

- (D)** Gebrauchsanweisung  
Elektronik-Schlagbohrmaschine
- (GB)** Operating Instructions  
Electronic Hammer Drill
- (F)** Mode d'emploi  
Perceuse électronique à percussion
- (NL)** Gebruiksaanwijzing  
Elektronische klopboormachine
- (E)** Instrucciones para el uso  
Taladradora percutora electrónica
- (P)** Instruções  
Berbequim electrónico de percussão
- (S)** Bruksanvisning  
Elektroniskt styrd slagbormaskin
- (SF)** Käyttöohje  
Sähköiskuporakone
- (N)** Bruksanvisning  
Elektronikk-boremaskin
- (GR)** Οδηγίες χρήσης  
Κρουστικό δράπανο ηλεκτρονικό
- (I)** Istruzioni per l'uso  
Trapano a percussione elettronico
- (DK)** Brugsanvisning  
Elektronisk slagboremaskine

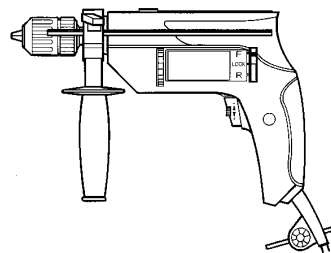

Art.-Nr.: 42.585.20

**Einhell**<sup>®</sup>



**BMS 700**  
*Quick*

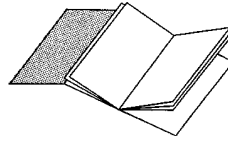

- (D)** Bitte vor Montage und Inbetriebnahme die Betriebsanleitung aufmerksam lesen
- (GB)** Please read the operating instructions carefully before assembling and using
- (F)** Veuillez lire attentivement ce mode d'emploi avant de procéder au montage et à la mise en service
- (NL)** Gelieve vóór montage en ingebruikneming de gebruiksaanwijzing aandachtig te lezen
- (E)** Sírvase a leer atentamente estas instrucciones antes del montaje y de la puesta en servicio
- (P)** Queira ler atentamente as instruções de serviço antes da montagem e colocação em funcionamento
- (S)** Var god läs bruksanvisningen noggrant före montering och driftstart
- (FIN)** Pyydämme Teitä lukemaan käyttöohjeen tarkkaavaisesti ennen asennusta ja käyttöönottoa
- (N)** Vennligst les denne brukerveiledningen nøye før montering og idriftsettelse
- (GR)** Πριν την συναρμολόγηση και να την θέσετε σε λειτουργία διαβάστε παρακαλώ την οδηγία χρήσεως.
- (I)** Si prega, prima di assemblare ed avviare il trapano, di leggere attentamente le istruzioni sul funzionamento
- (DK)** Læs driftsvejledningen grundigt inden montage og idrifttagning

- (D)** Bitte Seite 2 ausklappen
- (GB)** Please pull out page 2
- (F)** Veuillez ouvrir les page 2
- (NL)** Gelieve bladzijden 2 te ontvouwen
- (E)** Desdoble las página 2
- (P)** Desdobre as página 2
- (S)** Fäll upp sidorna 2
- (FIN)** Käännä sivut 2 auki
- (N)** Slå opp på side 2
- (GR)** Παρακαλούμε ξεδιπλώσετε τις σελίδες 2.
- (I)** Aprire le pagine dalle 2
- (DK)** Fold siderne 2 ud

<b>(D)</b> Seite	4 - 5
<b>(GB)</b> Page	6 - 7
<b>(F)</b> Page	8 - 9
<b>(NL)</b> Blz.	10 - 11
<b>(E)</b> Página	12 - 13
<b>(P)</b> Página	14 - 15
<b>(S)</b> sidan	16 - 17
<b>(FIN)</b> Sivu	18 - 19
<b>(N)</b> Side	20 - 21
<b>(GR)</b> Σελίδα	22-23
<b>(I)</b> Pagina	24 - 25
<b>(DK)</b> Side	26 - 27

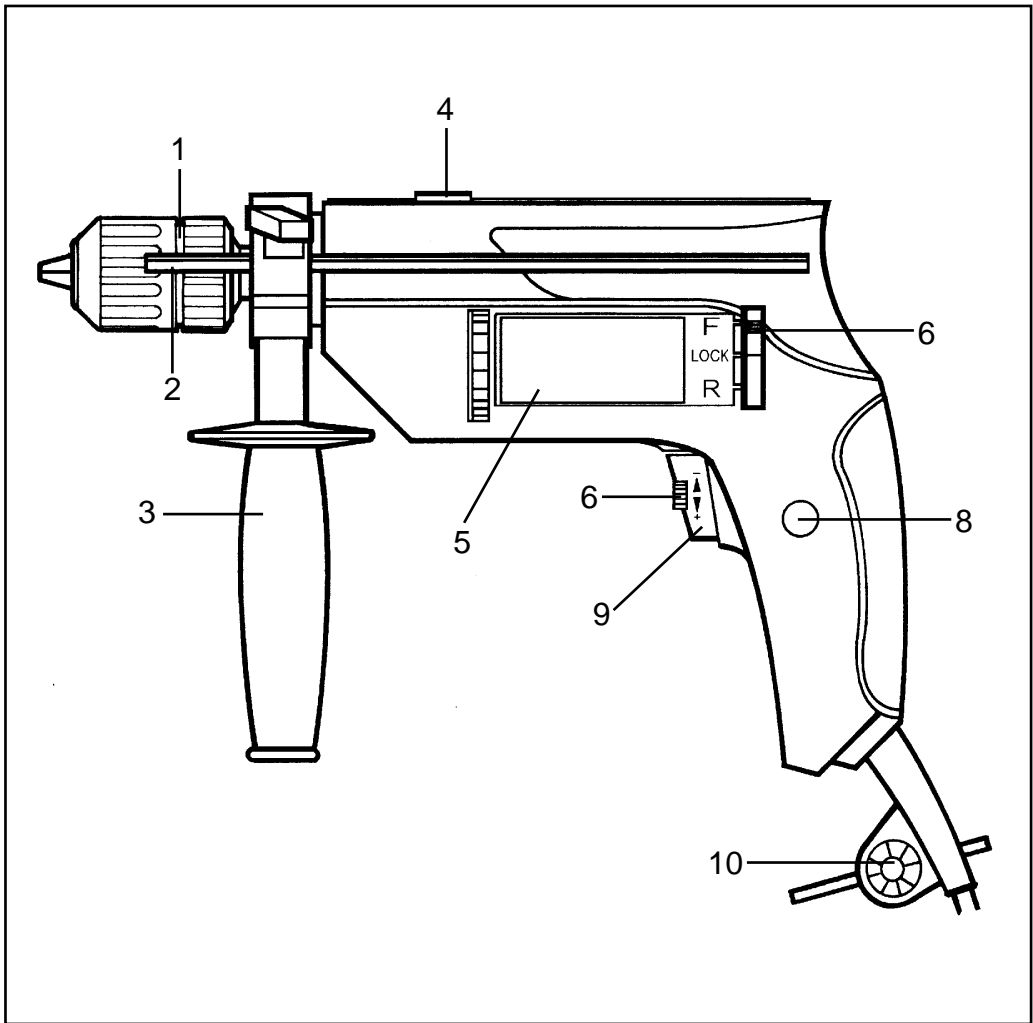

## Lieferumfang

BMS 700  
Dreibackenbohrfutter  
1,5 - 13 mm,  
Zusatzhandgriff mit Tiefen-  
anschlag

## VERWENDUNG

Die Bohrmaschine ist zum Bohren von Löchern in Holz, Eisen, buntmetallen und Gestein unter Verwendung des entsprechenden Bohrwerkzeugs ausgelegt.

## Beschreibung

- 1 Zahnkranzbohrfutter
- 2 Bohrtiefenanschlag
- 3 Zusatzgriff
- 4 Bohren/Schlagbohren-Umschalter
- 5 Typenschild
- 6 Rechts-/Linkslauf-Umschalter
- 7 Drehzahl-Regler
- 8 Feststellknopf
- 9 Betriebsschalter

## Technische Daten

Spannung: 230 V $\sim$

Leistungs- 650 Watt  
aufnahme:

Bohr-	Beton 16 mm
lleistung:	Stahl 13 mm
	Holz 25 mm

Leerlauf-  
drehzahl: 0-2700 min<sup>-1</sup>

Schlag-  
zahl: 0-48.600 min<sup>-1</sup>

Schalldruckpegel LPA: 82 dB(A)

Schalleistungspegel LWA:  
92,6 dB(A)

Schutzisoliert

Vibration a<sub>w</sub> 10 m/s<sup>2</sup>

Gewicht 2,2 kg

## Achtung

- Die Bohrmaschine ist nicht zum Antrieb von Vorsatzgeräten ausgelegt.
- Nicht im Bereich von Dämpfen oder brennbaren Flüssigkeiten verwenden.
- Nur scharfe Bohrer und geeignete Schrauberbits verwenden.
- Ziehen Sie bei allen Umbau- und Reinigungsarbeiten den Stecker aus der Steckdose.
- Schützen Sie das Netzkabel vor Beschädigungen. Öl und Säure können das Kabel beschädigen.
- Das Gerät nicht am Netzkabel tragen.
- Den Stecker nicht durch ziehen am Netzkabel aus der Steckdose entfernen.
- Achten Sie vor dem Einstecken des Netzsteckers darauf, daß der Betriebsschalter nicht arretiert ist.
- Bei Verwendung von Kabeltrommel, Kabel vollständig abrollen. Drahtquerschnitt min. 1,5 mm<sup>2</sup>.
- Maschine nicht überlasten.
- Sichern Sie alle zu bearbeitenden Werkstücke ausreichend.
- Kindern unzugänglich machen!
- Achten Sie auf einen sicheren Stand auf Leitern oder Gerüsten bei freihändigem Bohren.
- In Wänden, wo Strom, Wasser oder Gasleitungen unsichtbar verlegt sind, zuerst die Leitungen mit einem Leitungssuchgerät lokalisieren.
- Tragen Sie eine Schutzbrille und verwenden sie eine Staubmaske bei stauberzeugenden Arbeiten.
- Reparaturen dürfen nur vom Elektrofachmann durchgeführt werden.
- Verwenden Sie nur original Ersatzteile

- Die Lärmentwicklung am Arbeitsplatz kann 85 dB(A) überschreiten. In diesem Fall sind Schallschutzmaßnahmen für den Bedienenden erforderlich. Das Geräusch dieses Elektrowerkzeuges wurde nach IEC 59 CO 11, IEC 704, DIN 45635 Teil 21, NFS 31-031 (84/537/EWG) gemessen.
- Der Wert der am Griff ausgesendeten Schwingungen wurde nach ISO 5349 ermittelt.

## Wartung

- Halten Sie Ihre Bohrmaschine immer sauber.
- Benutzen Sie zur Reinigung des Kunststoffes keine ätzenden Mittel.
- Bei übermäßiger Funkenbildung überprüfen Sie die Kohlenbürsten.
- Halten Sie die Lüftungsschlitze frei.
- Sollten Sie Beschädigungen feststellen, können Sie anhand der beiliegenden Explosionszeichnung, sowie der Teilleiste, Ersatzteile genau definieren und bei unserem Kundenservice anfordern.

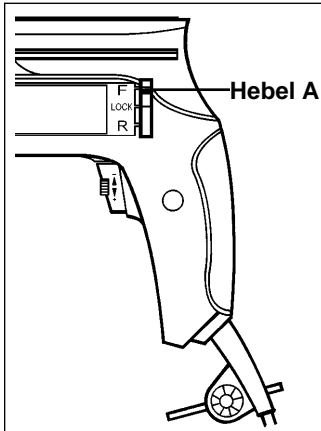

**Umschaltung Links-Rechtslauf:**

**Linkslauf**

Hebel A in Stellung R schieben

**Rechtslauf:**

Hebel A in Stellung F schieben

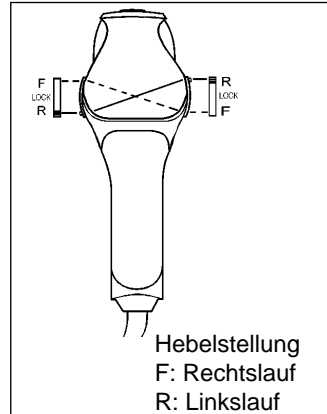

Hebelstellung  
F: Rechtslauf  
R: Linkslauf

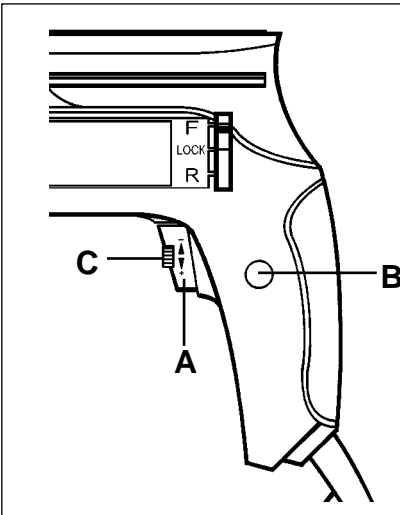

**Ein/Ausschalter:**

**Einschalten:**

Schalter A drücken

**Dauerbetrieb:**

Schalter A mit Feststellknopf B sichern.

**Ausschalten:**

Schalter A kurz eindrücken.

Durch mehr oder wenig starkes Drücken des Schalters A wählen Sie die Drehzahl.

**Drehzahlvorwahl:**

Durch Drehen der Rändelschraube C im Schalter A können Sie die Drehzahl vorwählen.

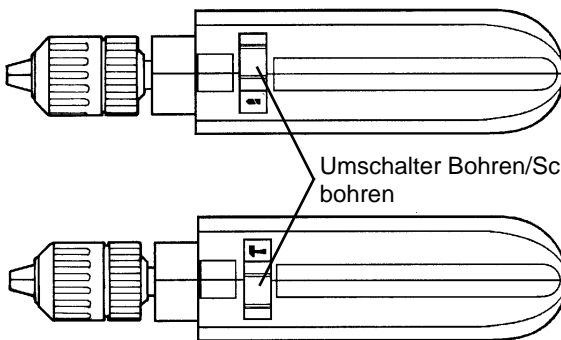

Umschalter Bohren/Schlagbohren

Schiebeschalter in Stellung Bohren. **Nur im Stillstand umschalten!**

**Hinweis:** Beim Bohren in Fliesen und Kacheln Stellung Bohren einstellen!

Schiebeschalter in Stellung Schlagbohren. **Nur im Stillstand umschalten!**

## Scope of delivery package

BMS 700 Quick,  
Quick-change drill chuck  
1.5 -13 mm,  
Additional grip with bit stop

## Description

- 1 Quick-change drill chuck
- 2 Depth stop
- 3 Additional handle
- 4 Selector button: drill/hammer
- 5 Rating plate
- 6 Selector button:  
clockwise/anticlockwise
- 7 Speed control
- 8 Locking button
- 9 On/Off switch

## Technical Data

Voltage	230 V
Power input:	650 Watt
Drilling capacity:	Concrete 16 mm Steel 13 mm Wood 25 mm
speed:	0-2700 min <sup>-1</sup>
Number of blows:	0-48.600 min <sup>-1</sup>
Sound pressure level	LPA 82 dB(A)
Sound power level	LWA 92.6 dB(A)
Vibration a <sub>w</sub>	10 m/s <sup>2</sup>
Weight	2,2 kg
Totally insulated	

## Caution

- The BMS 700 is not designed for the operating of auxiliary devices.
- Do not use near steams or inflammable liquids.
- Only use sharp bits and suitable screwing bits.
- Remove the plug from the socket for all adjusting and cleaning work.
- Protect the mains cable against any damage. Oil and acids can damage the cable.
- Do not carry the device by the mains cable.
- Do not remove the plug from the socket by pulling the mains cable.
- Make sure before inserting the plug that the operating switch is not locked.
- When using a cable drum uncoil the cable completely. Cross-section of wire at least 1,5 mm<sup>2</sup>.
- Do not overload machine.
- Secure all workpieces to be processed sufficiently.
- Do not allow children to have access.
- Make sure you have a secure stance on ladders or scaffolding when using the drill free-hand.
- Localise lines with a line detector in walls where power, water or gas lines are laid invisibly.
- Wear protection goggles and use a dust mask for dust-producing work.
- Always arrange for a qualified electrician to carry out repairs
- Use only original replacement parts

- The level of noise at the workplace may exceed 85 dB(A). In this case you will need to introduce noise protection measures for the user. The noise generated by this electric tool was measured in accordance with ICE 59 CO 11, IEC 704, DIN 45635 Part 21, NFS 31-031 (84/537/EEC).
- Vibration measured on the handle acc. to ISO 5349.

## Maintenance

- Always keep the drill clean.
- Do not use corroding agents for cleaning plastic.
- Check carbon brushes in the case of excessive sparking.
- Keep ventilation channels free.
- If you discover any damage, you can define spare parts precisely on account of the exploded view drawing and parts list and place your request with our customer service.

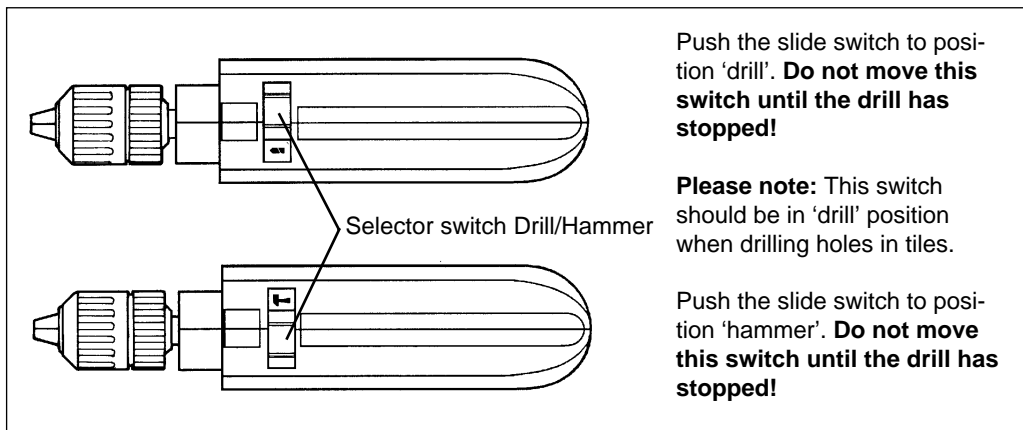
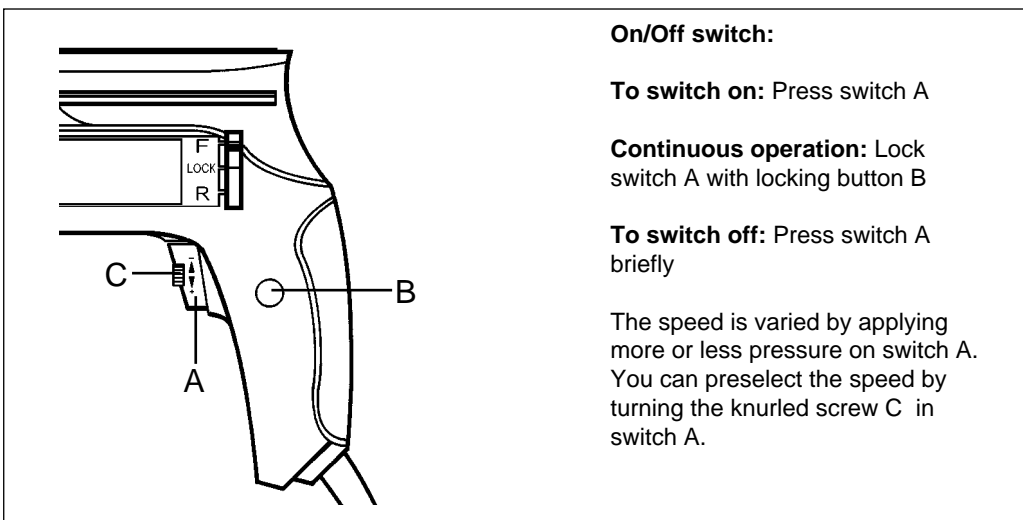
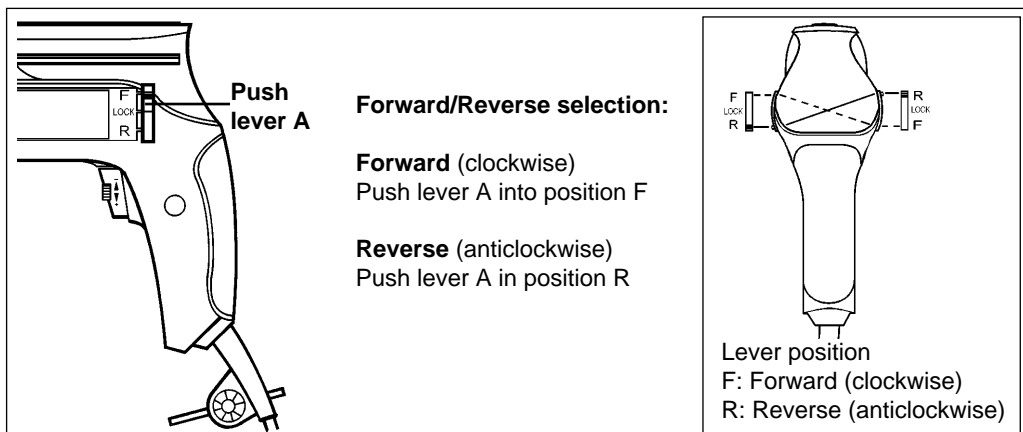

## Composition du colis

BMS 700 Quick,  
Mandrin porte-foret à serrage rapide 1,5 à 13 mm,  
Poignée auxiliaire avec butée de profondeur

## Description

- 1 Mandrin porte-foret à serrage rapide
- 2 Butée de profondeur de perçage
- 3 Poignée supplémentaire
- 4 Commutateur de perçage/de perçage à percussion
- 5 Plaque signalétique
- 6 Commutateur d'inversion du sens de rotation
- 7 Réglage de la vitesse
- 8 Bouton de blocage
- 9 Interrupteur marche/arrêt

## Caractéristiques techniques

Tension:	230 V
Puissance absorbée:	650 Watts
Capacité de perçage:	Béton 16 mm Acier 13 mm Bois 25 mm
Vitesse en charge:	0-2700 min <sup>-1</sup>
Vitesse en percussion:	0-48.600 min <sup>-1</sup>
Niveau de pression acoustique:	LPA 82 dB (A)
Niveau de puissance acoustique:	LWA 92,6 dB (A)
Vibration a <sub>w</sub>	10 m/s <sup>2</sup>
Poids	2,2 Kg
A double isolation	

## Attention

- La BMS 700 n'est pas prévue pour l'entraînement d'outils adaptables.
- Ne pas utiliser à proximité de vapeurs ou de liquides inflammables.
- Utiliser seulement des forets bien affûtés et des embouts de vissage adaptés.
- Retirez la fiche de la prise de courant pour toutes modifications de l'utilisation et pour le nettoyage.
- Protégez le cordon d'alimentation contre les détériorations. Huile et acides peuvent endommager le cordon.
- Ne pas porter l'appareil par le cordon d'alimentation.
- Ne pas retirer la fiche de la prise de courant en tirant sur le cordon d'alimentation.
- Avant le raccordement à la prise de courant, veillez à ce que l'interrupteur de service ne soit pas bloqué sur marche.
- En cas d'utilisation de câble sur enrouleur, dérouler entièrement le câble. Section du câble : min 1,5 mm<sup>2</sup>.
- Ne pas surcharger la machine.
- Fixer fermement toutes les pièces à travailler.
- Empêcher l'accès aux enfants.
- Assurez-vous une bonne stabilité sur les échelles ou échafaudages lors de perçage à main levée.
- Utilisez la poignée auxiliaire lorsque vous percez à proximité de conduites électriques.
- Mettez des lunettes de protection et utilisez un masque anti-poussière pour les travaux de perçage dégageant de la poussière.
- Faites effectuer des réparations uniquement par un spécialiste.
- N'utilisez que des pièces de rechange originales.

- L'émission de bruit peut dépasser 85 dB (A) sur le lieu de travail. Si tel est le cas, des mesures d'insonorisation pour l'utilisateur doivent être prises. Le niveau sonore de cet outil électroportatif est mesuré selon ICE 59 CO 11, IEC 704, DIN 45635 partie 21, NFS 31-031 (84/537/CEE).
- La valeur de vibration mesurée sur la poignée selon ISO 5349.

## Entretien

- Gardez votre perceuse propre.
- N'utilisez pas de produits corrosifs pour nettoyer le plastique.
- En cas de formation excessive d'étincelles, vérifiez les balais des charbons.
- Maintenez les fentes d'aération dégagées.
- Dans le cas où vous constateriez des détériorations, la vue éclatée ci-jointe ainsi que la liste des pièces détachées vous permettra de définir avec précision les pièces de rechange et de passer la commande auprès de notre service après-vente.



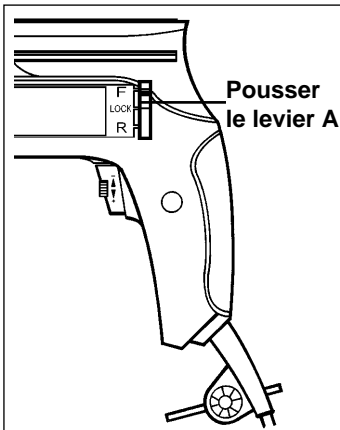

**Commutation rotation à gauche/rotation à droite:**

**Pousser le levier A**

**Rotation à gauche:**  
Pousser le levier A sur position R

**Rotation à droite:**  
Pousser le levier A sur position F

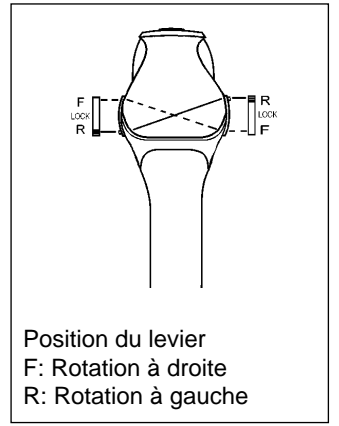

Position du levier  
F: Rotation à droite  
R: Rotation à gauche

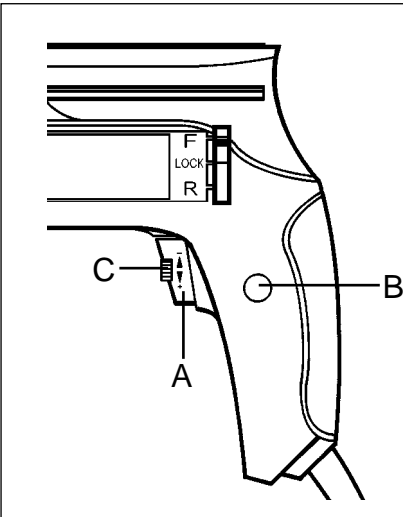

**Interrupteur marche/arrêt:**

**Mise en marche:**  
Appuyer sur l'interrupteur A

**Marche continue:**  
Bloquer l'interrupteur A avec le bouton de blocage B

**Arrêt:**  
Appuyer rapidement sur l'interrupteur A

Une pression plus ou moins forte exercée sur l'interrupteur A vous permet de sélectionner la vitesse. En tournant la vis moletée dans l'interrupteur A, vous pouvez présélectionner la vitesse.

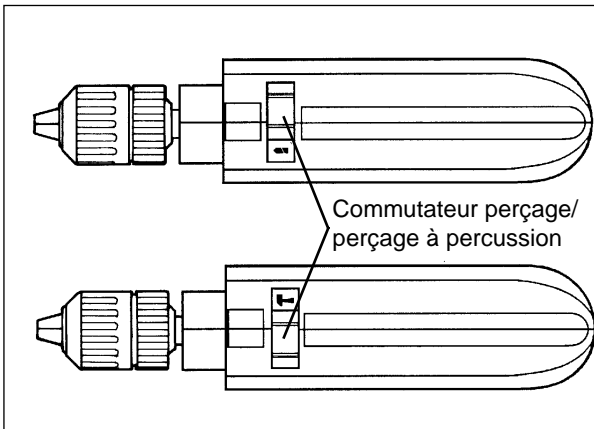

Commutateur perçage/  
perçage à percussion

Interrupteur à coulisse en position "perçage". **Ne commuter qu'à l'arrêt!**

**Remarque:** Pour le perçage dans des carreaux et des dalles amener l'interrupteur sur position "perçage"!

Interrupteur à coulisse en position "perçage à percussion". **Ne commuter qu'à l'arrêt!**

## Omvang van de levering

BMS 700 Quick,  
Snelspanboorhouder  
1,5 - 13 mm,  
Additionele handgreep met  
diepte-aanslag

## Benaming

- 1 Snelspanboorhouder
- 2 Boordiepte-aanslag
- 3 Extra handgreep
- 4 Overschakeling boren / klopbooren
- 5 Kenplaatje
- 6 Overschakeling rechts- / linksdraaiend
- 7 Tourentalregelaar
- 8 Vergrendelknop
- 9 In/Uitschakelaar

## Technische gegevens

Spanning:	230 V
Stroomverbruik:	650 Watt
Boorvermogen:	Beton 16 mm Staal 13 mm Hout 25 mm
Belastingtoerental:	0-2700 min <sup>-1</sup>
Klop-toerental:	0-48.600 min <sup>-1</sup>
Geluidsdruk-niveau	LPA 82 dB (A)
Geluidsprestatie-niveau	LWA 92,6 dB (A)
Vibration a <sub>w</sub>	10 m/s <sup>2</sup>
Randgeaard	
Gewicht	2,2 kg

## Attentie

- De BMS 700 is niet geschikt voor de aandrijving van voorzetapparatuur.
- Niet in de nabijheid van dampen of brandbare vloeistoffen gebruiken.
- Alleen maar scherpe boren en geschikte schroeventaps gebruiken.
- Trek voor alle ombouw- en reinigingswerkzaamheden de stekker uit het stopcontact.
- Bescherm de netkabel tegen beschadiging. Olie en zuren kunnen de kabel beschadigen.
- Het apparaat niet met de netkabel dragen.
- Om de stekker uit het stopcontact te trekken niet aan de kabel trekken.
- Let er, wanneer u de stekker aanbrengt, op dat de bedrijfschakelaar niet vergrendeld is.
- Bij gebruik van een kabeltrommel, de kabel volledig onrollen. Draaddoorsnede min. 1,5 mm<sup>2</sup>
- Machine niet overbelasten.
- Beveilig alle te bewerken stukken voldoende.
- Uit het bereik van kinderen houden.
- Zorg voor een stevige stand op ladders of steigers bij boren uit de hand.
- In muren waar elektrische, water of gasleidingen onzichtbaar verlopen, eerst de leidingen met een opsporingsapparaat localiseren.
- Draag een veiligheidsbril en gebruik een stofmasker bij werkzaamheden die veel stof veroorzaken.
- Reparaties mogen enkel door een elektrovakman uitgevoerd worden.
- Gebruik alleen originele reserveonderdelen.

- De geluidsonwikkeling aan de werkplaats kan 85 dB(A) overschrijden. In dit geval zijn geluidwerende maatregelen noodzakelijk voor de bediener. Het geluid van dit elektro-gereedschap werd gemeten volgens ICE 59 CO 11, IEC 704, DIN 45635 deel 21, NFS 31-031 (84/537/EWG).
- Trillingswaarde gemeten aan het handvat volgens ISO 5349 10 m/s<sup>2</sup>

## Onderhoud

- Hou de boormachine steeds schoon
- Gebruik voor het schoonmaken van het oppervlak uit kunststof geen bijtende middelen
- Controleer bij overdreven veel vonkontwikkeling de koelborstels
- Hou de ventilatiegleuven vrij
- Stelt u beschadigingen vast, dan kunt u met behulp van het bijgevoegde functioneel schema en de onderdelenlijst, de onderdelen precies definiëren en bij onze klantenservice bestellen.

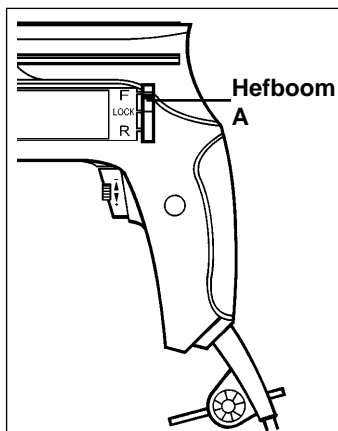

**Omschakelen links-/rechtsdraaiend**

**linksdraaiend**

Hefboom A in stand R schuiven

**rechtsdraaiend**

Hefboom A in stand F schuiven

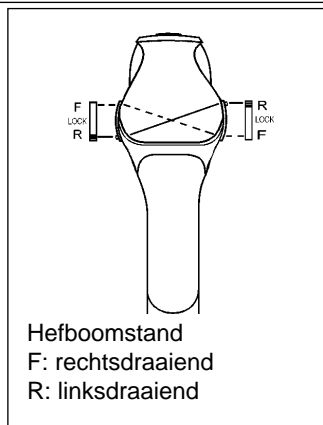

Hefboomstand  
F: rechtsdraaiend  
R: linksdraaiend

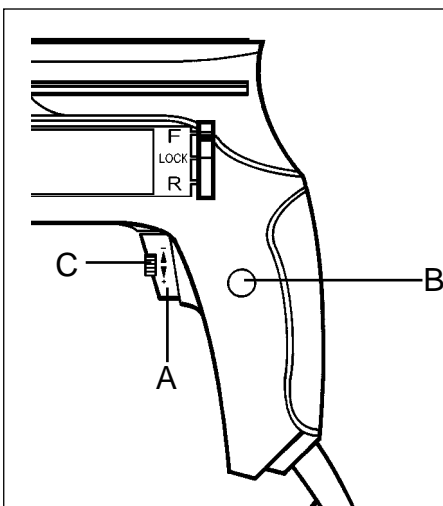

**In/Uitschakelaar:**

**Inschakelen:**

Schakelaar A drukken

**Continuëbedrijf:**

Schakelaar A met de vergrendelknop B vastzetten

**Uitschakelen:** Schakelaar A eventjes indrukken

Het toerental kiest U door de schakelaar A meer of min hard te drukken. U kan het toerental vooraf kiezen door de gekartelde schroef C in de schakelaar A te draaien.

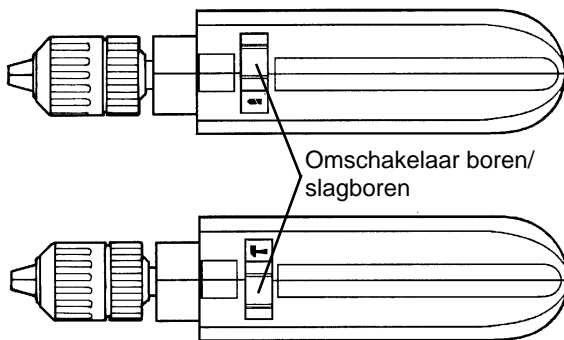

Schuifschakelaar in positie 'iBoren'. **Alleen in stilstand overschakelen!**

**Aanwijzing:** Voor het boren in tegels de positie 'iBoren' instellen!

Schuifschakelaar in positie 'iKlopboren'. **Alleen in stilstand overschakelen!**

## Alcance de suministro

BMS 700 Quick,  
Mandril portabrocas de apertura  
rápida para piezas de  
1,5 - 13 mm,  
Manubrio adicional con tope de  
profundidad

## Denominación

- 1 Mandril portabrocas de apertura rápida
- 2 Tope de profundidad de taladro
- 3 Empuñadura adicional
- 4 Conmutador taladrar/taladrar a percusión
- 5 Placa de características
- 6 Conmutador rotación derecha/izquierda
- 7 Regulador de las revoluciones
- 8 Botón de bloqueo
- 9 Conectar/Desconectar

## Datos técnicos

Tensión:	230 V
----------	-------

Consumo de potencia:	650 Watt
----------------------	----------

Capacidad de taladrado:	Hormigón 16 mm
	Acero 13 mm
	Madera 25 mm

Velocidad bajo carga:	0-2700 min <sup>-1</sup>
-----------------------	--------------------------

Número de percusiones:	0-48.600 min <sup>-1</sup>
------------------------	----------------------------

Nivel de presión acústica	LPA: 89 dB (A)
---------------------------	----------------

Nivel de potencia acústica	LWA: 92,6 dB (A)
----------------------------	------------------

Vibration a <sub>W</sub>	10 m/s <sup>2</sup>
--------------------------	---------------------

Peso	2,2 kg
------	--------

Aislamiento protector	
-----------------------	--

## ¡Precaución!

- La BMS 700 no está dimensionada para el accionamiento de equipos adicionales.
- No utilizar la taladradora en zonas de vapor o líquidos inflamables.
- Usar exclusivamente brocas bien afiladas y atornilladores apropiados.
- Retire el enchufe de la caja de enchufe durante cualquier trabajo de cambio de herramienta y de limpieza.
- Proteja el cable de alimentación contra deterioros. Aceite y ácido pueden deteriorar el cable.
- No transportar la taladradora suspendida en el cable.
- No retirar el enchufe de la caja de enchufe tirando del cable de alimentación.
- Antes de enchufar el enchufe, cuide de que no esté retenido el interruptor.
- Al emplear un tambor de cable, desenrollar el cable completamente. Sección mínima de conductor 1,5 mm<sup>2</sup>.
- No sobrecargar la taladradora.
- Sujete de forma segura todas las piezas a taladrar.
- No dejar la taladradora al alcance de los niños.
- Cuide de que tenga una posición estable sobre escaleras o andamios al taladrar sin apoyo.
- En paredes con cables eléctricos y tubos de agua o gas empotrados, localizar primero la posición de los mismos.
- Utilice gafas protectoras y, en caso de trabajos que originen mucho polvo, una máscara de polvo.
- Sólo un electricista especializado está autorizado para llevar a cabo reparaciones.
- Emplee únicamente piezas de recambio originales

- El nivel sónico en el lugar de trabajo puede superar los 85 dB(A), en este caso se requieren medidas de protección contra el sonido. El ruido emitido por este aparato eléctrico ha sido medido según ICE 59 CO 11, IEC 704, DIN 45635 parte 21, NFS 31-031 (84/537/CEE).
- El valor de vibración medido en la empuñadura según ISO 5349 es de 10 m/s<sup>2</sup>

## Mantenimiento

- Mantenga siempre limpia su taladradora.
- No utilice agentes corrosivos para la limpieza de las partes de plástico.
- Revise las escobillas en caso de chispeo excesivo.
- Mantenga libres las ranuras de ventilación.
- Su usted detecta algún desperfecto, puede definir exactamente las piezas de repuesto necesarias a base del dibujo adjunto de montaje desarmado pictórico y la lista de despiece, y puede solicitarlas a nuestro servicio post-venta.

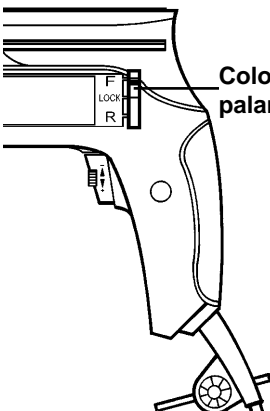

**Cambio izquierda/derecha**

**Giro izquierda**  
Colocar palanca A en posición R

**Giro derecha:**  
Colocar palanca A en posición F

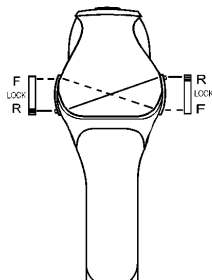

Posición palanca  
F: giro derecha  
R: giro izquierda

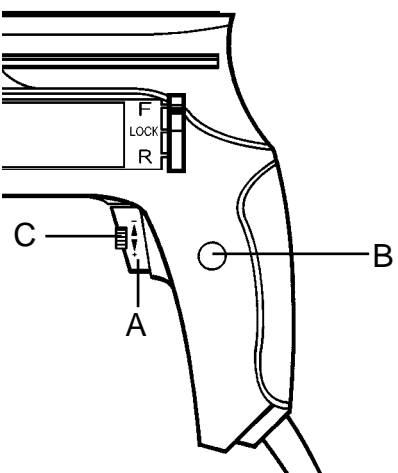

**Conectar/Desconectar:**

**Conectar:**  
pulsar el interruptor A

**Servicio en continuo:**  
Apretar A y bloquear con el botón B

**Desconectar:**  
Pulsar brevemente el interruptor A

Las revoluciones se seleccionan apretando más o menos sobre el interruptor A. También se puede preseleccionar la velocidad girando el tornillo moleteado en el interruptor A.

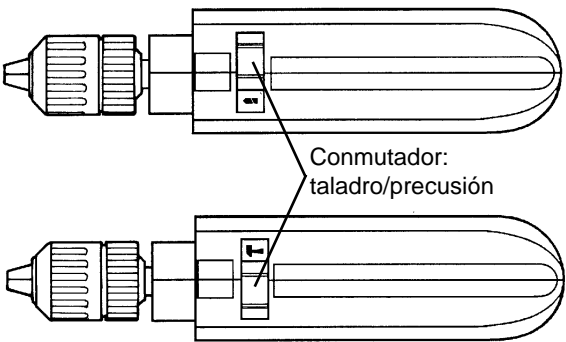

El interruptor desplazable se halla en posición de taladro. **Sólo se cambiará de posición estando el aparato parado.**

**Advertencia:** Si desea perforar baldosas y azulejos trabaje en posición de taladro.

El interruptor desplazable se halla en posición de taladro a percusión. **Sólo se cambiará de posición estando el aparato parado.**

## Peças fornecidas

BMS 700 Quick,  
Mandril de aperto rápido para  
brocas de 1,5 - 13 mm,  
Punho adicional com encosto

## Designção

- 1 Mandril de aperto rápido para brocas
- 2 Esbarro de profundidade da perfuração
- 3 Punho suplementar
- 4 Selector: furar/furar por percussão
- 5 Placa de características
- 6 Selector do sentido de rotação à direita/esquerda
- 7 Regulador do número de rotações
- 8 Botão de travamento
- 9 Interruptor

## Dados técnicos

Tensão:	230 V
Consumo eléctrico:	650 Watts
Potência de furar:	Betão 16 mm Aço 13 mm Madeira 25 mm
Rotações sob carga:	0-2700 min <sup>-1</sup>
Percussão:	0-48.600 min <sup>-1</sup>
Nível da pressão acústica	LPA 82 dB (A)
Nível da potência acústica	LWA 92,6 dB (A)
Vibração a <sub>W</sub>	10 m/s <sup>2</sup>
Peso	2,2 kg
Com isolamento protecção	

## Atenção

- O BMS 700 não está desenhado para a utilização com aparelhos adicionais.
- Não utilizar em zonas com vapores ou líquidos inflamáveis.
- Utilizar exclusivamente brocas afiadas e chaves de fenda apropriadas.
- Sempre que efectuar qualquer modificação ou trabalhos de limpeza no berbequim, tirar a ficha eléctrica da tomada.
- Proteja o cabo eléctrico contra danos. Óleos e ácidos podem agredir o cabo.
- Não transportar o berbequim pegando no cabo eléctrico.
- Ao tirar a ficha da tomada não puxar o cabo eléctrico.
- Antes de colocar a ficha eléctrica, verifique se o botão de bloqueio não está engatado.
- Ao utilizar um cabo de extensão enrolado no tambor, desenrolá-lo completamente. Secção mínima do fio: 1,5 mm
- Evitar a sobrecarga da máquina.
- Segurar suficientemente todas a peças a trabalhar.
- O berbequim deve ser inacessível para crianças.
- Trabalhando à mão livre em escadas ou armações, tenha uma posição estável e segura.
- Antes de fazer furos em paredes onde se encontram linhas de electricidade, água ou gás, verifique a localização destas linhas utilizando um detector de metais.
- Utilize óculos de protecção e ponha uma máscara de protecção contra pó ao realizar trabalhos poeirentos.
- Reparações só devem ser feitas por um electricista competente.
- Use somente peças sobressalentes originais.

- O ruído no posto de trabalho pode exceder 85 dB (A). Nesse caso, o usuário precisa tomar medidas de protecção contra o ruído. O ruído desta máquina eléctrica foi medido conforme ICE 59 CO 11, IEC 704, DIN 45635, parte 21, NFS 31-031 (84/537/CEE).
- As vibrações medidas no manípulo conforme ISO 5349 são de 10 m/s<sup>2</sup>

## Manutenção

- Mantenha o seu berbequim sempre limpo.
- Para limpar o material plástico, não utilize substâncias cáusticas.
- Em caso do surgimento de muitas faíscas, controlar as escovas de carvão.
- Manter livres as aberturas de ventilação.
- Em caso de danos, utilize o desenho técnico e a listas das peças fornecidos para poder determinar exactamente as peças sobressalentes a encomendar no nosso serviço técnico.

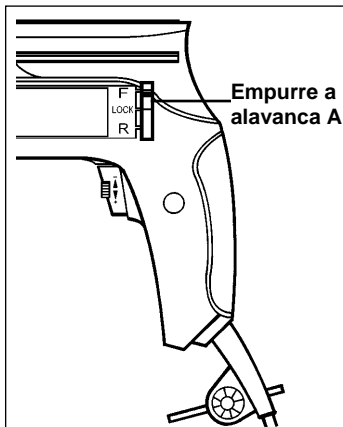

**Seleção da rotação à esquerda/direita:**

**Empurre a alavanca A**

**Rotação à esquerda:**

Empurre a alavanca A à posição R

**Rotação à direita:**

Empurre a alavanca A à posição F

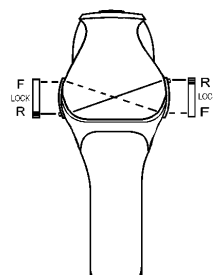

Posição da alavanca  
F: rotação à direita  
R: rotação à esquerda

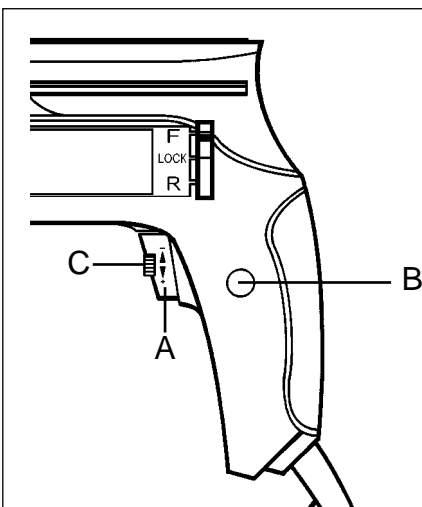

**Interruptor:**

**Ligar:** aperte o interruptor A

**Serviço contínuo:**

bloqueie o interruptor A com o botão de travamento B

**Desligar:** aperte brevemente o interruptor A

Regule o número de rotações, apertando um pouco mais ou um pouco menos o interruptor A. Para pré-seleccionar número de rotações, gire o parafuso de cabeça serrilhada no interruptor A.

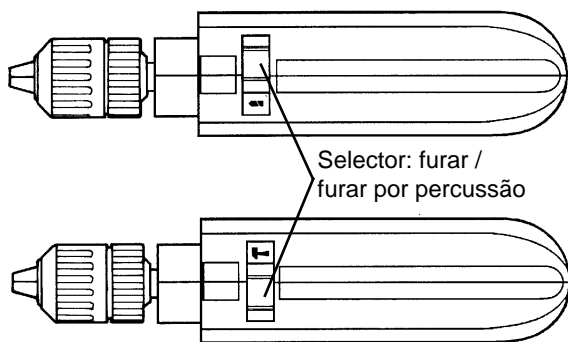

Selector: furar / furar por percussão

Interruptor na posição de "Furar".

**Comute somente quando a máquina estiver parada.**

**Atenção:** Para furar ladrilhos e azulejos, ajuste a posição de "Furar".

Interruptor na posição de "Furar por percussão".

**Comute somente quando a máquina estiver parada.**

## Leveransinnehåll

BMS 700 Quick,  
Snabbspännchuck 1,5 - 13 mm,  
Extra handgreb med dybdestop

## Beskrivning

- 1 Snabbspännchuck
- 2 Borrdjupsanslag
- 3 Extra handtag
- 4 Omkopplare borring/  
slagborring
- 5 Typskylt
- 6 Omkopplare höger-/  
vänstervarv
- 7 Varvtalsregulator
- 8 Fastlåsningsknapp
- 9 In-/urkopplare

## Tekniska data

Spänning: 230 V

Ineffekt: 650 Watt

Borr-	Betong 16 mm
kapacitet:	Stål 13 mm
	Trä: 25 mm

Varvtal,  
belastad: 0-2700 min<sup>-1</sup>

Slagborr-  
varvtal: 0-48.600 min<sup>-1</sup>

Ljudtrycksnivå LPA 82 dB (A)

Ljudeffektsnivå LWA 92,6 dB (A)

Vibration a<sub>w</sub> 10 m/s<sup>2</sup>

Vikt 2,2 kg

Dubbel isolering

## Observera

- BMS 700 är ej konstruerad för drivning av tillsatsenheter.
- Borrmaskinen skall ej användas om det finns vattenånga eller brännbara vätskor i närheten.
- Använd endast välslipade borrar och passande skruvbits.
- Drag alltid ur stickproppen från vägguttaget vid rengöringsarbete och byte av verktyg.
- Skydda nätkabeln mot skador. Olja och syra kan skada kabeln.
- Lyft ej apparaten i nätkabeln.
- Drag ej i nätkabeln då stickproppen drages ur vägguttaget.
- Kontrollera att strömbrytaren inte är låst i intryckt läge då stickproppen sticks i nätuttaget.
- Används kabelvinda skall hela kabeln dragas ut. Ledningsdiameter minst 1,5 mm<sup>2</sup>.
- Överbelasta inte maskinen.
- Se till att de arbetsstycken som skall bearbetas sitter fast ordentligt.
- Se till att barn inte kan komma åt maskinen.
- Se till stegar eller ställningar står stabilt då Du borrar fritt för hand.
- Lokalisera först ström-, vatten- eller gasledning i väggar där dessa ligger dolda med en ledningsdetektor.
- Används skyddsglasögon och en skyddsandningsmask vid arbeten som skapar damm.
- Reparationer får endast utföras av en elfackman.
- Använd endast originalreservdelar

- Bullernivån på arbetsplatsen kan överstiga 85 dB(A). Är detta fallet är skyddsåtgärder mot buller för användaren nödvändiga. Bullret från detta elektriska verktyg mäts enligt ICE 59 CO 11, IEC 704, DIN 45635 del 21, NFS 31-031 (84/537/EEG).
- Det enligt ISO 5349 uppmätta vibrationsvärdet på handtaget uppgår till 10 m/s<sup>2</sup>

## Underhåll

- Håll alltid borrmaskinen ren.
- Använd inga etsande ämnen vid rengöringen av konstmaterial-höljet.
- Vid häftig gnistbildningen skall kolborstarna kontrolleras.
- Håll luftslitsarna fria.
- Om Du fastställer ett fel kan Du följa den bifogade explosionsritningen samt reservdelslistan för att exakt fastställa vilken del som behöver bytas. Beställ denna från vår kundtjänst.



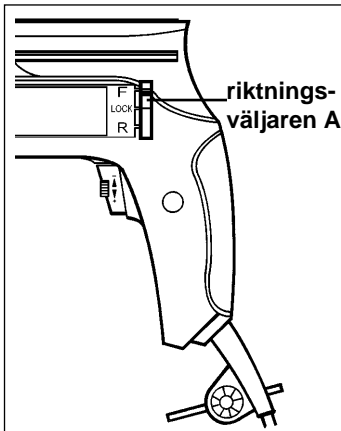

**Riktningväljare vänster/högerrotation**

**Vänsterrotation:**

För riktningväljaren A till läge R

**Högerrotation:**

För riktningväljaren A till läge F

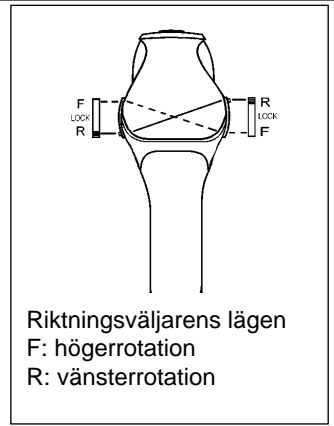

Riktningväljarens lägen

F: högerrotation

R: vänsterrotation

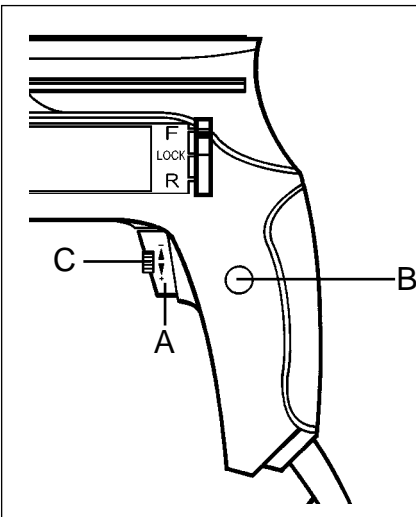

**In-/urkoppling:**

**Inkoppling:**

Tryck på startknappen A.

**Kontinuerlig drift:**

Lås fast startknappen A med fastlåsningsknappen B.

**Urkoppling:**

Gör en snabb intryckning av startknappen A.

Genom mer eller mindre hård tryckning på startknappen A väljer Ni varvtal. Genom att vrida på räffelskruven i startknappen A kan Ni förvalja varvtalet.

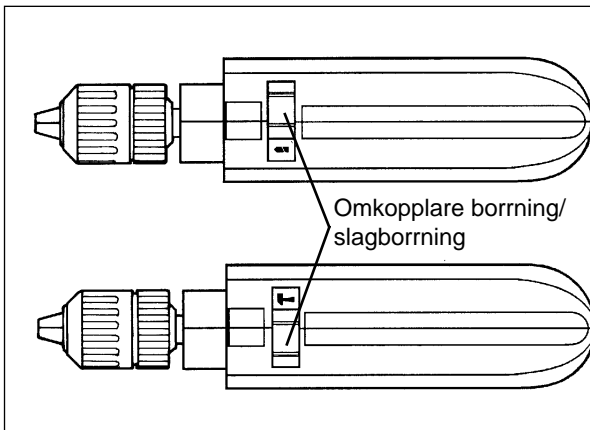

Sätt skjutknappen i borrningspositionen. **Koppla om endast då borren inte roterar!**

**Anvisning:** Vid borring i stenplattor och kakel, ställ in i positionen borring!

Skjutknappen i slagborrningspositionen. **Koppla om endast då borren inte roterar!**

## Toimituksen sisältö

BMS 700 Quick,  
Pikkalinnityspanoristukka  
1,5 -13 mm,  
Lisäkahva syvyysvasteella

## Nimike

- 1 Pikkalinnityspanoristukka
- 2 Poraussyvyyden vaste
- 3 Lisäkahva
- 4 Vaihtokytkin poraus/  
iskuporaus
- 5 Tyyppikilpi
- 6 Vaihtokytkin oikeakäynti/  
vasenkäynti
- 7 Kierrosluvunsäädin
- 8 Lukitsin
- 9 Pois-/päällekytkin

## Tekniset tiedot

Jännite:	230 V
Tehonotto:	650 wattia
Porausteho:	Betoni 16 mm Teräs 13 mm Puu 25 mm
Kuormitus- kierrosluku:	0-2700 min <sup>-1</sup>
Iskuluku:	0-48.600 min <sup>-1</sup>
Äänen painetaso	LPA 82 dB (A)
Äänen tehotaso	LWA 92,6 dB (A)
Tärinä a <sub>w</sub>	10 m/s <sup>2</sup>
Paino	2,2 kg
Soujaeristetty	

## Huomio

- BMS 700 ei ole tarkoitettu lisäslaitteiden käyttöön.
- Älä käytä laitetta höyryjen tai palavien nesteiden läheisyydessä.
- Käytä vain teräviä poranteriä ja sopivia ruuvausosia. Vedä aina laitetta korjattaessa tai puhdistettaessa pistoke irti pistorasiasta.
- Suojaa verkkojohto vahingoitumiselta. Öljy ja hapot voivat vahingoittaa johtoa.
- Älä kannata laitetta verkkojohdosta.
- Älä vedä pistoketta irti pistorasiasta johdosta vetämällä.
- Tarkista ennen pistokkeen pistorasiaan työntämistä, että käyttökytkin ei ole lukittu.
- Kun käytät kaapelirumpua, kierrä johto kokonaan rummulle. Johtimen läpimitta vähintään 1,5 mm<sup>2</sup>.
- Älä ylikuormita konetta.
- Kiinnitä kaikki työstettävät kapaleet tukevasti.
- Älä anna lasten käyttää tai käsitellä laitetta.
- Tarkista ensin seinissä kulkevien näkymättöminen sähkö-, vesi- tai kaasujohtojen sijainti johdonhakulaitteella, ennen poraamisen aloittamista.
- Käytä suojalaseja ja käytä pölynaamaria, kun työskennellessä syntyy paljon pölyä.
- Vain sähkömies saa suorittaa korjaustyöt.
- Käytä vain alkuperäisiä varaosia.
- Työpaikan melutaso saattaa ylittää 85 dB (A). Tällöin on huolehdittava käyttäjää koskevista melunsuojatoimenpiteistä. Tämän sähkötyökalun ääni on mitattu ICE 59 CO 11, IEC 704, DIN 45635 - osa 21, NFS 31-031 (84/537/ETY) mukaisesti.
- ISO 5349 mukainen kahvasta mitattu tärinä 10 m/s<sup>2</sup>

## Huolto

- Pidä porakone aina puhtaana.
- Älä käytä muovin puhdistamiseen mitään syövyttäviä aineita.
- Jos liiallista kipinöintiä ilmenee, tarkista poran terät.
- Pidä tuuletusaukot vapaina.
- Mikäli toteat laitteessa vikoja, voit nimetä varaosat mukana olevan rakennepiirustuksen, sekä osalistan avulla ja tilata osat huoltopalvelusta.

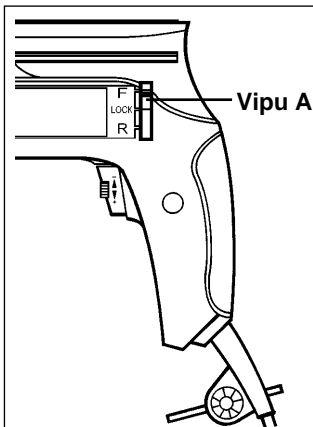

### Suunnanvaihto vasta-/myötäpäivää

#### Vastapäivään

Vipu A työnnetään asentoon R

#### Myötäpäivään

Vipu A työnnetään asentoon F

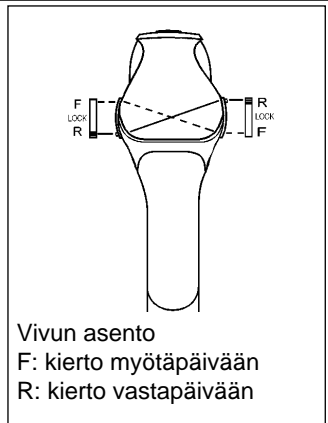

Vivun asento

F: kierto myötäpäivään

R: kierto vastapäivään

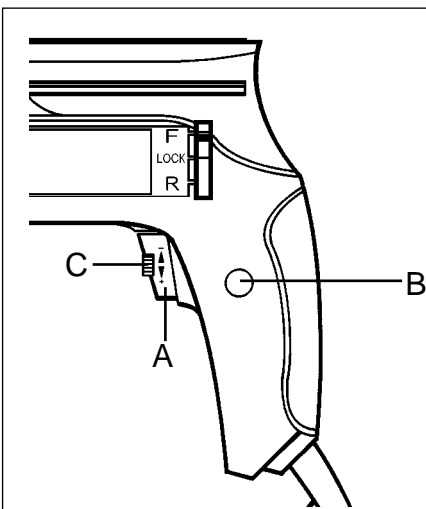

### Pois-/päällekytkin

**Kytöntä päälle:** Paina kytkintä A.

**Kestokäyttö:** Varmista kytkin A lukitsimella B.

**Kytöntä pois päältä:** Paina nopeasti kytkintä A.

Painamalla kytkintä A enemmän tai vähemmän voimakkaasti valitaan kierrosluku. Kiertämällä säätöruuvia kytkimessä A voidaan esivalita kierrosluku.

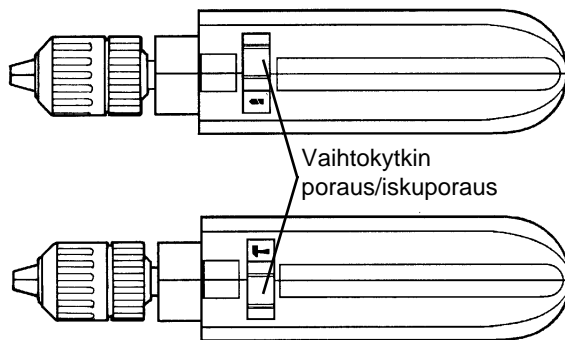

Liukukytкин asennossa „poraus“. **Vaihda kytkentää vain silloin, kun kone ei käy!**

**Ohje:** Säädä kone laattojen ja kaakelin porauksessa asentoon „poraus“!

Liukukytкин asennossa „iskuporaus“. **Vaihda kytkentää vain silloin, kun kone ei käy!**

## Leveranseomfang

BMS 700 Quick,  
Hurtlgspennborpatron  
1,5-13 mm,  
Ekstra håndtak med dybdeanslag

### Beskrivelse

1. Hurtlgspennborpatron
2. Borddybdeanslag
3. Tillegshåndtak
4. Omkopler høyre/slagboring
5. Typeskilt
6. Omkopler høyre/venstrelop
7. Omdreiningstallregulator
8. Stoppknapp
9. På/avbryter

## Tekniske data

Spenning:	230 V
Effektoptak	500 Watt
Borekapasitet:	Betong 16 mm Stål 13 mm Tre 25 mm
Belastningsdreetall:	0-2700 min <sup>-1</sup>
Slagttall:	0-48600 min <sup>-1</sup>
Lydtryknivå	LPA 82 dB (A)
Lydeffektnivå	LWA 92,6 dB (A)
Vibrasjon a <sub>W</sub>	10 m/s <sup>2</sup>
Vekt	2,2 kg
Beskyttelsesisolert	

## OBS

- BMS 700 er ikke konstruert for å drive oppsatsutstyr.
- Må ikke brukes i nærheten av damp eller brennbare væsker.
- Bruk kun skarpe bor og egnede skruopsatser.
- Trekk alltid støpselet ut av stikkontakten når du skifter bor e.l., og når du rengjør boremaskinen.
- Beskytt strømkabelen mot skader. Olje og syre kan skade kabelen.
- Bær ikke boremaskinen etter strømkabelen.
- Fjern ikke støpselet fra stikkontakten ved å dra i strømkabelen.
- Pass på att driftsbryteren ikke er sperret når du setter støpselet i stikkontakten.
- Rull kabelen helt av når du bruker kabeltrommel. Ledningstverrsnitt min. 1,5 mm<sup>2</sup>.
- Overbelast ikke maskinen.
- Fest alle arbeidsemnene som du skal arbeide med tilstrekkelig.
- Oppbevar boremaskinen utilgjengelig for barn.
- Pass på å ha et stabilt ståsted på stige eller stillas når du borer for frihånd.
- Når du borer i vegger hvor strøm-, vann- eller gassledninger er lagt ute av syne, må du først lokalisere ledningene med et ledningssøkeapparat.
- Bær vernebrille og bruk støvmaske under borearbeid som produserer støv.
- Reparasjoner kan bare foretas av faglært elektriker.
- Bruk bare originale deler.
- Støyutviklingen på arbeidsplassen kan overstige 85 dB (A), det anbefales da operatøren å bruke øreklokker. Støy fra dette elektriske verktøyet er målt ifølge ICE 59 CO 11, IEC 704 DIN 45635 del 21, NFS 31-031 (84/537/EØF).

- Vibrasjon målt på håndtaket i samsvar med ISO 5349 utgjør 10 m/s<sup>2</sup>

## Vedlikehold

- Pass alltid på at boremaskinen din blir holdt ren.
- Bruk ikke etsende midler for å vaske kunststoffet.
- Hvis det dannes for mye gnister, må du kontrollere kullbørstene.
- Hold luftehullene fri.
- Hvis du skulle komme til å registrere skader på boremaskinen, kan du definere reservedelene nøyaktig ved hjelp av vedliggende eksplosjonstegning og delelisten, og be om å få tilsendt disse fra kundeservice.

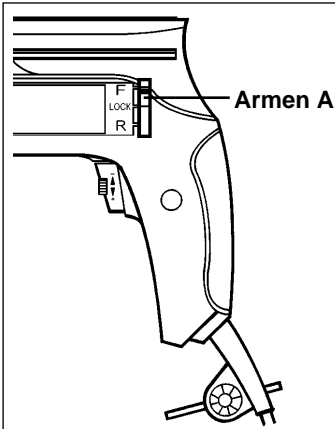

**Omkobling venstre-/ høyredreining**

**Armen A**

**Venstredreining:**

Armen A skyves i posisjon R

**Høyredreining:**

Armen A skyves i posisjon F

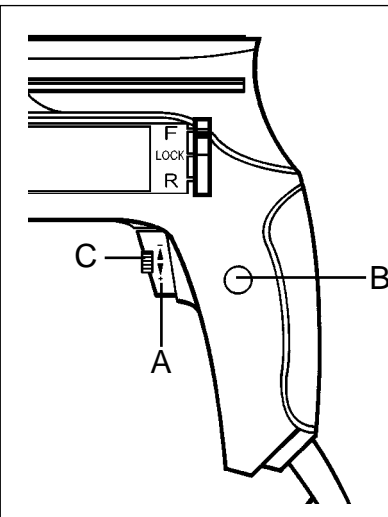
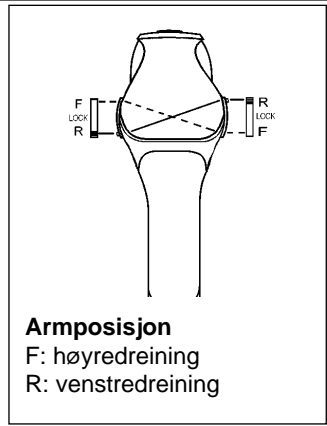

**På/avbryter:**

**Slå på:** trykk inn bryter A

**Kontinuerlig drift:**

bryter A sikres med stoppknapp B

**Slå av:** trykk bryter A kort inn

Ved å trykke gjentatte ganger hardt på bryter A kan der velges omdreiningstall. Ved å dreie fingerskruen i bryter A kan omdreiningstallet stilles inn.

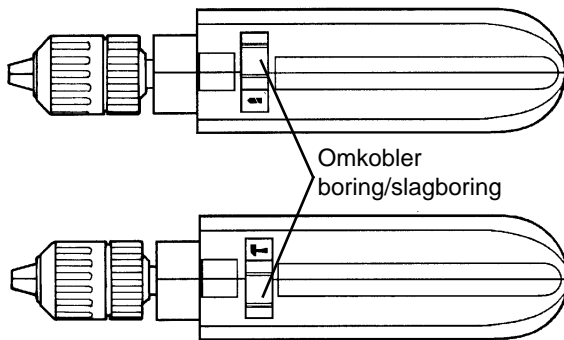

Skyvebryter i stilling for boring.  
**Kan bare koples om under stillstand!**

**Merknad:** Ved boring i fliser og kakkell stilles det inn på boring!

Skyvebryter i stilling for slagboring.  
**Kan bare koples om under stillstand!**

## Περιεχόμενα συσκευασίας

BMS 700,  
Επένδυση ταχείας τάνυσης για σφυροτρύπανο 1,5-13 mm,  
Πρόσθετη χειρολαβή με οδηγό βάθους

## Περιγραφή

- 1 Επένδυση ταχείας τάνυσης για σφυροτρύπανο
- 2 Οδηγός βάθους διάτρησης
- 3 Επιπλέον λαβή
- 4 Μεταλλάκτης διάτρησης / διάτρησης κρούσης
- 5 Επιγραφή τύπου
- 6 Μεταλλάκτης κίνησης αριστερά/δεξιά
- 7 Ρυθμιστήρας αριθμού στροφών
- 8 Κουμπί διαπίστωσης
- 9 Διακόπτης κλειστός/ανοιχτός

## Τεχνικά χαρακτηριστικά

Τάση:	230 V
Ισχύς λήψης:	650 W
Απόδοση:	Μπετόν 16 mm Χάλυβα 13 mm Ξύλο 25 mm
Αριθμός στροφών:	0-2700 min <sup>-1</sup>
Αριθμός κρούσεων:	0-48600 min <sup>-1</sup>
Στάθμη ακουστικής πίεσης:	LPA 82 dB (A)
Στάθμη ισχύος ηχητικής πηγής:	LWA 92,6 dB (A)
Δονήσεις	10m/s <sup>2</sup>
Βάρος μηχανήματος	4,8 κιλά
Ποστατευτικά απομονωμένο	

## Προσοχή

- Το BMS 700 δεν είναι κατάλληλο για τη λειτουργία πρόσθετων συσκευών.
- Μην το χρησιμοποιείτε σε περιβάλλον με αναθυμιάσεις ή εύφλεκτα υγρά.
- Χρησιμοποιείτε μόνο κατάλληλα τρυπάνια και κατασβιδία.
- Όταν διεξάγετε οποιεσδήποτε εργασίες καθαρισμού βγάζετε το καλώδιο από την πρίζα.
- Προστατεύετε το καλώδιο από φθορά. Λάδια και οξέα μπορούν να καταστρέψουν το καλώδιο.
- Μην μεταφέρετε τη συσκευή κρατώντας τη από το καλώδιο.
- Βεβαιωθείτε πριν βάλετε το καλώδιο στην πρίζα να μην είναι πατημένο το πλήκτρο συνεχούς λειτουργίας.
- Κατά τη χρησιμοποίηση μπαλαντέζας σε μομπάνα, να ξετυλίγετε όλο το καλώδιο. Ελάχιστη επιφάνεια τομής καλωδίου 1,5 mm<sup>2</sup>.
- Μην υπερφορτώνετε το μηχανήμα.
- Ασφαλιζετε κατάλληλα όλα τα αντικείμενα που πρόκειται να επεξεργαστείτε.
- Κρατάτε μακριά τα παιδιά.
- Φροντίστε να έχετε καλή ισορροπία όταν εργάζεστε σε σκάλα ή σκαλωσιά.
- Εξετάστε με ειδική συσκευή ανίχνευσης αγωγών τοίχους, στους οποίους μπορεί να είναι περασμένοι αγωγοί ηλεκτρικού, νερού ή αερίου.
- Κατά τη διεξαγωγή εργασιών που δημιουργούν σκόνη φοράτε προστατευτικά γυαλιά και μάσκα σκόνης.
- Επισκευές επιτρέπονται να πραγματοποιηθούν μόνο από ένα ειδικό ηλεκτρολόγο
- Χρησιμοποιείτε μόνο γνήσια ανταλλακτικά

- Η εξέλιξη του θορύβου στη θέση εργασίας επιτρέπεται να υπερβεί τα 85 dB(A). Σε αυτή την περίπτωση απαιτούνται μέτρα προστασίας ήχου για τους χειριστές. Ο θόρυβος αυτής της ηλεκτρικής συσκευής μετρήθηκε σύμφωνα με την ICE 59 CO 11, IEC 704, DIN 45635, μέρος 21, NFS 31-031 (84/537/EOK).
- Η σύμφωνα με την ISO 5349 στην χειρολαβή μετρηθείσα τιμή δόνησης είναι 10 m/s<sup>2</sup>

## Συντήρηση

- Διατηρείτε το δράπανο πάντα καθαρό.
- Για τον καθαρισμό των πλαστικών τμημάτων μην χρησιμοποιείτε καυστικές ουσίες.
- Σε περίπτωση που δημιουργούνται υπερβολικά σπίθες ελέγξτε τα καρβουνάκια.
- Διατηρείτε ελεύθερες τις εγκοπές εξαερισμού.
- Αν διαπιστώσετε κάποια βλάβη, μπορείτε με το σχεδιάγραμμα καθώς και τον κατάλογο των εξαρτημάτων να προσδιορίσετε με ακρίβεια τα ανταλλακτικά και να τα παραγγείλετε στο κέντρο εξυπηρέτησης πελατών.

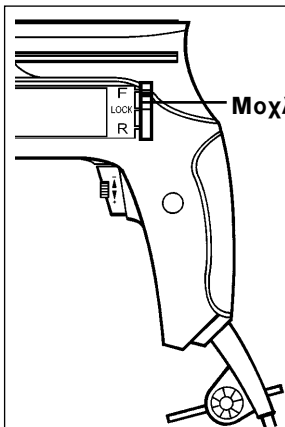

**Αλλαγή χατεύδωσης  
αριστερά / δεξιά:**

**Μοχλός Α** Αριστερή χατεύδωση  
Μοχλός Α στην δέση R

**Δεξιά χατεύδωση**  
Μοχλός Α στην δέση F

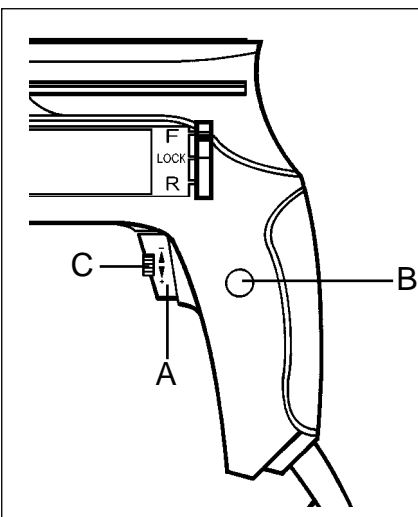
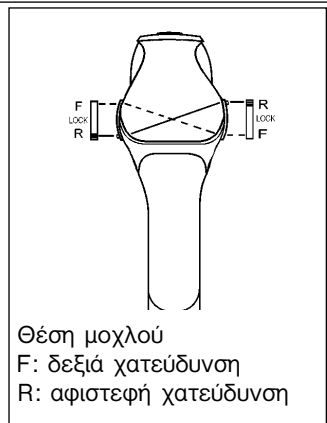

**Διακόπτης κλειστός/ανοιχτός:**

**Κλείσιμο:** Πατήστε τον διακόπτη A

**Συνεχής λειτουργία:**  
Ασφαλίστε τον διακόπτη A με το κουμπι διαπίστωσης B

**Ανοιγμα:** Πατήστε για λίγο τον διακόπτη A

Με περισσότερα ή λιγότερα δυνατό πάτημα του διακόπτη A επιλέγετε τον αριθμό στροφών. Μέσω στροφής της χαρακωτής βίδας στο διακόπτη A μπορείτε να προεπιλέγετε τον αριθμό στροφών.

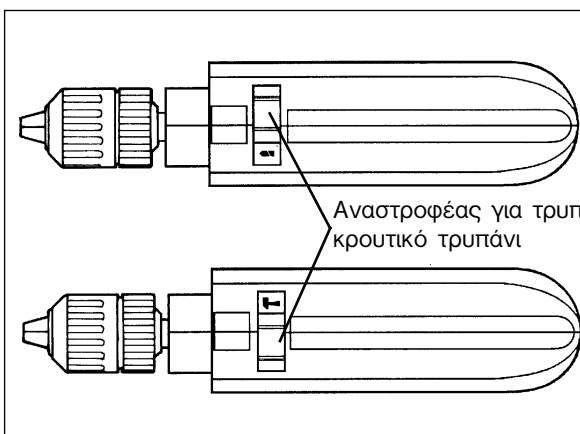

Διακόπτης ώθησης στη θέση διάτρηση. **Αλλάζετε μόνο σε κατάσταση στασιμότητας!**

**Υπόδειξη:** Κατά τη διάρκεια διάτρησης σε πλακάκια και πλακάκια πήλινης σόμπας ενεργοποιήστε την θέση διάτρηση!

Διακόπτης ώθησης στη θέση διάτρηση κρούσης. **Αλλάζετε μόνο σε κατάσταση στασιμότητας!**

## Contenuto della confezione

BMS 700 Quick,  
Pinza portapunta a chiusura rapida 1,5-13 mm,  
Maniglia aggiuntiva con arresto di profondità

## Descrizione

1. Pinza portapunta a chiusura rapida
2. Arresto profondità di foratura
3. Manico addizionale
4. Commutatore trapanatura normale/trapanatura a percussione
5. Targhetta del modello
6. Commutatore rotazione sinistra/destra
7. Regolatore numero dei giri
8. Bottone di bloccaggio
9. Pulsante accensione/spegnimento

## Dati tecnici

Tensione:	230 V
-----------	-------

Potenza assorbita:	650 Watt
--------------------	----------

Diametro massimo:	Cemento 16 mm
	Acciaio 13 mm
	Legno 25 mm

Numero di giri:	0-2700 min <sup>-1</sup>
-----------------	--------------------------

Numero percussioni:	0-48.600 min <sup>-1</sup>
---------------------	----------------------------

Livello intensità acustica	LPA 82 dB (A)
----------------------------	---------------

Livello potenza acustica	LWA 92,6 dB (A)
--------------------------	-----------------

Vibrazione a <sub>w</sub>	10 m/s <sup>2</sup>
---------------------------	---------------------

Peso	2,2 kg
------	--------

Dotata di isolamento protettivo

## Attenzione

- Il BMS 700 non è adatto per luso con adattatori.
- Non usare il trapano nei paraggi di vapori o liquidi infiammabili.
- Usare solo punte affilate ed adeguati utensili avvitatori.
- Prima di montaggi o lavori di pulizia staccare la spina dalla presa della corrente.
- Proteggere il cavo elettrico da danneggiamenti. Olio e acidi possono danneggiarlo.
- Non trasportare l'apparecchio tramite il cavo.
- Non staccare la spina dalla presa della corrente tirando il cavo.
- Fare attenzione che l'interruttore del trapano non sia bloccato quando si innesta la spina
- Srotolare completamente il cavo se si usa un tamburo per cavi. Sezione minima del conduttore: 1,5 mm.
- Non sovraccaricare la macchina.
- Assicure sufficientemente tutti i pezzi di lavoro.
- L'apparecchio non deve essere raggiungibile da bambini
- Lavorando a mani libere su scale o impalcature, assicurarsi di avere uno stabile appoggio.
- Localizzare eventuali cavi o condotte dell'acqua o del gas nelle pareti, utilizzando un rivelatore di metalli.
- Usare maschere contro la polvere e portare occhiali di protezione durante lavori che producono polvere.
- Affidare eventuali lavori di riparazione soltanto a specialista elettrico.
- Impiegare soltanto pezzi di ricambio originali.

- Il rumore causato sul posto di lavoro pu' superare gli 85 dB (A); in tal caso prendere le misure necessarie per proteggere l'operatore dal rumore. Il rumore di questo apparecchio elettrico È stato rilevato in funzione di ICE 59 CO 11, IEC 704, DIN 45635 parte 21, NFS 31-031 (84/537/CEE).
- Valore di vibrazione secondo la ISO 5349, rilevato sull'impugnatura, corrisponde a 10 m/s<sup>2</sup>

## Manutenzione

- Mantenere il trapano sempre pulito.
- Per la pulizia di parti di plastica non usare sostanze corrosive.
- Controllare le spazzole qualora si noti un elevato scintillio.
- Non otturare le fessure per l'aria.
- In caso di danneggiamenti, potete stabilire con precisione le parti di ricambio tramite i disegni e la lista delle parti, e richiederle al nostro Servizio di Assistenza.





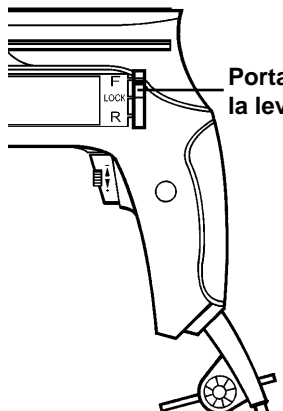

**Portare la leva A**

**Rotazione sinistra**  
Portare la leva A in posizione R

**Rotazione destra**  
Portare la leva A in posizione F

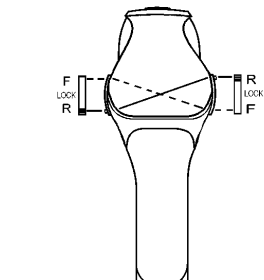

Posizione della leva  
F: rotazione destra  
R: rotazione sinistra

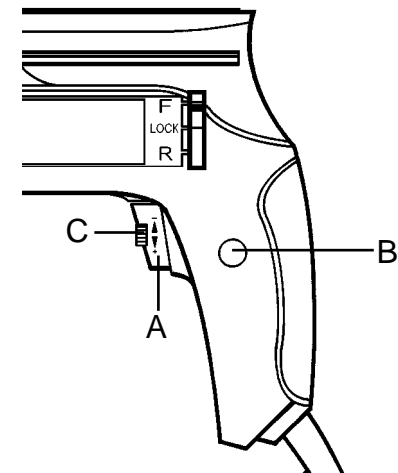

### Avviamento/Spegnimento

**Per avviare:** premere il pulsante A  
**Per funzionamento continuo:** arrestare il pulsante A con bottone di bloccaggio B  
**Per spegnere:** premere brevemente sul pulsante A

Scegliere il numero dei giri agendo più o meno forte sul pulsante A. Potete prescegliere il numero dei giri girando l'apposita vite godronata sul pulsante A.

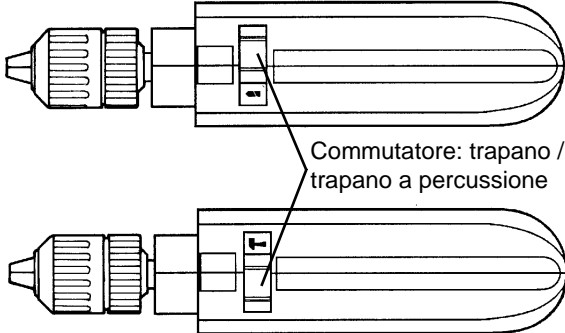

Commutatore: trapano / trapano a percussione

Interruttore su trapanatura normale. **Commutare solo con macchina ferma!**

**Avvertenza:** volendo trapanare piastrelle o marmette, commutare su trapanatura normale!

Interruttore scorrevole su trapanatura a percussione. **Commutare solo con macchina ferma!**

## Leverancens omfang

BMS 700 Quick,  
 Selspændende borepatron  
 1,5-13 mm,  
 Ekstra håndtag med dybdeanslag

## Beskrivelse

1. Selspændende borepatron
2. Dybdestop
3. Ekstrahåndtag
4. Omskifter boring/slagboring
5. Typeskilt
6. Omskifter højre-/venstreløb
7. Omdrejningsregulering
8. Låseknop
9. Strømafbrøder

## Tekniska data

Spænding: 230 V

Optagen effekt: 650 Watt

Boreeffekt: Beton 16 mm  
 Stål 13 mm  
 Træ 25 mm

Omdrejningseffekt: 0-2700 min<sup>-1</sup>

Slag-effekt: 0-48.600 min<sup>-1</sup>

Lydtrykkniveau LPA 82 dB (A)

Lydeffektniveau LWA 92,6 dB (A)

Vibration a<sub>w</sub> 10 m/s<sup>2</sup>

Vægt 2,2 kg

Dobbeltisoleret

## Vigtigt

- BMS 700 er ikke konstrueret til anvendelse med forsatsværktøj.
- Må ikke anvendes i nærheden af dampe eller brændbare væsker.
- Benyt udelukkende skarpe bor og egnede skruetrækkerbits.
- Beskyt netkablet mod beskadigelser. Olie og syre kan beskadige kablet.
- Løft ikke boremaskinen i netkablet.
- Tag ikke stikket ud af stikkontakten ved at trække i kablet.
- Se efter at afbryderknappen ikke er fastholdt, når netstikket sættes i.
- Ved anvendelse af kabeltromle skal kablet ruller helt ud. Lederdiameter 1,5 mm<sup>2</sup>.
- Undlad at overbelaste boremaskinen.
- Sørg for at alle arbejdsemner, der bearbejdes, er sikret ordentligt.
- Hold børn på afstand.
- Sørg for at stå sikkert på stiger eller stilladser, når der bores frihånd.
- I vægge, hvor der er skjulte elledninger, vandrør eller gasrør, bør disse først lokaliseres med en søger.
- Bær beskyttelsesbriller og benyt støvmaske ved støvende arbejder.
- Reparationer må kun udføres af el-fagfolk.
- Anvend kun originale reservedele.
- Støjudviklingen på arbejdspladsen kan overskride 85 dB (A), i så fald kræves der støjbekæmpelsesforanstaltninger for brugeren. Støjen fra dette el-værktøj er blevet målt i.h.t. ICE 59 CO 11, IEC 704, DIN 45635 del 21, NFS 31-031 (84/537/EWG).

- Den iflg. ISO 5349 på håndtaget målte vibrationsværdi udgør 10 m/s<sup>2</sup>

## Vedligeholdelse

- Hold altid boremaskinen ren.
- Brug ikke ætsende midler til rengøring af plast-delene.
- Kontrollér kulbørsterne ved overdreven gnistdannelse.
- Hold ventilationsspalterne frie.
- Hvis De konstaterer beskadigelser, kan De ud fra den vedlagte eksplosionstegning samt styklisten definere reservedelene nøjagtigt og bestille dem hos vores kundeservice.

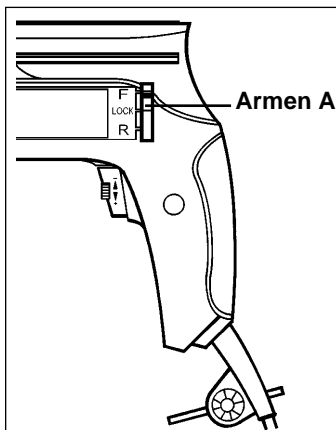

### Omkobling venstre-/ højredrejning

#### Venstredrejning:

Armen A stilles i position R

#### Højredrejning:

Armen A stilles i position F

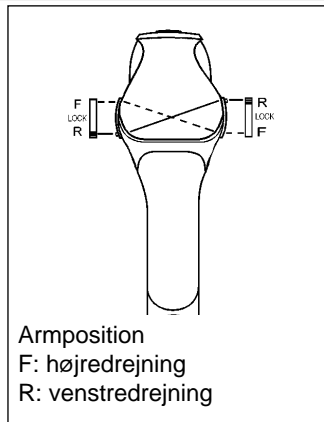

Armposition

F: højredrejning

R: venstredrejning

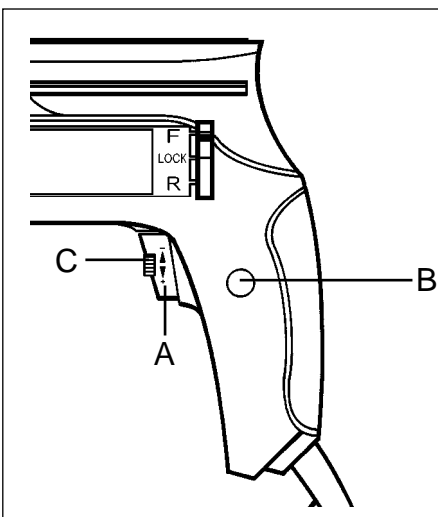

### Strømafbryder:

**Start:** Tryk på afbryderen A.

**Kontinuerlig drift:** Sikr afbryderen A med låseknappen B

**Stop:** Tryk kort på afbryderen A.

Ved at trykke mere eller mindre kraftigt på afbryderen A, vælger De omdrejningstallet. Ved at dreje på fingerskruen i afbryderen A, kan De forudindstille omdrejningstallet.

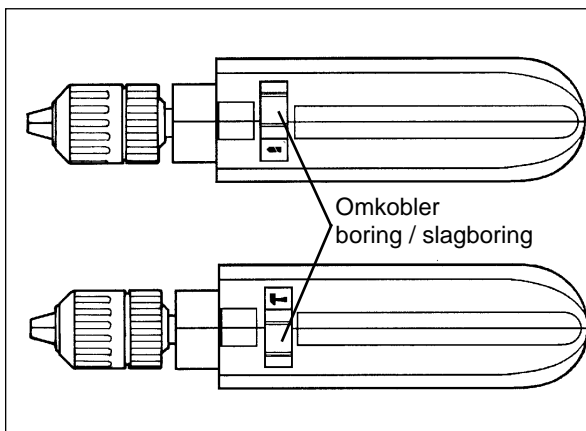

Skydereguleringen i stilling boring. **Skift kun når maskinen er standset!**

**Henvisning:** Ved boring i fliser og kakler sættes i stilling boring!

Skydereguleringen i stilling slagboring. **Skift kun når maskinen står stille!**

# Ersatzteilzeichnung BMS 700 Quick



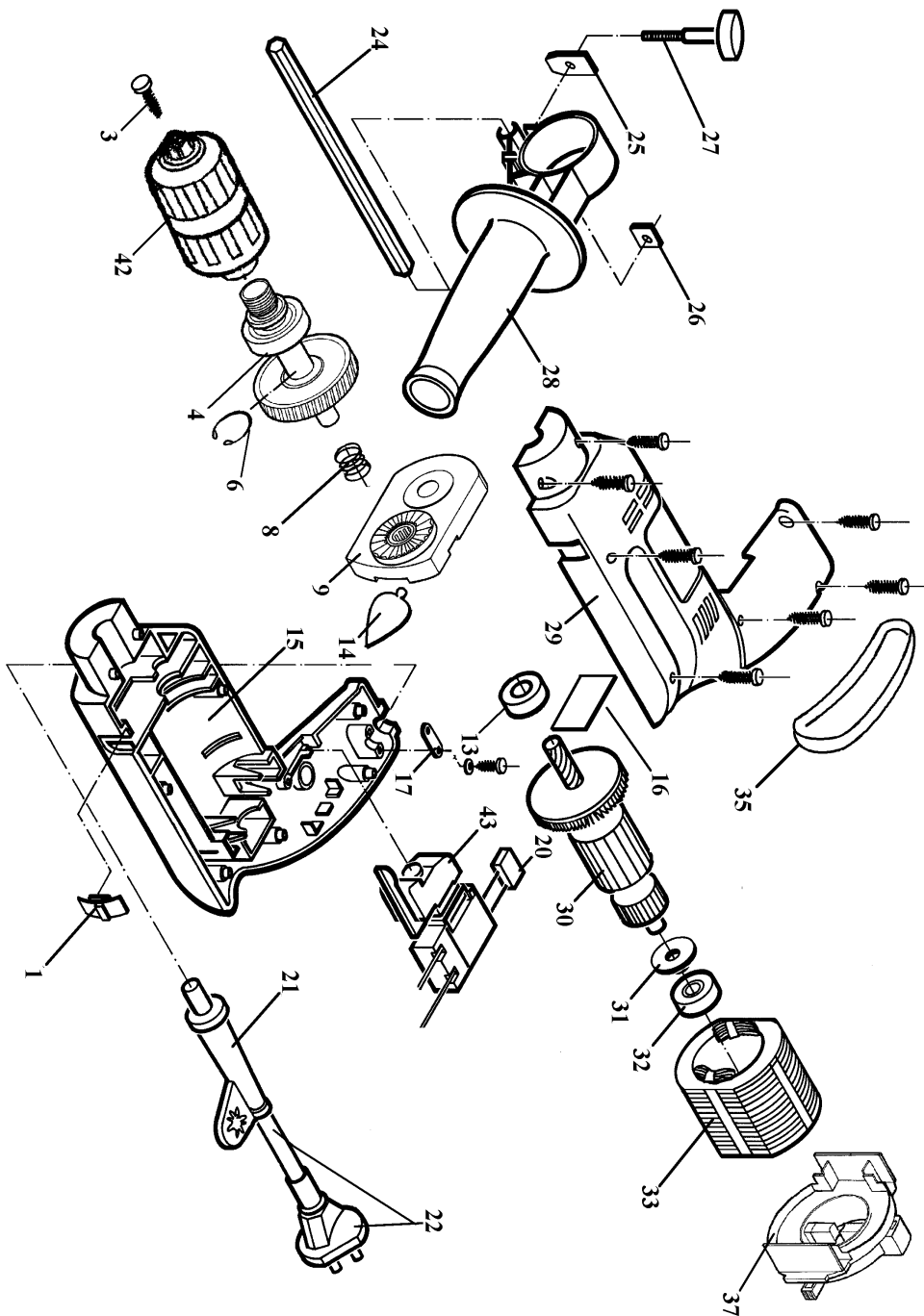









Art.-Nr. 42.585.20, I.-Nr. 91017



**Ersatzteilliste BMS 700 Quick****Art.-Nr. 42.585.20, I.-Nr. 91017**

<b>Pos.</b>	<b>Bezeichnung</b>	<b>Ersatzteilnr.</b>
01	Schiebeteil	42.585.00.01
03	Bohrfuttersicherungsschraube	42.586.00.01
04	Spindel komplett	42.585.00.02
06	Sicherungsring	42.585.00.03
08	Druckfeder	42.586.00.08
09	Schlagrad komplett	42.585.00.04
13	Kugellager	42.586.00.14
14	Schalteil	42.586.00.13
15	Gehäusehälfte links	42.585.00.05
16	Blechteil	42.585.00.06
17	Zugentlastungsschelle	44.302.00.45
20	Kondensator	42.585.00.07
21	Knickschutztülle	42.588.00.23
22	Netzleitung	44.302.00.50
24	Tiefenanschlag	42.589.00.06
25	Fixierscheibe	42.586.00.38
26	Mutter	42.589.00.04
27	Flügelschraube	42.589.00.03
28	Zusatzhandgriff	42.586.00.37
29	Gehäusehälfte rechts	42.585.00.08
30	Rotor	42.586.00.16
31	Isolierscheibe	42.586.00.20
32	Kugellager	42.586.00.21
33	Stator	42.586.00.22
35	Griffeinsatz	42.585.00.09
37	Kohlebürstenhalterung komplett	42.585.00.10
42	Schnellspannbohrfutter	42.585.20.01
43	Elektronikschalter	42.585.00.11

<b>(D)</b>	<b>EG Konformitätserklärung</b> Der Unterzeichnende erklärt im Namen der Firma	<b>(GB)</b>	<b>EC Declaration of Conformity</b> The Undersigned declares, on behalf of	<b>(F)</b>	<b>Déclaration de Conformité CE</b> Le soussigné déclare, au nom de	<b>(NL)</b>	<b>EC Conformiteitsverklaring</b> De ondertekenaar verklaart in naam van de firma	<b>(E)</b>	<b>Declaracion CE de Conformidad</b> Por la presente, el abajo firmante declara en nombre de la empresa	<b>(P)</b>	<b>Declaração de conformidade CE</b> O abaixo assinado declara em nome da empresa
<b>HANS EINHELL AG - Wiesenweg 22 · D-94405 Landau/Isar</b>											
daß die	that the	que	la machine / le produit	machine / produit	que ella	que	a máquina/o produto				
Maschine/Produkt	Machine / Product	Electronic Hammer Drill	Perceuse électronique à percussion	Elektronische kloppboormachine	Taladradora percutora electrónica	Berbequim electrónico de percussão					
Marke	produced by:		du fabricant	merk	marca	marca					
<b>Einhell®</b>											
<b>BMS 700 Quick</b>											
<b>Type</b>	<b>Type</b>	<b>Type</b>	<b>Type</b>	<b>Type</b>	<b>Type</b>	<b>Type</b>	<b>tipo</b>	<b>tipo</b>	<b>tipo</b>	<b>tipo</b>	<b>tipo</b>
- Seriennummer auf dem Produkt - <input checked="" type="checkbox"/> EG Maschinenrichtlinie 89/392/EWG mit Änderungen <input checked="" type="checkbox"/> EG Niederspannungsrichtlinie 73/23 EWG <input checked="" type="checkbox"/> EG Richtlinie Elektromagnetische Verträglichkeit 89/336 EWG mit Änderungen entspricht.	- Serial number specified on the product - <input checked="" type="checkbox"/> EC Directive regarding machinery 89/392 EEC, as amended; <input checked="" type="checkbox"/> EC Directive regarding low-voltage equipment 73/23 EEC; <input checked="" type="checkbox"/> EC Directive regarding electromagnetic compatibility 89/336 EEC, as amended.	- no. série indiqué sur le produit - <input checked="" type="checkbox"/> Directive CE relative aux machines 89/392 CEE avec les modifications y apportées; <input checked="" type="checkbox"/> Directive CE relative aux basses tensions 73/23 CEE; <input checked="" type="checkbox"/> Directive CE relative à la compatibilité électromagnétique 89/336 CEE avec les modifications y apportées.	- seierenummer op het product conform de volgende richtlijnen is: <input checked="" type="checkbox"/> EG machinerichtlijn 89/392/EWG met wijzigingen <input checked="" type="checkbox"/> EG laagspanningsrichtlijn 73/23 EWG <input checked="" type="checkbox"/> EG richtlijn Elektromagnetische compatibiliteit 89/336 EWG met wijzigingen	- No. de serie en el producto; satisfase las disposiciones pertinentes siguientes: <input checked="" type="checkbox"/> Disposición de maquinaria de la CE 89/392/CEE con modificaciones <input checked="" type="checkbox"/> Disposición de baja tensión de la CE 73/23 CEE <input checked="" type="checkbox"/> Disposición de la compatibilidad electro-magnética de la CE 89/336 CEE con modificaciones.	- No. de serie en el producto; satisfase las disposiciones pertinentes siguientes: <input checked="" type="checkbox"/> Disposición de maquinaria de la CE 89/392/CEE con modificaciones <input checked="" type="checkbox"/> Disposición de baja tensión de la CE 73/23 CEE <input checked="" type="checkbox"/> Disposición de la compatibilidad electro-magnética de la CE 89/336 CEE con modificaciones.	- cujo número de série encontra-se no produto - <input checked="" type="checkbox"/> Directiva da CE de máquinas 89/392/CEE, com alterações <input checked="" type="checkbox"/> Directiva da CE de baixa tensão 73/23 CEE <input checked="" type="checkbox"/> Directiva da CE de compatibilidade electro-magnética 89/336 CEE, com alterações					
Landau/Isar, den 16.04.1997	Landau/Isar, (date) 16.04.1997	Landau/Isar, (date) 16.04.1997	Landau/Isar, datum 16.04.1997	Landau/Isar 16.04.1997	Landau/Isar 16.04.1997	Landau/Isar 16.04.1997	Landau/Isar 16.04.1997	Landau/Isar 16.04.1997	Landau/Isar 16.04.1997	Landau/Isar 16.04.1997	Landau/Isar 16.04.1997
Schneider Produkt-Management-L	Schneider Head of Product Management	Schneider Direction Gestion Produits	Schneider Hoofd produkt management	Schneider Director de gestión productos	Schneider Director de gestión productos	Schneider Chefe da Gestão de Produtos					
<b>EN 50144-1; EN 50144-2-1; EN 55014; EN 5082-1; EN 61000-2; EN 61000-3</b>											
Achivierung / For archives: BMS-0487-19-909-E											

<b>(S)</b>	<b>EC Konformitetsförklaring</b> Undertecknad förklarar i firmans	<b>(SF)</b>	<b>EC Yhdenmukaisuusilmoitus</b> Allekirjoittanut ilmoittaa yhteisen	<b>(N)</b>	<b>EC Konfirmatsetserklæring</b> Underteegnede erklærer på vegne av firma	<b>(GR)</b>	<b>EC Δήλωση περί της ανταποκρίσεως</b> Ο υπγράφων δηλώνει εν ονόματι της εταιρείας	<b>(J)</b>	<b>Dichiarazione di conformità CE</b> Il sottoscritto dichiara in nome della ditta	<b>(DK)</b>	<b>EC Overensstemmelses-erklæring</b> Underteegnede erklærer på vegne af firmaet
<b>HANS EINHELL AG - Wiesenweg 22 · D-94405 Landau/Isar</b>											
<b>namn, att</b>	at	<b>nimissä etä</b>	at	<b>ότι η</b>	<b>che la</b>	<b>at</b>	<b>che la</b>	<b>at</b>	<b>at</b>	<b>at</b>	<b>at</b>
<b>maskinen/produkten</b>	Maskin/produkt	<b>kone/tuote</b>	Μασιν/προϊόν	<b>μηχανή / το προϊόν</b>	<b>macchina/prodotto</b>	<b>maskine/produkt</b>	<b>macchina/prodotto</b>	<b>maskine/produkt</b>	<b>maskine/produkt</b>	<b>maskine/produkt</b>	<b>maskine/produkt</b>
<b>Elektroniskt styrd slagbormaskin</b>	<b>Elektronik-boremaskin</b>	<b>Sähköiskuporakone</b>	<b>Κρουστικό δρόπανο ηλεκτρονικό</b>	<b>Τραπάνο α percussione elettronico</b>	<b>Elektronisk slagboremaskine</b>	<b>Elektronisk slagboremaskine</b>	<b>Elektronisk slagboremaskine</b>	<b>Elektronisk slagboremaskine</b>	<b>Elektronisk slagboremaskine</b>	<b>Elektronisk slagboremaskine</b>	<b>Elektronisk slagboremaskine</b>
<b>märke</b>	Merke	<b>merkki</b>	Μάρκα	<b>υάρκα</b>	<b>marca</b>	<b>mærke</b>	<b>marca</b>	<b>mærke</b>	<b>mærke</b>	<b>mærke</b>	<b>mærke</b>
<b>Einhell®</b>											
<b>typ</b>	Type	<b>tyyppi</b>	τύπος	<b>τύπος</b>	<b>tipo</b>	<b>type</b>	<b>tipo</b>	<b>type</b>	<b>tipo</b>	<b>type</b>	<b>type</b>
<b>BMS 700 Quick</b>											
- serienummer på produkten - motsvarar <input checked="" type="checkbox"/> EU riktlinje för maskiner 89/392/EWG med ändringar <input checked="" type="checkbox"/> EU riktlinje för lågspänning 73/23 EWG <input checked="" type="checkbox"/> EU riktlinje för elektro-magnetisk kompatibilitet 89/336 med ändringar	- Serienummer på produktet - tilfredsstiller følgende retningslinjer: <input checked="" type="checkbox"/> EU Maskinretningslinje 89/392/ EWG med endringer <input checked="" type="checkbox"/> EU Lavspennings-retningslinje 73 / 23 EWG <input checked="" type="checkbox"/> EU Rainingslinje for elektromagnetisk kompatibilitet 89/336 EWG med endringer.	- tuotteen valmistusnumero - vastaa <input checked="" type="checkbox"/> EU-konedirektiivik (johon on tehty muutoksia) 89/392/EWG <input checked="" type="checkbox"/> EU-pienjännitedirektiivää 73/23 EWG <input checked="" type="checkbox"/> EU-direktiivää 89/336 EWG (johon on tehty muutoksia) ja joka koskee sähkömagn-eettistä mukautuvuutta (EMl)	- Αριθμός σειράς πάνω στο ανταποκρίνεται στην κατασκευαστική γραμμή της Ευρωπαϊκής Κοινότητας 89/392/ΕΟΚ με αλλαγές <input checked="" type="checkbox"/> κατασκευαστική γραμμή 73/23/ΕΟΚ <input checked="" type="checkbox"/> κατασκευαστική γραμμή ηλεκτρομαγνητικής ασυμβατότητας της Ευρωπαϊκής Κοινότητας 89/336/ΕΟΚ με αλλαγές.	- numero di serie sul prodotto - corrisponde <input checked="" type="checkbox"/> alla Direttiva CE sulle macchine 89/392/CEE con modifiche <input checked="" type="checkbox"/> alla Direttiva CE sulla tensione 73/23 CEE <input checked="" type="checkbox"/> alla Direttiva CE sulla compatibilità elettro-magnetica 89/336 CEE con modifiche	- Serienummer på produktet - oplyder <input checked="" type="checkbox"/> EU-maskindirektiv 89/392/EØF med ændringer <input checked="" type="checkbox"/> EU-lavs-spændingsdirektiv 73/23/EØF <input checked="" type="checkbox"/> EU-direktiv vedr. elektromagnetisk støj (EMC) 89/336/EØF med ændringer.	- Serienummer på produktet - oplyder <input checked="" type="checkbox"/> EU-maskindirektiv 89/392/EØF med ændringer <input checked="" type="checkbox"/> EU-lavs-spændingsdirektiv 73/23/EØF <input checked="" type="checkbox"/> EU-direktiv vedr. elektromagnetisk støj (EMC) 89/336/EØF med ændringer.	- numero di serie sul prodotto - corrisponde <input checked="" type="checkbox"/> alla Direttiva CE sulle macchine 89/392/CEE con modifiche <input checked="" type="checkbox"/> alla Direttiva CE sulla tensione 73/23 CEE <input checked="" type="checkbox"/> alla Direttiva CE sulla compatibilità elettro-magnetica 89/336 CEE con modifiche	- Serienummer på produktet - oplyder <input checked="" type="checkbox"/> EU-maskindirektiv 89/392/EØF med ændringer <input checked="" type="checkbox"/> EU-lavs-spændingsdirektiv 73/23/EØF <input checked="" type="checkbox"/> EU-direktiv vedr. elektromagnetisk støj (EMC) 89/336/EØF med ændringer.	- Serienummer på produktet - oplyder <input checked="" type="checkbox"/> EU-maskindirektiv 89/392/EØF med ændringer <input checked="" type="checkbox"/> EU-lavs-spændingsdirektiv 73/23/EØF <input checked="" type="checkbox"/> EU-direktiv vedr. elektromagnetisk støj (EMC) 89/336/EØF med ændringer.	- Serienummer på produktet - oplyder <input checked="" type="checkbox"/> EU-maskindirektiv 89/392/EØF med ændringer <input checked="" type="checkbox"/> EU-lavs-spændingsdirektiv 73/23/EØF <input checked="" type="checkbox"/> EU-direktiv vedr. elektromagnetisk støj (EMC) 89/336/EØF med ændringer.	- Serienummer på produktet - oplyder <input checked="" type="checkbox"/> EU-maskindirektiv 89/392/EØF med ændringer <input checked="" type="checkbox"/> EU-lavs-spændingsdirektiv 73/23/EØF <input checked="" type="checkbox"/> EU-direktiv vedr. elektromagnetisk støj (EMC) 89/336/EØF med ændringer.
<b>Landau/Isar, den</b> 16.04.1997	<b>Landau/Isar, den</b> 16.04.1997	<b>Landau/Isar</b> 16.04.1997	<b>Landau/Isar, στις</b> 16.04.1997	<b>Landau/Isar, den</b> 16.04.1997	<b>Landau/Isar, den</b> 16.04.1997	<b>Landau/Isar, den</b> 16.04.1997	<b>Landau/Isar, den</b> 16.04.1997	<b>Landau/Isar, den</b> 16.04.1997	<b>Landau/Isar, den</b> 16.04.1997	<b>Landau/Isar, den</b> 16.04.1997	<b>Landau/Isar, den</b> 16.04.1997
											
Schneider Produktledningen - L	Schneider Tuotannon johto - L	Schneider Produktadministrasjonsjef	Schneider Διευθυντής προϊόντος	Schneider Il Responsabile della produzione	Schneider Produktmanagement-leder	Schneider Produktmanagement-leder	Schneider Il Responsabile della produzione	Schneider Produktmanagement-leder	Schneider Produktmanagement-leder	Schneider Produktmanagement-leder	Schneider Produktmanagement-leder
<b>EN 50144-1; EN 50144-2-1; EN 55014; EN 50082-1; EN 61000-2; EN 61000-3</b>											
Archivierung / For archives: BMS-0487-19-909-E											

**ⓓ GARANTIEURKUNDE**

Die Garantiezeit beginnt mit dem Tag des Kaufes und beträgt 1 Jahr.

Die Gewährleistung erfolgt für mangelhafte Ausführung oder Material- und Funktionsfehler.

Die dazu benötigten Ersatzteile und die anfallende Arbeitszeit werden nicht berechnet.

Keine Gewährleistung für Folgeschäden.

Ihr Kundendienstansprechpartner

**ⓄB EINHELL-WARRANTY CERTIFICATE**

The guarantee period begins on the sales date and is valid for 1 year.

Responsibility is assumed for faulty construction or material or functional defects.

Any necessary replacement parts and necessary repair work are free of charge.

We do not assume responsibility for consequential damage.

Your customer service partner

**ⓔ GARANTIE EINHELL**

La période de garantie commence à partir de la date d'achat et dure 12 mois.

Sont pris en charge: les défauts de matériel ou de fonctionnement et de fabrication.

Les pièces de rechange requises et les heures de travail ne seront pas facturées.

Pas de prise en charge de garantie pour les dommages survenus ultérieurement.

Votre service après-vente.

**ⓃL EINHELL-GARANTIE**

De garantiëduur begint op de koopdatum en bedraagt 1 jaar.

De garantië geldt voor gebreken aan de uitvoering of materiaal- en functiefouten.

Da daarvoor benodigde onderdelen en het arbeidsloon worden niet in rekening gebracht.

Geen garantië op verdere schade.

uw contactpersoon van de klantenservice

**ⓔ CERTIFICADO DE GARANTIA EINHELL**

El período de garantía comienza el día de la compra y tiene una duración de 1 año.

Su cumplimiento tiene lugar en ejecuciones defectuosas.

Errores de material y funcionamiento. Las piezas de repuesto necesarias y el tiempo de trabajo no se facturan. Ninguna garantía por otros daños

Su contacto en el servicio post-venta

**ⓔ CERTIFICADO DE GARANTIA DA EINHELL**

A garantia começa no dia da compra do aparelho e cobre um período de 1 ano.

Prestamos garantia em caso de execução defeituosa ou defeitos de material ou de funcionamento. Neste caso não faturamos os custos para sobressalentes e o trabalho necessários. Não nos responsabilizamos por danos em consequência da utilização do aparelho.

O seu serviço de assistência técnica

**Ⓢ EINHELL GARANTIBEVIS**

Garantitiden omfattar >et 1 år< och börjar löpa från och med köpedagen.

Garantin avser tillverkningsfel samt material- och funktionsfel.

Därtill nödvändiga reservdelar och uppkommen arbetstid kommer ej att debiteras.

Garantin gäller ej för på fel som uppstått på grund av nyttjandet.

Din kundtjänspartner

**ⓈF EINHELL-TAKUUTODISTUS**

Takkuu aika alkaa ostopäivänä ja sen pituus on 1 vuotta.

Takuu korvaa valmistusviat tai materiaali- ja toimintoviat. Tähän tarvittavia varaosia ja työaika ei laskuteta.

Väillisiä vahinkoja ei korvata.

Teidän asiakaspalveluyhdyshenkilönne

**Ⓝ EINHELL-GARANTIDOKUMENT**

Garantitiden begynner med dagen da apparatet ble kjøpt og varer 1 år.

Garantytelsen omfatter mangelfull utføring eller material- og funksjonsfeil. Reservedeler og faktisk arbeidstid som er nødvendig for å rette på slike mangler, blir ikke beregnet.

Ingen garanti for skader som forårsakes av feilaktig bruk.

Din samtalepartner hos kundenservice

**ⓈR Εγγύηση EINHELL**

Ο χρόνος εγγύησης ξεκινά με την ημερομηνία αγοράς και ισχύει έξι μήνες.

Η εγγύηση καλύπτει κακή κατασκευή ή λάθη στο υλικό και τη λειτουργία.

Τα ανταλλακτικά και ο απαιτούμενος χρόνος επισκευής δεν επιβαρύνουν τον πελάτη.

Η εγγύηση δεν ισχύει για παρεπόμενες βλάβες.

Το κέντρο εξυπηρέτησης πελατών



**① CERTIFICATO DI GARANZIA EINHELL**

I periodo di garanzia inizia nel globo dell'acquisto da 1 anni. La garanzia vale nel caso di confezione difettosa oppure di difetti del materiale e del funzionamento. Le componenti da sostituire e il lavoro necessario per la riparazione non vengono calcolati. Non c'è alcuna garanzia nel caso di danni successivi.

Il vostro centro di assistenza.

**Ⓚ EINHELL GARANTIBEVIS**

Garantiaperioden regnes fra købsdatoen og er gældende i 1 år.  
Garantien dækker mangelfuld udførelse eller materiale- og funktionsfejl.  
Nødvendige reservedele og anvendt arbejdstid ved garanti-ydelser beregnes ikke.  
Der hæftes ikke for følgeskader.

Deres kundeservicekontakt

## GARANTIEURKUNDE

Wir gewähren Ihnen ein Jahr Garantie gemäß nachstehenden Bedingungen. Die Garantiezeit beginnt jeweils mit dem Tag der Lieferung, der durch Kaufbeleg, wie Rechnung, Lieferschein oder deren Kopie, nachzuweisen ist. Innerhalb der Garantiezeit beseitigen wir alle Funktionsfehler am Gerät, die nachweisbar auf mangelhafte Ausführung oder Materialfehler zurückzuführen sind. Die dazu benötigten Ersatzteile und die anfallende Arbeitszeit werden nicht berechnet.

**Ausschluss:** Die Garantiezeit bezieht sich nicht auf natürliche Abnutzung oder Transportschäden, ferner nicht auf Schäden, die infolge Nichtbeachtung der Montageanleitung und nicht normgemäßer Installation entstanden. Der Hersteller haftet nicht für indirekte Folge- und Vermögensschäden. Durch die Instandsetzung wird die Garantiezeit nicht erneuert oder verlängert. Bei Garantieanspruch, Störungen oder Ersatzteilbedarf wenden Sie sich bitte an.

ISC GmbH · International Service Center  
Eschenstraße 6 · D-94405 Landau/Isar (Germany)

Ersatzteil-Abt.: Telefon (0 99 51) 942 356 • Telefax (0 99 51) 52 50  
Reparatur-Abt.: Telefon (0 99 51) 942 357 • Telefax (0 99 51) 26 10  
Technische Kundenberatung: Telefon (0 99 51) 942 358

- Ⓐ** Einhell & Wieshofer GmbH  
Mühlgasse 1  
**A-2353 Guntramsdorf**
- ⓀⓁ** Einhell Marketing Sales & Service  
15 Warwick House Ind. Park, Banbury Road,  
**Sautham, Warwickshire CV 33 OPS**
- Ⓝ** Hans Einhell Nederland BV  
Postbus 12  
**NL-5126 ZG Gilze**
- Ⓑ** Varas - Van Looveren BV  
Coebergerstraat No 49  
**B-2018 Antwerpen**
- Ⓔ** Comercial Einhell S.A.  
Carretera Sanguesa  
**E-31310 Carcastillo/Navarra**
- Ⓟ** Einhell Portugal LDA Com. Int.  
Rua dos Tercos, 638 Canelas  
**P-4405 Valadares**
- Ⓢ** Suomen Einhell OY  
Hepolamminkatu 20  
**SF-33720 Tampere**
- Ⓘ** Einhell Italia s.r.l.  
Via Fermi, 9  
**I-22077 Olgiata Comasco (Co)**
- ⓀⓁ** Danks Handel Silkeborg a/s  
Løvsvinget 7  
**DK-8653 Them**

Technische Änderungen vorbehalten  
Technical changes subject to change  
Sous réserve de modifications  
Technische wijzigingen voorbehouden  
Salvo modificaciones técnicas  
Salvaguadem-se alterações técnicas  
Förbehåll för tekniska förändringar  
Oikeus teknisiin muutoksiin pidätetään  
Der tages forbehold for tekniske ændringer  
Ο κατασκευαστής διατηρεί το δικαίωμα  
τεχνικών αλλαγών  
Con riserva di apportare modifiche tecniche  
Techniske ændringer forbeholdes

## Gesamtprogramm

### **Einhell**<sup>®</sup> **Garten & Freizeit**

- Gartenteiche und Zubehör
- Springbrunnenpumpen, Filter und Zubehör
- Gewächshäuser, Frühbeete und Zubehör
- Bioluftbefeuchter
- Hochdruckreiniger und Zubehör
- Gartenpumpen und Zubehör
- Motor-, Elektorkettensägen und Zubehör
- Gartengeräte und Zubehör
- Heizgeräte
- Gas-, Holzkohlegrills und Zubehör

### **Einhell**<sup>®</sup> **Auto & Werkstatt**

- Schweißtechnik
- Drucklufttechnik
- Reinigungstechnik
- Akku-/Elektro-Bohrmaschinen
- Garagentorheber und Zubehör
- Schleiftechnik
- Motorsägen  
Elektrosägen
- Batterielader
- Torantriebe
- Klima- und Heizgeräte
- Hub- und Zuggeräte
- Werkstattausrüstung

### **Einhell**<sup>®</sup> **Haustechnik**

- Funkalarm und Zubehör
- Video-Überwachungsanlagen und Zubehör
- Schiebe- und Flügel-torantriebe und Zubehör
- Funklichtschalter
- Satellitenempfangsanlagen und Zubehör