

- Ⓓ Bedienungsanleitung
für Standbandschleifer
- ⒼⒷ Operating Instructions
Stationary Belt Grinder
- Ⓕ Mode d'emploi
Ponceuse à bande stationnaire
- ⒹⒻ Gebruiksaanwijzing voor
stand-bandschuurmachine
- Ⓘ Istruzioni per
l'uso per la levigatrice a nastro da banco
- ⒹⓀ Betjeningsvejledning for
Bænkbandslibemaskine
- ⒹⓁ Instrukcja obsługi
Stojąca szlifierka taśmowa
- Ⓕ Használati utasítás az álló
szalagcsiszolóhoz

1



Art.-Nr.: 44.661.20

I.-Nr.: 01010

BBS 240

Einhell[®]
bavaria

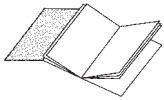

- Ⓧ Bitte Seite 2 ausklappen
- Ⓧ Please pull out page 2
- Ⓧ Veuillez ouvrir les page 2
- Ⓧ Gelieve bladzijden 2 te ontvouwen
- Ⓧ Aprire le pagine dalle 2
- Ⓧ Fold side 2 ud
- Ⓧ Proszę 2

Ⓧ Technische Daten

Nennspannung:	230 V ~ 50 Hz
Aufnahmeleistung:	240 W
Leerlaufdrehzahl n_0 :	2950 min
∅ Schleifscheibe:	150 mm
Schleifscheibendicke:	20 mm
∅ Bohrung Schleifscheibe:	12,7 mm
Schleifband	50 x 686 mm
Schalldruckpegel LPA:	73 dB(A)
Schalleistungspegel LWA:	84 dB(A)
Gewicht	10 kg

Ⓧ Caractéristiques techniques

Tension nominale:	230 V ~ 50 Hz
Puissance absorbée:	240 W
Vitesse de rotation au ralenti n_0 :	2950 tr/min.
∅ Meule:	150 mm
Epaisseur de la meule:	20 mm
∅ Perçage de la meule:	12,7 mm
Bande abrasive	50 x 686 mm
Niveau de pression acoustique LPA:	73 dB(A)
Niveau de puissance acoustique LWA:	84 dB(A)
Poids	10 kg

Ⓧ Technische gegevens

Nominale spanning :	230 V ~ 50 Hz
Opgenomen vermogen :	240 W
Nullasttoerental n_0 :	2950 t/min.
∅ Slijpschijf :	150 mm
Dikte van de slijpschijf :	20 mm
∅ Boorgat slijpschijf :	12,7 mm
Schuurband	50 x 686 mm
Geluidsdrumniveau LPA :	73 dB(A)
Geluidsvermogen LWA :	84 dB(A)
Gewicht :	10 kg

Ⓧ Technical data

Nominal voltage:	230 V~ 50 Hz
Power:	240 W
Idle speed n_0 :	2950 rpm
Grinding wheel diameter:	150 mm
Grinding wheel thickness:	20 mm
Grinding wheel hole diameter:	12.7 mm
Grinding belt	50 x 686 mm
Sound pressure level LPA:	73 dB(A)
Sound power level LWA:	84 dB(A)
Weight:	10 kg

① Caratteristiche tecniche

Tensione nominale:	230 ~ 50 Hz
Potenza assorbita:	240 W
Numero giri a vuoto n_0 :	2950 min ⁻¹
Ø mola:	150 mm
Spessore della mola:	20 mm
Ø foro mola:	12,7 mm
nastro abrasivo	50 x 686 mm
Livello di pressione acustica LPA:	73 dB (A)
Livello di potenza acustica LWA:	84 dB (A)
Peso:	10 kg

Ⓜ Tekniske data

Netspænding:	230 V ~ 50 Hz
Optagen effekt:	240 W
Tomgangsomedrejningstal:	2950 min
Ø Slibeskive	150 mm
Slibeskivetykkelse	20 mm
Ø Slibesktivens monteringshul	12,7 mm
Slibeabånd	50 x 686 mm
Lydtrykniveau LPA	73 dB(A)
Lydeffektniveau LWA	84 dB(A)
Vægt	10 kg

Ⓟ Specyfikacja techniczna

Napięcie znamionowe:	230 V ~ 50 Hz
Moc pobierana:	240 W
Prędkość obrotowa biegu jałowego n_0 :	2950 min ⁻¹
Ø tarczy szlifierskiej:	150 mm
Grubość tarczy szlifierskiej:	20 mm
Ø otworu w tarczy szlifierskiej:	12,7 mm
taśma szlifierska	50 x 686 mm
Poziom ciśnienia akust. LPA:	73 dB(A)
Poziom mocy akust. LWA:	84 dB(A)
Ciężar urządzenia:	10kg

Ⓜ TECHNikai ADATOK:

Feszültség rendszer:	230 V ~ 50 Hz
Teljesítményfelvétel:	240 W
Üresjáratú fordulatszám n_0 :	2950 / perc
Ø Csiszolókorong	150 mm
A csiszolókorong vastagsága	20 mm
Ø A csiszológárcsa furata	12,7 mm
Csiszoló szalag	50 X 686 MM
Hangnyomásmérték LPA:	73 dB (A)
Hangteljesítménymérték LWA:	84 dB (A)
Súly	10 kg

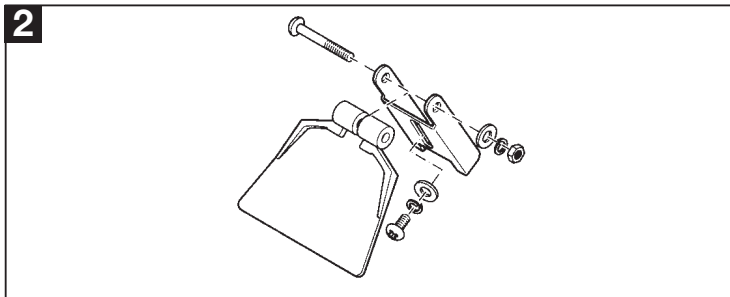
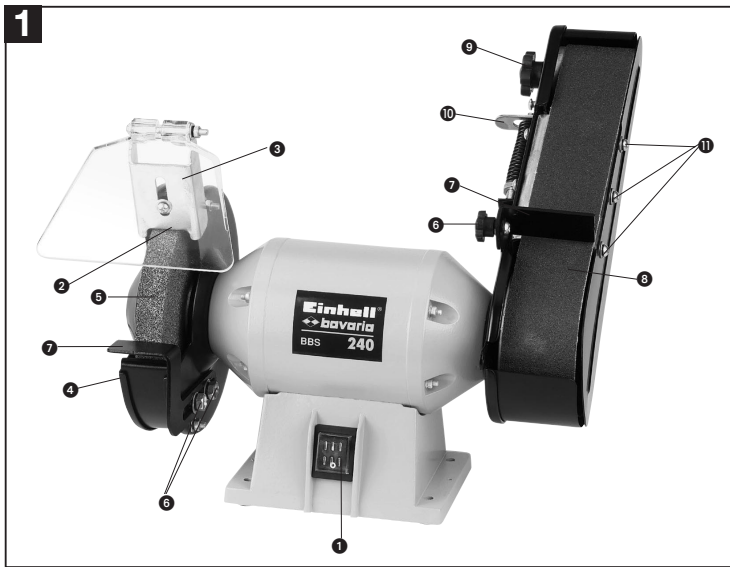

D**Allgemeine Sicherheitshinweise und Unfallschutz**

Ein unfallfreies und gefahrloses Arbeiten mit dem Werkzeug ist nur gewährleistet, wenn Sie die Sicherheitshinweise und die Bedienungsanleitung vollständig lesen und die enthaltenen Hinweise befolgen.

- Kontrollieren Sie vor jedem Gebrauch das Gerät, die Anschlußleitung und den Stecker. Arbeiten Sie nur mit einem einwandfreien und unbeschädigten Gerät. Beschädigte Teile müssen sofort von einem Elektro-Fachmann erneuert werden.
- Vor allen Arbeiten an der Maschine, vor jedem Werkzeugwechsel und bei Nichtgebrauch den Netzstecker aus der Steckdose ziehen.
- Um Beschädigungen des Netzkabels zu vermeiden, das Netzkabel immer nach hinten von der Maschine wegführen.
- Bewahren Sie die Werkzeuge sicher und für Kinder nicht erreichbar auf.

● Asbesthaltige Materialien dürfen nicht bearbeitet werden.

Entsprechende Unfallverhütungsvorschrift (VBG 119) der Berufsgenossenschaft beachten.

- Verwenden Sie nur Original-Ersatzteile.
- Reparaturen dürfen nur von einem Elektro-Fachmann durchgeführt werden.
- Die Lärmentwicklung am Arbeitsplatz kann 85 dB (A) überschreiten. In diesem Fall sind Schall- und Gehörschutzmaßnahmen für den Bedienenden erforderlich. Das Geräusch dieses Elektrowerkzeuges wird nach IEC 59 CO 11, IEC 704, DIN 45635 Teil 21, NFS 31-031 (84/537/EWG) gemessen.
- Achten Sie auf einen sicheren Stand. Vermeiden Sie abnormale Körperhaltungen.
- Setzen Sie Ihr Elektrowerkzeug nicht dem Regen aus. Benützen Sie Elektrowerkzeuge nicht in nasser oder feuchter Umgebung und nicht in der Nähe von brennbaren Flüssigkeiten.
- Schützen Sie das Netzkabel vor Beschädigung durch Öl, Lösungsmittel und scharfen Kanten.
- Halten Sie Ihren Arbeitsbereich in Ordnung.
- Vergewissern Sie sich, daß der Schalter beim Anschluß an das Stromnetz ausgeschaltet ist.
- Tragen Sie geeignete Arbeitskleidung. Tragen Sie keine weite Kleidung und Schmuck. Tragen Sie bei langen Haaren ein Haarnetz.
- Verwenden Sie zu Ihrer eigenen Sicherheit nur Zubehör und Zusatzgeräte des Werkzeug-Herstellers

- Tragen Sie beim Schleifen, Bürsten und Trennen stets eine Schutzbrille, Sicherheitshandschuhe und einen Gehörschutz.
- Überprüfen Sie, daß die auf der Scheibe angegebene Drehzahl gleich oder größer als die Bemessungsdrehzahl des Schleifers ist.
- Vergewissern Sie sich, daß die Maße der Scheibe zum Schleifer passen.
- Schleifscheiben müssen sorgsam nach den Anweisungen des Herstellers aufbewahrt und gehandhabt werden.
- Kontrollieren Sie die Scheibe vor Ihrer Verwendung; keine abgebrochenen, gesprungenen oder anderweitig beschädigte Erzeugnisse verwenden.
- Vergewissern Sie sich, daß Schleifwerkzeuge nach den Anweisungen des Herstellers angebracht sind.
- Sorgen Sie dafür, daß Zwischenlagen verwendet werden, wenn sie mit dem Schleifmittel zur Verfügung gestellt und gefordert werden.
- Sorgen Sie dafür, daß das Schleifmittel vor Gebrauch richtig angebracht und befestigt wird. Lassen Sie das Werkzeug im Leerlauf 5 Minuten in einer sicheren Lage laufen. Sofort anhalten, wenn beträchtliche Schwingungen auftreten oder wenn andere Mängel festgestellt werden. Wenn dieser Zustand eintritt, überprüfen Sie die Maschine, um die Ursache zu ermitteln.
- Das Elektrowerkzeug niemals ohne die mitgelieferte Schutzhaube betreiben
- Verwenden Sie keine getrennte Reduzierbuchse oder Adapter, um Schleifscheiben mit großem Loch passend zu machen.
- Sorgen Sie dafür, daß beim Gebrauch entstehende Funken keine Gefahr hervorrufen, z. B. Personen treffen oder entflammare Substanzen entzünden.
- Verwenden Sie immer Schutzbrille und Gehörschutz; benutzen Sie auch andere Personenschutz-ausrüstungen wie Handschuhe, Schürze und Helm, wenn notwendig.
- Das Werkstück wird beim Schleifen heiß.

Achtung! Verbrennungsgefahr!

Lassen Sie das Werkstück abkühlen. Das Material kann während des Schleifens ausglühen, kühlen Sie das Werkstück bei längerer Bearbeitung zwischendurch ab.

- Verwenden Sie keine Kühlmittel oder ähnlich.

Der Stand-Bandschleifer ist ein Kombigerät für Grob- und Feinschliff von Metallen, Kunststoffen und anderen Materialien unter Verwendung der entsprechenden Schleifscheiben und Schleifbändern.

Besondere Sicherheitshinweise

1. Vor Inbetriebnahme der Schleifmaschine sind die Schleifkörper einer Klangprobe zu unterziehen (einwandfreie Schleifkörper haben beim leichten Anschlagen – Plastikhammer – einen klaren Klang). Dies trifft ebenfalls zu, wenn neue Schleifkörper aufgespannt werden (Transportschäden). Die Maschine ist unbedingt einem Probelauf ohne Belastung von mindestens 5 Minuten zu unterziehen. Dabei ist der Gefahrenbereich zu verlassen.
2. Es dürfen nur Schleifkörper verwendet werden, die Angaben tragen über Hersteller, Art der Bindung, Abmessung und zulässige Umdrehungszahl.
3. Schleifkörper sind an trockenen Orten bei möglichst gleichbleibenden Temperaturen aufzubewahren.
4. Zum Aufspannen der Schleifkörper dürfen nur die mitgelieferten Spannflanschen verwendet werden.
5. Zum Aufspannen der Schleifkörper dürfen nur gleichgroße und gleichgeformte Spannflansche verwendet werden. Die Zwischenlagen zwischen Spannflansch und Schleifkörper müssen aus elastischen Stoffen z.B. Gummi weicher Pappe usw., bestehen.
6. Die Aufnahmebohrung von Schleifkörpern darf nicht nachträglich aufgebohrt werden.
7. Die Werkstückauflagen und die oberen nachstellbaren Schutzabdeckungen sind stets so dicht wie möglich an den Schleifkörper heranzustellen (Abstand max. 3 mm).
8. Schleifkörper dürfen nicht ohne Schutzeinrichtung betrieben werden. Dabei dürfen folgende Abstände nicht überschritten werden:
 - Werkstückauflage/Schleifscheibe: max. 3 mm
 - Schutzabdeckung/Schleifscheibe: max. 5 mm
9. Vor dem Gebrauch des Doppelschleifers müssen Schutzhalter, Werkstückauflage und Sichtschutz angebracht werden.
10. Bei Schleifscheibenwechsel ist vorher der Netzstecker zu ziehen.
11. Die max. Umfangsgeschwindigkeit der

Trockenscheibe beträgt:
BBS 240 = 23,15 m/s
Berechnung:
Umfangsgeschwindigkeit
 $m/s = d \times 3,14 \times n$
 60×1000

d = Durchmesser der Schleifscheibe in mm
n = Motordrehzahl pro Minute

Beispiel:
 $m/s = 150 \times 3,14 \times 2950$
 60×1000
= 23,15 m/s

12. Max. zulässige Motorgehäusetemperatur: 80 °C
13. Um ein sicheres Schleifen zu gewährleisten, wird das Festschrauben der Maschine empfohlen.

Detailbeschreibung (Abb.1)

- 1 Ein-Aus-Schalter
- 2 Schutzglas
- 3 Halterung Schutzglas
- 4 Schutzhaube
- 5 Schleifscheibe
- 6 Befestigungsschraube Werkstückauflage
- 7 Werkstückauflage
- 8 Schleifband
- 9 Spannschraube für obere Bandrolle
- 10 Spannhebel
- 11 Befestigungsschrauben für seitl. Abdeckung

Montage Schutzglas (Abb. 2)

Montieren Sie, wie in der Abbildung gezeigt das Schutzglas an der Schutzhaube.

Wechsel des Schleifbandes

Lösen Sie die drei Schrauben (Abb. 1 Pos. 11) und nehmen Sie die seitliche Schutzabdeckung ab. Lockern Sie die Spannschraube für die obere Bandrolle (Abb. 1 Pos. 9) einige Umdrehungen. Drücken Sie den Spannhebel (Abb. 1 Pos. 10) nach unten und ziehen Sie das Schleifband von den Laufrollen. Legen Sie das neue Schleifband mittig auf die untere und obere Laufrolle auf und lassen Sie den Spannhebel (Abb. 1 Pos. 10) los. Ziehen Sie nun die Spannschraube (Abb. 1 Pos. 9) fest und montieren Sie die seitliche Abdeckung.

GB**General instructions concerning safety and accident prevention**

To work safely with this machine and to prevent accidents it is imperative to read the following safety and operating instructions in full and to put all the information into practice.

- Always check the machine, the power cable and the plug before use. Only ever use the machine if it is in perfect, undamaged condition. Damaged parts are to be repaired or replaced immediately by a qualified electrician.
- Always pull the plug out of the power socket before carrying out any work on the machine, before changing the grinding tool and in periods of non-use.
- Always run the power cable away from the back of the machine to guard it from damage.
- Keep the machine in a safe place and out of the reach of children.

- **It is prohibited to use the machine on asbestos materials.**

Please note the accident prevention regulations in force in your country.

- Use only original spare parts.
- Repairs are to be carried out by qualified electricians only.
- The level of noise at the workplace may exceed 85 dB(A). In this case you will need to introduce noise protection measures for the user. The noise produced by this electric tool is measured in accordance with IEC 59 CO 11, IEC 704, DIN 45635 Part 21, NFS 31-031 (84/537/EEC).
- Make sure of your footing. Avoid abnormal working positions.
- Keep electric tools out of the rain. Never use electric tools in wet or damp conditions, and never use them near inflammable liquids.
- Keep the power cable safe from damage. Oil, solvent and sharp edges can damage cables.
- Keep your workplace tidy.
- Make sure the power switch is off before inserting the plug in the socket.
- Wear suitable clothing. Never wear loose-fitting clothes or jewelry. Use a hair-net on long hair.
- For your own safety, use only the manufacturer's accessories and attachments.
- Always wear safety goggles, safety gloves and ear-protectors on grinding, brushing and cutting jobs.
- Check that the speed marked on the grinding wheel is the same as or higher than the grinder's rated speed.

- Make sure that the dimensions of the grinding wheel are suitable for the grinder.
- It is essential to store and handle grinding wheels in accordance with the manufacturer's instructions.
- Each time before using a grinding wheel, check it carefully. Never use a grinding wheel which is broken, cracked or damaged in any other way.
- If backing layers are supplied with or stipulated for the grinding wheels, make sure they are used.
- Before beginning with your work, make sure that the grinding wheel is correctly mounted and secured. Allow the tool to run in a safe position for 5 minutes in idle mode. Stop the tool immediately if notable vibrations develop or if you discover any defects. In this case, examine the machine to find the cause of the trouble.
- Never use the grinder without the supplied hood guard.
- Never use a separate reducer sleeve or adapter to mount grinding wheels with too large a hole.
- Make sure that no danger results from any sparks produced during use, e.g. injury to persons or ignition of flammable substances.
- Always wear safety goggles and ear-protectors. Use other personal safety items such as gloves, an apron and a helmet wherever necessary.
- Please note that the workpiece becomes hot during use.

Caution! Risk of burns!

Allow the workpiece to cool. Some materials become glowing hot when subjected to grinding. On lengthy jobs, interrupt your work and allow the workpiece to cool.

- Use no coolant or the like.

The stationary belt grinder is a multi-function tool for the rough and precision grinding of metals, plastics and other materials using a selection of grinding wheels.

Special safety instructions

- Each time before you begin to work with the grinding machine, carry out an acoustic test on its grinding wheel (if a grinding wheel is in good condition it will produce a clear tone when tapped, e.g. with a plastic hammer). It is also important to perform this test when fitting new grinding wheels (risk of damage in transit). Always have the machine run in idle mode for a test period of at least 5 minutes. Leave the danger zone for this period.
- Use only grinding wheels which are marked with data specifying the manufacturer, type of bonding, dimensions and permissible rpm.
- Keep grinding wheels in a dry place where the temperature is as constant as possible.
- Use only the supplied clamping flanges to mount the grinding wheels.
- The clamping flanges used to mount the grinding wheels must be of identical size and format. Backing layers between the clamping flange and the grinding wheel must be made of elastic materials, e.g. rubber, soft board, etc.
- It is prohibited to enlarge the mounting hole in a grinding wheel by re-drilling.
- The workpiece supports and the adjustable upper guards must always be positioned as close as possible to the grinding wheel (max. gap 3 mm).
- Never use a grinding wheel without a safety guard. Make sure that the following distances are not exceeded:
 - workpiece support / grinding wheel: max. 3 mm
 - safety guard / grinding wheel: max. 5 mm
- The guard holder, workpiece support and transparent guard must all be fitted before you use the double grinder.
- Always pull out the power plug before changing a grinding wheel.
- The maximum peripheral speed of the dry grinding wheel is:

BBS 240 = 23.15 m/s

Calculation:

peripheral speed

$$m/s = \frac{d \times 3,14 \times n}{60 \times 1000}$$

d = diameter of the grinding wheel in mm

n = motor rpm

Example:

$$m/s = \frac{150 \times 3,14 \times 2950}{60 \times 1000}$$

$$= 23.15 \text{ m/s}$$

- Maximum permissible motor housing temperature: 80°C
- We recommend bolting the machine in place in order to guarantee a safe grinding operation.

Layout (Fig. 1)

- ON/OFF switch
- Glass guard
- Glass guard holder
- Hood guard
- Grinding wheel
- Fixing screw for the workpiece support
- Workpiece support
- Grinding belt
- Tensioning screw for the upper belt pulley
- Tensioning lever
- Fixing screws for the side cover

Fitting the glass guard

Fit the glass guards to the two hood guards as shown in the picture.

Changing the grinding belt

Undo the three screws (Fig. 1 Item 11) and take off the side cover.

Slacken the tensioning screw for the upper belt roller (Fig. 1 Item 9) by several turns.

Press down the tensioning lever (Fig. 1 Item 10) and pull the grinding belt off the rollers.

Place the new grinding belt in central position on the lower and upper roller and let go of the tensioning lever (Fig. 1 Item 10).

Now tighten the tensioning screw (Fig. 1 Item 9) and fit the side guard.

F**Consignes de sécurité générales et protection contre les accidents**

Le travail sans risque d'accident et sans danger est uniquement assuré si vous lisez entièrement les consignes de sécurité et le mode d'emploi et si vous respectez les instructions y étant contenues.

- Avant tout emploi, contrôlez l'appareil, le câble de raccordement et la prise. Travaillez uniquement avec un appareil sans défaut qui fonctionne impeccablement. Les pièces endommagées doivent immédiatement être remplacées par un spécialiste électricien.
- Retirez la fiche de la prise de courant avant toute intervention sur l'appareil, avant tout changement d'outil et en cas de non-utilisation.
- Pour éviter des détériorations du câble électrique, veillez à ce que le câble se trouve toujours à l'arrière de l'appareil.
- Conservez les outils en toute sécurité et hors de portée des enfants.

Ne traitez en aucun cas des matériaux contenant de l'amiante

Respectez les règlements de prévention des accidents correspondants (VBG 119) de la caisse de prévoyance contre les accidents.

- Utilisez exclusivement des pièces de rechange d'origine.
- Ne faites exécuter les réparations que par un spécialiste électricien.
- L'émission de bruit sur le lieu de travail peut dépasser 85 dB (A). Dans ce cas, des mesures d'insonorisation et de protection acoustique doivent étre prises pour protéger l'utilisateur. Le bruit de cet outil électrique est mesuré conformément à IEC 59 CO 11, IEC 704, DIN 45635, partie 21, NFS 31-031 (84/537/CEE).
- Veillez à une position équilibrée. Evitez à votre corps une mauvaise position.
- N'exposez pas votre outil électrique à la pluie. Ne l'utilisez ni dans un environnement trempé ou humide ni à proximité de liquides inflammables.
- Préservez le câble électrique de détériorations causées par de l'huile, des solvants et des arêtes vives.
- Maintenez de l'ordre dans votre zone de travail.
- Assurez-vous que le commutateur soit mis hors circuit avant de brancher l'appareil.
- Portez des vêtements de travail appropriés. Ne portez ni vêtements larges ni bijoux. Pour les cheveux longs, portez un filet.

- Pour votre propre sécurité, utilisez exclusivement des accessoires et des outils supplémentaires du fabricant de l'appareil en question.
- Portez toujours des lunettes de protection, des gants de sécurité et un protège-oreilles pendant les travaux de meulage, de broissage et de tronçonnage.
- Assurez-vous que la vitesse de rotation indiquée sur la meule soit la même ou plus élevée que la vitesse de rotation de référence de la meuleuse.
- Assurez-vous que les dimensions de la meule correspondent à la meuleuse.
- Vous devez absolument conserver et utiliser soigneusement les meules conformément aux instructions du fabricant.
- Contrôlez la meule avant de l'utiliser; n'employez pas de produits cassés, fissurés ou présentant d'autres endommagements.
- Contrôlez que les outils de meulage soient bien montés conformément aux instructions du fabricant.
- Veillez à utiliser des couches intermédiaires lorsqu'elles sont fournies avec la meule et qu'elles sont prescrites.
- Veillez à ce que la meule soit correctement montée et fixée avant l'utilisation. Faites marcher l'outil à vide pendant 5 minutes dans une position sûre. Arrêtez-le immédiatement en cas de vibrations importantes ou d'autres défauts pour en rechercher la cause.
- Ne faites jamais fonctionner cet outil électrique sans le capot de protection fourni.
- N'utilisez pas de douille de réduction ou d'adaptateur pour y adapter une meule avec un grand trou.
- Faites attention que les étincelles produites au cours de l'utilisation ne provoquent pas de dangers, p. ex., qu'elles ne jaillissent sur personne ou qu'elles ne mettent pas le feu à des substances inflammables.
- Utilisez toujours des lunettes de protection et un protège-oreilles; si besoin est, utilisez également d'autres équipements de protection comme p.ex. gants, tablier et casque.
- La pièce à travailler devient chaude pendant le meulage.

Attention! Risque de brûlures !

Faites refroidir la pièce à travailler. Le matériau peut cuire à bloc. Faites refroidir la pièce à travailler de temps en temps en cas de traitement prolongé.

- N'employez pas de réfrigérants ou d'agents semblables.

La ponceuse à bande stationnaire un appareil à fonctions multiples pour le dégrossissage et le finissage de métaux, de matières plastiques et d'autres matériaux en utilisant les meules correspondantes.

Consignes de sécurité spéciales

- Avant la mise en service de la meuleuse, soumettez les meules à un essai sonore (les meules parfaites ont un son clair lorsque vous les frappez avec un marteau en plastique). Il en est de même lorsque vous serrez de nouvelles meules (dommages dus au transport). Il est indispensable d'effectuer une marche d'essai sans charge d'au moins 5 minutes. Éloignez-vous de la zone de danger pendant la marche d'essai.
- Vous devez uniquement utiliser des meules indiquant le fabricant, le genre du liant, les dimensions et la vitesse de rotation admissible.
- Stockez les meules dans un endroit sec, de préférence à température constante.
- Utilisez uniquement les brides de serrage fournies pour serrer les meules.
- Vous devez uniquement employer des brides de serrage de taille et de forme égales. Utilisez des matériaux élastiques (p.ex. en caoutchouc ou en carton doux) pour les couches intermédiaires entre les brides de serrage et la meule.
- Ne creusez pas ultérieurement autour du perçage de positionnement de meules.
- Régalez l'appui de la pièce à travailler et les capots de protection supérieurs réglables de sorte que ceux-ci se trouvent le plus près possible des meules (écart: max. 3 mm).
- Ne faites pas fonctionner les meules sans dispositif de protection. Ne dépassez pas les écarts suivants:
 - Appui de la pièce à travailler/meule: max. 3 mm
 - Capot de protection/meule: max. 5 mm
- Avant d'utiliser la meuleuse double, mettez le support du capot de protection, l'appui de la pièce à travailler et le verre de protection en place.
- Retirez la fiche de la prise de courant avant de remplacer la meule.
- La vitesse circonférentielle maximale de la meule à sec s'élève à:

BBS 240 = 23,15 m/s

Calcul:

Vitesse circonférentielle

$$m/s = d \times 3,14 \times n$$

$$60 \times 1000$$

d = diamètre de la meule en mm

n = Vitesse de rotation du moteur par minute

Exemple:

$$m/s = 150 \times 3,14 \times 2950$$

$$60 \times 1000$$

= 23,15 m/s

- Température admissible maximale du boîtier du moteur: 80°C.
- Afin d'assurer le meulage en toute sécurité, il est recommandé de visser la machine à fond.

Description en détail

- Interrupteur Marche/Arrêt
- Verre de protection
- Support du verre de protection
- Capot de protection
- Meule
- Vis de fixation de l'appui de la pièce à travailler
- Appui de la pièce à travailler
- Bande abrasive
- Vis tendeuse pour le rouleau de la bande supérieur
- Lever de tension
- Vis de fixation du recouvrement latéral

Montage du verre de protection

Montez les verres de protection sur les deux capots de protection, comme décrit dans l'illustration.

Changement de la bande abrasive

Desserrez les trois vis (ill. 1, position 11) et retirez le recouvrement de protection latéral. Relâchez la vis tendeuse du rouleau de bande supérieur (ill. 1, position 9) de quelques tours. Pressez le levier de tension (ill. 1, position 10) vers le bas et enlevez la bande abrasive des rouleaux. Mettez la nouvelle bande abrasive centralement sur le rouleau inférieur et supérieur et lâchez le levier de tension (ill. 1, position 10). Resserrez maintenant la vis tendeuse (ill. 1, position 9) et montez le recouvrement latéral.

Algemene veiligheidsvoorschriften en ongevallenpreventie

Het werken zonder ongevallen en gevaar met het gereedschap is enkel gewaarborgd mits u de veiligheidsvoorschriften en de gebruiksaanwijzing grondig doorneemt en de instructies daarvan naleeft.

- Controleer vóór elk gebruik het toestel, de aansluitkabel en de stekker. Werk enkel met een onberispelijk en intact toestel. Beschadigde onderdelen dienen onmiddellijk door een elektrovakman te worden vervangen.
- Vóór alle werken aan de machine, vóór het verwisselen van gereedschap en bij niet-gebruik de netstekker uit het stopcontact trekken.
- Om een beschadiging van de netkabel te voorkomen, de netkabel altijd naar achteren van de machine weggeleiden.
- Bewaar de gereedschappen veilig en niet door kinderen te bereiken.
- **Asbest bevattende materialen mogen niet worden bewerkt.**
Het desbetreffende voorschrift ter voorkoming van ongevallen (VBG 119) van de ongevallenverzekering naleven.
- Gebruik enkel originele wisselstukken.
- Herstellingen mogen enkel door een elektrovakman worden uitgevoerd.
- Het geluid op de werkvloer kan 85 dB (A) overschrijden. In dit geval zijn geluidswerende en het gehoor beschermende maatregelen voor de bediener vereist. Het geluid van dit elektrisch gereedschap wordt gemeten volgens IEC 59 CO 11, IEC 704, DIN 45835 deel 21, NFS 31-031 (84.537/EWG).
- Let op een veilige stand. Vermijdt abnormale lichaamshoudingen.
- Stel uw elektrisch gereedschap niet bloot aan de regen. Gebruik elektrische gereedschappen niet in een natte of vochtige omgeving en niet in de buurt van brandbare vloeistoffen.
- Bescherm de netkabel tegen beschadiging door olie, oplosmiddelen en scherpe kanten.
- Hou uw werkplaats netjes.
- Vergewis u er zich van dat de schakelaar bij het aansluiten op het stroomnet uitgeschakeld is.
- Draag de gepaste werkkledij. Draag geen wijde kleding en sieraden. Draag bij lang haar een haarnet.
- Gebruik voor uw eigen veiligheid enkel accessoires en bijkomende toestellen van de fabrikant van het gereedschap.
- Draag bij het slijpen, borstelen en snijden steeds een beschermbril, veiligheidshandschoenen en een gehoorbeschermer.
- Controleer of het toerental vermeld op de slijpschijf even groot of groter is dan het berekend toerental van de slijper.
- Vergewis u zich ervan dat de afmetingen van de slijpschijf bij de slijper passen.
- Slijpschijven dienen zorgvuldig volgens de instructies van de fabrikant te worden bewaard en gehanteerd.
- Controleer de schijf vóór gebruik; geen gebroken, gebarsten of anders beschadigde producten gebruiken.
- Vergewis u zich ervan dat slijpgereedschappen aangebracht zijn volgens de instructies van de fabrikant.
- Zorg ervoor dat tussenlagen worden gebruikt indien die met het slijpmiddel ter beschikking worden gesteld en vereist zijn.
- Zorg ervoor dat het slijpmiddel vóór gebruik correct wordt aangebracht en bevestigd. Laat het gereedschap onbelast 5 minuten in een veilige stand draaien. Onmiddellijk stoppen, indien er zich aanzienlijke slingerbewegingen voordoen of andere gebreken worden vastgesteld. Indien zich deze toestand voordoet, controleer de machine om de oorzaak daarvan te bepalen.
- Het elektrisch gereedschap nooit zonder de bijgeleverde beschermkap gebruiken.
- Gebruik geen atzonderlijke verloopbus of adapter om slijpschijven met een groot gat passend te maken.
- Zorg ervoor dat vonken, die tijdens het gebruik ontstaan, geen gevaar veroorzaken, b.v. personen treffen of ontvlambare stoffen doen ontbranden.
- Gebruik altijd een veiligheidsbril en gehoorbeschermer; draag ook andere personen beschermende uitrustingen zoals handschoenen, schort en helm, indien nodig.
- Het werkstuk wordt door het slijpen warm.

Let op ! Gevaar om brandwonden op te lopen !

- ! Laat het werkstuk afkoelen. Het materiaal kan tijdens het slijpen uitgluoen; koel het werkstuk tussendoor af als u het lang bewerkt.
- Gebruik geen koelmiddelen of dgl.

De stand-bandschuurmachine is een gecombineerd toestel voor het grof en fijn slijpen van metalen, kunststoffen en andere materialen mits gebruikmaking van de gepaste slijpschijven.

Bijzondere veiligheidsvoorschriften

1. Vóór inbedrijfstelling van de slijpmachine dienen de slijplichamen aan een klankproef te worden onderworpen (intacte slijplichamen hebben een heldere klank als u er lichtjes met een kunststofhamer tegen slaat. Dit is ook het geval als nieuwe slijplichamen worden opgespannen (transportschade). De machine moet zeker minstens een vijftal minuten onbelast proefdraaien. Daarbij dient u uit de gevarenzone weg te gaan.
2. Er mogen enkel slijplichamen worden gebruikt waarop de fabrikant, de wijze van binding, de afmetingen en het toelaatbare toerental staan vermeld.
3. Slijplichamen moeten op een droge plaats bij zo constant mogelijke temperaturen worden bewaard.
4. Voor het opspannen van de slijplichamen mogen enkel de bijgeleverde spanflenzen worden gebruikt.
5. Voor het opspannen van de slijplichamen mogen enkel even grote en even gevormde spanflenzen worden gebruikt. De tussentlagen tussen spanflens en slijplichamen moeten van elastische materialen zoals b.v. rubber, zacht karton enz. zijn.
6. Het bevestigingsboorgat van de slijplichamen mag niet achteraf door boren worden vergroot.
7. De werkstuk-oplegtafels en de bovenste bijregelbare beschermende afdekkingen dienen zo dicht mogelijk tegen het slijplichaam te worden geplaatst (afstand maximaal 3 mm).
8. Slijplichamen mogen niet zonder bescherminrichting worden gebruikt. Daarbij mogen de volgende afstanden niet worden overschreden :
- Werkstuk-oplegtafel / slijpschijf : max. 3 mm
- beschermende afdekking / slijpschijf : max. 5 mm
9. Voordat u de dubbele slijper gebruikt, dienen de beschermende houder, de werkstuk-oplegtafel en de blinding worden aangebracht.
10. Trek de netstekker uit het stopcontact alvorens van slijpschijf te verwisselen.
11. De max. randsnelheid van de droge schijf bedraagt :

BBS 240 = 23,15 m/s

berekening :

$$\text{Randsnelheid m/s} = \frac{d \times 3,14 \times n}{60 \times 1000}$$

d = diameter van de slijpschijf in mm

n = motortoerental per minuut

voorbeeld :

$$\text{m/s} = \frac{150 \times 3,14 \times 2950}{60 \times 1000} = 23,15 \text{ m/s}$$

12. Max. toelaatbare motorhuistemperatuur : 80° C
13. Om een veilig slijpen te waarborgen, is het aan te bevelen de machine vast te schroeven.

Gedetailleerde beschrijving

1. AAN / UIT-schakelaar
2. Beschermend glas
3. Houder beschermend glas
4. Beschermkap
5. Slijpschijf
6. Bevestigingsschroef werkstuk-oplegtafel
7. Werkstuk-oplegtafel
8. Schuurband
9. Spanschroef voor bovenste bandrol
10. Spanhefboom
11. Bevestigingsschroeven voor zijdelingse afdekking

Montage van het beschermend glas

Monteer de beschermende glazen aan de beide beschermkappen zoals getoond in de figuur.

Verwisselen van schuurband

Draai de drie schroeven (fig. 1, pos. 11) los en neem de zijdelingse beschermafdekking af. Draai de spanschroef (voor de bovenste bandrol, fig. 1, pos. 9) met enkele slagen los. Duw de spanhefboom (fig. 1, pos 10) omlaag en trek de schuurband van de looprollen af. Plaats de nieuwe schuurband centraal op de onderste en bovenste looprol en laat de spanhefboom (fig. 1, pos. 10) los. Haal dan de spanschroef (fig. 1, pos. 9) terug aan en monteer de zijdelingse afdekking.



Avvertenze generali di sicurezza e prevenzione degli infortuni

L'uso dell'elettrotensile senza infortuni e senza rischi viene garantito solamente se leggete completamente le avvertenze di sicurezza e seguite le indicazioni in esse contenute.

- Prima di usare l'elettrotensile controllate ogni volta il cavo e la spina di connessione. Iniziate a lavorare solo se l'apparecchio è in perfetto stato e non presenta danni. Le parti danneggiate devono venire sostituite subito da un elettricista.
- Staccate la spina dalla presa di corrente prima di sostituire l'attrezzo e quando eseguite lavori all'utensile o non lo usate.
- Per evitare danni del cavo di alimentazione, tenetelo sempre dietro all'utensile.
- Tenete gli utensili sempre in luogo sicuro e fuori della portata dei bambini.

● Non si devono lavorare materiali contenenti amianto.

Rispettare le norme antinfortunistiche (VBG 119) dell'associazione di categoria.

- Usate solo ricambi originali.
- Le riparazioni devono venire eseguite solamente da un elettricista.
- Lo sviluppo di rumore sul posto di lavoro può superare gli 85 dB (A). In questo caso sono necessarie misure insonorizzanti e di protezione dell'udito per l'utilizzatore. Il rumore di questo elettrotensile viene misurato secondo IEC 59 CO 11, IEC 704, DIN 45635 parte 21, NFS 31-031 (64/537/CEE).
- Mettete in posizione sicura. Evitate di assumere posizioni insolite.
- Non esponete l'elettrotensile alla pioggia. Non usatelo in ambienti bagnati o umidi e nelle vicinanze di sostanze infiammabili.
- Proteggete il cavo di alimentazione dai danni causati da olio, solventi e spigoli vivi.
- Tenete in ordine il posto di lavoro.
- Assicuratevi che l'interruttore sia spento prima di inserire la spina nella presa di alimentazione.
- Portate indumenti di lavoro adatti. Non portate indumenti ampi e gioielli. In caso di capelli lunghi teneteli ben raccolti.
- Per la vostra sicurezza usate solo accessori e attrezzi del produttore dell'elettrotensile.
- Nello smerigliare, spazzolare o troncare usate sempre degli occhiali protettivi e delle cuffie antirumore.

- Controllate che il numero di giri indicato sulla mola sia uguale o maggiore del numero di giri di dimensionamento della smerigliatrice.
- Accertatevi che le dimensioni della mola siano adatte alla smerigliatrice.
- Le mole devono venire usate e tenute con cura secondo le istruzioni del produttore.
- Prima dell'uso controllate la mola; non usate attrezzi difettosi, incrinati o rotti.
- Accertatevi che le mole siano state montate secondo le istruzioni del produttore.
- Fate in modo di usare spessori se vengono messi a disposizione o richiesti con il mezzo abrasivo.
- Assicuratevi che il mezzo abrasivo venga montato e fissato correttamente prima dell'uso. Fate funzionare l'elettrotensile a vuoto per 5 minuti in una posizione sicura. Fermatelo subito se si verificano delle vibrazioni notevoli oppure se notate altri difetti. Se ciò si verifica, controllate l'utensile per accertarne la causa.
- Non usare mai l'elettrotensile senza la calotta protettiva fornita.
- Non usate boccole di riduzione o adattatori per usare mole con foro più grande.
- Fate in modo che le scintille che si sviluppano durante l'uso non siano causa di pericolo, per esempio finendo sulle persone oppure su sostanze infiammabili.
- Usate sempre occhiali protettivi o cuffie insonorizzanti; se necessario, usate anche altre protezioni come guanti, grembiule o casco.
- Il pezzo si surriscalda quando viene lavorato.

Attenzione pericolo di ustioni!

Lasciate raffreddare il pezzo. Il materiale può bruciarsi durante la lavorazione, lasciatelo quindi di quando in quando raffreddare se lo dovete lavorare a lungo.

- Non usate refrigeranti o sostanze simili.

La per la levigatrice a nastro da banco per la sgrassatura e la levigazione di metalli, materie plastiche e altri materiali usando le mole adatte.

Avvertenze speciali di sicurezza

1. Prima di mettere in moto la smerigliatrice si devono sottoporre le mole ad una prova acustica (le mole in perfetto stato producono un suono chiaro quando vengono colpite leggermente, per es. con un martello di plastica). Ciò deve essere eseguito anche nel caso di mole nuove (danni dovuti al trasporto).

L'elettrotensile deve venire assolutamente sottoposto ad una prova di funzionamento a vuoto di almeno 5 minuti, durante i quali si deve lasciare la zona di pericolo.

2. Si devono usare solamente mole che riportino i dati in merito al produttore, al tipo di agglomerante, alle dimensioni e al numero di giri permesso.
3. Le mole si devono tenere in luogo asciutto a temperatura possibilmente costante.
4. Per montare le mole si devono usare solamente le flange di serraggio fornite.
5. Per montare le mole si devono usare solamente flange di serraggio di forma e dimensioni uguali. Gli spessori fra la frangia di serraggio e la mola devono essere formati da materiali elastici, per es. gomma o cartone morbido.
6. Il foro di alloggiamento delle mole non deve venire allargato successivamente.
7. L'appoggio del pezzo da lavorare e le coperture superiori regolabili devono essere tenute il più vicino possibile alla mola (distanza max. di 3 mm).
8. Le mole non devono venire usate senza copertura e senza superare le seguenti distanze:
 - appoggio pezzo da lavorare/mola: max. 3 mm
 - copertura protettiva/mola: max. 5 mm
9. Prima dell'uso della smerigliatrice doppia si devono montare il supporto protettivo, l'appoggio del pezzo da lavorare e lo schermo protettivo.
10. Staccare la spina dalla presa di corrente prima di sostituire la mola.
11. La velocità massima della circonferenza della mola è:

BBS 240 = 23,15 m/s

Calcolo:
velocità della circonferenza
 $m/s = d \times 3,14 \times n$
 60×1000

d = diametro della mola in mm
n = numero di giri del motore al minuto

Esempio:
 $m/s = \frac{150 \times 3,14 \times 2950}{60 \times 1000}$
= 23,15 m/s

12. Temperatura massima della carcassa del motore: 80°C
13. Si consiglia di fissare l'elettrotensile con viti per potere garantire un lavoro sicuro.

Descrizione dei particolari (Fig. 1)

1. Interruttore ON/OFF
2. Vetro protettivo
3. Supporto per vetro protettivo
4. Calotta protettiva
5. Mola
6. Vite di fissaggio per appoggio del pezzo da lavorare
7. Appoggio del pezzo da lavorare
8. Nastro abrasivo
9. Vite di serraggio per il rullo superiore del nastro
10. Leva di serraggio
11. Viti di serraggio per la copertura laterale

Montaggio del vetro protettivo

Montate i vetri protettivi sulle due calotte protettive come indicato nella figura.

Sostituzione del nastro abrasivo

Allentate le tre viti (Fig. 1 Pos. 11) e togliete la copertura laterale di protezione.
Allentate di alcuni giri la vite di serraggio del rullo superiore per il nastro (Fig. 1 Pos. 9).
Premete verso il basso la leva di serraggio (Fig. 1 Pos. 10) e sfilate il nastro abrasivo dai rulli.
Mettete il nuovo nastro abrasivo al centro del rullo superiore e di quello inferiore e mollate la leva di serraggio (Fig. 1 Pos. 10).
Serrate ora la vite di serraggio (Fig. 1 Pos. 9) e montate la copertura laterale.

DK

Generelle sikkerhedshenvisninger og ulykkesforebyggelse

At arbejdet med værktøjet kan foregå uden risiko for ulykker kan kun sikres, såfremt De læser samtlige sikkerhedshenvisninger og hele betjeningsvejledningen og overholder de heri anførte anvisninger.

- Kontrollér slibmaskinen, tilslutningsledningen og stikket hver gang inden De påbegynder arbejdet. Arbejd kun med fejlfrie maskiner, der ikke er beskadiget. Beskadigede dele skal straks skiftes ud af en autoriseret elektriker.
- Inden De påbegynder arbejdet på maskinen, inden De skifter værktøj samt når De ikke bruger slibmaskinen, skal De altid trække stikket til maskinen ud af stikdåsen.
- For at undgå at beskadige netkablet skal det altid føres bagud og væk fra maskinen.
- Opbevar værktøjet sikkert og utilgængeligt for børn.
- **Der må ikke bearbejdes asbestholdige materialer.**
Overhold de gældende ulykkesforebyggende forskrifter fra brancheorganisationen.
 - Brug kun originale reservedele.
 - Reparationer må kun udføres af en autoriseret elektriker.
 - Støjemissionen ved arbejdspladsen kan overskride 85 dB (A). I så fald kræves støjbeskyttende foranstaltninger for brugeren. Støjen fra dette el-værktøj er målt iht. IEC 59 CO 11, IEC 704, DIN 45635 del 21, NFS 31-031 (84/537/EØF).
 - Sørg for at stå sikkert. Undgå en unormal kropsholdning.
 - Udsæt ikke el-værktøjet for regn. Brug aldrig el-værktøj i våde eller fugtige omgivelser og ikke i nærheden af brændbare væsker.
 - Beskyt netkablet mod beskadigelse fra olie, opløsningsmidler og skarpe kanter.
 - Hold altid arbejdsstedet ryddeligt.
 - Forvis Dem om, at afbryderen er slået fra, når De slutter slibmaskinen til strømnettet.
 - Bær egnet arbejdstøj. Bær tætsiddende tøj og ingen smykker. Bær håret, hvis De har langt hår.
 - Af hensyn til Deres egen sikkerhed bør De kun bruge tilbehør og ekstra aggregater fra værktøjsproducenten.
- Bær altid beskyttelsesbriller, sikkerhedshandsker og høreværn, når De sliber, børster og skærer.
- Kontrollér, at det omdrejningstal, der er anført på skiven, er det samme eller større end det omdrejningstal, slibmaskinen er dimensioneret til.
- Forvis Dem om, at skivens mål passer til slibmaskinen.
- Slibeskiver skal opbevares og håndteres omhyggeligt i henhold til producentens anvisninger.
- Kontrollér skiven inden brug. Produkter, der er knækkede, flækkede eller beskadigede på anden vis, bør ikke anvendes.
- Forvis Dem om, at slibeværktøj er monteret i henhold til producentens anvisninger.
- Sørg for, at der anvendes mellemlag, når disse leveres sammen med slibemidlet og er påkrævede.
- Sørg for, at slibemidlet placeres og fastgøres korrekt inden brug. Lad værktøjet køre i tomgang i 5 minutter i en sikker position. Stop maskinen straks, såfremt der forekommer større svingninger eller der konstateres andre mangler. Skulle dette forekomme, så undersøg slibmaskinen for at finde frem til årsagen hertil.
- El-værktøjet må aldrig bruges uden vedlagte beskyttelseskærm.
- Brug aldrig separate indsatsstykker eller adaptere for at få slibeskiver med et for stort hul til at passe.
- Sørg for, at gnister, der måtte dannes under brugen, ikke udgør nogen fare, f.eks. rammer personer eller antænder brændbare materialer.
- Brug altid beskyttelsesbriller og høreværn. Brug også andre personlige værnemidler som f.eks. handsker, forklæde og hjelm, såfremt det er nødvendigt.
- Arbejdsemnet bliver varmt under slibningen.

Vigtigt! Risiko for forbrændinger!

Lad arbejdsemnet køle af. Materialet kan udgløde under slibningen. Ved længerevarende bearbejdning bør De sørge for at lade emnet køle af indimellem.

- Brug ingen kølemidler eller lignende.

Bænkbandslibemaskine er en kombimaskine til grov- og finslibning af metal, kunststof og andre materialer under anvendelse af de rigtige slibeskiver.

Særlige sikkerhedshenvisninger

1. Inden slibemaskinen tages i brug, skal slibestenen først udsættes for en lydprøve (fejlfrie slibesten har en ren klang, når man slår let på dem med f.eks. en plastikhammer). Denne prøve skal ligeledes udføres, når der spændes nye slibesten på (transportskader). Maskinen skal ubetinget underkastes en prøvekørsel uden belastning i mindst 5 minutter. Gå ud af fareområdet i den tid.
2. Der må kun bruges slibesten, der er mærket med oplysninger om producent, binding, dimensioner og tilladt omdrejningstal.
3. Slibesten skal opbevares tørt ved en så ensartet temperatur som muligt.
4. Til opspænding af slibestenen må der kun bruges de vedlagte spændeflanger.
5. Til opspænding af slibestenen må der kun bruges spændeflanger med ens størrelse og form. Mellemflangerne mellem spændeflange og slibesten skal være af elastiske materialer, som f.eks. gummi, blødt pap eller lignende.
6. Slibestenes monteringshul må ikke bores større.
7. Emneanlæggene og de øverste justerbare beskyttelsesafdækninger skal altid placeres så tæt på slibestenen som muligt (afstand maks. 3 mm).
8. Slibesten må ikke anvendes uden beskyttelsesordninger. Følgende afstande må ikke overskrides:
 - Emneanlæg/slibeskive: maks. 3 mm
 - Beskyttelsesafdækning/slibeskive: maks. 5 mm
9. Inden bænklibemaskinen tages i brug, skal beskyttelsesholder, emneanlæg og øjenbeskyttelse være monteret.
10. Netstikket skal altid trækkes ud, inden der skiftes slibeskive.
11. Tørslibeskivens maks. periferihastighed er

BBS 240 = 23,15 m/s

Beregning:

Periferihastighed

$$m/s = d \times 3,14 \times n$$

$$60 \times 1000$$

d = slibeskivens diameter i mm

n = motorens omdrejningstal pr. minut

Eksempel:

$$m/s = 150 \times 3,14 \times 2950$$

$$60 \times 1000$$

$$= 23,15 \text{ m/s}$$

12. Maks. tilladt motorhustemperatur: 80°C

13. For at garantere at slibningen kan foregå sikkert, anbefales at slibemaskinen skrues fast.

Detailbeskrivelse (fig. 1)

1. Tænd-/slukkontakt
2. Beskyttelsesglas
3. Holder for beskyttelsesglas
4. Skærm
5. Slibeskive
6. Fastgørelsesskrue slibeplan
7. Slibeplan
8. Slibeband
9. Spændeskruer for øverste båndrulle
10. Spændehåndtag
11. Fastgørelsesskrue for sideskærm

Montering af beskyttelsesglasset

Monter beskyttelsesglassene på begge beskyttelseskærme, som vist i illustrationen.

Udskiftning af slibebandet

Løs de tre skruer (fig. 1, pos. 11) og tag sideskærmen af.

Skrue spændeskruen til øverste båndrulle (fig. 1, pos. 9) nogle omdrejninger ud.

Tryk spændehåndtaget (fig. 1, pos. 10) ned og træk slibebandet af båndrullerne.

Læg det nye slibeband centreret på nederste og øverste båndrulle og slip spændehåndtaget (fig. 1, pos. 10).

Stram spændeskruen (fig. 1, pos. 9) og monter sideskærmen.

Wskazówki dotyczące bezpieczeństwa i ochrony przed wypadkami

Bezpieczna i nie stwarzająca zagrożeń praca z elektronarzędziem zapewniona jest tylko po gruntownym przeczytaniu instrukcji obsługi i wskazówek dotyczących bezpieczeństwa oraz stosowaniu się do tych zaleceń.

- Przed każdym użyciem sprawdź elektronarzędzie, przewód zasilający i wtyczkę. Pracować można tylko sprawnym i nieuszkodzonym elektronarzędziem. Wszystkie uszkodzone części muszą być natychmiast wymienione przez fachowca elektryka.
- Przed wszelkimi pracami przy elektronarzędziu, przed wymianą tarczy szlifierskiej lub w przypadku nieużywania należy wyjąć wtyczkę przewodu zasilającego z gniazdka.
- Aby zapobiec uszkodzeniu przewodu zasilającego, należy go prowadzić zawsze z tyłu za elektronarzędziem.
- Elektronarzędzia przechowywać w miejscach bezpiecznych i niedostępnych dla dzieci.

● Nie wolno obrabiać materiałów zawierających azbest.

Stosować się do odpowiednich instrukcji stowarzyszenia zawodowego dotyczących zapobiegania wypadkom (RFN, VBG 119).

- Używać tylko oryginalnych części zamiennych.
- Naprawy mogą być przeprowadzane tylko przez fachowców elektryków.
- Hałas na stanowisku pracy może przekroczyć 85 dB (A). W tym wypadku konieczne jest stosowanie środków wyciszających hałas oraz wyposażenie obsługującego w ochronę słuchu. Hałas emitowany przez elektronarzędzie mierzy się wg IEC CO 11, IEC 704, DIN 45635, część 21, NFS 31-031 (84/537/EWG).
- Dbać o pewną postawę ciała. Unikać nienaturalnych pozycji.
- Nie narażać elektronarzędzia na działanie deszczu. Nie używać go w wilgotnym lub mokrym otoczeniu i w pobliżu palnych cieczy.
- Chronić przewód zasilający przed uszkodzeniem na skutek działania oleju, rozpuszczalników i ostrych krawędzi.
- Utrzymywać porządek na stanowisku pracy.
- Przed podłączeniem elektronarzędzia do sieci upewnić się, czy wyłącznik jest wyłączony.
- Nosić odpowiednie ubranie robocze. Nie nosić szerokich ubrań i biżuterii. W przypadku długich włosów zakładać siatkę na włosy.

- Dla własnego bezpieczeństwa używać wyłącznie osprzętu i wyposażenia producenta elektronarzędzia.
- Podczas szlifowania, polerowania i przecinania należy zawsze nosić okulary ochronne, rękawice i słuchawki ochronne.
- Sprawdzić, czy prędkość obrotowa podana na tarczy szlifierskiej jest równa lub większa od prędkości znamionowej szlifierki.
- Upewnić się, czy wymiary tarczy szlifierskiej pasują do szlifierki.
- Tarcza szlifierska powinna być starannie przechowywana i obsługiwana zgodnie z instrukcją producenta.
- Przed użyciem należy sprawdzić tarczę szlifierską; nie wolno używać ułamanych, wygiętych lub uszkodzonych w inny sposób wyrobów.
- Upewnić się, że tarcze szlifierskie zostały zamocowane zgodnie z instrukcją producenta.
- Zadbaj o to, aby stosowano podkładki pośrednie, które zostały dostarczone lub zamówione wraz ze środkiem szlifierskim.
- Zadbaj, aby środki szlifierskie zostały prawidłowo założone i zamocowane przed użyciem. Wypróbować elektronarzędzie w bezpiecznym położeniu przez 5 minut, podczas rozruchu próbnego. Natychmiast zatrzymać, jeżeli wystąpią znaczne wibracje lub jeżeli zostaną zauważone inne nieprawidłowości. Jeśli opisany stan ma miejsce, należy sprawdzić urządzenie, aby ustalić przyczynę usterki.
- Nie wolno nigdy używać elektronarzędzia bez osłony należącej do wyposażenia.
- Nie wolno używać oddzielnej tulejki redukcyjnej lub adaptera, aby dopasować tarcze szlifierskie o większym otworze.
- Zadbaj, aby iskry powstające podczas szlifowania nie spowodowały żadnego zagrożenia. np. nie spadały na ludzi albo nie zapalały substancji palnych.
- Zawsze zakładać okulary i słuchawki ochronne, używać również innych środków ochrony osobistej, jak rękawice, fartuch roboczy, kask, jeżeli zachodzi taka konieczność.
- Obrabiany przedmiot nagrzewa się podczas szlifowania.

Uwaga! Niebezpieczeństwo poparzenia!

Pozostawić przedmiot do ostygnięcia. Podczas szlifowania materiał może zacząć się żarzyć. Podczas dłuższej obróbki należy od czasu do czasu ostudzić przedmiot obrabiany.

- Nie stosować żadnych środków chłodzących itp.

Stojąca szlifierka taśmowa wielofunkcyjnym służącym do zgrubnego i dokładnego szlifowania metali, tworzyw sztucznych i innych materiałów przy zastosowaniu odpowiednich tarcz szlifierskich.

Szczególne wskazówki dotyczące bezpieczeństwa

1. Przed uruchomieniem szlifierki tarcze szlifierskie należy poddać próbie dźwięku (tarcze szlifierskie w nienagannym stanie wydają przy lekkim uderzeniu - młotkiem plastikowym - czysty dźwięk). Obowiązuje to również, gdy mocowane są nowe tarcze szlifierskie (szkody transportowe). Urządzenie należy koniecznie poddać rozruchowi próbnemu bez obciążenia przez co najmniej 5 minut. Należy wówczas opuścić obszar zagrożenia.
2. Wolno stosować tylko tarcze szlifierskie, które posiadają oznaczenia na temat producenta, rodzaju spoiwa, wymiarów i dopuszczalnej prędkości obrotowej.
3. Tarcze szlifierskie należy przechowywać w suchych miejscach o możliwie stałej temperaturze.
4. Do zamocowania tarcz szlifierskich wolno używać tylko kołnierzy mocujących, należących do wyposażenia szlifierki.
5. Do zamocowania tarcz szlifierskich wolno używać tylko kołnierzy mocujących o jednakowych wymiarach i kształtach. Wkładki pomiędzy kołnierzami mocującymi a tarczami szlifierskimi powinny być wykonane z materiałów elastycznych, np. guma, miękka tektura itp.
6. Otwór do zamocowania tarczy szlifierskiej nie może być dodatkowo rozwiercany.
7. Podpórki przedmiotu obrabianego i górne, regulowane osłony należy ustawić najbliżej, jak jest to możliwe przy tarczy szlifierskiej (maksym. odległość 3 mm).
8. Tarcz szlifierskich nie wolno używać bez osłon i elementów zabezpieczających. Nie wolno przy tym przekraczać następujących odległości:
 - podpórka przedmiotu obrabianego / tarcza szlifierska: maks. 3 mm
 - osłona / tarcza szlifierska: maks. 5 mm
9. Przed użyciem szlifierki podwójnej należy zainstalować zamocowanie osłony, podpórki przedmiotu obrabianego i szybki ochronną.
10. Przy wymianie tarczy szlifierskiej najpierw należy wyciągnąć z gniazdka wtyczkę przewodu zasilającego.
11. Maksymalna prędkość obwodowa tarczy do szlifowania na sucho wynosi:

BBS 240 = 23,15 m/s

Obliczenie:

prędkość obwodowa

$m/s = d \times 3,14 \times n$

60×1000

$d =$ średnica tarczy szlifierskiej w mm

$n =$ prędkość obrotowa silnika na minutę

Przykład:

$m/s = 150 \times 3,14 \times 2950$

60×1000

$= 23,15 m/s$

12. Dopuszczalna maksymalna temperatura korpusu silnika: 80° C

13. Aby zapewnić bezpieczne szlifowanie zaleca się przykręcić na stałe urządzenie do podstawy.

Opis szczegółów (rys. 1)

- 1 włącznik/wyłącznik
- 2 szybka ochronna
- 3 zamocowanie szybki ochronnej
- 4 osłona
- 5 tarcza szlifierska
- 6 śruba mocująca podpórki przedmiotu obrabianego
- 7 podpórka przedmiotu obrabianego
- 8 taśma szlifierska
- 9 śruba mocująca górnego krążka taśmy szlifierskiej
- 10 dźwignia mocująca
- 11 śruby mocujące osłony bocznej

Montaż szybki ochronnej

Obydwie szybki ochronne należy zamontować w obydwu osłonach w sposób przedstawiony na rysunku

Wymiana taśmy szlifierskiej

Odkręcić trzy śruby (rys. 1, poz. 11) i zdjąć osłonę boczną. Odkręcić o parę obrotów śrubę mocującą górnego krążka taśmy (rys. 1, poz. 9). Nacisnąć dźwignię mocującą (rys. 1, poz. 10) do dołu i ściągnąć taśmę szlifierską z krążków. Założyć nową taśmę po środku dolnego i górnego krążka i zwolnić dźwignię mocującą (rys. 1, poz. 10). Dokręcić teraz na stałe śrubę mocującą (rys. 1, poz. 9) i założyć osłonę boczną.

H

Általános biztonsági utasítások és balesetvédelem

Baleset és veszélymentes munkavégzés a géppel csakis akkor van garantálva, ha a biztonsági és a használati utasításokat végig olvassa és a benne foglaltakat betartja.

- Minden használat előtt vizsgálja meg a gépet, a csatlakozókábelt és a hálózati dugót. Csak hibátlan és sérülés mentes géppel dolgozzon. A sérült részeket egy villamossági szakemberrel azonnal ki kell cseréltetni.
- Ha a gépen munkálatokat végez, ha szerszámot cserél, illetve ha a gép használaton kívül van, a hálózati dugót mindig húzza ki a dugaszolóaljzatból.
- A hálózati kábel sérülésének elkerülése végett, a hálózati kábelt a géptől mindig hátrafelé vezesse el.
- Tárolja gépeit biztonságosan, és a gyerekek számára elérhetetlen helyen.

• Azbeszt tartalmú anyagot nem szabad megmunkálni.

A szakmai egyesület megfelelő baleset megelőzési előírását (VBG 119) kérjük figyelembe venni.

- Csakis originális pótalkatrészeket használjon.
- A javításokat csakis egy villamossági szakember végezheti el.
- A munkahelyen a zajkéféjtés túllépheti a 85 dB (A). Ebben az esetben az üzemeltetők részére hang- és fülvédő intézkedésre van szükség. Ennek az elektromos szerszámnak a zaját a IEC 59 CO 11, IEC 704, DIN 45635 21- rész, NFS 31-031 (84/537/EWG) szerint méri.
- Ügyeljen egy biztonságos állásra. Kerülje el a nem természetes testtartásokat.
- Elektromos szerszámját ne tegye ki esőnek. Ne használja az elektromos szerszámokat vizes vagy nedves helyen és gyullékony folyadékok közelében sem.
- Óvja a hálózati kábelt az olaj, oldószerek vagy éles szélék által okozott sérülésektől.
- Tartsa a munkahelyét rendben.
- A gép hálózatra való csatlakoztatása előtt, győződjön meg arról, hogy a gép ki van kapcsolva.
- Viseljen megfelelő munkaruhát. Ne viseljen bő ruhát vagy ékszert. Hosszú haj esetén hordjon hajneccet.
- Saját biztonsága érdekében csak a szerszám gyártó tartozékait és toldalék gépeit használja.
- Csiszolás, drótkorongozás és szétválasztás esetén használjon védőszemüveget, biztonsági kesztyét és fülvédőt.

- Vizsgálja felül, hogy a korongon megadott fordulatszám egyforma vagy nagyobb e mint a csiszoló méretezési fordulatszáma.
- Bizonyosodjon meg arról, hogy a korong méretei a csiszolóhoz passzolnak.
- A csiszolókorongokat a gyártó utasításai szerint kell gondosan tárolni és kezelni.
- Ellenőrizze a korongokat használatuk előtt; ne használjon letörtöt, megrepedezett vagy más módon sérült termékeket.
- Bizonyosodjon meg arról, hogy a csiszolószerszámok a gyártó utasításai szerint lettek felszerelve.
- Viseljen gondot arról, hogy ha a csiszoló eszközökkel köztétek állnak a rendelkezésre és követelve is, akkor ezek használva is legyenek.
- Viseljen gondot arról, hogy a használat előtt a csiszoló eszközök rendesen fel legyenek szerelve és erősítve. Hagyja a szerszámot 5 percig biztonságos pozícióban üres menetben jámni. Ha intenzív rezgések lépnek fel vagy más hiányosságokat észlelne, akkor azonnal állítsa le a gépet. Ha ez a helyzet lépne fel akkor vizsgálja felül a gépet, hogy a hiba okát meg tudja állapítani.
- Ne üzemeltesse az elektromos szerszámot sohasem a vele szállított védőburkolat nélkül.
- Ne használjon nagy lyukú csiszolókorongok alkalmassá tételéhez hasított redukáló perselyeket vagy adaptereket.
- Viseljen gondot arról, hogy a használatkor keletkező szikrák ne jelentsenek veszélyt, mint például azáltal hogy személyeket eltalálnak, vagy hogy gyullékony anyagokat meggyújtanak.
- Viseljen mindig védőszemüveget és fülvédőt; szükség esetén használjon más személyvédő eszközöket is mint például kesztyét, kötényt és sisakot.
- Csiszoláskor a munkadarab forró lesz.

Figyelem! Megégetési veszély!

Hagyja a munkadarabot lehűlni. A csiszolás közben az anyag kiizzhat, hosszabb megmunkálásoknál időközben hűtse le a munkadarabot.

- Ne használjon hűtőszereket vagy hasonlót.

Az álló szalagcsiszolóhoz, a megfelelő csiszoló korongok felhasználásával fémek, műanyagok és más anyagok durva és finom csiszolására alkalmas.

Különleges biztonsági utasítások

- A csiszológép használatba vétele előtt a csiszolótesteket hangpróbának kell alávetni (a kifogástalan csiszolótestet egy tiszta hangot ad, ha gyengén ráütünk egy műanyagkalapáccsal). Ez akkor is érvényes, ha új csiszolótesteket rak fel (szállítási károk).
A gépet okvetlenül egy 5 perces tehermentes próbafutásnak kell alávetni. Ekkor el kell távolodni a gép veszélyes körzetéből.
- Csak olyan csiszolótesteket szabad használni, amelyek adatokat tartalmaznak az gyártóról, a kapcsolat fajtájáról, méretekről és az engedélyezett fordulatszámról.
- A csiszolótesteket száraz helyen viszonylag állandó hőmérsékleten kell tárolni.
- A csiszolótest befogásához csak a vele szállított feszítő karimákat szabad használni.
- A csiszolótest felkészítésére csak egyforma nagyságú és egyformán formált feszítő karimákat szabad használni. A feszítő karima és csiszolótest közti köztéteteknek rugalmas anyagokból kell lenniük, mint például gumi, puha kartonpapír stb..
- A csiszolótestek felfogói furatát nem szabad utólagosan felfúrni.
- A tárgyasztalt és a felső utána állítható védőburkolatot mindig olyan közelre kell állítani a csiszolótesthez, amennyire csak lehet (a távolság max. 3 mm).
- A csiszolótesteket nem szabad védőberendezések nélkül üzemeltetni. Ennél a következő távolságokat nem szabad túllépni:
- Tárgyasztal / csiszolókorong: max 3 mm
- Védőburkolat / csiszolókorong: max 5 mm
- A kettős csiszoló használata előtt a védőtartót, tárgyasztalt és a látásvédőt fel kell szerelni.
- A csiszolókorong cserélése előtt ki kell húzni a hálózati dugót.
- A szárazkorong maximális kerületi sebessége:

BBS 240 = 23,15 m/s

Kiszámítás:

$$m/s = \frac{d \times 3,14 \times n}{60 \times 1000}$$

d = a csiszolókorong átmérője mm - ben

n = a gép fordulatszáma percenként

Például:

$$m/s = \frac{(150 \times 3,14 \times 2950)}{(60 \times 1000)}$$

$$= 23,15 \text{ m / s}$$

- A max. engedélyezett gépházhőmérséklet 80° C
- A biztonságos csiszolás biztosítása végett, ajánlatos a gépet erőssen odacsavarozni.

Részletleírás (1 -es ábra)

- Ki- be kapcsoló
- Védőüveg
- Védőüveg tartó
- Védőkupak
- Csiszó korong
- Rögzítőcsavar a munkadarab rátéhez
- Munkadarab rátét
- Csiszó szalag
- Feszítőcsavar a felső szalagtekercs
- Feszítőkar
- Rögzítőcsavarok az oldali burkolathoz

A védő üveg felszerelése

Szerelje fel az ábrán mutatottak szerint mind a két védőkupakra a védőüveget.

A csiszoló szalag cseréje

Engedje meg a három csavart (1-es ábra, 11 - edik pozíció) és vegye le az oldali védőburkolatot. Engedje meg a felső szalagtekercs (1-es ábra, 9 - edik pozíció) feszítő csavarjait egy pár fordulattal.
Nyomja a feszítőkart (1-es ábra, 10 - edik pozíció) lefelé és húzza le a csiszolószalagot a vezetőköröngökről le.
Fektesse a csiszolószalagot középpesen az alsó és a felső vezetőköröngre rá és engedje el a feszítőkart el (1 - es ábra, 10- edik pozíció).
Húzza ezután a feszítőcsavart szorosra és szerelje fel az oldali burkolatokat (1-es ábra, 9 - edik pozíció).

- D EG Konformitätserklärung
- GB EC Declaration of Conformity
- F Déclaration de Conformité CE
- NL EC Conformiteitsverklaring
- E Declaracion CE de Conformidad
- P Declaração de conformidade CE
- S EC Konformitetsförklaring
- FIN EC Yhdenmukaisuusilmoitus
- N EC Konformitetserklæring
- RU EC Заявление о конформности
- HR Dichiarazione di conformità CE
- RO Declarație de conformitate CE
- TR AT Uygunluk Deklarasyonu



- GR EC Δήλωση περί της ανταπόκρισης
- I Dichiarazione di conformità CE
- DK EC Overensstemmelseerklæring
- CZ EU prohlášení o konformitě
- H EU Konformkijelentés
- SL EU Izjava o skladnosti
- PL Oświadczenie o zgodności z normami Europejskiej Wspólnoty
- SK Vyhásenie EU o konformite



BBS 240

Der Unterzeichnende erklärt in Namen der Firma die Übereinstimmung des Produktes.
 The undersigned declares in the name of the company that the product is in compliance with the following guidelines and standards.
 Le soussigné déclare au nom de l'entreprise la conformité du produit avec les directives et normes suivantes.
 De ondertekenaar verklaart in naam van de firma dat het product overeenstemt met de volgende richtlijnen en normen.
 El abajo firmante declara, en el nombre de la empresa, la conformidad del producto con las directrices y normas siguientes.
 O signatário declara em nome da firma a conformidade do produto com as seguintes directivas e normas.
 Undertecknad förklarar i firmans namn att produkten överensstämmer med följande direktiv och standarder.
 Allekirjoittanut ilmoittaa liikkeen nimissä, että tuote vastaa seuraavia direktiivejä ja standardeja.
 Undertegnede erklærer på vegne av firmaet at produktet samsvarer med følgende direktiver og normer.
 Подписавшийся подтверждает от имени фирмы что настоящее изделие соответствует требованиям следующих нормативных документов.

Az aláíró kijelenti, a cég nevében a termék megegyezését a következő irányvonalakkal és normákkal.
 Subsemnatul declară în numele firmei că produsul respectă următoarele directive și standarde.
 Imzaleyan kisi, firma adına ürünün aşağıda anılan yönetmeliklere ve normlara uygun olduğunu beyan eder.
 Εν ονόματι της εταιρείας δηλώνει ο υπογεγραμμένος την συμμόρφωση του προϊόντος προς τους ακόλουθους κανονισμούς και τα ακόλουθα πρότυπα.
 Il sottoscritto dichiara a nome della ditta la conformità del prodotto con le direttive e le norme seguenti.
 På firmaets vegne erklærer undertegnede, at produktet imødekommer kravene i følgende direktiver og normer.
 Niže podepsany jmenem firmy prohlašuje, že výrobek odpovídá následujícím směrnicím a normám.
 Az aláíró kijelenti, a cég nevében a termék megegyezését a következő irányvonalakkal és normákkal.
 Podpisani izjavljam v imenu podjetja, da je proizvod v skladnosti s sledočimi smernicami in standardi.
 Niżej podpisany oświadcza w imieniu firmy, że produkt jest zgodny z następującymi wytycznymi i normami.
 Podpisujući zavezane prehlásuje v mene firme, že tento výrobek je v súlade s nasledovnými smernicami a normami.

- | | | |
|--|---|---|
| <input checked="" type="checkbox"/> 98/37/EG | <input type="checkbox"/> 89/686/EWG | ISC GmbH
Eschenstraße 6
94405 Landau/Isar |
| <input checked="" type="checkbox"/> 73/23/EWG | <input type="checkbox"/> 87/404/EWG | |
| <input type="checkbox"/> 97/23/EG | <input type="checkbox"/> R&TTED 1999/5/EG | |
| <input checked="" type="checkbox"/> 89/336/EWG | <input type="checkbox"/> 2000/14/EG: L _{WM}dB(A); L _{WA}dB(A) | |
| <input type="checkbox"/> 90/396/EWG | | |

DIN VDE 0741; DIN 66069; VBG 7n; EN 55014; EN 55104; EN 61000-3-2; EN 61000-3-3

Landau/Isar, den 13.01.2003

Brunhölzl Leiter Produkt-Management	Pflaum Produkt-Management

Archivierung / For archives: BBS-0714-28-4147145-E

Ⓞ GARANTIEURKUNDE

Die Garantiezeit beginnt mit dem Tag des Kaufes und beträgt 2 Jahre.
Die Gewährleistung erfolgt für mangelhafte Ausführung oder Material- und Funktionsfehler. Die dazu benötigten Ersatzteile und die anfallende Arbeitszeit werden nicht berechnet. Keine Gewährleistung für Folgeschäden.
Ihr Kundendienstansprechpartner

Ⓢ GARANTIE

La période de garantie commence à partir de la date d'achat et dure 24 mois.
Sont pris en charge: les défauts de matériel ou de fonctionnement et de fabrication.
Les pièces de rechange requises et les heures de travail ne seront pas facturées.
Pas de prise en charge de garantie pour les dommages survenus ultérieurement.
Votre service après-vente.

Ⓞ GARANTIE

De garantieduur begint op de koopdatum en bedraagt 2 jaar.
De garantie geldt voor gebreken aan de uitvoering of materiaal- en functiefouten.
Da daarvoor benodigde onderdelen en het arbeidsloon worden niet in rekening gebracht. Geen garantie op verdere schade.
uw contactpersoon van de klantenservice

Ⓢ WARRANTY CERTIFICATE

The guarantee period begins on the sales date and is valid for 2 years.
Responsibility is assumed for faulty construction or material or functional defects.
Any necessary replacement parts an necessary repair work are free of charge.
We do not assume responsibility for consequential damage.
Your customer service partner

Ⓞ CERTIFICATO DI GARANZIA

Il periodo di garanzia inizia nel giorno dell'acquisto da 2 anni. La garanzia vale nel caso di confezione difettosa oppure di difetti del materiale e del funzionamento. Le componenti da sostituire e il lavoro necessario per la riparazione non vengono calcolati. Non c'è alcuna garanzia nel caso di danni successivi.
Il vostro centro di assistenza.

Ⓢ CERTYFIKAT GWARANCJI

Okres gwarancji zaczyna się od momentu kupna urządzenia i kończy się po upływie 2 roku. Gwarancja obejmuje wadliwe wykonanie wyrobu oraz wady w materiale lub w funkcjonowaniu urządzenia.
Klient nie płaci za potrzebne do usunięcia usterki części zamienne oraz za czas pracy.
Producent nie odpowiada za szkody pośrednie.
Państwa serwis obsługi klientów

Ⓢ GARANTIBEVIS

Garantiaperioden regnes fra kopsdatoen og er gældende i 2 år.
Garantien dækker mangelfuld udførelse eller materiale- og funktionsfejl.
Nødvendige reservedele og anvendt arbejdstid ved garanti-ydelse beregnes ikke.
Der hæftes ikke for folgeskader.
Deres kundeservicekontakt

Ⓢ Garanciaokmány

A garancia időtartama 2 év és a vásárlás napjával kezdődik.
A szavatosság csak a kivitelezési hiányokra vagy az anyagi és működési hibákra terjed ki.
A szükséges pótalkatrészeket és a munkaidőt nem számítjuk fel.
Nem szavatolunk a másodlagos károkért.
Az Ön vevőszolgálati partnere.

GARANTIEURKUNDE

Wir gewähren Ihnen zwei Jahre Garantie gemäß nachstehenden Bedingungen. Die Garantiezeit beginnt jeweils mit dem Tag der Lieferung, der durch Kaufbeleg, wie Rechnung, Lieferschein oder deren Kopie, nachzuweisen ist. Innerhalb der Garantiezeit beseitigen wir alle Funktionsfehler am Gerät, die nachweisbar auf mangelhafte Ausführung oder Materialfehler zurückzuführen sind. Die dazu benötigten Ersatzteile und die anfallende Arbeitszeit werden nicht berechnet.

Ausschluss: Die Garantiezeit bezieht sich nicht auf natürliche Abnutzung oder Transportschäden, ferner nicht auf Schäden, die infolge Nichtbeachtung der Montageanleitung und nicht normgemäßer Installation entstanden. Der Hersteller haftet nicht für indirekte Folge- und Vermögensschäden.

Durch die Instandsetzung wird die Garantiezeit nicht erneuert oder verlängert. Bei Garantieanspruch, Störungen oder Ersatzteilbedarf wenden Sie sich bitte an.

ISC GmbH · International Service Center
Eschenstraße 6 · D-94405 Landau/Isar (Germany)
Info-Tel. 0190-145 048 (62 Ct/Min.) · Telefax 0 99 51-26 10 und 52 50
Service- und Infoserver: <http://www.isc-gmbh.info>

Technische Änderungen vorbehalten
Technical changes subject to change
Sous réserve de modifications
Technische wijzigingen voorbehouden
Salvo modificaciones técnicas
Salvaguardem-se alterações técnicas
Förbehåll för tekniska förändringar
Oikeus tekniisiin muutoksiin pidätetään
Der tages forbehold for tekniske ændringer
Ο κατασκευαστής διατηρεί το δικαίωμα
τεχνικών αλλαγών
Con riserva di apportare modifiche tecniche
Technické endringer forbeholdes
Technické zmeny vyhradeny
Technikai változások jogát fenntartva
Tehnične spremembe pridržane.
Zastrzeżenie się wprowadzanie zmian technicznych
Se rezervă dreptul la modificări tehnice.
Teknik değişiklikler olabılır

- D** ISC GmbH
Eschenstraße 6
D-94405 Landau/Isar
Tel. (0190) 145 048, Fax (099 51) 2610 u. 5250
- A** Hans Einhell Österreich Gesellschaft m.b.H.
Mühlgasse 1
A-2353 Guntramsdorf
Tel. (02236) 53516, Fax (02236) 52369
- CH** Fubag International
Schlachthofstraße 19
CH-8406 Winterthur
Tel. (052) 2090250, Fax (052) 20900260
- GB** Einhell UK Ltd
Morpeth Wharf
Twelve Quays
Birkenhead, Wirral
CH 41 1NG
Tel. 0151 6491500, Fax 0151 6491501
- F** V.B.P. Distribution Service Après Vente
5, allée Joseph Cugnot, Z.I. du Phare
F-33700 Merignac
Tel. 05 56479483, Fax 05 56479525
- NL** Einhell Benelux
Weberstraat 3
NL-7903 BD Hoogeveen
Tel. 0528 232977, Fax 0528 232978
- B** Einhell Benelux
Abtsdreef 10
B-2940 Stabroek
Tel/Fax 03 5699539
- E** Comercial Einhell S.A.
Antonio Cabezón, N° 83 Planta 3a
E-28034 Madrid
Tel. 91 7294888, Fax 91 3581500
- P** Einhell Iberica
Rua da Aldeia , 225 Apartado 2100
P-4405-017 Arcozelo VNG
Tel. 022 0917500 Fax 022 0917527
- I** Einhell Italia s.r.l.
Via Marconi, 16
I-22070 Beregazzo (Co)
Tel. 031 992080, Fax 031 992084
- DK** Einhell Skandinavien
Bergsoevej 36
DK-8600 Silkeborg
Tel. 087 201200, Fax 087 201203
- N** Sähkötalo Harju OY
Korjaamokatu 2
FIN-33840 Tampere
Tel. 03 2345000, Fax 03 2345040
- PL** Einhell Polska
Ul. Miedzyleska 2-6
PL-50-554 Wrocław
Tel. 071 3346506, Fax 071 3346503
- H** Einhell Hungaria Ltd.
Vajda Peter u. 12
H 1089 Budapest
Tel. 01 3039401, Fax 01 2101179
- TR** Semak
makina ticaret ve sanayi ltd. sti.
Altay Cesme Mah. Yasemin Sok. No: 19
TR 81530 Maltepe - Istanbul
Tel. 0216 4594865, Fax 0216 4429325
- RO** Novatech S.R.L.
Bd.Lasar Catargiu 24-26
S.C. A Ap. 9 Sector 1
RO 75 121 Bucharest
Tel. 021 4104800, Fax 021 4103568
- CZ** Poker Plus S.R.O.
Areal Vu Bechovice
Budava 10B
CZ-19011 Praha - Bechovice 911
Tel.+Fax 02579 10204
- BG** Einhell Bulgarien
34 A.Stefan Stambolov Str.
Apt. 4
BG 9000 Varna
Tel. 052 605254, Fax 052 605254
- SLU** GMA Elektromehanika d.o.o.
Cesta Andreja Bitenca 115
SLO-1000 Ljubljana
Tel- 01 5838304, Fax 01 5183803
- HR** Einhell Croatia d.o.o.
Velika Ves 2
HR 49224 Lepajci
Tel 049/342 444, Fax 049 342-392
- YU** MP Trading d.o.o.
Cika Ljubina 8/IV
YU 11000 Beograd
- GR** An. Mavrofidopoulos S.A.
Technical & Commercial company
12, Papastratou & Asklipiou Str.
GR 18545 Piräus
Tel 0210 4136155, Fax 0210 4137692
- RUS** Bermas
Altufyevskoye shosse, 2A
RUS 127372 Moscow
Tel 095 3639580, Fax 095 3639581