

- Ⓒ **Operating Instructions**
Electronic Jigsaw
- Ⓘ **Istruzioni per l'uso**
Seghetto alternativo elettronico
- Ⓕ **Käyttöohje**
Sähköpistosaha

Einhell[®]
 **bavaria**

5

CE

Art.-Nr.: 43.206.08

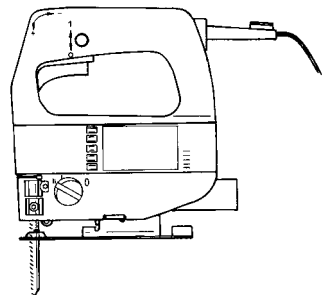

BPS 500E



- Ⓒ **Please read the operating instructions carefully before assembling and using**
- Ⓘ **Si prega, prima di assemblare ed avviare il trapano, di leggere attentamente le istruzioni sul funzionamento**
- Ⓕ **Pyydämme Teitä lukemaan käyttöohjeen tarkkaavaisesti ennen asennusta ja käyttöönottoa**

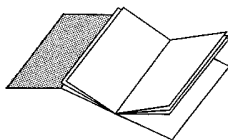

- Ⓒ Please pull out page 2
- Ⓕ Käännä sivut 2 auki
- Ⓘ Aprire le pagine dalle 2

Ⓒ	Page	7 - 9
Ⓘ	Pagina	34 - 36
Ⓕ	Sivu	25 - 27

1

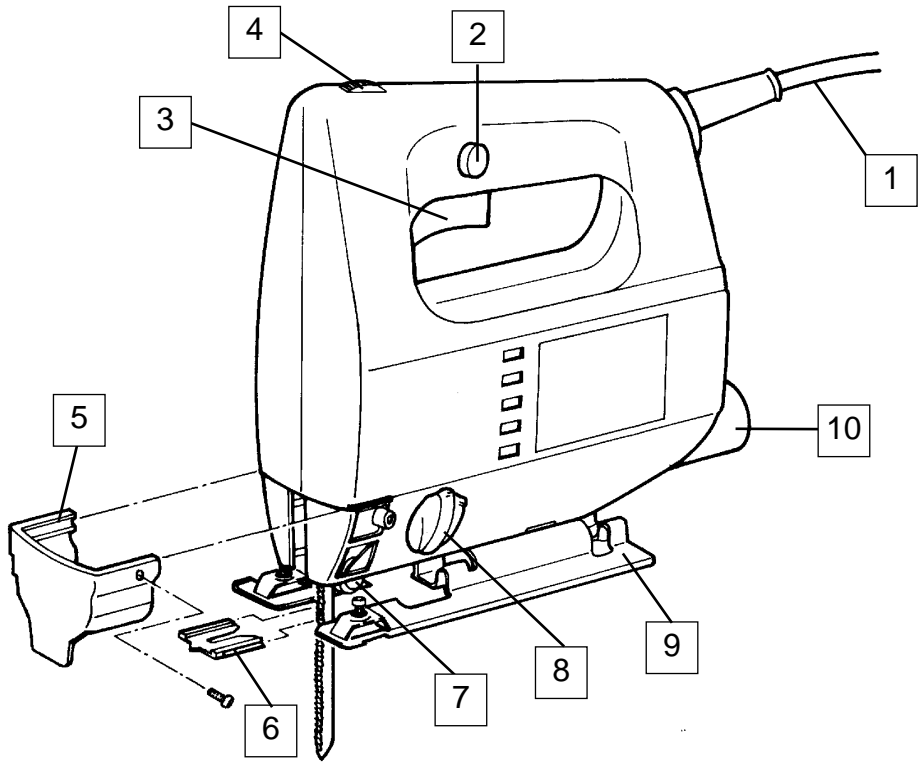

GB

Description

- 1 Power cable
- 2 Locking button
- 3 On/Off switch
- 4 Knurled screw for regulating the speed
- 5 Inspection guard
- 6 Saw blade
- 7 Guide roller
- 8 Adjustable base
- 9 Hexagon-socket spanner
- 10 Dust extractor socket

General safety and accident prevention regulations

To work safely with this machine and to prevent accidents it is imperative to read the following safety regulations and operating instructions in full and to put all the information into practice.

- Always check the machine, the power cable and the plug before use. Only ever use the machine if it is in perfect, undamaged condition. Damaged parts are to be repaired or replaced immediately by a qualified electrician.
- Always pull the plug out of the power socket before carrying out any work on the machine, before changing the tool and in periods of non-use.
- Always run the power cable away from the back of the machine to guard it from damage.
- For outdoors work use only suitably approved extension cables with a minimum conductor cross section of 1.5 mm². The plug connectors must have earthing contacts and be rain-water-proof.
- Keep the machine in a safe place and out of the reach of children.
- Always wear goggles, safety gloves and ear muffs when grinding, brushing and cutting. Wear a breathing mask on dusty jobs.
- Never leave any tool keys or adjustment spanners in position on the machine. Before switching on, check that all keys and adjustment spanners have been removed.
- Secure the workpiece (with a clamp) so that it cannot slip.
- It is imperative to use a dust extractor when working on stone (cutting or grinding). Make sure the dust extractor is approved for stone dust.

- **It is prohibited to use the machine on asbestos materials.** Please note the accident prevention regulations in force in your country.
- Use only original spare parts.
- Repairs are to be carried out by qualified electricians only.
- The level of noise at the workplace may exceed 85 dB(A). In this case you will need to introduce noise protection measures for the user. The noise produced by this electric tool is measured in accordance with IEC 59 CO 11, IEC 704, DIN 45635 Part 21, NFS 31-031 (84/537/EEC).
- Make sure of your footing. Avoid abnormal working positions.
- Keep your electric tool out of the rain. Never use electric tools in wet or damp conditions, and never use them near inflammable liquids.
- Never carry the machine by its power cable. Keep the power cable safe from damage. Oil, solvent and sharp edges can damage cables.
- Keep your workplace tidy.
- Make sure the power switch is off before inserting the plug in the socket.
- Wear suitable clothing. Never wear loose-fitting clothes or jewelry. Use a hair-net on long hair.
- For your own safety, use only the manufacturer's accessories and attachments.
- Use only sharp saw blades that are in perfect condition. Replace bent and cracked saw blades immediately.
- After switching off the jigsaw, do not press against the side of the blade to bring it to a halt.
- Always cut at a steady rate of progress. This will prevent accidents and prolong the life of your jigsaw and the blade.

Operating instructions for the BPS 500 E electronic jigsaw

STARTING UP

Instant response operation (Figure 3)

Switching on: Press the On/Off switch
Switching off: Release the On/Off switch

Continuous operation

Switching on: Press the On/Off switch, keep pressed and lock with the locking button
Switching off: Press the On/Off switch and release

Electronic speed control setting (Figure 4)

Using the knurled screw on the On/Off switch you can pre-set any speed. Turn the knurled screw in PLUS direction for a higher speed and turn it in MINUS direction for a lower speed. The ideal cutting rate depends on the specific material and working conditions.

The general rules for tool speed in cutting operations apply.

Changing the saw blade (Figure 2)

Switch off the jigsaw and remove the plug from the power socket before changing the blade or carrying out any other work on the jigsaw.

Use the supplied hexagon-socket spanner to undo the two screws on the ram (Figure 2). Slide the saw blade into the guide slot and up to the stop between the piston rod and the retention clip. Use the supplied hexagon-socket spanner to tighten the two screws. The teeth of the saw blade must face in cutting direction. Make sure that the saw blade sits properly in the guide slot of the ram and roller.

Adjusting the base

(for mitring and sawing near edges, Figure 5)

For mitre and bevel cuts you can swivel the base by up to 45° in either direction after undoing the two screws on the bottom. The angles 15°, 30° and 45° are marked but you can adjust the saw to any angle between these markings as required.

To adjust the cutting angle, undo the two screws (Figure 5) until you can just about move the blade. Adjust to the required angle and re-tighten the two screws.

To enable you to saw right up to the edge, the base can be pushed backward. To do so, undo the two screws underneath (Figure 5) and push the base to the back. Re-tighten the two screws.

Dust extraction

The jigsaw is equipped with a dust extractor socket. Any vacuum cleaner can be connected to the socket at the rear of the jigsaw. If you require a special adapter, please contact the manufacturer of your vacuum cleaner.

TECHNICAL DATA

Nominal voltage:	230 V ~ 50 Hz
Power consumption:	500 W
Cutting rate:	480 - 2500 strokes/min.
Stroke height:	16 mm
Cutting depth in wood:	60 mm
Cutting depth in plastic:	20 mm
Cutting depth in iron:	5 mm
Mitre cuts:	up to 45° (left and right)
Sound pressure level LPA:	89 dB(A)
Sound power level LWA:	99.6 dB(A)
Vibration a_w	3,2 m/s ²
Double isolation	
Weight	1,7 Kg

Vibration measured on the handle acc. to ISO 5349.

GB

1

Fitting the inspection guard

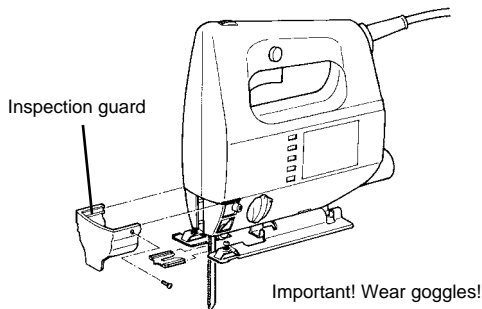

4

Turn the speed controller to increase the cutting rate

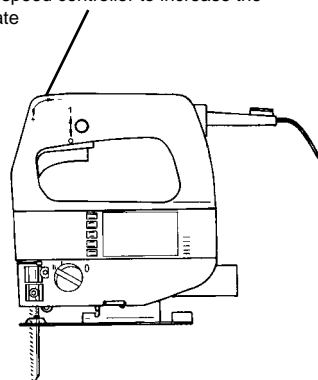

2

Changing the saw blade

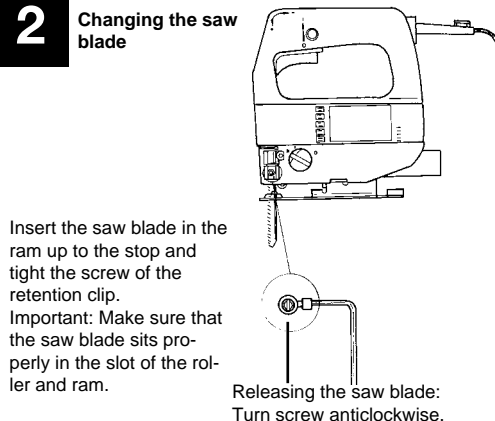

5

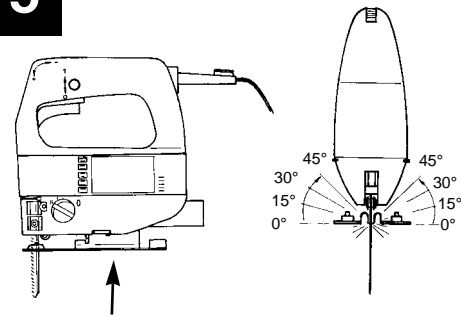

Undo the two screws to set the base to an angle of up to 45° on the right or left side.

3

Locking button

On/Off switch

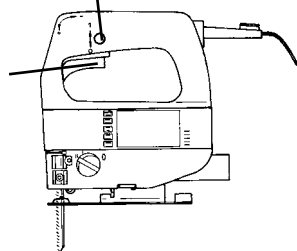

Switching on: Press the On/Off switch
 Continuous operation: Lock the On/Off switch with the locking button
 Switching off: Press the On/Off switch and release

6

Cutting veneered chipboard:

1. Use a fine saw blade
2. Position the base on the uncovered area
3. Advance the saw with little force

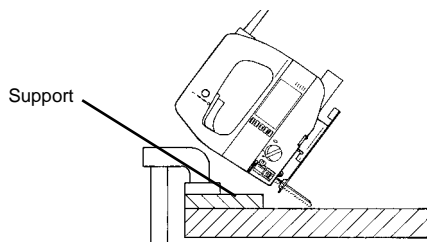

Cutting holes: Possible only in chipboard and wood unless you drill a hole first. Press the jigsaw firmly against the support and move slowly in cutting direction.

Descrizione

- 1 cavo di alimentazione
- 2 bottone di arresto
- 3 interruttore di acceso/spento
- 4 vite a testa zigrinata per la regolazione del numero di giri
- 5 protezione
- 6 lama
- 7 rullo di guida
- 8 base di appoggio regolabile
- 9 chiave esagona
- 10 aspirazione trucioli

Avvertenze generali di sicurezza e di prevenzione degli infortuni

Si assicura un funzionamento dell'apparecchio sicuro e senza infortuni solo se le avvertenze di sicurezza e le istruzioni per l'uso vengono lette completamente e se le avvertenze in esse contenute vengono seguite.

- Controllare ogni volta prima dell'uso l'apparecchio, il cavo di alimentazione e la spina. Lavorare solo se l'apparecchio è in perfetto stato e non presenta danni. Le parti danneggiate devono venire sostituite subito da un elettricista.
- Togliere sempre la spina dalla presa di corrente per tutti i lavori alla macchina, prima di sostituire gli utensili e quando l'apparecchio non viene usato.
- Per evitare danni al cavo di alimentazione, esso deve sempre trovarsi sul retro della macchina.
- Per lavori all'aperto è permesso solo l'uso di cavi di prolunga omologati. I cavi di prolunga usati devono avere una sezione minima di 1,5 mm². I collegamenti a spina devono avere contatti di terra ed essere protetti dagli spruzzi d'acqua.
- Conservare gli utensili in un posto sicuro e inaccessibile per i bambini.
- Portare sempre gli occhiali protettivi, i guanti di sicurezza e le cuffie durante i lavori di smerigliatura, spazzolatura e troncatura nonché una mascherina di protezione delle vie respiratorie se si sviluppa anche polvere.
- Non lasciare inserita la chiave per fissare la punta. Prima di accendere l'utensile controllare che la chiave e gli strumenti di regolazione siano stati tolti.
- Accertarsi che il pezzo da lavorare sia ben fissato e non si sposti (serrarlo).
- Nel lavorare (troncare e smerigliare) la pietra si deve usare un dispositivo di aspirazione della polvere che sia omologato per l'aspirazione di polvere minerale.
- **Non devono essere lavorati materiali contenenti amianto.**
Rispettare le corrispondenti disposizioni per la prevenzione degli infortuni (VBG 119) dell'associazione di categoria.
- Impiegare solo ricambi originali.
- Le riparazioni devono essere eseguite solo da un elettricista.
- Il livello di emissioni sonore sul posto di lavoro può superare gli 85 dB (A). In questo caso è necessario che l'operatore prenda delle misure di protezione contro i rumori. Il livello sonoro di questo elettrotensile viene misurato secondo le norme IEC 59 CO 11, IEC 704, DIN 45635 parte 21, NFS 31-031 (84/537/CEE).
- Assicurarsi di essere bene in equilibrio, evitare di assumere posizioni insolite.
- Non esporre l'elettrotensile alla pioggia. Non usarlo in ambiente bagnato o umido e nelle vicinanze di liquidi infiammabili.
- Non usare il cavo di alimentazione per trasportare l'utensile. Evitare danni al cavo di alimentazione: oli, solventi e spigoli vivi lo possono rovinare.
- Tenere in ordine il posto di lavoro.
- Accertarsi che l'interruttore sia spento quando viene inserita la spina di alimentazione.
- Portare indumenti da lavoro adatti. Non portare indumenti ampi e gioielli. Portare una retina nel caso di capelli lunghi.
- Per la propria sicurezza usare solo accessori e utensili ausiliari del produttore dell'elettrotensile.
- Usare solamente lame affilate ed in perfetto stato. Sostituire subito le lame deformate e rovinate.
- Dopo aver spento la macchina, non fermare la sega esercitando una leggera pressione laterale.
- Cercare di ottenere un avanzamento regolare, perchè ciò limita il pericolo di infortunio e aumenta la durata della lama e del seghetto.
- Valore di vibrazione secondo la ISO 5349, rilevato sull'impugnatura, corrisponde a 3,2 m/s²



Istruzioni per il funzionamento del seghetto alternativo elettronico BPS 500 E

MESSA IN FUNZIONE

Funzionamento momentaneo (disegno 3)

Per accendere: premere l'interruttore di acceso/spento

Per spegnere: mollare l'interruttore di acceso/spento

Funzionamento continuo

Per accendere: premere l'interruttore di acceso/spento e fermarlo in questa posizione con il bottone di arresto

Per spegnere: premere l'interruttore di acceso/spento e mollarlo

Regolazione del numero dei giri

Il numero dei giri può venir regolato in continuo aumentando o diminuendo la pressione sull'interruttore di acceso/spento. Se la pressione sull'interruttore di acceso/spento è leggera, si ha un numero basso di giri. Se la pressione sull'interruttore di acceso/spento è forte, si ha un numero elevato di giri. In questo modo si può scegliere la cadenza a seconda del lavoro da eseguire.

Preselezione elettronica del numero di giri (disegno 4)

Con la vite a testa zigrinata sull'interruttore di acceso/spento si può preselezionare il numero di giri desiderato. Girando la vite a testa zigrinata nel senso del PIÙ si aumenta il numero dei giri, girando la vite nel senso del MENO si diminuisce il numero dei giri. La cadenza adatta dipende dal rispettivo materiale e dalle condizioni di lavoro.

Anche in questo caso valgono le regole generali per la velocità di taglio nel caso di lavori con asportazione di trucioli.

Sostituzione della lama (disegno 2)

Prima di eseguire le diverse operazioni al seghetto e la sostituzione della lama, spegnere l'utensile e togliere la spina dalla presa di alimentazione.

Con la chiave esagona allegata svitare le due viti sullo spintore (disegno 2). Spingere la lama nella scanalatura di guida, fra la barra di sollevamento e la fascia di sostegno fino alla battuta. Serrare le due viti con la chiave esagona allegata. I dentini della sega

devono essere rivolti in direzione di taglio. Accertarsi che la lama sia ben inserita nella scanalatura di guida dello spintore e del rullo.

Regolazione della base di appoggio

(tagli obliqui e tagli vicino al bordo, disegno 5)

La base di appoggio può venir inclinata verso tutti e due i lati fino a 45° per i tagli obliqui e inclinati svitando semplicemente le due viti sul lato inferiore. Gli angoli di inclinazione sono contrassegnati da 15°, 30° e 45°, ma è possibile anche un'impostazione con angoli intermedi.

Per modificare l'angolo di taglio svitare le due viti (disegno 5) tanto che la base di appoggio possa venir ancora spinta. Impostare l'angolo desiderato e serrare nuovamente le due viti.

La base di appoggio può venir spinta all'indietro per segare fino al bordo. A questo scopo svitare le due viti sul lato inferiore (disegno 5) e spingere all'indietro la base di appoggio. Serrare nuovamente le due viti.

Aspirazione della polvere

Il seghetto alternativo è dotato di un attacco per l'aspirapolvere. Ogni aspirapolvere può venir collegato all'apertura di aspirazione all'estremità posteriore del seghetto. Se fosse necessario un adattatore speciale, mettersi in contatto con il produttore dell'aspirapolvere.

DATI TECNICI

Tensione nominale:	230 V ~ 50 Hz
potenza assorbita:	500 W
cadenza:	480 - 2500 /min
corsa:	16 mm
profondità di taglio legno:	60 mm
profondità di taglio plastica:	20 mm
profondità di taglio ferro:	5 mm
taglio obliquo:	fino a 45° (destra e sinistra)
livello di pressione acustica LPA:	89 db (A)
livello di potenza sonora LWA:	99,6 db (A)
Vibrazione a_{wv}	3,2 m/s ²
Dotata di isolamento protettivo	
Peso	1,7 kg

1 **Montaggio della protezione**

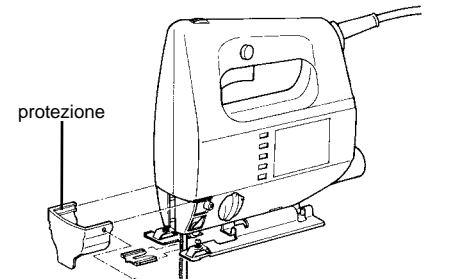

protezione

Attenzione: portare gli occhiali protettivi

4 Ruotando il commutatore del numero di giri si aumenta la cadenza

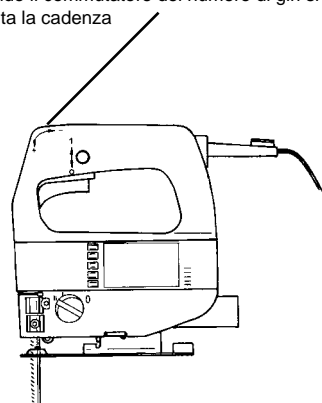

2

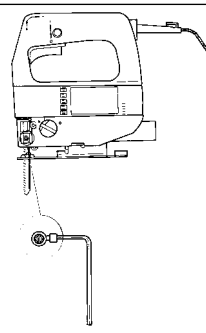

● Inserimento della lama: inserire la lama fino all'arresto nel portalama e stringerla saldamente.

Attenzione! Controllare che la lama si trovi nella scanalatura del senso di rotazione.

● Usare sempre una lama adatta e in condizioni perfette.

● Azionare il foretto solo con la lama installata.

● Lubrificare di tanto in tanto il rullo di scorrimento con alcune gocce d'olio.

Per allentare la lama: ruotare la vite ad esagono cavo di 1 giro circa verso sinistra.

5

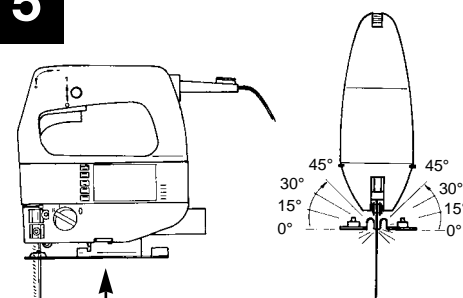

Svitando le due viti si può modificare la posizione della base di appoggio con un angolo fino a 45° verso destra e verso sinistra.

3

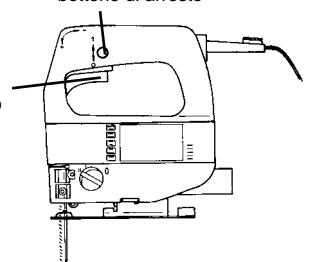

bottone di arresto

Interruttore di acceso/spento

Per accendere: premere l'interruttore di acceso/spento

funzionamento continuo:

per spegnere: fermare l'interruttore di acceso/spento con il bottone di arresto

premere l'interruttore di acceso/spento e mollarlo

6 Per tagliare pannelli di legno compensato:

1. usare una lama sottile
2. porre la base di appoggio sul lato senza rivestimento
3. avanzare lentamente

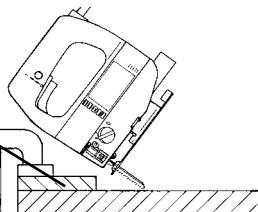

pezzo di appoggio

Taglio di fori: solo in pannelli di compensato e di legno senza trapanatura preliminare. Premere con forza il seghetto contro il pezzo di appoggio e muoverlo lentamente nella direzione di taglio desiderata.

FIN

Kuvaus

- 1 Verkkojohto
- 2 Lukitusnappi
- 3 Kytkin/katkaisin
- 4 Ruuvi käyntinopeuden säätelyä varten
- 5 Näkösuoja
- 6 Sahanterä
- 7 Ohjausrulla
- 8 säädettävä sahan liukulevy
- 9 Avain kuusiokoloruuveja varten
- 10 Lastujen imu

Yleiset turvaohjeet ja tapaturmantorjunta

Lue turvaohjeet ja käyttöohje kokonaan läpi ja noudata niissä annettuja ohjeita. Sillä ainoastaan siinä tapauksessa voidaan taata, että koneella työskentely on vaaratonta eikä siihen liity mitään onnettomuusriskejä.

- Tarkasta aina ennen käyttöä laite, liitosjohto ja pistoke. Työskentele ainoastaan moitteettomalla laitteella, jossa välittömästi uusia voittuneet osat.
- Irrota verkkopistoke pistorasiasta aina ennen koneeseen suoritettavia töitä, aina ennen työkalun vaihtoa tai aina, jos konetta ei käytetä.
- Jotta verkkojohto ei vioitu, se tulee johtaa aina koneesta taakesepäin.
- Ulkona työskennellessä saa käyttää vain siihen tarkoitukseen hyväksytyjä pidennysjohtoja, joiden läpimitan on oltava vähintään 1,5 mm². Pistokeliitännöissä täytyy olla suojakosketin ja ne täytyy suojata roiskevedeltä.
- Säilytä työkalua turvallisessa paikassa ja pois lasten ulottuvilta.
- Käytä hionnassa, harjauksessa ja katkaisussa aina suojalaseja, turvakäsineitä ja kuulonsuojainta sekä hengityksensuojainta sellaisissa töissä, joissa muodustuu pölyä.
- Älä jätä työkaluvaimia paikalleen. Tarkasta aina ennen laitteen käynnistämistä, että avaimet ja säätötyökalut on poistettu.
- Varmista työstökappaleen pysyminen paikallaan (kiinnittämällä).
- Kiveä käsitellessä (katkaistaessa ja hiottaessa) täytyy käyttää kivipölyn imentään hyväksyttyä imulaitetta.
- **Asbestia sisältäviä materiaaleja ei saa käsitellä.**
Noudata ammattiliiton vastaavaa tapaturmantorjuntamääräystä (Saksassa: VGB 119).
- Käytä ainoastaan alkuperäisiä varaosia.
- Ainoastaan sähköalan ammattihenkilö saa suorittaa korjauksia.
- Työpaikan melutaso voi ylittää 85 dB (A). Tässä tapauksessa ovat meluntorjunta- ja kuulonsuojaintoimenpiteet käyttäjän kannalta välttämättömät. Tämän sähkötyökalun aiheuttama melu mitataan normien IEC 59 CO 11, IEC 704, DIN 45635 osa 21, NFS 31-031 (54/537/EWG).
- Seiso tukevasti paikallasi. Vältä epänormaaleja asentoja.
- Älä käytä sähkötyökaluja sateessa (älä myöskään jätä niitä sateella ulos). Älä käytä sähkötyökaluja märässä tai kosteassa ympäristössä, älä myöskään palavien nesteiden lähellä.
- Älä kanna sähkötyökalua pitämällä kiinni verkkojohdosta. Älä anna öljyn, liuottimien tai terävien reunojen vahingoittaa verkkojohtoa. Älä kanna sähkötyökalua pitämällä kiinni johdosta.
- Pidä työskentelyalueesi järjestyksessä.
- Varmistu aina, että kytkin ei ole päällä silloin kun kone liitetään sähköverkkoon.
- Käytä sopivia työvaatteita. Älä käytä väljiä vaatteita tai koruja. Pitkissä hiuksissa täytyy käyttää hiusverkkoa.
- Oman turvallisuutesi kannalta on tärkeää, että käytät ainoastaan työkalun valmistajan lisätarvikkeita ja lisälaitteita.
- Käytä ainoastaan teräviä ja moitteettomia sahanteräitä. Vaihda vääntyneet ja säröiset sahanterät heti uusiin.
- Kun olet sammuttanut koneen: älä jarruta sahanterää painamalla sitä vastaan sivusta.
- Tarkkaile, että sahan liike eteenpäin on tasaista. Se pienentää onnettomuusriskiä ja pidentää sahanterän ja pistosahan kestoikää.
- ISO 5349 mukainen kahvasta mitattu värinä 3,2 m/s²

BPS 500 E - sähköpistosahan käyttöohje

KÄYTTÖOHJOT

Momenttikytkentä (kuva 3)

Päälle kytkeminen: Paina kytkintä/katkaisinta
Sammuttaminen: Älä enää paina kytkintä/katkaisinta

Kestokytkentä

Päälle kytkeminen: Paina kytkintä/katkaisinta ja lukitse se paikalleen (sen ollessa alaspainotussa asennossa) lukitusnapin avulla
Sammuttaminen: Paine kytkintä/katkaisinta ja päästä se sitten irti.

Käyntinopeuden säätely

Käyntinopeutta voidaan säädellä asteettomasti painamalla kytkintä/katkaisinta voimakkaammin tai kevyemmin. Jos kytkintä/katkaisinta painetaan kevyesti, käyntinopeus on alhainen. Jos kytkintä/katkaisinta painetaan voimakkaasti, käyntinopeus on surri. Näin voit valita iskuluvun suoritettavien töiden mukaan.

Elektroninen käyntinopeuden esivalinta (kuva 4)

Kytkimessä/katkaisimessa olevan ruuvun avulla voidaan halutta käyntinopeus säätää etukäteen. Jos kierrät ruuvia suuntaan PLUS, käyntinopeus kohoaa; jos kierrät ruuvia suuntaan MINUS, käyntinopeus heikkenee. Sopiva iskuluku riippuu aina työstettävästä materiaalista ja työolosuhteista.

Lastuavien töiden sahausnopeutta koskevat yleiset säännöt ovat voimassa myös tässä tapauksessa.

Sahanterän vaihto (kuva 2)

Pistosaha täytyy kytkeä pois päältä ja verkkopistoke täytyy irrottaa pistorasiasta aina ennen töitten aloittamista ja ennen sahanterän vaihtoa.

Hellitä oheisen kuusiokoloruuvi-avaimen avulla työntimessä olevia ruuveja (kuva2). Työnnä sahanterä ohjausraan, vivun ja kiinnityssangan väliin vasteeseen asti. Kiristä molemmat ruuvit oheisen kuusiokoloruuvi-avaimen avulla. Sahanterän hammastuksen täytyy osoittaa sahaussuuntaan päin. Sahanterän täytyy olla paikallaan työntimen ja ohjauksurillan urassa.

Sahan liukulevyn säätäminen

(Viistosahausta ja sahaaminen reunan läheltä, kuva 5) Vinosahausta ja vinoa poikkisahausta varten voidaan, sen jälkeen kun molempia alapuloella olevia ruuveja on hellitetty, sahan liukulevyä kääntää molemmin puolin jopa 45°. Kulmat on merkitty viivoilla 15°, 30° ja 45°. Sahan liukulevyn säätäminen merkittyjen kulma-asteiden väliin on myös mahdollista.

Jos haluat muuttaa sahauskulmaa, hellitä molempia ruuveja (kuva 5) niin paljon, että sahan liukulevyä voidaan juuri vielä työntää. Säädä haluamasi kulma ja kiristä taas molemmat ruuvit.

Reunaan asti sahaamista varten sahan liukulevyä voidaan työntää taaksepäin. Hellitä molempia alapuolella olevia ruuveja (kuva 5) ja työnnä sahan liukulevyä taaksepäin. Kiristä taas molemmat ruuvit.

Pölyn imentä

Pistosaha on varustettu pölynimuliitännällä. Mikä tahansa pölynimuri voidaan liittää pistosahan takapäällä olevaa imuaukkoon. Mikäli tarvitset sitä varten erikoisadapterin, käänny pölynimurisi valmistajan puoleen.

TEKNISET TIEDOT

Nimellisjännite:	230 V - 50 Hz
Tehon kulutus:	500 W
Iskuluku:	480 - 2500 r/min.
Iskukorkeus:	16 mm
Sahaussyvyys puu:	60 mm
Sahaussyvyys muovi:	20 mm
Sahaussyvyys rauta:	5mm
Viistosahausta:	45°:en asti (oikealle ja vasemmalle)
Äänen painetaso LPA:	89 dB (A)
Äänen tehotaso LWA:	99,6 dB (A)
Tärinä a _W	3,2 m/s ²
Soujaeristetty	
Paino	1,7 kg

FIN

1

Näkösuoja asennus

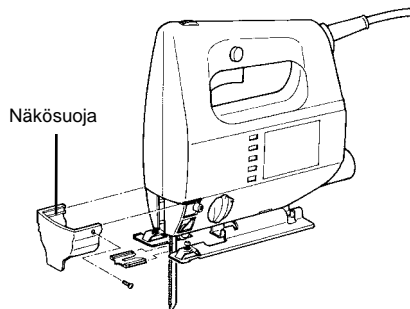

Huomio: käytä suojalaseja!

4

Iskuluku kohoaa, jos käyntinopeussäädintä kierretään!

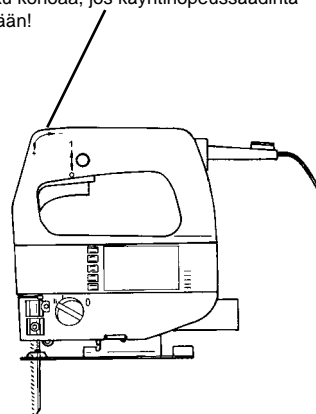

2

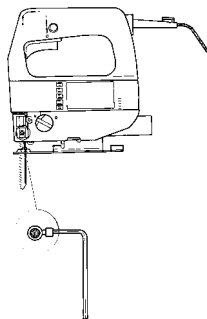

- Käytä aina moitteetonta ja sopivaa sahanterää.
- Käynnistä pistosaha vain paikalleen asetetun sahanterän kanssa.
- Voitele käyntirulla silloin tällöin muutamalla tipalla öljyä.

- Asetat sahanterän paikalleen seuraavalla tavalla: Työnnä sahanterä karaan vasteseen asti ja kiristä se tiukasti paikalleen.

Huomio!
Tarkista onko sahanterän käyttösuunnan urassa.

Sahanterän irrottaminen: Kierrä kuusiokoloruuvia n. yksi kierros vasemmalle.

5

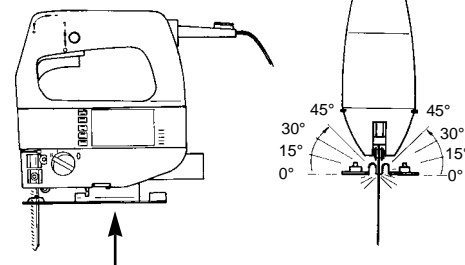

Jos murempia ruuveja hellitetään, voidaan sahan liukulevyä kääntää oikealle ja vasemmalle korkeintaan 45° kulmaan.

3

Lukitusnappi

Kytin/katkaisin

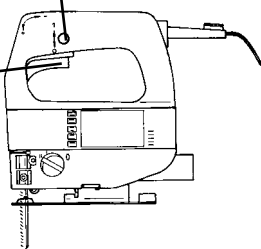

Päälle kytkeminen: paina kytkintä/katkaisinta varmista lukitusnappin avulla kytkimen/katkaisimen pysyminen alapainetuksessa asennossa.

Sammuttaminen: paina kytkintä/katkaisinta ja päästä se sitten irti.





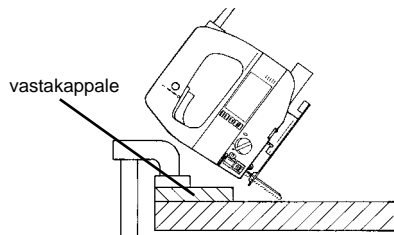

6

Viillotettujen lastulevyjen sahaaminen:

1. Käytä hienoa sahanterää
2. Aseta sahan liukulevy sellaiseen kohtaan, jota ei ole päällystetty
3. Pieni eteenpäinliikkumisvoima



Taskuleikkaus: Ainoastaan lastulevyihin ja puuhun, ilman esiporausta. Paina pistosahaa voimakkaasti vastakappaleen vastaan ja liikuta sitä hitaasti sahausuuntaan.

(GB)	(SF)	(N)	(GR)	(I)	(DK)
EC Declaration of Conformity The Undersigned declares, on behalf of	EC Yhteismukaisuusilmoitus Allekirjoittanut ilmoittaa yhtiön	EC Konfirmatserklæring Undertegnede erklærer på vegne av firma	EC Δήλωση περί της ανταπόκρισης Ο υπγράφου δηλώνει εν ονόματι της εταιρίας	Dichiarazione di conformità CE Il sottoscritto dichiara in nome della ditta	EC Overensstemmelses-erklæring Undertegnede erklærer på vegne af firmaet
ISC GmbH - Eschenstraße 6 - D-94405 Landau/Isar					
that the	at	ότι η	che la	at	
Machine / Product	Maskin/produkt	μηχανή / το προϊόν	macchina/prodoto	maschine/produkt	
Electronic Jigsaw	Sähköpiistosaha	Elektrisk stikksag	Ηλεκτρονική σέγα	Seghetto alternativo elettronico	Elektronisk stikksav
produced by:	merkki	Μerke	υάρκα	marca	mærke
					
Type	tyyppi	Type	τύπος	tipo	type
BPS 500 E					
- Serial number specified on the product - is in accordance with the EC Directive regarding machinery 89/392/EEC, as amended; - EC Directive regarding low-voltage equipment 73/23/EEC, regarding electromagnetic compatibility 89/336/EEC, as amended.	- tuotteen valmistusnumero - vastaa - EU-kone-direktiivik (johon on tehty muutoksia) 89/392/EWG - EU-pienjännite-direktiiviä 73/23/EWG - EU-direktiiviä 89/336/EWG (johon on tehty muutoksia) ja joka koskee sähkömagnetiittien mukautuvuutta (EMl)	- Seriennummer på produktet - tilfredsstiller følgende retningslinjer: - EU Maskinretningslinje 89/392/EWG med ændringer - EU Lavspennings-retningslinje 73 / 23 EWG - EU Råtningslinje for elektromagnetisk kompatibilitet 89/336 EWG med ændringer.	- Αριθμός σειράς πάνω στο αντικείμενο - κατασκευαστική γραμμή της Ευρωπαϊκής Κοινότητας 89/392/EOK με αλλαγές - κατασκευαστική γραμμή χαμηλής τάσης της Ευρωπαϊκής Κοινότητας 73/23/EOK - κατασκευαστική γραμμή ηλεκτρομαγνητικής ασυμβατότητας της Ευρωπαϊκής Κοινότητας 89/336/EOK με αλλαγές.	- numero di serie sul prodotto - corrisponde - alla Direttiva CE sulle macchine 89/392/CEE con modifiche - alla Direttiva CE sulla tensione 73/23 CEE - alla Direttiva CE sulla compatibilità elettromagnetica 89/336 CEE con modifiche - CEE con modificaciones.	- Seriennummer på produktet - opfylder - EU-maskindirektiv 89/392/EØF med ændringer - EU-lavspændingsdirektiv 73/23/EØF - EU-direktiv vedr. elektromagnetisk støj (EMC) 89/336/EØF med ændringer.
EN 50144-1; EN 50144-2-10;	EN 292-1; EN 292-2/A1;	EN 50082-1; EN 55014;	EN 60555-2; EN 60555-3	EN 50144-1; EN 50144-2-10;	EN 292-1; EN 292-2/A1;
Landau/Isar, (date)	Landau/Isar, den	Landau/Isar, στις	Landau/Isar, l'	Landau/Isar, den	Landau/Isar, den
05.08.1999	05.08.1999	05.08.1999	05.08.1999	05.08.1999	05.08.1999
 Pflaum Produkt-Management	 Pflaum Produkt-Management	 Pflaum Produkt-Management	 Pflaum Produkt-Management	 Pflaum Produkt-Management	 Pflaum Produkt-Management

Archivierung / For archives: **BPS-0526-21-909-E**

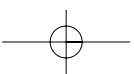
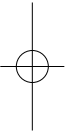
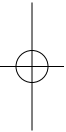

- (D)** ISC GmbH
Eschenstraße 6
D-94405 Landau/lsar
Tel. (09951) 942357, Fax (09951) 2610 u. 5250
- (GB)** Hans Einhell AG, UK Branch
32, Craven Court Winwick Quay
Warrington, Cheshire, WA2 8QU
Tel. 01925 419400, Fax 01925 419292
- (F)** V.B.P. Distribution Service Après Vente
5, allée Joseph Cugnot, Z.I. du Phare
F-33700 Merignac
Tel. 05 56479483, Fax 05 56479525
- (NL)** Einhell Benelux
Weberstraat 3
NL-7903 BD Hoogeveen
Tel. 0528 232977, Fax 0528 232978
- (B)** Einhell Benelux
Abtsdreef 10
B-2940 Stadbroek
Tel/Fax 03 5699539
- (E)** Comercial Einhell S.A.
Carretera Sanguesa
E-31310 Carcastillo/Navarra
Tel. 948 725025, Fax 948 715714
- (P)** Einhell Iberica
Rua da Aldeia , 225 Apartado 2100
P-4405-017 Arcozelo VNG
Tel. 02 75336100, Fax 02 7536109
- (GR)** Antzoulatos E. E.
Paralia Patron-Panayitsa
GR-26517 Patras
Tel. 061 525448, Fax 061 525491
- (I)** Einhell Italia s.r.l.
Via Marconi, 16
I-22077 Beregazzo (Co)
Tel. 031 992080, Fax 031 992084
- (DK)** Einhell Skandinavia
(S) Rodelundvej 11 - Rodelund
(N) **DK-8653 Them**
Tel.+ 45 86 849511, Fax+ 45 86 849522
- (FIN)** Suomen Einhell OY
Hepolamminkatu 20
FIN 33720 Tampere
Tel. 03 3587800, Fax 03 3587828
- (PL)** Einhell Polska sp. z.o.o.
Al.Niepodleglosci 36
PL 65-950 Zielona Gora
Tel. 0683 242055, Fax 0683 272914
- (H)** Einhell Hungaria Ltd.
Vjda Peter u. 12
H 1089 Budapest
Tel. 01 3039401, Fax 01 2101179
- (TR)** Star AS
Ahmet Cavus Sokak No: 17
TR 81630 Beykoz - Istanbul
Tel. 0216 4250840, Fax 0216 4250841
- (RO)** Novatech S.R.L.
Bd.Lasar Catargiu 24-26
S.C. A Ap. 9 Sector 1
RO 75 121 Bucharest
Tel. 01 4104800, Fax 01 4103568
- (CZ)** DAT spol s.r.o
Hrubeho 3
CZ 61200 Brno
Tel. 05 49211107, Fax 05 41214831

Technische Änderungen vorbehalten
Technical changes subject to change
Sous réserve de modifications
Technische wijzigingen voorbehouden
Salvo modificaciones técnicas
Salvaguardem-se alterações técnicas
Förbehåll för tekniska förändringar
Oikeus teknisiin muutoksiin pidätetään
Der tages forbehold for tekniske ændringer
Ο κατασκευαστής διατηρεί το δικαίωμα
τεχνικών αλλαγών
Con riserva di apportare modifiche tecniche
Tekniske endringer forbeholdes
Technické zmeny vyhrazeny
Technikai változások jogát fenntartva
Tehnične spremembe pridržane.
Zastrzega się wprowadzanie zmian technicznych
Se rezervă dreptul la modificări tehnice.
Teknik değişiklikler olabilir