

Einhell[®]

- (D)** Gebrauchsanweisung
Doppelschleifmaschine
- (GB)** Instructions for use
Double grinding machine
- (F)** Mode d'emploi
Rectifieuse double
- (NL)** Gebruiksaanwijzing
dubbele slijpmachine
- (E)** Instrucciones de uso de la
afiladora de Doble Cabezal
- (P)** Instruções de utilização
Esmeriladora de cabeça dupla
- (S)** Bruksanvisning
Dubbel slipmaskin
- (GR)** Οδηγίες χρήσης
Διπλή τροχιστική μηχανή

Art.-Nr.: 44.126.00

DSC 175-m

Sicherheitshinweise:

1. Beim Schleifen ist eine Schutzbrille zu tragen.
2. Vor Inbetriebnahme der Schleifmaschine sind die Schleifkörper einer Klangprobe zu unterziehen (einwandfreie Schleifkörper haben beim leichten Anschlagen – Plastikhammer – einen klaren Klang). Dies trifft ebenfalls zu, wenn neue Schleifkörper aufgespannt werden (Transportschäden). Die Maschine ist unbedingt einem Probe-
lauf ohne Belastung von mindestens 5 Minuten zu unterziehen. Dabei ist der Gefahrenbereich zu verlassen.
3. Es dürfen nur Schleifkörper verwendet werden, die Angaben tragen über Hersteller, Art der Bindung, Abmessung und zuverlässige Umdrehungszahl.
4. Schleifkörper sind an trockenen Orten bei möglichst gleichbleibenden Temperaturen aufzubewahren.
5. Zum Aufspannen der Schleifkörper dürfen nur die mitgelieferten Spannflanschen verwendet werden.
6. Zum Aufspannen der Schleifkörper dürfen nur gleich große und gleich geformte Spannflanschen verwendet werden. Die Zwischenlagen zwischen Spannflansch und Schleifkörper müssen aus elastischen Stoffen z.B. Gummi, weicher Pappe usw. bestehen.
7. Die Aufnahmebohrung von Schleifkörpern darf nicht nachträglich aufgebohrt werden.
8. Die Werkstückauflagen und die oberen nachstellbaren Schutzabdeckungen sind stets so dicht wie möglich an den Schleifkörpern heranzustellen.
9. Schleifkörper dürfen nicht ohne Schutzeinrichtung betrieben werden. Dabei dürfen folgende Abstände nicht überschritten werden:
 - Werkstückauflage/Schleifscheibe: max. 3mm
 - Schutzabdeckung/Schleifscheibe: max. 5 mm
10. Vor dem Gebrauch des Doppelspindel-schleifers müssen Schutzschalter, Werkstückauflage und Sichtscheibe angeschraubt werden.
11. Bei Schleifscheibenwechsel ist vorher der Netzstecker zu ziehen.
12. Die max. Umfangsgeschwindigkeit der Schleifscheibe beträgt:
25,64 m/s bei DSC 175-m
Berechnung:
Umfangsgeschwindigkeit
$$m/s = \frac{d \times 3,14 \times n}{60 \times 1000}$$

d = Durchmesser der Schleifscheibe in mm
n = Motordrehzahl pro Minute
Beispiel:
$$m/s = \frac{175 \times 3,14 \times 2800}{60 \times 1000} = 25,64$$
13. Max. zulässige Motorgehäusetemperatur: 80 °C
14. Um ein sicheres Schleifen zu gewährleisten, wird das Festschrauben der Maschine empfohlen.
Funkentstört gemäß EN 55014 und EN 60555

Technische Daten	DSC 175-m
Netzanschluß	230 V~50 Hz
Stromaufnahme	2,1 A
Leistungsaufnahme	400 W
Umdrehungen/min.	2800 min ⁻¹
● Abmessungen	175 x 25 x 32 mm
Umfangsgeschwindigkeit max.	25,64 m/s
Schalldruckpegel LPA	62 dB(A)
Schalleistungspegel LWA	72 dB(A)

Safety guidelines:

1. Wear protective goggles when carrying out grinding operations .
2. Before starting to use the grinding machine, the abrasive wheels are to be sound-tested (abrasive wheels that are in perfect condition sound clear when tapped lightly with a plastic hammer). This also applies when new abrasive wheels are fitted (damage during transport). It is essential that the machine is given a trial run without load for at least 5 minutes. The danger area should be left.
3. Only abrasive wheels may be used that carry information as to manufacturer, type of bond, diameter and permitted r.p.m.
4. Abrasive wheels are to be kept in a dry place where the temperature is as constant as possible.
5. Only the mounting flanges supplied should be used to fit the abrasive wheels.
6. Only mounting flanges of the same size and shape may be used to fit the abrasive wheels. The washers between the flange and the wheel must be elastic, e.g. rubber, soft card, etc.
7. The hole mount for abrasive wheels must not be drilled afterwards.
8. The work rests and the upper adjustable protective covers must always be as close as possible to the abrasive wheels.
9. Abrasive wheels may not be operated without protective devices. The following distances may not be exceeded:
 - work rest/abrasive disc: max. 3 mm
 - protective cover/abrasive disc: max. 5 mm

10. Before using the double spindle grinder, safety switches, work rests and observation windows must be screwed on.

11. Unplug from mains before changing abrasive discs.

12. The max. peripheral speed of the grinding disc is:

25,64 m/s for DSC 175-m

Calculation:
peripheral speed

$$m/s = \frac{d \times 3.14 \times n}{60 \times 1000}$$

d = diameter of grinding disc in mm

n = motor rpm

Example:

$$m/s = \frac{175 \times 3.14 \times 2800}{60 \times 1000} = 25,64$$

13. Max. permitted motor housing temperature: 80°C

14. In order to ensure safe grinding operations, it is recommended that the machine is screwed firmly in place.

With noise suppression in accordance with EN 55014 and EN 60555.

Technical Data	DSC 175-m
Mains power supply	230 V-50 Hz
Current consumption	2,1 A
Power input	400 W
RPM	2800 min ⁻¹
● Wheel diameter	175 x 25 x 32 mm
Peripheral speed max.	25,64 m/s
Sound pressure level LPA.	62 dB(A)
Sound power level LWA.	72 dB(A)

Informations relatives à la sécurité:

1. Il est indispensable de porter des lunettes de protection lors des travaux de rectification.
2. Avant la mise en service de la machine, procédez à un contrôle sonore des meules (les meules en parfait état de fonctionnement rendent un son clair quand on applique un léger coup avec un marteau en plastique). Ceci vaut également si de nouvelles meules sont montées (dommages dus au transport).

Il faut absolument faire tourner la machine sans charge pendant au moins 5 minutes. Veillez à réserver une zone pour éviter tout danger.

3. N'utilisez que des meules qui comportent des informations sur le fabricant, la nature du liant, les dimensions et la vitesse de rotation autorisée.
4. Conservez les meules dans des endroits secs ayant si possible une température constante.
5. Pour le serrage des meules n'utilisez que les brides fournies avec celles-ci.
6. N'utilisez pour le serrage des meules que des brides de serrage de même taille et de même forme. Les couches intermédiaires entre la bride de serrage et la meule sont composées de matières élastiques, p. ex. caoutchouc, carton souple, etc.
7. L'orifice de prise des meules ne doit pas être réalésé ultérieurement.
8. Les supports porte-pièce ainsi que les capots de protection supérieurs ajustables

doivent toujours être approchés le plus possible de la meule.

9. Ne pas faire fonctionner les meules sans protection ; veillez à respecter les écarts suivants :
 - support porte-pièce/meule : maxi 3 mm
 - capot de protection/meule : maxi 5 mm
10. Avant de mettre en marche la rectifieuse double, veillez à la mise en place du commutateur de sécurité, du support porte-pièce et de la glace de protection.
11. Avant tout changement de meule retirez la fiche secteur de la prise.
12. La vitesse circonférentielle maxi de la meule est de :

25,64 m/s pour DSC 175-m

Méthode de calcul de la vitesse circonférentielle

$$m/s = \frac{d \times 3,14 \times n}{60 \times 1000}$$

d = diamètre de la meule en mm

n = vitesse de rotation du moteur par minute

Exemple :

$$m/s = \frac{175 \times 3,14 \times 2800}{60 \times 1000} = 25,64$$

13. Température du carter moteur maxi : 80°C
14. Afin d'assurer une bonne rectification, il est recommandé de fixer la machine en la vissant à fond.

Déparasitage selon normes EN 55014 et EN 60555

Caractéristiques techniques	DSC 175-m
Raccordement secteur	230 V~50 Hz
Consommation de courant	2,1 A
Puissance absorbée	400 W
Vitesse de rotation/min.	2800 t/min
● Dimensions de meule	175 x 25 x 32 mm
Vitesse circonférentielle maxi	25,64 m/s
Niveau de pression acoustique LPA	62 dB(A)
Niveau de puissance acoustique LWA	72 dB(A)

Opmerkingen m.b.t. de veiligheid:

1. Bij het slijpen moet een veiligheidsbril worden gedragen.
2. Vóór het ingebruiknemen van de slijpmachine moeten de slijpschijven aan een klanktest worden onderworpen (gave slijpschijven hebben, als er voorzichtig met een plastic hamer tegen geklopt wordt, een heldere klank). Dat moet ook gebeuren, als er nieuwe slijpschijven worden gemonteerd (transportschade). De machine moet in ieder geval zonder belasting aan een testgang van minstens 5 minuten worden onderworpen. Daarbij moet de gevaarzone worden verlaten.
3. Er mogen alleen slijpschijven worden gebruikt waar informatie over producent, soort van de binding, afmetingen en toelaatbaar toerental op staan.
4. Slijpschijven moet op een droge plaats bij zo constant mogelijke temperaturen worden bewaard.
5. Voor het monteren van de slijpschijven mogen uitsluitend de bijgeleverde spanflenzen worden gebruikt.
6. Voor het monteren van de slijpschijven mogen alleen gelijk grote en gelijk gevormde spanflenzen worden gebruikt. De tussenlagen tussen spanflens en slijpschijf moeten elastisch zijn, bijv. van rubber, zacht karton, enz.
7. Het montagegat van de slijpschijven mag niet achteraf worden uitgeboord.
8. De werkstuk-draagvlakken en de bovenste verstelbare beschermingskappen moeten steeds zo dicht mogelijk bij de slijpschijf

worden gezet.

9. Slijpschijven mogen niet zonder beveiligingsinrichting in gebruik worden genomen. Daarbij mogen volgende afstanden niet worden overschreden:
 - werkstuk-draagvlak/slijpschijf: max. 3 mm
 - beschermingskap/slijpschijf: max. 5 mm
10. Voor het gebruik van de dubbele spindel-slijpmachine moeten de beveiligingsschakelaar, het werkstuk-draagvlak en de transparante schijf met schroeven worden gemonteerd.
11. Bij het vervangen van de slijpschijf moet eerst de stekker uit het stopcontact worden getrokken.
12. De max. omtreksnelheid van de slijpschijf bedraagt:

25,64 m/s bij DSC 175-m

Berekening:
omtreksnelheid

$$m/s = \frac{d \times 3,14 \times n}{60 \times 1000}$$

d = diameter van de slijpschijf in mm
n = motortoer per minuut

Voorbeeld:

$$m/s = \frac{175 \times 3,14 \times 2800}{60 \times 1000} = 25,64$$
13. Max. toelaatbare temperatuur van de motorkast: 80°C
14. Om een veilig slijpen te kunnen garanderen, wordt aanbevolen de machine vast te schroeven.

Technische gegevens	DSC 175-m
Aansluiting op het net	230 V-50 Hz
Stroomopneming	2,1 A
Opgenomen vermogen	400 W
Omwentelingen/min. afmetingen	2800 min ⁻¹ 175 x 25 x 32 mm
Omtreksnelheid max.	25,64 m/s
Geluidsdrukniveau LPA	62 dB(A)
Geluidsprestatieniveau LWA	72 dB(A)

Instrucciones de seguridad:

1. Use siempre gafas protectoras cuando se trabaje con la máquina.
2. Antes de poner la afiladora en marcha, someta las muelas de vástago a una prueba de resonancia (las muelas de vástago en perfecto estado emiten un sonido claro cuando se las golpea ligeramente con un martillo de plástico). Esto debe realizarse igualmente cuando se instalen muelas de vástago nuevas (susceptibles de haber sufrido daños durante el transporte). La máquina debe someterse a una prueba de funcionamiento sin carga de al menos 5 minutos. Durante este tiempo debe abandonarse la zona de peligro.
3. Sólo pueden utilizarse muelas de vástago que traigan datos sobre el fabricante, el tipo de ligamento, las dimensiones y el número de revoluciones permitido.
4. Las muelas de vástago deben conservarse en lugares secos y, a ser posible, a temperaturas constantes.
5. Para fijar las muelas de vástago, deben utilizarse solamente los platillos de sujeción que se suministran junto con la máquina.
6. Para fijar las muelas de vástago, deben utilizarse únicamente platillos de sujeción de tamaño y forma idénticos. Las capas intermedias entre el platillo de sujeción y las muelas de vástago deben estar compuestas de materiales elásticos, como goma, cartón suave, etc.
7. El taladro de alojamiento de las muelas de vástago no debe taladrarse posteriormente.
8. Los soportes de las piezas de labor y las cubiertas protectoras superiores regula-

bles deben colocarse en las muelas de vástago lo más ceñidamente posible.

9. Las muelas de vástago no deben utilizarse sin un dispositivo de seguridad. No deben excederse las siguientes distancias:
 - Soporte de la pieza de labor/muela: máx. 3 mm
 - Cubierta de protección/muela: máx. 5 mm
10. Antes de utilizar la máquina rectificadora de dos cabezales, deben asegurarse con tornillos los soportes de protección, los soportes de la pieza de labor y la pantalla de protección ocular antichispas.
11. Desconecte el aparato antes de cambiar las muelas.
12. La velocidad periférica máxima de la muela seca es:

25,64 m/s en la DSC 175-m

Cálculo:

Velocidad periférica

$$\text{m/s} = \frac{d \times 3,14 \times n}{60 \times 1000}$$

d = diámetro de la muela en mm

n = velocidad del motor en rpm

ejemplo:

$$\text{m/s} = \frac{175 \times 3,14 \times 2800}{60 \times 1000} = 25,64$$

13. La temperatura máxima permitida de la carcasa del motor es de 80 °C
14. Para garantizar un afilado seguro se recomienda fijar la máquina con tornillos.

Antiparasitado según EN 55014 y EN 60555

Datos técnicos	DSC 175-m
Conexión a la red	230 V-50 hz
Admisión de energía eléctrica	2,1 A
Potencia absorbida	400 W
Revoluciones/min	2800 rpm
● Dimensiones	175 x 25 x 32 mm
Velocidad periférica máxima	25,64 m/s
Nivel de presión acústica LPA	62 dB(A)
Nivel de potencia acústica LWA	72 dB(A)

Säkerhetshänvisningar:

1. Använd skyddsglasögon vid slipning.
2. Innan slipmaskinen tas i drift kontrolleras slipskivorna med en klangtest (defektfria skivor har en klar klang när man slår lätt på dem med en plasthammare). Samma sak gäller även när en ny slipskiva monteras (transportskador).
Innan maskinen tas i drift skall den testas under minst 5 minuter utan belastning. Stå inte i maskinens farozon under testen.
3. Använd endast slipskivor med angivelser över tillverkare, bindningstyp, mått och maximalt tillåtet varvtal.
4. Lagra slipskivorna på en torr plats och vid konstant temperatur.
5. För fixering av slipskivorna får endast de medföljande fixeringsflänsarna användas.
6. För fixering av slipskivorna får endast fixeringsflänsar i samma storlek och form användas. Material för mellanlägg mellan fixeringsfläns och slipskiva måste vara elastiska, t ex gummi, mjukt papper etc.
7. Borrhålet på slipskivan får inte borraras upp i efterhand.
8. Uppläggningsen och den övre justerbara skyddskåpan ska alltid ställas in så nära som möjligt i förhållande till slipskivan.
9. Slipskivor får inte användas utan skyddsinnrättning. Härvid får inte följande avstånd överskridas:
 - detaljuppläggning/slipskiva max. 3mm
 - skyddskåpa/slipskiva max. 5 mm.
10. Innan dubbel slipmaskinen användes måste skyddshållare, detaljuppläggning och siktskiva skruvas fast.
11. Drag ut stickproppen vid byte av slipskiva.
12. Den maximala omfångshastigheten för torr slipskiva är:
25,64 m/s för DSC 175-m
Beräkningsformel:
omfångshastighet
 $m/s = dx3,14xn/(60x1000)$
d = slipskivans diameter i mm
n = motorns varvtal
Exempel:
 $M/s = 175x3,14x2800/(60x1000) = 25,64$
13. Maximalt tillåten motorhustemperatur 80°C.
14. För att garantera säker slipning bör maskinen skruvas fast.
Radioavstörning enligt EN 55014 och EN 60555

tekniska data	DSC 175-m
nätspänning	230 V-50 Hz
strömbehov	2,1 A
effektbehov	400 W
varv/min	2800 min ⁻¹
● mått	175 x 25 x 32 mm
omfångshastighet	25,64 m/s
Ljudtrycksnivå LPA	62 dB(A)
Ljudeffektsnivå LWA	72 dB(A)

Instruções de segurança:

1. Utilizar sempre óculos de protecção quando trabalhar com esta máquina.
2. Antes de ligar a esmeriladora submeta os esmeris a um teste de sonoridade (os esmeris em perfeito estado emitem um som claro quando se lhes dá uma martelada com um martelo de plástico). Este teste deve fazer-se também quando se colocam novos esmeris (susceptíveis de ter sofrido danos durante o transporte).

A máquina deve-se submeter a um teste de funcionamento sem carga de pelo menos 5 minutos. Durante esse periodo de tempo deve-se abandonar a zona de perigo.

3. Só se podem utilizar esmeris que tenham informações sobre o fabricante, o tipo de ligamento, as dimensões e o numero de revoluções permitido por minuto.
4. Os esmeris devem conservar-se em lugares secos e sempre que possível, a temperaturas constantes.
5. Para colocar os esmeris devem-se utilizar apenas os suportes que vem juntamente com a máquina.
6. Para colocar os esmeris, devem-se utilizar apenas os suportes de tamanho e de forma idêntica. As capas intermédias entre o suporte e os esmeris, devem estar feitas de materiais maleáveis como por exemplo a borracha e o cartão.
7. O furo de alojamento dos esmeris não se deve furar posteriormente.
8. Os suportes das peças a esmerilar e os protectores reguláveis, devem-se colocar o mais perto possível dos esmeris

9. Os esmeris não se devem utilizar sem dispositivo de segurança. Não se devem exceder as distâncias seguintes:
 - Suporte da peça a esmerilar/esmeril: maximo 3 mm
 - Suporte de protecção/esmeril: maximo 5 mm
10. Antes de utilizar a esmeriladora dupla, os suportes de protecção , os suportes da peça a esmerilar e o écran de protecção ocular contra as faíscas, devem-se apertar com parafusos.

11. Desligar o aparelho antes de mudar os esmeris.

12. A velocidade periférica máxima do esmeril em seco é:

25,64 m/s na DSC 175-m

Cálculo:

Velocidade periférica

$$m/s = \frac{d \times 3,14 \times n}{60 \times 1000}$$

d = diametro do esmeril em mm

n = velocidade do motor em rotações por minuto

Exemplo:

$$m/s = \frac{175 \times 3,14 \times 2800}{60 \times 1000} = 25,64$$

13. Temperatura máxima permitida da carga do motor: 80
14. Para garantir um afiamento seguro, recomenda-se fixar a máquina com parafusos. Antiparasitada segundo EN 55014 e EN 60555

Dados técnicos	DSC 175-m
Ligação à rede	230 V-50 Hz
Admissão de energia eléctrica	2,1 A
Potência consumida	400 W
Revoluções por minuto	2800 rpm
● Dimensões	175 x 25 x 32 mm
Velocidade periférica máxima	25,64 m/s
Nível da pressão acústica LPA	62 dB(A)
Nível da potência acústica LWA	72 dB(A)

Οδηγίες εργατικής ασφάλειας:

- Κατά το τρόχισμα πρέπει να φοράτε προστατευτικά γυαλιά.
- Πριν από την πρώτη έναρξη της λειτουργίας της τροχιστικής μηχανής πρέπει να υποστούν τα εργαλεία τροχίσματος μία ηχητική δοκιμή (τέλεια εργαλεία τροχίσματος αποδίδουν μετά ένα ελαφρό κτύπημα, π.χ. με ένα πλαστικό σφυρί, ένα καθαρό ήχο). Αυτό πρέπει να συμβεί επίσης, όταν διενεργηθεί εφαρμογή νέων τροχιστικών εργαλείων επάνω στη μηχανή (έλεγχος μεταφορικών φθορών). Η μηχανή πρέπει να υποστεί οπωσδήποτε μία δοκιμαστική λειτουργία χωρίς τροχιστική επιβάρυνση, διάρκειας 5 τουλάχιστον λεπτών της ώρας. Κατά τη δοκιμαστική αυτή λειτουργία πρέπει να εγκαταλείψουν όλα τα πρόσωπα την περιοχή κινδύνου.
- Επιτρέπεται η χρησιμοποίηση αποκλειστικά και μόνο τροχών, οι οποίοι φέρουν επάνω τους ενδείξεις, όσον αφορά το κατασκευαστικό τους εργοστάσιο, το είδος της σύνδεσής τους, τις διαστάσεις τους και τον επιτρεπόμενο ανώτατο δυνατό αριθμό στροφών.
- Οι τροχοί πρέπει να τηρούνται σε στεγνούς χώρους, όπου ισχύουν κατά το δυνατό σταθερές θερμοκρασίες.
- Χρησιμοποιείτε κατά την εφαρμογή των τροχών επάνω στη μηχανή μόνο τις συμπαραδιδόμενες συνδετικές φλάντζες.
- Κατά τη σύνδεση των τροχών επάνω στη μηχανή επιτρέπεται να χρησιμοποιούνται μόνο συνδετικές φλάντζες, οι οποίες έχουν τις ίδιες διαστάσεις και το ίδιο σχήμα. Οι ενδιάμεσες επιστρώσεις μεταξύ της συνδετικής φλάντζας και του τροχού πρέπει να αποτελούνται από ελαστικά υλικά, π.χ. λάσπιχο, μαλακό χαρτόνι κλπ.
- Η τρύπα εφαρμογής των τροχών επί της μηχανής δεν επιτρέπεται να υποστεί εκ των υστέρων μεγένθυση με τρυπάνι.
- Τα εξαρτήματα έδρασης των προς επεξεργασία αντικειμένων καθώς επίσης και τα άνω, ρυθμιζόμενα προστατευτικά καλύμματα πρέπει να εφαρμόζονται πάντοτε κατά το δυνατόν κοντά στον περιστρεφόμενο τροχό.
- Τα τροχιστικά εργαλεία δεν επιτρέπεται να λειτουργούν χωρίς προστατευτικό κάλυμμα. Κατά τη διενέργεια τροχιστικών εργασιών δεν πρέπει να υπερβούν οι ακόλουθες αποστάσεις:
 - Βάση έδρασης του προς επεξεργασία αντικειμένου/ περιστρεφόμενος τροχός: κατά ανώτατο όριο 3 mm
 - Προστατευτικό κάλυμμα/περιστρεφόμενος τροχός: κατά ανώτατο όριο 5 mm
- Πριν από τη χρήση της διπλής τροχιστικής μηχανής πρέπει να βιδωθεί ο προστατευτικός ηλεκτρικός διακόπτης, η βάση έδρασης του προς επεξεργασία αντικειμένου και το διαφανές εξάρτημα παρατήρησης του τροχίσματος.
- Κατά την αντικατάσταση των τροχών πρέπει να διενεργηθεί προηγουμένως έξοδος του ρευματολήπτη της μηχανής από την πρίζα του ηλεκτρικού ρεύματος.
- Η ανώτατη δυνατή περιστροφική ταχύτητα του τροχού αποτελεί:

25,64 m/s στον τύπο μηχανών DSC 175-m

Υπολογισμός:

$$\text{Περιστροφική ταχύτητα} \\ \text{m/s} = \frac{d \times 3,14 \times n}{60 \times 1000}$$

d = διάμετρος του τροχού σε mm
n = αριθμός στροφών του κινητήρα ανά πρώτο λεπτό της ώρας

Παράδειγμα:

$$\text{m/s} = \frac{175 \times 3,14 \times 2800}{60 \times 1000} = 25,64$$
- Επιτρεπόμενη ανώτατη δυνατή θερμοκρασία του εξωτερικού περιβλήματος του ηλεκτροκινητήρα: 80 βαθμοί Κελσίου.
- Προς το σκοπό όπως υπάρχει εγγύηση για μία σίγουρη τροχιστική εργασία, σας συνιστούμε να βιδώσετε σταθερά τη μηχανή σε μία βάση. Η μηχανή αυτή δεν δημιουργεί ενοχλητικά παράσιτα επί ραδιοφωνικών συσκευών, σύμφωνα με τον κανονισμό EN 55014 και EN 60555.

Τεχνικά στοιχεία	DSC 175-m
Τίμες σύνδεσης στο ηλεκτρικό ρεύμα	230 V–50 Hz
Πρόσληψη ηλεκτρικού ρεύματος	2,1 A
Κατανάλωση ηλεκτρικής ενέργειας	400 W
Αριθμός στροφών ανά πρώτο λεπτό της ώρας	2800 min ⁻¹
● Διαστάσεις	175 x 25 x 32 mm
Περιστροφική ταχύτητα του τροχού κατά ανώτατο όριο	25,64 m/s
Στάθμη θορύβου LPA	62 dB(A)
Στάθμη ήχου LWA	72 dB(A)

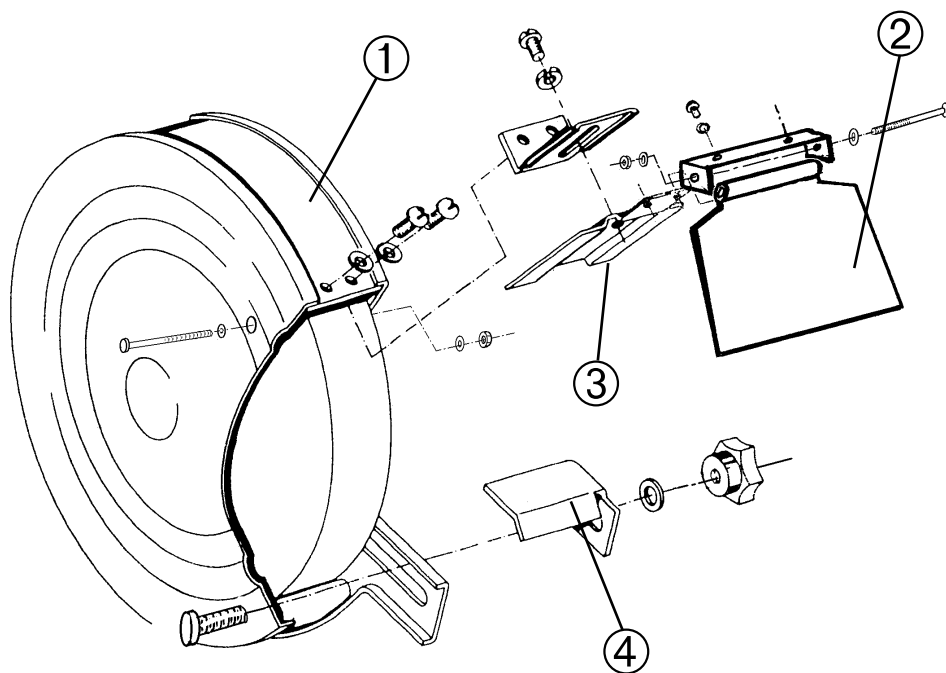

- ① Schutzhaube / Wheel guard / Protection meule /
Schijfbescherminng / Cubierta de protección /
Peça de protecção / skyddshuva / Προστατευτικό
κάλυμμα
- ② Funkenschutzglas / Guard glass / Verre de protection /
Beschermglass / Pantalla de cristal antichispas / Vidro
de protecção para faíscas / skyddsglas mot gnistor /
Υάλινο κάλυμμα για την προστασία κατά σπινθήρων
- ③ Schutzabdeckung gegen Funkenflug / Guard glass
holder / Support du verre de protection / Bescher-
mglass houder / Soporte de protección del antichispas /
Suporte do protecção do protector de faíscas /
skyddskápa mot gnistor / Κάλυμμα για την προστασία
κατά σπινθήρων
- ④ Werkstückauflage / Support bracket / Etrier d'appui /
Oplege baugel / Soporte de la pieza de labor /
Suporte da peça a esmerilar / detaljupplägning /
Βάση για τη στήριξη του προς επεξεργασία τεμαχίου

Ersatzteilzeichnung Doppelschleifer DSC 175-m

I-Nr. 91033

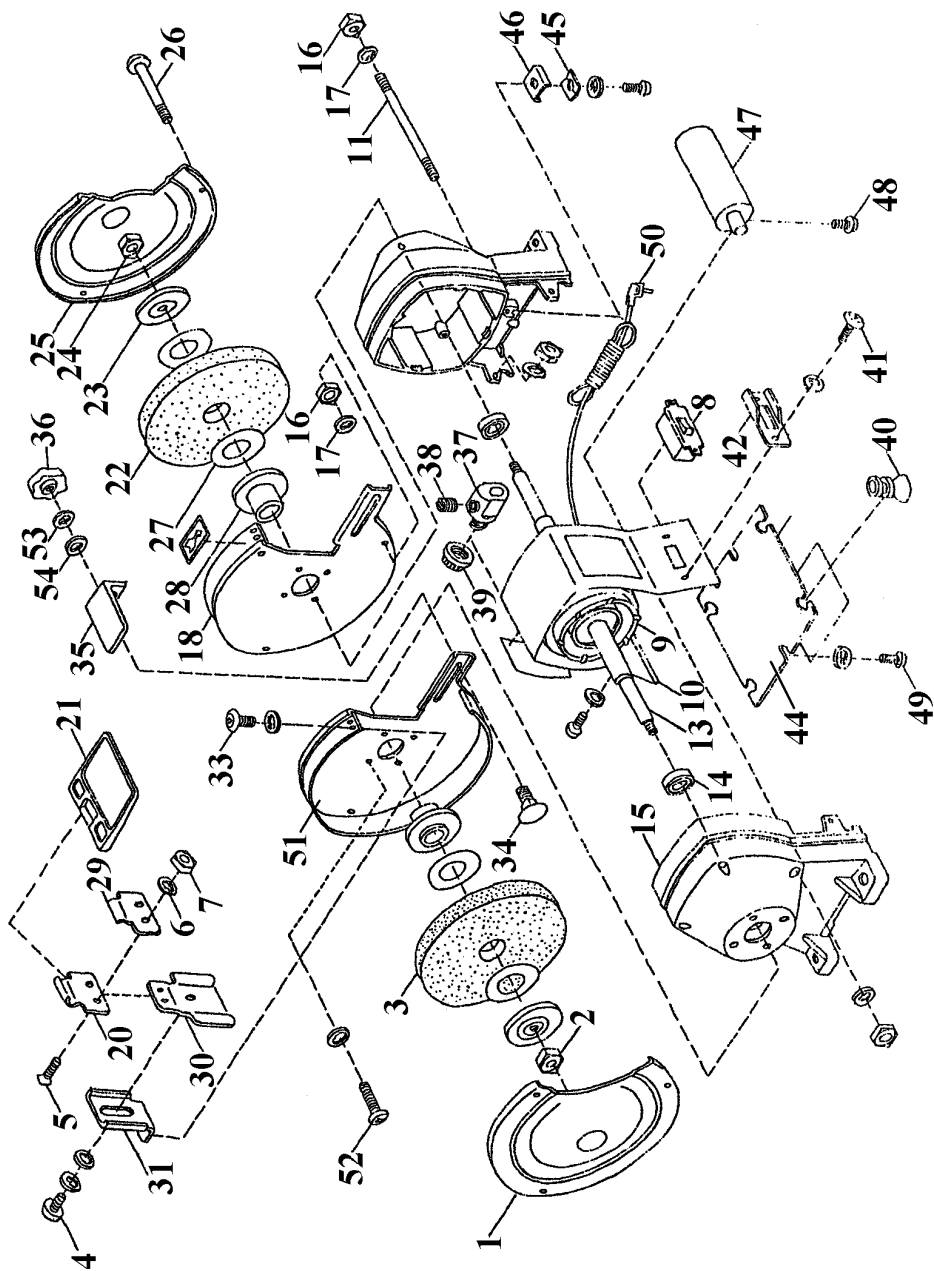

Ersatzteilliste Doppelschleifer DSC 175-m**I-Nr. 91033**

Pos.	Bezeichnung	ET-Nr.	Pos.	Bezeichnung	ET-Nr.
01	Scheibenschutz außen links	44.126.00.01	29	Gegenstück Schutzglashalterung	44.124.00.61
02	Mutter M14 links	44.124.00.51	30	Aufnahme Schutzglashalterung	44.125.00.02
03	Schleifscheibe fein	44.126.10	31	Aufnahme Schutzglashalterung	44.125.00.01
04	Schraube M6x10	44.124.00.07	32	entfällt	
05	Schraube M4x12	50.221.60	33	Schraube M5x8	50.330.60
06	Zahnscheibe 4,3	52.126.00	34	Schraube M6x14	44.124.00.34
07	Mutter M4	44.124.00.23	35	Werkstückauflage (2 St.)	44.125.00.05
08	Schalter	44.124.00.49	36	Befestigungsmutter	44.124.00.36
09	Stator	44.125.00.51	37	Zugentlastung innen	44.124.00.18
10	Statorabdeckung	44.125.00.52	38	Inbusschraube Kunststoff	44.124.00.17
11	Gewindebolzen M5x140	44.125.00.53	39	Zugentlastung außen	44.124.00.19
12	Aufkleber	nicht lieferbar	40	Gummifuß	44.124.00.66
13	Rotor	44.125.00.54	41	Schraube M3x12	44.124.00.05
14	Kugellager	44.124.00.65	42	Schalterblende	44.124.00.48
15	Motorgehäusehälfte	44.125.00.56	43	Aufkleber	nicht lieferbar
16	Mutter M5	51.036.10	44	Bodenplatte	44.125.00.58
17	U-Scheibe 5,3	52.036.10	45	Gegenstück	44.125.00.59
18	Scheibenschutz innen rechts	44.126.00.03	46	Bügel	44.125.00.60
19	Aufkleber	nicht lieferbar	47	Kondensator	44.125.00.27
20	Schutzglashalterung	44.124.00.04	48	Schraube M4x6	44.124.00.32
21	Schutzglas	44.124.00.01	49	Schraube M4x8	44.124.00.09
22	Schleifscheibe grob	44.126.11	50	Netzleitung	44.124.00.20
23	Scheibenflansch außen	44.125.00.09	51	Scheibenschutz innen links	44.126.00.02
24	Mutter M14 rechts	44.124.00.33	52	Schraube M5x12	44.124.00.25
25	Scheibenschutz außen rechts	44.126.00.04	53	Zahnscheibe 6,4	52.146.00
26	Schraube M5x55	44.125.00.17	54	U-Scheibe 6,4	52.046.10
27	Papiereinlage	44.125.00.57	o.B.	Zugentlastung kpl.	44.124.00.70
28	Scheibenflansch innen	44.125.00.11			

(D)	EG Konformitätsklärung Der Unterzeichnende erklärt im Namen der Firma	(GB)	EC Declaration of Conformity The Undersigned declares, on behalf of	(E)	Déclaration de Conformité CE Le soussigné déclare, au nom de	(NL)	EC Conformiteitsverklaring De ondertekenaar verklaart in naam van de firma	(E)	Declaracion CE de Conformidad Por la presente, el abajo firmante declara en nombre de la empresa	(P)	Declaração de conformidade CE O abaixo assinado declara em nome da empresa
------------	---	-------------	---	------------	--	-------------	--	------------	--	------------	--

HANS EINHELL AG · Wiesenweg 22 · D-94405 Landau/Isar

dat die	that the	que	dat de	que effia	que
Maschine/Produkt	Machine / Product	la machine / le produit	machine/produkt	máquina/producto	a máquina/producto
Doppelschleifer	Double grinder	Meuleuse double	Dubbele slijper	Esmeriladora doble	Esmeriladora dupla
Marke	produced by:	du fabricant	merk	marca	marca



Type	Type	Type	tipo	tipo	tipo
DSC 175-m					

- Seriennummer auf der Produkt - <input checked="" type="checkbox"/> EG Maschinenrichtlinie 89/392/EWG mit Änderungen <input checked="" type="checkbox"/> EG Niederspannungs-Richtlinie 73/23/EEC <input checked="" type="checkbox"/> EG Richtlinie 87/404/EWG Druckhalter <input checked="" type="checkbox"/> EG Richtlinie Elektro-magnetische Verträglichkeit 89/336/EWG mit Änderungen entspricht.	- Serial number specified on the product - <input checked="" type="checkbox"/> EC Directive regarding machinery 89/392/EEC, as amended <input checked="" type="checkbox"/> EC Directive regarding low-voltage equipment 73/23/EEC <input checked="" type="checkbox"/> EC Directive regarding pressure vessels 87/404/EEC <input checked="" type="checkbox"/> EC Directive regarding electromagnetic compatibility 89/336/EEC, as amended.	- No. série indiqué sur le produit - <input checked="" type="checkbox"/> Directive CE relative aux machines 89/392/CEE avec les modifications y apportées. <input checked="" type="checkbox"/> Directive CE relative aux basses tensions 73/23/CEE. <input checked="" type="checkbox"/> Directive CE relative aux druckans 87/404/CEE. <input checked="" type="checkbox"/> Directive CE relative à la compatibilité électromagnétique 89/336/CEE avec les modifications y apportées.	- seriennummer op het produkt - conform de volgende richtlijnen is: <input checked="" type="checkbox"/> EG machinerichtlijn 89/392/EWG met wijzigingen <input checked="" type="checkbox"/> EG laagspanningsrichtlijn 73/23/EEG <input checked="" type="checkbox"/> EG richtlijn enkelvoudige drukans 87/404 EWG <input checked="" type="checkbox"/> EG richtlijn Elektro-magnetische compatibiliteit 89/336 EWG met wijzigingen	- No. de série en el producto: - satisfice las disposiciones siguientes: <input checked="" type="checkbox"/> Disposición de maquinaria de la CE 89/392/CEE con modificaciones y modificaciones. <input checked="" type="checkbox"/> Disposición de baja tensión de la CE 73/23/CEE. <input checked="" type="checkbox"/> Disposición de la CE para recipientes de presión 87/404/CEE. <input checked="" type="checkbox"/> Disposición de la compatibilidad electro-magnética de la CE 89/336/CEE con modificaciones.	- cujo número de série encontra-se no produto - <input checked="" type="checkbox"/> Directiva da CE de máquinas 89/392/CEE, com alterações. <input checked="" type="checkbox"/> Directiva da CE de baixa tensão 73/23/CEE <input checked="" type="checkbox"/> Directiva da CE de recipientes de pressão 87/404/CEE <input checked="" type="checkbox"/> Directiva da CE de compatibilidade electro-magnética 89/336/CEE, com alterações
--	---	--	--	--	--

VDE 0741; EN 292 T 1; EN 292 T 2; EN 294; EN 349; DIN 8418; EN 55014; EN 55104; EN 61000-3-2; EN 61000-3-3

Landau/Isar, den	Landau/Isar, (date)	Landau/Isar, (date)	Landau/Isar, datum	Landau/Isar	Landau/Isar
30.03.1998	30.03.1998	30.03.1998	30.03.1998	30.03.1998	30.03.1998
Produkt-Management	Produkt-Management	Produkt-Management	Produkt-Management	Produkt-Management	Produkt-Management

(S)	(FIN)	(N)	(GR)	(I)	(DK)
EC Konformitetsförklaring Undertecknad förklarar i firmans	EC Yhdenmukaisuusilmoitus Allekirjoittanut ilmoittaa yhtiön	EC Konformitetserklæring Undertegetede erklærer på vegne av firma	EC Δήλωση περί της ανταπόκρισης Ο υπεγράφων δηλώνει εν ονόματι της εταιρίας	Dichiarazione di conformità CE Il sottoscritto dichiara in nome della ditta	EC Overensstemmelses- erklæring Undertegetede erklærer på vegne af firmaet

HANS EINHELL AG · Wiesenweg 22 · D-94405 Landau/Isar

namn, att	nimisää että	at	ότιη	che la	at
maskine/produkten	kone/tuote	Maskin/produkt	μηχανή / το προϊόν	macchina/prodotto	maskine/produkt
Dubbelslipmaskin	Kaksoisliomakone	Dobbelislipe maskin	Συσσκευή διπλής λειτουργίας	Smerigliatrice doppia	Dobbeltslibber
märke	merkki	Merke	υάρκα	marca	mærke



typ	tyypit	Type	τύπος	tipo	type
-----	--------	------	-------	------	------

DSC 175-m

– seriennummer på produktet - maskinar <input checked="" type="checkbox"/> EU-ritklinge för maskiner 89/392/EWG med ändringar <input checked="" type="checkbox"/> EU-ritklinge för lågspänning 73/23 EWG <input type="checkbox"/> EU-ritklinge för enkla tryckmatningsenheter 87/404 EWG <input checked="" type="checkbox"/> EU-ritklinge för elektro- magnetisk kompatibilitet 89/336 med ändringar	– tuotteen valmistusnumero - veistää <input checked="" type="checkbox"/> EU-konferenssiviivakko (johon on 89/392/EWG) <input checked="" type="checkbox"/> EU-pienjännite-direktiiviä 73/23 EWG ja 87/404 EWG, jotka koskevat käsikertäisiä painesäiliöitä <input checked="" type="checkbox"/> EU-direktiiviä 89/336 EWG (johon on tehty muutoksia) ja joka koskee sähkömagneti- sista muokautuvuutta (EMV)	– Seriennummer på produktet – tilingene <input checked="" type="checkbox"/> EU Maskinretningslinje 89/ 392/EWG med endringer <input checked="" type="checkbox"/> EU Lavspennings- retningslinje 73 / 23 EWG <input type="checkbox"/> EU Ranningslinje for enkle trykkbeholdere 87/404 EWG <input checked="" type="checkbox"/> EU Ranningslinje for elektromagnetisk kompatibilitet 89/336 EWG med endringer.	– Αριθμός σειράς τάνω στο πρόβλημα <input checked="" type="checkbox"/> Ανταποκρίσεις στην Ευρωπαϊκή Κοινότητα (89/ 392/EWG με αλλαγές) <input checked="" type="checkbox"/> κανόνες τάσης 73/ 23 EWG κοινοτικής απόφασης <input type="checkbox"/> κατασκευαστή για απλή επιχειρησιακή μονάδα 87/404 CEE <input checked="" type="checkbox"/> αλλα Directiva CE sulla compatibilità elettro- magnetica 89/336 CEE con modifiche	– numero di serie sul prodotto - alla Direttiva CE sulle macchine 89/392/CEE con modifiche <input checked="" type="checkbox"/> alla Direttiva CE sulla bassa tensione 73/23 CEE <input type="checkbox"/> alla Direttiva CE sui recipienti 87/404 CEE <input checked="" type="checkbox"/> alla Direttiva CE sulla compatibilità elettro- magnetica 89/336 CEE con modifiche	– Seriennummer på produktet - oplyder <input checked="" type="checkbox"/> EU-maskindirektiv 89/392/EØF med ændringer <input checked="" type="checkbox"/> EU-lavspændingsdirektiv 73/23/EØF <input type="checkbox"/> EU-direktiv vedr. simple trykbeholdere 87/404/EØF <input checked="" type="checkbox"/> EU-direktiv vedr. elektronemagnetisk sbej (EMC) 89/336/EØF med ændringer.
---	---	---	--	---	---

UDE 0741; EN 292 T 1; EN 292 T 2; EN 294; EN 349; DIN 8418; EN 55014; EN 55104; EN 61000-3-2; EN 61000-3-3

Landau/Isar, den 30.03.1998	Landau/Isar 30.03.1998	Landau/Isar, den 30.03.1998	Landau/Isar, στις 30.03.1998	Landau/Isar, I/ 30.03.1998	Landau/Isar, den 30.03.1998
Produkt-Management	Produkt-Management	Produkt-Management	Produkt-Management	Produkt-Management	Produkt-Management

GARANTIEURKUNDE

Wir gewähren Ihnen ein Jahr Garantie gemäß nachstehenden Bedingungen. Die Garantiezeit beginnt jeweils mit dem Tag der Lieferung, der durch Kaufbeleg, wie Rechnung, Lieferschein oder deren Kopie, nachzuweisen ist. Innerhalb der Garantiezeit beseitigen wir alle Funktionsfehler am Gerät, die nachweisbar auf mangelhafte Ausführung oder Materialfehler zurückzuführen sind. Die dazu benötigten Ersatzteile und die anfallende Arbeitszeit werden nicht berechnet.

Ausschluss: Die Garantiezeit bezieht sich nicht auf natürliche Abnutzung oder Transportschäden, ferner nicht auf Schäden, die infolge Nichtbeachtung der Montageanleitung und nicht normgemäßer Installation entstanden. Der Hersteller haftet nicht für indirekte Folge- und Vermögensschäden. Durch die Instandsetzung wird die Garantiezeit nicht erneuert oder verlängert. Bei Garantieanspruch, Störungen oder Ersatzteilbedarf wenden Sie sich bitte an.

ISC GmbH · International Service Center
Eschenstraße 6 · D-94405 Landau/Isar (Germany)

Ersatzteil-Abt.: Telefon (0 99 51) 942 356 • Telefax (0 99 51) 52 50
Reparatur-Abt.: Telefon (0 99 51) 942 357 • Telefax (0 99 51) 26 10
Technische Kundenberatung: Telefon (0 99 51) 942 358

- Ⓐ Herbert Horvat
Badenerstraße 318
A-2511 Pfaffstätten
- Ⓒ Einhell Marketing Sales & Service
15 Warwick House Ind. Park, Banbury Road,
Sautham, Warwickshire CV 33 OPS
- Ⓕ Agence Commerciale Kettering
1, Rue du Chemin de Fer
F-67110 Reichshoffen
- Ⓖ Einhell Nederland BV
Lavalstraat 1a
NL-7903 BC Hoogeveen
- Ⓒ Varas - Van Looveren BV
Coebergerstraat No 49
B-2018 Antwerpen
- Ⓔ Comercial Einhell S.A.
Carretera Sanguesa
E-31310 Carcastillo/Navarra
- ⒫ Einhell Portugal LDA Com. Int.
Rua dos Tercos, 638 Canelas
P-4405 Valadares
- ⒼⓂ Antzoulatos Ltd.
7, Akti Demeon St
GR-26222 Patras
- Ⓘ Einhell Italia s.r.l.
Via Marconi, 16
I-22077 Beregazzo (Co)
- ⒹⓀ Danish Trading Co. Silkeborg ApS
Rodelundvej 11 - Rodelund
DK-8653 Them

Technische Änderungen vorbehalten
Technical changes subject to change
Sous réserve de modifications
Technische wijzigingen voorbehouden
Salvo modificaciones técnicas
Salvaguardem-se alterações técnicas
Förbehåll för tekniska förändringar
Oikeus teknisiin muutoksiin pidätetään
Der tages forbehold for tekniske ændringer
Ο κατασκευαστής διατηρεί το δικαίωμα
τεχνικών αλλαγών
Con riserva di apportare modifiche tecniche
Tekniske endringer forbeholdes
EH 03/98

Gesamtprogramm

Einhell[®] Garten & Freizeit

- Gartenteiche und Zubehör
- Springbrunnenpumpen, Filter und Zubehör
- Gewächshäuser, Frühbeete und Zubehör
- Bioluftbefeuchter
- Hochdruckreiniger und Zubehör
- Gartenpumpen und Zubehör
- Motor-, Elektrokettensägen und Zubehör
- Gartengeräte und Zubehör
- Heizgeräte
- Gas-, Holzkohlegrills und Zubehör

Einhell[®] Auto & Werkstatt

- Schweißtechnik
- Drucklufttechnik
- Reinigungstechnik
- Akku-/Elektro-Bohrmaschinen
- Garagentorheber und Zubehör
- Schleiftechnik
- Motorsägen
Elektrosägen
- Batterielader
- Torantriebe
- Klima- und Heizgeräte
- Hub- und Zugeräte
- Werkstattausrüstung

Einhell[®] Haustechnik

- Video-Überwachung
- Bild-Türsprechanlagen
- Funk- und Kabel-Alarmanlagen
- Mobile Alarmgeber
- Mechanische Einbruchsicherungen.