

- DK Betjeningsvejledning  
Håndrundsav
- S Bruksanvisning  
Handcirkelsåg
- FIN Käyttöohje  
Käsipyörösaha

**PRO**  <sup>®</sup>  
**WORK**

3

**CE**

Art.-Nr.: 43.308.50

I.-Nr.: 01014

**PHS 1200**

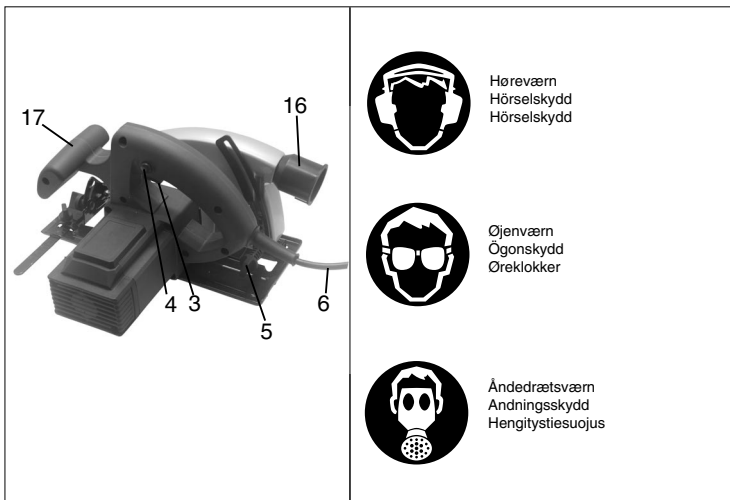
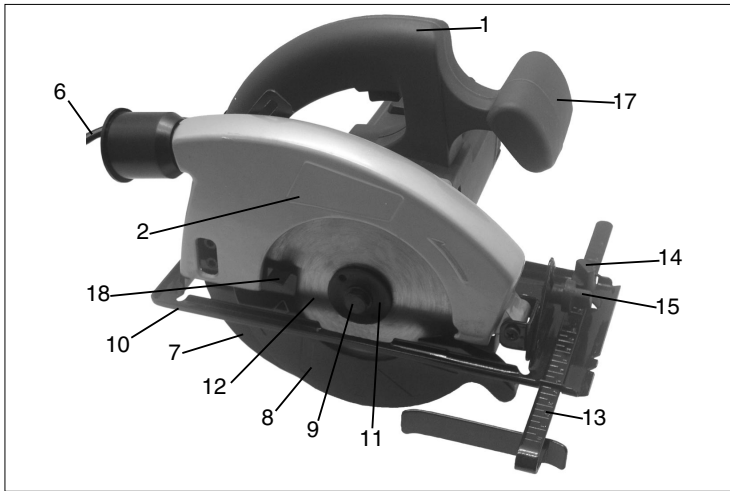

**1. Beskrivelse:**

1. Håndtag
2. Typeskilt
3. Start/stop-knap
4. Spærreknap for start/stop-knap
5. Låseskrue til skæredybdeindstilling
6. Netledning
7. Spaltekniv
8. Pendulbeskyttelsesskærm
9. Skrue
10. Savsko
11. Flange
12. Savklinge
13. Parallellanslag
14. Låseskrue til parallellanslag
15. Låseskrue til geringsindstilling
16. Tilslutning til støvafsugning
17. Ekstrahåndtag
18. Aktiveringsbøjle til pendulbeskyttelsesskærm

Læs brugsvejledningen omhyggeligt igennem og vær specielt opmærksom på sikkerhedshenvisningerne. Opbevar brugsanvisningen sammen med håndrundsaven.

**2. Tekniske data:**

Netspænding	230 V - 50 Hz	
Driftseffekt	1200 Watt	
Tomgangsomedrejninger	4500 o/min.	
Skæredybde	ved 0°	55 mm
Skæredybde	ved 45°	38mm
Savklinge	160 mm Ø	
Savklingeaksel	20 mm Ø	
Savklingetykkelse	2,4 mm	
Lydtryksniveau	LPA 96 dB (A)	
Lydeffektniveau	LWA 107 dB (A)	
Vibration $a_w$	< 2,5 m/s <sup>2</sup>	
Vægt	3,6 kg	
Dobbeltisoleret	II/□	

**3. Anvendelsesområde**

Håndrundsaven er egnet til savning af lige snit i træ, træliggende materialer og kunststoffer.

**4. Sikkerhedshenvisninger:**

Sikkerhedsanvisninger findes i vedlagte hæfte.

**5. Arbejde med håndrundsaven**

- Hold altid ved rundsaven med et fast greb.
- Pendulbeskyttelsesskærmen skubbes automatisk tilbage af emnet.
- Brug ikke magt!  
Bevæg rundsaven fremad let og regelmæssigt.
- Affaldsstykket skal befinde sig på højre side af rundsaven, så den brede del af savbordet støtter på hele sin flade.
- Hvis der saves efter opstregning, skal rundsaven føres efter kærven.
- Små træemner spændes fast før bearbejdningen. De må aldrig holdes fast med hånden.
- Sikkerhedsforskrifterne skal altid overholdes!  
Bær beskyttelsesbriller.
- Beryt ikke defekte savklinger eller klinger som har revner eller hakker.
- Anvend ikke flanger/flangemøtrikker, hvis hul er større eller mindre end hullet i savklingen.
- Savklingen må ikke bremses manuelt eller ved tryk på siden af savklingen.
- Pendulbeskyttelsen må ikke klemme og skal efter afsluttet arbejde befinde sig i udgangsposition igen.
- Før rundsaven tages i brug, kontrolleres pendulbeskyttelsens funktion med stikket trukket ud.
- Før maskinen tages i brug skal De hver gang forvise Dem om, at sikkerhedsanordningerne, som f. eks. pendulbeskyttelse, spaltekniv, flange og justeringsanordninger fungerer, resp. er korrekt indstillet og fastspændt.
- Der kan tilsluttes en egnet støvafsugning til beskyttelsesskærmen. Check at støvafsugningen er tilsluttet sikkert og korrekt.
- Den bevægelige pendulbeskyttelsesskærm må ved savning ikke klemmes fast i den tilbagetrukne beskyttelsesskærm.

**DK**

## 6. Vedligeholdelse

- Ventilationsslidserne på motorhuset skal holdes fri og ren. Med mellemrum blæses slidserne rene.
- Ved for stor gnistdannelse skal kulbørsterne kontrolleres af et specialværksted.
- Slidte kulbørster må kun udskiftes af et specialværksted eller af vores serviceafdeling.
- Hold altid Deres rundsav ren.
- Brug ikke sætsende midler til rengøring af kunststoffet.
- Hvis De konstaterer beskadigelser, kan De ved hjælp af vedlagte eksplosionstegning samt komponentlisten nøgagtigt specificere reservedelene og bestille dem hos vor kunderserviceafdeling.

## 7. Bestilling af reservedele

Ved bestilling af reservedele skal følgende oplyses:

- Savens type.
- Savens artikelnummer.
- Savens identifikationsnummer.
- Nummeret på den nødvendige reservedel.

Kontakt 43.308.51.01.001  
Reservekul 43.308.51.01.002

### Indstilling af skæredybde

1. Løs låseskruen 1
2. Drej savskoens nedad.
3. Indstil skæredybden efter skalaen. Tandspidsen skal rage ca. 2 mm ud af træet.
4. Stram låseskruen.



**Vigtigt!**  
Benyt høreværn og beskyttelsesbriller.

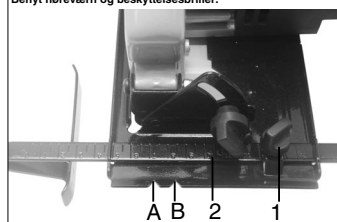

### Parallelsnit

1. Løs låseskruen 1
2. Ved 90° snit: indstil parallelanslag 2 på mærke A på skalaen. ved 45° snit: indstil parallelanslag 2 på mærke B på skalaen. husk savklingebredden.
3. Stram låseskruen

**Vigtigt!**  
Foretag et prøvesnit med et stykke affaldstræ

### Justering af savskoens (skråsnit)

1. Løs låseskruerne 1
2. Indstil savskoens på det ønskede gradtal 0 - 45.
3. Stram låseskruerne 1 godt.

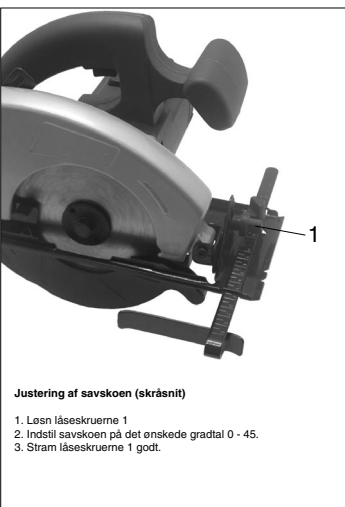

**Vigtigt!**  
Træk stikket ud, for De begynder at arbejde på rundsaven!

**Start**  
Før De trykker på start/stopknappen, skal De forvisse Dem om, at savklingen er korrekt monteret, at de bevægelige dele går let og at spændskruerne er strammet godt.



**Skift af savklinge:**

1. Åbn pendulbeskyttelseskærmen 1 og hold den fast
2. Med specialnøgle 2 laves der modhold på savklingen
3. Løs skruen
4. Træk flangen 4 og savklingen nedenunder
5. Rengør flangen og sæt ny savklinge i.  
Vær opmærksom på rotationsretningen (se pilen på beskyttelseskærmen)
6. Stram skruen og check rotationen

**Start og stop**

**Start:** Tryk samtidig på spærreknappen 3 og knappen 4  
**Stop:** Slip spærreknappen og knappen

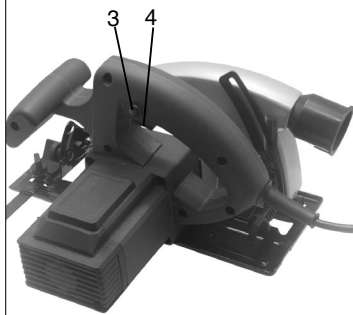

**S****1. Beskrivning:**

1. Handtag
2. Typskylt
3. Start/stoppknapp
4. Spärknapp för start/stoppknapp
5. Arreteringskruv till skärdjupsinställning
6. Nätkabel
7. Klyvkniv
8. Pendlingskyddsskäpa
9. Skruv
10. Sågsula
11. Fläns
12. Sägklinga
13. Parallellanslag
14. Arreteringskruv till parallellanslag
15. Arreteringskruv till geringinställning
16. Anslutning för dammsugning
17. Extrahandtag
18. Aktiveringsbygel till pendlingskyddsskäpa

Läs noggrant igenom bruksanvisningen och var särskilt uppmärksam på säkerhetsanvisningarna. Förvara bruksanvisningen tillsammans med handcirkelsågen.

**2. Tekniska data:**

Nätspänning	230 V - 50 Hz
Tillförd effekt	1200 Watt
Tomgångsvarv	4500 v/min
Skärdjup	vid 0° 55 mm
Skärdjup	vid 45° 38 mm
Sägklinga	160 mm Ø
Sägklingeaxel	20 mm Ø
Sägklingans tjocklek	2,4 mm
Ljudtrycksnivå	LPA 96 dB (A)
Ljudeffektsnivå	LWA 107 dB (A)
Vibration $a_w$	< 2,5 $m/s^2$
Vikt	3,6 kg
Dubbel isolering	II/□

**3. Användningsområde**

Handcirkelsågen är avsedd för sågning av räta snitt i trä, träliknande material och plast.

**4. Säkerhetsanvisningar:**

Gällande säkerhetsanvisningar finns i det bifogade häftet.

**5. Arbete med handcirkelsågen**

- Håll alltid cirkelsågen i ett fast grepp.
- Pendlingskyddsskäpan skjuts automatiskt tillbaka av arbetsstycket.
- Bruka inte våld!  
För cirkelsågen framåt lätt och jämnt.
- Stycket som sågas av ska befinna sig till höger om cirkelsågen så att den breda delen av sågbordet har stöd under hela ytan.
- Om Ni säger efter en ritad linje så för cirkelsågen så att linjen ligger mitt i skåran.
- Små trädelar spänns fast före bearbetningen. Håll aldrig fast dem med handen.
- Följ ovillkorligen säkerhetsföreskrifterna!  
Bär skyddsglasögon.
- Använd inte defekta sågklingor eller klingor som har sprickor eller hack.
- Använd inte flänsar/flänsmuttrar vars hål är större eller mindre än hålet i sågklingan.
- Sägklingan får inte bromsas manuellt eller genom tryck från sidan.
- Pendlingskyddet får inte fastna och måste åter befinna sig i utgångspositionen efter avslutat arbetsförlopp.
- Kontrollera pendlingskyddets funktion med kontakten urdragen innan cirkelsågen tas i bruk.
- Kontrollera före varje användning av maskinen att säkerhetsanordningarna, som t ex pendlingskydd, klyvkniv, fläns och justeringsanordningar fungerar resp är korrekt inställda och fastspända.
- Ni kan ansluta en dammsugningsanordning på skyddsskäpan. Kontrollera att dammsugningen är säkert och korrekt ansluten.
- Den rörliga pendlingskyddsskäpan får inte klämmas fast i den tillbakadragna skyddsskäpan vid sågning.

## 6. Underhåll

- Ventilationspringorna på motorhuset ska hållas fria och rena. Blås med jämna mellanrum ren springorna.
- Låt en specialverkstad kontrollera kolborstarna om gnistbildningen är för stor.
- Slitna kolborstar får endast bytas ut av en specialverkstad eller av vår serviceavdelning.
- Håll alltid cirkelsågen ren.
- Använd inte frätande medel för rengöring av plasten.
- Om Ni skulle upptäcka skador kan Ni exakt konstatera vilken reservdel det rör sig om med hjälp av den bifogade sprängskissen samt reservdelsistan och sedan beställa den hos vår kundtjänst.

## 7. Reservdelsbeställning

Lämna följande uppgifter vid beställning av reservdelar:

- Maskintyp
- Maskinens artikel-nr.
- Maskinens ident-nr.
- Reservdelsnummer för erforderlig reservdel

Reservdel	Reservdelsnummer
Reservkol	43.308.51.01.002
Brytare	43.308.51.01.001

**Viktigt!**  
Använd hörselskydd och skyddsglasögon.

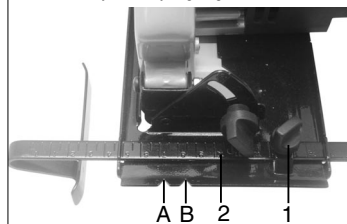

### Parallell skärning

1. Lossa arreteringskruven 1
2. Vid 90° skärning: Ställ in parallellanslaget 2 på skära A på skalan.  
Vid 45° skärning: Ställ in parallellanslaget 2 på skära B på skalan.  
Var uppmärksam på sågklingans bredd.
3. Dra åt arreteringskruven

**Viktigt!**  
Gör en provskärning i en bit avfallsträ

### Inställning av skärdjup

1. Lossa arreteringskruven 1
2. Sväng sågsulan nedåt.
3. Ställ in skärdjupet efter skalan.  
Tandspetsen måste sticka ut ca 2 mm ur träet.
4. Dra åt arreteringskruven.

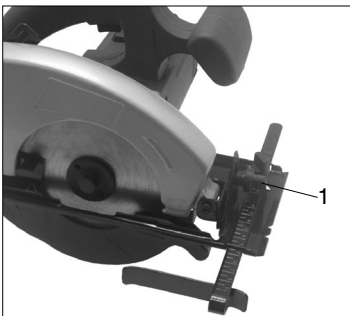

### Justering av sågsulan (snedskärning)

1. Lossa arreteringskruvarna 1
2. Ställ in sågsulan på önskat gradtal 0 - 45°.
3. Dra åt arreteringskruvarna 1 hårt.

**S**

**Viktigt!**

**Dra ur kontakten före alla arbeten på cirkelsågen!**

**Start**

Innan Ni trycker på start/stoppknappen måste Ni kontrollera att sågklingan är korrekt monterad, att de rörliga delarna går lätt och att spännskruvarna är hårt åtdragna.

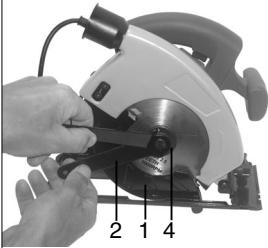

**Byte av sågklinga:**

1. Öppna pendlingsskyddskåpan 1 och håll fast den
2. Håll emot sågklingan med specialnyckel 2
3. Lossa på skruven
4. Ta ur flänsen 4 och sågklingan nedåt
5. Gör ren flänsen och sätt i en ny sågklinga.  
Var uppmärksam på rotationsriktningen (se pilen på skyddskåpan)
6. Dra åt skruven och kontrollera att klingan roterar

**Start och stopp**

**Start:** Tryck samtidigt på spärknappen 3 och knappen 4  
**Stopp:** Släpp spärknappen och knappen

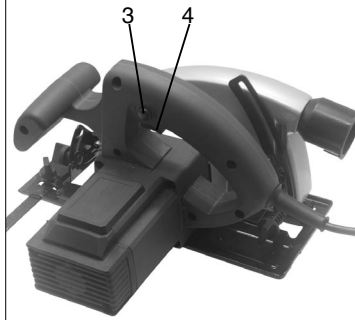



**1. Erittely:**

1. Kahva
2. Tyypikilpi
3. Päälle-/pois-kytkin
4. Päälle-/pois-kytkimen sulkunäppäin
5. Leikkaussyvyyden säätöruuvi
6. Verkkojohto
7. Halkaisukiila
8. Teränsuojakotelo
9. Ruuvi
10. Sahakenkä
11. Laippa
12. Sahanterä
13. Sivuvaste
14. Sivuvasteen säätöruuvi
15. Viisteen säätöruuvi
16. Poistomulliittämä
17. Lisäkahva
18. Teränsuojuksen liikutusvipu

Lukekaa käyttöohje huolellisesti läpi ja huomioikaa erikoisesti turvallisuusohjeet. Säilyttäkää käyttöohje käsipyörösahan yhteydessä.

**2. Tekniset tiedot:**

Verkköjännite:	230 V - 50 Hz	
Ottoteho:	1200 Watt	
Tyhjäkierrosluku:	4500 min <sup>-1</sup>	
Leikkaussyvyys:	0° kulma:	55 mm
Leikkaussyvyys:	45° kulma:	38 mm
Sahanterä:	160 mm Ø	
Terän istukka:	20 mm Ø	
Terän paksuus:	2,4 mm	
Melunpaineataso:	LPA 96 dB(A)	
Melutehotaso:	LWA 107 dB(A)	
Tärinä aw	< 2,5 m/s <sup>2</sup>	
Paino:	3,6 kg	
Suojaeristetty	II/□	

**3. Käyttöalue**

Käsipyörösaha soveltuu suorien leikkausten tekemiseen puuhun ja puun kaltaisiin materiaaleihin sekä muoveihin.

**4. Turvallisuusohjeet:**

Vastaavat turvallisuusmääräykset löydät oheistetusta vihkosesta.

**5. Käsipyörösahan käyttö**

- Pitäkää pyörösaha aina tukevassa otteessa.
- Työstökappale työntää liikkuvan suojuksen auto maattisesti taaksepäin.
- Älkää käyttäkö raakaa voimaa! Siirtäkää pyörösahaa eteenpäin kevyesti ja tasaisesti.
- Poisputoavan kappaleen tulee olla pyörösahan oikealla puolella, jotta työtason leveä osa on tuettuna koko pinnaltaan.
- Sahahtaessa merkittyä viivaa myöten on pyörösahaa kuljetettava vastaavaa uraa pitkin.
- Pienet puukappaleet on kiinnitettävä hyvin ennen työstöä. Ei koskaan saa pitää niitä käsin paikallaan.
- Turvallisuusmääräyksiä on ehdottomasti noudatettava! Käytettävä suojalaseja!
- Älkää käyttäkö viallisia sahanteriä tai sellaisia, joissa on repeämiä tai halkeamia.
- Älkää käyttäkö sellaisia laippoja tai laippamuttereita, joiden poraus on suurempi tai pienempi kuin sahanterän poraus.
- Sahanterää ei saa jarruttaa kädellä tai painamalla sitä sivuittain.
- Liikkuva suojus ei saa juuttua kiinni, vaan sen on palattava takaisin alkuasemaansa työstöjakson päättyessä.
- Ennen pyörösahan käyttöä on tarkistettava liikuvan suojuksen toiminta pistokkeen ollessa irroitettuna.
- Varmistakaa ennen koneen joka käyttöä, että turvalaitteet, kuten esim. liikkuva suojus, halkaisukiila, laippa ja säätölaitteet toimivat tai on asennettu ja kiinnitetty oikein.
- Voitte liittää suojukseen sopivan pölynimuliteiston. Huolehittakaa siitä, että pölynimuliteisto on liitetty paikalleen turvallisesti ja ohjeitten mukaisesti.
- Liikkuvaa teränsuojusta ei saa lukita sahaamisen ajaksi taaksevedettyyn suojukseen.

**FIN****6. Huolto**

- Moottorinkotelon ilmaraat on pidettävä auki ja puhtaina. Ne puhdistetaan aika ajoin paineilmalla.
- Jos kipinöitä esiintyy hyvin runsaasti, on hiiliharjat tarkastettava alan korjaamoliikkeessä.
- Vain alan korjaamoliike tai meidän huolto-palvelumme saa suorittaa kuluneiden hiiliharjojen vaihdon.
- Pitääkö koneenne aina puhtaana.
- Älkää käyttäkö muoviosien puhdistukseen syövyttäviä aineita.
- Jos toteatte vaurioita, voitte määrittää tarvittavat varaosat oheistetun sarjaleikkauspiirroksen sekä varaosaluettelon avulla ja tilata ne huoltopalvelustamme.

**7. Varaosatilaukset**

Varaasia tilattaessa on ilmoitettava seuraavat tiedot:

- Laitteen tyyppi
- Laitteen tuotenumero
- Laitteen tunnusnumero
- Tarvittavan varaosan varaosnumero

Varahiilet 43.308.51.01.001  
Katkaisin 43.308.51.01.002

**Leikkaussyvyyden säätö**

1. Avataan säätöruuvi 1
2. Käännetään sahakengä alas päin
3. Säädetään leikkaussyvyys asteikon mukaan: hampaan kärjen tulee pistää n. 2 mm puusta ulos
4. Kiristetään säätöruuvi

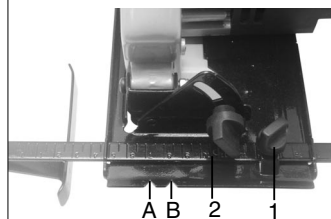

**Huomio!**  
Käyttäkää kuulosuojuksia ja suojalaseja.

**Samansuuntaisleikkaus**

1. Säätöruuvi 1 avataan
2. Leikkaus: sivuvaste 2 asetetaan uran A kohdalle asteikon mukaan, 45° leikkaus: sivuvaste 2 asetetaan uran B kohdalle asteikon mukaan, huomioidaan sahanterän leveys
3. Säätöruuvi kiristetään.

**Huomio!**  
Tehkää koeleikkaus jätepuupalaan

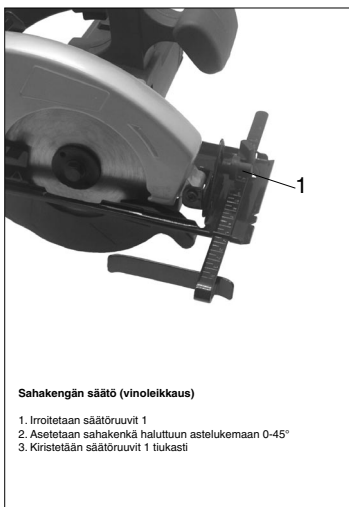
**Sahakengän säätö (vinoleikkaus)**

1. Iroitetään säätöruuvi 1
2. Asetetaan sahakengä haluttuun astelukemaan 0-45°
3. Kiristetään säätöruuvi 1 tiukasti

**Huomio!**  
Ennen kaikkia  
pyörösahatoita  
on pistoke  
irroitettava!

#### Käynnistys

Tarkistakaa ennen päälle-/poiskytkimen toimentamista, että sahanterä on asennettu oikein, liikkuvat osat eivät juutu kiinni ja pinneruuvit on kiristetty tiukasti.

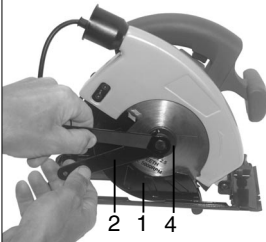

#### Sahanterän vaihto

1. Avataan liukuva suojus 1 ja kiinnitetään ylös
2. Pidetään sahanterää reikäkanta-avaimella 2 vastaan
3. Irroita ruuvi
4. Otetaan laippa 4 ja sahanterä alaspäin pois
5. Puhdistetaan laippa, asetetaan uusi sahanterä paikalleen.
- Huomioidaan pyörimäsuunta (kts. suojuksen nuolta)
6. Kiristetään ruuvi, tarkistetaan tasainen pyörintä

#### Päälle-/poiskytkentä

Päällekytkentä: Painetaan sulkunäppäintä 3 ja näppäintä 4 samanaikaisesti  
Poiskytkentä: Päästetään sulkunäppäin ja näppäin irti.

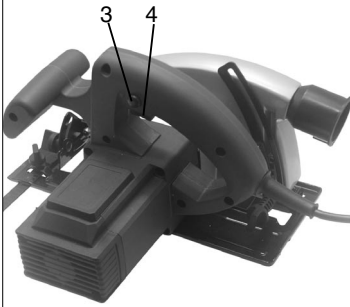

- D EG Konformitätserklärung
- GB EC Declaration of Conformity
- F Déclaration de Conformité CE
- NL EC Conformiteitsverklaring
- E Declaracion CE de Conformidad
- P Declaração de conformidade CE
- S EC Konformitetsförklaring
- FIN EC Yhdenmukaisuusilmoitus
- N EC Konformitetserklæring
- RU EC Заявление о соответствии
- HR Dichiarazione di conformità CE
- RO Declarație de conformitate CE
- TR AT Uygunluk Deklarasyonu

**PRO**  
**WORK**



- GR EC Δήλωση περί της ανταπόκρισης
- I Dichiarazione di conformità CE
- DK EC Overensstemmelseserklæring
- CZ EU prohlášení o konformitě
- H EU Konformkijelentés
- SI EU Izjava o skladnosti
- PL Oświadczenie o zgodności z normami Europejskiej Wspólnoty
- SK Vyhásenie EU o konformite
- BG Декларация за съответствие на ЕО

**Handkreissäge PHS 1200**

Der Unterzeichnende erklärt in Namen der Firma die Übereinstimmung des Produktes.  
The undersigned declares in the name of the company that the product is in compliance with the following guidelines and standards.

Le soussigné déclare au nom de l'entreprise la conformité du produit avec les directives et normes suivantes.  
De ondertekenaar verklaart in naam van de firma dat het product overeenstemt met de volgende richtlijnen en normen.  
El abajo firmante declara, en el nombre de la empresa, la conformidad del producto con las directrices y normas siguientes.

O signatário declara em nome da firma a conformidade do produto com as seguintes directivas e normas.  
Undertecknad förklarar i firmans namn att produkten överensstämmer med följande direktiv och standarder.  
Allekirjoittanut ilmoittaa liikkeen nimissä, että tuote vastaa seuraavia direktiivejä ja standardeja.

Undertegnede erklærer på vegne av firmaet at produktet samsvarer med følgende direktiver og normer.  
Подписавшийся подтверждает от имени фирмы что настоящее изделие соответствует требованиям следующих нормативных документов.  
Az aláíró kijelenti, a cég nevében a termék megegyezését a

következő irányvonalakkal és normákkal.  
Subsemnatul declară în numele firmei că produsul core-spunde următoarelor directive și standarde.  
İmzalayan kişi, firma adına ürünüün aşağıda anılan yönetmeliklere ve normlara uygun olduğunu beyan eder.

Ev onđmati tēs εταιρείας δηλώνει ο υπογεγραμμένος την συμφώνια του προϊόντος προς τους ακόλουθους κανονισμούς και τα ακόλουθα πρότυπα.  
Il sottoscritto dichiara a nome della ditta la conformità del prodotto con le direttive e le norme seguenti.  
På firmaets vegne erklærer undertegnede, at produktet imødekommer kravene i følgende direktiver og normer.

Niže podpisany imenom firme prolašuje, že výrobek odpovídá následujícím směrnici a normám.  
Az aláíró kijelenti, a cég nevében a termék megegyezését a következő irányvonalakkal és normákkal.  
Podpisani izjavljam v imenu podjetja, da je proizvod v skladnosti s sledenimi smernicami in standardi.

Niže podpisany imenom firme prolašuje, že produkt jest zgodny z następującymi wytycznymi i normami.  
Podpisující závazně prehlasuje v mene firmy, že tento výrobek je v súlade s nasledovnými smernicami a normami.  
Долуподписаният декларира от името на фирмата съответствието на продукта.

- |  |   |   |
|--|---|---|
| <input checked="" type="checkbox"/> 98/37/EG   | <input type="checkbox"/> 89/686/EWG   | ISC GmbH<br>Eschenstraße 6<br>D-94405 Landau/Isar |
| <input checked="" type="checkbox"/> 73/23/EWG  | <input type="checkbox"/> 87/404/EWG   |   |
| <input type="checkbox"/> 97/23/EG              | <input type="checkbox"/> R&TTED 1999/5/EG   |   |
| <input checked="" type="checkbox"/> 89/336/EWG | <input type="checkbox"/> 2000/14/EG: L <sub>WM</sub> .....dB(A); L <sub>WA</sub> .....dB(A) |   |
| <input type="checkbox"/> 90/396/EWG            |   |   |

EN 60745-1; EN 60745-2-5; EN 61000-3-2; EN 61000-3-3; EN 55014-1; EN 55014-2

Landau/Isar, den 19.08.2004

*Brunhild*

Brunhild  
Leiter Produkt-Management

*Karaj*

Karaj  
Produkt-Management

Archivierung / For archives: 4330850-04-4141800-E



**☺☺ GARANTIBEVIS**

I tilfælde af, at vort produkt skulle være fejlfærdigt, yder vi 2 års garanti på det i vejledningen nævnte produkt. Garantiperioden på 2 år begynder, når risikoen går over på køber, eller når produktet overdrages til kunden.  
 For at kunne støtse krav på garantien er det en forudsætning, at produktet er blevet ordentligt vedligeholdt i henhold til betjeningsvejledningens anvisninger, samt at produktet er blevet anvendt korrekt i overensstemmelse med dets formål.  
**Lovmæssige forbrugerrettigheder er naturligvis stadigvæk gældende inden for garantiperioden på de 2 år.**  
 Garantien gælder som supplement til lokalt gældende bestemmelser i det land, hvor den regionale hovedforhandler har sit sæde. Vi henviser endvidere til din kontaktperson hos den regionalt ansvarlige kundeservice eller til nedenstående serviceadresse.

**☺ TAKUUTODISTUS**

Käyttöohjeessa kuvatulle laitteelle myönämme 2 vuoden takuun siinä tapauksessa, että valmistamamme tuote on puutteellinen. 2 vuoden määräaika alkaa joko vääransäilytyksestä tai siitä hetkestä, jolloin asiakas on ottanut laitteen haltuunsa. Takuuvalitoiden edellytyksenä on laitteen käyttöohjeessa annettujen määräysten mukainen asianmukainen huolto sekä laitteenne määräystenmukainen käyttö.  
**On itsestään selvää, että asiakkaan lakimääräiset takuukorvausoikeudet säilyvät näiden 2 vuoden aikana.**  
 Takuu on voimassa Saksan Liittotasavallan alueella tai kunkin päämyyjäistujan alueen maissa paikallisesti voimassa olevien lakimäärysten täydennyksenä. Asiakkaan tulee käännyä takuuasioissa alueesta vastuussa olevan asiakaspalvelun tai alla mainitun huoltopalvelun puoleen.

**☺ GARANTIBEVIS**

Vi lämnar 2 års garanti på produkten som beskrivs i bruksanvisningen. Denna garanti gäller om produkten uppvisar brister. 2-års-garantin gäller från och med riskövergången eller när kunden har tagit emot produkten från säljaren.  
 En förutsättning för att garantin ska kunna tas i anspråk är att produkten har underhållits enligt instruktionerna i bruksanvisningen samt att produkten har använts på ändamålsenligt sätt.  
**Givetvis gäller fortfarande de lagstadgade rättigheterna till garanti under denna 2-års-period.**  
 Garantin gäller endast för Förbundsrepubliken Tyskland eller i de länder där den regionala centraldistributionspartnern befinner sig som komplettering till de lagstadgade föreskrifter som gäller i resp. land. Kontakta din kontaktperson vid den regionala kundtjänsten eller vänd dig till serviceadressen som anges nedan.

**GARANTIEURKUNDE**

Auf das in der Anleitung bezeichnete Gerät geben wir 2 Jahre Garantie, für den Fall, dass unser Produkt mangelhaft sein sollte. Die 2-Jahres-Frist beginnt mit dem Gefahrenübergang oder der Übernahme des Gerätes durch den Kunden. Voraussetzung für die Geltendmachung der Garantie ist eine ordnungsgemäße Wartung entsprechend der Bedienungsanleitung sowie die bestimmungsgemäße Benutzung unseres Gerätes.

**Selbstverständlich bleiben Ihnen die gesetzlichen Gewährleistungsrechte innerhalb dieser 2 Jahre erhalten.** Die Garantie gilt für den Bereich der Bundesrepublik Deutschland oder der jeweiligen Länder des regionalen Hauptvertriebspartners als Ergänzung der lokal gültigen gesetzlichen Vorschriften. Bitte beachten Sie Ihren Ansprechpartner des regional zuständigen Kundendienstes oder die unten aufgeführte Serviceadresse.

ISC GmbH · International Service Center  
 Eschenstraße 6 · D-94405 Landau/Isar (Germany)  
 Info-Tel. 0180-5 120 509 • Telefax 0180-5 835 830  
 Service- und Infoserver: <http://www.isc-gmbh.info>

- ☺ Förbehåll för tekniska förändringar
- ☺ Oikeus teknisiin muutoksiin pidetään
- ☺ Der tages forbehold for tekniske ændringer

**DK**

Eftertryk eller anden form for mangfoldiggørelse af skriftligt materiale, ledsagepapirer indbefattet, som omhandler produkter, er kun tilladt efter udtrykkelig tilladelse fra ISC GmbH.

**S**

Eftertryck eller annan duplicering av dokumentation och medföljande underlag för produkter, även utdrag, är endast tillåtet med uttryckligt tillstånd från ISC GmbH.

**FIN**

Tuotteiden dokumentaatioiden ja muiden mukaanliitettyjen asiakirjojen vain osittainkin kopiointi tai muuntainen monistaminen on sallittu ainoastaan ISC GmbH:n nimenomaisella luvalla.

- (D) ISC GmbH  
 Eschenstraße 6  
**D-84405 Landau/Isar**  
 Tel. (0180) 5 120 509 (12 Ct/min), Fax (0180) 5 835 830 (12 Ct/min)
- (A) Hans Einhell Österreich Gesellschaft m.b.H.  
 Mühlgassee 1  
**A-2353 Guntramsdorf**  
 Tel. (02236) 53516, Fax (02236) 52369
- (CH) Fubag International  
 St. Gallerstraße 182  
**CH-8404 Winterthur**  
 Tel. (052) 2358787, Fax (052) 2358700
- (GB) Einhell UK Ltd  
 Unit 5 Morpeth Wharf  
 Twelve Quays  
 Birkenhead, Wirral  
**CH 41 1NG**  
 Tel. 0151 6491500, Fax 0151 6491501
- (F) Pour toutes informations ou service après  
 vente, merci de prendre contact avec votre  
 revendeur.
- (NL) Einhell Benelux  
 Veldsteen 44  
**NL-4615 PK Breda**  
 Tel. 076 5986470, Fax 076 5986478
- (E) Comercial Einhell, S.A.  
 Travessia Villa Ester, 9 B  
 Poligono Industrial El Nogal  
**E-28119 Algete-Madrid**
- (P) Einhell Portugal Lda.  
 Apartado 2100  
 Rua da Aldéia, 225 Apartado 2100  
**P-4405-017 Arcoselo VNG**  
 Tel. 022 0917500 Fax 022 0917529
- (I) Einhell Italia s.r.l.  
 Via Marconi, 16  
**I-22070 Beregazzo (Co)**  
 Tel. 031 992080, Fax 031 992084
- (DK) Einhell Skandinavien  
 Bergsøvevej 36  
**DK-8600 Silkeborg**  
 Tel. 087 201200, Fax 087 201203
- (S) Hasse Haraldson  
 Barlastgatan 3  
**S-41463 Goteborg**
- (N) Einhell Norge A/S  
 Sophus Buggevej 48  
 Postboks 2005  
**N-3255 Larvik**
- (FIN) Sähkötalo Harju OY  
 Korjaamontie 2  
 FIN-33840 Tampere  
 Tel. 03 2345000, Fax 03 2345040
- (PL) Einhell Polska sp. Z.o.o.  
 Ul. Medzyleska 2-6  
**PL-50-514 Wrocław**  
 Tel. 071 3346508, Fax 071 3346503
- (H) Einhell Hungaria Ltd.  
 Vajda Péter u. 12  
**H-1089 Budapest**  
 Tel. 01 3039401, Fax 01 2101179
- (TR) Semak  
 makina ticaret ve sanayi ltd. sti.  
 Altay Casme mah. Yasemin Sok. No: 19  
**TR 34843 Maltepe - Istanbul**  
 Tel. 0216 4594865, Fax 0216 4429325
- (SK) Vobler s.r.o.  
 Zupná 4  
**SK-95301 Zlate Moravce**  
 Tel. 37 6426255, Fax 37 26256
- (KZ) Turkestan  
 Investitions- Baugesellschaft  
 Christofor Stelariadi  
 Belinskij-102  
**KZ-4860008 st. Chimkent**  
 Tel./Fax 03252 242414
- (RO) Novatech S.r.l.  
 Bd. Lasar Catargiu 24-26  
 Sc. A, AP 9 Sector 1  
**RO-75121 Bucuresti**  
 Tel. 021 4104800, Fax 021 4103558
- (CZ) Poker Plus S.R.O.  
 Areal vu Bechovice  
 Budava 10 B  
**CZ-19011 Praha - Bechovice 911**
- (BG) Slav GmbH  
 Mihail Koltovi str. 18 W  
**BG-9000 Varna**  
 Tel. 052 605254
- (HR) Einhell Croatia d.o.o.  
 Velika Ves 2  
**HR-49224 Lepajci**  
 Tel. 049 342 444, Fax 049 342 392
- (SI) GMA-Elektromechanika d.o.o  
 Cesta Andreja Bilenca 115  
**SLO 1000 Ljubljana**  
 Tel. 01/5838304, Fax 01/5183803
- (GR) An. Mavrofidopoulos S.A.  
 Technical & Commercial Company  
 12, Papastratou & Asklipiou Str.  
**GR 18545 Piraeus**  
 Tel. 0210 4136155, Fax 0210 4137692
- (RU) Bermas  
 Altufyevskoe shosse, 2A  
**RUS-127273 Moscow**  
 Tel. 095 7870179, Fax 095 5401750
- (LT) Dirbita  
 Metalo str. 23  
**LT-02190 Vilnius**  
 Tel. 05 2395769, Fax 05 2395770
- (EST) AS Baltoil  
 Roiu alev  
 Haaslava vald  
**EE-62102 Tartu**  
 Tel. 07 301 700, Fax 07 301 701
- (UAE) Halsei Trading Co. LLC  
 POB 9282, Nakheel Rd. Deira, Shop No. 15  
**UAE-Dubai**  
 Tel. 04 2279554, Fax 04 2217686
- (IR) Alborz Abzar Co. Ltd.  
 No. 111, Bastan Passage, Imam Khomeini Ave.  
 IR-11146 Teheran  
 Tel. 021 6716072, Fax 021 6727177
- (BA) FIS d.o.o  
 Poslovni Centar 96  
**BA-87000 Vitez**  
 Tel. 030 715 267, Fax 030 715 320
- (CS) MANIMEX d.o.o  
 Uzice republike 93  
**SCG-31000 Uzice**  
 Tel. 031 551 983, Fax 031 601 539
- (ZA) Eurasia Industrial and Automotive Supply  
 Bessemer Str.  
 Duncanville  
**ZA-Vereeniging 1930**  
 Tel. 16 455 571 2, Fax 16 455 571 6