



- Ⓓ **Originalbetriebsanleitung  
Fülldraht-Schweißgerät**
- ⒼⒷ **Original operating instructions  
Flux Cored Welding Set**
- Ⓕ **Mode d'emploi d'origine  
Appareil à souder à fil métallique de remplissage**
- Ⓔ **Manual de instrucciones original  
Soldador de alambre de relleno**
- Ⓘ **Istruzioni per l'uso originali  
Saldatrice a filo animato**
- ⒹⓀ **Original betjeningsvejledning  
Fillertråd-svejsesapparat**
- Ⓔ **Original-bruksanvisning  
Svets för veksvetstråd**
- ⒻⒶ **Alkuperäiskäyttöohje  
Täytelankahitsauslaite**
- Ⓕ **Eredeti használati utasítás  
Töltődrót-hegesztőkészülék**
- ⒻⓇ **Originalne upute za uporabu  
Uređaj za zavarivanje žicom**
- ⒸⒿ **Originální návod k obsluze  
Svářečka pro svařování s plněným drátem**
- ⒺⒶ **Originalna navodila za uporabo  
Polnilno-žični varilni aparat**
- ⒻⓇ **Original Kullanma Talimatı  
Gazaltı Kaynak Makinesi**
- Ⓐ **Original-driftsveiledning  
Sveiseapparat for sveisestreng**
- ⒻⓈ **Upprunalegar notandaleiðbeiningar  
Práðsuðutæki**
- ⒻⓋ **Originālā lietošanas instrukcija  
Pulvera stieples metināšanas ierīce**
- ⒺⒺ **Originaalkasutusjuhend  
Keevitusaparaat täidistraadiga keevitamiseks**



Art.-Nr.: 15.752.21

I.-Nr.: 01018

HES **105 OG**

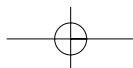

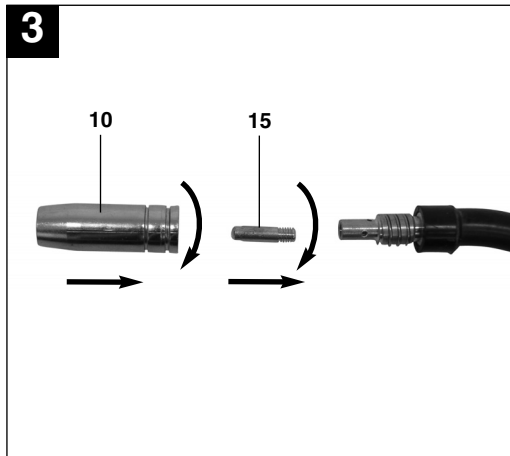
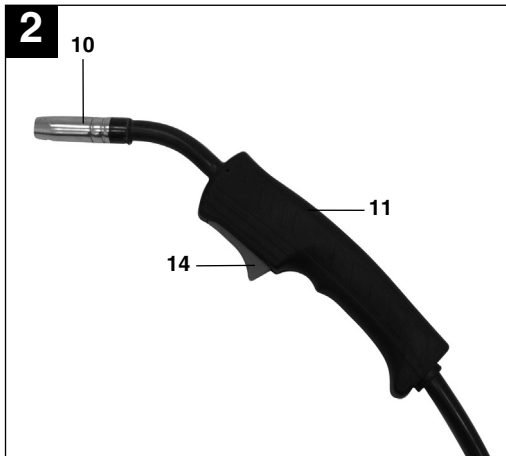

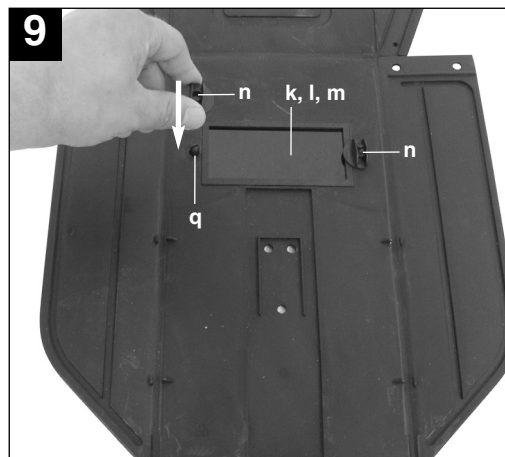
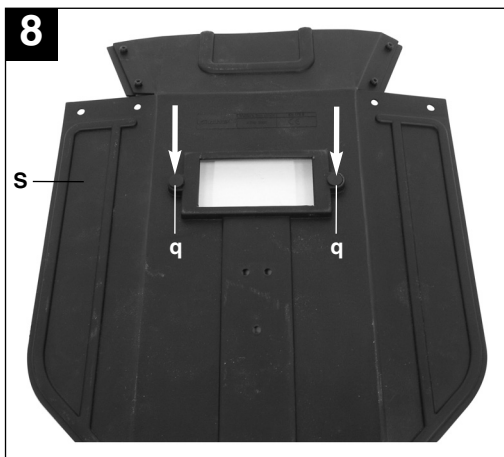
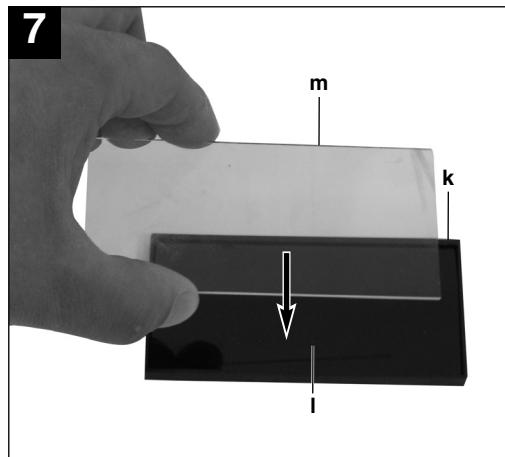
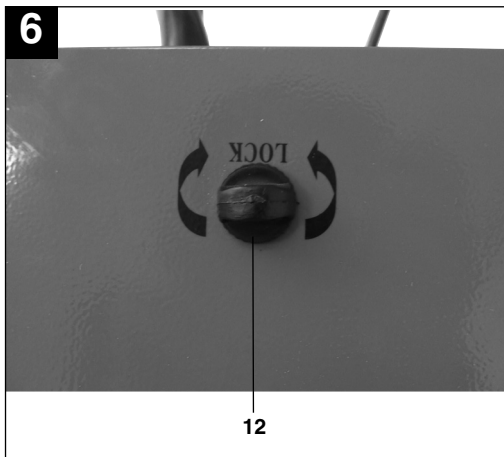
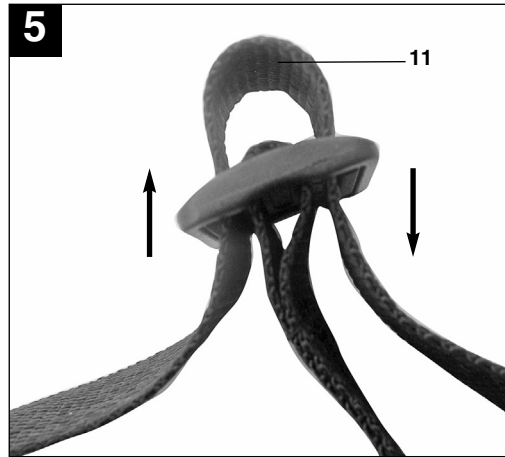
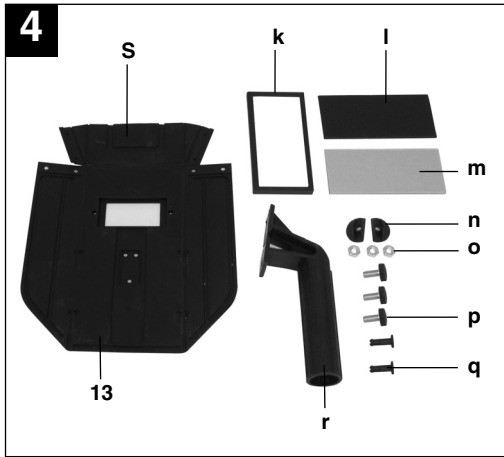

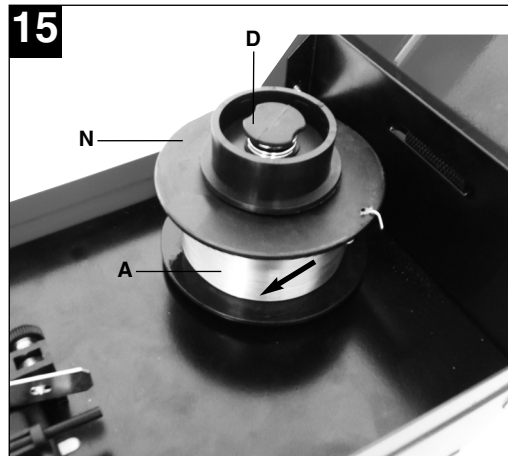
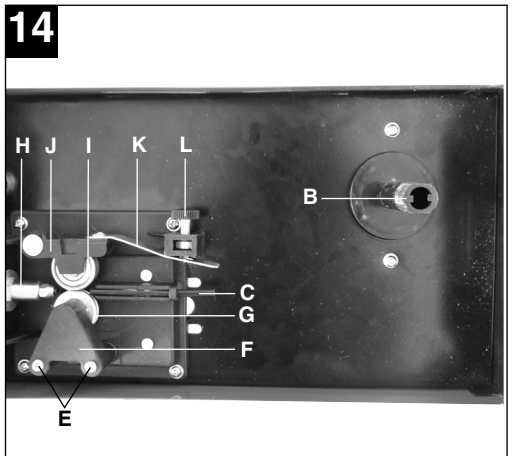
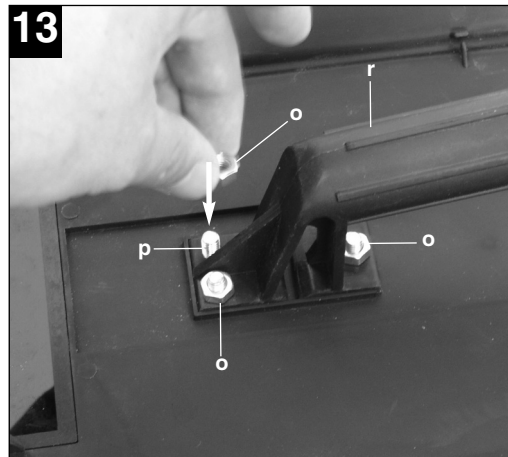
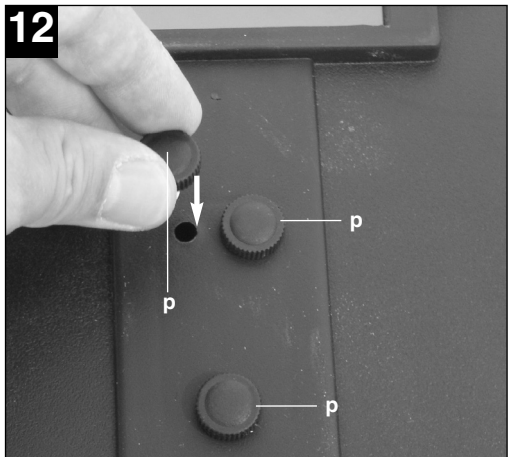
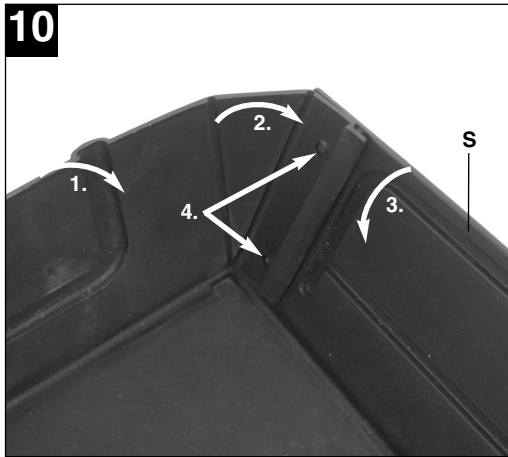

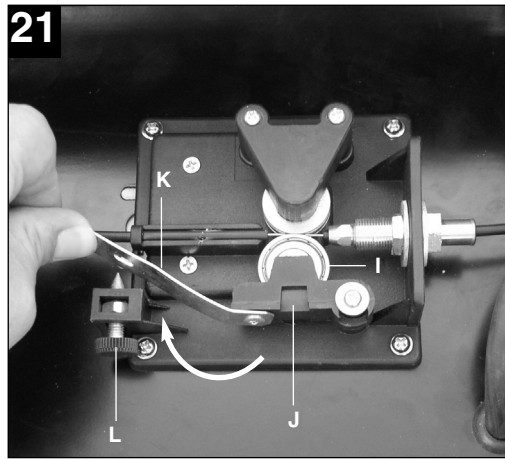
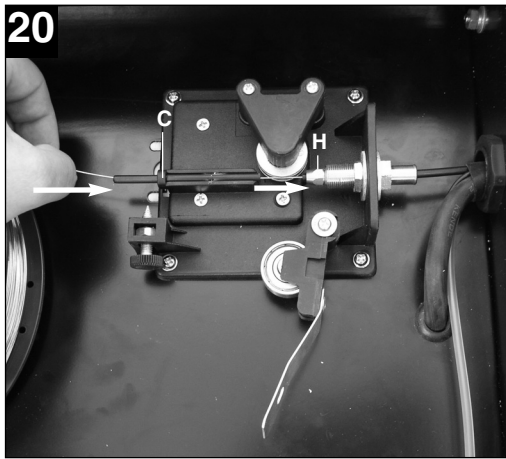
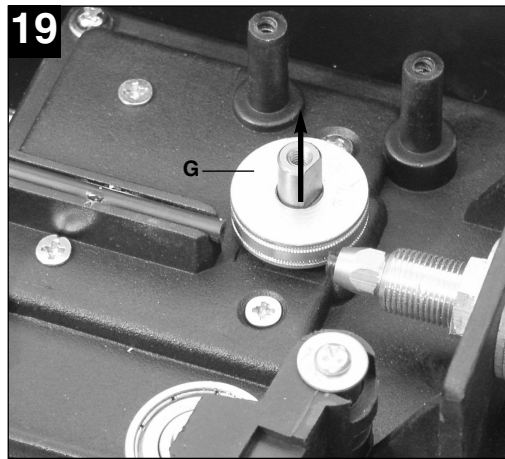
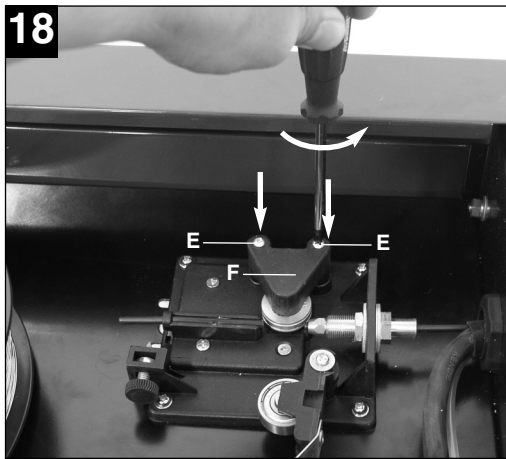
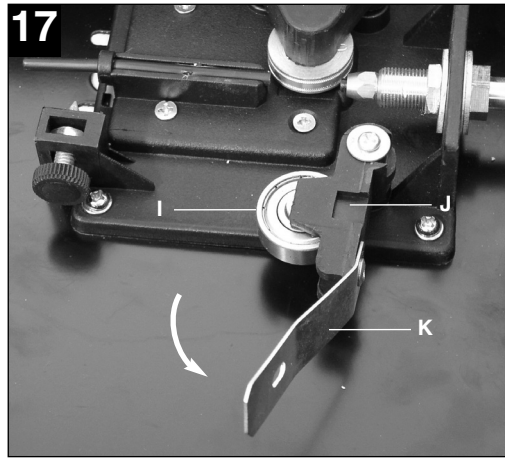
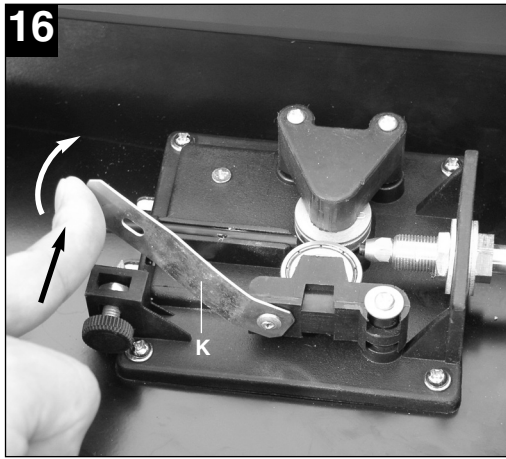

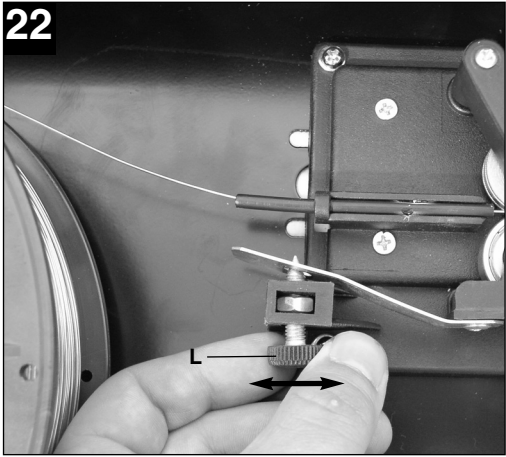

**Inhaltsverzeichnis:**

**Seite**

1. Sicherheitshinweise	8
2. Gerätebeschreibung und Lieferumfang	8
3. Bestimmungsgemäße Verwendung	8
4. Technische Daten	8
5. Vor Inbetriebnahme	8-10
6. Bedienung	10-11
7. Reinigung, Wartung und Ersatzteilbestellung	11
8. Entsorgung und Wiederverwertung	11
9. Störungssuche	12
10. Erklärung der Symbole	13

**D****⚠ Achtung!**

Beim Benutzen von Geräten müssen einige Sicherheitsvorkehrungen eingehalten werden, um Verletzungen und Schäden zu verhindern. Lesen Sie diese Bedienungsanleitung und die Sicherheitshinweise deshalb sorgfältig durch. Bewahren Sie diese gut auf, damit Ihnen die Informationen jederzeit zur Verfügung stehen. Falls Sie das Gerät an andere Personen übergeben sollten, händigen Sie diese Bedienungsanleitung/ Sicherheitshinweise bitte mit aus. Wir übernehmen keine Haftung für Unfälle oder Schäden, die durch Nichtbeachten dieser Anleitung und der Sicherheitshinweise entstehen.

**1. Sicherheitshinweise**

Die entsprechenden Sicherheitshinweise finden Sie im beiliegenden Heftchen!

**2. Gerätebeschreibung und Lieferumfang (Bild 1-8)**

1. Tragegurt
2. Kontrollleuchte Thermowächter
3. Gehäuseabdeckung
4. Ein-/Ausschalter
5. Schweißdraht-Geschwindigkeitsregler
6. Schalter für Scheißstromeinstellung
7. Netzstecker
8. Masseklemme
9. Schlauchpaket
10. Schweißdüse
11. Brenner
12. Befestigungsschraube Gehäuseabdeckung
13. Schweißschirm
14. Brennerschalter

**2.1 Montagematerial**

- k. 1 x Rahmen Schutzglas
- l. 1 x Schweißglas
- m. 1 x Transparentes Schutzglas
- n. 2 x Haltebuchsen Schutzglas
- o. 3 x Mutter für Haltegriff
- p. 3 x Schrauben für Haltegriff
- q. 2 x Haltestift Schutzglas
- r. 1 x Handgriff
- s. 1 x Schweißschirm-Rahmen

**3. Bestimmungsgemäße Verwendung**

Das Fülldraht-Schweißgerät dient zum selbstschützenden Fülldrahtschweißen unter Verwendung des entsprechenden Drahtes. Es wird kein zusätzliches Gas benötigt.

Die Maschine darf nur nach ihrer Bestimmung verwendet werden. Jede weitere darüber hinausgehende Verwendung ist nicht bestimmungsgemäß. Für daraus hervorgerufene Schäden oder Verletzungen aller Art haftet der Benutzer/Bediener und nicht der Hersteller.

Bitte beachten Sie, dass unsere Geräte bestimmungsgemäß nicht für den gewerblichen, handwerklichen oder industriellen Einsatz konstruiert wurden. Wir übernehmen keine Gewährleistung, wenn das Gerät in Gewerbe-, Handwerks- oder Industriebetrieben sowie bei gleichzusetzenden Tätigkeiten eingesetzt wird.

**4. Technische Daten**

Netzanschluss:	230 V ~ 50 Hz	
Schweißstrom:	45-90 A	
Einschaltdauer X%:	10	60
Schweißstrom I <sub>2</sub> (A):	90	45
Leerlaufspannung:	31 V	
Schweißdrahttrommel max.:	0,4 kg	
Schweißdrahtdurchmesser:	0,9 mm	
Absicherung:	16 A	
Gewicht:	14 kg	

**5. Vor Inbetriebnahme****5.1 Montage (Abb. 7-13)****5.1.1 Montage des Tragegurtes (1)**

- Führen sie den Tragegurt (1) durch den Schlitz an der Rückseite des Gerätes über die Gehäuseabdeckung (3) und durch den Schlitz an der Vorderseite des Gerätes. Verbinden Sie die Gurtenden wie in Bild 5 dargestellt und stellen Sie den Gurt auf die gewünschte Länge ein.

**Montage des Schweißschirmes (13)**

- Schweißglas (l) und darüber transparentes Schutzglas (m) in Rahmen für Schutzglas (k) legen (Abb. 7).
- Haltestifte Schutzglas (q) außen in Bohrungen im



Schweißschirm Rahmen (s) drücken. (Abb. 8)

- Rahmen für Schutzglas (k) mit Schweißglas (l) und transparentem Schutzglas (m) von innen in die Aussparung im Schweißschirm-Rahmen (s) legen, Haltebuchsen Schutzglas (n) auf Haltestifte Schutzglas (q) drücken, bis diese einrasten, um den Rahmen für Schutzglas (k) zu sichern. Das transparente Schutzglas (m) muss auf der Außenseite liegen. (Abb. 9)
- Oberkante von Schweißschirm-Rahmen (s) nach innen biegen (Abb. 10/1.) und Ecken der Oberkante einknicken (Abb. 10/2.). Nun Außenseiten des Schweißschirm-Rahmens (l) nach innen biegen (Abb. 10/3.) und diese durch festes Zusammendrücken der Oberkantenecken und Außenseiten verbinden. Pro Seite müssen beim Einrasten der Haltestifte 2 deutliche Klickgeräusche wahrnehmbar sein (Abb. 10/4.)
- Sind beide oberen Ecken des Schweißschirms, wie in Abbildung 11 dargestellt, verbunden, Schrauben für Haltegriff (p) von außen durch die 3 Löcher im Schweißschirm stecken. (Abb. 12)
- Schweißschirm umdrehen und Handgriff (r) über die Gewinde der 3 Schrauben für Haltegriff (p) führen. Handgriff (r) mit den 3 Muttern für Haltegriff (o) am Schweißschirm festschrauben. (Abb. 13)

## 5.2 Netzanschluss

- Überzeugen Sie sich vor dem Anschließen, dass die Daten auf dem Typenschild mit den Netzdaten übereinstimmen.
- Das Gerät darf nur an ordnungsgemäß geerdeten und abgesicherten Schutzkontaktsteckdosen betrieben werden.

## 5.3 Montage der Drahtspule (Abb. 1, 2, 3, 14-22)

Drahtspule ist nicht im Lieferumfang enthalten!

### 5.3.1 Drahtarten

Je nach Anwendungsfall werden verschiedene Schweißdrähte benötigt. Das Schweißgerät kann mit Schweißdrähten mit einem Durchmesser von 0,9 mm verwendet werden. Die entsprechende Vorschubrolle und Kontaktrohre liegen dem Gerät bei. Vorschubrolle, Kontaktrohr und Drahtquerschnitt müssen immer zusammen passen.

### 5.3.2 Drahtspulenkapazität

In dem Gerät können Drahtspulen bis maximal 0,4 kg montiert werden.

### 5.3.3 Einsetzen der Drahtspule

- Gehäuseabdeckung (Abb. 1/3) durch drehen der Befestigungsschraube (Abb. 6/12) um 90°, entriegeln und Deckel aufklappen.
- Kontrollieren, dass sich die Wicklungen auf der Spule nicht überlagern, um ein gleichmäßiges Abwickeln des Drahtes zu gewährleisten.

### Beschreibung der Drahtführungseinheit (Abb. 14-22)

- A Drahtspule
- B Spulenhalter
- C Führungsrohr
- D Justierschraube für Rollenbremse
- E Schrauben für Vorschubrollenhalter
- F Vorschubrollenhalter
- G Vorschubrolle
- H Schlauchpaketaufnahme
- I Druckrolle
- J Druckrollenhalter
- K Druckrollenfeder
- L Justierschraube für Gegendruck

### Einsetzen der Drahtspule (Abb. 14,15)

Drahtspule (A) auf Spulenhalter (B) legen. Darauf achten, dass das Ende des Schweißdrahtes auf der Seite der Drahtführung abgewickelt wird, siehe Pfeil.

### Einführen des Schweißdrahtes und justieren der Drahtführung (Abb. 16-22)

- Druckrollenfeder (K) nach oben drücken und nach vorne schwenken (Abb. 16).
- Druckrollenhalter (J) mit Druckrolle (I) und Druckrollenfeder (K) nach unten klappen (Abb. 17)
- Schrauben für Vorschubrollenhalter (E) lösen und Vorschubrollenhalter (F) nach oben abziehen (Abb. 18).
- Vorschubrolle (G) überprüfen. Auf der oberen Seite der Vorschubrolle (G) muss die entsprechende Drahtstärke angegeben sein. Die Vorschubrolle (G) ist mit 2 Führungsnuten ausgestattet. Vorschubrolle (G) gegebenenfalls umdrehen oder austauschen. (Abb. 19)
- Vorschubrollenhalter (F) wieder aufsetzen und festschrauben.
- Gasdüse (Abb. 2/10) unter Rechtsdrehung vom Brenner (Abb. 2/11) abziehen, Kontaktrohr (Abb. 3/15) abschrauben (Abb. 2-3). Schlauchpaket (Abb. 1/9) möglichst gerade vom Schweißgerät wegführend auf den Boden legen.
- Die ersten 10 cm des Schweißdrahtes so abschneiden, dass ein gerader Schnitt ohne Vorsprünge, Verzug und Verschmutzungen entsteht. Ende des Schweißdrahtes entgraten.
- Schweißdraht durch das Führungsrohr (C),

**D**

zwischen Druck- und Vorschubrolle (G/I) hindurch in die Schlauchpaketaufnahme (H) schieben. (Abb. 20) Schweißdraht vorsichtig von Hand so weit in das Schlauchpaket schieben bis er am Brenner (Abb. 2/11) um ca. 1 cm herausragt.

- Justierschraube für Gegendruck (L) um einige Umdrehungen lösen. (Abb. 22)
- Druckrollenhalter (J) mit Druckrolle (I) und Druckrollenfeder (K) wieder nach oben klappen und Druckrollenfeder (K) wieder an Justierschraube für Gegendruck (L) einhängen (Abb. 21)
- Justierschraube für Gegendruck (L) nun so einstellen, dass der Schweißdraht fest zwischen Druckrolle (I) und Vorschubrolle (G) sitzt ohne gequetscht zu werden. (Abb. 22)
- Passendes Kontaktrohr (Abb. 3/15) für den verwendeten Schweißdrahtdurchmesser auf den Brenner (Abb. 2/11) schrauben und Gasdüse (Abb. 2/10) unter Rechtsdrehung aufstecken.
- Justierschraube für Rollenbremse (D) so einstellen, dass sich der Draht noch immer führen lässt und die Rolle nach Abbremsen der Drahtführung automatisch stoppt.

## 6. Bedienung

### 6.1 Einstellung

Da die Einstellung des Schweißgeräts je nach Anwendungsfall unterschiedlich erfolgt, empfehlen wir, die Einstellungen anhand einer Probenschweißung vorzunehmen.

#### 6.1.1 Einstellen des Schweißstromes

Der Schweißstrom kann in 2 Stufen am Schalter für SchweißstromEinstellung (Abb. 1/6) eingestellt werden. Der erforderliche Schweißstrom ist abhängig von der Materialstärke, der gewünschten Einbrenntiefe und dem verwendeten Schweißdrahtdurchmesser.

#### 6.1.2 Einstellen der Drahtvorschub-Geschwindigkeit

Die Drahtvorschub-Geschwindigkeit wird automatisch an die verwendete Stromeinstellung angepasst. Eine Feineinstellung der Drahtvorschub-Geschwindigkeit kann stufenlos am Schweißdraht-Geschwindigkeitsregler (Abb. 1/5) vorgenommen werden. Es ist empfehlenswert bei der Einstellung in Mittelstellung zu beginnen und gegebenenfalls nachzuregeln. Die erforderliche Drahtmenge ist abhängig von der Materialdicke, der Einbrenntiefe, dem verwendeten Schweißdrahtdurchmesser, und auch von der Größe zu überbrückender Abstände der zu verschweißen-

den Werkstücke.

## 6.2 Elektrischer Anschluss

### 6.2.1 Netzanschluss

Siehe Punkt 5.2

### 6.2.2 Anschluss der Masseklemme (Abb. 1/8)

Masseklemme (8) des Gerätes möglichst in unmittelbarer Nähe der Schweißstelle anklammern. Auf metallisch blanken Übergang an der Kontaktstelle achten.

### 6.3 Schweißen

Sind alle elektrischen Anschlüsse für Stromversorgung und Schweißstromkreis vorgenommen, kann folgendermaßen verfahren werden:

Die zu schweißenden Werkstücke müssen im Bereich der Schweißung frei von Farbe, metallischen Überzügen, Schmutz, Rost, Fett und Feuchtigkeit sein.

Stellen Sie Schweißstrom und Drahtvorschub (siehe 6.1.1 – 6.1.2) entsprechend ein.

Halten Sie den Schweißschirm (Abb. 4/13) vor das Gesicht, und führen Sie die Schweißdüse an die Stelle des Werkstücks, an der geschweißt werden soll. Betätigen Sie nun den Brennerschalter (Abb. 2/14).

Brennt der Lichtbogen, fördert das Gerät Draht in das Schweißbad. Ist die Schweißlinse groß genug, wird der Brenner langsam an der gewünschten Kante entlang geführt. Gegebenenfalls leicht pendeln, um das Schweißbad etwas zu vergrößern.

Die ideale Einstellung von Schweißstrom und Drahtvorschub-Geschwindigkeit anhand einer Probenschweißung ermitteln. Im Idealfall ist ein gleichmäßiges Schweißgeräusch zu hören. Die Einbrenntiefe sollte möglichst tief sein, das Schweißbad jedoch nicht durch das Werkstück hindurch fallen.

Die Schlacke darf erst nach dem Abkühlen der Naht entfernt werden. Wird eine Schweißarbeit an einer unterbrochenen Naht fortgesetzt, ist zuerst die Schlacke an der Ansatzstelle zu entfernen.

## 6.4 Schutzeinrichtungen

### 6.4.1 Thermowächter

Das Schweißgerät ist mit einem Überhitzungsschutz ausgestattet, welcher den Schweißtrafo vor Überhitzung schützt. Sollte der Überhitzungsschutz ansprechen, so leuchtet die Kontrolllampe (2) an Ihrem Gerät. Lassen Sie das Schweißgerät einige Zeit abkühlen.

## 7. Reinigung, Wartung und Ersatzteilbestellung

Ziehen Sie vor allen Reinigungsarbeiten den Netzstecker.

### 7.1 Reinigung

- Halten Sie Schutzvorrichtungen, Luftschlitze und Motorenhäuser so staub- und schmutzfrei wie möglich. Reiben Sie das Gerät mit einem sauberen Tuch ab oder blasen Sie es mit Druckluft bei niedrigem Druck aus.
- Wir empfehlen, dass Sie das Gerät direkt nach jeder Benutzung reinigen.
- Reinigen Sie das Gerät regelmäßig mit einem feuchten Tuch und etwas Schmierseife. Verwenden Sie keine Reinigungs- oder Lösungsmittel; diese könnten die Kunststoffteile des Gerätes angreifen. Achten Sie darauf, dass kein Wasser in das Geräteinnere gelangen kann.

### 7.2 Wartung

Im Geräteinneren befinden sich keine weiteren zu wartenden Teile.

### 7.3 Ersatzteilbestellung:

Bei der Ersatzteilbestellung sollten folgende Angaben gemacht werden;

- Typ des Gerätes
- Artikelnummer des Gerätes
- Ident-Nummer des Gerätes
- Ersatzteilnummer des erforderlichen Ersatzteils

Aktuelle Preise und Infos finden Sie unter [www.isc-gmbh.info](http://www.isc-gmbh.info)







## 8. Entsorgung und Wiederverwertung

Das Gerät befindet sich in einer Verpackung um Transportschäden zu verhindern. Diese Verpackung ist Rohstoff und ist somit wieder verwendbar oder kann dem Rohstoffkreislauf zurückgeführt werden. Das Gerät und dessen Zubehör bestehen aus verschiedenen Materialien, wie z.B. Metall und Kunststoffe. Führen Sie defekte Bauteile der Sondermüllentsorgung zu. Fragen Sie im Fachgeschäft oder in der Gemeindeverwaltung nach!

**D****9. Störungssuche**

<b>Fehler</b>	<b>Ursache</b>	<b>Abhilfe</b>
Vorschubrolle dreht nicht	Netzspannung fehlt Regler Drahtvorschub auf 0	Anschluss überprüfen Einstellung überprüfen
Vorschubrolle dreht, jedoch keine Drahtzuführung	Schlechter Rollendruck (siehe 5.3.3) Rollenbremse zu fest eingestellt (siehe 5.3.3) Verschmutzte / beschädigte Vorschubrolle (siehe 5.3.3) Beschädigtes Schlauchpaket Kontaktrohr falsche Größe / verschmutzt / verschlissen (siehe 5.3.3) Schweißdraht an Gasdüse/Kontaktrohr festgeschweißt	Einstellung überprüfen Einstellung überprüfen Reinigen bzw. austauschen Mantel der Drahtführung überprüfen Reinigen / austauschen lösen
Gerät funktioniert nach längerem Betrieb nicht mehr, Kontrollleuchte Thermowächter (2) leuchtet	Gerät hat sich durch zu lange Anwendung bzw. Nichteinhaltung der Rücksetzzeit überhitzt	Gerät mindestens 20-30 Minuten abkühlen lassen
Sehr schlechte Schweißnaht	Falsche Strom-/Vorschubeinstellung (siehe 6.1.1/6.1.2)	Einstellung überprüfen

## 10. Erklärung der Symbole

EN 60974-1	Europäische Norm für Lichtbogenschweiß-einrichtungen und Schweißstromquellen mit beschränkter Einschaltdauer		Lagern oder verwenden Sie das Gerät nicht in feuchter oder nasser Umgebung oder im Regen
$U_s$	genormte Arbeitsspannung		1 Phasen - Netzanschluss
$U_1$	Netzspannung	~ 50 Hz	Netzfrequenz
$I_1 \text{ max}$	höchster Netzstrom Bemessungswert		Symbol für fallende Kennlinie
	Vor Gebrauch des Schweißgerätes die Bedienungsanleitung sorgfältig lesen und beachten		selbstschützendes Fülldrahtschweißen
$U_0$	Nennleerlaufspannung	IP 21 S	Schutzart
$I_2$	Schweißstrom	X	Einschaltdauer
$\varnothing \text{ mm}$	Schweißdrahtdurchmesser	$I_1 \text{ eff}$	Effektivwert des größten Netzstromes
	Einphasiger Transformator		

**GB**

**Table of contents:**

**Page**

1. Safety regulations	15
2. Layout and items supplied	15
3. Intended use	15
4. Technical data	15
5. Before starting the equipment	15-17
6. Operation	17
7. Cleaning, maintenance and ordering of spare parts	17-18
8. Disposal and recycling	18
9. Troubleshooting	19
10. Key to symbols	20

**⚠ Important!**

When using the equipment, a few safety precautions must be observed to avoid injuries and damage. Please read the complete operating instructions and safety regulations with due care. Keep this manual in a safe place so that the information is available at all times. If you give the equipment to any other person, hand over these operating instructions and safety regulations as well. We cannot accept any liability for damage or accidents which arise due to a failure to follow these instructions and the safety instructions.

**1. Safety regulations**

Please refer to the booklet included in delivery for the safety instructions.

**2. Layout and items supplied (Fig. 1-8)**

1. Carrying strap
2. Thermostat control lamp
3. Housing cover
4. ON/OFF switch
5. Welding wire speed controller
6. Switch for welding current adjustment
7. Mains plug
8. Earth terminal
9. Hose package
10. Welding nozzle
11. Burner
12. Fastening screw for housing cover
13. Welding screen
14. Burner switch

**2.1 Assembly material**

- k. 1 x Safety glass frame
- l. 1 x Welding glass
- m. 1 x Transparent safety glass
- n. 2 x Safety glass retaining bushes
- o. 3 x Nut for handle
- p. 3 x Screws for handle
- q. 2 x Safety glass retaining pin
- r. 1 x Handle
- s. 1 x Welding screen frame

**3. Intended use**

The flux cored welding set is designed for self-shielding flux cored welding using suitable wire. The additional application of gas is not required.

The equipment is to be used only for its prescribed purpose. Any other use is deemed to be a case of misuse. The user / operator and not the manufacturer will be liable for any damage or injuries of any kind caused as a result of this.

Please note that our equipment has not been designed for use in commercial, trade or industrial applications. Our warranty will be voided if the equipment is used in commercial, trade or industrial businesses or for equivalent purposes.

**4. Technical data**

Mains connection:	230 V ~ 50 Hz
Welding current:	45-90 A
Duty cycle X%	10 60
Welding current I <sub>2</sub> (A):	90 45
Idling voltage:	31 V
Max. welding wire drum:	0.4 kg
Welding wire diameter	0.9 mm
Fuse:	16 A
Weight:	14 kg

**5. Before starting the equipment****5.1 Assembly (Fig. 7-13)****5.1.1 Fitting the carrying strap (1)**

- Guide the carrying strap (1) through the slit on the rear of the equipment, over the housing cover (3) and through the slit on the front of equipment. Connect the ends of the carrying strap as shown in Figure 5 and adjust the strap to the required length.

**Fitting the welding screen (13)**

- Place the welding glass (l) and the transparent safety glass (m) over it in the frame for the safety glass (k) (Fig. 7).
- Press the safety glass retaining pins (q) into the holes in welding screen frame (s) from the outside. (Fig. 8).
- Place the frame for the safety glass (k) with the welding glass (l) and transparent safety glass (m) from the inside into the recess in the welding frame (s), press the safety glass retaining bushes (n) on to the safety glass retaining pins (q) until they engage to secure the frame for the safety glass (k). The transparent safety glass (m)

**GB**

must be on the outside. (Fig. 9).

- Bend the top of the welding screen frame (s) inwards (Fig. 10/1) and fold down the top corners (Fig. 10/2) Now bend the outer sides of the welding screen frame (l) inwards (Fig. 10/3) and connect them by pressing the top corners and outer sides together. When the retaining pins engage, you should be able to hear 2 clear clicks on each side (Fig. 10/4).
- When the top corners of the welding screen are connected as shown in Figure 11, place the screws for the handle (p) from the outside through the three holes in the welding screen. (Fig. 12).
- Turn over the welding screen and place the handle (r) over the threads on the three screws for the handle (p). Secure the handle (r) to the welding screen using the three nuts for the handle (o). (Fig. 13).

## 5.2 Mains connection

- Before you connect the equipment to the mains supply make sure that the data on the rating plate are identical to the mains data.
- The equipment may only be operated from properly earthed and fused shock-proof sockets.

## 5.3 Fitting the wire spool (Fig. 1, 2, 3, 14 – 22)

The wire spool is not supplied.

### 5.3.1 Wire types

Various welding wires are required for different applications. The welding set can be used with welding wires with a diameter of 0.9 mm. The appropriate feed rollers and contact tubes are supplied with the set. The feed roller, contact tube and wire cross-section must always match each other.

### 5.3.2 Wire spool capacity

Wire spools with a maximum weight of 0.4 kg can be fitted in the welding set.

### 5.3.3 Inserting the wire spool

- Unlock the housing cover (Fig. 1/3) by turning the fastening screw (Fig. 6/12) through 90° and flip open the cover.
- Check that the windings on the spool do not overlap so as to ensure that the wire can be unwound evenly.

## Description of the wire guide unit (Fig. 14-22)

- A Wire spool
- B Spool holder
- C Guide tube
- D Adjusting screw for roller brake

- E Screws for feed roller holder
- F Fee roller holder
- G Feed roller
- H Hose package mounting
- I Pressure roller
- J Pressure roller holder
- K Pressure roller spring
- L Adjusting screw for counter-pressure

## Inserting the wire spool (Fig. 14, 15)

Place the wire spool (A) on the spool holder (B). Ensure that the end of the welding wire is unwound on the side of the wire guide, see arrow.

## Inserting the welding wire and adjusting the wire guide (Fig. 16-22)

- Push the pressure roller spring (K) upwards and swing it forwards (Fig. 16).
- Pull the pressure roller holder (J) with the pressure roller (I) and pressure roller spring (K) downwards (Fig. 17).
- Undo the screws for the feed roller holder (E) and pull off the feed roller holder (F) upwards (Fig. 18).
- Check the feed roller (G). The appropriate wire thickness must be specified on the top of the feed roller (G). The feed roller (G) is fitted with two guide grooves. Turn the feed roller (G) over if necessary or replace it. (Fig. 19).
- Position the feed roller holder (F) again and secure it.
- Remove the gas nozzle (Fig. 2/10) from the burner (Fig. 2/11) by turning it clockwise, unscrew the contact tube (Fig. 3/15). (Fig. 2 – 3). Place the hose package (Fig. 1/9) on the floor as straight as possible pointing away from the welding set.
- Cut off the first 10 cm of the welding wire to produce a straight cut with no shoulders, warping or dirt. Deburr the end of the welding wire.
- Push the welding wire through the guide tube (C) between the pressure and feed rollers (G/I) into the hose package mounting (H). (Fig. 20) Carefully push the welding wire by hand into the hose package until it projects out of the hose package by approx. 1 cm at the burner (Fig. 2/11).
- Undo the adjusting screw for counter-pressure (L) a few turns. (Fig. 22).
- Push the pressure roller holder (J) with pressure roller (I) and pressure roller spring (K) upwards again and attach the pressure roller spring (K) to the adjusting screw for counter-pressure (L) again (Fig. 21).
- Now set the adjusting screw for counter-pressure (L) so that the welding wire is positioned firmly



between the pressure roller (I) and feed roller (G) without being crushed. (Fig. 22).

- Screw the appropriate contact tube (Fig. 3/15) for the welding wire diameter on to the burner (Fig. 2/11) and fit the gas nozzle (Fig. 2/10), turning it clockwise.
- Set the adjusting screw for the roller brake (D) so that the wire can still be moved and the roller stops automatically after the wire guide has been braked.

## 6. Operation

### 6.1 Setting

Since the welding set must be set to suit the specific application, we recommend that the settings be made on the basis of a test weld.

#### 6.1.1 Setting the welding current

The welding current can be set to 2 different levels using the welding current adjustment switch (Fig. 1/6). The required welding current depends on the material thickness, the required penetration depth and the welding wire diameter.

#### 6.1.2 Setting the wire feed speed

The wire feed speed is automatically adjusted to the current setting. The final wire feed speed setting can be made on the welding wire speed controller (Fig. 1/5). It is advisable to start with the medium setting and to re-adjust the speed as necessary. The required quantity of wire depends on the material thickness, the penetration depth, the welding wire diameter and also the size of the gap to be bridged between the workpieces you wish to weld.

### 6.2 Electrical connection

#### 6.2.1 Mains connection

See point 5.2

#### 6.2.2 Connecting the earth terminal (Fig. 1/8)

Connect the welding set's earth terminal (8) in the immediate vicinity of the welding position if possible. Ensure that the contact point is bare metal.

### 6.3 Welding

When all the electrical connections for the power supply and welding current circuit have been made, you can proceed as follows:

The workpieces for welding must be clear of paint, metallic coatings, dirt, rust, grease and moisture in the area where they are to be welded.

Set the welding current and wire feed (see 6.1.1 – 6.1.3) as required.

Hold the welding screen (Fig. 4/13) in front of your face and move the welding nozzle to the point on the workpiece where you wish to complete the weld. Now press the burner switch (Fig. 2/14).

When the arc is burning, the welding set will feed wire into the weld pool. When the weld nugget is large enough, move the burner slowly along the required edge. Move it to and fro if necessary to enlarge the weld pool a little.

Find the ideal setting of the welding current and wire feed speed by carrying out a test weld. Ideally an even welding noise will be audible. The penetration depth should be as deep as possible, but the weld pool must not be allowed to fall through the workpiece.

Do not remove the slag until the weld has cooled. If you want to continue a welding job on an interrupted weld seam, the slag from your initial attempt must first be removed.

### 6.4 Safety equipment

#### 6.4.1 Thermostat

The welding set is fitted with an overheating guard that protects the welding transformer from overheating. If the overheating guard trips, the control lamp (2) on your set will be lit. Allow the welding set to cool for a time.

## 7. Cleaning, maintenance and ordering of spare parts

Always pull out the mains power plug before starting any cleaning work.

### 7.1 Cleaning

- Keep all safety devices, air vents and the motor housing free of dirt and dust as far as possible. Wipe the equipment with a clean cloth or blow it down with compressed air at low pressure.
- We recommend that you clean the equipment immediately after you use it.
- Clean the equipment regularly with a damp cloth and some soft soap. Do not use cleaning agents or solvents; these may be aggressive to the plastic parts in the equipment. Ensure that no water can get into the interior of the equipment.

**GB**

### **7.2 Servicing**

There are no parts inside the equipment which require additional maintenance.

### **7.3 Ordering replacement parts:**

Please provide the following information on all orders for spare parts:

- Model/type of the equipment
- Article number of the equipment
- ID number of the equipment
- Spare part number of the required spare part

For our latest prices and information please go to [www.isc-gmbh.info](http://www.isc-gmbh.info)







## **8. Disposal and recycling**

The equipment is supplied in packaging to prevent it from being damaged in transit. The raw materials in this packaging can be reused or recycled. The equipment and its accessories are made of various types of material, such as metal and plastic. Defective components must be disposed of as special waste. Ask your dealer or your local council.

## 9. Troubleshooting

Fault	Cause	Remedy
Feed roller does not turn	Power supply not connected	Check connection
	Wire feed controller set to 0	Check setting
Feed roller turns, but does not feed any wire	Incorrect roller pressure (see 5.3.3)	Check setting
	Roller brake set too firmly (see 5.3.3)	Check setting
	Dirty / damaged feed roller (see 5.3.3)	Clean or replace
	Damaged hose package	Check the wire guide jacket
	Contact tube wrong size / dirty / worn (see 5.3.3)	Clean or replace
	Welding wire welded to the gas nozzle / contact tube	Release
After a lengthy period of use the welding set does not work any longer, the thermostat (2) control light is lit	The welding set has overheated due to being used for too long and a failure to observe the reset time	Leave the set to cool down for at least 20 – 30 minutes
Very poor weld	Incorrect current / feed setting (see 6.1.1/6.1.2)	Check setting

**GB****10. Erklärung der Symbole**

EN 60974-1	European standard for arc welding sets and welding power supplies with limited on time		Do not store or use the equipment in wet or damp conditions or in the rain.
$U_s$	Standardized operating voltage		Single-phase mains connection
$U_1$	Mains voltage	~ 50 Hz	Mains frequency
$I_1 \text{ max}$	Rated maximum mains current		Symbol for falling characteristic curve
	Read the operating instructions carefully before using the welding set and follow them		Self-shielding flux cored welding
$U_0$	Rated idling voltage	IP 21 S	Protection type
$I_2$	Welding current	X	On-load factor
$\varnothing \text{ mm}$	Welding wire diameter	$I_1 \text{ eff}$	Effective value of the highest line current
	Single-phase transformer		

**Sommaire :**

**Page**

1. Consignes de sécurité	22
2. Description de l'appareil et volume de livraison	22
3. Utilisation conforme à l'affectation	22
4. Caractéristiques techniques	22
5. Avant la mise en service	22-24
6. Commande	24-25
7. Nettoyage, maintenance et commande de pièces de rechange	25
8. Mise au rebut et recyclage	25
9. Recherche de dérangement	26
10. Explication des symboles	27

**F****⚠ Attention !**

Lors de l'utilisation d'appareils, il faut respecter certaines mesures de sécurité afin d'éviter des blessures et dommages. Veuillez donc lire attentivement ce mode d'emploi et ces consignes de sécurité. Veillez à le conserver en bon état pour pouvoir accéder aux informations à tout moment. Si l'appareil doit être remis à d'autres personnes, veuillez à leur remettre aussi ce mode d'emploi/ces consignes de sécurité. Nous déclinons toute responsabilité pour les accidents et dommages dus au non-respect de ce mode d'emploi et de la consigne de sécurité.

**1. Consignes de sécurité**

Vous trouverez les consignes de sécurité correspondantes dans le petit manuel ci-joint !

**2. Description de l'appareil et volume de livraison (fig. 1-8)**

1. Ceinture de port
2. Diode de contrôle du contrôleur thermique
3. Recouvrement du boîtier
4. Interrupteur Marche / Arrêt
5. Variateur de vitesse d'électrode à fil plein
6. Interrupteur de réglage du courant de soudage
7. Fiche de contact
8. Borne de mise à la terre (masse)
9. Faisceau de tuyaux
10. Buse de soudage
11. Brûleur
12. Vis de fixation du recouvrement du boîtier
13. Ecran de soudage
14. Interrupteur du brûleur

**2.1 Matériel de montage**

- k. 1 x cadre de vitre de protection
- l. 1 verre de soudage
- m. 1 vitre de protection transparente
- n. 2 douilles de maintien du verre de protection
- o. 3 écrous pour poignée de retenue
- p. 3 vis pour poignée de retenue
- q. 2 broches de fixation de la vitre de protection
- r. 1 poignée
- s. 1 cadre d'écran de soudage

**3. Utilisation conforme à l'affectation**

Appareil à souder à fil métallique de remplissage pour le soudage avec fil de remplissage en utilisant le fil correspondant. Aucun gaz supplémentaire n'est nécessaire.

La machine doit exclusivement être employée conformément à son affectation. Chaque utilisation allant au-delà de cette affectation est considérée comme non conforme. Pour les dommages en résultant ou les blessures de tout genre, le producteur décline toute responsabilité et l'opérateur/l'exploitant est responsable.

Veillez au fait que nos appareils, conformément au règlement, n'ont pas été conçus pour être utilisés dans un environnement professionnel, industriel ou artisanal. Nous déclinons toute responsabilité si l'appareil venait à être utilisé professionnellement, artisanalement ou par des sociétés industrielles, tout comme pour toute activité équivalente.

**4. Données techniques**

Branchement secteur :	230 V ~ 50 Hz
Courant de soudage :	45-90 A
Durée de mise en circuit X% :	10   60
Courant de soudage $I_2$ (A) :	90   45
Tension à vide :	31 V
Bobine de fil plein maxi. :	0,4 kg
Diamètre du fil de soudage :	0,9 mm
Fusible :	16 A
Poids :	14 kg

**5. Avant la mise en service****5.1 Montage (fig. 7-13)****5.1.1 Montage de la bandoulière (1)**

- Faites passer la bandoulière (1) par la fente au dos de l'appareil par le recouvrement du boîtier (3) et par la fente au front de l'appareil. Raccordez les extrémités de bandoulière comme indiqué dans la figure 5 et réglez la bandoulière à la longueur voulue.

### Montage de l'écran de soudage (13)

- Posez le verre de soudage (l) et par dessus, la vitre de protection transparente (m) dans le cadre de la vitre de protection (k) (fig. 7).
- Enfoncez les broches de maintien du verre de protection (q) à l'extérieur dans les perçages dans l'écran de soudage du cadre (s). (Fig. 8)
- Placez le cadre de la vitre de protection (k) avec le verre de soudage (l) et la vitre de protection transparente (m) de l'intérieur dans l'encoche du cadre de l'écran de soudage (s), enfoncez les douilles de maintien du verre de protection (n) sur les broches de maintien du verre de protection (q) jusqu'à ce qu'elles s'enclentent afin de bloquer le cadre de la vitre de protection (k). La vitre de protection transparente (m) doit se trouver côté extérieur. (Fig. 9)
- Pliez le bord supérieur du cadre d'écran de soudage (s) vers l'intérieur (fig. 10/1.) et pliez les angles du bord supérieur vers l'intérieur en appuyant dessus (fig. 10/2.). Pliez à présent les côtés extérieurs du cadre de l'écran de soudage (l) vers l'intérieur (fig. 10/3.) et reliez-les aux côtés extérieurs en poussant l'un contre l'autre les coins des bords supérieurs et les côtés extérieurs. Il faut entendre 2 clics nets par côté lorsque les broches de fixation s'enclentent (fig. 10/4.).
- Lorsque les deux angles supérieurs de l'écran de soudage sont reliés comme indiqué dans la figure 11, enfoncez les vis de la poignée de retenue (p) de l'extérieur par les 3 trous dans l'écran de soudage. (Fig. 12)
- Retournez l'écran de soudage et introduisez la poignée (r) sur les filetages des 3 vis de la poignée de retenue (p). Vissez à fond la poignée (r) avec les 3 écrous de la poignée de retenue (o) à l'écran de soudage. (Fig. 13)

### 5.2 Raccord réseau

- Assurez-vous, avant de connecter la machine, que les données se trouvant sur la plaque de signalisation correspondent bien aux données du réseau.
- L'appareil ne doit être raccordé qu'à des prises de courant de sécurité correctement mises à la terre et sécurisées.

### 5.3 Montage de la bobine de fil (fig. 1, 2, 3, 14-22)

La bobine de fil n'est pas comprise dans la livraison !

#### 5.3.1 Types de fil

En fonction du cas d'application, divers fils à souder sont nécessaires. L'appareil à souder peut être utilisé avec des fils à souder d'une section de 0,9 mm. Le cylindre d'avance et les tubes de contact

correspondants accompagnent l'appareil. Le cylindre d'avance, le tube de contact et la section de fil doivent toujours être accordés.

#### 5.3.2 Capacité de la bobine de fil

On peut monter des bobines de fil de maximum 0,4 kilo dans l'appareil.

#### 5.3.3 Poser la bobine de fil

- Déverrouillez le recouvrement du boîtier (fig. 1/3) en tournant la vis de fixation (fig. 6/12) de 90° et relever le couvercle.
- Contrôler si les enroulements sur la bobine ne sont pas superposés afin de pouvoir dérouler le fil régulièrement.

#### Description de l'unité de guidage de fil (fig. 14-22)

- A Bobine de fil
- B Support de bobine
- C Tube de guidage
- D Vis d'ajustage pour frein du rouleau
- E Vis pour support des cylindres d'avance
- F Support des cylindres d'avance
- G Cylindre d'avance
- H Logement du faisceau de tuyaux
- I Rouleau presseur
- O Support des rouleaux presseurs
- K Ressort du cylindre presseur
- L Vis d'ajustage de la contre-pression

#### Poser la bobine de fil (fig. 14,15)

Placez la bobine de fil (A) sur le support de bobine (B). Veillez à enrouler l'extrémité du fil de soudage côté guidage de fil, voir la flèche.

#### Introduisez le fil de soudage et ajustez le guidage de fil (fig. 16-22)

- Poussez le ressort du cylindre presseur (K) vers le haut et pivotez-le vers l'avant (fig. 16).
- Rabattez le support des rouleaux presseurs (J) avec rouleau presseur (I) et le ressort du cylindre presseur (K) vers le bas (fig. 17)
- Desserrez les vis du support des cylindres d'avance (E) et retirez le support des cylindres d'avance (F) par le haut (fig. 18).
- Contrôlez le cylindre d'avance (G). Sur le côté supérieur du cylindre d'avance (G), l'épaisseur du fil correspondante doit être indiquée. Le cylindre d'avance (G) est doté de 2 rainures de guidage. Retournez ou remplacez éventuellement le cylindre d'avance (G). (Fig. 19)
- Remplacez le support des cylindres d'avance (F) et vissez à fond.
- Retirez la buse de gaz (fig. 2/10) en tournant

**F**

vers la droite du brûleur (fig. 2/11), dévissez le tube de contact (fig. 3/15) (fig. 2-3). Posez le faisceau de tuyaux (fig. 1/9) en partant de l'appareil à souder le plus droit possible au sol.

- Coupez les premiers 10 cm du fil de soudage de manière à ce que la coupe soit sans saillie, décalage ni encrassement. Ebavurez l'extrémité du fil de soudage.
- Poussez le fil de soudage dans le tube de guidage (C), entre le cylindre de pression et d'avance (G/I) dans le logement du faisceau de tuyaux (H). (Fig. 20) Poussez le fil de soudage précautionneusement de la main dans le faisceau de tuyaux jusqu'à ce qu'il sorte d'env. 1 cm au niveau du brûleur (fig. 2/11).
- Desserrez la vis d'ajustage de la contre-pression (L) de quelques tours. (Fig. 22)
- Rabattez le support des rouleaux presseurs (J) avec le rouleau presseur (I) et le ressort du cylindre presseur (K) à nouveau vers le haut et penchez le ressort du cylindre presseur (K) à nouveau à la vis d'ajustage de la contre-pression (L) (fig. 21).
- Réglez à présent la vis d'ajustage de la contre-pression (L) de manière que le fil de soudage fixement entre le rouleau presseur (I) et le cylindre d'avance (G) tiennent sans être écrasés. (Fig. 22)
- Vissez le tube de contact (fig. 3/15) pour le diamètre du fil de soudage employé sur le brûleur (fig. 2/11) et enfichez la buse de gaz (fig. 2/10) en tournant vers la droite.
- Réglez la vis d'ajustage du frein du rouleau (D) de manière que le fil puisse toujours être glissé et le rouleau s'arrête automatiquement après le freinage du guidage de fil.

## 6. Commande

### 6.1 Réglage

Etant donné que le réglage de l'appareil à souder se fait différemment en fonction du cas d'application, nous recommandons d'entreprendre les réglages sur la base d'un essai de soudage.

#### 6.1.1 Réglage du courant de soudage

Le courant de soudage peut être réglé en 2 niveaux sur l'interrupteur de réglage du courant de soudage (fig. 1/6). Le courant de soudage requis dépend de l'épaisseur du matériau, de la profondeur de soudage souhaitée et du diamètre du fil de soudage utilisé.

#### 6.1.2 Réglage de la vitesse de l'avance de fil

La vitesse de l'avance de fil est automatiquement adaptée au réglage du courant employé. Un réglage de précision de la vitesse de l'avance de fil peut être entrepris en continu sur le variateur de vitesse d'électrode à fil plein (fig. 1/5). Il est recommandable de commencer le réglage en position centrale et de régler encore le cas échéant. La quantité de fil nécessaire dépend de l'épaisseur du matériau, de la profondeur de soudage, du diamètre du fil de soudage utilisé et également de la taille des écarts des pièces à souder à surmonter.

## 6.2 Raccordement électrique

### 6.2.1 Raccord réseau

Cf. point 5.2

### 6.2.2 Raccord de la borne de mise à la terre (fig. 1/8)

Connecter la borne de mise à la terre (8) de l'appareil à la borne la plus près possible de la soudure. Veillez à la transition métallique sans protection au niveau du contact.

## 6.3 Soudage

Lorsque tous les raccordements électriques de l'alimentation en courant et du circuit électrique de soudage sont réalisés, on peut procéder de la manière suivante :

Les pièces à souder doivent être exemptes (à l'endroit devant être soudé) de peinture, d'enduits métalliques, d'impuretés, de rouille, de graisse et d'humidité.

Réglez le courant de soudage et l'avance de fil (voir 6.1.1 – 6.1.2) en fonction.

Maintenez l'écran de soudage (fig. 4/13) devant le visage et guidez la buse de soudage sur l'endroit de la pièce sur laquelle il faut souder. Actionnez à présent l'interrupteur du brûleur (fig. 2/14).

Lorsque l'arc électrique brûle, l'appareil transporte du fil dans le bain de fusion. Si la lentille de soudage est assez grande, le brûleur peut être déplacé lentement le long de l'arête souhaitée. Le cas échéant, légèrement mouvoir comme un pendule, afin d'augmenter un peu le bain de fusion.

Déterminez le réglage parfait du courant de soudage et de la vitesse de l'avance de fil au moyen d'un essai de soudage. Dans le cas idéal, on entend un bruit de soudage homogène. La profondeur de soudage devrait être profonde, le bain de fusion ne



doit toutefois pas tomber à travers la pièce à usiner.

Les scories doivent être éliminées uniquement après le refroidissement de la soudure. Si un soudage doit être continué sur une soudure interrompue, il faut tout d'abord retirer les scories sur l'endroit de soudage.

#### 6.4 Dispositifs de protection

##### 6.4.1 Contrôleur thermique

L'appareil à souder est équipé d'une protection contre la surchauffe qui protège le transformateur de soudage de la surchauffe. Si la protection contre la surchauffe se déclenche, la lampe de contrôle (2) de votre appareil s'allume. Laissez l'appareil à souder refroidir pendant un moment.

### 7. Nettoyage, maintenance et commande de pièces de rechange

Retirez la fiche de contact avant tous travaux de nettoyage.

#### 7.1 Nettoyage

- Maintenez les dispositifs de protection, les fentes à air et le carter de moteur aussi propres (sans poussière) que possible. Frottez l'appareil avec un chiffon propre ou soufflez dessus avec de l'air comprimé à basse pression.
- Nous recommandons de nettoyer l'appareil directement après chaque utilisation.
- Nettoyez l'appareil régulièrement à l'aide d'un chiffon humide et un peu de savon. N'utilisez aucun produit de nettoyage ni détergent ; ils pourraient endommager les pièces en matières plastiques de l'appareil. Veillez à ce qu'aucune eau n'entre à l'intérieur de l'appareil.

#### 7.2 Maintenance

Aucune pièce à l'intérieur de l'appareil n'a besoin de maintenance.

#### 7.3 Commande de pièces de rechange :

Veillez indiquer ce qui suit pour toute commande de pièces de rechange ;

- Type de l'appareil
- Référence de l'appareil
- Numéro d'identification de l'appareil
- Numéro de la pièce de rechange requise

Vous trouverez les prix et informations actuelles à l'adresse [www.isc-gmbh.info](http://www.isc-gmbh.info)

### 8. Mise au rebut et recyclage







L'appareil se trouve dans un emballage permettant d'éviter les dommages dus au transport. Cet emballage est une matière première et peut donc être réutilisé ultérieurement ou être réintroduite dans le circuit des matières premières. L'appareil et ses accessoires sont en matériaux divers, comme par ex. des métaux et matières plastiques. Éliminez les composants défectueux dans les systèmes d'élimination des déchets spéciaux. Renseignez-vous dans un commerce spécialisé ou auprès de l'administration de votre commune !

## F

## 9. Dépannage

Erreur	Origine	Remède
Le cylindre d'avance ne tourne pas	Tension secteur manque	Contrôler le raccord
	Régulateur d'avance de fil sur 0	Contrôler le réglage
Le cylindre d'avance tourne, mais aucun guidage de fil	Mauvaise pression de rouleau (voir 5.3.3)	Contrôler le réglage
	Frein du rouleau réglé trop serré (voir 5.3.3)	Contrôler le réglage
	Cylindre d'avance encrassé / endommagé (voir 5.3.3)	Remplacer ou nettoyer
	Faisceau de tuyaux endommagé	Contrôler l'enveloppe du guidage de fil
	Mauvaise taille de tube de contact / tube encrassé / usé (voir 5.3.3)	Nettoyage / remplacer
	Fil de soudage soudé fixement sur la buse de gaz/le tube de contact	Desserrer
L'appareil ne fonctionne plus après un fonctionnement prolongé, la diode de contrôle du contrôleur thermique (2) s'allume	L'appareil a surchauffé par un emploi trop long ou en raison du non respect du temps de remise à zéro.	Laissez refroidir l'appareil au moins 20 à 30 minutes
Très mauvaise soudure	Mauvais réglage du courant/de l'avance (voir 6.1.1/6.1.2)	Contrôler le réglage

## 10. Explication des symboles

EN 60974-1	Norme européenne pour dispositifs de soudage à l'arc électrique et sources de courant de soudage à durée limitée de mise en circuit		Ne stockez ni n'employez l'appareil dans un environnement humide, dans un milieu humide ou sous la pluie
$U_s$	Tension en charge normalisée		Branchement secteur à 1 phase
$U_1$	Tension du réseau	~ 50 Hz	Fréquence du réseau
$I_1 \text{ max}$	Plus grande valeur de dimensionnement du courant du secteur		Symbole de ligne caractéristique tombante
	Avant d'utiliser l'appareil à souder, lisez le mode d'emploi minutieusement et respectez-le		Soudage avec fil de remplissage à autoprotection
$U_0$	Tension de marche à vide nominale	IP 21 S	Type de protection
$I_2$	Courant de soudage	X	Durée de mise en circuit
$\varnothing \text{ mm}$	Section de fil à souder	$I_1 \text{ eff}$	Valeur effective du plus grand courant du secteur
	Transformateur monophasé		

**E**

**Índice de contenidos:**

**Página**

1. Instrucciones de seguridad	29
2. Descripción del aparato y volumen de entrega	29
3. Uso adecuado	29
4. Características técnicas	29
5. Antes de la puesta en marcha	29-31
6. Manejo	31-32
7. Limpieza, mantenimiento y pedido de piezas de repuesto	32
8. Eliminación y reciclaje	32
9. Búsqueda de averías	33
10. Explicación de los símbolos	34

**⚠ ¡Atención!**

Al usar aparatos es preciso tener en cuenta una serie de medidas de seguridad para evitar lesiones o daños. Por este motivo, es preciso leer atentamente este manual de instrucciones y las advertencias de seguridad. Guardar esta información cuidadosamente para poder consultarla en cualquier momento. En caso de entregar el aparato a terceras personas, será preciso entregarles, asimismo, el manual de instrucciones/advertencias de seguridad. No nos hacemos responsables de accidentes o daños provocados por no tener en cuenta este manual y las instrucciones de seguridad.

**1. Instrucciones de seguridad**

¡Encontrará las instrucciones de seguridad correspondientes en el prospecto adjunto!

**2. Descripción del aparato y volumen de entrega (fig. 1-8)**

1. Cinturón de transporte
2. Piloto de control del controlador térmico
3. Cubierta de la carcasa
4. Interruptor ON/OFF
5. Regulador de velocidad de la varilla soldadora
6. Interruptor para ajuste de la corriente para soldadura
7. Enchufe
8. Borne de masa
9. Juego tubos de goma
10. Boquilla de soldadura
11. Quemador
12. Tornillo de fijación cubierta de la carcasa
13. Pantalla de soldadura
14. Botón quemador

**2.1 Material de montaje**

- k. 1 armazón cristal protector
- l. 1 cristal de soldadura
- m. 1 cristal protector transparente
- n. 2 manguitos de sujeción del cristal protector
- o. 3 tuercas para asidero
- p. 3 tornillos para asidero
- q. 2 pernos de sujeción cristal protector
- r. 1 empuñadura
- s. 1 armazón de la pantalla de soldadura

**3. Uso adecuado**

El soldador de alambre de relleno sirve para la soldadura mediante alambre de relleno con protección incorporada utilizando el alambre correspondiente. No es necesario ningún gas adicional.

La máquina sólo debe emplearse para aquellos casos para los que se ha destinado su uso. Cualquier otro uso no será adecuado. En caso de uso inadecuado, el fabricante no se hace responsable de daños o lesiones de cualquier tipo; el responsable es el usuario u operario de la máquina.

Es preciso tener en consideración que nuestro aparato no está indicado para un uso comercial, industrial o en taller. No asumiremos ningún tipo de garantía cuando se utilice el aparato en zonas industriales, comerciales o talleres, así como actividades similares.

**4. Características técnicas**

Tensión de red:	230 V ~ 50 Hz
Corriente para soldadura:	45-90 A
Duración de funcionamiento X%:	10   60
Corriente para soldadura I <sub>2</sub> (A):	90   45
Tensión en vacío:	31 V
Tambor de alambre para soldar máx.:	0,4 kg
Diámetro de alambre para soldar:	0,9 mm
Fusible:	16 A
Peso:	14 kg

**5. Antes de la puesta en marcha****5.1 Montaje (fig. 7-13)****5.1.1 Montaje del cinturón de transporte (1)**

- Deslizar el cinturón de transporte (1) por la ranura que se encuentra en la parte posterior del aparato por encima de la cubierta de la carcasa (3) y por la ranura que se encuentra en la parte delantera del aparato. Unir los extremos del cinturón como se muestra en la figura 5 y ajustar el cinturón a la largura deseada.

**Montaje de la pantalla de soldadura (13)**

- Colocar el cristal de soldadura (l) y encima el cristal protector transparente (m) en el armazón para el cristal protector (k). (fig. 7).
- Presionar los pernos de sujeción del cristal protector (q) en el exterior en los orificios del armazón de la pantalla de soldadura (s). (fig. 8).
- Colocar desde el interior el armazón para el cristal protector (k) con cristal de soldadura (l) y cristal protector transparente (m) en la cavidad en el armazón de la pantalla de soldadura (s), presionar los manguitos de sujeción del cristal protector (n) en los pernos de sujeción del cristal protector (q) hasta que se enclaven con el fin de asegurar el armazón del cristal protector (k). El cristal protector transparente (m) debe encontrarse en el exterior. (fig. 9).
- Doblar hacia dentro el borde superior del armazón de la pantalla de soldadura (s) (fig. 10/1) y plegar sus esquinas (fig. 10/2.). A continuación, doblar hacia dentro los lados exteriores del armazón de la pantalla de soldadura (l) (fig. 10/3) y conectarlos presionando las esquinas de los bordes superiores y los lados exteriores. Al enclavar los pernos de sujeción se deben oír claramente 2 clics en cada lado (fig. 10/4).
- Una vez unidas las dos esquinas superiores de la pantalla de soldadura, según se muestra en la figura 11, introducir los tornillos para el asidero (p) desde fuera en las 3 perforaciones de la pantalla de soldadura. (fig. 12).
- Dar la vuelta a la pantalla de soldadura y colocar la empuñadura (r) a través de la rosca de los 3 tornillos para el asidero (p). Atornillar la empuñadura (r) con las 3 tuercas para el asidero (o) a la pantalla de soldadura. (fig. 13).

**5.2 Tensión de red**

- Antes de conectar la máquina, asegurarse de que los datos de la placa de identificación coincidan con los datos de la red eléctrica.
- El aparato solo se puede conectar a cajas de enchufe con puesta a tierra y fusible adecuadas.

**5.3 Montaje de la bobina de alambre (fig. 1, 2, 3, 14 – 22)**

¡La bobina de alambre no se incluye en el volumen de entrega!

**5.3.1 Tipos de alambre**

Dependiendo del uso que se pretende dar al aparato se utilizan distintos alambres de soldadura. El soldador se puede operar con alambres de soldadura con un diámetro de 0,9 mm. El rodillo de avance y tubos de contacto se adjuntan al aparato.

El rodillo de avance, el tubo de contacto y la sección del alambre deben concordar siempre.

**5.3.2 Capacidad de las bobinas de alambre**

En el aparato se pueden montar bobinas de hasta máx. 0,4 kg.

**5.3.3 Colocar la bobina de alambre**

- Desbloquear la cubierta de la carcasa (fig. 1/3) girando el tornillo de fijación (fig. 6/12) 90° y abrir la tapa.
- Controlar que las vueltas de la bobina no se superpongan para garantizar que el alambre se desenrolle de forma homogénea.

**Descripción de la unidad de guía del alambre (fig. 14-22)**

- A. Bobina de alambre
- B. Portabobinas
- C. Tubo guía
- D. Tornillo de reglaje para freno de rodillo
- E. Tornillos para portarrodillo de avance
- F. Portarrodillo de avance
- G. Rodillo de avance
- H. Alojamiento del juego de tubos de goma
- I. Rodillo de presión
- J. Portarrodillo de presión
- K. Resorte del rodillo de presión
- L. ornillo de reglaje para contrapresión

**Colocar la bobina del alambre (fig. 14,15)**

Colocar la bobina (A) en el portabobinas (B). Asegurar que el extremo del alambre se desenrolle en el lado de la guía del alambre, véase flecha.

**Introducir el alambre de soldadura y ajustar la guía del mismo (fig. 16-22)**

- Pulsar hacia arriba el resorte del rodillo de presión (K) y girarlo hacia delante (fig. 16).
- Plegar hacia abajo el portarrodillo de presión (J) con rodillo de presión (I) y resorte del rodillo de presión (K) (fig. 17).
- Soltar los tornillos (E) del portarrodillo de avance (F) y sacarlo hacia arriba (fig. 18).
- Comprobar el rodillo de avance (G). En la parte superior del rodillo de avance (G) debe estar indicado el grosor correspondiente del alambre. El rodillo de avance (G) está dotado de 2 ranuras guía. En caso necesario dar la vuelta o cambiar el rodillo de avance (G). (fig. 19).
- Volver a poner el portarrodillo de avance (F) y atornillarlo.
- Sacar la tobera de gas (fig. 2/10) girando el quemador hacia la derecha (fig. 2/11), desatornillar el tubo de contacto (fig. 3/15) (fig. 2 - 3). Colocar en el suelo el juego de tubos de

goma (fig. 1/9) apartándolo del soldador lo más recto posible.

- Cortar los 10 primeros cm del alambre de soldadura de forma que el corte sea lo más limpio posible, sin salientes, deformaciones o suciedad. Desbarbar el extremo del alambre de soldadura.
- Introducir el alambre a través del tubo guía (C) entre el rodillo de presión y de avance (G/l) hasta el alojamiento del juego de tubos de goma (H). (fig. 20) Introducir con la mano cuidadosamente el alambre de soldadura en el juego de tubos de goma hasta que salga aprox. 1 cm del quemador (fig. 2/11).
- Soltar el tornillo de reglaje para la contrapresión (L) dándole unas vueltas. (fig. 22).
- Volver a plegar hacia arriba el portarrodillo de presión (J) con rodillo de presión (I) y resorte del rodillo de presión (K) y volver a colgar el resorte del rodillo de presión (K) en el tornillo de reglaje para la contrapresión (L) (fig. 21).
- Ajustar el tornillo para la contrapresión (L) de forma que el alambre de soldadura se quede firmemente sujeto entre el rodillo de presión (I) y el de avance (G) sin estar excesivamente apretado. (fig. 22).
- Atornillar el tubo de contacto (fig. 3/15) adecuado para el diámetro de alambre utilizado al quemador (fig. 2/11) y encajar la tobera de gas (fig. 2/10) girándola hacia la derecha.
- Ajustar el tornillo de reglaje para el freno del rodillo (D) de forma que se pueda seguir guiando el alambre y el rodillo se pare automáticamente tras frenar la guía del alambre.

## 6. Manejo

### 6.1 Ajuste

Puesto que el ajuste del aparato soldador varía según el uso que se le pretenda dar, recomendamos realizar los ajustes haciendo una soldadura de prueba.

#### 6.1.1 Ajustar la corriente para soldadura

La corriente para soldadura se puede ajustar en 2 niveles en el interruptor corriente para soldadura (fig. 1/6). La corriente para soldadura necesaria depende de la densidad del material, la profundidad deseada y del diámetro del alambre de soldadura utilizado.

#### 6.1.2 Ajustar la velocidad de avance del alambre

La velocidad de avance del alambre se adapta automáticamente al ajuste utilizado de la corriente. Es posible realizar un ajuste de precisión continuo en cuanto a la velocidad de avance del alambre,

usando para ello el regulador de velocidad del alambre de soldadura (fig. 1/5). Se recomienda comenzar con el ajuste en el nivel medio y, a partir de ahí, ir reajustando. La cantidad de alambre necesaria depende del espesor del material, de la profundidad, del diámetro del alambre utilizado, así como de la separación entre las piezas a soldar.

## 6.2 Conexión eléctrica

### 6.2.1 Tensión de red

(Véase punto 5.2).

### 6.2.2 Conexión del borne de masa (fig. 1/8)

Conectar el borne de masa (8) del aparato lo más cerca posible del punto a soldar. Comprobar que la junta metálica en el punto de contacto esté limpia y lisa.

## 6.3 Soldar

Una vez realizadas todas las conexiones eléctricas para el suministro de corriente y el circuito de soldadura, proceder como se indica a continuación:

Las piezas a soldar deben estar libres de pintura, revestimientos metálicos, suciedad, óxido, grasa y humedad en el punto de soldadura.

Ajustar adecuadamente la corriente de soldadura y el avance del alambre (véase 6.1.1 – 6.1.2).

Mantener la pantalla protectora (fig. 4/13) a la altura de la cara y apuntar con la boquilla de soldadura el punto de la pieza que se desea soldar. Activar a continuación el interruptor del quemador (fig. 2/14).

Cuando el arco voltaico se enciende, el aparato impulsa el alambre al baño de soldadura. Si el punto de soldadura es lo suficientemente grande, guiar el quemador lentamente a lo largo del borde deseado. En caso necesario, oscilar ligeramente para aumentar el alcance de soldadura.

Determinar el ajuste ideal de la corriente de soldadura y la velocidad del avance del alambre realizando una soldadura de prueba. Lo ideal es percibir un ruido de soldadura regular. La profundidad debe ser lo mayor posible sin que el material líquido caiga entre las piezas.

La escoria solo podrá ser retirada de la junta soldada tras haberla dejado enfriar. Si se continúa soldando en una junta interrumpida, en primer lugar se ha de retirar la escoria del lugar de aplicación.

## 6.4 Dispositivos de protección

### 6.4.1 Controlador térmico

El soldador está dotado de una protección que evita el sobrecalentamiento del transformador. Tan pronto como se active dicha protección, se iluminará la luz de control (2) en el aparato. Dejar que el soldador se enfríe durante cierto tiempo.

destinado a residuos industriales. Informarse en el organismo responsable al respecto en su municipio o en establecimientos especializados.

## 7. Mantenimiento, limpieza y pedido de piezas de repuesto

Desenchufar el aparato siempre antes de realizar cualquier trabajo de limpieza.

### 7.1 Limpieza

- Evitar al máximo posible que la suciedad y el polvo se acumulen en los dispositivos de seguridad, las rendijas de ventilación y la carcasa del motor. Frotar el aparato con un paño limpio o limpiarlo con aire comprimido manteniendo la presión baja.
- Se recomienda limpiar el aparato tras cada uso.
- Limpiar el aparato de forma periódica con un paño húmedo y un poco de jabón blando. No utilizar productos de limpieza o disolventes; ya que podrían deteriorar las piezas de plástico del aparato. Es preciso evitar que entre agua en el interior del aparato.

### 7.2 Mantenimiento

No es preciso realizar el mantenimiento de otras piezas en el interior del aparato.

### 7.3 Pedido de piezas de repuesto:

A la hora de pasar pedido de piezas de repuesto, es preciso indicar los siguientes datos;

- Tipo de aparato
- Número de artículo del aparato
- Número de identificación del aparato
- Número de la pieza de repuesto requerida

Los precios y la información actual se hallan en [www.isc-gmbh.info](http://www.isc-gmbh.info)

## 8. Eliminación y reciclaje

El aparato está protegido por un embalaje para evitar daños producidos por el transporte. Este embalaje es materia prima y, por eso, se puede volver a utilizar o llevar a un punto de reciclaje. El aparato y sus accesorios están compuestos de diversos materiales, como, p. ej., metal y plástico. Depositar las piezas defectuosas en un contenedor









## 9. Búsqueda de averías

Fallo	Causa	Solución
El rodillo de avance no gira	Falta tensión de red	Comprobar la conexión
	Regulador avance de alambre a 0	Comprobar ajuste
El rodillo de avance gira pero no hay guía de alambre	Presión de rodillo insuficiente (véase 5.3.3)	Comprobar ajuste
	Ajuste excesivo del freno de rodillo (véase 5.3.3)	Comprobar ajuste
	Rodillo de avance sucio/dañado (véase 5.3.3)	Limpiar o cambiar
	Juego de tubos de goma dañado	Comprobar el revestimiento de la guía del alambre
	Tubo de contacto tamaño inadecuado/sucio/desgastado (véase 5.3.3)	Limpiar/cambiar
	Alambre soldado a tobera de gas/tubo de contacto	soltar
El aparato deja de funcionar tras haber soldado largo tiempo, el piloto de control del controlador térmico (2) se enciende	El aparato se ha recalentado por utilizarlo demasiado o no respetar el tiempo de reposo	Dejar que el aparato se enfríe durante mín. 20-30 minutos
Hilo de soldadura deficiente	Ajuste de corriente/avance inadecuado (véase 6.1.1/6.1.2)	Comprobar ajuste



### 10. Explicación de los símbolos

EN 60974-1	Norma europea sobre equipos de soldadura por arco voltaico y fuentes de potencia para soldadura en servicio limitado		No guardar ni utilizar el aparato en ambiente húmedo o mojado o bajo la lluvia.
$U_s$	Tensión de trabajo normalizada		Conexión de red monofásica
$U_1$	Tensión de red	~ 50 Hz	Frecuencia de red
$I_1 \text{ max}$	Valor máximo de medición de la corriente		Símbolo para curva característica descendente
	Antes de usar el aparato soldador, leer atentamente y observar el manual de instrucciones.		Soldadura mediante alambre de relleno con autoprotección
$U_0$	Tensión nominal en vacío	IP 21 S	Tipo de protección
$I_2$	Corriente para soldadura	X	Duración de funcionamiento
$\varnothing \text{ mm}$	Diámetro de alambre para soldar	$I_1 \text{ eff}$	Valor efectivo de la corriente máxima
	Transformador monofásico		



## Indice

## Pagina

1. Avvertenze di sicurezza	36
2. Descrizione dell'apparecchio ed elementi forniti	36
3. Utilizzo proprio	36
4. Caratteristiche tecniche	36
5. Prima della messa in esercizio	36-38
6. Utilizzo	38-39
7. Pulizia, manutenzione e ordinazione dei pezzi di ricambio	39
8. Smaltimento e riciclaggio	39
9. Localizzazione delle anomalie	40
10. Spiegazione dei simboli	41



### ⚠ **Attenzione!**

Nell'usare gli apparecchi si devono rispettare alcune avvertenze di sicurezza per evitare lesioni e danni. Quindi leggete attentamente queste istruzioni per l'uso e le avvertenze di sicurezza. Conservate bene le informazioni per averle a disposizione in qualsiasi momento. Se date l'apparecchio ad altre persone, consegnate anche queste istruzioni per l'uso/avvertenze di sicurezza insieme all'apparecchio. Non ci assumiamo alcuna responsabilità per incidenti o danni causati dal mancato rispetto di queste istruzioni e delle avvertenze di sicurezza.

## 1. Avvertenze di sicurezza

Le relative avvertenze di sicurezza si trovano nell'opuscolo allegato!

## 2. Descrizione dell'apparecchio ed elementi forniti (Fig. 1-8)

1. Tracolla
2. Spia di controllo termostato
3. Copertura della scocca
4. Interruttore ON/OFF
5. Regolatore velocità filo per saldatura
6. Interruttore per l'impostazione della corrente di saldatura
7. Spina di rete
8. Morsetto massa
9. Pacchetto cavi flessibili
10. Ugello di saldatura
11. Cannello
12. Vite di fissaggio della copertura della scocca
13. Visiera protettiva
14. Interruttore del cannello

### 2.1 Materiale di montaggio

- k. 1 x telaio per il vetro protettivo
- l. 1 x vetro di saldatura
- m. 1 x vetro protettivo trasparente
- n. 2 x bussole di attacco del vetro protettivo
- o. 3 x dadi per impugnatura
- p. 3 x viti per impugnatura
- q. 2 x perni a prigioniero per vetro protettivo
- r. 1 x impugnatura
- s. 1 x telaio della visiera protettiva

## 3. Utilizzo proprio

La saldatrice a filo animato serve per la saldatura a filo animato con flusso incorporato con utilizzo dell'apposito filo. Non è necessario alcun gas aggiuntivo.

L'apparecchio deve essere usato solamente per lo scopo a cui è destinato. Ogni altro tipo di uso che esuli da quello previsto non è conforme.

L'utilizzatore/l'operatore, e non il costruttore, è responsabile dei danni e delle lesioni di ogni tipo che ne risultino.

Tenete presente che i nostri apparecchi non sono stati costruiti per l'impiego professionale, artigianale o industriale. Non ci assumiamo alcuna garanzia se l'apparecchio viene usato in imprese commerciali, artigianali o industriali, o in attività equivalenti.

## 4. Caratteristiche tecniche

Allacciamento alla rete:	230 V ~ 50 Hz
Corrente di saldatura:	45-90 A
Durata di inserimento X%:	10   60
Corrente di saldatura $I_2$ (A):	90   45
Tensione a vuoto:	31 V
Tamburo filo per saldatura max.:	0,4 kg
Diametro filo per saldatura:	0,9 mm
Protezione:	16 A
Peso:	14 kg

## 5. Prima della messa in esercizio

### 5.1 Montaggio (Fig. 7-13)

#### 5.1.1 Montaggio della cinghia (1)

- Fate passare la tracolla (1) attraverso la fessura sul retro dell'apparecchio, sopra la copertura della scocca (3) e attraverso la fessura sul lato anteriore dell'apparecchio. Collegate le estremità della cinghia come illustrato in Fig. 5 e regolate la cinghia alla lunghezza desiderata.



### Montaggio della visiera protettiva per saldatura (13)

- Mettete il vetro di saldatura (l) e sopra ad esso il vetro protettivo trasparente (m) nel telaio per il vetro protettivo (k) (Fig. 7).
- Premete i prigionieri del vetro protettivo (q) all'esterno nei fori nel telaio della visiera protettiva per saldatura (s). (Fig. 8)
- Per fissare il telaio per il vetro protettivo (k) infilate dall'interno il telaio per il vetro protettivo (k) assieme al vetro di saldatura (l) e al vetro protettivo trasparente (m) nella cavità nel telaio della visiera protettiva per saldatura (s) e premete le bussole di attacco (n) sui prigionieri del vetro protettivo (q) fino a che non scattano. Il vetro protettivo trasparente (m) deve essere posizionato sul lato esterno. (Fig. 9)
- Piegate verso l'interno il bordo superiore del telaio della visiera protettiva per saldatura (s) (Fig. 10/1.) e gli angoli del bordo superiore (Fig. 10/2.). Poi piegate verso l'interno i lati esterni del telaio della visiera protettiva per saldatura (l) (Fig. 10/3.) e collegateli premendo con forza gli angoli del bordo superiore e i lati esterni. Ad ogni lato si devono sentire 2 chiari click quando i prigionieri scattano in posizione (Fig. 10/4.)
- Quando i due angoli superiori della visiera protettiva per saldatura sono collegati come rappresentato in Fig. 11, inserite dall'esterno le viti per l'impugnatura (p) attraverso i 3 fori nella visiera protettiva per saldatura. (Fig. 12)
- Capovolgete la visiera protettiva per saldatura e infilate la maniglia (r) attraverso i filetti delle 3 viti per l'impugnatura (p). Avvitare la maniglia (r) con i 3 dadi per l'impugnatura (o) sulla visiera protettiva per saldatura. (Fig. 13)

### 5.2 Collegamento alla rete

- Prima di inserire la spina nella presa di corrente assicuratevi che i dati sulla targhetta di identificazione corrispondano a quelli di rete.
- L'apparecchio deve essere usato solo se collegato ad una regolare presa con messa a terra protetta.

### 5.3 Montaggio della bobina per filo (Fig. 1, 2, 3, 14-22)

La bobina per filo non è compresa tra gli elementi forniti!

#### 5.3.1 Tipi di filo

A seconda dell'utilizzo sono necessari tipi diversi di fili per saldatura. La saldatrice può essere utilizzata con fili di diametro di 0,9 mm. Il rullo di alimentazione relativo e i tubi di contatto sono acclusi all'apparecchio. Il rullo di alimentazione, il tubo di

contatto e la sezione del cavo devono sempre corrispondere.

#### 5.3.2 Capacità delle bobine del filo

Nell'apparecchio possono essere montate al massimo bobine da 0,4 kg.

#### 5.3.3 Inserimento della bobina del filo

- Sbloccate la copertura della scocca (Fig. 1/3) girando la vite di fissaggio (Fig. 6/12) di 90° e aprite il coperchio.
- Controllate che gli avvolgimenti sulla bobina non si sovrappongano per garantire che il filo si svolga in maniera uniforme.

### Descrizione dell'unità di guida per il filo (Fig. 14-22)

- A Bobina del filo
- B Supporto della bobina
- C Tubo di guida
- D Vite di regolazione per freno del rullo
- E Viti per supporto rullo di alimentazione
- F Supporto rullo di alimentazione
- G Rullo di alimentazione
- H Sede del pacchetto cavi flessibili
- I Rullo pressore
- J Supporto rullo pressore
- K Molla rullo pressore
- L Vite di regolazione per contropressione

### Inserire la bobina del filo (Fig. 14,15)

Mettete la bobina del filo (A) sul supporto della bobina (B). Fate attenzione che la fine del filo per saldatura venga svolto sul lato della guida del filo, vedi freccia.

### Infilare il filo per saldatura e regolare la guida del filo (Fig. 16-22)

- Premete verso l'alto la molla rullo pressore (K) e ribaltatela in avanti (Fig. 16).
- Ribaltate verso il basso il supporto rullo pressore (J) con il rullo pressore (I) e la molla rullo pressore (K) (Fig. 17)
- Allentate le viti per il supporto rullo di alimentazione (E) e togliete il supporto rullo di alimentazione (F) verso l'alto (Fig. 18).
- Controllate il rullo di alimentazione (G). Sul lato superiore del rullo di alimentazione (G) deve essere indicato lo spessore rispettivo del filo. Il rullo di alimentazione (G) è dotato di 2 scanalature. Se necessario, girate o sostituite il rullo di alimentazione (G). (Fig. 19)
- Montate di nuovo il supporto rullo di alimentazione (F) e avvitatelo bene.
- Togliete l'ugello del gas (Fig. 2/10) dal cannello (Fig. 2/11) ruotandolo verso destra, svitate il tubo



di contatto (Fig. 3/15) (Fig. 2-3). Mettete sul pavimento il pacchetto cavi flessibili (Fig. 1/9) in modo che si allontanano per quanto possibile diritto dalla saldatrice.

- Tagliate i primi 10 cm del filo per saldatura in modo che ne risulti un taglio diritto, netto e pulito. Sbavate l'estremità del filo per saldatura.
- Spingete il filo per saldatura attraverso il tubo di guida (C), fra rullo pressore e di alimentazione (G/I) nella sede del pacchetto cavi flessibili (H). (Fig. 20) Con cautela spingete manualmente il filo per saldatura nel pacchetto cavi flessibili fino a che sporga di ca. 1 cm dal cannello (Fig. 2/11).
- Allentate la vite di regolazione per contropressione (L) di alcuni giri. (Fig. 22)
- Ribaltate di nuovo verso l'alto il supporto rullo pressore (J) con il rullo pressore (I) e la molla rullo pressore (K) e agganciate la molla rullo pressore (K) di nuovo alla vite di regolazione per contropressione (L) (Fig. 21)
- Regolate la vite di regolazione per contropressione (L) in modo che il filo per saldatura sia in una posizione fissa fra rullo pressore (I) e rullo di alimentazione (G) senza essere incastrato. (Fig. 22)
- Avvitare il tubo di contatto adatto (Fig. 3/15) per il diametro usato del filo per saldatura sul cannello (Fig. 2/11) e inserite l'ugello per gas (Fig. 2/10) ruotandolo verso destra.
- Fissate la vite di regolazione per il freno del rullo (D) in modo che sia ancora possibile estrarre il filo e che il rullo si fermi automaticamente dopo l'arresto della guida del filo.

## 6. Utilizzo

### 6.1 Impostazione

Dato che l'impostazione della saldatrice avviene in modo differente a seconda dell'utilizzo, consigliamo di effettuare l'impostazione per mezzo di una saldatura di prova.

#### 6.1.1 Impostare la corrente di saldatura

La corrente di saldatura può venir regolata in 2 livelli all'interruttore per la regolazione della corrente di saldatura (Fig. 1/6). La corrente di saldatura necessaria dipende dallo spessore del materiale, dalla profondità di infiltrazione desiderata e dal diametro del filo di saldatura usato.

#### 6.1.2 Impostare la velocità di alimentazione filo

La velocità di alimentazione filo viene adattata automaticamente all'impostazione della corrente usata. L'impostazione fine della velocità di alimentazione filo può essere effettuata in continuo

sul regolatore della velocità del filo per saldatura (Fig. 1/5). Consigliamo di iniziare con un'impostazione sul valore intermedio e di regolarla di nuovo se necessario. La quantità del filo necessaria dipende dallo spessore del materiale, dalla profondità di infiltrazione, dal diametro del filo di saldatura usato e anche dalla lunghezza delle distanze da collegare dei pezzi da saldare.

## 6.2 Collegamento elettrico

### 6.2.1 Collegamento alla rete

Vedi punto 5.2

### 6.2.2 Collegamento del morsetto di massa (Abb. 1/8)

Se possibile collegate il morsetto di massa (8) nelle immediate vicinanze del punto di saldatura. Verificate che ci sia metallo lucido sul punto di contatto.

## 6.3 Saldatura

Quando tutti i collegamenti elettrici per l'alimentazione di corrente e per il circuito della corrente di saldatura sono eseguiti procedete nel modo seguente.

I pezzi da saldare devono essere liberi da colore, rivestimenti metallici, sporco, ruggine, grasso e umidità nell'area di saldatura.

Regolate la corrente di saldatura e l'alimentazione del filo (vedi 6.1.1 - 6.1.2) in modo corrispondente.

Tenete la visiera protettiva per saldatura davanti al viso (Fig. 4/13) e conducete l'ugello di saldatura nella posizione del pezzo da lavorare nella quale deve essere saldato. Adesso azionate l'interruttore del cannello (Fig. 2/14).

Non appena innescato l'arco luminoso, l'apparecchio trasporta del filo nel bagno di saldatura. Quando la lente di saldatura ha raggiunto una grandezza sufficiente, il cannello viene condotto lungo il bordo desiderato. Se necessario eseguite delle leggere oscillazioni per ampliare un po' il bagno di saldatura.

Determinate la regolazione ideale della corrente di saldatura e della velocità di alimentazione filo per mezzo di una saldatura di prova. Nel caso ideale si sente un rumore di saldatura uniforme. La profondità di infiltrazione dovrebbe essere il più profonda possibile, ma il bagno di saldatura non deve cadere attraverso il pezzo da lavorare.



Le scorie devono essere tolte solo dopo che il giunto si sia raffreddato. Se si prosegue la saldatura in un giunto che presenti un'interruzione occorre prima togliere le scorie dal punto da dove si ricomincia.

#### 6.4 Dispositivi di protezione

##### 6.4.1 Termostato

La saldatrice è dotata di una protezione dal surriscaldamento che protegge il trasformatore di saldatura. Se scatta la protezione di surriscaldamento si illumina la spia di controllo (2) dell'apparecchio. Fate raffreddare la saldatrice per qualche minuto.

## 8. Smaltimento e riciclaggio

L'apparecchio si trova in una confezione per evitare i danni dovuti al trasporto. Questo imballaggio rappresenta una materia prima e può perciò essere utilizzato di nuovo o riciclato. L'apparecchio e i suoi accessori sono fatti di materiali diversi, per es. metallo e plastica. Consegnate i pezzi difettosi allo smaltimento di rifiuti speciali. Per informazioni rivolgetevi ad un negozio specializzato o all'amministrazione comunale!

## 7. Pulizia, manutenzione e ordinazione dei pezzi di ricambio

Prima di qualsiasi lavoro di pulizia staccate la spina dalla presa di corrente.

### 7.1 Pulizia

- Tenete il più possibile i dispositivi di protezione, le fessure di aerazione e la carcassa del motore liberi da polvere e sporco. Strofinare l'apparecchio con un panno pulito o pulitelo con un getto di aria compressa a bassa pressione.
- Consigliamo di pulire l'apparecchio subito dopo averlo usato.
- Pulite l'apparecchio regolarmente con un panno umido ed un po' di sapone. Non usate detergenti o solventi, perché questi ultimi potrebbero danneggiare le parti in plastica dell'apparecchio. Fate attenzione che non possa penetrare dell'acqua all'interno dell'apparecchio.

### 7.2 Manutenzione

All'interno dell'apparecchio non si trovano altre parti che richiedano manutenzione.

### 7.3 Ordinazione di pezzi di ricambio

In caso di ordinazione di pezzi di ricambio è necessario indicare quanto segue:

- tipo di apparecchio
- numero di articolo dell'apparecchio
- numero di identificazione dell'apparecchio
- numero del pezzo di ricambio richiesto

Per i prezzi e le informazioni attuali si veda [www.isc-gmbh.info](http://www.isc-gmbh.info)









## 9. Localizzazione delle anomalie

Anomalia	Causa	Rimedio
Il rullo di alimentazione non gira	Manca la tensione di rete Regolatore alimentazione filo su 0	Controllate il collegamento Controllate l'impostazione
Rullo di alimentazione gira, ma nessun alimentazione del filo	Pressione errata del rullo (vedi 5.3.3) Freno del rullo impostato troppo fisso (vedi 5.3.3) Rullo di alimentazione sporco / danneggiato (vedi 5.3.3) Pacchetto cavi flessibili danneggiato Tubo di contatto di dimensioni scorrette / sporco / usurato (vedi 5.3.3) Filo di saldatura saldato all'ugello per gas/tubo di contatto	Controllate l'impostazione Controllate l'impostazione Pulite o sostituite il pezzo Controllate la guaina della guida del filo Pulite / sostituite il pezzo Staccatelo
L'apparecchio non funziona più dopo utilizzo prolungato, spia di controllo termostato (2) illuminata	L'apparecchio si è surriscaldato a causa dell'utilizzo prolungato o dell'inosservanza del tempo di ripristino.	Lasciate raffreddare l'apparecchio per almeno 20 - 30 minuti
Cordone di saldatura di cattiva qualità	Impostazione sbagliata della corrente / dell'alimentazione (vedi 6.1.1/6.1.2)	Controllate l'impostazione





## 10. Spiegazione dei simboli

EN 60974-1	Norma europea per apparecchiature per saldatura ad arco e sorgenti di corrente di saldatura a servizio limitato		Non tenete e usate l'apparecchio in un ambiente umido o bagnato e sotto la pioggia.
$U_s$	Tensione di esercizio standardizzata		Attacco di rete monofase
$U_1$	Tensione di rete	~ 50 Hz	Frequenza di rete
$I_1 \text{ max}$	Valore massimo di misurazione della tensione di rete		Simbolo per linea caratteristica discendente
	Prima di usare la saldatrice leggete attentamente e rispettate le istruzioni per l'uso		Saldatura a filo animato con flusso incorporato
$U_0$	Tensione nominale a vuoto	IP 21 S	Tipo di protezione
$I_2$	Corrente di saldatura	X	Durata di inserimento
$\varnothing \text{ mm}$	Diametro filo per saldatura	$I_1 \text{ eff}$	Valore effettivo della corrente massima di rete
	Trasformatore monofase		

**DK**

**Indholdsfortegnelse:**

**Side**

1. Sikkerhedsanvisninger	43
2. Produktbeskrivelse og leveringsomfang	43
3. Formålsbestemt anvendelse	43
4. Tekniske data	43
5. Før ibrugtagning	43-45
6. Betjening	45
7. Renholdelse, vedligeholdelse og reservedelsbestilling	45-46
8. Bortskaffelse og genbrug	46
9. Fejlsøgning	47
10. Symbolforklaring	48

**⚠️ Vigtigt!**

Ved brug af denne type produkter er der visse sikkerhedsforanstaltninger, der skal respekteres for at undgå skader på personer og materiel. Læs derfor betjeningsvejledningen og sikkerhedsanvisningerne grundigt igennem først. Opbevar betjeningsvejledningen et praktisk sted, så du altid har den lige ved hånden. Husk at lade betjeningsvejledningen / sikkerhedsanvisningerne følge med produktet, hvis du overdrager det til andre. Vi fraskriver os ethvert ansvar for skader på personer eller materiel, der måtte opstå som følge af, at anvisningerne i denne betjeningsvejledning, navnlig vedrørende sikkerhed, ikke overholdes.

**1. Sikkerhedsanvisninger**

Relevante sikkerhedsanvisninger finder du i det medfølgende hæfte!

**2. Produktbeskrivelse og leveringsomfang (fig. 1-8)**

1. Bæresele
2. Kontrollampe termoværn
3. Kabinetskærm
4. Tænd/Sluk-knap
5. Hastighedsregulator for svejsetråd
6. Knap til svejsestrømsindstilling
7. Netstik
8. Jordklemme
9. Slangepakke
10. Svejsedyse
11. Brænder
12. Fastgørelsesskrue kabinetskærm
13. Svejseskærm
14. Brænderknap

**2.1 Monteringsmateriale**

- k. 1 x ramme til beskyttelsesglas
- l. 1 x svejseglas
- m. 1 x transparent beskyttelsesglas
- n. 2 x holdebøsning til beskyttelsesglas
- o. 3 x møtrik til holdegreb
- p. 3 x skrue til holdegreb
- q. 2 x holdetap til beskyttelsesglas
- r. 1 x håndgreb
- s. 1 x ramme til svejseskærm

**3. Formålsbestemt anvendelse**

Fillertråd-svejseapparatet benyttes til selvbeskyttende fillertrådssvejsning under anvendelse af passende tråd. Der behøves ingen ekstra gas.

Apparatet må kun anvendes i overensstemmelse med det tilsigtede formål. Enhver anden form for anvendelse er ikke tilladt. Vi fraskriver os ethvert ansvar for skader, det være sig på personer eller materiel, der måtte opstå som følge af, at produktet ikke er blevet anvendt korrekt. Ansvaret bæres alene af brugeren/ejeren.

Bemærk, at vore produkter ikke er konstrueret til erhvervsmæssig, håndværksmæssig eller industriel brug. Vi fraskriver os ethvert ansvar, såfremt produktet anvendes i erhvervsmæssigt, håndværksmæssigt, industrielt eller lignende øjemed.

**4. Tekniske data**

Nettilslutning:	230 V ~ 50 Hz
Svejsestrøm:	45-90 A
Indkoblingstid X%:	10   60
Svejsestrøm I <sub>2</sub> (A):	90   45
Tomgangsspænding:	31 V
Svejsetrådstrømle maks.:	0,4 kg
Svejsetrådsdiameter:	0,9 mm
Sikring:	16 A
Vægt:	14 kg

**5. Før ibrugtagning****5.1 Samling (fig. 7-13)****5.1.1 Montering af bæresele (1)**

- Før bæreselen (1) gennem slidsen på apparatets bagside hen over kabinetskærmen (3) og gennem slidsen på forsiden af apparatet. Forbind seleenderne som vist på fig. 5, og indstil selen til den ønskede længde.

DK

### Montering af svejsekærm (13)

- Læg svejseglas (l) og derover transparent beskyttelsesglas (m) i beskyttelsesglas-rammen (k) (fig. 7).
- Pres holdetapper til beskyttelsesglas (q) ind i hullerne i svejsekærm-rammen (s) udefra (fig. 8).
- Læg beskyttelsesglas-ramme (k) med svejseglas (l) og transparent beskyttelsesglas (m) ind i udsparingen i svejsekærm-rammen (s) indefra, pres holdebøsninger til beskyttelsesglas (n) på holdetapper til beskyttelsesglas (q), så de går i indgreb, hvorved beskyttelsesglas-rammen (k) sikres. Det transparente beskyttelsesglas (m) skal ligge på ydersiden (fig. 9).
- Bøj overkanten af svejsekærm-rammen (s) indad (fig. 10/1), og bøj overkantens hjørner i vinkel (fig. 10/2.). Bøj nu ydersiderne på svejsekærm-rammen (l) ind (fig. 10/3), og forbind dem ved at presse overkantens hjørner og ydersiderne fast sammen. Holdetapperne 2 skal gå i indgreb med et hørbart klik i hver side (fig. 10/4.)
- Når svejsekærmens to øverste hjørner er forbundet som vist på figur 11, stikkes skruer til holdegreb (p) gennem de 3 huller i svejsekærmens udefra (fig. 12).
- Vend svejsekærmens om, og før håndgrebet (r) hen over gevindet på de 3 skruer til holdegrebet (p). Skru håndgrebet (r) fast til svejsekærmens med de 3 møtrikker til holdegrebet (o) (fig. 13).

### 5.2 Nettilslutning

- Inden apparatet sluttes til strømforsyningsnettet, skal du kontrollere, at angivelserne på mærkepladen svarer til strømforsyningsnettets data.
- Apparatet må kun sluttes til jordede stikdåser, som er sikrede ifølge forskrifterne.

### 5.3 Montering af trådspole (fig. 1, 2, 3, 14 22)

Trådspole følger ikke med!

#### 5.3.1 Trådtyper

Der anvendes forskellige typer svejsetråd, alt efter anvendelsesformål. Svejseapparatet kan anvendes med svejsetråd med en diameter på 0,9 mm. Fremføringsrulle og kontaktrør følger med apparatet. Fremføringsrulle, kontaktrør og trådtværsnit skal altid passe sammen.

#### 5.3.2 Trådspolekapacitet

Der kan monteres trådspoler på op til maksimalt 0,4 kg i apparatet.

#### 5.3.3 Isætning af trådspole

- Frigør kabinetetskærmen (fig. 1/3) ved at dreje fastgørelsesskruen (fig. 6/12) 90°, og klap dækslet op.
- Kontroller, at viklingerne ligger jævnt pårullet, så tråden afvikles ensartet og regelmæssigt.

#### Beskrivelse af trådføringsenhed (fig. 14-22)

- A Trådspole
- B Spoleholder
- C Styrrør
- D Justerskrue til rullebremse
- E Skruer til fremføringsrulleholder
- F Fremføringsrulleholder
- G Fremføringsrulle
- H Slangepakkeindtag
- I Trykrulle
- J Trykrulleholder
- K Trykrullefjeder
- L Justerskrue til modtryk

#### Indsætning af trådspole (fig. 14,15)

Læg trådspole (A) på spoleholderen (B). Vær opmærksom på, at enden af svejsetråden skal vikles af på siden af trådføringen, se pil.

#### Indføring af svejsetråden og justering af trådføringen (fig. 16-22)

- Pres trykrullefjederen (K) op og frem (fig. 16).
- Klap trykrulleholderen (J) ned med trykrulle (I) og trykrullefjeder (K) (fig. 17)
- Løsn skruer til fremføringsholder (E), og træk fremføringsholderen (F) op og af (fig. 18).
- Kontroller fremføringsrullen (G). Trådtykkelsen skal stå angivet på den øverste side af fremføringsrullen (G). Fremføringsrullen (G) er udstyret med 2 styrenoter. Vend eller udskift om nødvendigt fremføringsrullen (G) (fig. 19).
- Sæt fremføringsholderen (F) på igen, og skru den fast.
- Træk gasdysen (fig. 2/10) af brænderen, idet du drejer højre om (fig. 2/11), skru kontaktrøret (fig. 3/15) af (fig. 2-3). Læg slangepakken (fig. 1/9) på jorden, således at den fører væk fra svejseapparatet, så vidt muligt i en lige linje.
- Kap de første 10 cm af svejsetråden, så der opstår et lige snit uden fremspring, og uden forvridding og urenheder. Afgrat enden af svejsetråden.
- Pres svejsetråden gennem styrrøret (C), mellem tryk- og fremføringsrulle (G/I) og ind i slangepakkeindtaget (H) (fig. 20). Skub forsigtigt med hånden svejsetråden så langt ind i slangepakken, at den rager ca. 1 cm ud på brænderen (fig. 2/11).
- Skru justerskrue til modtryk (L) nogle omgange

løs (fig. 22).

- Klap trykrulleholderen (J) op igen med trykrulle (I) og trykrullefjeder (K), og sæt trykrullefjederen (K) på justerskrue til modtryk (L) (fig. 21).
- Indstil nu justerskrue til modtryk (L), således at svejsetråden sidder fast mellem trykrulle (I) og fremføringsrulle (G) uden at blive klemt (fig. 22).
- Skru et kontaktrør (fig. 3/15), der passer til svejsetrådens diameter, på brænderen (fig. 2/11), og sæt gasdysen (fig. 2/10) på ved at dreje højre om.
- Indstil justerskrue til rullebremsen (D) således, at tråden stadig kan føres og rullen stopper automatisk, efter at trådføringen er bremset ned.

## 6. Betjening

### 6.1 Indstilling

Da svejseapparatet indstilles på forskellig måde, alt efter anvendelsesformålet, anbefaler vi at foretage indstillingerne på grundlag af en prøvesvejsning.

#### 6.1.1 Indstilling af svejsestrøm

Svejsestrømmen kan indstilles i 2 trin på svejsestrømsknappen (fig. 1/6). Den krævede svejsestrøm er afhængig af materialetykkelsen, den ønskede indbrændingsdybde og diameteren på den anvendte svejsetråd.

#### 6.1.2 Indstilling af trådfremføringshastighed

Trådfremføringshastigheden tilpasses automatisk efter den anvendte strømindstilling. Finindstilling af trådfremføringshastigheden kan foretages trinløst på svejsetråds-hastighedsregulatoren (fig. 1/5). Det anbefales ved indstillingen at begynde i midterstilling og så eventuelt efterregulere. Den krævede trådmængde er afhængig af materialetykkelsen, indbrændingsdybden, svejsetrådens diameter samt af omfanget af de emneafstande, der skal etableres bro over.

### 6.2 Elektrisk tilslutning

#### 6.2.1 Nettilslutning

Se punkt 5.2.

#### 6.2.2 Tilslutning af jordklemme (fig. 1/8)

Apparatets jordklemme (8) kobles på så tæt på svejsestedet som muligt. Vær opmærksom på metalblank overgang på kontaktstedet.

### 6.3 Svejsning

Når alle elektriske tilslutninger til strømforsyning og svejsekredsløb er etableret, kan du gå frem på følgende måde:

Svejseemnerne skal være fri for farve, metallisk belægning, snavs, rust, fedt og fugt i svejseområdet.

Indstil svejsestrøm og trådfremføring (se 6.1.1 6.1.2) i overensstemmelse hermed.

Hold svejseeskærmen (fig. 4/13) hen foran ansigtet, og før svejседysen hen til det sted på emnet, hvor der skal svejses. Tryk nu brænderkontakten (fig. 2/14) ind.

Når lysbuen brænder, leder apparatet tråd ind i svejsebadet. Når svejselinsen er stor nok, føres brænderen langsomt langs med den ønskede kant. Foretag eventuelt nogle let pendulerende bevægelser for at gøre svejsebadet lidt større.

Den ideelle indstilling af svejsestrøm og trådfremføringshastighed finder du frem til ved hjælp af en prøvesvejsning. Under ideelle omstændigheder høres en regelmæssig svejsestøj. Indbrændingsdybden skal være så dyb som muligt, uden dog at svejsebadet falder igennem emnet.

Slagger må først fjernes, efter at sømmen er kølet af. Hvis svejsearbejdet fortsættes på en afbrudt søm, skal slaggen på begyndelsespunktet fjernes først.

### 6.4 Beskyttelsesanstaltninger

#### 6.4.1 Termoværn

Svejseapparatet er udstyret med en overhedningsbeskyttelse, som beskytter svejsetransformeren mod overophedning. Hvis overhedningsbeskyttelsen skulle blive aktiveret, lyser kontrollampen (2) på apparatet. Lad svejseapparatet køle af.

## 7. Renholdelse, vedligeholdelse og reservedelsbestilling

Træk stikket ud af stikkontakten inden renholdelsesarbejde.

### 7.1 Renholdelse

- Hold så vidt muligt beskyttelsesanstaltninger, ventilationskanaler og motorhus fri for støv og snavs. Tør apparatet af med en ren klud, eller foretag trykluftudblæsning under lavt tryk.
- Vi anbefaler, at svejseeskærmen rengøres hver gang efter brug.
- Rengør af og til apparatet med en fugtig klud og lidt blød sæbe. Undgå brug af rengørings- og opløsningsmidler, da det vil kunne beskadige

**DK**

kunststofdelene. Sørg for, at der ikke kan trænge vand ind i indvendige dele.

### **7.2 Vedligeholdelse**

Der findes ikke yderligere vedligeholdelseskrævende dele inde i apparatet.

### **7.3 Reservedelsbestilling:**

Ved bestilling af reservedele skal følgende oplyses:

- Produktets typebetegnelse
- Produktets varenummer
- Produktets identifikationsnummer
- Nummeret på den ønskede reservedel

Aktuelle priser og øvrig information findes på internetadressen [www.isc-gmbh.info](http://www.isc-gmbh.info)







## **8. Bortskaffelse og genbrug**

Produktet leveres indpakket for at undgå transportskader. Emballagen består af råmaterialer og kan genanvendes eller indleveres på genbrugsstation. Produktet og dets tilbehør består af forskellige materialer, f.eks. metal og plast. Defekte komponenter skal kasseres ifølge miljøforskrifterne og må ikke smides ud som almindeligt husholdningsaffald. Hvis du er i tvivl: Spørg din forhandler, eller forhør dig hos din kommune!

## 9. Fejlsøgning

Fejl	Årsag	Afhjælpning
Fremføringsrulle drejer ikke rundt	Ingen strøm på pumpen Regulator trådfremføring på 0	Kontroller tilslutning Kontroller indstilling
Fremføringsrulle drejer rundt, men ingen trådfødning	Dårligt rulletryk (se 5.3.3) Rullebremse indstillet for fast (se 5.3.3) Snavset/beskadiget fremføringsrulle (se 5.3.3) Beskadiget slangepakke Kontaktør forkert størrelse/snavset/slidt (se 5.3.3) Svejsetråd svejset fast til gasdyse/kontaktør	Kontroller indstilling Kontroller indstilling Rengør/skift ud Kontroller trådføringens kappe Rengør / Skift ud Frigør
Apparat fungerer ikke mere efter længere tids drift, kontrollampe termoværn (2) lyser	Apparat er overophedet pga. for lang tids anvendelse, eller fordi tilbagestillingsid ikke er overholdt	Lad apparatet køle af i mindst 20-30 min.
Meget dårligt svejsesøm	Forkert strøm-/fremføringsindstilling (se 6.1.1/6.1.2)	Kontroller indstilling

**DK****10. Symbolforklaring**

EN 60974-1	Europæisk standard for lysbuesvejsesudstyr og svejsestrømkilder med begrænset indkoblingstid.		Apparatet må ikke opbevares eller anvendes i fugtige eller våde omgivelser eller i regnvejr
$U_s$	Standardiseret arbejdsspænding		1 fase-nettilslutning
$U_1$	Netspænding	~ 50 Hz	Netfrekvens
$I_1 \text{ max}$	Højeste netstrøm dimensioneringstal		Symbol for faldende karakteristik
	Betjeningsvejledningen skal læses omhyggeligt, inden svejseapparatet tages i brug		Selvbeskyttende fillertrådsvejsning
$U_0$	Nominel tomgangsspænding	IP 21 S	Beskyttelsesgrad
$I_2$	Svejsestrøm	X	Indkoblingstid
$\varnothing \text{ mm}$	Svejsetrådsdiameter	$I_1 \text{ eff}$	Effektivværdi for største netstrøm
	Enfasnet transformator		



## Innehållsförteckning

## Sida

1. Säkerhetsanvisningar	50
2. Beskrivning av aggregatet samt leveransomfattning	50
3. Ändamålsenlig användning	50
4. Tekniska data	50
5. Innan du använder aggregatet	50-52
6. Använda aggregatet	52
7. Rengöring, underhåll och reservdelsbeställning	53
8. Skrotning och återvinning	53
9. Störningsökning	54
10. Förklaring av symbolerna	55

**S****⚠ Obs!**

Innan produkterna kan användas måste särskilda säkerhetsanvisningar beaktas för att förhindra olyckor och skador. Läs därför noggrant igenom denna bruksanvisning och dessa säkerhetsanvisningar. Förvara den på ett säkert ställe så att du alltid kan hitta önskad information. Om produkten ska överlåtas till andra personer måste även denna bruksanvisning och dessa säkerhetsanvisningar medfölja. Vi övertar inget ansvar för olyckor eller skador som har uppstått om denna bruksanvisning eller säkerhetsanvisningarna åsidosätts.

**1. Säkerhetsanvisningar**

Gällande säkerhetsanvisningar finns i det bifogade häftet.

**2. Beskrivning av aggregatet samt leveransomfattning (bild 1-8)**

1. Bärsle
2. Kontrollampa för termovakt
3. Skyddskåpa
4. Strömbrytare
5. Reglage för frammatningshastighet för svetstråd
6. Reglage för inställning av svetsströmmen
7. Stickkontakt
8. Jordklämma
9. Slangpaket
10. Svetsmunstycke
11. Brännare
12. Fästskruv för skyddskåpa
13. Svetsskärm
14. Avtryckare på brännare

**2.1 Monteringsmaterial**

- k. 1 st ram för skyddsglas
- l. 1 st svetsglas
- m. 1 st transparent skyddsglas
- n. 2 st fixeringshylsor till skyddsglas
- o. 3 st muttrar för handtag
- p. 3 st skruvar för handtag
- q. 2 st fixeringsstift för skyddsglas
- r. 1 st handtag
- s. 1 st ram till svetsskärm

**3. Ändamålsenlig användning**

Svetsen för veksvetstråd används för självskyddande svetsning med härför avsedd veksvetstråd. Ingen extra gas behövs.

Aggregatet får endast användas till sitt avsedda ändamål. Användningar som sträcker sig utöver detta användningsområde är ej ändamålsenliga. För materialskador eller personskador som resulterar av sådan användning ansvarar användaren själv. Tillverkaren övertar inget ansvar.

Tänk på att våra produkter endast får användas till ändamålsenligt syfte och inte har konstruerats för yrkesmässig, hantverksmässig eller industriell användning. Vi ger därför ingen garanti om aggregatet används inom yrkesmässiga, hantverksmässiga eller industriella verksamheter eller vid liknande aktiviteter.

**4. Tekniska data**

Nätanslutning	230 V ~ 50 Hz
Svetsström	45-90 A
Inkopplingstid X%	10   60
Svetsström I <sub>2</sub> (A)	90   45
Tomgångsspänning	31 V
Max. trumma med svetstråd	0,4 kg
Svetstrådens diameter	0,9 mm
Säkring	16 A
Vikt	14 kg

**5. Innan du använder aggregatet****5.1 Montering (bild 7-13)****5.1.1 Montera bärselen (1)**

- För in bärselen (1) genom öppningen på baksidan av aggregatet över skyddskåpan (3) och vidare genom öppningen på framsidan. Koppla samman selens ändar enligt beskrivningen i bild 5 och ställ sedan in bärselen på önskad längd.

**Montera svetskärmen (13)**

- Lägg in ett svetsglas (l) och ett transparent skyddsglas (m) ovanpå i ramen för skyddsglas (k) (bild 7).
- Tryck in fixeringsstiften (q) från utsidan i hålen som finns i svetskärmen ram (s) (bild 8).
- Lägg in ramen för skyddsglas (k) inkl. svetsglas (l) och transparent skyddsglas (m) i öppningen på insidan av ramen (s) i svetskärmen, tryck in fixeringshylsorna (n) på fixeringsstiften (q) för skyddsglas (k) tills de snäpper in. Därmed har ramen för skyddsglas (k) fixerats. Det transparenta skyddsglas (m) måste ligga på utsidan (bild 9).
- Böj ovankanten av svetskärmen ram (s) inåt (bild 10/1) och böj in ovankantens hörn (bild 10/2). Böj därefter utsidorna av svetskärmen ram (l) inåt (bild 10/3) och fäst genom att trycka samman hörnen vid ovankanten mot utsidan. När fixeringsstiften trycks in måste man på varje sida höra två tydliga klickljud (bild 10/4).
- När svetskärmen båda övre hörn har fästs enligt beskrivningen i bild 11, ska skruvarna för handtaget (p) skjutas in från utsidan i de hålen i svetskärmen (bild 12).
- Vrid runt svetskärmen och sätt handtaget (r) på de tre gängade skruvarna (p) för handtaget. Skruva samman handtaget (r) på svetskärmen med de tre muttrarna (o) för handtaget (bild 13).

**5.2 Nätanslutning**

- Innan du ansluter aggregatet måste du övertyga dig om att uppgifterna på typskylten stämmer överens med nätets data.
- Aggregatet får endast användas om det har anslutits till ett stickuttag som har jordats enligt gällande föreskrifter.

**5.3 Montera trådspolen (bild 1, 2, 3, 14-22)**

Trådspolen medföljer ej aggregatet.

**5.3.1 Trådtyper**

Beroende på aktuell användning krävs olika slags svetstrådar. Svetsaggregatet kan användas med svetstrådar vars diameter uppgår till 0,9 mm. Passande matningsrulle och kontaktrör medföljer aggregatet. Matningsrulle, kontaktrör och trådens area måste passa till varandra.

**5.3.2 Trådspolens kapacitet**

I detta aggregat kan trådspolar med max. 0,4 kg vikt monteras.

**5.3.3 Sätta in trådspolen**

- Vrid runt fästskruven (bild 6/12) med 90° för att öppna skyddskåpan (bild 1/3) och fäll sedan upp luckan.
- Kontrollera att lindningarna på spolen inte korsar varandra så att tråden kan lindas av likformigt.

**Beskrivning av trådstyrningsenheten (bild 14-22)**

- A Trådspole
- B Spolhållare
- C Styrrör
- D Justerskruv för rullbroms
- E Skruvar för matningsrullhållare
- F Matningsrullhållare
- G Matningsrulle
- H Slangpaketfäste
- I Tryckrulle
- J Tryckrullhållare
- K Tryckrullfjäder
- L Justerskruv för mottryck

**Sätta in trådspolen (bild 14, 15)**

Lägg trådspolen (A) på spolhållaren (B). Se till att svetstrådens ände lindas av på samma sida som trådstyrningen, se pilen.

**Föra in svetstråden och justera trådstyrningen (bild 16-22)**

- Tryck tryckrullfjäders (K) uppåt och sväng sedan framåt (bild 16).
- Fäll ned tryckrullhållaren (J) inkl. tryckrullen (I) och tryckrullfjäders (K) (bild 17).
- Lossa på skruvarna för matningsrullhållaren (E) och dra sedan av matningsrullhållaren (F) uppåt (bild 18).
- Kontrollera matningsrullen (G). På ovansidan av matningsrullen (G) måste motsvarande trådtjocklek kunna läsas av. Matningsrullen (G) är försedd med två styrspår. Vrid runt eller byt ut matningsrullen (G) vid behov (bild 19).
- Sätt på matningsrullhållaren (F) igen och skruva fast.
- Dra av gasmunstycket (bild 2/10) från brännaren (bild 2/11) genom att vrida den åt höger. Skruva därefter av kontaktröret (bild 3/15) (bild 2-3). Lägg slangpaketet (bild 1/9) på golvet så rakt som möjligt bort från svetsaggregatet.
- Skär av de första 10 cm från svetstråden så att ett rakt snitt, utan framskjutande kanter, sträckning eller smuts uppstår. Grada änden av svetstråden.
- Skjut in svetstråden genom styrröret (C), mellan tryck- och matningsrulle (G/I) och vidare in i slangpaketfästet (H) (bild 20). Skjut in svetstråden försiktigt i slangpaketet tills den skjuter ut ca 1 cm vid brännaren (bild 2/11).

**S**

- Lossa på justerskruven för mottryck (L) med ett par varv (bild 22).
- Fäll upp tryckrullhållaren (J) inkl. tryckrullen (I) och tryckrullfjäders (K) igen och häng sedan in tryckrullfjäders (K) på justerskruven för mottryck (L) (bild 21).
- Ställ nu in justerskruven för mottryck (L) så att svetsstråden sitter fast mellan tryckrullen (I) och matningsrullen (G) utan att klämmas (bild 22).
- Skruva fast ett passande kontaktrör (bild 3/15) för den aktuella svetsstrådsdiametern på brännaren (bild 2/11) och skruva sedan fast gasmunstycket åt höger (bild 2/10).
- Ställ in justerskruven för rullbromsen (D) så att tråden fortfarande kan dras och rullen stannar automatiskt efter att trådstyrningen har bromsat.

## 6. Använda aggregatet

### 6.1 Inställning

Eftersom svetsaggregatet ställs in på olika sätt beroende på aktuell användning, rekommenderar vi att du gör inställningarna utifrån en provsvetsning.

#### 6.1.1 Ställa in svetsströmmen

Svetsströmmen kan ställas in på två olika nivåer med hjälp av reglaget för svetsströmmen (bild 1/6). Erforderlig svetsström är beroende av materialtjocklek, avsett inbränningsdjup och diametern på aktuell svetsstråd.

#### 6.1.2 Ställa in frammatningshastigheten för tråd

Trådens frammatningshastighet anpassas automatiskt till den aktuella ströminställningen. En steglös fininställning av hastigheten är möjlig med reglaget för frammatningshastigheten (bild 1/5). Vi rekommenderar att du börjar i det mellersta läget och sedan reglerar efter behov. Erforderlig trådmängd är beroende av materialtjocklek, inbränningsdjup, diametern på aktuell svetsstråd samt av avståndet mellan de arbetsstycken som ska svetsas samman.

### 6.2 Elanslutning

#### 6.2.1 Nätanslutning

Se punkt 5.3

#### 6.2.2 Ansluta jordklämman (bild 1/8)

Kläm fast aggregatets jordklämma (8) så nära svetsstället som möjligt. Kontrollera att kontaktstället har en blank metallisk övergång.

### 6.3 Svetsa

När samtliga elanslutningar för strömförsörjning och svetsströmkrets har upprättats, kan du gå tillväga på följande sätt:

Ytorna på de arbetsstycken som ska svetsas måste vara fria från färg, metalliska överdragsskikt, smuts, rost, fett och fukt.

Ställ in lämplig svetsström och trådmatning (se 6.1.1 – 6.1.2).

Håll svetskärm (bild 4/13) framför ansiktet och håll svetsmunstycket vid det ställe på arbetsstycket där svetsningen ska utföras. Tryck nu in avtryckaren på brännaren (bild 2/14).

När ljusbågen är tänd matar aggregatet in tråd i svetsbadet. Om svetslinsen är tillräckligt stor, kan brännaren föras långsamt längs med den avsedda kanten. Vid behov måste du göra en svag pendlande rörelse för att förstora svetsbadet.

Den mest optimala inställningen av svetsström och matningshastighet för svetsstråden kan bestämmas med en provsvetsning. I idealfall hörs ett likformigt svetsljud. Inbränningsdjupet bör vara så stort som möjligt, svetsbadet får dock ej falla igenom arbetstycket.

Du får inte ta bort slag från svetsen förrän den har svalnat. Om du fortsätter att svetsa vid en avbruten svets, måste slaggen först tas bort från ansatsstället.

### 6.4 Skyddsanordningar

#### 6.4.1 Termovakt

Svetsaggregatet är utrustat med ett överhettningsskydd som ska skydda svetstransformatorn mot överhettning. Om överhettningsskyddet löser ut tänds kontrollampan (2) på svetsen. Låt då svetsaggregatet svalna under en viss tid.

## 7. Rengöring, underhåll och reservdelsbeställning

Dra alltid ut stickkontakten inför alla rengöringsarbeten.

### 7.1 Rengöring

- Håll skyddsanordningarna, ventilationsöppningarna och motorkåpan i så damm- och smutsfritt skick som möjligt. Torka av aggregatet med en ren duk eller blås av den med tryckluft med svagt tryck.
- Vi rekommenderar att du rengör aggregatet efter varje användningstillfälle.
- Rengör aggregatet med jämna mellanrum med en fuktig duk och en aning såpa. Använd inga rengörings- eller lösningsmedel. Dessa kan skada aggregatets plastdelar. Se till att inga vätskor tränger in i aggregatets inre.

### 7.2 Underhåll

I aggregatets inre finns inga delar som kräver underhåll.

### 7.3 Reservdelsbeställning

Ange följande uppgifter när du beställer reservdelar:

- Produkttyp
- Produktens artikelnummer
- Produktens ID-nr.
- Reservdelsnumret för reservdelen

Aktuella priser och ytterligare information finns på [www.isc-gmbh.info](http://www.isc-gmbh.info)

## 8. Skrotning och återvinning







Aggregatet ligger i en förpackning som fungerar som skydd mot transportskador. Denna förpackning består av olika material som kan återvinnas. Lämna in förpackningen till ett samlingsställe för återvinning. Aggregatet och dess tillbehör består av olika material som t ex metaller och plaster. Lämna in defekta komponenter till ett godkänt samlingsställe i din kommun. Hör efter med din kommun eller med försäljaren i din specialbutik.

## S

## 9. Störningssökning

Störning	Orsak	Åtgärder
Matningsrullen roterar ej	Nätspänning saknas Reglage för trådmatning på 0	Kontrollera anslutningen Kontrollera inställningen
Matningsrullen roterar, dock matas ingen tråd	Dåligt rulltryck (se 5.3.3) Rullbroms för hårt inställd (se 5.3.3) Smutsig / skadad matningsrulle (se 5.3.3) Skadat slangpaket Kontaktrör har fel storlek eller är smutsigt / slitet (se 5.3.3) Svetsrör har svetsats fast vid gasmunstycke/kontaktrör	Kontrollera inställningen Kontrollera inställningen Rengör / byt ut Kontrollera manteln på trådstyrningen Rengör / byt ut Lossa
Aggregatet fungerar inte efter längre tids drift, kontrollampa till termovakt (2) är tänd	Aggregatet har överhettats pga. lång tids användning eller ej beaktad återställningstid	Låt aggregatet svalna minst 20-30 minuter.
Mycket dålig svets	Felaktigt ström-/matningsinställning (se 6.1.1/6.1.2)	Kontrollera inställningen

## 10. Förklaring av symbolerna

SS-EN 60974-1	Europeisk standard för bågsvetsutrustningar och svetsströmkällor med begränsad belastningsförmåga		Förvara och använd inte aggregatet i fuktigt eller våt omgivning eller vid regn
$U_s$	Normerad arbetsspänning		1 fas-nätanslutning
$U_1$	Nätspänning	~ 50 Hz	Nätfrekvens
$I_1 \text{ max}$	Max. nätström, dimensioneringsvärde		Symbol för fallande karakteristisk kurva
	Läs igenom bruksanvisningen noggrant och beakta den innan du använder svetsaggregatet		Självskyddande svetsning med veksvetstråd
$U_0$	Beakta den nominella tomgångsspänningen	IP 21 S	Kapslingsklass
$I_2$	Svetsström	X	Inkopplingstid
$\emptyset \text{ mm}$	Svetstrådens diameter	$I_1 \text{ eff}$	Effektivt värde för maximal nätström
	Enfas-transformator		

**FIN**

**Sisällysluettelo:**

	<b>Sivu</b>
1. Turvallisuusmääräykset	57
2. Laitteen kuvaus ja toimituksen laajuus	57
3. Määräysten mukainen käyttö	57
4. Tekniset tiedot	57
5. Ennen käyttöönottoa	57-59
6. Käyttö	59
7. Puhdistus, huolto ja varaosatilauks	59-60
8. Käytöstäpoisto ja uusiokäyttö	60
9. Vianhaku	61
10. Merkkien selitys	62



**⚠ Huomio!**

Laitteita käytettäessä tulee noudattaa tiettyjä turvallisuusvarotoimia tapaturmien ja vaurioiden välttämiseksi. Lue sen vuoksi tämä käyttöohje sekä turvallisuusmääräykset huolellisesti läpi. Säilytä käyttöohje hyvin, jotta siinä olevat tiedot ovat myöhemminkin milloin vain käytettävissäsi. Jos luovutat laitteen muille henkilöille, ole hyvä ja anna heille myös tämä käyttöohje / nämä turvallisuusmääräykset laitteen mukana. Emme ota mitään vastuuta tapaturmista tai vaurioista, jotka ovat aiheutuneet tämän käyttöohjeen tai turvallisuusohjeiden noudattamisen laiminlyönnistä.

**1. Turvallisuusmääräykset**

Laitetta koskevat turvallisuusmääräykset löydät oheistetusta vihkosesta!

**2. Laitteen kuvaus ja toimituksen laajuus (kuvat 1 – 8)**

1. Kantohihna
2. Lämmönvartijan merkkivalo
3. Kotelon kansi
4. Päälle-/pois-katkaisin
5. Hitsauslangan nopeudensäädin
6. Hitsausvirran säätökytkin
7. Verkkopistoke
8. Maadoituspinne
9. Letkupaketti
10. Hitsaussuutin
11. Poltin
12. Kotelon kannen kiinnitysruuvi
13. Hitsaussuojus
14. Polttimen katkaisin

**2.1 Asennustarvikkeet**

- k. 1 suojalasin kehys
- l. 1 hitsauslasi
- m. 1 läpinäkyvä suojalasi
- n. 2 suojalasin pidikeholkki
- o. 3 mutteria tukikahvaa varten
- p. 3 ruuvia tukikahvaa varten
- q. 2 suojalasin pidikepuikkoa
- r. 1 kahva
- s. 1 hitsaussuojuksen kehys

**3. Määräysten mukainen käyttö**

Täytelankahitsauslaitetta käytetään itsesuojaavaan täytelankahitsaukseen käyttäen vastaavaa lankaa. Tähän ei tarvita erillistä suojakaasua.

Konetta saa käyttää ainoastaan sille määritettyyn tarkoitukseen. Kaikkinainen tämän ylittävä käyttö ei ole määräysten mukaista. Kaikista tästä aiheutuvista vahingoista tai loukkaantumisista on vastuussa laitteen omistaja/käyttäjä eikä suinkaan sen valmistaja.

Ole hyvä ja ota huomioon, että laitteitamme ei ole suunniteltu käytettäväksi pienteollisuus-, käsityöläis- tai teollisuustarkoituksiin. Emme hyväksy mitään takuuvaateita, jos laitetta käytetään pienteollisuus-, käsityöläis- tai teollisuustyöpaikoilla tai näihin verrattavissa olevissa toimitissa.

**4. Tekniset tiedot**

Verkkoliitäntä:	230 V ~ 50 Hz
Hitsausvirta:	45-90 A
Kytentäaika X %:	10   60
Hitsausvirta I <sub>2</sub> (A):	90   45
Joutokäyntijännite:	31 V
Hitsauslankakela kork.:	0,4 kg
Hitsauslangan halkaisija:	0,9 mm
Varoke:	16 A
Paino:	14 kg

**5. Ennen käyttöönottoa****5.1. Asennus (kuvat 7 -13)****5.1.1 Kantohihnan (1) asennus**

- Vie kantohihna (1) laitteen takapuolella olevan raon kautta kotelon kannen (3) yli ja laitteen etupuolella olevan raon kautta. Liitä hihnan päät yhteen kuten kuvassa 5 esitetään ja säädä hihna sen mittaiseksi kuin haluat.

**Hitsaussuojuksen (13) asennus**

- Aseta hitsauslasi (l) ja sen päälle läpinäkyvä suojalasi (m) suojalasin kehukseen (k) (kuva 7).
- Paina suojalasin (q) kiinnityspuikot ulkopuolelta hitsaussuojuksen kehyksessä (s) oleviin poranreikiin. (kuva 8)
- Aseta suojalasin kehys (k) hitsauslasin (l) ja

läpinäkyvän suojalasin (m) kera sisäpuolelta hitsaussuojuksen kehyksen (s) aukkoihin, paina suojalasin kiinnitysholkit (n) suojalasin kiinnitystappeihin (q), kunnes ne lukittuvat paikalleen ja varmistavat täten suojalasin kehyksen (k). Läpinäkyvän suojalasin (m) tulee olla ulkosivulla. (kuva 9)

- Taivuta hitsaussuojuksen kehyksen (s) yläreuna sisäänpäin (kuva 10/1.) ja taita yläreunan kulmat sisään (kuva 10/2.). Taivuta sitten hitsaussuojuksen kehyksen (l) ulkoreunat sisäänpäin (kuva 10/3.) ja yhdistä ne yläreunan kulmia ja ulkopuolia lujasti yhteen painamalla. Kultakin sivulta tulee kuulua 2 selvää napsahdusta pidiketappien lukituessa paikalleen (kuva 10/4.)
- Kun molemmat hitsaussuojuksen yläkulmat on liitetty yhteen kuten kuvassa 11 näytetään, työnnä tukikahvan ruuvit (p) ulkopuolelta hitsaussuojuksessa olevien 3 reiän läpi. (kuva 12)
- Käännä hitsaussuojus ympäri ja pane kahva (r) tukikahvan 3 ruuvin (p) kierteiden yli. Ruuvaa kahva (r) tukikahvan 3 mutterilla (o) kiinni hitsaussuojukseen. (kuva 13)

## 5.2 Verkkoiliitäntä

- Tarkasta ennen laitteen liittämistä sähköverkkoon, että tyyppikilven tiedot vastaavat käytettävän verkkovirran tietoja.
- Laitteen saa liittää ainoastaan asianmukaisesti maadoitettuihin ja varmistettuihin suojakontaktipistorasioihin.

## 5.3 Lankapuolan asennus (kuvat 1, 2, 3, 14 - 22)

Lankapuola ei kuulu toimitukseen!

### 5.3.1 Lankalajit

Sovellustapauksesta riippuen käytetään erilaisia hitsauslankoja. Hitsauslaitetta voidaan käyttää vain hitsauslankojen kera, joiden halkaisija on 0,9 mm. Vastaava syöttörulla ja kontaktiputket toimitetaan laitteen mukana. Syöttörullan, kontaktiputken ja langan läpileikkauksen tulee aina sopia yhteen.

### 5.3.2 Lankapuolien koko

Laitteeseen voidaan asentaa kork. 0,4 kg painavia lankapuolia.

### 5.3.3 Lankapuolan asettaminen paikalleen

- Vapauta kotelon kannen (kuva 1/3) lukitus kääntämällä kiinnitysruuvia (kuva 6/12) 90° ja käännä kansi auki.
- Tarkasta, että puolan lankakerrokset eivät ole ristikkäin, jotta lanka keriytyy tasaisesti auki.

## Langanohjausyksikön kuvaus (kuvat 14-22)

- A Lankapuola
- B Puolanpidike
- C Johdatusputki
- D Rullajarrun säätöruuvi
- E Työntöruullien pidikkeen ruuvit
- F Työntöruullien pidike
- G Työntörulla
- H Letkupaketin kannatin
- I Painorulla
- J Painorullanpidike
- K Painorullan jousi
- L Vastapaineen säätöruuvi

## Lankapuolan asettaminen paikalleen (kuvat 14,15)

Aseta lankapuola (A) puolanpidikkeeseen (B). Huolehdi siitä, että hitsauslangan pää kelataan auki langanohjaimen puolelta, katso nuolta.

## Hitsauslangan sisäänveto ja langanohjaimen säätö (kuvat 16-22)

- Paina painorullan jousia (K) ylöspäin ja käännä se eteenpäin (kuva 16).
- Käännä painorullan pidike (J) painorullan (I) ja painorullan jousen (K) kera alas (kuva 17)
- Irroita työntörullan kannattimen (E) ruuvit ja vedä työntörullan pidike (F) ylöspäin pois (kuva 18).
- Tarkasta syöttörulla (G). Syöttörullan (G) yläsivulla tulee olla merkittynä vastaava langanpaksuus. Syöttörulla (G) on varustettu 2 ohjausuralla. Tarvittaessa käännä syöttörulla (G) toisin päin tai vaihda se uuteen. (kuva 19)
- Pane työntörullan pidike (F) takaisin paikalleen ja ruuvaa se kiinni.
- Vedä kaasusuutin (kuva 2/10) oikealle kiertäen pois polttimesta (kuva 2/11), ruuvaa kontaktiputki (kuva 3/15) pois (kuvat 2 - 3). Aseta letkupaketti (kuva 1/9) mahdollisimman suoraan hitsauslaitteesta poisvetäen lattialle.
- Leikkaa hitsauslangan ensimmäiset 10 cm niin pois, että syntyy suora leikkaus ilman kärkiä, viistoumia tai likaa. Poista purse hitsauslangan päästä.
- Työnnä hitsauslanka johdatusputken (C) läpi paino- ja syöttörullan (G/I) välitse letkupaketin kannattimeen (H). (kuva 20) Työnnä hitsauslankaa varovasti käsin niin pitkälle letkupakettiin, että se tulee polttimen (kuva 2/11) kohdalla n. 1 cm ulos.
- Löysennä vastapaineen säätöruuvia (L) muutama kierros. (kuva 22)
- Käännä painorullan pidike (J) painorullan (I) ja painorullan jousen (K) kera takaisin ylös ja kiinnitä painorullan jousi (K) jälleen vastapaineen säätöruuviin (L) (kuva 21)

- Säädä vastapaineen säätöruuvi (L) sitten niin, että hitsauslanka on tiukasti paikallaan painorullan (I) ja syöttöruullan (G) välissä, mutta sitä ei liitetä. (kuva 22)
- Ruuvaa käytetyn hitsauslangan halkaisijaa vastaava kontaktiputki (kuva 3/15) polttimen (kuva 2/11) päälle ja työnnä kaasusuutin paikalleen oikealle kääntäen (kuva 2/10).
- Säädä rullajarrun säätöruuvi (D) niin, että lankaa voi edelleen kuljettaa ja että rulla pysähtyy automaattisesti, kun langansyöttöä hidastetaan.

## 6. Käyttö

### 6.1 Säätötoimet

Koska hitsauslaite tulee säätää eri tavoin sovellustapauksesta riippuen, suosittelemme säätöjen tekemistä koehitsauksen avulla.

#### 6.1.1 Hitsausvirran säätö

Hitsausvirta voidaan säätää 2 eri asteeseen hitsausvirran säätökytkimellä (kuva 1/6). Tarvittava hitsausvirta on riippuvainen materiaalin paksuudesta, halutusta polttosyvyydestä ja käytetyn hitsauslangan halkaisijasta.

#### 6.1.2 Langansyötön nopeuden säätö

Langansyötön nopeus sovitetaan automaattisesti käytetyn virtasäädön mukaiseksi. Langansyötön nopeuden hienosäätö voidaan tehdä portaattomasti hitsauslangan nopeudensäätimestä (kuva 1/5). OnN suositeltavaa aloittaa säätö keskiasemasta ja korjata säätöä sitten tarpeen mukaan. Tarvittava lankamäärä on riippuvainen materiaalin paksuudesta, polttosyvyydestä, käytetyn hitsauslangan halkaisijasta ja myös niistä välimatkoista, jotka on ylitettävä hitsattavien työkappaleiden välillä.

### 6.2 Sähköliitäntä

#### 6.2.1 Liitäntä sähköverkkoon

Katso kohta 5.3

#### 6.2.2 Maadoituspinteen liitäntä (kuva 1/8)

Liitä laitteen maadoituspinne (8) hitsauskohdan välittömään läheisyyteen, mikäli mahdollista. Huolehdi kontaktikohdan metallinkiiltävästä pinnasta.

### 6.3 Hitsaaminen

Kun kaikki virransyötön ja hitsausvirtapiirin sähköliitännät on tehty, voidaan menetellä seuraavasti:

Hitsattavien työkappaleiden hitsauskohdilla ei saa olla maalia, metallipinnoitteita, likaa, ruostetta, rasvaa tai kosteutta.

Säädä hitsausvirta ja langansyöttö (katso 6.1.1 – 6.1.2) vastaavasti.

Pidä hitsaussuojusta (kuva 4/13) kasvojesi edessä, ja vie hitsaussuutin siihen työkappaleen kohtaan, jota on tarkoitus hitsata. Paina sitten polttimen katkaisinta (kuva 2/14).

Kun valokaari palaa, niin laite syöttää lankaa hitsauskylpyyn. Kun hitsauskupla on riittävän suuri, niin poltinta kuljetetaan hitaasti haluttua reunaa pitkin. Tarvittaessa tehdään pieniä heiluriliikkeitä hitsauskylvyn suurentamiseksi hieman.

Selvitä hitsausvirran ja langan syöttönopeuden ihannesäädöt tekemällä koehitsaus. Ihannetapauksessa kuuluu tasainen hitsausääni. Polttosyvyyden tulee olla mahdollisimman syvä, mutta hitsauskylpy ei silti saa pudota työkappaleen lävitse.

Kuonan saa poistaa vasta hitsin jäähtyneenä. Jos hitsausta jatketaan keskeytyneessä hitsisaumassa, tulee ensin poistaa kuona jatkamiskohdalta.

### 6.4 Suojalaitteet

#### 6.4.1 Lämmönvartija

Hitsauslaite on varustettu ylikuumenemissuojalla, joka suojaa hitsausmuuntajaa ylikuumenemiselta. Jos ylikuumenemissuoja laukeaa, niin laitteessa oleva merkkilamppu (2) syttyy palamaan. Anna hitsauslaitteen jäähtyä jonkin aikaa.

## 7. Puhdistus, huolto ja varaosatilaus

Irroita verkkopistoke ennen kaikkia puhdistustoimia.

### 7.1 Puhdistus

- Pidä turvalaitteet, ilmaraot ja moottorin kotelo niin puhtaina pölystä ja liasta kuin suinkin mahdollista. Pyyhi laite puhtaalla rievulla tai puhalla lika pois paineilmalla käyttäen alhaista paineasetusta.
- Suosittelemme laitteen puhdistamista aina heti käytön jälkeen.
- Puhdista laite säännöllisin väliajoin kostealla rievulla käyttäen hieman saippuaa. Älä käytä puhdistusaineita tai liuotteita; ne saattavat syövyttää laitteen muoviosia. Huolehdi siitä, ettei laitteen sisälle pääse vettä.

**FIN**

## 7.2 Huolto

Laitteen sisällä ei ole muita huoltoa tarvitsevia osia.

## 7.3 Varaosatilaus:

Varaosia tilattaessa tulee antaa seuraavat tiedot:

- laitteen tyyppi
- laitteen tuotenumero
- laitteen tunnusnumero
- tarvittavan varaosan varaosanumero

Aktuellit hinnat ja muita tietoja löydät verkkosivustosta [www.isc-gmbh.info](http://www.isc-gmbh.info)





## 8. Käytöstäpoisto ja uusiokäyttö

Laite on pakattu kuljetuspakkaukseen, jotta vältetään kuljetusvauriot. Tämä pakkaus on raaka-ainetta ja sitä voi siksi käyttää uudelleen tai sen voi toimittaa kierrätyksen kautta takaisin raaka-ainekiertoon. Laite ja sen varusteet on valmistettu eri materiaaleista, kuten esim. metallista ja muoveista. Toimita vialliset rakenneosat ongelmajätehävitykseen. Tiedustele ohjeita alan ammattiliikkeestä tai kunnanhallitukselta!

## 9. Vianhaku

Häiriö	Syy	Poisto
Syöttörulla ei pyöri	Ei verkkojännitettä Langansyötön säädin asennossa 0	Tarkasta liitäntä Tarkasta säätö
Syöttörulla pyörii, mutta lankaa ei syötetä	Rullan paine huono (katso 5.3.3) Rullajarru säädetty liian tiukkaan (katso 5.3.3) Syöttörulla likainen / vahingoittunut (katso 5.3.3) Letkupaketti vahingoittunut Kontaktiputki vääränkokoinen / likainen / kulunut (katso 5.3.3) Hitsauslanka hitsattu kiinni kaasusuuttimeen / kontaktiputkeen	Tarkasta säätö Tarkasta säätö Puhdista / vaihda Tarkasta langansyötön vaippa Puhdista / vaihda Irroita
Laite ei enää toimi pitemmän käytön jälkeen, lämmönvalvojan merkkivalo (2) palaa	Laite on kuumentunut liikaa liian pitkän käytön tai palautumisaikojen laiminlyönnin vuoksi	Anna laitteen jäähtyä vähintään 20-30 minuuttia
Hyvin huono hitsausseama	Väärä virran / syötön säätö (katso 6.1.1/6.1.2)	Tarkasta säätö

**FIN****10. Merkkien selitys**

EN 60974-1	Eurooppa-standardi rajoitetun käyttöajan valokaarihitsauslaitteita ja hitsausvirranlähteitä varten		Älä säilytä tai käytä laitetta kosteassa tai märässä ympäristössä tai sateessa
$U_s$	Normitettu työjännite		1-vaihe-verkkoliitäntä
$U_1$	Verkkojännite	~ 50 Hz	Verkkotaajuus
$I_1 \text{ max}$	Suurin verkkovirran mittauservo		Laskevan tunnusviivan symboli
	Ennen hitsauslaitteen käyttöä tulee käyttöohje lukea huolellisesti läpi ja noudattaa siinä annettuja määräyksiä		Itsesuojaava täytelankahitsaus
$U_0$	Nimellisjoutokäyntijännite	IP 21 S	Suojalaji
$I_2$	Hitsausvirta	X	Käyttöaika
$\varnothing \text{ mm}$	Hitsauslangan halkaisija	$I_1 \text{ eff}$	Suurimman verkkovirran tehokkuusarvo
	Yksivaiheinen muuntaja		

## Tartalomjegyzék:

## Oldal

1. Biztonsági utasítások	64
2. A készülék leírása és a szállítás terjedelme	64
3. Rendeltetésszerűi használat	64
4. Technikai adatok	64
5. Beüzemeltetés előtt	64-66
6. Kezelés	66-11
7. Tisztítás, karbantartás és pótalkatrészmegrendelés	67
8. Megsemmisítés és újrahasznosítás	67
9. Zavarkeresés	68
10. A szimbólumok magyarázata	69

**H****⚠ Figyelem!**

A készülékek használatánál, a sérülések és a károk megakadályozásának az érdekében be kell tartani egy pár biztonsági intézkedést. Ezért ezt a használati utasítást és a biztonsági utasításokat gondosan átolvasni. Őrizze ezeket jól meg, azért hogy mindenkor rendelkezésére álljanak az információk. Ha más személyeknek adná át a készüléket, akkor kérjük kézbesítse ki vele együtt ezt a használati utasítást / biztonsági utasításokat is. Nem vállalunk felelőséget olyan balesetekért vagy károkért, amelyek ennek az utasításnak és a biztonsági utasításoknak a figyelmen kívül hagyásából keletkeznek.

**1. Biztonsági utasítások**

A megfelelő biztonsági utasítások a mellékelt füzetecskében találhatóak!

**2. A készülék leírása és a szállítás terjedelme (képek 1-től - 8-ig)**

1. Heveder
2. Hőfelügyelő kontrollámpa
3. Gépházburkolat
4. Be- /Kikapcsoló
5. Hegesztőelektroda-sebességszabályozó
6. Kapcsoló a hegesztőárambeállításához
7. Hálózati csatlakozó
8. Földelő csipesz
9. Tömlőcsomag
10. Hegesztőfűvóka
11. Égőfej
12. Rögzítőcsavar a gépházburkolathoz
13. Hegesztőernyő
14. Égőfejkapcsoló

**2.1 Összeszerelési anyag**

- k. 1 x keret védőüveg
- l. 1 x hegesztési üveg
- m. 1 x transzparens védőüveg
- n. 2 x Tartóhüvelyek védőüveg
- o. 3 x anya a fogantyúhoz
- p. 3 x csavar a fogantyúhoz
- q. 2 x tartópecek a védőüveghez
- r. 1 x fogantyú
- s. 1 x hegesztési ernyő-keret

**3. Rendeltetésszerű használat**

A töltődrót-hegesztőkészülék a megfelelő drót használatával az önvédő töltődróthegesztésre szolgál. Nincs szükség kiegészítő gázra.

A gépet csak rendeltetése szerint szabad használni. Ezt túlhaladó bármilyen használat, nem számít rendeltetésszerűnek. Ebből adódó bármilyen kárért vagy bármilyen fajta sérülésért a használó ill. a kezelő felelős és nem a gyártó.

Kérjük vegye figyelembe, hogy a készülékeink rendeltetésük szerint nem az ipari, kézműipari vagy gyári használatra lettek konstruálva. Nem vállalunk szavatosságot, ha a készülék ipari, kézműipari vagy gyári üzemek területén valamint egyenértékű tevékenységek területén van használva.

**4. Technikai adatok**

Hálózati csatlakozás:	230 V ~ 50 Hz
Hegesztőáram:	45-90 A
Bekapcsolási időtartam X%:	10   60
Hegesztőáram I2 (A):	90   45
Üresjáratú feszültség:	31 V
Hegesztődrótdob max.:	0,4 kg
Hegesztődrótátmérő:	0,9 mm
Övintézkedés:	16 A
Tömeg:	14 kg

**5. Beüzemeltetés előtt****5.1 Összeszerelés (ábrák 7-től - 13-ig)****5.1.1 A heveder felszerelése (1)**

- Vezesse a hevedert (1) a készülék hátulján levő résen keresztül a gépházburkolaton (3) át és a készülék elülső oldalán levő résen keresztül. Az 5-ös képen mutatottak szerint összecsatlakoztatni az övvégeket és az övet a kívánt hosszra beállítani.

**A hegesztőernyő felszerelése (13)**

- A hegesztési üveget (l) és afelett a transzparens védőüveget (m) a védőüveg (k) keretébe fektetni (7-es ábra).
- A védőüveg (q) tartószégeit kívülről a hegesztőernyő keretének (s) a furataiba nyomni. (8-as ábra)



- A védőüveg (k) keretét a hegesztő üveggel (l) és a transzparens védőüveggel (m) belülről a hegesztőernyő-keretének (s) az üregébe fektetni, a védőüveg (n) tartóhüvelyeit addig a védőüveg (q) tartószegeire nyomni, amíg be nem reteszel, azért hogy biztosítsa a védőüveg (k) keretét. A transzparens védőüvegnek (m) a külső oldalon kell feküdnie. (9-es ábra)
- A hegesztőernyő-keretének (s) a felső szélét befelé hajlítani (ábra 10/1.) és begörbíteni a felülső szél sarkait (ábra 10/2.). Most a hegesztőernyő-keretének (l) a külső oldalait befelé hajlítani (ábra 10/3.) és ezeket a felülső szélek sarkainak és a külső oldalaknak az erős összenyomása által összekötni. A tartószegek beretzelésénél, oldalanként 2 tisztán hallható kattánási zajnak kell észlelhetőnek lennie (ábra 10/4).
- Ha a hegesztőernyőnek mind a két sarka, a 11-es ábrán mutatottak szerint, össze van kapcsolva, akkor a tartófogantyúhoz (p) levő csavarokat kívülről a hegesztőernyőben levő 3 lyukon keresztül dugni. (12-es ábra)
- Megfordítani a hegesztőernyőt és a fogantyút (r), a tartófogantyú (p) 3 csavarjának a menetére vezetni. A fogantyút (r) a tartófogantyúhoz (o) való 3 anyával feszesen a hegesztőernyőn odacsavarni. (13-as ábra)

## 5.2 Hálózati csatlakozás

- Győződjön meg rákapcsolás előtt arról, hogy a típustáblán megadott adatok megegyeznek a hálózati adatokkal.
- A készüléket csak egy szabályszerűen földelt és lebiztosított védőérintkezős dugaszoló aljzaton keresztül szabad üzemeltetni.

## 5.3 A dróttekerics felszerelése (1-es, 2-es, 3-as, 14-től – 22-ig levő ábrák)

A dróttekerics nincs a szállítás terjedelmében!

### 5.3.1 Drótfajták

A használati esettől függően különböző hegesztési drótokra van szükség. A hegesztőkészüléket 0,9 mm-es átmérőjű hegesztődróttal lehet használni. A készülékhez mellékelve vannak a megfelelő előretolóhengerek és kontaktus csövek. Előretolóhengernek, kontaktus csőnek és a drótátmérőnek mindig össze kell passzolniuk.

### 5.3.2 Dróttekericskapacitás

A készülékbe maximálisan 0,4 kg-ig terjedő dróttekericsket lehet beszerelni.

### 5.3.3 A dróttekerics betétele

- A rögzítőcsavarok a 90°-os elfordítása által (ábra 6/12) kireteszteni a gépházburkolatot (ábra 1/3) és felhajtani a fedelet.
- Kontrollálni, hogy a tekericsen levő felcsavarások nem fedik egymást, azért hogy garantálja a drót egyenletes letekeredését.

### A drótvezetőegység leírása (ábrák 14-től – 22-ig)

- A Dróttekerics
- B Tekercstartó
- C Vezetőcső
- D Jusztirozócsavar a görgőfékhez
- E Csavarok az előretolóhengertartóhoz
- F Előretolóhengertartó
- G Előretolóhenger
- H Tömítőcsomagbefogadó
- I Nyomóhenger
- J Nyomóhengertartó
- K Nyomóhengerrugó
- L Jusztirozócsavar az ellennyomáshoz

### A dróttekerics betétele (ábrák 14, 15)

Ráfektetni a dróttekerics (A) a tekercstartóra (B). Ügyelni arra, hogy a hegesztődrót vége a drótvezető oldalán legyen letekerve, lásd a nyilat.

### A hegesztődrót bevezetése és a drótvezető jusztirozása (ábrák 16-től – 22-ig)

- Felfelé nyomni a nyomóhengerrugót (K) és előre dönteni (16-os ábra).
- A nyomóhengerrugótartót (J) a nyomóhengerrel (I) és a nyomóhengerrugót (K) lehajtani (17-es ábra).
- Megereszteni az előretolóhengertartót (E) csavarjait és felfelé lehúzni a előretolóhengertartót (F) (18-as ábra).
- Leellenőrizni az előretolóhengert (G). Az előretolóhenger (G) felülső oldalán meg kell adva lennie a megfelelő dróterősségnek. Az előretolóhenger (G) 2 vezetőhoronnyal val ellátva. Adott esetben megfordítani vagy kicserélni az előretolóhengert (G). (19-es ábra)
- Ismét feltenni az előretolóhengertartót (F) és feszesre odacsavarni.
- Jobbra cavarás által lehuzni a gázfúvókát (ábra 2/10) az égőfejről (ábra 2/11), lecsavarni (ábrák 2-től – 3-ig) a kontaktuscsövet (ábra 3/15). A tömlőcsomagot (ábra 1/9) lehetőleg egyenesen a hegesztőkészüléktől elvezetően a földre fektetni.
- A hegesztődrót első 10 cm-ét úgy levágni, hogy egy egyenes vágás keletkezzen, kiállások, torzulások és szennyeződések nélkül. Sorjátlanítani a hegesztődrót végét.

**H**

- A hegesztődrótot a vezetőcsőn (C) keresztül, a nyomó- és előretolóhenger (G/I) henger között áttolni a tömlőcsomagbefogadóba (H). (20-as ábra) A hegesztődrótot óvatosan kézzel addig betolni a tömlőcsomagba amíg az égőfej (ábra 2/11) cca. 1 cm-re ki nem nyúl.
- Egy pár fordulatra meglazítani az ellennyomás jusztirozócsavarját (L). (22-es ábra)
- Ismét felhajtani a nyomóhengertartót (J) a nyomóhengerrel (I) és a nyomóhengerrugóval (K), majd a nyomóhengerrugót (K) ismét beakasztani az ellennyomásra szolgáló jusztirozócsavarba (L) (21-es ábra).
- Most úgy beállítani az ellennyomás (L) jusztirozó csavarját, hogy a hegesztődrót feszesen üljön a nyomóhenger (I) és az előretolóhenger (G) között, anélkül hogy össze lenne zúzva. (22-es ábra)
- Rácsavarni az égetőfejre (ábra 3/15) a használt hegesztődrótátmérőnek megfelelő kontaktcsövet (ábra 2/11) és jobbra csavarás alatt feldugni a gázfúvókát (ábra 2/10).
- A görgőfékek (D) jusztirozó csavarját úgy beállítani, hogy a drótot még mindig vezetni lehesen és a görgő a drótvezető lefékezése után automatikusan leálljon.

**6. Kezelés****6.1 Beállítás**

Mivel a hegesztőkészülék beállítása a használati esettől függően különbözően történik ajánljuk, hogy a beállítást egy próbahegesztés alapján végezze el.

**6.1.1 A hegesztőáram beállítása**

A hegesztőáramot 2 fokozatban lehet a hegesztőárambeállítás kapcsolóján (ábra 1/6) beállítani. A szükséges hegesztőáram az anyagvastagságtól, a kívánt behatolási mélységből és a használt hegesztőelektrodaátmérőtől függ.

**6.1.2 A drótelőretolási-sebesség beállítása**

A drótelőretolási-sebesség automatikusan hozzá lesz igazítva a használt árambeállításhoz. A drótelőretolási-sebesség finombeállítását a drótelőretolási-sebességszabályozón (ábra 1/5) lehet fokozatmentesen elvégezni. Ajánlatos a beállításnál a középállással kezdeni és adott esetben utána állítani. A szükséges drótmennyiség az anyagvastagságtól, a beégetési mélységtől, a használt hegesztődrótátmérőtől és az összehesztendő munkadarabok áthidalandó távosságától is függ.

**6.2 Elektromos csatlakozás****6.2.1 Hálózati csatlakozás**

lásd az 5.2-es pontot

**6.2.2 A földelő csipesz csatlakoztatása (ábra 1/8)**

A készülék földelő csipeszét (8) lehetőleg a hegesztőhely közvetlen közelébe rácsíptetni. Ügyelni a kontakthelyek fémileg csupasz átmenetére.

**6.3 Hegesztési**

Ha az áramellátás és a hegesztőáramkör valamint a védőgázcsatlakozás minden elektromos csatlakozása el van végezve, akkor a következő képpen lehet eljárni:

A hegesztendő munkadaraboknak a hegesztési területén festék, fémes bevonatok, piszok, rozsda, zsír és nedvesség mentesnek kell lennie.

Állítsa megfelelően be a hegesztőáramot és a drótelőretolást (lásd a 6.1.1 – 6.1.2-öt).

Tartsa a hegesztési ernyőt (ábra 4/13) az arca elé, és vezesse a hegesztőfúvókát a munkadarabnak arra a helyére ahol hegesztési kell. Üzemeltetése most az égőfejekapcsolót (ábra 2/14).

Ég az elektromos ív, a készülék drótot szállít a zsirtalanító fürdőbe. Ha elég nagy a hegesztőlencse, akkor az égetőfej lassan a kívánt szél mentén lesz vezetve. Adott esetben enyhén lengetni, azért hogy egy kicsit megnagyobbítsa a zsirtalanító fürdőt.

Egy próba hegesztés által kipróbálni az ideális hegesztőáram és drótelőretolási-sebesség beállítását. Ideális esetben egy egyenletes hegesztési zaj hallható. A beégetési mélységnek lehetőleg mélynek kell lennie, de a zsirtalanító fürdő ne essen át a munkadarabon keresztül.

A salakot csak a varrat lehűlése után szabad eltávolítani. Ha egy megszakított hegesztési varraton folytatná a hegesztési munkát, akkor először el kell távolítani a salakot a ráillesztési helyről.

**6.4 Védőberendezések****6.4.1 Hőfelügyelő**

A hegesztőkészülék egy túlhevítés elleni védelemmel van felszerelve, amely óvja a hegesztőtrafót túlhevítés elől. Ha kioldana a túlhevítés elleni védő, akkor világít a készülékén a kontrollámpa (2). Hagyja a hegesztőkészüléket egy ideig lehűlni.

## 7. Tisztítás, karbantartás és pótalkatrészmegrendelés

Tisztítási munkák előtt húzza ki a hálózati csatlakozót.

### 7.1 Tisztítás

- Tartsa a védőberendezéseket, szellőztető réseket és a gépházat annyira por- és piszokmentesen, amennyire csak lehet. Dörzsölje le a készüléket egy tiszta posztóval vagy pedig fújja ki sűrített levegővel alacsony nyomás alatt.
- Ajánljuk, hogy tisztítsa a készüléket minden használat után azonnal ki.
- Tisztítsa meg a készüléket rendszeresen egy nedves posztóval és egy kevés kenőszappannal. Ne használjon tisztító vagy oldó szereket; ezek megtámadhatják a készülék műanyagrészeit. Ügyeljen arra, hogy ne kerüljön víz a készülék belsejébe.

### 7.2 Karbantartás

A készülék belsejében nem található további karbantartandó rész.

### 7.3 A pótalkatrész megrendelése:

Pótalkatrész megrendésénél a következő adatokat kellene megadni;

- A készülék típusát
- A készülék cikk-számát
- A készülék ident- számát
- A szükséges pótalkatrész pótalkatrész számát

Aktuális árak és információk a [www.isc-gmbh.info](http://www.isc-gmbh.info) alatt találhatóak.

## 8. Megsemmisítés és újrahasznosítás







A szállítási károk megakadályozásához a készülék egy csomagolásban található. Ez a csomagolás nyersanyag és ezáltal ismét felhasználható vagy pedig visszavezethető a nyersanyag körforgáshoz. A készülék és annak a tartozékai különböző anyagokból állnak, mint például fémből és műanyagokból. Vigye a károsult alkatrészeket a különhulladék megsemmisítési helyhez. Érdeklődjön utána a szaküzletben vagy a községi közigazgatásnál!

## H

## 9. Zavarkeresés

Hiba	Ok	elhárítás
Nem forog az előretolóhenger	Hiányzik a hálózati feszültség A drótelőretoló szabályozója 0-án áll	Leellenőrizni a csatlakozást Leellenőrizni a beállítást
Forog az előretolótekerecs, de nem adagolja a drótot	Rossz a tekercsnyomás (lásd az 5.3.3-at) Túl feszesen van beállítva a görgőfék (lásd az 5.3.3-at). Szennyezett / megrongálódott előretolóhenger (lásd az 5.3.3-at) Károsult tömlőcsomag Rossz a kontaktcső nagysága / szennyezett / elkopott (lásd az 5.3.3-at) Oda van hegesztve a hegesztődrót a gázfúvókához/kontaktcsőhöz	Leellenőrizni a beállítást Leellenőrizni a beállítást Megtisztítani ill. kicserélni előretolóhenger leellenőritni a drótvezetés köpenyét Megtisztítani / kicserélni kioldani
Hosszabb üzem után nem működik a készülék, világít a hőfelügyelő (2) kontrollámpa	A túl hosszú használat által ill. a visszahelyezési idő nem betartása által túlhevült a készülék.	Hagyni a készüléket legalább 20-30 percre lehűlni
Nagyon rossz a hegesztési varrat	Rossz az áram / előretolási beállítás (lásd a 6.1.1/6.1.2-öt)	Leellenőrizni a beállítást

## 10. A szimbólumok magyarázata

EN 60974-1	Europai norma az ívhegesztőberendezésekhez és hegesztőáramforrásokhoz, korlátozott bekapcsolási időtartalommal.		Ne tárolja vagy használja a készüléket nedves vagy vizes környezetben vagy esőben.
$U_s$	Szabványozott munkafeszültség		1 fázisos – hálózati csatlakozás
$U_1$	Hálózati feszültség	~ 50 Hz	Hálózati frekvencia
$I_1 \text{ max}$	Legmagasabb hálózati áram méretezési érték		Szimbólum az eső jelleggörbéhez
	A hegesztőkészülék használata előtt gondosan elolvasni és figyelembe venni a használati utasítást.		Önvédelmi töltődőthegeztetés
$U_0$	Névleges üresjárati feszültség	IP 21 S	Védelmi rendszer
$I_2$	Hegesztőáram	X	Bekapcsolási időtartam
$\varnothing \text{ mm}$	Hegesztődrótátmérő	$I_1 \text{ eff}$	A legnagyobb hálózati áram effektív értéke
	Egyfázisú transzformátor		

**HR**

**Sadržaj:**

**Stranica**

1. Sigurnosne napomene	71
2. Opis uređaja i sadržaj isporuke	71
3. Namjenska uporaba	71
4. Tehnički podaci	71
5. Prije puštanja u rad	71-73
6. Rukovanje	73
7. Čišćenje, održavanje i naručivanje rezervnih dijelova	74
8. Zbrinjavanje u otpad i recikliranje	74
9. Traženje smetnji	75
10. Tumačenje simbola	76

**⚠ Pozor!**

Prilikom uporabe uređaja morate se pridržavati sigurnosnih propisa kako biste spriječili ozljede i štete. Zato pažljivo pročitajte ove upute za uporabu i sigurnosne napomene. Dobro ih sačuvajte tako da vam informacije u svako doba budu na raspolaganju. Ako biste ovaj uređaj trebali predati drugim osobama, molimo da im prosljedite i ove upute za uporabu. Ne preuzimamo odgovornost za nezgode ili štete koje bi nastale zbog nepridržavanja ovih uputa i sigurnosnih napomena.

**1. Sigurnosne napomene**

Odgovarajuće sigurnosne napomene pronaći ćete u priloženoj knjizi!

**2. Opis uređaja i sadržaj isporuke (slike 1-8)**

1. Remen za nošenje
2. Kontrolno svjetlo termoosigurača
3. Poklopac kućišta
4. Sklopka za uključivanje/isključivanje
5. Regulator brzine pomicanja žice za zavarivanje
6. Sklopka za podešavanje struje zavarivanja
7. Mrežni utikač
8. Stezaljka za masu
9. Paket crijeva
10. Sapnica za zavarivanje
11. Plamenik
12. Vijak za pričvršćivanje poklopca kućišta
13. Maska za zavarivanje
14. Tipka plamenika

**2.1 Materijal za montažu**

- k. 1 x okvir za zaštitno staklo
- l. 1 x zatamnjeno staklo
- m. 1 x prozirno zaštitno staklo
- n. 2 x čahura za pridržavanje zaštitnog stakla
- o. 3 x matica za ručku
- p. 3 x vijak za ručku
- q. 2 x klin za pridržavanje zaštitnog stakla
- r. 1 x ručka
- s. 1 x okvir maske za zavarivanje

**3. Namjenska uporaba**

Ovaj uređaj za zavarivanje služi za samozaštitno zavarivanje uz korištenje odgovarajuće žice. Nije potreban nikakav dodatni plin.

Stroj se smije koristiti samo namjenski. Svaka drugačija uporaba nije namjenska. Za štete ili povrede svih vrsta koje bi nastale zbog nenamjenske uporabe odgovoran je korisnik/rukovatelj, a nikako proizvođač.

Molimo da obratite pažnju na to da naši uređaji nisu prikladni za uporabu u komercijalne, obrtničke ili industrijske svrhe. Ne preuzimamo jamstvo ako se uređaj koristi u komercijalne i industrijske svrhe kao i u sličnim djelatnostima.

**4. Tehnički podaci**

Mrežni priključak:	230 V ~ 50 Hz
Struja zavarivanja:	45- 90 A
Trajanje uključenosti X%:	10   60
Struja zavarivanja I <sub>2</sub> (A):	90   45
Napon praznog hoda:	31 V
Kolut sa žicom za zavarivanje maks.:	0,4 kg
Promjer žice za zavarivanje:	0,9 mm
Osigurač:	16 A
Težina:	14 kg

**5. Prije puštanja u rad****5.1 Montaža (sl. 7- 13)****5.1.1 Montaža remena za nošenje (1)**

- Provedite remen za nošenje (1) kroz prorez na stražnjoj strani uređaja preko poklopca kućišta (3) i kroz prorez na prednjoj strani uređaja. Spojite krajeve remena kao što je prikazano na slici 5 i namjestite remen na željenu dužinu.

**Montaža maske za zavarivanje (13)**

- Položite zatamnjeno staklo (l) i preko toga prozirno zaštitno staklo (m) u za to predviđeni okvir (k) (sl. 7).
- Utisnite klinove za pridržavanje zaštitnog stakla (q) izvana u rupe u masci za zavarivanje (s) (sl. 8).
- Položite okvir zaštitnog stakla (k) zajedno sa zatamnjenim staklom (l) i prozirnim zaštitnim

staklom (m) iznutra u šupljinu u okviru maske za zavarivanje (s), utisnite čahure za pridržavanje zaštitnog stakla (n) na klinove (q) tako da se uglave kako biste osigurali okvir zaštitnog stakla (k). Prozirno zaštitno staklo (m) mora naleći na vanjsku stranu (sl. 9).

- Gornji rub okvira maske za zavarivanje (s) savinite prema unutra (sl. 10/1.) i prelomite kutove gornjeg ruba (sl. 10/2.). Sad savinite prema unutra vanjske strane okvira zaštitne maske (l) (sl. 10/3) i spojite ih tako da snažno stisnete gornje rubove i vanjske strane. Na svakoj strani kod uglavlivanja klinova 2 treba se čuti jasan klik (sl. 10/4).
- Ako su oba gornja kuta maske za zavarivanje spojena kao što je prikazano na slici 11, utaknite vijke za ručku (p) izvana kroz 3 rupe u masci za zavarivanje (sl. 12).
- Okrenite masku za zavarivanje i vodite ručku (r) preko navoja 3 vijaka (p). Pričvrstite ručku (r) s 3 matice za (o) na masku za zavarivanje (sl. 13).

## 5.2 Mrežni priključak

Prije priključivanja provjerite odgovaraju li podaci na tipskoj pločici podacima o mreži.

Uređaj se smije priključiti samo na pravilno uzemljenu i osiguranu utičnicu sa zaštitnim kontaktima.

## 5.3 Montaža koluta sa žicom (sl. 1, 2, 3, 14–22)

Kolut sa žicom nije sadržan u isporuci!

### 5.3.1 Vrste žica

Ovisno o slučaju primjene koriste se razne žice za zavarivanje. Uređaj za zavarivanje može se koristiti sa žicama za zavarivanje promjera 0,9 mm.

Odgovarajući valjak za pomicanje i kontaktna cijev priloženi su uređaju. Valjak za pomicanje žice, kontaktna cijev i presjek žice moraju međusobno uvijek biti usklađeni.

### 5.3.2 Kapacitet koluta sa žicom

Na uređaj se mogu montirati koluti sa žicom do najviše 0,4 kg težine.

### 5.3.3 Stavljanje koluta sa žicom

- Deblokirajte poklopac kućišta (sl. 1/3) okretanjem pričvrstnog vijka (sl. 6/12) za 90°, i otvorite poklopac.
- Provjerite ne preklapaju li se namotaji na kolutu, kako bi bilo zajamčeno ravnomjerno odmatanje žice.

## Opis jedinice za vođenje žice (sl. 14–22)

- A Kolut sa žicom
- B Držać koluta
- C Cijev za vođenje
- D Vijak za podešavanje kočnice koluta
- E Vijci na držaču valjka za pomicanje žice
- F Držać valjka za pomicanje žice
- G Valjak za pomicanje žice
- H Držać paketa crijeva
- I Pritisni valjak
- J Držać pritisknog valjka
- K Opruga pritisknog valjka
- L Vijak za podešavanje protupritiska

## Stavljanje koluta sa žicom (sl. 14,15)

Stavite kolut sa žicom (A) na držać (B). Pripazite da se kraj žice za zavarivanje odmeta na strani vodilice žice, vidi strelicu.

## Uvođenje žice za zavarivanje i podešavanje vodilice žice (sl. 16–22)

- Oprugu pritisknog valjka (K) pritisnite prema gore i zakrenite prema naprijed (sl. 16).
- Držać pritisknog valjka (J) s pritisknim valjkom (I) i oprugom (K) preklopite prema dolje (sl. 17).
- Otpustite vijke na držaču valjka za pomicanje žice (E) i skinite držać valjka (F) odozgo (sl. 18).
- Provjerite valjak za pomicanje (G). Na gornjoj strani valjka za pomicanje (G) mora biti navedena odgovarajuća debljina žice. Valjak za pomicanje (G) ima 2 utora za vođenje. Eventualno okrenite ili zamijenite valjak za pomicanje (G) (sl. 19).
- Ponovno stavite držać valjka za pomicanje žice (F) i pričvrstite ga.
- Okretanjem udesno skinite plinsku sapnicu (sl. 2/10) s plamenika (sl. 2/11), odvrnite kontaktnu cijev (sl. 3/15) (sl. 2-3). Paket crijeva (sl. 1/9) položite na tlo vodeći ga ravno od uređaja za zavarivanje.
- Odrežite prvih 10 cm žice za zavarivanje tako da nastane ravni rez bez preskoka, izvitoperenosti i prljavštine. Uklonite srhove s kraja žice za zavarivanje.
- Žicu za zavarivanje ugurajte kroz cijev za vođenje (C), između pritisknog valjka i valjka za pomicanje žice (G/I) sve do držać paketa crijeva (H) (sl. 20). Rukom oprezno gurnite žicu za zavarivanje u paket crijeva toliko da na plameniku (sl. 2/11) strši oko 1 cm.
- Otpustite vijak za podešavanje protupritiska (L) za nekoliko okretaja (sl. 22).
- Držać pritisknog valjka (J) s pritisknim valjkom (I) i oprugom pritisknog valjka (K) ponovno preklopite prema gore i natakните oprugu pritisknog valjka (K) na vijak za podešavanje protupritiska (L) (sl.



21).

- Podesite vijak za podešavanje protupritiska (L) tako da žica za zavarivanje čvrsto leži između pritisknog valjka (I) i valjka za pomicanje (G), a da ne bude priklještena (sl. 22).
- Odgovarajuću kontaktnu cijev (sl. 3/15) za korišteni promjer žice za zavarivanje spojite na plamenik (sl. 2/11) i stavite plinsku sapnicu (sl. 2/10) okretanjem udesno.
- Vijak za podešavanje kočnice koluta (D) podesite tako da se žica može još uvijek dalje voditi i da valjak nakon kočenja automatski zaustavlja vođenje žice.

## 6. Rukovanje

### 6.1 Podešavanje

Obzirom da se uređaj za zavarivanje, ovisno o slučaju primjene, podešava različito, preporučujemo da se najprije provede probno zavarivanje.

#### 6.1.1 Podešavanje struje zavarivanja

Struja zavarivanja može se podesiti u 2 stupnjeva na odgovarajućoj sklopici (sl. 1/6). Potrebna struja zavarivanja ovisi o debljini materijala, željenoj dubini zavarivanja i korištenom promjeru žice za zavarivanje.

#### 6.1.2 Podešavanje brzine pomicanja žice

Brzina pomicanja žice prilagođava se automatski prema vrijednosti podešene struje. Fino podešavanje brzine pomicanja može se kontinuirano provoditi na regulatoru brzine pomicanja žice za zavarivanje (sl. 1/5). Preporučujemo da se koristi na početku koristi srednji položaj podešenosti a zatim da se postupno prema potrebi regulira. Potrebna količina žice ovisi o debljini materijala, dubini zavarivanja, korištenom promjeru žice za zavarivanje i također o veličini razmaka koje treba premostiti kod radnih komada koje zavarujemo.

### 6.2 Električni priključak

#### 6.2.1 Priključak na mrežu

Vidi točku 5.2

#### 6.2.2 Priključivanje stezaljke s masom (sl. 1/8)

Stezaljku s masom (8) uređaja priključite po mogućnosti u neposrednoj blizini mjesta za zavarivanje. Pazite na metalno sjajni prijelaz na kontaktnom mjestu.

### 6.3 Zavarivanje

Kad su spojeni svi električni priključci za napajanje strujom i zatvoren strujni krug zavarivanja, može se postupiti na slijedeći način:

Radni komadi za zavarivanje moraju u području rada biti bez boje, metalnih premaza, prljavštine, hrđe, masnoće i vlage.

Podesite odgovarajuću struju zavarivanja i pomak žice (vidi 6.1.1-6.1.2).

Držite zaštitnu masku (sl. 4/13) ispred lica i približite sapnicu za zavarivanje do mjesta na radnom komadu koji treba zavariti. Sad pritisnite tipku plamenika (sl. 2/14).

Ako gori električni luk, uređaj uvodi žicu u kupku zavarivanja. Ako je leća zavarivanja dovoljno velika, vodite plamenik polako duž željenog ruba. Eventualno lagano njišite plamenikom kako bi se malo povećala kupka zavarivanja.

Da biste odredili idealnu vrijednost struje za zavarivanje, brzinu pomaka žice i količinu protoka plina, obavite najprije probno zavarivanje. U idealnom slučaju čuje se ravnomjerni šum zavarivanja. Dubina zavarivanja trebala bi biti što veća, kupka za zavarivanje ne smije ipak probiti radni komad.

Troska se smije ukloniti tek kad se šav ohladi. Ako se zavarivanje nastavi na prekinutom šavu, prvo treba ukloniti trosku s mjesta gdje će se nastaviti šav.

### 6.4 Zaštitne naprave

#### 6.4.1 Termoosigurač

Uređaj za zavarivanje opremljen je zaštitom od pregrijavanja koja štiti transformator za zavarivanje od pregrijavanja. Ako bi reagirala zaštita od pregrijavanja, zasvijetlit će kontrolno svjetlo (2) na Vašem uređaju. U tom slučaju ostavite uređaj za zavarivanje da se neko vrijeme hladi.

**HR**

## 7. Čišćenje, održavanje i naručivanje rezervnih dijelova

Prije svih radova čišćenja izvucite mrežni utikač.

### 7.1 Čišćenje

- Zaštitne naprave, prolaze za zrak i kućište motora treba uvijek očistiti od prašine i nečistoća. Istrljajte uređaj čistom krpom ili ga ispušite komprimiranim zrakom pod niskim pritiskom.
- Preporučujemo da očistite uređaj odmah nakon svake uporabe.
- Redovito čistite uređaj vlažnom krpom i s malo kalijevog sapuna. Ne koristite otapala ni sredstva za čišćenje; ona bi mogla oštetiti plastične dijelove uređaja. Pripazite na to da u unutrašnjost uređaja ne dospije voda.

### 7.2 Održavanje

U unutrašnjosti uređaja nema dijelova koje bi trebalo održavati.

### 7.3 Naručivanje rezervnih dijelova:

Kod naručivanja rezervnih dijelova trebali biste navesti sljedeće podatke:

- Tip uređaja
- Kataloški broj uređaja
- Identifikacijski broj uređaja
- Broj potrebnog rezervnog dijela

Aktualne cijene nalaze se na web stranici [www.isc-gmbh.info](http://www.isc-gmbh.info)

## 8. Zbrinjavanje u otpad i recikliranje





Uređaj je zapakiran na način koji sprječava oštećenja tijekom transporta. Ovo pakiranje je sirovina i može se ponovno upotrijebiti ili predati na reciklažu. Uređaj i njegov pribor sastavljeni su od raznih materijala, kao npr. metal i plastika.

Neispravne sklopove odložite u specijalni otpad. Raspitajte se u specijaliziranoj trgovini ili općinskoj upravi!

## 9. Traženje smetnji

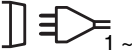
Greška	Uzrok	Pomoć
Valjak za pomicanje žice se ne okreće	Nema mrežnog napona Regulator pomicanja žice je na 0	Provjerite priključak Provjerite podešenost
Valjak za pomicanje žice se okreće, ali se žica ne dovodi	Loše podešen pritisak valjka (vidi 5.3.3) Prejako podešena kočnica koluta (vidi 5.3.3) Zaprljan / oštećen valjak za pomicanje žice (vidi 5.3.3) Oštećen paket crijeva Pogrešna veličina kontaktne cijevi / zaprljana / istrošena kontaktna cijev (vidi 5.3.3) Žica za zavarivanje zavarena je na plinskoj sapnici / kontaktnoj cijevi Provjerite podešenost	Provjerite podešenost Očistiti odn. zamijeniti Provjerite plašt vodilice žice Očistiti / zamijeniti odvojite je
Nakon dužeg pogona uređaj više ne funkcionira, svijetli kontrolno svjetlo termoosigurača (2)	Uređaj se zbog predugog vremena korištenja odnosno nepridržavanja vremena stanke, pregrijao	Ostavite uređaj da se hladi barem 20-30 minuta
Jako loš var	Pogrešno podešena struja/pomak žice (vidi 6.1.1/6.1.2)	Provjerite podešenost

**HR****10. Tumačenje simbola**

EN 60974-1	Europska norma za uređaje za zavarivanje svjetlosnim lukom i izvore struje zavarivanja s ograničenim trajanjem uključenosti.		Ne odlažite niti ne koristite uređaj u vlažnoj ili mokroj okolini ili na kiši.
$U_s$	Normirani radni napon		1-fazni mrežni priključak
$U_1$	Mrežni napon	~ 50 Hz	Mrežna frekvencija
$I_1 \text{ max}$	Dimenzionirana vrijednost najveće mrežne struje		Simbol za silaznu karakterističnu liniju
	Prije uporabe ovog uređaja za zavarivanje pažljivo pročitajte i pridržavajte se ovih uputa za rukovanje.		Samozaštitno zavarivanje žicom
$U_0$	Napon praznog hoda	IP 21 S	Vrsta zaštite
$I_2$	Struja zavarivanja	X	Trajanje uključenosti
$\varnothing \text{ mm}$	Promjer žice za zavarivanje	$I_1 \text{ eff}$	Efektivna vrijednost najjače struje mreže
	Jednofazni transformator		

<b>Obsah:</b>	<b>Strana</b>
1. Bezpečnostní pokyny a informace	78
2. Popis přístroje a rozsah dodávky	78
3. Použití podle účelu určení	78
4. Technická data	78
5. Před uvedením do provozu	78-80
6. Obsluha	80
7. Čištění, údržba a objednání náhradních dílů	81
8. Likvidace a recyklace	81
9. Vyhledávání poruch	82
10. Vysvětlení symbolů	83

**CZ****⚠ Pozor!**

Při používání přístrojů musí být dodržována určitá bezpečnostní opatření, aby se zabránilo zraněním a škodám. Přečtěte si proto pečlivě tento návod k obsluze a bezpečnostní pokyny. Dobře si ho/je uložte, abyste měli tyto informace kdykoliv po ruce. Pokud předáte přístroj jiným osobám, předejte s ním prosím i tento návod k obsluze/bezpečnostní pokyny. Nepřebíráme žádné ručení za škody a úrazy vzniklé v důsledku nedodržování tohoto návodu k obsluze a bezpečnostních pokynů.

**1. Bezpečnostní pokyny**

Příslušné bezpečnostní pokyny naleznete v přiložené brožurce!

**2. Popis přístroje a rozsah dodávky (obr. 1-8)**

1. Popruh
2. Kontrolka tepelné pojistky
3. Kryt skříně
4. Za-/vypínač
5. Regulátor rychlosti svařovacího drátu
6. Vypínač pro nastavení svařovacího proudu
7. Síťová zástrčka
8. Ukostřovací svorka
9. Balík hadice
10. Svařovací tryska
11. Hořák
12. Upevňovací šroub krytu skříně
13. Svářečský štít
14. Vypínač hořáku

**2.1 Montážní materiál**

- k. 1 x rám ochranného skla
- l. 1 x svařovací sklo
- m. 1 x průhledné ochranné sklo
- n. 2 x přídržné pouzdro ochranného skla
- o. 3 x matice pro rukojeť
- p. 3 x šroub pro rukojeť
- q. 2 x přídržný kolík ochranného skla
- r. 1 x rukojeť
- s. 1 x rám svářečského štítu

**3. Použití podle účelu určení**

Svářečka pro svařování s plněným drátem slouží k zabezpečenému svařování s plněným drátem za použití příslušného drátu. Není potřeba žádný dodatečný plyn.

Přístroj smí být používán pouze podle svého účelu určení. Každé další, toto překračující použití, neodpovídá použití podle účelu určení. Za z toho vyplývající škody nebo zranění všeho druhu ručí uživatel/obsluhující osoba a ne výrobce.

Dbejte prosím na to, že naše přístroje nebyly podle svého účelu určení konstruovány pro živnostenské, řemeslnické nebo průmyslové použití. Nepřebíráme žádné ručení, pokud je přístroj používán v živnostenských, řemeslných nebo průmyslových podnicích a při srovnatelných činnostech.

**4. Technická data**

Síťová přípojka:	230 V ~ 50 Hz
Svařovací proud:	45-90 A
Doba zapnutí X%:	10   60
Svařovací proud I <sub>2</sub> (A):	90   45
Napětí naprázdno:	31 V
Cívka svařovacího drátu max.:	0,4 kg
Průměr svařovacího drátu:	0,9 mm
Jištění:	16 A
Hmotnost:	14 kg

**5. Před uvedením do provozu****5.1 Montáž (obr. 7-13)****5.1.1 Montáž popruhu (1)**

- Zaved'te popruh (1) otvorem na zadní straně na krytu skříně (3) a otvorem na přední straně přístroje. Spojte oba konce popruhu tak, jak je znázorněno na obr. 5, a nastavte popruh na požadovanou délku.

**Montáž svářečského štítu (13)**

- Do rámu ochranného skla (k) položit svařovací sklo (l) a na něj průhledné ochranné sklo (m) (obr. 7).
- Přídržné kolíky ochranného skla (q) nastrčit z vnější strany do otvorů v rámu svářečského štítu (s). (obr. 8)

- Rám ochranného skla (k) se svařovacím sklem (l) a průhledným ochranným sklem (m) vložit zevnitř do vybrání v rámu svářečského štítu (s), přídržná pouzdra ochranného skla (n) nastrčit na přídržné kolíky ochranného skla (q), až zaskočí, aby byl rám ochranného skla (k) zajištěn. Průhledné ochranné sklo (m) musí ležet na vnější straně. (obr. 9)
- Horní hranu rámu svářečského štítu (s) ohnout dovnitř (obr. 10/1.) a rohy horní hrany zahnout (obr. 10/2.). Nyní ohnout dovnitř vnější strany rámu svářečského štítu (l) (obr. 10/3.) a tyto pevným smáčknutím rohů horní hrany a vnějších stran spojit. Na každé straně musí být při zaskočení přídržných kolíků slyšitelná 2 zřetelná zacvaknutí (obr. 10/4.).
- Jsou-li oba horní rohy svářečského štítu spojeny tak, jak je znázorněno na obrázku 11, zastrčit z vnější strany skrze 3 otvory ve svářečském štítu šrouby pro rukojeť (p). (obr. 12)
- Svářečský štít otočit a rukojeť (r) položit na otvory se závity 3 šroubů rukojeti (p). Rukojeť (r) přišroubovat na svářečském štítu 3 maticemi rukojeti (o). (obr. 13)

### 5.2.1 Připojení na síť

- Před připojením se ujistěte, zda údaje na typovém štítku souhlasí s údaji sítě.
- Přístroj smí být zapojen pouze do řádně uzemněných a jištěných zásuvek s ochranným kolíkem.

### 5.3 Montáž cívky s drátem (obr. 1, 2, 3, 14–22)

Cívka s drátem není v rozsahu dodávky obsažena!

#### 5.3.1 Druhy drátu

Podle případu použití jsou potřebné různé svařovací dráty. Svářečka může být používána se svařovacími dráty o průměru 0,9 mm. Příslušná podávací kladka a kontaktní trubičky jsou u přístroje přiloženy. Podávací kladka, kontaktní trubička a průřez drátu se musí vždy k sobě hodit.

#### 5.3.2 Kapacita cívky s drátem

Do přístroje mohou být namontovány cívky s drátem až do maximálně 0,4 kg.

#### 5.3.3 Vložení cívky s drátem

- Kryt skříně (obr. 1/3) odblokovat otočením upevňovacího šroubu (obr. 6/12) o 90° a odklopit víko.
- Aby bylo zabezpečeno rovnoměrné odvíjení drátu, zkontrolujte, zda se vinutí na cívce nepřekrývá.

### Popis vodící jednotky drátu (obr. 14–22)

- A Cívka s drátem
- B Držák cívky
- C Vodící trubička
- D Seřizovací šroub brzdy kladky
- E Šrouby držáku podávací kladky
- F Držák podávací kladky
- G Podávací kladka
- H Upínání balíku hadice
- I Přítlačná kladka
- J Držák přítlačné kladky
- K Pružina přítlačné kladky
- L Seřizovací šroub protitlaku

### Vložení cívky s drátem (obr. 14,15)

Cívku s drátem (A) položit na držák cívky (B). Dbát na to, aby se konec svařovacího drátu odvíjel na straně vedení drátu, viz šipka.

### Zavedení svařovacího drátu a seřízení vedení drátu (obr. 16–22)

- Pružinu přítlačné kladky (K) tlačit směrem nahoru a vykývnout směrem dopředu (obr. 16).
- Držák přítlačné kladky (J) s přítlačnou kladkou (I) a pružinou přítlačné kladky (K) odklopit směrem dolů (obr. 17).
- Šrouby držáku podávací kladky (E) povolit a držák podávací kladky (F) stáhnout směrem nahoru (obr. 18).
- Zkontrolovat podávací kladku (G). Na horní straně podávací kladky (G) musí být uvedena příslušná síla drátu. Podávací kladka (G) je vybavena 2 vodícími drážkami. Podávací kladku (G) v případě potřeby otočit nebo vyměnit. (obr. 19)
- Držák podávací kladky (F) opět nasadit a přišroubovat.
- Plynovou trysku (obr. 2/10) otáčením doprava stáhnout z hořáku (obr. 2/11), kontaktní trubičku (obr. 3/15) odšroubovat (obr. 2-3). Balík hadice (obr. 1/9) položit na zem pokud možno přímým směrem od svářečky.
- Prvních 10 cm svařovacího drátu odstříhnout tak, aby vznikl rovný řez bez výčnělků, deformací a nečistot. Konec svařovacího drátu zbavit otřepů.
- Svařovací drát protáhnout vodící trubičkou (C), mezi přítlačnou a podávací kladkou (G/I) a nasunout do upínání balíku hadice (H). (obr. 20) Svařovací drát opatrně rukou nasunout do balíku hadice tak dalece, aby na hořáku přečnival o cca 1 cm (obr. 2/11).
- Seřizovací šroub protitlaku (L) o několik otočení povolit. (obr. 22)
- Držák přítlačné kladky (J) s přítlačnou kladkou (I) a pružinou přítlačné kladky (K) opět odklopit

**CZ**

nahoru a pružinu přitlačné klapky (K) opět zavěsit na seřizovací šroubu protitlaku (L) (obr. 21).

- Seřizovací šroub protitlaku (L) nyní nastavit tak, aby svařovací drát pevně seděl mezi přitlačnou kladkou (I) a podávací kladkou (G) bez toho, aby byl mačkán. (obr. 22)
- Na hořák (obr. 2/11) našroubovat kontaktní trubičku (obr. 3/15) vhodnou pro použitý průměr svařovacího drátu a otáčením doprava nastrčit plynovou trysku (obr. 2/10).
- Seřizovací šroub brzdy kladky (D) nastavit tak, aby se drát nechal ještě stále vést a kladka se po zbrzdění vedení drátu automaticky zastavila.

## 6. Obsluha

### 6.1 Nastavení

Protože se nastavení svářečky provádí rozdílně podle případu použití, doporučujeme provést nastavení po provedení zkušebního svaru.

#### 6.1.1 Nastavení svařovacího proudu

Svařovací proud může být nastaven v 2 stupních na vypínači pro nastavení svařovacího proudu (obr. 1/6). Potřebný svařovací proud je závislý na tloušťce materiálu, požadované hloubce závaru a průměru svařovacího drátu.

#### 6.1.2 Nastavení rychlosti posuvu svařovacího drátu

Rychlost posuvu svařovacího drátu je automaticky přizpůsobována použitému nastavení proudu. Jemné nastavení rychlosti posuvu svařovacího drátu může být plynule provedeno na regulátoru rychlosti svařovacího drátu (obr. 1/5). Při nastavování doporučujeme začít ve střední poloze a v případě potřeby provést dodatečné nastavení. Potřebné množství drátu je závislé na tloušťce materiálu, hloubce závaru, průměru svařovacího drátu a také na velikosti přemostňovaných vzdáleností svařovaných obrobků.

### 6.2 Elektrická přípojka

#### 6.2.1 Připojení na síť

Viz bod 5.2

#### 6.2.2 Připojení ukostřovací svorky (obr. 1/8)

Ukostřovací svorku (8) přístroje připojit pokud možno v bezprostřední blízkosti svařovaného místa. Na kontaktním místě dbát na kovový neizolovaný přechod.

### 6.3 Svařování

Jsou-li provedena všechna elektrická připojení zásobování proudem a okruhu svařovacího proudu, může být postupováno následovně:

Svařované obrobky nesmí v oblasti svařování obsahovat barvu, kovové povlaky, nečistotu, rez, tuk a vlhkost.

Příslušně nastavte svařovací proud a posuv drátu (viz 6.1.1 – 6.1.2).

Držte si svářečský štít (obr. 4/13) před obličejem a přiložte svařovací trysku na to místo na obrobku, které má být svařováno. Nyní zapnete vypínač hořáku (obr. 2/14).

Hoří-li světelný oblouk, dopravuje přístroj drát do svarové lázně. Je-li svarová čochka dostatečně veliká, vede se hořák opatrně podél požadované hrany. V případě potřeby lehce kmitat, aby se svarová lázeň trochu zvětšila.

Ideální nastavení svařovacího proudu a rychlosti posuvu drátu zjistit provedením zkušebního svaru. V ideálním případě je slyšitelný rovnoměrný svařovací zvuk. Hloubka závaru by měla být pokud možno velká, svarová lázeň by ovšem neměla obrobkem propadnout.

Struska smí být ze svaru odstraněna teprve po ochlazení. Pokud je pokračováno ve svařování na přerušeném svaru, je třeba nejdříve na tomto místě odstranit strusku.

### 6.4 Ochranná zařízení

#### 6.4.1 Tepelná pojistka

Svářečka je vybavena ochranou proti přehřátí, která chrání svařovací transformátor před přehřátím. Pokud ochrana proti přehřátí zareaguje, svítí kontrolka (2) na Vašem přístroji. Nechte svářečku nějaký čas ochladit.



## 7. Čištění, údržba a objednání náhradních dílů

Před všemi čisticími pracemi vytáhněte síťovou zástrčku.

### 7.1 Čištění

- Udržujte bezpečnostní zařízení, větrací otvory a kryt motoru tak prosté prachu a nečistot, jak jen to je možné. Otřete přístroj čistým hadrem nebo ho profoukněte stlačeným vzduchem při nízkém tlaku.
- Doporučujeme přímo po každém použití přístroj vyčistit.
- Pravidelně přístroj čistěte vlhkým hadrem a trochou mazlavého mýdla. Nepoužívejte čisticí prostředky nebo rozpouštědla; tyto by mohly narušit plastové díly přístroje. Dbejte na to, aby se do přístroje nedostala voda.

### 7.2 Údržba

Uvnitř přístroje se nevyskytují žádné další díly vyžadující údržbu.

### 7.3 Objednání náhradních dílů:

Při objednávce náhradních dílů je třeba uvést následující údaje:

- Typ přístroje
- Číslo artiklu přístroje
- Identifikační číslo přístroje
- Číslo požadovaného náhradního dílu

Aktuální ceny a informace naleznete na [www.isc-gmbh.info](http://www.isc-gmbh.info)







## 8. Likvidace a recyklace

Přístroj je uložen v balení, aby bylo zabráněno poškození při přepravě. Toto balení je surovina a tím znovu použitelné nebo může být dáno zpět do cirkulace surovin. Příslušenství je vyrobeno z rozdílných materiálů, jako např. kov a plasty. Defektní součástky odevzdejte k likvidaci zvláštních odpadů. Zeptejte se v odborné prodejně nebo na místním zastupitelství!

**CZ****9. Vyhledávání poruch**

<b>Chyba</b>	<b>Příčina</b>	<b>Odstranění</b>
Podávací kladka se neotáčí	Chybí síťové napětí Regulátor posuvu drátu na 0	Překontrolovat přípojku Překontrolovat nastavení
Podávací kladka se otáčí, ovšem žádný přívod drátu	Špatný tlak kladky (viz 5.3.3) Brzda kladky moc pevně nastavena (viz 5.3.3) Znečištěná / poškozená podávací kladka (viz 5.3.3) Poškozený balík hadice Kontaktní trubička chybná velikost / znečištěná / opotřebovaná (viz 5.3.3) Svařovací drát je přivařen k plynové trysce/kontaktní trubičce	Překontrolovat nastavení Překontrolovat nastavení Vyčistit, resp. vyměnit Plášť vedení drátu zkontrolovat Vyčistit / vyměnit Uvolnit
Přístroj po delším provozu nefunguje, kontrolka tepelné pojistky (2) svítí	Přístroj se moc dlouhým používáním, resp. nedodržením ochlazovací doby přehřál	Přístroj nechat minimálně 20-30 minut ochladit
Velice špatný svar	Chybné nastavení proudu / posuvu (viz 6.1.1/6.1.2)	Překontrolovat nastavení

## 10. Vysvětlení symbolů

EN 60974-1	Evropská norma: Zařízení pro obloukové svařování: Zdroje svařovacího proudu pro ruční obloukové svařování s omezeným provozem		Neskladujte nebo nepoužívejte přístroj ve vlhkém nebo mokřém prostředí nebo v dešti
$U_s$	Normované pracovní napětí		1 fázová síťová přípojka
$U_1$	Síťové napětí	~ 50 Hz	Kmitočet sítě
$I_1 \text{ max}$	Největší dimenzování proudu ze sítě		Symbol pro klesající charakteristickou křivku
	Před použitím svářečky si pečlivě přečíst návod k obsluze a dodržovat ho		Zabezpečené svařování s plněným drátem
$U_0$	Jmenovité napětí chodu naprázdno	IP 21 S	Druh ochrany
$I_2$	Svařovací proud	X	Doba zapnutí
$\varnothing \text{ mm}$	Průměr svařovacího drátu	$I_1 \text{ eff}$	Skutečná hodnota největšího proudu ze sítě
	ednofázový transformátor		

**SLO**

**Kazalo**

**Stran**

1. Varnostni napotki	85
2. Opis aparata in obseg dobave	85
3. Predpisana namenska uporaba	85
4. Tehnični podatki	85
5. Pred prvim zagonom	85-87
6. Upravljanje	87
7. Čiščenje, vzdrževanje in naročanje nadomestnih delov	87-88
8. Odstranjevanje in ponovna uporaba	88
9. Iskanje motenj	89
10. Razlaga simbolov	90

**⚠ Pozor!**

Pri uporabi naprav je potrebno upoštevati nekaj varnostnih ukrepov, da bi preprečili poškodbe in materialno škodo. Zato skrbno preberite ta navodila za uporabo in varnostne napotke. Le-te dobro shranite tako, da boste imeli zmeraj pri roki potrebne informacije. Če bi napravo izročili drugim osebam, Vas prosimo, da jim izročite tudi ta navodila za uporabo/varnostne napotke. Ne prevzemamo nobene odgovornosti za nezgode ali škodo, ki bi nastale zaradi neupoštevanja teh navodil za uporabo in varnostnih napotkov.

**1. Varnostni napotki**

Odgovarjajoče varnostne napotke lahko preberete v priloženi knjižici!

**2. Opis naprave in obseg dobave (Slika 1 -8)**

1. Nosilni pas
2. Kontrolna lučka termo termično varovalo
3. Pokrov ohišja
4. Stikalo za vklop/izklop
5. Regulator hitrosti varilne žice
6. Stikalo za nastavitve varilnega toka
7. Električni vtikač
8. Sponka za maso
9. Paket cevi
10. Varilna šoba
11. Gorilnik
12. Pritrdilni vijak pokrova ohišja
13. Varilni ščit
14. Stikalo za gorilnik

**2.1 Montažni material**

- k. 1 x okvir zaščitnega stekla
- l. 1 x varilno steklo
- m. 1 x prozorno zaščitno steklo
- n. 2 x držalne puše zaščitno steklo
- o. 3 x matica za držaj
- p. 3 x vijaki za držaj
- q. 2 x zatič za zaščitno steklo
- r. 1 x ročaj
- s. 1 x okvir za zaščitni ščit

**3. Predpisana namenska uporaba**

Polnilno-žični varilni aparat se uporablja za samozaščitno varjenje s polnilni žico z uporabo ustrezne žice. Dodaten plin ni potreben.

Ta stroj se lahko uporablja le v skladu z njegovo namembnostjo. Vsaka druga uporaba šteje kot nenamenska nedovoljena uporaba. Za kakršnekoli poškodbe ali škodo, ki bi nastale zaradi nedovoljene uporabe, nosi odgovornost uporabnik/upravljalac in ne proizvajalec.

Prosimo, da upoštevate, da naše naprave niso bile konstruirane za namene uporabe v obrtništvu ali industriji. Ne prevzemamo nobene odgovornosti, če je bila naprava uporabljena v obrtništvu ali industriji ter v podobnih dejavnostih.

**4. Tehnični podatki**

Električni priključek	230 V~ 50 Hz
Varilni tok:	45-90 A
Trajanje vklopa X%:	10   60
Varilni tok I <sub>2</sub> (A):	90   45
Napetost v prostem teku:	31 V
Boben varilne žice maks.:	0,4 kg
Premer varilne žice:	0,9 mm
Varovalka:	16 A
Teža:	14 kg

**5. Pred prvim zagonom****5.1 Montaža (Slika 7-13)****5.1.1 Montaža nosilnega pasu (1)**

- Vodilni pas (1) napeljite skozi režo na hrbtne strani aparata preko pokrova ohišja (3) in skozi režo na sprednji strani aparata. Povežite konce pasu kot je prikazano na sliki 5 in nastavite zeleno dolžino pasu.

**Montaža varilnega ščita (13)**

- Varilno steklo (l) in preko njega prozorno zaščitno steklo (m) položite v okvir za zaščitno steklo (k) (Slika 7).
- Držalne zatiče za zaščitno steklo (q) potisnite od zunaj v vrtine v okviru varilnega ščita (s) (Slika 8).
- Okvir za zaščitno steklo (k) z varilnim steklom (l) in prozornim zaščitnim steklom (m) od znotraj

**SLO**

položite v odprtino v okviru varilnega ščita (s), držalne zatiče za zaščitno steklo (n) potisnite na držalne zatiče zaščitnega stekla (q), dokler ne zaskočijo, da zavarujete okvir za zaščitno steklo (k). Prozorno zaščitno steklo (m) mora ležati na zunanji strani (Slika 9).

- Zgornji rob okvira varilnega ščita (s) zapognite navznoter (Slika 10/1.) in prepognite robove zgornjega roba (Slika 10/2.). Sedaj zapognite zunanjo stran okvira varilnega ščita (l) navznoter (Slika 10/3.) in jo z močnim stiskom povežite robov zgornjih kotov povežite z zunanjsimi stranmi. Na stran morate pri zaskočitvi držalnih zatičev slišati 2 klika (Slika 10/4.)
- Ko sta povezana oba kota varilnega ščita kot je prikazano na sliki 11, od zunaj potisnite vijake za ročaje (p) skozi 3 luknje v varilnem ščitu (Slika 12).
- Varilni ščit obrnite in ročaj (r) speljite prek navoja 3 vijakov za ročaj (p). Ročaj (r) privijte s 3 maticami za držaj (o) na varilni ščit (Slika 13).

## 5.2 Priključitev na omrežje

- Preden stroj priklopite se prepričajte, da se podatki, ki so navedeni na tipski tablici, ujemajo z omrežnimi podatki.
- Aparat sme delovati le s pravilno ozemljenimi in zavarovanimi vtikači z zaščitnim kontaktom.

## 5.3 Montaža žičnega koluta (Slike 1, 2, 3, 14-22)

Žični kolut ni vključen v obseg dobave!

### 5.3.1 Vrste žic

Glede na primer uporabe se uporabljajo različne vrste žic. Varilni aparat se lahko uporablja z varilnimi žicami s premerom 0,9 mm. Ustrezen podajalen kolut in kontaktne cevke so priložene aparatu. Podajalni kolut, kontaktne cevke in premer žice se morajo ujemati.

### 5.3.2 Kapaciteta žičnega koluta

V aparat je možno montirati žične kolute do največ 0,4 kg.

### 5.3.3 Vstavljanje žičnega koluta

- Pokrov ohišja (Slika 1/3) odpahnite z odvijanjem pritrdilnega vijaka (Slika 6/12) za 90° in dvignite pokrov.
- Preverite, da se navitje na kolutu ne prekriva, da zagotovite enakomerno odvitje žice.

## Opis vodilne enote žice (Slika 14-22)

- A Žični kolut
- B Držalo koluta
- C Vodilna cevka
- D Nastavni vijak za kolutno zavoro
- E Vijaki za držalo podajalnega koluta
- F Držalo podajalnega koluta
- G Podajalni kolut
- H Sprejem paketa cevk
- I Pritisni kolut
- J Držalo pritisnega koluta
- K Vzmet pritisnega koluta
- L Nastavni vijak za protitlak

## Vstavljanje žičnega koluta (Sliki 14,15)

Žični kolut (A) položite na držalo koluta (B). Pazite, da se konec varilne žice odvíja na strani vodilne enote žice, glejte puščico.

## Vstavljanje varilne žice in nastavljanje vodilne enote žice (Slike 16-22)

- Vzmet pritisnega koluta (K) potisnite navzgor in zavijte naprej (Slika 16).
- Držalo pritisnega koluta (J) s pritisnim kolutom (I) in vzmetjo pritisnega koluta (K) potisnite navzdol (Slika 17).
- Odpustite vijake držala podajalnega koluta (E) in izvlcite držalo podajalnega koluta (F) navzgor (Slika 18).
- Preverite podajalni kolut (G). Na zgornji strani podajalnega koluta (G) mora biti navedena ustreza debelina žice. Podajalni kolut (G) je opremljen z 2 vodilnima žleboma. Podajalni kolut (G) po potrebi obrnite ali zamenjajte (Slika 19).
- Držalo podajalnega koluta (F) ponovno nastavite in privijte.
- Z vrtenjem v desno odvlcite plinsko šobo (Slika 2/10) z gorilnika (Slika 2/11), odvijajte (Slika 2-3) kontaktno cev (Slika 3/15). Paket cevi (Slika 1/9) položite na tal tako, da ga kar se da ravno vodite proč od varilnega aparata.
- Prvih 10 cm varilne žice odrežite tako, da nastane raven rez brez neravnosti, izkrivljenj in umazanij. Postrgajte konec varilne žice.
- Varilno žico potisnite skozi vodilno cevko (C), med pritisni in podajalni kolut (G/I) in jo potisnite v sprejem paketa cevk (H) (Slika 20). Varilno žico previdno z roko potisnite tako daleč v paket cevk, da gleda iz gorilnika (Slika 2/11) približno 1 cm.
- Odpustite nastavni vijak za protitlak (L) za nekaj obratov (Slika 22).
- Držalo pritisnega koluta (J) s pritisnim kolutom (I) in vzmetjo pritisnega koluta (K) ponovno odprite in vzmet pritisnega koluta (K) vpiňte v nastavni vijak za protitlak (L) (Slika 21).

- Nastavni vijak za protitlak (L) nastavite tako, da bo varilna žica tesno vpeta med pritiski kolut (I) in podajalni kolut (G) brez stiskanja (Slika 22).
- Na gorilnik (Slika 2/11) privijte ustrezno kontaktno cevko (Slika 3/15) za uporabljen premer varilne žice in nataknite plinsko šobo (Slika 2/10) z obračanjem v desno.
- Nastavni vijak za kolutno zavoro (D) nastavite tako, da se žica še vedno da voditi in da se kolut po zaviranju vodilne enote žice samodejno ustavi.

Ustrezno nastavite varilni tok in podajanje žice (glejte 6.1.1 – 6.1.2).

Varilni ščit (Slika 4/13) si držite pred obraz in nastavite varilno šobo na mesto obdelovanca, kjer želite variti. Sedaj aktivirajte stikalo gorilnika (Slika 2/14).

Če oblok zagori, naprava podaja žico v varilno kopel. Če je varilna črta dovolj velika, gorilnik počasi vodite vzdolž zelenega roba. Po potrebi rahlo nihajte, da varilno kopel nekoliko povečate.

## 6. Upravljanje

### 6.1 Nastavitev

Ker je nastavev varilnega aparata odvisna od njegove uporabe, priporočamo, da nastavev opravite na podlagi poskusnega varjenja.

#### 6.1.1 Nastavev varilnega toka

Varilni tok lahko nastavite v 2 stopnjah na stikalu za nastavitve varilnega toka (Slika 1/6). Potrebni varilni tok je odvisen od debeline materiala, zelene globine vara in uporabljenega premera varilne žice.

#### 6.1.2 Nastavev hitrosti podajanja žice

Hitrost podajanja žice se samodejno prilagodi uporabljeni nastavitvi toka. Fina nastavev hitrosti podajanja žice se lahko izvede brezstopenjsko na regulatorju hitrosti varilne žice (Slika 1/5). Priporočljivo je, da pri nastavljanju začnete s srednjim položajem in ga po potrebi dodatno nastavite. Potrebna količina žice je odvisna od debeline materiala, globine vara, uporabljenega premera varilne žice ter od velikosti razdalj, ki jih je treba pri varjenju obdelovancev premagati.

### 6.2 Električni priključek

#### 6.2.1 Priključek na omrežje

Glejte točko 5.2

#### 6.2.2 Priključitev sponke za maso (Slika 1/8)

Sponko za maso (8) aparata priključite kar se da blizu mesta varjenja. Na gladki kovini pazite na prehod na kontaktna mesta.

### 6.3 Varjenje

Ko so vzpostavljeni vsi električni priključki za oskrbo z elektriko in varilni tokokrog, ravnajte tako:

Obdelovance, ki jih želite zvariti, morate na območju varjenja očistiti barve, kovinskih premazov, umazanije, rje, maščobe in vlage.

Idealno nastavev varilnega toka in hitrosti podajanja žice ugotovite na podlagi poskusnega varjenja. V idealnem primeru slišite enakomeren varilni šum. Globina vara mora biti kar se da globoka, vendar pa varilna kopel ne sme pasti skozi obdelovanec.

Žlindro lahko z vara odstranite šele, ko se ohladi. Če z varjenjem nadaljujete na neprekinjenem varu, morate najprej odstraniti žlindro z mesta, kjer začnete variti.

### 6.4 Zaščitne naprave

#### 6.4.1 Termično varovalo

Varilni aparat je opremljen z zaščito pred pregrevanju, ki ščiti varilno trafo postajo pred pregretjem. Če se zaščita pred pregretjem vklopi, zasveti kontrolna lučka (2) na vašem aparatu. Počakajte, da se varilni aparat nekaj časa ohlaja.

## 7. Čiščenje, vzdrževanje in naročanje nadomestnih delov

Pred izvajanjem vsakega čistilnega dela izvlcite električni priključni kabel.

### 7.1 Čiščenje

- Zaščitno opremo, zračne reže in ohišje motorja vzdržujte kar se le da v stanju brez prisotnosti prahu in umazanije. Napravo obrišite s suho krpo ali s komprimiranim zrakom pod nizkim pritiskom.
- Priporočamo, da napravo očistite neposredno po vsakem končanem delu.
- Redno čistite napravo z vlažno krpo in nekaj milnice. Ne uporabljajte nobenih čistilnih ali razredčilnih sredstev; le-ta lahko poškodujejo plastične dele naprave. Pazite na to, da ne pride voda v notranjost naprave.

**SLO**

### **7.2 Vzdrževanje**

V notranjosti naprave ni nobenih delov, ki bi jih bilo potrebno vzdrževati.

### **7.3 Naročanje nadomestnih delov:**

Pri naročanju nadomestnih delov je potrebno navesti naslednje navedbe:

- Tip naprave
- Art. številko naprave
- Ident- številko naprave
- Številka potrebnega nadomestnega dela

Aktualne cene in informacije najdete na spletni strani [www.isc-gmbh.info](http://www.isc-gmbh.info).

## **8. Odstranjevanje in ponovna uporaba**

Naprava se nahaja v embalaži, da ne bi prišlo do poškodb med transportom. Ta embalaža je surovina in s tem ponovno uporabna ali pa jo je možno reciklirati. Naprava in njen pribor sta izdelana iz različnih materialov kot npr. kovine in plastika.







Pokvarjene sestavne dele odstranite med posebne odpadke. V ta namen povprašajte v tehnični trgovini ali na občinski upravi!



## 9. Iskanje motenj

Napaka	Vzrok	Pomoč
Podajalni kolut se ne obrača	i omrežne napetosti Regulator podajanja žice je na 0	Preverite priključek Preverite nastavitvev
Podajalni kolut se obrača, a ne dovaja žice	Slab pritisk koluta (glejte 5.3.3) Kolutna zavora je nastavljena premočno (glejte 5.3.3) Umazan / poškodovan podajalni kolut (glejte 5.3.3) Umazan paket cevi Kontaktna cevka napačne velikosti / umazana / obrabljena (glejte 5.3.3) Varilna žica privarjena na plinsko šobo/kontaktno cevko Preverite nastavitvev	Preverite nastavitvev Preverite nastavitvev Očistite ali menjajte Preverite plašč vodilne enote žice Očistite / zamenjajte odпустite
Aparat po daljšem delovanju ne dela več, kontrolna lučka termo varovala (2) sveti	Aparat se je zaradi predolge uporabe ali neupoštevanja časov ponastavitve pregreel	Naprava naj se ohlaja vsaj 20-30 minut
Zelo slabi zvari	Napačna nastavitvev toka/podajanja (glejte 6.1.1/6.1.2)	Preverite nastavitvev

**SLO****10. Razlaga simbolov**

EN 60974-1	Evropski standard za naprave za obločno varjenje in vire varilnega toka z omejenim trajanjem vklopa		Aparata ne skladiščite in ne uporabljajte v vlažnem ali mokrem okolju ali v dežju
$U_s$	Standardizirana delovna napetost		1 faze – priključitev na omrežje
$U_1$	Omrežna napetost	~ 50 Hz	Omrežna frekvenca
$I_1 \text{ max}$	Največji omrežni tok nominalna napetost		Simbol za padajočo karakteristiko
	Pred uporabo varilnega aparata skrbno preberite navodila za uporabo in jih upoštevajte		Samozaščitno varjenje s polnilno žico
$U_0$	Nazivna napetost v prostem teku	IP 21 S	Vrsta zaščite
$I_2$	Varilni tok	X	Trajanje vklopa
$\varnothing \text{ mm}$	Premer varilne žice	$I_1 \text{ eff}$	Efektivna vrednost največjega omrežnega toka
	Enofazni transformator		

**İçindekiler:**

**Sayfa**

1. Güvenlik uyarıları	92
2. Alet açıklaması ve sevkiyatın içeriği	92
3. Kullanım amacına uygun kullanım	92
4. Teknik özellikler	92
5. Çalıştırmadan önce	92-94
6. Kullanım	94
7. Temizleme, bakım ve yedek parça siparişi	95
8. Bertaraf etme ve geri kazanma	95
9. Arıza arama	96
10. Sembol açıklaması	97

**TR****⚠ Dikkat!**

Aletlerin kullanılmasında yaralanmaları ve hasarları önlemek için bazı iş güvenliği kurallarına riayet edilecektir. Bu nedenle bu Kullanma Talimatını dikkatlice okuyunuz. Bu bilgilerin her zaman elinizin altında olması için Kullanma Talimatını iyi bir yerde saklayın. Aletleri başka kimselere vereceğinizde bu Kullanma Talimatını da alet ile birlikte verin. Kullanma Talimatı ve güvenlik uyarılarına riayet edilmemesinden kaynaklanan iş kazaları veya hasarlardan firmamız sorumlu değildir.

**1. Güvenlik uyarıları**

İlgili güvenlik uyarıları ekteki kitapçıkta bulunur!

**2. Alet açıklaması ve sevkiyatın içeriği (Şekil 1-8)**

1. Taşıma kayışı
2. Termik koruma kontrol lambası
3. Gövde kapağı
4. Açık/Kapalı şalteri
5. Kaynak teli hız regülatörü
6. Kaynak akımı ayar şalteri
7. Fiş
8. Topraklama pensesi
9. Hortum
10. Gaz nozulu
11. Torç
12. Gövde kapağı sabitleme civatası
13. Kaynak maskesi
14. Torç şalteri

**2.1 Montaj malzemesi**

- k. 1 x Koruyucu cam çerçevesi
- l. 1 x kaynak camı
- m. 1 x şeffaf koruyucu cam
- n. 2 x koruyucu cam tutma burçları
- o. Sap için 3 x somun
- p. Sap için 3 x civata
- q. Koruyucu cam için 2 x tutma pimi
- r. 1 x sap
- s. 1 x kaynak maskesi çerçevesi

**3. Kullanım amacına uygun kullanım**

Gazaltı kaynak makinesi kendinden korumalı uygun kaynak teli kullanılarak kaynaklama çalışmaları yapmak için uygundur. Kaynaklama işlemi için ilaveten gaz kullanılması gerekli değildir.

Makine yalnızca kullanım amacına göre kullanılacaktır.

Kullanım amacının dışındaki tüm kullanımlar makinenin kullanılması için uygun değildir. Bu tür kullanım amacı dışındaki kullanımlardan kaynaklanan hasar ve yaralanmalarda, yalnızca kullanıcı/işletici sorumlu olup üretici firma sorumlu tutulamaz.

Lütfen aletlerimizin ticari, zanaatkarlar veya endüstriyel kullanım için uygun olmadığını ve bu kullanımlar için tasarlanmadığını dikkate alın. Makinenin ticari, zanaatkarlar veya endüstriyel veya benzer kullanımlarda kullanılmasından kaynaklanan hasarlar garanti kapsamına dahil değildir.

**4. Teknik özellikler**

Şebeke bağlantısı:	230 V ~ 50 Hz
Kaynak akımı:	45-90 A
Çalıştırma süresi X%:	10   60
Kaynak akımı I <sub>2</sub> (A):	90   45
Boşta çalışma akımı:	31 V
Kaynak teli makarası max.:	0,4 kg
Kaynak teli çapı:	0,9 mm
Sigorta:	16 A
Ağırlık:	14 kg

**5. Çalıştırmadan önce****5.1 Montaj (Şekil 7-13)****5.1.1 Taşıma kayışının (1) montajı**

- Taşıma kayışını (1) makinenin arka tarafındaki gövde kapağı (3) üzerindeki yarıktan ve makinenin ön tarafındaki yarıktan geçirin. Kayış uçlarını Şekil 5'te gösterildiği gibi birleştirin ve kayışı istenilen uzunluğa ayarlayın.

**Kaynak maskesinin (13) montajı**

- Kaynakçı camını (l) ve üzerine şeffaf koruma camını (m), koruma camı çerçevesi (k) içine yerleştirin (Şekil 7).
- Koruma camının tutma pimlerini (q) el maskesi

çerçevesi (s) içindeki deliklere geçirin. (Şekil 8)

- Koruma camı çerçevesini (k) kaynakçı camı (l) ve şeffaf koruma camı (m) ile birlikte iç taraftan el maskesi çerçevesi (s) içine yerleştirin, koruma camı çerçevesini (k) sabitlemek için koruma camı tutma burçlarını (n) koruma camının tutma pimleri (q) üzerine sabitleninceye kadar bastırarak takın. Şeffaf koruma camı (m) dış tarafta olmalıdır. (Şekil 9)
- El maskesi çerçevesinin (s) üst kenarını iç tarafa doğru bükün (Şekil 10/1.) ve üst kenarın köşelerini içe doğru bükün (Şekil 10/2.). Sonra el maskesi çerçevesinin (s) dış kenarlarını iç tarafa doğru bükün (Şekil 10/3.) ve üst kenar köşeleri ile dış kenarları sıkıca birbirine bastırarak birbirine birleştirin. Kenar başına tutma pimlerini yerlerine geçirirken 2 kez kesin duyulabilir bir klik sesi algılanmalıdır (Şekil 10/4.)
- El maskesinin her iki üst kenarı Şekil 11'de gösterildiği gibi birbirine birleştirildiğinde tutma sapı (p) civatalarını dış taraftan el maskesinin 3 deliğine geçirin. (Şekil 12)
- El maskesini çevirin ve tutma sapını (r), tutma sapına (p) takmış olduğunuz 3 adet civatanın vida dişi içinden geçirin. Tutma sapını (r) 3 adet tutma sapı (o) somunu ile el maskesine sabitleyin. (Şekil 13)

## 5.2 Elektrik bağlantısı

- Makineyi çalıştırmadan önce tip etiketi üzerinde belirtilen değerlerin mevcut şebeke değerleri ile aynı olup olmadığını kontrol edin.
- Makineyi sadece yönetmeliklere uygun larak topraklanmış ve sigortalanmış koruma kontaklı prizlere bağlayarak çalıştırın.

## 5.3 Tel makarasının montajı (Şekil 1, 2, 3, 14-22)

Tel makarası sevkiyatın içeriğine dahil değildir!

### 5.3.1 Tel türleri

Uygulanacak kaynak metoduna bağlı olarak çeşitli kaynak tellerine gerek duyulur. Kaynak makinesi çapı 0,9 mm olan kaynak telleri ile kullanılabilir. İlgili tel ilerletme makarası ve kontakt makarası makine ile birlikte gönderilir. Tel ilerletme makarası, kontakt makarası ve tel kesiti daima birbirine uymalıdır.

### 5.3.2 Tel bobin kapasitesi

Makineye ağırlıkları azami 0,4 kilograma kadar olan tel makaraları monte edilebilir.

### 5.3.3 Tel makarasını yerleştirme

- Sabitleme civatasını (Şekil 6/12) 90° döndürerek gövde kapağını (Şekil 1/3) gevşetin ve kapağı açın.
- Telin düzenli şekilde boşalmasını sağlamak için makara üzerindeki sargıların üst üste olup olmadığını kontrol edin.

### Tel sürme ünitesinin açıklanması (Şekil 14-22)

- A Tel makarası
- B Makara tutma elemanı
- C Kılavuz boru
- D Makara freni ayarlama civatası
- E İlerletme makarası civataları
- F İlerletme makarası tutma elemanı
- G İlerletme makarası
- H Hortum yuvası
- I Baskı makarası
- J Baskı makarası tutma elemanı
- K Baskı makarası yayı
- L Karşı basınç ayarlama civatası

### Tel makarasını yerleştirme (Şekil 14,15)

Tel makarasını (A) bobin tutma elemanı (B) üzerine koyun. Kaynak teli ucunun tel kılavuz yeri tarafında bükülmüş olmasına dikkat edin, ok işaretine bakınız.

### Kaynak telinin geçirilmesi ve tel kılavuzunun ayarlanması (Şekil 16-22)

- Baskı makarası yayını (K) yukarı bastırın ve öne doğru çevirin (Şekil 16).
- Baskı makarası tutma elemanını (J) baskı makarası (I) ve baskı makarası yayı (K) ile birlikte aşağıya katlayın (Şekil 17)
- İlerletme makarası civatalarını (E) açın ve ilerletme makarasını (F) yukarı doğru çıkarın (Şekil 18).
- İlerletme makarasını (G) kontrol edin. İlerletme makarasının (G) üst tarafında ilgili tel kalınlığı yazılı olmalıdır. İlerletme makarası (G) üzerinde 2 adet kılavuz oluk bulunur. İlerletme makarasını (G) gerektiğinde döndürün veya değiştirin. (Şekil 19)
- İlerletme makarası tutma elemanını (F) tekrar yerine takın ve sağ yöne döndürerek sabitleyin.
- Gaz nozulunu (Şekil 2/10) sağ yöne döndürerek torçdan (Şekil 2/11) çıkarın, kontakt borusunu (Şekil 3/15) sökün (Şekil 2-3). Hortumu (Şekil 1/9) mümkün olduğunca kaynak makinesinden kıvrılmadan uzaklaşacak şekilde zemine koyun.
- Kaynak telinin ilk 10 cm uzunluğunu, herhangi bir kıvrım, kayma veya kirlenme olmayacak şekilde kesin. Kaynak telinin ucundaki talaşı temizleyin.
- Kaynak telini kılavuz borudan (C), baskı ve ilerletme makarası (G/I) arasından geçirerek hortum yuvasına (H) itin. (Şekil 20) Kaynak telini

**TR**

elinizle dikkatlice, torç (Şekil 2/11) ağızından yaklaşık 1 cm. dışarı çıkacak şekilde hortum içine yerleştirin.

- Karşı basınç ayarlama civatasını (L) birkaç tur çözü. (Şekil 22)
- Baskı makarası tutma elemanını (J) baskı makarası (I) ve baskı makarası yayı (K) ile birlikte tekrar yukarı katlayın ve baskı makarası yayını (K) tekrar karşı basınç ayarlama civatasına (L) asın
- Karşı basınç ayarlama civatasını (L), kaynak teli, baskı makarası (I) ve iletme makarası (G) arasında ezilmeden sıkı şekilde bağlı kalacak durumda ayarlayın. (Şekil 22)
- Kullanılan kaynak teli çapına uygun kontakt borusunu (Şekil 3/15) torç (Şekil 2/11) üzerine civatalayın ve gaz nozulunu (Şekil 2/10) sağ yöne döndürerek sabitleyin.
- Makara freni (D) ayarlama civatasını, kaynak teli daha hareket edecek şekilde ve tel beslemesi frenlendikten sonra makara otomatik olarak duracak şekilde ayarlayın.

**6. Kullanım****6.1 Ayarlama**

Kaynak makinesinin ayarlanması kullanım amacına ve durumuna göre farklı olduğundan ayarlama işlemini deneme kaynağı yaptıktan sonra yapmanızı tavsiye ederiz.

**6.1.1 Kaynak akımının ayarlanması**

Kaynak akımı 2 kademe ile kaynak akım şalteri (Şekil 1/6) ile ayarlanabilir. Gerekli olan kaynak akımı malzeme kalınlığına, istenilen kaynak derinliğine ve kullanılan kaynak teli çapına bağlıdır.

**6.1.2 Tel iletme hızının ayarlanması**

Tel iletme hızı otomatik olarak kullanılan akım ayarına uyarlanır. Kaynak teli hızını ince ayarı kademesiz olarak kaynak teli hız regülatörü (Şekil 1/5) ile yapılabilir. Ayarlama işlemine orta kademedeyen başlanması tavsiye edilir, gerektiğinde ayar değiştirilebilir. Gerekli olan tel miktarı malzeme kalınlığına, istenilen kaynak derinliğine ve kullanılan kaynak teli çapına bağlıdır, ayrıca kaynaklanacak malzemeler arasındaki açıklığa da bağlıdır.

**6.2 Elektrik bağlantısı****6.2.1 Şebeke bağlantısı**

Bkz. Madde 5.2

**6.2.2 Topraklama pensesini bağlama (Şekil 1/8)**

Makinenin topraklama pensesini (8) mümkün olduğunca kaynaklanacak yerin yakınına bağlayın. Pensenin temas edeceği yerin çıplak metal olmasına dikkat edin.

**6.3 Kaynaklama**

Makinenin elektrik bağlantısı ve kaynak devresi ile ilgili tüm bağlantıları gerçekleştirdikten sonra kaynak çalışmasını şu şekilde uygulayabilirsiniz:

Kaynaklanacak malzemelerin kaynak yapılacak yerinin boyalı olmaması, metal kaplamasının bulunmaması üzerinde kirlenme, pas, yağ ve rutubet olmamasına dikkat edin.

Kaynak akımı, tel iletmesi ve gaz debisini kaynak uygulamasına uygun şekilde ayarlayın (bkz. 6.1.1 – 6.1.2).

Kaynak maskesini (Şekil 4/13) yüzünüzün önünde tutun ve gaz nozulunu kaynak yapılacak yere yönlendirin. Sonra torç şalterine basın (Şekil 2/14).

Ark oluştuğunda makine kaynak telini iletmeye başlar. Kaynak yeri yeterli büyüklükte olduğunda torç yavaşça kaynak yapılmak istenilen kenar boyunca hareket ettirilir. Kaynak yerini biraz büyütme için gerektiğinde torçu biraz sağa sol hareket ettirin.

Kaynak akımı ve tel iletme hızı ideal ayarını deneme kaynaklaması yaparak tespit edin ve ondan sonra ayarlayın. İdeal kaynak uygulaması düzenli kaynak sesinin duyulduğu uygulamadır. Kaynak derinliği, kaynak yapılan yerde oluşan dikiş malzemenin içinden aşağı düşmeyecek derinlikte olmalıdır.

Oluşan çapak ancak kaynak yeri soğuduktan sonra temizlenecektir. Kaynak çalışması ara verilerek yapıldığında bir önceki kaynak yerinden kaynaklamaya devam etmeden önce o bölümdeki çapak temizlenecektir.

**6.4 Koruma tertibatları****6.4.1 Termik koruma**

Kaynak makinesi, trafosu aşırı ısınmaya karşı koruyan termik koruma elemanı ile donatılmıştır. Termik koruma elemanı devreye girdiğinde makinedeki kontrol lambası (2) yanar. Bu durumda kaynak makinesini belirli bir süre soğumaya bırakın.

## 7. Temizleme, Bakım ve Yedek Parça Siparişi

Temizlik çalışmalarından önce elektrik kablosunu prizden çıkarın.

### 7.1 Temizleme

- Koruma tertibatı, havalandırma delikleri ve motor gövdesini mümkün olduğunca toz ve kirden temiz tutun. Aleti temiz bir bez ile silin veya düşük basınçlı hava ile üfleyerek temizleyin.
- Aleti kullandıktan hemen sonra temizlemenizi tavsiye ederiz.
- Aleti düzenli olarak nemli bir bezle ve sıvı sabunla temizleyin. Temizleme deterjanı veya solvent malzemesi kullanmayınız, bu malzemeler aletin plastik parçalarına zarar verebilir. Ayrıca aletin içine su girmemesine de dikkat edin.

### 7.2 Bakım

Aletin içinde bakımı yapılması gereken başka bir parça yoktur.

### 7.3. Yedek parça siparişi:

Yedek parça siparişi yapılırken şu bilgiler verilmelidir:

- Cihazın tipi
  - Cihazın parça numarası
  - Cihazın kod numarası
  - Gereken yedek parçanın yedek parça numarası
- Güncel bilgiler ve fiyatlar internette [www.isc-gmbh.info](http://www.isc-gmbh.info) sayfasında açıklanmıştır

## 8. Bertaraf etme ve geri kazanım





Transport hasarlarını önlemek için yüksek basınçlı yıkama makinesi bir ambalaj içinde sevk edilir. Bu ambalaj hammaddedir ve böylece geri kazanılabilir veya geri kazanım sistemine iade edilebilir. Yüksek basınçlı yıkama makinesi örneğin metal ve plastik gibi çeşitli malzemelerden meydana gelir. Arızalı parçaları özel atık bertaraf etme sistemine verin. Bu sistemin nerede olduğunu bayinizden veya yerel yönetimlerden öğrenebilirsiniz!

**TR****9. Arıza arama**

Arıza	Sebebi	Giderilmesi
İlerletme makarası dönmüyor	Şebeke gerilimi yok Tel ilerletme regülatörü 0'a ayarlanmıştır	Bağlantıyı kontrol edin Ayarı kontrol edin
İlerletme makarası dönüyor fakat tel beslemesi yok	Makara baskısı kötü (bkz. 5.3.3) Makara freni çok sıkı olarak ayarlandı (bkz. 5.3.3) İlerletme makarası kirli / hasarlı (bkz. 5.3.3) Hortum hasarlı Kontakt borusunun ölçüsü yanlış / kirli / aşınmış (bkz. 5.3.3) Kaynak teli gaz nozuluna /Kontakt borusuna kaynamış	Ayarı kontrol edin Ayarı kontrol edin Temizleyin ve/veya değiştirin Tel beslemesi kaplamasını kontrol edin Temizleyin / değiştirin Açın
Makine uzun bir çalışma süresinden sonra artık çalışmıyor, termik koruma kontrol lambası (2) yanıyor	Makine, çok uzun uygulama ve/veya torçu geri çekme süresine riayet edilmediğinden aşırı ısınmıştır	Makineyi en az 20-30 dakika soğumaya bırakın
Kaynak dikişi çok kötü	Yanlış kaynak akımı/tel ilerletme hızı (bkz. 6.1.1/6.1.2)	Ayarı kontrol edin

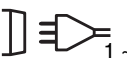

## 10. Sembol açıklaması

EN 60974-1	Sınırlı çalışma süresine sahip el ark kaynağı makineleri ve kaynak güç üniteleri için geçerli Avrupa Normu		Makineyi ıslak, rutubetli ortamda ve yağmur altında saklamayın ve kullanmayın
$U_s$	Normlu çalışma gerilimi		1 fazlı şebeke bağlantısı
$U_1$	Şebeke voltajı	~ 50 Hz	Şebeke frekansı
$I_1 \text{ max}$	Azami şebeke akımı ölçülendirme değeri		Düşen eğri sembolü
	Kaynak makinesini kullanmadan önce Kullanma Talimatını dikkatlice okuyun ve içerdiği talimatlara riayet edin		Kendinden korumalı dolgu tel makaralı kaynaklama
$U_0$	Boşta çalışma voltajı	IP 21 S	Koruma türü
$I_2$	Kaynak akımı	X	Çalıştırma süresi
$\emptyset \text{ mm}$	Kaynak teli çapı	$I_1 \text{ eff}$	Azami şebeke akımı efektif değeri
	Monofaze transformatör		

**N**

**Innholdsfortegnelse:**

**Side**

1. Sikkerhetsinstrukser	99
2. Beskrivelse av sveiseapparatet og leveranse	99
3. Forskriftsmessig bruk	99
4. Tekniske data	99
5. Før sveiseapparatet tas i bruk	99-101
6. Betjening	101
7. Rengjøring, vedlikehold og bestilling av reservedeler	102
8. Avfallsbehandling og gjenvinning	102
9. Feilsøking	103
10. Forklaring av symbolene	104

**⚠ OBS!**

Når man bruker maskiner, må en del sikkerhetsregler overholdes for å forhindre personskader og materielle skader. Les derfor nøye igjennom denne bruksanvisningen og sikkerhetsinstruksene. Ta godt vare på bruksanvisningen, slik at du til enhver tid har informasjonen til rådighet. Dersom du gir utstyret videre til en annen person, må du også sørge for å levere bruksanvisningen / sikkerhetsinstruksene sammen med utstyret. Vi påtar oss intet ansvar for ulykker eller skader som måtte oppstå fordi denne bruksanvisningen og sikkerhetsinstruksene ikke blir fulgt.

**1. Sikkerhetsinstruksjoner**

Du finner de aktuelle sikkerhetsinstruksene i det vedlagte heftet!

**2. Beskrivelse av sveiseapparatet og innhold i leveranse (figur 1-8)**

1. Bærestropp
2. Kontrolllampe for termomonitor
3. Husdeksel
4. PÅ/AV-bryter
5. Hastighetsregulator for sveisestreng
6. Bryter for innstilling av sveisestrøm
7. Nettplugg
8. Godsklemme
9. Slangepakke
10. Sveisedyse
11. Brenner
12. Festeskruer for husdeksel
13. Sveisemaske
14. Brennerbryter

**2.1 Monteringsmateriale**

- k. 1 x ramme beskyttelsesglass
- l. 1 x sveiseglass
- m. 1 x transparent beskyttelsesglass
- n. 2 x holdebøssinger beskyttelsesglass
- o. 3 x mutter for håndtak
- p. 3 x skruer for håndtak
- q. 2 x holdestift beskyttelsesglass
- r. 1 x håndtak
- s. 1 x sveiseskjermramme

**3. Forskriftsmessig bruk**

Sveiseapparatet for sveisestreng brukes til sveising med sveisestreng med automatisk beskyttelse ved bruk av tilsvarende sveisestreng. Det kreves ikke gass i tillegg.

Sveiseapparatet skal kun brukes til arbeider den er beregnet på. All annen bruk som går ut over dette blir regnet for å være ikke-forskriftsmessig. Produsenten påtar seg intet ansvar for noen form for materielle skader eller personskader som måtte resultere av slik bruk. For slike skader er ene og alene brukeren/maskinpasseren ansvarlig.

Vær oppmerksom på at våre maskiner ikke er konstruert for bruk innen næringsliv, håndverk eller industriell bruk. Slik bruk er ikke forskriftsmessig. Vi gir ingen garanti dersom sveiseapparatet brukes i næringslivet, håndverks- eller industribedrifter, eller blir brukt til arbeider som kan likestilles med en slik bruk.

**4. Tekniske data**

Nettilkopling:	230 V ~ 50 Hz
Sveisestrøm:	45-90 A
Innkoplingstid X%:	10 60
Sveisestrøm I <sub>2</sub> (A):	90 45
Spenning ubelastet:	31 V
Sveisestrengtrommel, maks.:	0,4 kg
Sveisestrengdiameter:	0,9 mm
Sikring:	16 A
Vekt:	14 kg

**5. Før sveiseapparatet tas i bruk****5.1. Montering (fig. 7-13)****5.1.1 Montering av bærestroppen (1)**

- Før bærestroppen (1) gjennom slissen på baksiden av sveiseapparatet, via husdekslet (3) og gjennom slissen på forsiden av sveiseapparatet. Forbind endene av stroppen med hverandre som vist på figur 5 og still stroppen inn på ønsket lengde.

### Montering av sveisemasken (13)

- Sett sveiseglasset (l), og det transparente beskyttelsesglasset (m) over det, inn i rammen for beskyttelsesglasset (k) (fig. 7).
- Press holdestiftene for beskyttelsesglasset (q) inn i boringene i sveiseskjermrammen (s) på utsiden. (Fig. 8)
- Sett rammen for beskyttelsesglasset (k) med sveiseglasset (l) og det transparente beskyttelsesglasset (m) inn i utsparingen i sveiseskjermrammen (s) fra innsiden. Press holdebøssingen for beskyttelsesglasset (n) inn på holdestiften for beskyttelsesglasset (q) til den går i lås, for å låse fast rammen for beskyttelsesglasset (k). Det transparente beskyttelsesglasset (m) må ligge på utsiden. (Fig. 9)
- Bøy overkanten av sveiseskjermrammen (s) mot innsiden (fig. 10/1.) og Brett inn hjørnene av overkanten (fig. 10/2.). Bøy deretter yttersidene av sveiseskjermrammen (l) mot innsiden (fig. 10/3.) og forbind dem med hverandre ved å presse hjørnene av overkantene og yttersidene hardt sammen. Det må kunne høres at holdestiftene går i lås på hver side ved 2 tydelige klikkelyder (fig. 10/4.)
- Når de to øverste hjørnene på sveisesjerm er forbundet med hverandre, som vist på figur 11, må du stikke skruene for håndtaket (p) gjennom de 3 hullene i sveiseskjerm fra utsiden. (Fig. 12)
- Snu sveisemasken og før håndtaket (r) over gjengene til de 3 skruene for håndtaket (p). Skru fast håndtaket (r) med de 3 mutrene for håndtaket (o) på sveiseskjerm. (Fig. 13)

### 5.2 Nettilkopling

- Før du tilkople sveiseapparatet, må du kontrollere at opplysningene på merkeplaten stemmer overens med tilsvarende opplysninger for nettet.
- Det er kun tillatt å drive utstyret når det er koplet forskriftsmessig til en jordet stikkontakt.

### 5.3 Montering av sveisestrengspolen (fig. 1, 2, 3, 14-22)

Sveisestrengspolen er ikke inkludert i leveransen!

#### 5.3.1 Sveisestrengtyper

Det kreves ulike typer sveisestreng, alt etter hvilken bruk det er snakk om. Sveiseapparatet kan brukes med sveisestreng med en diameter på 0,9 mm. De tilsvarende materullen og kontaktrørene er vedlagt apparatet. Materulle, kontaktrør og tverrsnitt på sveisestrengen må alltid passe til hverandre.

#### 5.3.2 Strengspolekapasitet

I apparatet kan det monteres sveisestrengspoler på inntil maks. 0,4 kg.

#### 5.3.3 Montering av sveisestrengspolen

- Løsne husdekslet (fig. 1/3) ved å dreie festeskruen (fig. 6/12) 90° og vipp opp dekslet.
- Kontroller at viklingene på spolen ikke overlages, slik at du er sikret en regelmessig avspoling av sveisestrengen.

#### Beskrivelse av styreenheten for sveisestrengen (fig. 14-22)

- A Strengspole
- B Spoleholder
- C Føringsrør
- D Justeringsskrue for rullebrems
- E Skruer for materulleholder
- F Materulleholder
- G Materulle
- H Slangepakkefeste
- I Trykkrulle
- J Trykkrulleholder
- K Trykkrullefjær
- L Justeringsskrue for mottrykk

#### Montering av sveisestrengspolen (fig. 14, 15)

Legg sveisestrengspolen (A) på spoleholderen (B). Pass på at enden av sveisestrengen spoles av på trådføringssiden, se pilen.

#### Innføring av sveisestrengen og justering av strengføringen (fig. 16-22)

- Press trykkrullefjæren (K) opp og sving den fram (fig. 16).
- Vipp ned trykkrulleholderen (J) med trykkrullen (I) og trykkrullefjæren (K) (fig. 17)
- Løsne skruene for materulleholderen (E) og trekk materulleholderen (F) opp og av (fig. 18).
- Kontroller materullen (G). På den øverste siden av materullen (G) må den tilsvarende strengtykkelsen være angitt. Materullen (G) er utstyrt med 2 styrespor. Snu eventuelt materullen (G) eller skift den ut. (Fig. 19)
- Sett materulleholderen (F) på igjen og skru den fast.
- Trekk av gassdysen (fig. 2/10) ved å dreie brenneren mot høyre (fig. 2/11), skru av kontaktrøret (fig. 3/15) (fig. 2-3). Legg slangepakken (fig. 1/9) på gulvet slik at den i størst mulig grad fører rett bort fra sveiseapparatet.
- De første 10 cm av sveisestrengen må kappes av slik at det oppstår et rett snitt uten fremspring, forvridninger og tilsmussing. Enden av sveisestrengen må avgrades.

- Skyv sveisestrengen gjennom føringsrøret (C), mellom trykk- og materullen (G/I) og gjennom og inn i slangepakkefestet (H). (fig. 20) Skyv sveisestrengen forsiktig inn i slangepakken for hånd, helt til den stikker fram ca. 1 cm ved brenneren (fig. 2/11).
- Løsne justeringsskruen for mottrykk (L) noen omdreininger. (Fig. 22)
- Vipp trykkrolleholderen (J) med trykkrollen (I) og trykkrollefjæren (K) opp igjen og hekt trykkrollefjæren (K) inn på justeringsskruen for mottrykk (L) igjen (fig. 21)
- Still nå inn justeringsskruen for mottrykk (L) slik at sveisestrengen sitter fast mellom trykkrollen (I) og materullen (G) uten å bli klemt. (Fig. 22)
- Skru et passende kontaktrør (fig. 3/15) for den aktuelle sveisestrengdiameteren på brenneren (fig. 2/11) og sett på gassdysen (fig. 2/10) ved å dreie den mot høyre.
- Still inn justeringsskruen for rullebremsen (D) slik at det fortsatt er mulig å føre sveisestrengen, og slik at rullen stopper automatisk når sveisestrengføringens bremses.

## 6. Betjening

### 6.1 Innstilling

Ettersom innstillingen av sveiseapparatet utføres ulikt alt etter brukstilfelle, anbefaler vi å utføre innstillingene ved hjelp av en prøvesveising.

#### 6.1.1 Innstilling av sveisestrømmen

Sveisestrømmen kan stilles inn i 2 trinn ved hjelp av bryteren for innstilling av sveisestrøm (fig. 1/6). Den nødvendige sveisestrømmen avhenger av materialtykkelsen, ønsket innbrenningsdybde og den sveisestrengdiameter som brukes.

#### 6.1.2 Innstilling av matehastighet

Matehastigheten for sveisestrengen tilpasses automatisk den strøminnstillingen som brukes. En fininnstilling av matehastigheten for sveisestrengen kan stilles inn trinnløst ved hjelp av hastighetsregulatoren for sveisestreng (fig. 1/5). Under innstillingen anbefales det å starte med midtstillingen og eventuelt etterjustere ved behov. Den nødvendige strengmengden avhenger av materialtykkelsen, innbrenningsdybden, den sveisestrengdiameteren som brukes, og også av størrelsen på de avstandene som må overbroes på de arbeidsstykkene som skal sveises.

## 6.2 Elektrisk tilkopling

### 6.2.1 Netttilkopling

Se punkt 5.2

### 6.2.2 Tilkopling av godsklemmen (fig. 1/8)

Kople apparatets godsklemme (8) til så nært inntil sveisepunktet som mulig. Pass på at det er blankt metall i overgangen på kontaktpunktet.

### 6.3 Sveising

Når alle elektriske tilkoplinger for strømforsyning og sveisestrømkrets er utført, kan du gå fram på følgende måte:

Arbeidsstykkene som skal sveises, må være fri for maling, metallovertrekk, smuss, rust, fett og fuktighet i det området der sveisingen skal finne sted.

Still inn en passende sveisestrøm og mating av sveisestreng (se 6.1.1 – 6.1.2).

Hold sveiseskjermen (fig. 4/13) foran ansiktet og før sveisedysen til det punktet på arbeidsstykket hvor sveisingen skal utføres. Betjen så brennerbryteren (fig. 2/14).

Når lysbuen brenner, mater apparatet sveisestreng inn i sveisebadet. Når sveiselarven er stor nok, føres brenneren sakte langs den ønskede kanten. Bruk eventuelt lett pendlende bevegelse for å gjøre sveisebadet litt større.

Finn fram til den ideelle innstillingen av sveisestrøm og matehastighet for sveisestrengen ved hjelp av en prøvesveising. Ideelt skal det høres en regelmessig sveiselyd. Innbrenningsdybden bør være så dyp som mulig, men sveisebadet må ikke falle gjennom arbeidsstykket.

Slagget må ikke fjernes før sveisesømmen er blitt kald. Dersom en sveising fortsettes på en sveisesøm som ble avbrutt, må man først fjerne slagget på startpunktet.

## 6.4 Sikkerhetsinnretninger

### 6.4.1 Termomonitor

Sveiseapparatet er utstyrt med et overopphetningsvern. Dette beskytter sveisetransformatoren mot å bli for varm. Dersom overopphetningsvernet utløses, så lyser kontrollampen (2) på sveiseapparatet. La sveiseapparatet få anledning til å avkjøles en stund.

# N

## 7. Rengjøring, vedlikehold og bestilling av reservedeler

Trekk alltid ut nettpluggen når det skal utføres rengjøringsarbeider.

### 7.1 Rengjøring

- Hold sikkerhetsinnretningene, ventilasjonsåpningene og motorhuset så fri for støv og smuss som mulig. Gni sveiseapparatet ren med en ren klut, eller blås den ren med trykkluft med lavt trykk.
- Vi anbefaler å rengjøre sveiseapparatet omgående etter bruk.
- Rengjør sveiseapparatet med jevne mellomrom med en fuktig klut og litt smøresåpe. Ikke bruk rengjørings- eller løsningsmidler. Disse kan angripe delene av kunststoff på sveiseapparatet. Pass på at det ikke kan komme vann inn i sveiseapparatet.

### 7.2 Vedlikehold

Det befinner seg ingen deler som kan vedlikeholdes inne i sveiseapparatet.

### 7.3 Bestilling av reservedeler:

Når man bestiller reservedeler, bør følgende opplysninger angis:

- Sveiseapparattype
- Sveiseapparatets artikkelnummer
- Sveiseapparatets identifikasjonsnummer
- Reservedelsnummeret til den nødvendige reservedelen

Du finner aktuelle priser og informasjon under [www.isc-gmbh.info](http://www.isc-gmbh.info)

## 8. Avfallsbehandling og gjenvinning





Sveiseapparatet er pakket inn i emballasje for å forhindre transportskader. Denne emballasjen er et råstoff og kan dermed brukes om igjen, eller den kan føres tilbake til råstoffkretsløpet. Sveiseapparatet og tilbehøret består av ulike materialer, f.eks. metall og kunststoffer. Defekte komponenter skal leveres inn til deponier for spesialavfall. Be en spesialisert forhandler eller kommuneadministrasjonen om informasjon!

## 9. Feilsøking

Feil	Årsak	Tiltak
Materullen roterer ikke	Ingen nettspenning Regulator for strengmating på 0	Kontroller tilkoplingen Kontroller innstillingen
Materullen roterer, men det tilføres ikke sveisestreng	Dårlig rulletrykk (se 5.3.3) Rullebremsen er stilt inn for hardt (se 5.3.3) Tilsmusset / skadet materulle (se 5.3.3) Skadet slangepakke Kontakttrøret er av feil størrelse / tilsmusset / utslitt (se 5.3.3) Sveisestreng er sveiset fast på gassdyse/kontakttrør	Kontroller innstillingen Kontroller innstillingen Rengjør eller skift ut Kontroller mantelen på strengføringen Rengjør / skift ut løsne
Apparatet fungerer ikke lenger etter lang tids drift, kontrollampen for termomonitoren (2) lyser	Apparatet er blitt for varmt på grunn av at det har vært brukt lenge eller på grunn av at tilbakestillingstiden ikke er overholdt	La apparatet avkjøles i minst 20 - 30 minutter
Svært dårlig sveisesøm	Feil innstilling av strøm / strengmating (se 6.1.1/6.1.2)	Kontroller innstillingen

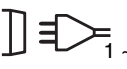
N

## 10. Forklaring av symbolene

EN 60974-1	Europeisk standard for lysbuesveiseinnretninger og sveiestrømkilder med begrenset innkoplingstid		Du må ikke lagre eller bruke apparatet i fuktige eller våte omgivelser eller i regn.
$U_s$	normert arbeidsspenning		1 fase - nettilkopling
$U_1$	Nettspenning	~ 50 Hz	Nettfrekvens
$I_1 \text{ max}$	Høyeste måleverdi for nettstrømmen		Symbol for fallende karakteristikk
	Les bruksanvisningen nøye før du tar sveiseapparatet i bruk og følg instruksjonene.		sveising med sveiestrømg med automatisk beskyttelse
$U_0$	Nominell spenning ubelastet	IP 21 S	Kapslingsgrad
$I_2$	Sveiestrøm	X	Innkoplingstid
$\emptyset \text{ mm}$	Diameter på sveiestrømg	$I_1 \text{ eff}$	Effektiv verdi for høyeste nettstrøm
	Enfasert transformator		



**Efnisyfirlit:**

**Síða**

1. Öryggisleiðbeiningar	106
2. Tækislysing og innihald	106
3. Tilætluð notkun	106
4. Tæknilegar upplýsingar	106
5. Fyrir notkun	106-108
6. Notkun	108
7. Hreinsun, umhirða og pöntun varahluta	108
8. Förgun og endurnotkun	109
9. Bilanaleit	110
10. Útskýringar tákna	111

**IS****⚠ Varúð!**

Við notkun á tækjum eru ýmis öryggisatriði sem fara verður eftir til þess að koma í veg fyrir slys og skaða. Lesið því notandaleiðbeiningarnar og öryggisleiðbeiningarnar vandlega. Geymið allar leiðbeiningar vel þannig að ávallt sé hægt að grípa til þeirra ef þörf er á. Látið notandaleiðbeiningarnar / öryggisleiðbeiningarnar ávallt fylgja með tækinu ef það er afhent öðrum. Við tókum enga ábyrgð á slysum eða skaða sem hlotist getur af notkun sem ekki er nefnd í þessum notandaleiðbeiningum eða öryggisleiðbeiningar.

**1. Öryggisleiðbeiningar**

Viðeigandi öryggisleiðbeiningar eru að finna í meðfylgjandi skjali!

**2. Tækislýsing og innihald (mynd 1-8)**

1. Burðarbeisli
2. Öryggisljós hitaskynjara
3. Hlíf tækishúss
4. Höfuðrofi
5. Stilling suðuvirshraða
6. Rofi fyrir stillingu suðustraums
7. Rafmagnstenging
8. Jarðtenging
9. Slöngueining
10. Suðuhöfuð
11. Brennari
12. Festiskrúfa tækishúss
13. Suðuhjálmur
14. Brennarafofi

**2.1 Samsetningarefni**

- k. 1 x rammi fyrir öryggisgler
- l. 1 x suðugler
- m. 1 x glært öryggisgler
- n. 2 x festingar fyrir öryggisgler
- o. 3 x rær fyrir haldfang
- p. 3 x skrúfur fyrir haldfang
- q. 2 x haldpinni fyrir öryggisgler
- r. 1 x haldfang
- s. 1 x rammi suðuhjálms

**3. Tilætluð notkun**

Þetta suðutæki er ætlað til þess að sjóða með suðuvir. Ekki er aukalegt gas nauðsinlegt.

Þetta tæki má einungis nota í þau verk sem það er framleitt fyrir.

Öll önnur notkun sem fer út fyrir tilætlaða notkun er ekki tilætluð notkun. Fyrir skaða og slys sem til kunna að verða af þeim sökum, er eigandinn / notandinn ábyrgur og ekki framleiðandi tækisins.

Vinsamlegast athugið að tækin okkar eru ekki framleidd til atvinnu né iðnaðarnota. Við tókum enga ábyrgð á tækinu, sé það notað í iðnaði, í atvinnuskini eða í tilgangi sem á einhvern hátt jafnast á við slíka notkun.

**4. Tæknilegar upplýsingar**

Spenna:	230 V ~ 50 Hz
Suðustraumur:	45-90 A
Kveikítími X%:	10   60
Suðustraumur I <sub>2</sub> (A):	90   45
Spenna án álags:	31 V
Suðuvirskelfli hámarks:	0,4 kg
Pvermál suðuvirskelfis:	0,9 mm
Öryggi:	16 A
Þyngd:	14 kg

**5. Fyrir notkun****5.1 Samsetning (myndir 7-13)****5.1.1 Uppsetning burðarbeislis (1)**

- Þræðið burðarbeislið (1) í gegnum rifuna á aftari hlið tækisins yfir tækishúsið (3) og í gegnum rifuna á fremri hluta tækisins. Tengjið enda beislisins eins og sýnt er á mynd 5 og stillið lengd þess eins og óskað er.

**Samsetning suðuhjálms (13)**

- Leggið suðuglerið (l) og þar ofaná glæra öryggisglerið (m) í ramman fyrir suðugler (k) (mynd 7).
- Þrýstið festipinnunum (q) að utanverðu í götin á ramma suðuhjálmsins (s) (mynd 8)
- Leggið ramma fyrir öryggisgler (k) með suðugleri (l) og glæra öryggisglerinu (m) að innanverðu í rennurnar á ramma suðuhjálmsins (s), þrýstið

festingum fyrir öryggisgler (n) á festipinna öryggisglers (q), þar til að smellur, til þess að tryggja ramma öryggisglers (k). Glæra öryggisglerið (m) verður að liggja að utanverðu (mynd 9)

- Beygið efri kant suðuhjálmsramma (s) innávið (mynd 10/1) og brjótið uppá kantana innávið (mynd 10/2). Nú er ytri hlið suðuhjálmsramma (l) beygd innávið (mynd 10/3) og þvínæst tengd við ytri hornin með því að þrýsta þeim saman. Á hverri hlið verður að þrýsta saman pinnunum þannig að það smelli tvisvar (mynd 10/4)
- Ef að bæði efri hornin á suðuhjálminum eru samsett eins og sjá má á mynd 11, verður að stinga skrúfunum fyrir haldfang (p) að utanverðu í gegnum götin 3 á suðuhjálminum. (mynd 12)
- Snúið þvínæst suðuhjálminum við og þræðið haldfangið (r) yfir skrúfurnar 3 fyrir haldfang (p). Skrúfið nú haldfangið (r) fast við suðuhjálminn með rónum þremur fyrir haldfang (o). (mynd 13)

## 5.2 Rafmagnstenging

- Gangið úr skugga um að rafrásin sem notuð er passi við þær upplýsingar sem gefnar eru upp á upplýsingarskilti tækisins.
- Þetta tæki má einungis nota rétt jarðtengda rafmagnstengingu og með viðeigandi öryggi.

## 5.3 Ásetning suðuvírskeflis (myndir 1, 2, 3, 14-22)

Suðuvírskefli er ekki innifalið í kaupunum!

### 5.3.1 Suðuvírgerðir

Eftir mismunandi notkun er hægt að nota mismunandi suðuvír. Suðutækið getur notað suðuvír með þvermálið 0,9 mm. Drifrúlla og stýrirör fylja með tækinu. Drifrúlla, stýrirör og þvermál suðuvírs verður ávallt að passa.

### 5.3.2 Magn suðuvírs

Setja má suðuvírslúllur að hámarki 0,4 kg í tækið.

### 5.3.3 Ísetning suðuvírs

- Opnið tækishúsið (mynd 1/3) með því að snúa festiskrúfu (mynd 6/12) um 90° og opna húsið.
- Gangið úr skugga um að vírin sé rétt upprúllaður og ekki flæktur þil þess að tryggja jafnann suðuvírshraða.

## Lýsing suðuvírdrifs (myndir 14-22)

- A Suðuvír
- B Suðukeflishaldari
- C Stýrirör
- D Stilliskrúfa fyrir keflisbremsu
- E Skrúfur fyrir suðuvírdrif
- F Suðuvírdrif
- G Drifhjól
- H Suðubarkatenging
- I Þrýstihjól
- J Þrýstihjólshaldari
- K Fjöður þrýstihjóls
- L Stilliskrúfa fyrir gagnþrýsting

## Suðuvírslúlla ísett (myndir 14,15)

Leggið suðuvírslúlluna (A) á suðukeflishaldara (B). Athugið að endi suðuvírslúllar rúllist af keflinu á hlið suðuvírslúllar, sjá ör.

## Þræðing suðuvírs og stilling suðuvírdrifs (myndir 16-22)

- Þrýstið fjöður þrýstihjóls (K) upp og rennið henni framávið (mynd 16).
- Smellið þrýstihjólshaldara (J) með þrýstihjóli (I) og fjöður þrýstihjóls (K) niðrávið (mynd 17)
- Losið skrúfur fyrir suðuvírdrif (E) og takið út suðuvírdrifið (F) að ofanverður (mynd 18).
- Yfirfarið drifhjól (G). Á efri hlið drifhjóls (G) er merking sem gefur til kynna þvermál suðuvírs. Drifhjólið (G) er með 2 stýringum. Snúið drifhjólina (G) við eða skiptið um það ef þörf er á. (mynd 19)
- Setjið suðuvírdrif (F) aftur á sinn stað og skrúfið það fast.
- Fjarlægið gasstút (mynd 2/10) með því að snúa honum réttælis við brennara (mynd 2/11), skrúfið af stýrirör (mynd 3/15) (mynd 2-3). Leggið barkaeiningu (mynd 1/9) eins beit og hægt er frá suðutæki á jörðina.
- Fyrstu 10cm af suðuvírnum eru klipptir af, þannig að skurðurinn sé beinn og ekki trosnaður, án horna eða óhreininda. Gerið enda suðuvírslúllar beinan.
- Þræðið suðuvírinn í gegnum stýrirörið (C), á milli þrýstingshjóls og drifhjóls (G/I) inn í suðubarkatenginguna (H). (mynd 20) Rennið suðuvír varlega með hendinni inn í suðubarkann þar til að endi hans standi um það bil 1cm út úr brennarannum (mynd 2/11).
- Losið stilliskrúfu mótþrýstings (L) um nokkra snúninga. (mynd 22)
- Smellið þrýstihjólshaldara (J) með þrýstihjóli (I) og fjöður þrýstihjóls (K) aftur uppávið og hengið fjöður þrýstihjóls (K) aftur við stilliskrúfu mótþrýstings (L) (mynd 21)
- Stillið nú stilliskrúfu gagnþrýstings (L) þannig að

**IS**

- suðuvírinn sé fastur á milli þrýstihjól (I) og drifhjól (G) án þess að hann merjist. (mynd 22)
- Stingið passandi stýriróri (mynd 3/15) fyrir nota þykkt suðuvírs á brennara (mynd 2/11) og skrúfið gasstút (mynd 2/10) réttisælis á hann.
  - Stillið stilliskrúfu keflisbremsu (D) þannig að suðuvírinn sé hreyfanlegur en að rúllan stöðvist sjálfkrafa við bremsun.

**6. Notkun****6.1 Stillingar**

Par sem að stilling suðutækisins er mjög mismunandi eftir mismunandi notkun, mælum við með því að prufa sig áfram með profusuðu.

**6.1.1 Suðustraumur stilltur**

Suðustraum er hægt að stilla í 2 mismunandi þrepum með rofa fyrir suðustraum (mynd 1/6). Réttur suðustraumur er mismunandi eftir því hvað verkstykkið er þykkt, suðudýpt og þykkt suðuvírs.

**6.1.2 Stilling hraða suðuvírs**

Hraði suðuvírsdrifts stillist sjálfkrafa með mismunandi suðustraumsstillingu. Auk þess er hægt að finnstilla suðuvírsdriftið á suðuvírsdriftstillingu (mynd 1/5). Mælt er með því að byrja með fínstillinguna í miðstillingu og stilla svo útfra því. Viðeigandi suðuvírs magn er háð efnisþykkt, suðudýpt, suðustraumi og millibili verkstykkja sem soðin eru saman.

**6.2 Rafmagnstenging****6.2.1 Rafrásartenging**

Sjá lið 5.2

**6.2.2 Tenging jarðtengingarklemmu (mynd 1/8)**

Tengið jarðklemmu (8) tækisins eins nálægt suðustaðs og hægt er. Athugið að snertifletirnir séu hreinir og leiði vel.

**6.3 Soðið**

Séu allar rafmagnstengingar klárar er hægt að hefja suðu þannig:

Verkstykkinn sem sjóða á í verða að vera laus við málningu, málmhúðun, óhreinindum, riði, fitu og raka á þeim stað sem sjóða á.

Stillið inn suðustraum og suðuvírshraða (sjá 6.1.1 – 6.1.2).

Haldið suðuhjálminum (mynd 4/13) fyrir andlitinu og setjið suðustútin að suðustaðnum á verkstykkinu. Þrýstið nú inn brennararofanum (mynd 2/14).

108

Brenni ljósbogi, matar suðutækið bræðinginn með suðuvír. Ef að suðulinsan er nægjanlega stór, er suðustútnum rennt varlega eftir suðukantinum. Hreyfið stútin til ef að suðan á að verða breiðari.

Fullkomin stilling á suðustraumi og suðuvírshraða er einungis hægt að ná með því að framkvæma profusuðu. Ef tækið er vel stillt heyrst jafnt suðuhljóð. Suðudýptin ætti eð vera eins djúp og hægt er en suðubaðið ætti þó ekki að falla í gegnum verkstykkið.

Suðuhjallann má fyrst fjarlægja af suðunni eftir að hún hefur náð að kólna. Ef suðu er hætt í miðjum klíðum, verður að fjarlægja suðuhjallann áður en að suða er hafin að nýju.

**6.4 Öryggisútbúnaður****6.4.1 Hitavaki**

Þetta suðutæki er búið ofhitaöryggi sem hlífir suðutækisbreytinum fyrir of miklum hita. Ef að hitaöryggið gerist virkt logar viðvörunarljós (2) á tækinu. Látið suðutækið kólna í góða stund.

**7. Hreinsun, umhirða og pöntun varahluta**

Takið tækið ávallt úr sambandi við straum á meðan að hirt er um það.

**7.1 Hreinsun**

- Haldið hlífum, loftpum og mótórhúsi eins lausu við ryk og óhreinindi og hægt er. Þrífið tækið með hreinum klút eða blásið af því með háþrýstlofti.
- Við mælum með því að hreinsa tækið eftir hverja notkun.
- Hreinsið tækið reglulega með rökum klút með örflitli sápu. Notið ekki hreinsiefni eða ætandi efni; þau geta skemmt plasthluti tækisins. Gangið úr skugga um að vatn komist ekki inni tækið.

**7.2 Umhirða**

Inni í tækinu eru engir aðrir hlutir sem hirða þarf um.

**7.3 Pöntun varahluta:**

Þegar að varahlutir eru pantaðir ættu eftirfarandi atriði að vera tilgreind;

- Gerð tækis
  - Gerðarnúmer tækis
  - Númer tækis
  - Varahlutanúmer þess varahlutar sem panta á
- Verð og upplýsingar eru að finna undir [www.isc-gmbh.info](http://www.isc-gmbh.info)





## 8. Förgun og endurnotkun

Þetta tæki er afhent í umbúðum sem hlífa tækinu fyrir skemmdum við flutninga. Þessar pakkningar endurnýtanlegar eða hægt er að endurvinnna þær. Þetta tæki og aukahlutir þess eru úr mismunandi efnum eins og til dæmis málm og platefnum. Fargið ónýtum hlutum tækis í þar til gert sorp. Spyrjið viðeigandi sorpstöð eða á bæjarskrifstofum!

**IS****9. Bilanaleit**

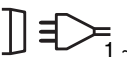
Bilund	Ástæða	Hjálp
Drifhjól hreyfist ekki	Rafspenna ekki til staðar Stilling drifs er stillt á 0	Athugið rafmagnstengingu Yfirfarið stillingu
Drifhjól hreyfist en suðuvírinneki	Of lítill þrýstingur á vír (sjá 5.3.3) Rúllubremsa stillt of föst (sjá 5.3.3) Óhreint / skemmt drifhjól (sjá 5.3.3) Skemmdur suðubarki Stýrirör ekki af réttri stærð / óhreint / uppnotað (sjá 5.3.3) Suðuvír er fastur við suðustút / stýrirör	Yfirfarið stillingu Yfirfarið stillingu Hreinsið eða skiptið um Yfirfarið suðubarka Hreinsið eða skiptið um losið
Tækið virkar ekki eftir lengri notkun, viðvörðunarljós hitarofa (2) logar	Tækið hefur ofhitnað vegna of langrar notkunar	Látið tækið kólna í að minnsta kosti 20-30 mínútur
Mjög slæm suða	Rangur suðustrumur / suðuvírshraði (sjá 6.1.1/6.1.2)	Yfirfarið stillingu

## 10. Útskýringar tákna

EN 60974-1	Evrópskur staðall fyrir suðutæki með takmarkaðan notkunartíma		Geimið ekki né notið tækið í röku eða blautu umhverfi eða í rigningu
$U_s$	Stöðluð vinnuspenna		1 fasa -rafrás
$U_1$	Rafrásarspenna	~ 50 Hz	Tíðni rafrásar
$I_1 \text{ max}$	Hæsti straumur rafrásar		Tákn fallandi línu
	Leið notandaleiðbeiningarnar vel áður en að tækið er tekið til notkunar		Sjálfhulin vírsuða
$U_0$	Spenna án álags	IP 21 S	Öryggisgerð
$I_2$	Suðustraumur	X	Notkunartími
$\emptyset \text{ mm}$	Suðuvírspærmál	$I_1 \text{ eff}$	Virkt gildi hæsta straums
	Eins fasa breytir		



## Satura rādītājs:

## Lappuse

1. Drošības norādījumi	113
2. Ierīces apraksts un piegādes komplekts	113
3. Noteikumiem atbilstoša lietošana	113
4. Tehniskie rādītāji	113
5. Darbības pirms ierīces lietošanas	113–115
6. Lietošana	115
7. Tīrīšana, apkope un rezerves daļu pasūtīšana	116
8. Utilizācija un otrreizējā izmantošana	116
9. Traucējumu novēršana	117
10. Simbolu skaidrojums	118



**⚠ Uzmanību!**

Lietojot ierīces, jāievēro vairāki drošības pasākumi, lai novērstu savainojumus un bojājumus, tāpēc rūpīgi izlasiet šo lietošanas instrukciju un drošības norādījumus. Saglabājiet to, lai šī informācija katrā laikā būtu pieejama. Ja ierīce ir jānodod citai personai, lūdzu, iedodiet līdzī ar šo lietošanas instrukciju/drošības norādījumus. Ražotājs neuzņemas nekādu atbildību par negadījumiem vai zaudējumiem, kas rodas, neievērojot šo instrukciju un drošības norādījumus.

**1. Drošības norādījumi**

Atbilstošie drošības norādījumi ir sniegti klātpievienotajā brošūrā.

**2. Ierīces apraksts un piegādes komplekts (1.–8. attēls)**

1. Lence
2. Temperatūras releja kontrollampīņa
3. Korpusa apvalks
4. Ieslēgšanas un izslēgšanas slēdzis
5. Metināšanas stieples ātruma regulators
6. Metināšanas strāvas iestatīšanas slēdzis
7. Elektrotīkla kontaktdakša
8. Zemēšanas spaile
9. Šūtenes komplekts
10. Metināšanas sprausla
11. Deglis
12. Korpusa apvalka piestiprināšanas skrūve
13. Metināšanas aizsargs
14. Degļa slēdzis

**2.1. Montāžas materiāls**

- k. Aizsargstikla rāmis (1 gab.)
- l. Metināšanas stikls (1 gab.)
- m. Caurspīdīgs aizsargstikls (1 gab.)
- n. Aizsargstikla turētājs ieliktnis (2 gab.)
- o. Roktura uzgrieznis (3 gab.)
- p. Roktura skrūve (3 gab.)
- q. Aizsargstikla aiztures tapa (2 gab.)
- r. Rokturis (1 gab.)
- s. Metināšanas aizsarga rāmis (1 gab.)

**3. Noteikumiem atbilstoša lietošana**

Pulvera stieples metināšanas ierīce ir paredzēta paš aizsargājošai metināšanai ar atbilstošu pulvera stiepli. Papildu gāze nav nepieciešama.

Ierīci drīkst lietot tikai tai paredzētajiem mērķiem. Ierīces lietošana, kas neatbilst minētajiem mērķiem, nav noteikumiem atbilstoša. Par visa veida bojājumiem vai savainojumiem ir atbildīgs lietotājs/operators, nevis ražotājs.

Nemiet vērā, ka ražotāja ierīces atbilstoši noteikumiem nav konstruētas komerciālai, amatnieciskai vai rūpnieciskai izmantošanai. Ražotājs neuzņemas nekādu garantiju, ja ierīce tiek izmantota komerciālajos, amatniecības vai rūpniecības uzņēmumos, kā arī līdzīgos papilddarbos.

**4. Tehniskie rādītāji**

Tīkla pieslēgums:	230 V ~ 50 Hz
Metināšanas strāva:	45–90 A
Ieslēgšanas ilgums, X%:	10   60
Metināšanas strāva, I <sub>2</sub> (A):	90   45
Tukšgaitas spriegums:	31 V
Metināšanas stieples spole (maks.):	0,4 kg
Metināšanas stieples diametrs:	0,9 mm
Drošinātājs:	16 A
Svars:	14 kg

**5. Darbības pirms ierīces lietošanas****5.1. Montāža (7.–13. attēls)****5.1.1. Lences (1) montāža**

- Izvadiet lenci (1) caur spraugu ierīces mugurpusē pāri korpusa apvalkam (3) un caur spraugu ierīces priekšpusē. Lences galus savienojiet, kā parādīts 5. attēlā, un noregulējiet nepieciešamo lences garumu.

**Metināšanas aizsarga (13) montāža**

- Metināšanas stiklu (l) un tam virsū esošo caurspīdīgo aizsargstiklu (m) ievietojiet aizsargstikla rāmī (k) (7. attēls).
- Aizsargstikla aiztures tapas (q) iespaidiet metināšanas aizsarga rāmja (s) ārējos urbemos (8. attēls).
- Aizsargstikla rāmi (k) ar metināšanas stiklu (l) un

caurspīdīgo aizsargstiklu (m) ievietojiet metināšanas aizsarga rāmja (s) padziļinājumā no iekšpuses, aizsargstikla turētājus ieliktņus (n) spiediet uz aizsargstikla aiztures tapām (q), līdz tie fiksējas, lai nostiprinātu aizsargstikla rāmi (k). Caurspīdīgajam aizsargstiklam (m) ir jāatrodas ārpusē (9. attēls).

- Metināšanas aizsarga rāmja (s) augšmalu lokiet uz iekšu (10. attēls/1. poz.) un ielokiet augšmalas stūrus (10. attēls/2. poz.). Pēc tam metināšanas aizsarga rāmja (l) ārmaslas lokiet uz iekšu (10. attēls/3. poz.) un augšmalas stūrus savienojiet ar ārmaslām, stipri saspiežot tos kopā. Fiksējot aiztures tapas, katrā pusē ir jāatskan diviem skaidri dzirdamiem klikšķiem (10. attēls/4. poz.).
- Ja metināšanas aizsarga abi augšējie stūri ir savienoti atbilstoši tam, kā ir parādīts 11. attēlā, roktura skrūves (p) no ārpusē ievietojiet metināšanas aizsarga trijos caurumos (12. attēls).
- Apgrieziet otrādi metināšanas aizsargu un uzvirziet rokturi (r) uz triju roktura skrūvju (p) vītnes. Rokturi (r) pieskrūvējiet pie metināšanas aizsarga ar trim roktura uzgriežņiem (o) (13. attēls).

## 5.2. Elektrotīkla pieslēgums

- Pirms ierīces pieslēgšanas elektrotīklam pārliecinieties, ka parametri uz datu plāksnītes atbilst elektrotīkla parametriem.
- Ierīci drīkst lietot tikai tad, ja tā ir pienācīgi iezemēta un aizsargāta ar kontakligzdu, kam ir zemējuma kontakts.

## 5.3. Stieples spoles montāža (1., 2., 3., 14.–22. attēls)

Stieples spole nav iekļauta piegādes komplektā.

### 5.3.1. Stieples veidi

Atkarībā no lietošanas veida ir nepieciešamas dažādas metināšanas stieples. Metināšanas ierīcei var izmantot metināšanas stieples, kuru diametrs ir 0,9 mm. Atbilstošs padeves rullītis un kontaktcaurulīte ir iekļauti ierīces piegādes komplektā. Padeves rullītim, kontaktcaurulītei un stieples šķērsgriezumam vienmēr ir jāsader.

### 5.3.2. Stieples spoles ietilpība

Ierīcei var uzstādīt tādas stieples spoles, kuru maksimālais svars nepārsniedz 0,4 kg.

### 5.3.3. Stieples spoles ievietošana

- Atbloķējiet korpusa apvalku (1. attēls/3. poz.), pagriežot stiprināšanas skrūvi (6. attēls/12. poz.) par 90°, un atvāziet vāku.
- Pārbaudiet, vai tinumi uz spoles neuzslāņojas, lai nodrošinātu stieples vienmērīgu notīšanu.

## Stieples padeves mehānisma apraksts (14.–22. attēls)

- A Stieples spole
- B Spoles turētājs
- C Virzītājcaurulīte
- D Rullīšu bremzes regulēšanas skrūve
- E Padeves rullīšu turētāja skrūves
- F Padeves rullīša turētājs
- G Padeves rullītis
- H Šļūtenes komplekta stiprinājums
- I Piespiedējruļītis
- J Piespiedējruļīša turētājs
- K Piespiedējruļīša atspere
- L Pretspiediena regulēšanas skrūve

## Stieples spoles ievietošana (14. un 15. attēls)

Stieples spoli (A) uzlieciet uz spoles turētāja (B). Raugieties, lai metināšanas stieples gals tiktu notīts stieples padeves pusē (sk. bultiņu).

## Metināšanas stieples ievadīšana un stieples padeves noregulēšana (16.–22. attēls)

- Piespiedējruļīša atspere (K) nospiediet uz augšu un pagrieziet uz priekšu (16. attēls).
- Piespiedējruļīša turētāju (J) kopā ar piespiedējruļīti (I) un piespiedējruļīša atspere (K) nolieciet uz leju (17. attēls).
- Atskrūvējiet padeves rullīša turētāja skrūves (E) un padeves rullīša turētāju (F) noņemiet virzienā uz augšu (18. attēls).
- Pārbaudiet padeves rullīti (G). Padeves rullīša (G) augšpusē ir jābūt norādītam atbilstošam stieples diametram. Padeves rullītis (G) ir aprīkots ar divām vadgropēm. Nepieciešamības gadījumā apgrieziet vai apmainiet padeves rullīti (G) (19. attēls).
- Uzmauciet atpakaļ un pieskrūvējiet līdz galam padeves rullīša turētāju (F).
- Gāzes sprauslu (2. attēls/10. poz.) noņemiet no degļa (2. attēls/11. poz.), griežot pa labi, un noskrūvējiet kontaktcaurulīti (3. attēls/15. poz.) (2.–3. attēls). Šļūtenes komplektu (1. attēls/9. poz.), pēc iespējas taisnāk virzot prom no metināšanas ierīces, novietojiet uz grīdas.
- Metināšanas stieples pirmos 10 cm nogrieziet tā, lai izveidotos taisns griezumam bez izciļņiem, izliekumiem un netīrumiem. Atgrātējiet metināšanas stieples galu.
- Metināšanas stiepli caur virzītājcaurulīti (C) starp piespiedējruļīti un padeves rullīti (G/I) ievirziet šļūtenes komplekta stiprinājumā (H) (20. attēls). Metināšanas stiepli ar roku uzmanīgi ievirziet šļūtenes komplektā, līdz tā no degļa (2. attēls/11. poz.) izvērās par apm. 1 cm.
- Par dažiem apgriezieniem atskrūvējiet pretspiediena regulēšanas skrūvi (L) (22. attēls)

- Piespiedējruļlīša turētāju (J) kopā ar piespiedējruļlīti (I) un piespiedējruļlīša atsperi (K) atkal atlieciet uz augšu un piespiedējruļlīša atsperi (K) atkal iekabiniet pretspiediena regulēšanas skrūvē (L) (21. attēls).
- Tagad pretspiediena regulēšanas skrūve (L) ir jānoregulē tā, lai metināšanas stieple būtu stingri ievietota starp piespiedējruļlīti (I) un padeves ruļlīti (G), taču lai tā nebūtu saspiesta (22. attēls).
- Uz degļa (2. attēls/11. poz.) uzskrūvējiet piemērotu kontaktcaurulīti (3. attēls/15. poz.), kas atbilst izmantotajam metināšanas stieples diametram, un uzmauciet gāzes sprauslu, griežot to pa labi (2. attēls/10. poz.).
- Ruļlīšu bremzes regulēšanas skrūvi (D) noregulējiet tā, lai stiepli būtu iespējams virzīt un lai ruļlītis pēc stieples padeves apturēšanas automātiski apstātos.

## 6. Lietošana

### 6.1. Regulēšana

Tā kā metināšanas ierīces regulēšana ir jāveic atšķirīgi atkarībā no tās lietošanas veida, regulēšana ir jāveic, pamatojoties uz izmēģinājuma metinājumu.

#### 6.1.1. Metināšanas strāvas regulēšana

Metināšanas strāvu ir iespējams noregulēt divās pakāpēs ar metināšanas strāvas slēdzi (1. attēls/6. poz.). Nepieciešamā metināšanas strāva ir atkarīga no materiāla biezuma, vajadzīgā iededzināšanas dziļuma un izmantotās metināšanas stieples diametra.

#### 6.1.2. Stieples padeves ātruma regulēšana

Stieples padeves ātrums tiek automātiski pielāgots izmantotajam strāvas regulējumam. Stieples padeves ātruma precīzu regulējumu var panākt ar metināšanas stieples ātruma regulatoru (1. attēls/5. poz.). Regulēšanu ieteicams sākt no vidējā stāvokļa, un, ja nepieciešams, regulēšana jāturpina. Vajadzīgais stieples daudzums ir atkarīgs no materiāla biezuma, iededzināšanas dziļuma, izmantotās metināšanas stieples diametra un arī no atstarpēm, kas jāpārvar uz metināmajām detaļām.

### 6.2. Pieslēgšana elektrotīklam

#### 6.2.1. Elektrotīkla pieslēgums

Sk. 5.2. punktu.

### 6.2.2. Zemējuma spaiļes (1. attēls/8. poz.) pieslēgšana

Ierīces zemējuma spaiļe (8) jāpiestiprina maksimāli tiešā tuvumā metināšanas vietai. Jāraugās, lai kontakta vietā būtu metāla neizolēta pāreja.

### 6.3. Metināšana

Kad visi elektroapgādes un metināšanas strāvas ķēdes elektriskie savienojumi ir saslēgti, var rīkoties, kā norādīts turpmāk.

Metināmās detaļas metināšanas zonā notīriet no krāsas, metāla pārklājumiem, netīrumiem, rūsas, smērvielas un mitruma.

Atbilstoši noregulējiet metināšanas strāvu un stieples padevi (sk. 6.1.1.–6.1.2. punktu).

Turiet sejai priekšā metināšanas aizsargu (4. attēls/13. poz.) un metināšanas sprauslu pievīziet metināmajai detaļas vietai. Nospiediet degļa slēdzi (2. attēls/14. poz.).

Ja elektriskais loks deg, ierīce padod stiepli uz metināšanas vannu. Ja metināšanas punkta kodols ir pietiekami liels, deglis lēnām tiek virzīts gar vajadzīgo malu. Nepieciešamības gadījumā mazliet pašupojiet degli, lai nedaudz palielinātu metināšanas vannu.

Metināšanas strāvas un stieples padeves ātruma ideālo regulējumu nosaka, veicot izmēģinājuma metinājumu. Ideālajā gadījumā ir jāskan vienmērīgam metināšanas troksnim. Iededzināšanas dziļumam vajadzētu būt maksimāli dziļam, taču tādām, lai metināšanas vanna neizkristu cauri detaļai.

Izdedžus drīkst noņemt no šuves tikai pēc to atdzišanas. Ja jāturpina pārtrauktas šuves metināšana, vispirms no šuves atkārtotā sākuma vietas ir jānotīra izdedži.

### 6.4. Aizsargierīces

#### 6.4.1. Temperatūras relejs

Lai pasargātu metināšanas transformatoru no pārkaršanas, metināšanas ierīce ir aprīkota ar aizsardzību pret pārkaršanu. Ja nostrādā aizsardzība pret pārkaršanu, uz ierīces iedegas kontrollampīņa (2). Metināšanas ierīcei jāļauj kādu laiku atdzist.



## 7. Tīrīšana, apkope un rezerves daļu pasūtīšana

Pirms visiem tīrīšanas darbiem jāatvieno kontaktdakša.

### 7.1. Tīrīšana

- Uzturiet aizsargmehānismus, gaisa spraugas un motora korpusu maksimāli tīrus no putekļiem un neīrumiem. Noberziet ierīci ar tīru drānu vai nopūtiet ar zema spiediena gaisu.
- Ierīci ieteicams tīrīt tūlīt pēc katras lietošanas.
- Regulāri tīriet ierīci ar mitru drānu un mazliet šķidro ziepju. Nelietojiet tīrīšanas līdzekļus vai šķīdinātājus, kas varētu bojāt ierīces plastmasas detaļas. Raugieties, lai ierīces iekšpusē neiekļūtu ūdens.

### 7.2. Apkope

Ierīces iekšpusē nav nekādu citu detaļu, kurām būtu jāveic apkope.

### 7.3. Rezerves daļu pasūtīšana

Pasūtot rezerves daļas, jānorāda šāda informācija:

- ierīces tips;
- ierīces preces numurs;
- ierīces identifikācijas numurs;
- nepieciešamās rezerves daļas numurs.

Pašreizējās cenas un informācija ir pieejama tīmekļa vietnē [www.isc-gmbh.info](http://www.isc-gmbh.info).

## 8. Utilizācija un otrreizējā izmantošana





Ierīce atrodas iepakojumā, lai izvairītos no bojājumiem transportēšanas laikā. Šis iepakojums ir izejmateriāls un līdz ar to var būt izmantojams otrreiz vai tikt atdots izejvielu aprītē. Ierīce un tās piederumi ir no dažādiem materiāliem, piemēram, metāla un plastmasas. Bojātās detaļas jānodod īpašo atkritumu pārstrādei. Jautājiet specializētā veikalā vai pašvaldībā.

## 9. Traucējumu novēršana

Bojājums	Cēlonis	Novēršana
Padeves rullītis negriežas	Nav elektrotīkla sprieguma Stieples padeves regulators atrodas pozīcijā "0"	Pārbaudiet savienojumu Pārbaudiet regulējumu
Padeves rullītis griežas, taču stieples padeve nenotiek	Nepareizs rullīša spiediens (sk. 5.3.3. punktu) Pārāk spēcīgi noregulēta rullīšu bremze (sk. 5.3.3. punktu) Netīrs/bojāts padeves rullītis (sk. 5.3.3. punktu) Bojāts šļūtenes komplekts Nepareiza izmēra/netīra/ nodilusi kontaktcaurulīte (sk. 5.3.3. punktu) Metināšanas stieple ir piemetināta pie gāzes sprauslas/kontaktcaurulītes	Pārbaudiet regulējumu Pārbaudiet regulējumu Notīriet vai apmainiet Pārbaudiet stieples padeves apvalku Notīriet vai apmainiet Atbrīvojiet
Pēc ilgākas lietošanas ierīce vairs nedarbojas, deg temperatūras relejs (2)	Ierīce ir pārkarsusi pārāk ilgas lietošanas vai atjaunošanas laika neievērošanas dēļ	Ļaujiet ierīcei atdzist vismaz 20–30 minūšu
Metinājuma šuvei ir ļoti zema kvalitāte	Nepareizs strāvas/padeves regulējums (sk. 6.1.1./6.1.2. punktu)	Pārbaudiet regulējumu

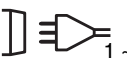
LV

## 10. Simbolu skaidrojums

EN 60974-1	Eiropas standarts, kas attiecas uz loka metināšanas aprīkojumu un metināšanas strāvu ar ierobežotu ieslēgšanas ilgumu		Neglabājiet vai neizmantojiet ierīci mitrā vai slapjā vidē vai lietus laikā
$U_s$	Normētais darba spriegums		Vienfāzes elektrotīkla pieslēgums
$U_1$	Elektrotīkla spriegums	~ 50 Hz	Elektrotīkla frekvence
$I_1 \text{ max}$	Maksimālās elektrotīkla strāvas aprēķinātā vērtība		Pazeminošās raksturīknes simbols
	Pirms metināšanas ierīces lietošanas uzmanīgi izlasiet un ņemiet vērā lietošanas instrukciju		Pašaizsargājoša metināšana ar pulvera stiepli
$U_0$	Nominālais tukšgaitas spriegums	IP 21 S	Aizsardzības pakāpe
$I_2$	Metināšanas strāva	X	Ieslēgšanas ilgums
$\varnothing \text{ mm}$	Metināšanas stieples diametrs	$I_1 \text{ eff}$	Lielākās elektrotīkla strāvas faktiskā vērtība
	Vienfāzes transformators		

**Sisukord:**

	<b>Lk</b>
1. Ohutusnõuanded	120
2. Seadme kirjeldus ja tarnekomplekt	120
3. Sihipärane kasutamine	120
4. Tehnilised andmed	120
5. Enne kasutuselevõttu	120-122
6. Käsitsemine	122
7. Puhastus, hooldus ja varuosade tellimine	123
8. Jäätmekäitlus ja taaskasutus	123
9. Rikete otsimine	124
10. Märkide selgitus	125

**EE****⚠ Tähelepanu!**

Vigastuste ja kahjustuste vältimiseks tuleb seadme kasutamisel võtta tarvitusel mõningad ohutusabinõud. Seepärast lugege kasutusjuhend ja ohutusjuhised hoolikalt läbi. Hoidke need korralikult alles, et informatsioon oleks teil igal hetkel käeulatuses. Kui te peaksite seadme teisele isikule edasi andma, siis andke talle ka kasutusjuhend/ohutusjuhised. Me ei vastuta õnnetuste ja vigastuste eest, mis tekivad selle juhendi ja ohutusnõuannete mittejärgimise tõttu.

**1. Ohutusnõuanded**

Vastavad ohutuseeskirjad leiata kaasasolevast brošüürist!

**2. Seadme kirjeldus ja tarnekomplekt (joonised 1-8)**

1. Kanderihm
2. Termokaitse märgutuli
3. Korpuse kate
4. Toitelüliti
5. Traadi etteandekiiruse regulaator
6. Keevitusvoolu reguleerimise lüliti
7. Võrgupistik
8. Maanduskamber
9. Voolik
10. Keevitusotsak
11. Põleti
12. Korpuse katte kinnituskruvi
13. Keevitusmask
14. Põleti lüliti

**2.1 Monteerimisvahendid**

- k. 1 kaitseklaasi raam
- l. 1 keevitusklaas
- m. 1 läbipaistev kaitseklaas
- n. 2 kaitseklaasi kinnitusnaga
- o. 3 käepideme mutter
- p. 3 käepideme kruvid
- q. 2 kaitseklaasi kinnitustihvt
- r. 1 käepide
- s. 1 keevitusmaski raam

**3. Otstarbekohane kasutamine**

Täidistraadiga keevitusaparaat on mõeldud turvaliseks keevitamiseks vastavat traati kasutades. Ei ole tarvis täiendavat gaasi.

Masinat võib kasutada ainult ettenähtud otstarbel. Igasugusel muul otstarbel kasutamine ei ole lubatud. Kõigi sellest tulenevate kahjude või vigastuste eest vastutab kasutaja/käitaja, mitte tootja.

Palun pange tähele, et meie seadmed ei ole mõeldud töõnduslikuks, käsitõõalaseks või töõstuslikuks kasutamiseks. Kui seadet kasutatakse töõstuslikul ääriisel otstarbel või ka nendega võõrdvääõrsetes tegevustes, kaotab meiepoolne garantii kehtivuse.

**4. Tehnilised andmed**

Võõrgutoide:	230 V ~ 50 Hz	
Keevitusvool:	45–90 A	
Sisselülituskestus X%:	10	60
Keevitusvool I <sub>2</sub> (A):	90	45
Tõõhijooksupinge:	31 V	
Keevitraadi trummel max:	0,4 kg	
Keevitraadi läbimõõõt:	0,9 mm	
Kaitse:	16 A	
Kaal:	14 kg	

**5. Enne kasutuselevõõttu****5.1 Monteerimine (joonised 7-13)****5.1.1 Kanderihma paigaldamine (1)**

- Pange kanderihm (1) läbi seadme tagakõõljel oleva prao, õõle korpuse katte (3) ja läbi seadme esikõõljel oleva prao. Ühendage rihmaotsad nii, nagu on kujutatud joonisel 5, ja reguleerige rihm soovitud pikkusele.

**Keevitusmaski (13) kokkupanemine**

- Pange keevitusklaas (l) ja selle peale käiv läbipaistev kaitseklaas (m) kaitseklaasi raami (k) (joonis 7).
- Suruge kaitseklaasi kinnitusnagad (q) väljaspool keevitusmaski raami (s) avadesse. (joonis 8)
- Kaitseklaasi raami (k) kinnitamiseks asetage kaitseklaasi raam (k) koos keevitusklaasi (l) ja läbipaistva kaitseklaasiga (m) seestpoolt keevitusmaski raami (s) avasse, suruge



kaitseklaasi kinnituspesad (n) kaitseklaasi kinnituspesadele (q), kuni need fikseeruvad. Läbipaistev kaitseklaas (m) peab olema väljaspool. (joonis 9)

- Painutage keevitusmaski raami (s) ülemine serv sissepoole (joonis 10/1) ja keerake ülemise serva nurgad kahekorra (joonis 10/2). Seejärel painutage keevitusmaski raami (l) välisküljed sissepoole (joonis 10/3) ning ühendage ülemise serva nurgad ja välisküljed tugeva kokkusurumisega. Iga külje kinnituspesade fikseerumisel peab olema kuulda kaks selget klõpsatust (joonis 10/4).
- Kui keevitusmaski mõlemad ülemised nurgad on ühendatud (nagu joonisel 11 on kujutatud), pange käepideme kruvid (p) väljastpoolt läbi kolme keevitusmaski augu. (joonis 12)
- Keerake keevitusmask ümber ja pange käepide (r) kolme käepidemekruvi (p) keerme otsa. Keerake käepide (r) kolme käepidememutriga (o) keevitusmaski külge kinni. (joonis 13)

## 5.2 Võrguühendus

- Enne ühendamist veenduge, et tüübisildil toodud andmed vastavad võrguandmetele.
- Seadet tohib ühendada ainult reeglitekohase maandusega ja varustatud turvalisse pistikupessa.

## 5.3 Traadipooli paigaldamine (joonised 1, 2, 3, 14-22)

Traadipool ei sisaldu tarnekomplektis!

### 5.3.1 Traadi liigid

Vastavalt kasutusvajadusele on tarvis erinevaid keevitustraate. Keevitusseadet võib kasutada 0,9 mm läbimõelduga keevitustraadidega. Vastav etteanderull ja kontakttorud on seadmega kaasas. Etteanderull, kontakttoru ja traadi läbimõõt peavad alati kokku sobima.

### 5.3.2 Traadipooli mahutavus

Seadmesse saab paigaldada kuni 0,4 kg traadipooli.

### 5.3.3 Traadipooli paigaldamine

- Avage korpuse kate (joonis 1/3) kinnituskruvi seda 90° võrra keerates (joonis 6/12) ja keerake see üles.
- Kontrollige, et mähised poolil ei kuhjuks, tagamaks traadi ühtlane mahakerimine.

## Traadijuhiku kirjeldus (joonis 14-22)

- A Traadipool
- B Poolihoidik
- C Juhttoru
- D Rullipiduri reguleerimiskruvi
- E Etteanderulli hoidiku kruvid
- F Etteanderulli hoidik
- G Etteanderull
- H Vooliku kinnituskoht
- I Tugirull
- J Tugirulli hoidik
- K Tugirulli vedru
- L Vastusurve reguleerimiskruvi

## Traadipooli paigaldamine (joonis 14,15)

Asetage traadipool (A) poolihoidikule (B). Jälgige, et keevitustraadi ots keritakse maha traadjuhiku poolt, vt noolt.

## Keevitustraadi sisseviimine ja traadjuhiku reguleerimine (joonis 16-22)

- Suruge tugirulli vedru (K) ülespoole ja keerake ettepoole (joonis 16).
- Keerake tugirulli hoidik (J) koos tugirulliga (I) ja tugirulli vedruga (K) allapoole (joonis 17).
- Keerake etteanderulli hoidiku kruvid (E) lahti ja tõmmake etteanderulli hoidik (F) suunaga ülespoole ära (joonis 18).
- Kontrollige etteanderulli (G). Etteanderulli (G) ülemisel poolel peab olema märgitud traadi paksus. Etteanderull (G) on varustatud kahe juhtsoonega. Vajaduse korral pöörake etteanderull (G) ümber või vahetage välja. (joonis 19)
- Pange etteanderulli hoidik (F) uuesti peale ja kruvige kinni.
- Tõmmake gaasiotsak (joonis 2/10) parema pöördega põletilt (joonis 2/11) maha, kruvige kontakttoru (joonis 3/15) küljest ära (joonis 2-3). Asetage voolik (joonis 1/9) keevitustraadist eemalduva suunaga võimalikult sirgelt põrandale.
- Lõigake esimesed 10 cm keevitustraati nii küljest ära, et tekib sirge lõige, ilma nukkide, venituste ja määrdumiseta. Siluge keevitustraadi otsa väljaulatuvad osad.
- Lükake keevitustraati läbi juhttoru (C), tugi- ja etteanderulli vahelt (G/I) läbi vooliku kinnituskohta (H) (joonis 20). Lükake keevitustraati ettevaatlikult käega nii kaugele voolikusse, kuni see põleti juures (joonis 2/11) umbes 1 cm välja ulatub.
- Vabastage vastusurve reguleerimiskruvi (L) mõne pöörde võrra. (joonis 22)
- Keerake tugirulli hoidik (J) koos tugirulliga (I) ja tugirulli vedruga (K) uuesti ülespoole ja pange tugirulli vedru (K) uuesti vastusurve reguleerimiskruvi (L) vastu (joonis 21).

- Seadistage vastusurve reguleerimiskruvi (L) nii, et keevitustraati on tugevasti tugirulli (I) ja etteanderulli (G) vahel, aga seda ei pigistata. (joonis 22)
- Kruvige kasutatava keevitustraadi läbimõõdu jaoks sobiv kontaktoru (joonis 3/15) põletile (joonis 2/11) ja pange gaasiotsak (joonis 2/10) parema pöördega peale.
- Seadistage rullipiduri reguleerimiskruvi (D) nii, et traati saaks ikka veel juhtida ja rull seiskub automaatselt pärast traadijuhiku peatamist.

## 6. Käsitsemine

### 6.1 Seadistamine

Kuna keevitusseadet seadistatakse vastavalt kasutusvajadusele erinevalt, soovitame seadistusi teha proovikeevitamise teel.

#### 6.1.1 Keevitusvoolu seadistamine

Keevitusvoolu saab seada 2 astmesse keevitusvoolu reguleerimise lüliti abil (joonis 1/6). Vajalik keevitusvool sõltub materjali tugevusest, soovitud põletussügavusest ja kasutatud keevitustraadi läbimõõdust.

#### 6.1.2 Traadi etteandekiiruse reguleerimine

Traadi etteandekiirus kohandatakse automaatselt kasutatud vooluseadistusele. Traadi etteandekiiruse peenseadistust saab teha keevitustraadi kiiruse regulaatoril (joonis 1/5) astmeteta. Soovitav on seadistamist alustada keskmisest asendist ja vajaduse korral täiendavalt reguleerida. Vajaminev traadikogus sõltub materjali paksusest, põletussügavusest, kasutatud keevitustraadi läbimõõdust ja ka sillatavate vahekauguste suurusest keevitataval materjalil.

### 6.2 Elektriühendus

#### 6.2.1 Võrguühendus

Vt punkt 5.2

#### 6.2.2 Maandusklabri ühendus (joonis 1/8)

Kinnitage seadme maandusklamber (8) võimalikult keevituskoha vahetusse lähedusse. Jälgige metalliliselt siledat üleminekut kontakti kohal.

### 6.3 Keevitamine

Kui kõik elektriühendused vooluvarustuse ja keevitusvooluringi jaoks on tehtud, saab toimida järgmiselt:

Keevitatavad materjalid peavad olema keevituskohas vabad värvist, metalliistest kihtidest, mustusest, roostest, määretest ja niiskusest.

Seadistage keevitusvool ja traadi etteanne (vt 6.1.1–6.1.2) vastavalt.

Hoidke keevitusmask (joonis 4/13) näo ees ja viige keevitusotsak sellele materjali kohale, kus tuleb keevitada. Nüüd vajutage põleti lülitit (joonis 2/14).

Kui elektrikaar põleb, transpordib seade traadi keevitusvanni. Kui keevitusläätis on piisavalt suur, juhitakse põleti aeglaselt piki soovitud serva. Vajaduse korral pendeldage kergelt, et keevitusvanni natukene suurendada.

Selgitage proovikeevituse käigus välja ideaalne keevitusvoolu seadistus ja traadi etteandekiirus. Ideaalsel juhul on kuulda ühtlane keevituse müra. Põletussügavus peaks olema võimalikult sügav, siiski ei tohi keevitusvann läbi materjali vajuda.

Räbu võib keevituskohalt eemaldada alles pärast jahtumist. Kui keevitamist jätkatakse katkestatud keevituskohast, tuleb kõigepealt jätkukohalt räbu eemaldada.

### 6.4 Kaitseadised

#### 6.4.1 Termokaitse

Keevitusaparaat on varustatud ülekuumenemiskaitsega, mis kaitseb keevitustrafot ülekuumenemise eest. Kui ülekuumenemiskaitse peaks rakenduma, süttib seadmel märgulamp (2). Laske keevitusaparaadil mõnda aega jahtuda.

## 7. Puhastus, hooldus ja varuosade tellimine

Lahutage seade enne puhastustöid vooluvõrgust.

### 7.1 Puhastamine

- Hoidke kaitseseadised, õhupilud ja mootorikestad võimalikult tolmu- ja mustusevabad. Hõõruge seade puhta rätikuga puhtaks või puhastage suruõhuga madalal survel.
- Soovitame puhastada seadet otsekohe pärast iga kasutamist.
- Puhastage seadet regulaarselt niiske rätikuga ja vähese koguse vedelseebiga. Ärge kasutage puhastusvahendeid või lahusteid; need võivad kahjustada seadme plast detaile. Arvestage sellega, et seadme sisemusse ei tohi vett sattuda.

### 7.2 Hooldus

Seadme sisemuses ei asu muid hooldust vajavaid osi.

### 7.3 Varuosade tellimine:

Varuosade tellimisel on vajalikud järgmised andmed:

Seadme tüüp

Seadme artiklinumber

Seadme identifitseerimisnumber

Vajamineva varuosa varuosanumber

Kehtivad hinnad ja info leiate aadressilt

[www.isc-gmbh.info](http://www.isc-gmbh.info).





## 8. Jäätmekäitlus ja taaskasutus

Selleks et vältida transpordikahjustusi, on seade pakendis. See pakend on toormaterjal ja seega taaskasutatav või seda saab toorainetöötlusse tagasi toimetada. Seade ja selle tarvikud koosnevad mitmesugustest materjalidest nagu nt metall ja plast. Viige katkised detailid spetsiaalsesse kogumiskohta. Küsige lisateavet kauplusest või kohalikust omavalitsusest!

## 9. Rikete otsimine

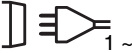
Viga	Põhjus	Kõrvaldamine
Etteanderull ei keerle	Võrgupinge puudub Traadi etteanderegulaator on 0 peal	Kontrollige ühendust Kontrollige seadistust
Etteanderull keerleb, aga traati peale ei tule	Rulli nõrk surve (vt 5.3.3) Rulli pidur liiga tugevasti seadistatud (vt 5.3.3) Määratud/kahjustatud etteanderull (vt 5.3.3) Kahjustatud voolik Kontaktoru vale suurusega / määratud / ummistunud (vt 5.3.3) Keevitustraati gaasiotsakule/kontaktorule kinni keevitatud	Kontrollige seadistust Kontrollige seadistust Puhastage või vahetage välja Kontrollige traadijuhiku mantlit Puhastage/vahetage välja Võtke lahti
Seade ei toimi enam pärast pikemat seismist, termokaitse kontrolltuli (2) põleb	Seade on liiga pika kasutamise, ehk täpsemini lähtestamise ajast mittekinnipidamise tõttu üle kuumenenud	Laske seadmel vähemalt 20–30 minutit jahtuda
Väga halb keevisõmblus	Vale voolu-/etteandeseadistus (vt 6.1.1/6.1.2)	Kontrollige seadistust

## 10. Märkide selgitus

EN 60974-1	Euroopa standard: piiratud koormatavusega kaarkeevitusseadmed ja keevitamise energiaallikad		Ärge hoidke ega kasutage seadet niiskes või märjas keskkonnas või vihma käes.
$U_s$	normitud tööpinge		1-faasiline võrguühendus
$U_1$	Võrgupinge	~ 50 Hz	Võrgusagedus
$I_1 \text{ max}$	Suurim võrguvool, nimiväärtus		Langeva tunnusjoone sümbol
	Lugege enne keevitusaparaadi kasutamise hoolikalt kasutusjuhendit ja järgige seda		Isekaitsev täidistraadiga keevitamine
$U_0$	Tühijooksu nimipinge	IP 21 S	Kaitseklass
$I_2$	Keevitusvool	X	Tööaeg
$\emptyset \text{ mm}$	Keevitraadi läbimõõt	$I_1 \text{ eff}$	Suurima võrguvoolu efektiivväärtus
	Ühefaasiline transformaator		

## ISC GmbH · Eschenstraße 6 · D-94405 Landau/Isar

**Konformitätserklärung**

- erklart folgende Konformitat gema EU-Richtlinie und Normen fur Artikel  
 explains the following conformity according to EU directives and norms for the following product  
 dclare la conformit suivante selon la directive CE et les normes concernant l'article  
 dichiara la seguente conformit secondo la direttiva UE e le norme per l'articolo  
 verklaart de volgende overeenstemming conform EU richtlijn en normen voor het product  
 declara la siguiente conformidad a tenor de la directiva y normas de la UE para el artculo  
 declara a seguinte conformidade, de acordo com a directiva CE e normas para o artigo  
 attesterer flgende overensstemmelse i medfr af EU-direktiv samt standarder for artikel  
 frklarar fljande verensstammelse enl. EU-direktiv och standarder fr artikeln  
 vakuuttaa, ett tuote tyttt EU-direktiivin ja standardien vaatimukset  
 tendab toote vastavust EL direktiivile ja standarditele  
 vydv nsledujc prohlen o shod podle smrnice EU a norem pro vrobek  
 potrjuje sledeo skladnost s smernico EU in standardi za izdelak  
 vydva nasledujce prehlsenie o zhode podl'a smernice EU a noriem pre vrobok  
 a cikkhez az EU-irnyvonal s Normk szerint a kvetkez konformitst jelenti ki  
 deklaruje zgodnoc wymienionego ponizej artykuu z nastpujcymi normami na podstawie dyrektywy WE.  
 deklarira sotvetnotno sotvetstvie sglasno Direktiva na ES i normi za artikul  
 paskaidro adu atbilstību ES direktīvai un standartiem  
 apibūdzina j atitikim EU reikalavimams ir preks normoms  
 declar urmtoarea conformitate conform directivei UE i normelor pentru articolul  
 dlwnei tn aklouθη συμμρφωση sμφωνα με tn Oghgia EK kai ta prtupta gia to proon  
 potrduje sljedecu uskladenost prema smjernicama EU i normama za artikl  
 potrduje sljedecu uskladenost prema smjernicama EU i normama za artikl  
 potrduje sledecu uskladenost prema smernicama E i normama za artikl  
 слeдующим удoстoверяется, что слeдующие прoдукты сoотвeтствуют директивам и нормам EC  
 проголoшує про зазначену нижче вдповднсть вирoбу директивам та стандартам EC на вирб  
 ja izjavuva slednata soobrznost soglasno EU-direktivata i normite za artikli  
 rn ilgilil AB direktifleri ve normlari gereince aarida aıklanan uygunluu belirtir  
 erklrer flgende samsvar i henhold til EU-direktivet og standarder for artikkel  
 Lysir uppfyllingu EU-reglna og annarra stala vru

**Fulldraht-Schweigert HES 105 OG (Herkules)**

- 87/404/EC\_2009/105/EC  
 2005/32/EC\_2009/125/EC  
 2006/95/EC  
 2006/28/EC  
 2004/108/EC  
 2004/22/EC  
 1999/5/EC  
 97/23/EC  
 90/396/EC\_2009/142/EC  
 89/686/EC\_96/58/EC
- 2006/42/EC  
 Annex IV  
 Notified Body:  
 Notified Body No.:  
 Reg. No.:
- 2000/14/EC\_2005/88/EC  
 Annex V  
 Annex VI  
 Noise: measured  $L_{WA}$  = dB (A); guaranteed  $L_{WA}$  = dB (A)  
 P = KW; L/Ø = cm  
 Notified Body:
- 2004/26/EC  
 Emission No.:

**Standard references: EN 60974-1; EN 60974-10**

Landau/Isar, den 27.12.2010

  
Weichselgartner/General Manager

  
Wang/Product-Management

**First CE: 08**  
**Art.-No.: 15.752.21 I.-No.: 01018**  
**Subject to change without notice**

**Archive-File/Record: 1575220-40-4155050-08**  
**Documents registrar: Daniel Protschka**  
 Wiesenweg 22, D-94405 Landau/Isar

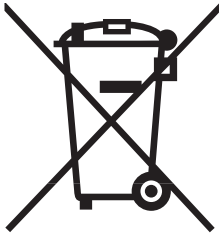

Ⓧ Nur für EU-Länder

Werfen Sie Elektrowerkzeuge nicht in den Hausmüll!

Gemäß europäischer Richtlinie 2002/96/EG über Elektro- und Elektronik-Altgeräte und Umsetzung in nationales Recht müssen verbrauchte Elektrowerkzeuge getrennt gesammelt werden und einer umweltgerechten Wiederverwertung zugeführt werden.

Recycling-Alternative zur Rücksendeaufforderung:

Der Eigentümer des Elektrogerätes ist alternativ anstelle Rücksendung zur Mitwirkung bei der sachgerechten Verwertung im Falle der Eigentumsaufgabe verpflichtet. Das Altgerät kann hierfür auch einer Rücknahmestelle überlassen werden, die eine Beseitigung im Sinne der nationalen Kreislaufwirtschafts- und Abfallgesetzes durchführt. Nicht betroffen sind den Altgeräten beigelegte Zubehörteile und Hilfsmittel ohne Elektrobestandteile.

Ⓤ For EU countries only

Never place any electric tools in your household refuse.

To comply with European Directive 2002/96/EC concerning old electric and electronic equipment and its implementation in national laws, old electric tools have to be separated from other waste and disposed of in an environment-friendly fashion, e.g. by taking to a recycling depot.

Recycling alternative to the demand to return electrical devices:

As an alternative to returning the electrical device, the owner is obliged to cooperate in ensuring that the device is properly recycled if ownership is relinquished. This can also be done by handing over the used device to a returns center, which will dispose of it in accordance with national commercial and industrial waste management legislation. This does not apply to the accessories and auxiliary equipment without any electrical components which are included with the used device.

Ⓧ Uniquement pour les pays de l'Union Européenne

Ne jetez pas les outils électriques dans les ordures ménagères.

Selon la norme européenne 2002/96/CE relative aux appareils électriques et systèmes électroniques usés et selon son application dans le droit national, les outils électriques usés doivent être récoltés à part et apportés à un recyclage respectueux de l'environnement.

Possibilité de recyclage en alternative à la demande de renvoi :

Le propriétaire de l'appareil électrique est obligé, en guise d'alternative à un envoi en retour, à contribuer à un recyclage effectué dans les règles de l'art en cas de cessation de la propriété. L'ancien appareil peut être remis à un point de collecte dans ce but. Cet organisme devra éliminer dans le sens de la Loi sur le cycle des matières et les déchets. Ne sont pas concernés les accessoires et ressources fournies sans composants électroniques.

Ⓔ Sólo para países miembros de la UE

No tire herramientas eléctricas en la basura casera.

Según la directiva europea 2002/96/CE sobre aparatos usados electrónicos y eléctricos y su aplicación en el derecho nacional, dichos aparatos deberán recogerse por separado y eliminarse de modo ecológico para facilitar su posterior reciclaje.

Alternativa de reciclaje en caso de devolución:

El propietario del aparato eléctrico, en caso de no optar por su devolución, está obligado a reciclar adecuadamente dicho aparato eléctrico. Para ello, también se puede entregar el aparato usado a un centro de reciclaje que trate la eliminación de residuos respetando la legislación nacional sobre residuos y su reciclaje. Esto no afecta a los medios auxiliares ni a los accesorios sin componentes eléctricos que acompañan a los aparatos usados.

Ⓕ Solo per paesi membri dell'UE

Non gettate gli utensili elettrici nei rifiuti domestici.

Secondo la Direttiva europea 2002/96/CE sui rifiuti di apparecchiature elettriche ed elettroniche e l'applicazione nel diritto nazionale gli elettroutensili usati devono venire raccolti separatamente e smaltiti in modo ecologico.

Alternativa di riciclaggio alla richiesta di restituzione

Il proprietario dell'apparecchio elettrico è tenuto in alternativa, invece della restituzione, a collaborare in modo che lo smaltimento venga eseguito correttamente in caso ceda l'apparecchio. L'apparecchio vecchio può anche venire consegnato ad un centro di raccolta che provvede poi allo smaltimento secondo le norme nazionali sul riciclaggio e sui rifiuti. Non ne sono interessati gli accessori e i mezzi ausiliari senza elementi elettrici forniti insieme ai vecchi apparecchi.

Ⓖ Gælder kun EU-lande

Smid ikke el-værktøj ud som almindeligt husholdningsaffald.

I henhold til EF-direktiv 2002/96 om elektroaffald og dets omsættelse til national lovgivning skal brugt el-værktøj indsamles adskilt og indleveres på genbrugsstation.

Recycling-alternativ til tilbagesendelse af brugt vare:

Ejeren af det elektroniske apparat er forpligtet til – som et alternativ i stedet for tilbagesendelse – at medvirke til, at relevante dele af apparatet genanvendes ifølge miljøforskrifterne i tilfælde af overdragelse af ejerskab til tredjemand. Det brugte apparat kan også overdrages til et deponeringssted, som vil varetage bortskaffelsen af apparatets dele i overensstemmelse med nationale bestemmelser vedrørende skrotning og genbrug. Ikke omfattet heraf er tilbehørsdele og hjælpemidler, som ikke indeholder elektroniske komponenter.

Ⓗ Endast för EU-länder

Kasta inte elverktyg i hushållssoporna.

Enligt det europeiska direktivet 2002/96/EG om avfall som utgörs av eller innehåller elektriska eller elektroniska produkter och dess tillämpning i den nationella lagstiftningen, måste förbrukade elverktyg källsorteras och lämnas

Återvinnings-alternativ till begäran om återsändning:

Som ett alternativ till återsändning är ägaren av elutrustningen skyldig att bidra till ändamålsenlig avfallshantering för det fall att utrustningen ska skrotas. Efter att den förbrukade utrustningen har lämnats in till en avfallsstation kan den omhändertas i enlighet med gällande nationella lagstiftning om återvinning och avfallshantering. Detta gäller inte för tillbehörsdelar och hjälpmedel utan elektriska komponenter vars syfte har varit att komplettera den förbrukade utrustningen.



Ⓡ Koskee ainoastaan EU-jäsenmaita

Älä heitä sähkötyökaluja kotitalousjätteisiin.

Sähkökäyttöisiä ja elektronia vanhoja laitteita koskevan Euroopan direktiivin 2002/96/EY mukaan, joka on sisällytetty kansallisiin lakeihin, tulee loppuun käytetyt sähkökäyttöiset työkalut kerätä erikseen ja toimittaa ympäristöystävälliseen kierrätykseen uusiokäyttöä varten.

Kierrätys vaihtoehtona takaisinlähettämiselle:

Sähkölaitteen omistajan velvollisuus on takaisinlähettämisen vaihtoehtona avustaa laitteen asianmukaisesti hävittämistä kierrätyksen kautta, kun laite poistetaan käytöstä. Laitteen voi toimittaa myös kierrätyspisteeseen, joka suorittaa laitteen hävittämisen paikallisten kierrätys- ja jätteenpoistomääräysten mukaisesti hyödyntäen käyttökelpoiset raaka-aineet. Tämä ei koske käytöstä poistettaviin laitteisiin kuuluvia lisävarusteita tai apulaitteita, joissa ei ole sähköosia.

Ⓡ Csak EU-országok

Ne dobja az elektromos szerszámokat a házi hulladék közé.

A villamos készülékekkel és elektromos-öregkészülékekkel kapcsolatos 2002/96/EG-i európai irányvonalaknak valamint ezeknek a nemzeti jogban történő realizálásának megfelelően az elhasznált villamos szerszámokat külön kell gyűjteni és egy környezetbarát újraértékesítéshez juttatni.

Újrahasznosítás-alternatíva a visszaküldési felhíváshoz:

Az elektromos készülék tulajdonosa kötelezve van, a tulajdon feladása esetében, a visszaküldés helyett alternatív egy szakszerű értékesítésre. Ehhez az öreg készüléket egy visszavevő helynek lehet átengedni, amely a nemzetközi iparkörfolyamat és hulladéktörvény értelmében elvégzi a megsemmisítést. Ez nem érinti az öreg készülékekhez mellékelt villamosalkatrészek nélküli tartozékrészeket és segítőeszközöket.

Ⓡ Samo za zemlje Europske zajednice

Elektroalate ne bacajte u kućno smeće.

U skladu s europskom odredbom 2002/96/EG o starim električnim i elektroničkim uređajima i njezinom primjenom u okviru državnog prava, istrošeni elektroalati moraju se odvojeno sakupiti i zbrinuti na ekološki način u svrhu recikliranja.

Alternativa s recikliranjem u odnosu na zahtjev za povrat uređaja:

Vlasnik elektrouređaja alternativno je obvezan da umjesto povrata robe u slučaju odricanja vlasništva sudjeluje u stručnom zbrinjavanju elektrouređaja. Stari uređaj može se u tu svrhu prepustiti i stanici za preuzimanje rabljenih uređaja koja će provesti uklanjanje u smislu državnog zakona o recikliranju i otpadu. Zakonom nisu obuhvaćeni dijelovi pribora ugrađeni u stare uređaje i pomoćni materijali bez električnih elemenata.

Ⓡ Pouze pro členské země EU

Nedávejte elektrické nářadí do domácího odpadu.

Podle Evropské směrnice 2002/96/EG o starých elektrických a elektronických přístrojích (WEEE) a podle národního práva musí být použité elektrické nářadí odděleně skladováno a odevzdáno k ekologické recyklaci.

Alternativa recyklace k zaslání zpět:

Vlastník elektrického přístroje je alternativně namísto zaslání zpět povinen ke spolupráci při odborné recyklaci v případě, že se rozhodne přístroj zlikvidovat. Starý přístroj může být v tomto případě také odevzdán do sběrný, která provede likvidaci ve smyslu národního zákona o hospodářském koloběhu a zákona o odpadech. Toto neplatí pro ke starým přístrojům přiložené části příslušenství a pomocné prostředky bez elektrických součástí.

☉ Samo za dežele članice EU:

Ne mečite električnega orodja med hišne odpadke.

V skladu z evropsko smernico 2002/96/EG o starih električnih in elektronskih aparatih in uporabo državnih zakonov je potrebno električna orodja zbirati ločeno in odstranjevati v namen reciklaže v skladu s predpisi o varovanju okolja.

Reciklažna alternativa za poziv za vračanje:

Lastnik električnega aparata je namesto vračanja aparata dolžan sodelovati pri pravilnem recikliranju v primeru odpovedi lastništvu aparata. Stari aparat se lahko v ta namen preda tudi na prevzemnem mestu, katero izvaja odstranjevanje v smislu državnega zakona o ravnanju z odpadki. To se ne nanaša na starim aparatom priloženih delov pribora in pripomočkov brez električnih sestavnih delov.

☉ Sadece AB Ülkeleri İçin Geçerlidir

Elektrikli cihazları çöpe atmayınız.

Elektrikli ve elektronik aletler ile ilgili 2002/96/AB nolu Avrupa Yönetmeliğince ve ilgili yönetmeliğin ulusal normalara uyarlanması sonucunda kullanılmış elektrikli aletler ayrıştırılmış olarak toplanacak ve çevreye zarar vermeyecek şekilde geri kazanım sistemlerine teslim edilecektir.

Kullanılmış Cihazların İadesi Yerine Uygulanacak Geri Dönüşüm Alternatifi:

Kullanılmış elektrikli alet ve cihaz sahipleri bu eşyalarını iade etme yerine alternatif olarak, yönetmeliklere uygun olarak çalışan geri dönüşüm merkezlerine vermeye yükümlüdür. Bunun için kullanılmış cihaz, ulusal dönüşüm ekonomisi ve atık kanununa göre atıkların arıtılmasını sağlayan kullanılmış cihaz teslim alma yerine teslim edilecektir. Kullanılmış alet ve cihazlara eklenen ve elektrikli sistemi bulunmayan aksesuar ile yardımcı malzemeler bu düzenlemeden muaf tutulur.

☉ Kun for EU-land

Ikke kast elektroverktøy i husholdningsavfallet!

I henhold til EU-direktiv 2002/96/EF om utbrukt elektro- og elektronisk utstyr og gjennomføring i nasjonal lovgivning må utbrukt elektroverktøy samles inn separat og tilføres miljøvennlig gjenvinning.

Recycling-alternativ til oppfordring om returnering:

Eieren av elektroutstyret er alternativt forpliktet til å være med og sørge for at utstyret blir tilført en forskriftsmessig gjenvinning i stedet for returnering, når vedkommende vil kvitte seg med det. Det gamle utstyret kan i denne forbindelse også leveres til et returdeponi, som gjennomfører en destruksjon i samsvar med gjeldende nasjonale lover om resirkulering og avfall. De tilbehørsdeler og hjelpemidler uten elektobestanddel som fulgte med utstyret, berøres ikke av dette.

☉ Sérstök skilyrði fyrir lönd Evrópubandalagsins:

Kastið ekki notuðum rafmagnstækjum í vanalega ruslatunnu.

Samkvæmt reglugerð fyrir Evrópu 2002/96 um gömul rafmangstæki og samkvæmt breytingum í lagasetningu hverrar þjóðar sambandsins verður að safna raftækjum aðskilið og koma þeim í sérstaka endurvinnslu í þágu umhverfisverndar.

Í staðinn fyrir að senda tækin til baka er eigandi þeirra hvattur til að vinna að því að rétt endurvinnsla eigi sér stað þegar hann afsalar sér tækinu sem eigandi. Það er mögulegt að afhenda tækið til sérstakrar söfnunarstofnunar, sem sér um endurvinnslu tækisins samkvæmt lögum hinna ýmsu þjóða um endurvinnslu og sörp. Þetta á samt ekki við um viðbótarhluti, sem innihalda ekki rafmagnshluta.

Ⓥ Tikai ES valstīm

Neizmetiet elektroierīces sadzīves atkritumos!

Saskaņā ar Eiropas direktīvu 2002/96/EK par nolietotajām elektriskajām un elektroniskajām ierīcēm un tās transponēšanu nacionālajā likumdošanā nolietotās elektroierīces ir jāsavāc atsevišķi un jānodod atkārtotai izmantošanai atbilstoši apkārtējās vides prasībām.

Otrreizējā izmantošana kā alternatīva atpakaļnosūtīšanas prasībai:

Tā vietā, lai nosūtītu atpakaļ nolietoto elektroierīci, tās īpašniekam kā alternatīva ir uzlikts pienākums sadarboties pienācīgas izmantošanas ietvaros īpašuma tiesību nodošanas gadījumā. Nolietoto ierīci šajā gadījumā var nodot arī atpakaļpieņemšanas uzņēmumā, kas veic tās likvidēšanu atbilstoši nacionālajam likumam par cirkulācijas saimniecību un atkritumiem. Tas neattiecas uz nolietotajām ierīcēm pievienoto piederumu detaļām un palīgīdzekļiem bez elektriskajām sastāvdaļām.

ⓔ Ainult Euroopa Liidu rīkidele

Ärge visake elektrilisi t  riistu olmepr  gi hulka!

Euroopa Liidu direktiiviga 2002/96/E  elektrilisi- ja elektroonikaseadmete j  tmete kohta ja siseriiklikele kohaldamistele tuleb kasutatud elektrilised t  riistad koguda kokku eraldi ja leida neile keskkonnas  stlik taaskasutus.

Taaskasutusalternatiiv tagasisaatmisl  udele:

Elektriseadme omanik on kohustatud omandisuhte l  ppemisel alternatiivina tagasisaatmisele kaasa aitama sobivale taaskasutusele. Seega v  ib vana seadme loovutada ka tagasiv  tukohta, mis korraldab selle k  rvaldamise riikliku ringlusemajanduse ja j  tmeseadusandluse t  henduses. Asjasse ei puutu vanade seadmete elektrikomponentideta lisaseadmed ja abivahendid.

Ⓓ

Der Nachdruck oder sonstige Vervielfältigung von Dokumentation und Begleitpapieren der Produkte, auch auszugsweise ist nur mit ausdrücklicher Zustimmung der ISC GmbH zulässig.

Ⓒ

The reprinting or reproduction by any other means, in whole or in part, of documentation and papers accompanying products is permitted only with the express consent of ISC GmbH.

Ⓕ

La réimpression ou une autre reproduction de la documentation et des documents d'accompagnement des produits, même incomplète, n'est autorisée qu'avec l'agrément exprès de l'entreprise ISC GmbH.

Ⓘ

La ristampa o l'ulteriore riproduzione, anche parziale, della documentazione o dei documenti d'accompagnamento dei prodotti è consentita solo con l'esplicita autorizzazione da parte della ISC GmbH.

Ⓔ

La reimpresión o cualquier otra reproducción de documentos e información adjunta a productos, incluida cualquier copia, sólo se permite con la autorización expresa de ISC GmbH.

Ⓚ

Eftertryk eller anden form for mangfoldiggørelse af skriftligt materiale, ledsagepapirer indbefattet, som omhandler produkter, er kun tilladt efter udtrykkelig tilladelse fra ISC GmbH.

Ⓢ

Eftertryck eller annan duplicering av dokumentation och medföljande underlag för produkter, även utdrag, är endast tillåtet med uttryckligt tillstånd från ISC GmbH.

Ⓜ

Tuotteiden dokumentaatioiden ja muiden mukaanliitettyjen asiakirjojen vain osittainkin kopiointi tai muunlainen monistaminen on sallittu ainoastaan ISC GmbH:n nimenomaisella luvalla.

Ⓡ

Az termékek dokumentációjának és kiséző okmányainak az utánnomása és sokszorosítása, kivonatosan is csak az ISC GmbH kifejezett beleegyezésével engedélyezett.

Ⓝ

Naknadno tiskanje ili slična umnožavanja dokumentacije i pratećih papira ovih proizvoda, čak i djelomično kopiranje, moguće je samo uz izričito dopuštenje tvrtke ISC GmbH.

Ⓒ

Dotisk nebo jiné rozmnožování dokumentace a průvodních dokumentů výrobků, také pouze výňatků, je přípustné výhradně se souhlasem firmy ISC GmbH.

Ⓢ

Ponatis ali druge vrste razmnoževanje dokumentacije in spremljajočih dokumentov proizvodov proizvajalca, tudi v izvlečkih, je dovoljeno samo z izrecnim soglasjem firme ISC GmbH.

Ⓡ

Ürünlerin dokümantasyonu ve evraklarının kısmen olsa dahi kopyalanması veya başka şekilde çoğaltılması, yalnızca ISC GmbH firmasının özel onayı alınmak şartıyla serbesttir.

Ⓝ

Gjentykk eller annen mangfoldiggjøring av dokumentasjon og ledsagende papirer til produktene, også i utdrag, er bare tillatt når ISC GmbH har gitt sitt uttrykkelige samtykke til dette.

Ⓢ

Eftirprentun eða önnur fjölprentun fylgiskjala og leiðarvísa vörunnar, líka í úrdrætti, er ekki leyfileg nema grerinlegt samþykki frá ISC GmbH komi til.

Ⓢ

Ražojuma dokumentācijas un pavaddokumentu pārdrukāšana vai citāda izplatīšana, arī fragmentāri ir atļauta tikai ar skaidru ISC GmbH piekrišanu.

Ⓔ

Tootedokumentatsioon ja kaasasolevate dokumentide kordustrukk või muul viisil paljundamine, ka osaliselt, on lubatud ainult ISC GmbH loal.

- Ⓓ Technische Änderungen vorbehalten
- Ⓔ Technical changes subject to change
- Ⓕ Sous réserve de modifications
- Ⓖ Con riserva di apportare modifiche tecniche
- Ⓔ Salvo modificaciones técnicas
- Ⓓ Der tages forbehold för tekniske ændringer
- Ⓔ Förbehåll för tekniska förändringar
- Ⓓ Oikeus tekniisiin muutoksiin pidätetään
- Ⓔ Technikai változások jogát fenntartva
- Ⓓ Zadržavamo pravo na tehnične izmjene.
- Ⓔ Technické změny vyhrazeny
- Ⓓ Tehnične spremembe pridržane.
- Ⓓ Teknik değişiklikler olabılır
- Ⓓ Med forbehold om tekniske endringer
- Ⓓ Pað er áskilið að tæknilegar breytingar séu leyfilegar.
- Ⓓ Paturētas tiesības veikt tehniskas izmaiņas
- Ⓓ Tehniliste muudatuste õigus reserveeritud



# **GUARANTEE CERTIFICATE**

## **Dear Customer,**

In the unlikely event that your device develops a fault, we are truly sorry for this, and suggest that you please contact our service department at the address shown on this guarantee card, or contact the nearest authorised DIY store. Please note the following terms, under which guarantee claims can be made:

1. These guarantee terms cover additional guarantee rights and do not affect your statutory warranty rights. We do not charge you for this guarantee.
2. Our guarantee only covers problems caused by material or manufacturing defects, and it is restricted to the rectification of these defects or replacement of the device. Please note that our devices have not been designed for use in commercial, trade or industrial applications. Consequently, the guarantee is invalidated if the equipment is used in commercial, trade or industrial applications or for other equivalent activities. The following are also excluded from our guarantee: compensation for transport damage, damage caused by failure to comply with the installation/assembly instructions or damage caused by unprofessional installation, failure to comply with the operating instructions (e.g. connection to the wrong mains voltage or current type), misuse or inappropriate use (such as overloading of the device or use of non-approved tools or accessories), failure to comply with the maintenance and safety regulations, ingress of foreign bodies into the device (e.g. sand, stones or dust), effects of force or external influences (e.g. damage caused by the device being dropped) and normal wear resulting from proper operation of the device. This applies in particular to rechargeable batteries for which we nevertheless issue a guarantee period of 12 months.

The guarantee is rendered null and void if any attempt is made to tamper with the device.

3. The guarantee is valid for a period of 5 years starting from the purchase date of the device. Guarantee claims should be submitted before the end of the guarantee period within two weeks of the defect being noticed. No guarantee claims will be accepted after the end of the guarantee period. The original guarantee period remains applicable to the device even if repairs are carried out or parts are replaced. In such cases, the work performed or parts fitted will not result in an extension of the guarantee period, and no new guarantee will become active for the work performed or parts fitted. This also applies when an on-site service is used.
4. In order to assert your guarantee claim, please send your defective device postage-free to the address shown below, or contact the nearest authorised DIY store. Please enclose either the original or a copy of your sales receipt or another dated proof of purchase. Please keep your sales receipt in a safe place, as it is your proof of purchase. It would help us if you could describe the nature of the problem in as much detail as possible. If the defect is covered by our guarantee then your device will either be repaired immediately and returned to you, or we will send you a new device.

# **F** BULLETIN DE GARANTIE

**Chère Cliente, Cher Client,**

Nos produits sont soumis à un contrôle de qualité très strict. Si cet appareil devait toutefois ne pas fonctionner impeccablement, nous en serions désolés. Dans un tel cas, nous vous prions de bien vouloir prendre contact avec notre service après-vente à l'adresse indiquée sur le bulletin de garantie ou vous adresser au marché de la construction le plus proche. Pour faire valoir une demande de garantie, ce qui suit est valable :

1. Les conditions de garantie règlent les prestations de garantie supplémentaires. Vos droits de garantie légaux ne sont en rien altérés par la garantie présente. Notre prestation de garantie est gratuite.
2. La prestation de garantie s'applique exclusivement aux défauts occasionnés par des vices de fabrication ou de matériau et est limitée à l'élimination de ces défauts ou encore au remplacement de l'appareil. Veillez au fait que nos appareils, conformément à leur affectation, n'ont pas été construits pour être utilisés dans un environnement professionnel, industriel ou artisanal. Un contrat de garantie ne peut avoir lieu dès lors que l'appareil est utilisé à des activités dans des entreprises professionnelles, artisanales ou industrielles ou toute autre activité du même genre. Sont également exclus de notre garantie : les prestations de substitution de dommages dus aux transports, les dommages occasionnés par le non-respect des instructions de montage ou en raison d'une installation non conforme, du non-respect du mode d'emploi (comme par exemple le raccordement à une mauvaise tension réseau ou à un mauvais type de courant), les applications abusives ou non conformes (comme par exemple une surcharge de l'appareil ou encore l'emploi d'accessoires non homologués), le non-respect des prescriptions de maintenance et de sécurité, l'infiltration de corps étrangers dans l'appareil (comme par exemple du sable, des pierres ou de la poussière), l'emploi de la force ou l'influence extérieure (comme par exemple les dommages dus à une chute), ainsi que l'usure normale conforme à l'utilisation. Ceci est particulièrement valable pour les accumulateurs pour lesquels nous offrons toutefois une période de garantie de 12 mois.

Le droit à la garantie disparaît dès lors que des interventions ont lieu sur l'appareil.

3. Le délai de garantie s'élève à 5 ans et commence à la date de l'achat de l'appareil. Les demandes de garanties doivent être présentées avant écoulement du délai de garantie, dans les deux semaines suivant le moment auquel le défaut a été reconnu. Toute reconnaissance de demande de garantie après écoulement du délai de garantie est exclue. La réparation ou l'échange de l'appareil n'entraîne nullement une prolongation de la durée de garantie. Elle ne fait pas non plus commencer un nouveau délai de garantie, en raison de cette prestation, pour l'appareil ou pour toute autre pièce de rechange intégrée. Ceci est également valable lorsqu'un service après-vente sur place a été consulté.
4. Pour faire reconnaître votre demande de garantie, veuillez nous envoyer l'appareil défectueux franco de port à l'adresse indiquée ci-dessous ou vous adresser au marché de la construction le plus proche. Ajoutez à l'envoi l'original du bon d'achat ou de tout autre preuve de l'achat datée. Veuillez donc toujours bien conserver le bon d'achat en guise de preuve ! Décrivez la raison de la réclamation le plus précisément possible. Si le défaut de l'appareil est compris dans notre prestation de garantie, nous vous retournerons sans délai un appareil réparé ou encore un nouveau.



# CERTIFICADO DE GARANTÍA

## Estimado cliente:

Nuestros productos están sometidos a un estricto control de calidad. No obstante, si este aparato no funcionase correctamente, lo lamentamos sinceramente y le rogamos que se dirija a nuestro servicio de atención al cliente en la dirección indicada en la parte inferior de la presente tarjeta de garantía o a la tienda especializada responsable más cercana. Para hacer válido el derecho de garantía, proceda de la siguiente forma:

1. Estas condiciones de garantía regulan prestaciones de la garantía adicionales. Sus derechos legales a prestación de garantía no se ven afectados por la presente garantía. Nuestra prestación de garantía es gratuita para usted.
2. La prestación de garantía se extiende exclusivamente a defectos ocasionados por fallos de material o de producción y está limitada a la reparación de los mismos o al cambio del aparato. Tenga en consideración que nuestro aparato no está indicado para un uso comercial, en taller o industrial. Por lo tanto, no procederá un contrato de garantía cuando se utilice el aparato en zonas industriales, comerciales o talleres, así como actividades similares. De nuestra garantía se excluye cualquier otro tipo de prestación adicional por daños ocasionados por el transporte, daños ocasionados por la no observancia de las instrucciones de montaje o por una instalación no profesional, no observancia de las instrucciones de uso (como, p. ej., conexión a una tensión de red o corriente no indicada), aplicaciones impropias o indebidas (como, p. ej., sobrecarga del aparato o uso de herramientas o accesorios no homologados), no observancia de las disposiciones de mantenimiento y seguridad, introducción de cuerpos extraños en el aparato (como, p. ej., arena, piedras o polvo), uso violento o influencias externa (como, p. ej., daños por caídas), así como por el desgaste habitual por el uso. Esto se aplica especialmente en aquellas baterías para las que ofrecemos un plazo de garantía de 12 meses.

El derecho a garantía pierde su validez cuando ya se hayan realizado intervenciones en el aparato.

3. El periodo de garantía es de 5 años y comienza en la fecha de la compra del aparato. El derecho de garantía debe hacerse válido, antes de finalizado el plazo de garantía, dentro de un periodo de dos semanas una vez detectado el defecto. El derecho de garantía vence una vez transcurrido el plazo de garantía. La reparación o cambio del aparato no conllevará ni una prolongación del plazo de garantía ni un nuevo plazo de garantía ni para el aparato ni para las piezas de repuesto montadas. Esto también se aplica en el caso de un servicio *in situ*.
4. Para hacer efectivo su derecho a garantía, envíe gratuitamente el aparato defectuoso a la dirección indicada a continuación o póngase en contacto con la tienda especializada más cercana. Adjunte el original del ticket de compra u otro tipo de comprobante de compra con fecha. ¡A tal efecto, guarde en lugar seguro el ticket de compra como comprobante! Describa con la mayor precisión posible el motivo de la reclamación. Si nuestra prestación de garantía incluye el defecto aparecido en el aparato, recibirá de inmediato un aparato reparado o nuevo de vuelta.

# CERTIFICATO DI GARANZIA

## Gentili clienti,

i nostri prodotti sono soggetti ad un rigido controllo di qualità. Se l'apparecchio non dovesse tuttavia funzionare correttamente, ci scusiamo e vi preghiamo di rivolgervi al nostro servizio di assistenza clienti all'indirizzo indicato in questa scheda di garanzia o al centro fai-da-te competente più vicino. Per la rivendicazione dei diritti di garanzia vale quanto segue:

1. Queste condizioni di garanzia regolano ulteriori prestazioni di garanzia. La presente garanzia non tocca i vostri diritti al ricorso di garanzia previsti dalla legge. Le nostre prestazioni di garanzia sono per voi gratuite.
2. La prestazione di garanzia riguarda esclusivamente le anomalie riconducibili a difetti del materiale o di produzione ed è limitata all'eliminazione di queste anomalie o alla sostituzione dell'apparecchio. Tenete presente che i nostri apparecchi non sono stati costruiti per l'impiego professionale, artigianale o industriale. Un contratto di garanzia non viene concluso quando l'apparecchio viene usato in imprese commerciali, artigianali o industriali, o con attività equivalenti. Dalla nostra garanzia sono escluse inoltre le prestazioni di risarcimento per danni dovuti al trasporto o danni causati dalla mancata osservanza delle istruzioni per il montaggio o per installazione non corretta, dalla mancata osservanza delle istruzioni per l'uso (come per es. collegamento a tensione di rete o tipo di corrente non corretto), dall'uso improprio o illecito (come per es. sovraccarico dell'apparecchio o utilizzo di utensili o accessori non consentiti), dalla mancata osservanza delle norme di sicurezza e di manutenzione, dalla penetrazione di corpi estranei nell'apparecchio (come per es. sabbia, pietre o polvere), dall'impiego della forza o dall'influsso esterno (come per es. danni dovuti a caduta) e dall'usura normale e dovuta all'impiego. Ciò vale particolarmente per batterie, per esse concediamo tuttavia 12 mesi di garanzia

Il diritti di garanzia decadono quando sono già effettuati interventi sull'apparecchio.

3. Il periodo di garanzia è 5 anni e inizia alla data d'acquisto dell'apparecchio. I diritti di garanzia devono essere fatti valere prima della scadenza del periodo di garanzia, entro due settimane dopo avere accertato il difetto. È esclusa la rivendicazione di diritti di garanzia dopo la scadenza del relativo periodo. La riparazione o la sostituzione dell'apparecchio non comporta una proroga del periodo di garanzia e con questa prestazione per l'apparecchio o per pezzi di ricambio eventualmente installati non inizia un nuovo periodo di garanzia. Questo vale anche nel caso si ricorra ad un servizio sul posto.
4. Per la rivendicazione dei vostri diritti di garanzia inviate l'apparecchio difettoso franco di porto all'indirizzo sotto indicato o rivolgetevi al centro fai-da-te competente più vicino. Allegate lo scontrino di cassa in originale o un'altra prova d'acquisto che riporti la data. Conservate bene perciò lo scontrino di cassa come prova! Indicate il motivo di reclamo nel modo più dettagliato possibile. Se il difetto dell'apparecchio rientra nella nostra prestazione di garanzia, ricevete l'apparecchio riparato o un apparecchio nuovo a stretto giro di posta.

# GARANTIBEVIS

## Kære kunde!

Vore produkter er underlagt streng kvalitetskontrol. Hvis produktet alligevel på et tidspunkt skulle udvise fejl, beklager vi naturligvis dette og beder dig kontakte vores kundeservice på adressen, som står angivet på dette garantibevis, eller nærmeste byggemarked. For indfrielse af garantikrav gælder følgende:

1. Nærværende garanti fastsætter betingelserne for udvidede garantiydelse. Garantibestemmelser fastsat ved lov berøres ikke af nærværende garanti. Vores garantiydelse er gratis.
2. Garantiydelsen omfatter udelukkende mangler, som kan føres tilbage til materiale- eller produktionsfejl, og begrænser sig til afhjælpning af disse resp. levering af erstatningsprodukt. Bemærk, at vore produkter ikke er konstrueret til erhvervsmæssig, håndværksmæssig eller industriel brug. Garantiaftale kan derfor ikke anses for indgået, såfremt produktet anvendes i erhvervsmæssigt, håndværksmæssigt, industrielt eller lignende øjemed. Endvidere dækker garantien ikke erstatningsydelse for transportskader, skader som følge af tilsidesættelse af montagevejledningens anvisninger eller som følge af usagkyndig installation, tilsidesættelse af brugsanvisningen (f.eks. tilslutning til forkert netspænding eller strømtype), misbrug eller usagkyndig anvendelse (f.eks. overbelastning eller brug af værktøj eller tilbehør, som ikke er godkendt), tilsidesættelse af vedligeholdelses- og sikkerhedsforskrifter, indtrængen af fremmedlegemer i apparatet (f.eks. sand, sten eller støv), brug af vold eller eksterne påvirkninger udefra (f.eks. fordi produktet tabes) samt skader, der hidrører fra almindelig slitage. Dette gælder især batterier, som vi dog alligevel yder 12 måneders garanti på

Garantien mister sin gyldighed, hvis der allerede er blevet foretaget indgreb i apparatet.

3. Garantiperioden udgør 5 år at regne fra købsdatoen. Garantikrav skal gøres gældende inden for to uger, efter at defekten er blevet konstateret. Garantikrav kan ikke gøres gældende efter garantiperiodens udløb. Reparation eller udskiftning af apparatet medfører ikke forlængelse af garantiperioden, heller ikke for eventuelt indbyggede reservedele. Dette gælder også servicearbejder, der foretages på stedet.
4. For at gøre brug af garantien skal du indsende det defekte produkt portofrit til nedenstående adresse, eller kontakt dit byggemarked. Original købskvittering eller lignende dateret dokumentation skal vedsendes. Købskvitteringen skal gemmes som dokumentation! Beskriv venligst så nøjagtigt som muligt grunden til din reklamation. Er defekten omfattet af garantien, vil produktet omgående blive repareret og returneret, eller du vil modtage et helt nyt.

# GARANTIBEVIS

## Bästa kund,

Våra produkter genomgår en sträng kvalitetskontroll. Om denna produkt mot förmodan inte fungerar på rätt sätt, beklagar vi detta och ber dig att kontakta vår serviceavdelning under adressen som anges på garantikortet, eller vända dig till närmaste ansvarig byggmarknad. Följande punkter gäller för att du ska kunna göra anspråk på garantin:

1. I dessa garantivillkor regleras extra garantitjänster. Garantianspråk som regleras enligt lag påverkas inte av denna garanti. Våra garantitjänster är gratis för dig.
2. Garantitjänsterna täcker endast in sådana brister som kan härledas till material- eller fabrikationsfel och är begränsade till arbetsuppgifter som syftar till att åtgärda dessa brister eller byta ut produkten. Tänk på att våra produkter endast får användas till ändamålsenligt syfte och inte har konstruerats för yrkesmässig, hantverksmässig eller industriell användning. Ett garantiavtal sluts därför ej om produkten ska användas inom yrkesmässiga, hantverksmässiga eller industriella verksamheter eller vid liknande aktiviteter. Vår garanti omfattar dessutom inte ersättning för transportskador, skador som kan härledas till missaktade monteringsanvisningar eller ej föreskriven installation, åsidosatt bruksanvisning (t ex anslutning till felaktig nätspänning eller strömart), missbruk eller ej ändamålsenliga användningar (t ex överbelastning av produkten eller användning av ej godkända insatsverktyg eller tillbehör), åsidosatta underhålls- och säkerhetsbestämmelser, främmande partiklar som har trängt in i produkten (t ex sand, sten eller damm), yttre våld eller yttre påverkan (t ex skador om produkten har fallit ned) samt normalt och användningsbundet slitage. Detta gäller särskilt för batterier som täcks av en 12 månaders garanti.

Anspråk på garanti upphör att gälla om ingrepp redan har gjorts i produkten.

3. Garantitiden uppgår till 5 år och gäller från datumet när produkten köptes. Medan garantitiden fortfarande gäller ska anspråk på garanti ställas inom två veckor efter att defekten fastställdes. Det är inte möjligt att ställa anspråk på garanti efter att garantitiden har löpt ut. Garantitiden förlängs inte när produkten repareras eller byts ut, dessutom medför sådana arbeten inte att en ny garantitid börjar gälla för produkten eller för ev. reservdelar som har monterats in. Detta gäller även vid hembesök.
4. För att du ska kunna ställa anspråk på garantin ska den defekta produkten skicka in i tillräckligt frankerat skick till adressen som anges nedan. Du kan också vända dig till närmaste ansvarig byggmarknad. Bifoga kvittot i original eller ett annat daterat köpebevis. Förvara därför kassakvittot på en säker plats! Beskriv orsaken till reklamationen så noggrant som möjligt. Om defekten i produkten täcks av våra garantitjänster, får du genast en reparerad eller ny apparat av oss.

# TAKUUTODISTUS

## Arvoisa asiakas,

tuotteemme läpikäyvät erittäin tiukan laadunvalvontatarkastuksen. Mikäli tämä laite ei kuitenkaan toimi moitteettomasti, valitamme tapahtunutta suuresti ja pyydämme sinua ottamaan yhteyttä tekniseen asiakaspalveluumme käyttäen tässä takuukortissa annettua osoitetta, tai lähimpään valtuutettuun rakennustarvikeliikkeeseen. Takuuvaateiden esittämistä koskevat seuraavat määräykset:

1. Nämä takuumääräykset koskevat laajennettuja takuusuurituksia. Ne eivät vaikuta lakimääräisiin takuusuuritusvaateisiin millään tavalla. Takuumme on sinulle maksuton.
2. Takuusuuritus kattaa ainoastaan sellaiset puutteellisuudet, jotka aiheutuvat materiaali- tai valmistusvirheistä, ja se on rajattu ainoastaan näiden puutteellisuuksien korjaamiseen tai laitteen korvaamiseen uudella. Ole hyvä ja ota huomioon, että laitteitamme ei ole suunniteltu ja valmistettu käytettäväksi pienteollisuus-, käsityöläis- tai teollisuustarkoituksiin. Takuusopimusta ei siksi synny, jos laitetta käytetään pienteollisuus-, käsityöläis- tai teollisuustyöpaikoilla tai näihin verrattavissa olevissa toimissa. Takuumme ei myöskään sisällä kuljetusvaurioiden tai sellaisten vaurioiden korvaussuurituksia, jotka ovat aiheutuneet asennusohjeen noudattamatta jättämisestä tai asiantuntemattomasta asennuksesta, käyttöohjeen noudattamatta jättämisestä (esim. liitäntä väärintyyppiseen verkkovirtaan), väärinkäytöstä tai virheellisestä käytöstä (esim. laitteen ylikuormittaminen tai hyväksymättömien työkalujen tai lisävarusteiden käyttäminen), huolto- ja turvallisuusmääräysten noudattamatta jättämisestä, vieraiden esineiden (esim. hiekan, kivien tai pölyjen) pääsystä laitteen sisään, väkivaltaisesta käsittelystä tai ulkopuolisista tekijöistä (esim. putoamisesta aiheutuneet vauriot) sekä käytöstä aiheutuvasta tavallisesta kulumisesta. Tämä koskee erityisesti niitä akkuja, joille me kuitenkin myönnämme 12 kuukauden pituisen takuun.

Takuuvaateet raukeavat, jos laitteelle on jo tehty jotain toimenpiteitä.

3. Takuuajaksi on 5 vuotta ja se alkaa laitteen ostopäivästä. Takuuvaateet tulee esittää ennen takuuajan päättymistä kahden viikon kuluessa siitä, kun olet havainnut vian. Takuuvaateiden esittäminen takuuajan päätyttyä ei ole mahdollista. Laitteen korjaus tai vaihto ei johda takuuajan pitenemiseen tai laitteen tai siihen mahdollisesti asennettujen varaosien takuuajan alkamiseen uudelleen alusta. Tämä koskee myös paikan päällä suoritettuja palveluja.
4. Takuuvaateesi esittämistä varten ole hyvä ja lähetä viallinen laite postimaksutta allaolevaan osoitteeseen tai käänny lähimmän valtuutetun rakennustarvikeliikkeen puoleen. Ole hyvä ja liitä mukaan alkuperäinen maksukuitti tai muu päiväyksellä varustettu ostotositte. Säilytä tämän vuoksi kassakuitti huolella tositteena! Ole hyvä ja kuvaa valituksen syy meille mahdollisimman tarkoin. Jos takuumme kattaa laitteessa olevan vian, saat korjatun tai uuden laitteen välittömästi takaisin.

# GARANCIAOKMÁNY

## Tisztelt Vevő,

termékeink szigorú minőségi ellenőrzés alá vannak vetve. Ha ez a készülék mégis egyszer nem működne kifogástalanul, akkor azt nagyon sajnáljuk és kérjük Önt forduljon ebben a garanciakérdésben megadott cím alatt található szervízszolgáltatásunkhoz, vagy a legközelebbi illetékes barkács üzlethez. A garanciaigény érvényesítésével kapcsolatban a következők érvényes:

1. Ezek a garanciafeltételek szabályozzák a kiegészítő garanciateljesítményeket. A jogi szavatossági igények, ez a garancia által nincsenek érintve. A garanciateljesítményünk az Ön számára ingyenes.
2. A garanciateljesítmény csak kizárólagosan olyan hibákra terjed ki, amelyek anyag- vagy gyártási hibákra visszavezethetőek és ezeknek a hibáknak a kiküszöbölésére ill. a készülék kicserélésére van korlátozva. Kérjük vegye figyelembe, hogy a készülékeink a meghatározásuk szerint nem kisipari, kézműipari vagy ipari üzemek területén történő bevetésre lettek tervezve. Ezért a garanciaszerződés nem jön létre, ha a készülék kisipari, kézműipari vagy ipari üzemek területén valamint egyenértékű tevékenységek területén van használva. Továbbá a következő kárpótlási teljesítmények mint a szállítási károkért, károkért amelyek az összeszerelési utasítás figyelmen kívül hagyása vagy amelyek a nem szakszerű felszerelés, a használati utasítás figyelmen kívül hagyása (mint például egy rossz hálózati feszültségre vagy áramfajtára való rákapcsolás), visszaélészerű vagy nem szakszerű használatok (mint például a készülék túlterhelése vagy nem engedélyezett betétszerszámok vagy tartozékok), a karbantartási és biztonsági határozatok figyelmen kívül hatása, idegen testek behatolása a készülékbe (mint például homok, kövek vagy por) erőszakbehatolás vagy idegen behatások (mint például leejtés általi károk) úgymint a használat általi, szokásos kopások által keletkező károk ki vannak zárva. Ez különösen azokra az akkukra érvényes, amelyekre még egy 12 hónapos garanciaidőt nyújtunk.

A készüléken történő előzetes belenyúlás esetén elveszítődik a garanciajogosultság.

3. A garanciaidő érvényessége 5 év és a készülék vásárlási időpontjával kezdődik. A garanciaigények a garanciaidő lejárása előtt, két héten belül érvényesíteni kell, miután felismerte a hibát. A garanciajog érvényesítése a garancia idő lejárása után ki van zárva. A készülék kicserélése vagy megjavítása nem vezet a garancia időtartamának a meghosszabításához se nem vezet ez a teljesítmény a készülék vagy az esetleg beépített pótalkatrészek egy új garanciaidőtartamhoz. Ez egy helyszíni szervíz esetében is érvényes.
4. A garanciajog érvényesítéséhez kérjük küldje a defekt készüléket bérmentesen a lent megadott címre, vagy kérjük forduljon a legközelebbi illetékes barkács üzlethez. Mellélkelje a vásárlási nyugtát eredetiben vagy egyéb módon levő bizonylatot a vásárlás keltéről. Kérjük őrizze ezért jól meg a pénztári cédulát mind bizonyítékot! Kérjük írja le lehetőleg pontosan a reklamáció okát. Ha a defekt a garanciateljesítményünk keretén belül van, akkor kap azonnal egy megjavított vagy egy új készüléket vissza.

# JAMSTVENI LIST

## Poštovani kupče,

naši proizvodi podliježu strogoj kontroli kvalitete. Ako ovaj uređaj ipak ne radi besprijekorno, jako nam je žao i molimo vas da se obratite našoj servisnoj službi na adresu navedenu na ovom jamstvenom listu, ili najbližoj trgovini građevinskim materijalom. Za potraživanje jamstva vrijedi slijedeće:

1. Ovi jamstveni uvjeti reguliraju dodatne jamstvene usluge. Ovo jamstvo ne zadire u Vaše zakonsko pravo zahtjeva za ostvarenje jamstvenih usluga. Realizacija jamstvenih usluga je besplatna.
2. Jamstvena usluga obuhvaća isključivo nedostatke nastale zbog greške na materijalu ili tijekom proizvodnje i ograničen je na uklanjanje tih nedostataka odnosno zamjenu uređaja. Molimo da obratite pažnju na to da naši uređaji nisu konstruirani za korištenje u komercijalne svrhe niti u obrtu i industriji. Prema tome, ugovor o jamstvu ne može se ostvariti ako se uređaj koristi u obrtničkim ili industrijskim pogonima kao i u sličnim djelatnostima. Nadalje su iz jamstva isključene usluge zamjene proizvoda u slučaju transportnih oštećenja, šteta zbog nepridržavanja uputa za montažu ili zbog nestručne instalacije, nepridržavanja uputa za uporabu (kao npr. zbog priključka na pogrešni mrežni napon ili vrstu struje), zbog zlorabe ili nestručnih primjena (kao npr. preopterećenje uređaja ili korištenje nedopuštenih alata ili pribora), u slučaju nepridržavanja uputa za održavanje i sigurnosnih odredbi, zbog prodiranja stranih tijela u uređaj (npr. pijeska, kamenja ili prašine), nasilne primjene ili vanjskih utjecaja (kao npr. oštećenja zbog pada) kao i zbog uobičajenog trošenja tijekom korištenja. To naročito vrijedi za baterije za koje ipak dajemo jamstvo od 12 mjeseci.

Zahtjev za jamstvo prestaje biti valjan ako su na uređaju već izvršeni neki zahvati.

3. Jamstveni rok iznosi 5 godine a započinje s datumom kupnje uređaja. Jamstveni zahtjevi ostvaruju se prije isteka jamstvenog roka unutar dvije godine nakon što ste uočili kvar. Ostvarenje jamstvenog zahtjeva nakon isteka jamstvenog roka je isključeno. Popravkom ili zamjenom uređaja ne produljuje se jamstveni rok niti se tom uslugom ostvaruju novi jamstveni rok za uređaj ili ostale ugrađene rezervne dijelove. To također vrijedi i kod korištenja servisa na licu mjesta.
4. Za potraživanje jamstva neispravan uređaj pošaljite, oslobođeno poštarine, na dolje navedenu adresu ili se obratite najbližoj trgovini građevinskim materijalom. Priložite originalni računa za kupnju uređaja ili neki drugi dokaz o kupnji s datumom. Molimo Vas da zbog tog razloga dobro sačuvate račun kao dokaz! Što točnije opišite razlog reklamacije. Ako naša jamstvena usluga obuhvaća kvar nastao na Vašem uređaju, odmah ćemo Vam vratiti popravljeni ili novi uređaj.

# ZÁRUČNÍ LIST

## Vážená zákaznice, vážený zákazníku,

naše výrobky podléhají přísné kontrole kvality. Pokud i přesto tento přístroj bezvadně nefunguje, je nám to velice líto a prosíme Vás, abyste se obrátili na naši servisní službu na adrese uvedené na tomto záručním listu nebo na nejbližší pobočku hobbymarketu. Pro uplatňování požadavků poskytnutí záruky platí následující:

1. Tyto záruční podmínky upravují dodatečný záruční servis. Vašich zákonných nároků na záruku se tato záruka netýká. Náš záruční servis je pro Vás bezplatný.
2. Záruční servis se vztahuje výhradně na nedostatky, které lze odvodit z vad materiálu nebo výrobních vad a je také omezen pouze na odstranění těchto nedostatků, resp. výměnu přístroje. Dbejte prosím na to, že naše přístroje nebyly podle svého účelu určeny konstruovány pro živnostenské, řemeslnické nebo průmyslové použití. Záruční smlouva tak není realizována, pokud byl přístroj používán v živnostenských, řemeslných nebo průmyslových podnicích a při srovnatelných činnostech. Z naší záruky je dále vyloučeno poskytnutí náhrady za dopravní škody, škody způsobené nedodržováním montážního návodu nebo z důvodů neodborné instalace, nedodržování návodu k použití (jako např. připojení na chybné síťové napětí nebo druh proudu), nedovoleného nebo neodborného používání (jako např. přetížení přístroje nebo použití neschválených vložných nástrojů nebo příslušenství), nedodržování pokynů pro údržbu a bezpečnostních pokynů, vniknutí cizích těles do přístroje (jako např. písek, kameny nebo prach), použití násilí nebo poškození v důsledku cizích vlivů (jako např. škody způsobené pádem), jakož také běžného opotřebení způsobeného používáním. To platí obzvláště pro akumulátory, na které přesto poskytujeme záruční lhůtu 12 měsíců.

Nárok na záruku zaniká, pokud bylo do přístroje již zasahováno.

3. Záruční doba činí 5 roky a začíná datem koupě přístroje. Nároky na záruku před vypršením záruční doby je třeba uplatňovat během dvou týdnů od zjištění defektu. Uplatňování nároků na záruku po vypršení záruční doby je vyloučeno. Oprava nebo výměna přístroje nevede k prodloužení záruční doby, ani k zahájení nové záruční doby za provedený výkon pro přístroj nebo pro případné zamontované náhradní díly. Toto platí také v případě servisu v místě Vašeho bydliště.
4. Pro uplatnění požadavků poskytnutí záruky nám prosím zašlete defektní přístroj osvobozený od poštovného na níže uvedenou adresu nebo se obraťte na nejbližší pobočku hobbymarketu. Přiložte originál prodejního dokladu nebo jiného datovaného potvrzení o koupi. Pokladní lístek si proto dobře uložte jako důkaz! Popište nám prosím pokud možno přesně důvod reklamace. Je-li defekt přístroje v našem záručním servisu obsažen, obdržíte obratem opravený nebo nový přístroj.



# **(SLO) GARANCIJSKI LIST**

## **Spoštovana stranka!**

Naši proizvodi podležejo stroki kontroli kakovosti. Če pa ta naprava kljub temu ne bi kdaj delovala brezhibno, bomo to zelo obžalovali in Vas prosili, da se obrnete na našo servisno službo na naslov, ki je naveden na tem garancijskem listu ali pa na na najbližjega pristojnega trgovca z našimi proizvodi. Za uveljavljanje garancijskih zahtevkov velja sledeče:

1. Le-ti garancijski pogoji urejajo dodatne garancijske storitve. Vaši zakonski garancijski zahtevki ostanejo s to garancijo nespremenjeni. Naše garancijske storitve so za Vas brezplačne.
2. Garancijske storitve obsegajo izključno samo pomanjkljivosti zaradi napak v materialih in izdelavi in so omejene na odpravo takšnih pomanjkljivosti oziroma na zamenjavo naprave. Prosimo, da upoštevate, da naše naprave niso konstruirane za uporabo v obrtništvu ali industriji. Garancijska pogodba zato ne pride v poštev, če se naprava uporablja v obrtništvu ali v industrijskih obratih ali v podobnih dejavnostih. Poleg tega ne obsega naša garancija nadomestil za transportne poškodbe, škodo zaradi neupoštevanja navodil za montažo ali zaradi nestrokovne inštalacije, neupoštevanja navodil za uporabo (kot n. pr. priklop na napačno omrežno napetost ali vrsto toka), pretirana ali nepravilna uporaba (wkot n.pr. preobremenitev naprave ali uporaba nedovoljenih orodij ali pribora), neupoštevanje predpisov za vzdrževanje in varnostnih predpisov, vstop tujih predmetov v napravo (kot n.pr. pesek, kamenje ali prah), uporaba sile ali tuji vplivi (kot n.pr. poškodbe zaradi padca naprave) ter običajna obraba naprave zaradi uporabe. To velja še posebej za akumulatorje, za katere vendarle dajemo garancijski rok 12 mesecev.

Veljavnost garancijskih zahtevkov ugasne, če so bili na npravi že izvajani posegi.

3. Garancijska doba znaša 5 leti in začne teči z dnevom nakupa naprave. Garancijske zahtevke morate uveljavljati pred potekom garancijske dobe v sveh tednih potem ko ste ugotovili napako. Uveljavljanje garancijskih zahtevkov po poteku garancijske dobe je izključeno. Popravilo ali zamenjava naprave ne privede do podaljšanja garancijske dobe, niti se ne postavi nova garancijska doba zaradi takšnih storitev ali zaradi eventualno vgrajenih nadomestnih delov. To velja tudi za servisne storitve na licu mesta.
4. Za uveljavljanje Vašega garancijskega zahtevka Vas prosimo, da pošljete pokvarjeno napravo na naše poštne stroške na spodaj navedeni naslov ali pa se obrnite na najbližjega pristojnega trgovca z našimi proizvodi. Priložite original računa ob nakupu ali drugo potrdilo kot dokazilo o nakupu z datumom nakupa. Zato prosimo, da dobro shranite račun kot dokazilo o nakupu! Prosimo, da nam po možnosti natančno opišete vzroke reklamacije. Če napaka izpolnjuje naše garancijske pogoje, boste nemudoma dobili nazaj popravljeno ali novo napravo.

# TR GARANTİ BELGESİ

## Sayın Müşterimiz,

Ürünlerimiz üretim esnasında sıkı bir kalite kontrolden geçirilir. Buna rağmen alet veya cihazınız tam doğru şekilde çalışmadığında ve bozulduğunda bu durumdan çok üzgün olduğumuzu belirtir ve bu durumda adresi Garanti Belgesinin alt bölümünde açıklanan Servis Hizmetlerine veya en yakın yetkili Yapı Marketine başvurmanızı rica ederiz. Garanti haklarından faydalanmak için aşağıdaki kurallar geçerlidir:

1. Bu Garanti koşulları ek Garanti Hizmetlerini düzenler. Kanuni Garanti Haklarınız bu Garanti düzenlemesinden etkilenmez ve saklı kalır. Garanti kapsamında sunduğumuz hizmetler ücretsizdir.
  2. Garanti kapsamına sadece malzeme ve üretim hatasından kaynaklanan eksiklik ve ayıplar dahildir. Bu durumlarda garanti hizmetleri sadece arızanın onarımı veya aletin/cihazın değiştirilmesi ile sınırlıdır. Aletlerimizin ve cihazlarımızın ticari ve endüstriyel kullanım amacı için tasarlanmadığını lütfen dikkate alınız. Bu nedenle aletin/cihazın ticari ve endüstriyel işletmelerde kullanılması veya benzer çalışmalarda çalıştırılması durumunda Garanti Sözleşmesi geçerli değildir. Ayrıca transport hasarları, montaj talimatına veya yönetmeliklere aykırı yapılan montajlardan ve tesisatlardan kaynaklanan hasarlar, kullanma talimatına riayet etmeme nedeniyle oluşan hasarlar (örneğin yanlış bir şebeke gerilimine veya akım türüne bağlama gibi), kullanım amacına veya talimatlara aykırı kullanımdan kaynaklanan hasarlar (örneğin alete/cihaza aşırı yüklenme veya kullanımına izin verilmeyen alet veya aksesuar), bakım ve güvenlik talimatlarına riayet edilmemesinden kaynaklanan hasarlar, aletin/cihazın içine yabancı maddenin girmesi (örneğin kum, taş veya toz), zor kullanma veya harici zorlamalardan kaynaklanan hasarlar (örneğin aşağı düşme nedeniyle oluşan hasar) ve kullanıma bağlı oluşan aşınma gibi durumlar garanti kapsamına dahil değildir. Bu durum özellikle halen 12 ay garantisi olan aküler için geçerlidir.
- Alet/cihaz üzerinde herhangi bir çalışma yapıldığında veya müdahalede bulunulduğunda garanti hakkı sona erer.
3. Garanti süresi 5 yıldır ve garanti süresi aletin/cihazın satın alındığı tarihte başlar. Arzayı tespit ettiğinizde garanti hakkından faydalanma talebi, garanti süresi dolmadan iki hafta önce bildirilmelidir. Garanti süresi dolduktan sonra garanti hakkından faydalanma talebinde bulunulamaz. Aletin/cihazın onarılması veya değiştirilmesi garanti süresinin uzamasına yol açmaz ayrıca onarılan alet veya takılan parçalar için yeni bir garanti süresi oluşmaz. Bu aynı zamanda yerinde verilen Servis Hizmetleri için de geçerlidir.
  4. Garanti hakkından faydalanmak için arızalı aleti, gönderi ücreti göndericiye ait olmak üzere aşağıda belirtilen adrese postalayın veya en yakın yetkili Yapı Marketine başvurun. Satın aldığınız tarihi belirten orijinal fişi veya başka bir belgeyi de alet ile birlikte gönderin. Bu nedenle kasa fişini belgelemek için daima iyice saklayın! Arıza ve şikayet sebebinin mümkün olduğunca doğru şekilde açıklayın. Aletin arzısı garanti kapsamına dahil olduğunda size en kısa zamanda onarılmış veya yeni bir alet/cihaz gönderilecektir.

# **N** GARANTIDOKUMENT

## **Kjære kunde!**

Våre produkter er underlagt streng kvalitetskontroll. Dersom denne maskinen en gang likevel ikke skulle fungere forskriftsmessig, beklager vi dette sterkt og ber deg henvende deg til vår kundeservice, under den adresse som er angitt på dette garantikortet, eller til nærmeste senter for byggeartikler. Følgende vilkår gjelder for å gjøre gjeldende garantikrav:

1. Disse garantivilkårene regulerer tilleggs-garantiytelser. Dine lovfestede krav på garantiytelser berøres ikke av denne garantien. Vår garantiytelse er gratis for deg.
2. Garantiytelsen gjelder utelukkende mangler som kan tilbakeføres til material- eller produksjonsfeil, og den er begrenset til å gjelde utbedring av disse manglene eller en utskiftning av maskinen. Vær oppmerksom på at våre maskiner ikke er konstruert for bruk innen næringsliv, håndverk eller industriell bruk. Slik bruk er ikke forskriftsmessig. En garantikontrakt opprettes derfor ikke dersom maskinen brukes i næringslivet, håndverks- eller industribedrifter, eller blir brukt til arbeider som kan likestilles med en slik bruk. I tillegg dekker vår garanti ikke erstatningsytelser for transportskader, skader som skyldes at monteringsveiledningen ikke er blitt fulgt, eller som skyldes ikke-forskriftsmessig installasjon, som skyldes at bruksanvisningen ikke er blitt fulgt (f.eks. ved at maskinen koples til feil nettspenning eller strømtype), som skyldes misbruk eller ikke-forskriftsmessig bruk (f.eks. overbelastning av maskinen eller bruk av ikke godkjente redskaper og tilbehør), som skyldes at vedlikeholds- eller sikkerhetsforskriftene ikke er blitt fulgt, som skyldes at det er trengt uvedkommende gjenstander inn i maskinen (f.eks. sand, steiner eller støv), som skyldes bruk av makt eller ytre påvirkning (f.eks. skader på grunn av at maskinen har falt ned), samt som skyldes vanlig, naturlig slitasje i samsvar med bruken. Dette gjelder spesielt for batterier, men vi gir likevel 12 måneders garanti på disse.

Garantikravet tapes dersom det allerede er utført inngrep på maskinen.

3. Garantitiden gjelder i 5 år og begynner å løpe på kjøpsdatoen for maskinen. Garantikrav skal gjøres gjeldende før utløpet av garantitiden og innen to uker etter at du har oppdaget defekten. Det er ikke mulig å gjøre gjeldende garantikrav etter at garantitiden er utløpt. Reparasjon eller utskiftning av maskinen fører verken til en forlengelse av garantitiden eller til at en ny garantitid begynner å gjelde for maskinen eller eventuelle monterte reservedeler på grunn av denne garantiytelsen. Dette gjelder også ved anvendelse av service på stedet.
4. Vennligst send den defekte maskinen portofritt inn til den adresse som er angitt under, eller henvend deg til nærmeste senter for byggeartikler, for å gjøre dine garantikrav gjeldende. Legg originalen av kvitteringen for kjøpet, eller et annet datert bilag som dokumenterer kjøpet, ved maskinen. Vennligst ta derfor godt vare på kassakvitteringen som dokumentasjon av kjøpet! Gi oss en så nøyaktig beskrivelse som mulig av årsaken til reklamasjonen. Dersom defekten på maskinen dekkes av vår garantiytelse, vil du omgående få i retur en reparert eller en ny maskin.

# IS ÁBYRGÐARSKÍRTEINI

## Kæri viðskiptavinur,

Framleiðsluvörur okkar eru undir ströngu gæðaeftirliti. Ef ske kynni að þetta tæki myndi ekki virka fullkomlega, þykir okkur það mjög leitt og biðjum við þig að hafa samband við þjónustuaðila okkar í heimilisfanginu sem gefið er upp í þessum ábyrgðarskírteini, eða að hafa samband við næstu verslun sem selur þetta tæki. Fyrir ábyrgðarmál, gildir eftirfarandi:

1. Þessi ábyrgðarskiliðri segja fyrir um aukalegar ábyrgðarbætur. Lagalegur bótaréttur verður í gegnum þetta skírteini ekki skertur. Ábyrgðartaka okkar er þér að kostnaðarlausu.
  2. Ábyrgð gildir eingöngu við galla, sem rekja má beint til efnis- eða framleiðslugalla og er skorður við viðgerð eða skipti á keyptu tæki. Vinsamlegast athugið að tækin okkar eru ekki hönnuð til atvinnunotkunar né til notkunar í iðnaði. Í þessháttar tilvikum sem að tækið er notað í atvinnuskini, í iðnaði eða sambærilegt, fellur ábyrgðin úr gildi. Auk þess berum við ekki ábyrgð á aukalegum kostnaði t.d. fyrir sendingakostnaði og skemmdum verandi sendingar, skemmdir sem hljóta af rangri samsetningu og vanhirðingu um notandahandbókina (t.d. tæki tengt við ranga spennu eða straum), misnotkun eða óviðeigandi notkun (t.d. ofgera tækinu eða með ekki þar til gerðum ísethlutum og fylgihlutum, vanvirðingu við hirðingu og öryggisleiðbeinungum, ef að aðskotahlutir komast inn í tækið (t.d. sandur eða ryk), níðingshátt eða mishöndlun (t.d. ef tækið er látið falla niður) né venjulegu sliti á tækinu. Þetta gildir sérstaklega fyrir hleðslurafhlöður, sem við þó ábyrgjumst í 12 mánuði.
- Ábyrgðin fellur einnig úr gildi ef að tækið hefur verið tekið í sundur eða búið að gera við það að utanaðkomandi aðila.
3. Ábyrgðin gildir í 5 ár og tekur gildi við kaup á tækinu. Sækja verður um bætur í síðasta lagi fyrir lok ábyrgðartímabilsins og í síðasta lagi 2 vikum eftir að galli hefur verið uppgötvaður. Ábyrgð eftir að ábyrgðartímabil er útrunnið getur ekki verið tekin til greina. Viðgerð eða skipti á tæki framlengir ekki ábyrgðartímabilið og ekki verður gerð ný né aukaleg ábyrgðaryfirlýsing á þeim varahlutum sem sett voru í tækið. Þetta gildir líka ef að gert var við tækið á staðnum.
  4. Fyrir uppfyllingu ábyrgðar, sendið þá vinsamlegast skemmt tæki, þér að kostnaðarlausu á heimilisfangið sem gefið er upp hér að neðan, eða hafið samband við næstu verslun sem selur tæki frá okkur. Vinsamlegast látið kaupkvittunina fylgja með eða staðfestingu á kaupunum. Gætið þess vegna vel að geyma kvittunina! Skýrið vinsamlegast vel og greinilega frá þeim ástæðum hvers vegna farið er fram á viðgerð eða endurgreiðslu. Ef að tækið er gallað verður þér sent viðgert eða nýtt tæki til baka.

# LV GARANTIJAS TALONS

## Ļoti cienītā kliente, augsti godātais klient!

Mūsu ražojumi ir pakļauti stingrai kvalitātes kontrolei. Ja šī ierīce tomēr nedarbojas nevainojami, izsakām nožēlu un lūdzam griezties mūsu servisa dienestā, kura adrese norādīta šajā garantijas talonā, vai tuvākajā atbildīgajā būvmateriālu veikalā. Lai iesniegtu garantijas prasības, jāņem vērā turpmāk minētie nosacījumi.

1. Šie garantijas noteikumi reglamentē papildu garantijas pakalpojumus. Jūsu likumīgās garantijas prasības šī garantija neskar. Mūsu garantijas pakalpojumi jums ir bez maksas.
2. Garantijas pakalpojumi izplatās vienīgi uz defektiem, kas ir izskaidrojami ar materiāla vai ražošanas kļūdām un ir ierobežoti ar šo defektu novēršanu vai ierīces apmaiņu. Lūdzu ņemiet vērā, ka mūsu ierīces atbilstoši priekšrakstam nav konstruētas komerciālai, amatnieciskai vai rūpnieciskai izmantošanai. Tādēļ garantijas līgumu nenoslēdz, ja ierīci izmanto komerciālos, amatniecības un rūpniecības uzņēmumos, kā arī tamlīdzīgās darbībās. Bez tam no mūsu garantijas ir izslēgta zaudējumu atlīdzināšana par bojājumiem, kas radušies transportēšanas laikā, bojājumiem, kas radušies saistībā ar montāžas instrukcijas neievērošanu vai tehniski nepareizu montāžu, lietošanas instrukcijas neievērošanu (kā piemēram, pieslēdzot nepareizam tīkla spriegumam vai strāvas veidam), ļaunprātīgu vai nelietpratīgu izmantošanu (kā piemēram, ierīces pārslogošana vai nepieļautu ievietojamo instrumentu vai piederumu izmantošana), apkopes un drošības noteikumu neievērošanu, svešķermeņu iekļūšanu ierīcē (kā piemēram, smilts, akmeņi vai putekļi), spēka pielietošanu vai ārējām iedarbībām (kā piemēram, nokrītot), kā arī izmantošanai atbilstošu, parastu nodilumu. Īpaši tas attiecas uz akumulatoriem, kuriem ir 12 mēnešu garantijas termiņš.

Garantijas prasība zaudē spēku, ja ierīcei jau tikušas veiktas kādas iejaukšanās darbības.

3. Garantijas termiņš ir 5 gadi un tas sākas ar ierīces pirkuma datumu. Garantijas prasības ir jāiesniedz pirms garantijas termiņa izbeigšanās divu nedēļu laikā, no brīža, kad esat atklājuši defektu. Garantijas prasību iesniegšana pēc garantijas termiņa izbeigšanās ir izslēgta. Ierīces remonta vai apmaiņas rezultātā garantijas termiņš netiek ne pagarināts, ne arī noteikts jauns garantijas termiņš saistībā ar šo darbību ierīcei vai iespējamām iemontētajām rezerves daļām. Tas pats ir spēkā arī, izmantojot apkalpošanu uz vietas.
4. Lai iesniegtu garantijas prasību, lūdzam bez maksas nosūtīt bojāto ierīci uz turpmāk norādīto adresi vai griezties tuvākajā atbildīgajā būvmateriālu veikalā. Pievienojiet pārdošanas dokumenta oriģinālu vai citu pirkuma pierādījumu ar datumu. Tādēļ, lūdzu, labi uzglabājiet kases čeku kā pierādījumu! Lūdzu, iespējami precīzāk aprakstiet pretenzijas iemeslu. Ja ierīces defekts ir iekļauts mūsu garantijas pakalpojumos, jūs nekavējoties saņemsiet saremontētu vai jaunu ierīci.

# GARANTIITUNNISTUS

## Lugupeetud klient,

meie tooted läbivad range kvaliteedikontrolli. Kui käesolev seade ei peaks siiski korralikult töötama, vabandame sellepärast väga ja palume Teil pöörduda meie klienditeenindusse selle garantiitunnistuse lõpus toodud aadressil või lähimasse pädevasse ehituspoodi. Garantiinõuete esitamisel kehtib järgnev:

1. Täiendavat garantiid reguleerivad need garantiitingimused. See garantii ei puuduta Teie seaduslikke garantiinõudeid. Meie garantii on Teile tasuta.
2. Garantii hõlmab ainult neid puudusi, mis tulenevad materjali- või tootmisvigadest ning piirneb nende puuduste kõrvaldamise või seadme vahetamisega. Võtke palun arvesse, et meie seadmed ei ole konstrueeritud ettevõtluses, käsitööstuses ega tööstuses kasutamise otstarbel. Sellepärast garantiileping ei kehti, kui seadet kasutatakse ettevõtluses, käsitööstuses või tööstuses jt sarnastel tegevusaladel. Meie garantii puhul on hüvitamine välistatud transpordikahjustuse korral, kahjustuste korral, mis tulenevad montaažijuhendi mittejärgimisel või asjatundmatu installatsiooni tagajärjel, kasutusjuhendi mittejärgimisel (nt vale võrgupinge või vooluliigiga ühendamisel), vale või mitteotstarbeka kasutamise korral (nt seadme ülekoormus või mittelubatud tööriistade ja tarvikute kasutamine), hooldus- ja ohutusnõuete mittejärgimisel, võõrkehade (nt liiv, kivid või tolm) seadmesse tungimisel, jõu kasutamisel või välisjõudude mõju korral (nt kahjustused mahakukkumise tagajärjel) ning kasutamisest tuleneva tavapärase kulumise korral. See kehtib eriti akude kohta, millele me 12 kuulise garantiiaja tagame.

Garantiinõue kaotab kehtivuse, kui seadet on juba lahti võetud.

3. Garantiaeg on viis aastat ning see algab seadme ostmise kuupäevaga. Garantiinõuded tuleb esitada garantiiajal kahe nädala jooksul pärast defekti tuvastamist. Garantiinõuete esitamine pärast garantiiaja kestvuse lõppu on välistatud. Seadme remont või väljavahetamine pikendab garantiiaega või antakse nõude tõttu seadmele ja võimalikele paigaldatud varuosadele uus garantiiaeg. See kehtib ka kliendi juures kohapeal teostatud teeninduse korral.
4. Garantiinõude esitamiseks saatke defektne seade saatekuludeta alltoodud aadressile või pöörduge lähimasse pädevasse ehituspoodi. Pange kaasa ostutšeki originaal või muu kuupäevaga ostmist tõendav dokument. Sel põhjusel hoidke kassatšekk ostmist tõendava dokumendina alles! Kirjeldage meile võimalikult täpselt reklamatsiooni põhjust. Kui seadme defekt käib meie garantii alla, saate esimesel võimalusel tagasi remonditud või uue seadme.

# **D GARANTIEURKUNDE**

## **Sehr geehrte Kundin, sehr geehrter Kunde,**

unsere Produkte unterliegen einer strengen Qualitätskontrolle. Sollte dieses Gerät dennoch einmal nicht einwandfrei funktionieren, bedauern wir dies sehr und bitten Sie, sich an unseren Servicedienst unter der auf dieser Garantiekarte angegebenen Adresse, oder an den nächstgelegenen zuständigen Baumarkt zu wenden. Für die Geltendmachung von Garantieansprüchen gilt Folgendes:

1. Diese Garantiebedingungen regeln zusätzliche Garantieleistungen. Ihre gesetzlichen Gewährleistungsansprüche werden von dieser Garantie nicht berührt. Unsere Garantieleistung ist für Sie kostenlos.
2. Die Garantieleistung erstreckt sich ausschließlich auf Mängel, die auf Material- oder Herstellungsfehler zurückzuführen sind und ist auf die Behebung dieser Mängel bzw. den Austausch des Gerätes beschränkt. Bitte beachten Sie, dass unsere Geräte bestimmungsgemäß nicht für den gewerblichen, handwerklichen oder industriellen Einsatz konstruiert wurden. Ein Garantievertrag kommt daher nicht zustande, wenn das Gerät in Gewerbe-, Handwerks- oder Industriebetrieben sowie bei gleichzusetzenden Tätigkeiten eingesetzt wird.  
Von unserer Garantie sind ferner Ersatzleistungen für Transportschäden, Schäden durch Nichtbeachtung der Montageanleitung oder aufgrund nicht fachgerechter Installation, Nichtbeachtung der Gebrauchsanleitung (wie durch z.B. Anschluss an eine falsche Netzspannung oder Stromart), missbräuchliche oder unsachgemäße Anwendungen (wie z.B. Überlastung des Gerätes oder Verwendung von nicht zugelassenen Einsatzwerkzeugen oder Zubehör), Nichtbeachtung der Wartungs- und Sicherheitsbestimmungen, Eindringen von Fremdkörpern in das Gerät (wie z.B. Sand, Steine oder Staub), Gewaltanwendung oder Fremdeinwirkungen (wie z. B. Schäden durch Herunterfallen) sowie durch verwendungsgemäßen, üblichen Verschleiß ausgeschlossen. Dies gilt insbesondere für Akkus, auf die wir dennoch eine Garantiezeit von 12 Monaten gewähren.

Der Garantieanspruch erlischt, wenn an dem Gerät bereits Eingriffe vorgenommen wurden.

3. Die Garantiezeit beträgt 5 Jahre und beginnt mit dem Kaufdatum des Gerätes. Garantieansprüche sind vor Ablauf der Garantiezeit innerhalb von zwei Wochen, nachdem Sie den Defekt erkannt haben, geltend zu machen. Die Geltendmachung von Garantieansprüchen nach Ablauf der Garantiezeit ist ausgeschlossen. Die Reparatur oder der Austausch des Gerätes führt weder zu einer Verlängerung der Garantiezeit noch wird eine neue Garantiezeit durch diese Leistung für das Gerät oder für etwaige eingebaute Ersatzteile in Gang gesetzt. Dies gilt auch bei Einsatz eines Vor-Ort-Services.
4. Für die Geltendmachung Ihres Garantieanspruches übersenden Sie bitte das defekte Gerät portofrei an die unten angegebene Adresse, oder wenden Sie sich bitte an den nächstgelegenen zuständigen Baumarkt. Fügen Sie den Verkaufsbeleg im Original oder einen sonstigen datierten Kaufnachweis bei. Bitte bewahren Sie deshalb den Kassenbon als Nachweis gut auf! Beschreiben Sie uns bitte den Reklamationsgrund möglichst genau. Ist der Defekt des Gerätes von unserer Garantieleistung erfasst, erhalten Sie umgehend ein repariertes oder neues Gerät zurück.

**ISC GmbH • Eschenstraße 6 • 94405 Landau/Isar (Deutschland)**

E-Mail: [info@isc-gmbh.info](mailto:info@isc-gmbh.info) • Internet: [www.isc-gmbh.info](http://www.isc-gmbh.info)

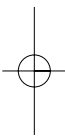

<b>1</b>	
<b>www.isc-gmbh.info</b>	
<b>2</b> Name:	Retouren-Nr. iSC:
Strasse / Nr.:	Telefon:
PLZ	Mobil:
Ort	
<b>3</b> Welcher Fehler ist aufgetreten (genaue Angabe):	
Art-Nr.:	I-Nr.:
<b>4</b> Garantie: JA <input type="checkbox"/> NEIN <input type="checkbox"/> Kaufbeleg-Nr. / Datum:	
<b>Sehr geehrte Kundin, sehr geehrter Kunde,</b> bitte beschreiben Sie uns die von Ihnen festgestellte Fehlfunktion Ihres Gerätes als Grund Ihrer Beanstandung möglichst genau. Dadurch können wir für Sie Ihre Reklamation schneller bearbeiten und Ihnen schneller helfen. Eine zu ungenaue Beschreibung mit Begriffen wie „Gerät funktioniert nicht“ oder „Gerät defekt“ verzögert hingegen die Bearbeitung erheblich.	
<b>1</b> Bei iSC-Webadresse anmelden - es wird Ihnen eine Retourennummer zugeteilt   <b>2</b> Ihre Anschrift eintragen   <b>3</b> Fehlerbeschreibung und Art.-Nr. und I.-Nr. angeben   <b>4</b> Garantiefall JA/NEIN ankreuzen sowie Kaufbeleg-Nr. und Datum angeben und eine Kopie des Kaufbeleges beilegen	

EH 01/2011 (02)

