

- Ⓚ Brugsanvisning
Elektronisk stiksav
- Ⓢ Bruksanvisning
Elektrisk sticksåg
- ⓕ Käyttöohje
Sähköpistosaha

Einhell[®]
bavaria

3

CE

Art.-Nr.: 43.210.30

I.-Nr.: 01014

BPSL 750





- ⓧ Læs driftsvejledningen grundigt inden montage og idrifttagning
- Ⓢ Var god läs bruksanvisningen noggrant före montering och driftstart
- Ⓜ Pyydämme Teitä lukemaan käyttöohjeen tarkkaavaisesti ennen asennusta ja käyttöönottoa

ⓧ Side	4 - 6
Ⓢ sidan	7 - 9
Ⓜ Sivu	10 - 12

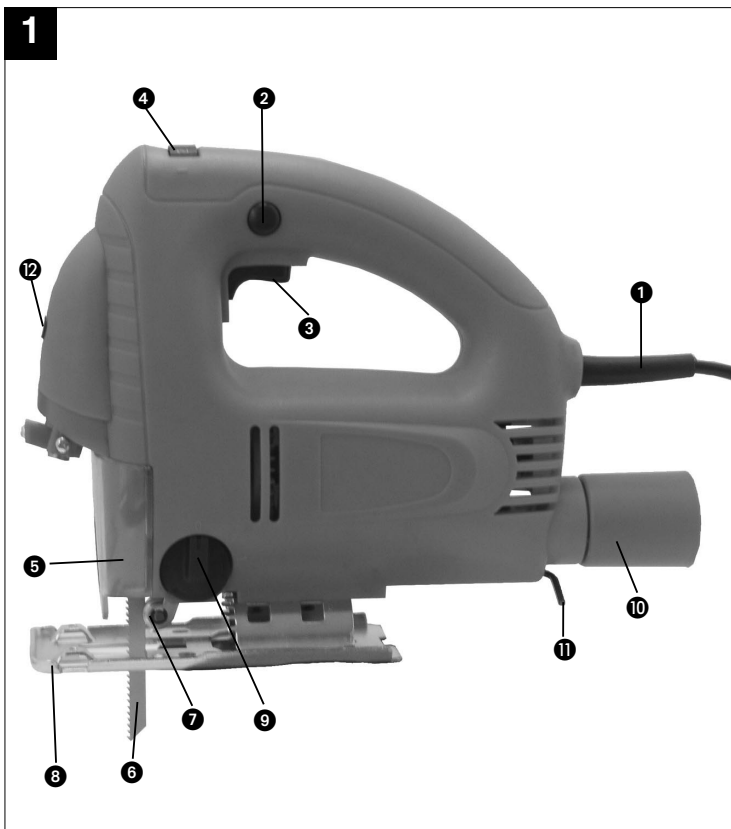

DK

1. Beskrivelse

- 1 Netledning
- 2 Låseknop
- 3 Betjeningskontakt Start/Stop
- 4 Fingerskrue til regulering af omdrejningshastighed
- 5 Støvsjold
- 6 Savklinge
- 7 Rille
- 8 Indstillelig savsko
- 9 Omskifter til pendulsavning
- 10 Spånudsugning
- 11 Sekskantnøgle
- 12 Betjeningskontakt Start/Stop Låse

2. Sikkerhedshenvisninger

Sikkerhedsanvisninger findes i vedlagte hæfte



Vigtigt:
Laserstråling
Kig ikke direkte ind i strålen
Laserklasse 2

Beskyt dig selv og din omverden mod uheld ved hjælp af passende forsigtighedsforanstaltninger.

- Kig ikke direkte ind i laserstrålen uden øjenbeskyttelse.
- Kig ikke direkte ind i strålegangen.
- Ret aldrig laserstrålen mod reflekterende overflader og personer eller dyr. Også en laserstråle med lav effekt kan forårsage øjenskader.
- Pas på – hvis der anvendes fremgangsmåder, som ikke er nævnt her, kan det føre til farlig stråleeksponering.
- Lasermodulet må aldrig åbnes.
- Hvis maskinen ikke benyttes over længere tid, bør batterierne tages ud.

IDRIFTTAGNING

Kort kørsel (figur 1)

Start: Betjeningskontakten trykkes ned
 Stop: Slip betjeningskontakten

Konstant kørsel

Start: Betjeningskontakten trykkes ned og fæstnes i nedtrykket tilstand med låseknappen.
 Stop: Betjeningskontakten trykkes ned og løsnes.

Elektronisk forvalg af omdrejningshastighed (figur 3)

Den ønskede omdrejningshastighed kan indstilles forud med fingerskruen ved start/stop kontakten. Hvis knappen drejes i PLUS-retning stiger omdrejningshastigheden, hvis den drejes i MINUS-retning falder omdrejningshastigheden. Det egnede slagtal afhænger af, hvilket materiale, der forarbejdes, og af arbejdsbetingelserne.

De generelle regler for gennemsnitshastighed ved spåndannende arbejder gælder også her.

Skift af savblad (figur 2)

Stiksaven skal slukkes og stikket trækkes ud for alle servicearbejder og savbladsskift.

Løsn skruerne 1 og 2 på slagstangen med den medfølgende sekskantnøgle. Pres savklingen ind i styrerillen på slagstangen, så den klikker fast. Spænd skruerne til med sekskantnøglen. Fortandingen på savklingen skal pege i skæreretningen. Kontroller, at savklingen sidder i slagstangens og løberullens styrerille.

Ændring af savskoens positio (figur 4)

Savskoens kan vippes til geringsnit og skråsnit indtil ca. 45 grader på begge sider ved at løsne begge skruer på undersiden. Vinklerne er markeret med streger for 15, 30 og 45 grader. En indstilling mellem markeringerne er uden videre mulig.

Når der skal saves til randen kan savskoens skubbes bagud. Hertil løsnes begge skruer på undersiden (figur 4) og savskoens skubbes bagud. Skru derefter begge skruer fast igen.

Støvsugning

Stiksaven er udstyret med en støvsugertilslutning. Enhver støvsuger kan sluttes til udsugningsåbningen ved stiksavens bagende. Sæt Dem venligst i forbindelse med producenten af Deres støvsuger, hvis De behøver en særlig adapter hertil.

DK

TEKNISKE DATA

Driftsspænding	230 v ~ 50 Hz
Optagen effekt	750 W
Slagtal	600 - 3000/min.
Slaglængde	18 mm
Skæredybde træ	100 mm
Skæredybde kunststof	20 mm
Skæredybde jern	10 mm
Geringssnit	Indtil 45° (højre og venstre)
Lydtrykniveau LPA	85,3 dB (A)
Lydeffektniveau LWA	96,3 dB (A)
Vibration a_w	$\geq 2,5 \text{ m/s}^2$
Dobbeltisoleret	II / 
Vægt	2,3 kg
Laserklasse	2
Bølgelængde laser	650 nm
Effekt laser	$\leq 1 \text{ mW}$
Strømforsyning lasermodul	2x1,5 v Micro (AAA)

9. Bestilling af reservedele

Ved bestilling af reservedele skal følgende oplyses:

- Savens type.
- Savens artikelnummer.
- Savens identifikationsnummer.
- Nummeret på den nødvendige reservedel.

Kontakt 43.210.30.01.001
Reservekul 43.210.30.01.002

DK

1

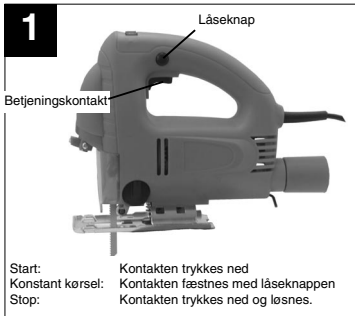

Låseknapp
Betjeningskontakt

Start: Kontakten trykkes ned
Konstant kørsel: Kontakten fæstnes med låseknappen
Stop: Kontakten trykkes ned og løsnes.

2

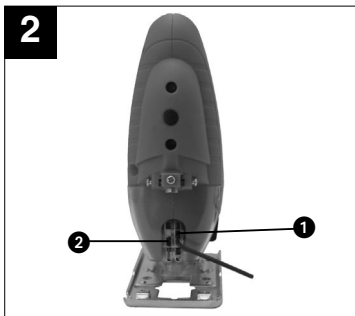

1
2

3

Når knappen til regulering af omdrejningshastighed drejes, forhøjes hævningsfrekvensen.

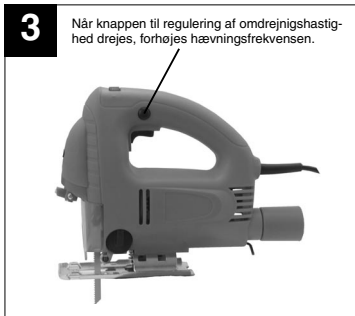

4

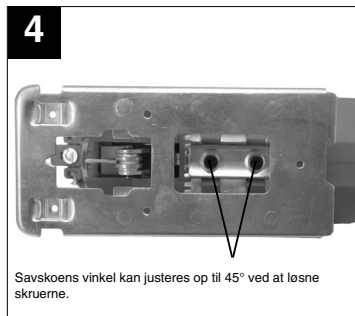

1
2

Savskoens vinkel kan justeres op til 45° ved at løsne skrueerne.

5



Indstilling af pendulslag
Pos. 0 ingen pendulering
Pos. 1 let pendulering
Pos. 2 kraftig pendulering

6



1

Laseren kan slås til og fra med afbryderen 1. Laserstrålen markerer snitmønstret på arbejdsstykket.

1. Beskrivning

- 1 Nätkabel
- 2 Läsknapp
- 3 Till/Från-brytare
- 4 Skruv med räfflat huvud till varvvalsreglering
- 5 Siktskydd
- 6 Sägblad
- 7 Styrrulle
- 8 Inställbar fotplatta
- 9 Omkopplare för pendelslag
- 10 Adapter för spänsug
- 11 Insexnyckel
- 12 Strömbrytare Laser

2. Säkerhetsanvisningar:

Gällande säkerhetsanvisningar finns i det bifogade häftet.



Obs!
Laserstrålning
Titta inte in i strålen
Laserklass 2

Skydda dig själv och omgivningen mot olyckor genom att tillta lämpliga försiktighetsåtgärder.

- Titta inte direkt in i laserstrålen utan ögonskydd.
- Titta inte direkt på strålen.
- Rikta aldrig laserstrålen mot reflekterande ytor och personer eller djur. Även en laserstråle med låg effekt kan förorsaka skador på ögonen.
- Varning! Om metoderna som används avviker från dem som beskrivs här, finns det risk för farlig exponering av strålningen.
- Öppna aldrig lasermodulen.
- Ta ut batterierna om machine inte ska användas under längre tid.

Idrifttagande

Momentan inkoppling (Bild 1)

Tillslag: Tryck in Till/Från-brytaren
 Frånslag: Släpp Till/Från-brytaren

Kontinuerlig inkoppling

Tillslag: Tryck in Till/Från-brytaren och lås i intryckt läge med läsknappen.
 Frånslag: Tryck in och släpp Till/Från-brytaren

Elektroniskt varvvalsförval (Bild 3)

Med den räfflade skruven på Till/Från-brytaren kan det önskade varvtalet förinställas. Vrids den räfflade skruven i PLUS-riktning ökas varvtalet, vrids den räfflade skruven i MINUS-riktning minskas varvtalet. Lämplig slagfrekvens är beroende av det arbetsmaterial och de arbetsbetingelser som är för handen.

De allmänna regler som gäller för skärhastigheten vid spänskarande arbeten är giltiga också i detta fall.

Byte av sågblad (Bild 2)

Före alla arbeten och byte av sågblad slås sticksågen från och nätkontakten dras ut ur uttaget.

Lossa på skruvarna 1 och 2 på hävstången med den bifogade insexnyckeln.

Skjut in sågbladet i spåret vid hävstången till stopp. Dra åt skruvarna med bifogade insexnyckel. Sågbladets tänder måste peka i sågriktningen. Kontrollera att sågbladet sitter i hävstångens och löprullens styrspar.

Inställning av fotplattan (Bild 4)

För geringsnitt och snedsnitt kan fotplattan, efter att de både skruvarna på undersidan lossats, vinklas upp till 45° åt båda sidor. Vinkeln är markerad med markeringsstreck för 15°, 30° och 45°. En inställning mellan de markerade vinkelgraderna är utan vidare möjlig.

För att ställa in snittvinkeln lossas de båda skruvarna (Bild 4) så mycket att fotplattan prexis går att skjuta. Ställ in den önskade vinkeln och dra åter fast de båda skruvarna.

Dammsugning

Sticksågen är utrustad med en adapter för anslutning till dammsugare. Sätt adaptern på sticksågen och vrid därefter runt för att spärra. Alla typer av dammsugare kan därefter anslutas till utsugningsöppningen bak till på sticksågen. Om du behöver en speciell adapter kan du höra efter med tillverkaren av din dammsugare.

S**TEKNISKA DATA**

Märkspänning:	230 V - 50 Hz
Effektförbrukning:	750 W
Slagfrekvens:	600-3000 /min
Slaglängd:	18 mm
Snittdjup trä:	100 mm
Snittdjup plast:	20 mm
Snittdjup jäm:	10 mm
Geringsnitt:	upp till 45° (höger och vänster)
Ljudtrycknivå LPA:	85,3 dB (A)
Ljudeffektnivå LWA:	96,3 dB (A)
Vibration a_w	$\geq 2,5 \text{ m/s}^2$
Dubbel isolering	II / 
Vikt	2,3 kg
Laserklass	2
Våglängd laser	650 nm
Lasereffekt	$\leq 1 \text{ mW}$
Strömförsörjning lasermodul	2 x 1,5 V (AAA)

Reservdelsbeställning

Lämna följande uppgifter vid beställning av reservdelar:

- Maskintyp
- Maskinens artikel-nr.
- Maskinens ident-nr.
- Reservdelsnummer för erforderlig reservdel

Reservdel	Reservdelsnummer
Reservkol	43.210.30.01.001
Brytare	43.210.30.01.002

S

1

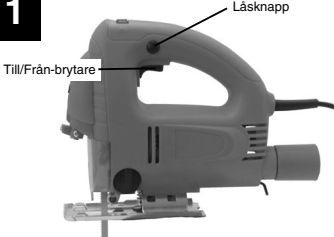

Låsknapp
Till/Från-brytare

Inkoppling: Tryck in Till/Från-brytaren
Kontinuerlig drift: Lås Till/Från-brytaren med låsknappen
Frånslag: Tryck in och släpp Till/Från-brytaren

2

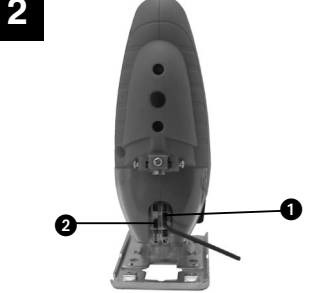

1
2

3



Genom att vrida på varvtalsregleringen ökas slagfrekvensen.

4

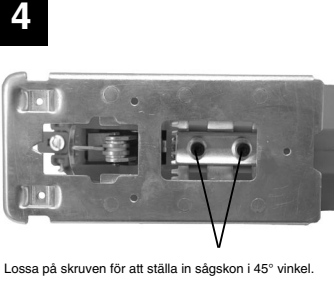

1

Lossa på skruven för att ställa in sågskon i 45° vinkel.

5

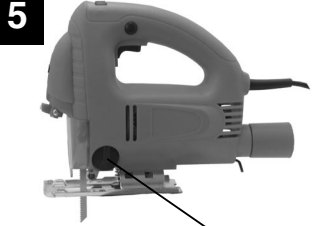

Inställning pendelslag
Pos. 0 Ingen pendling
Pos. 1 Lätt pendling
Pos. 2 Stark pendeling

6



1

Tryck på knappen (1) för att koppla in eller ifrån laserfunktionen.
Laserstrålen markerar var arbetsstycket ska sågas.

FIN**1. Kuvaus**

- 1 Verkkojohto
- 2 Lukitusnappi
- 3 Kytin/katkaisin
- 4 Ruuvi käyntinopeuden säätelyä varten
- 5 Näkösuoja
- 6 Sahanterä
- 7 Ohjausrulla
- 8 säädettävä sahan liukulevy
- 9 Heilurinoston vaihtokytkin
- 10 Lastujen imu
- 11 Sisäkuusiokoloavain
- 12 Käynnistyskytkin/katkaisin laser

2. Turvallisuusohjeet

Vastaavat turvallisuusmääräykset löydät oheistetusta vihkosesta.



Huomio:
Lasersäde
Älä katso säteeseen
Laserluokka 2

Suojaa itseäsi ja ympäristöäsi tapaturmanvaaralta sopivin varoimenpitein.

- Älä katso suojaamattomin silmin suoraan lasersäteeseen.
- Älä koskaan katso suoraan sädekanavaan.
- Älä suuntaa lasersädettä koskaan heijastaville pinnoille, tai ihmisiä tai eläimiä kohti. Myös pienitehoinen lasersäde saattaa aiheuttaa vaurioita silmiin.
- Varo - jos toimitaan muulla kuin tässä neuvotulla tavalla, niin tästä saattaa aiheutua vaarallinen säteilylealtistaminen.
- Lasermoduulia ei saa milloinkaan avata.
- Jos konetta ei käytetä pitempään aikaan, tulee paristot ottaa pois.

KÄYTTÖÖNOTTO**Momenttikytkentä** (kuva 1)

Päälle kytkeminen: Paina kytkintä/katkaisinta
Sammuttaminen: Älä enää paina kytkintä/katkaisinta

Kestokytkentä

Päälle kytkeminen: Paina kytkintä/katkaisinta ja lukitse se paikalleen (sen ollessa alaspainotussa asennossa) lukitusnapin avulla
Sammuttaminen: Paine kytkintä/katkaisinta ja päästä se sitten irti.

Elektroninen käyntinopeuden esivalinta (kuva 3)

Kytkimessä/katkaisimessa olevan ruuvin avulla voidaan halutta käyntinopeus säätää etukäteen. Jos kierrät ruuvia suuntaan PLUS, käyntinopeus kohoaa; jos kierrät ruuvia suuntaan MINUS, käyntinopeus heikkenee. Sopiva iskuluku riippuu aina työstettävästä materiaalista ja työolosuhteista.

Lastuavien töiden sahausnopeutta koskevat yleiset säännöt ovat voimassa myös tässä tapauksessa.

Sahanterän vaihto (kuva 2)

Pistosaha täytyy kytkeä pois päältä ja verkkopistoke täytyy irrottaa pistorasiasta aina ennen töitten aloittamista ja ennen sahanterän vaihtoa.

Irröitä mukana toimitetulla sisäkuusiokoloavaimella iskutangon ruuvit 1 ja 2. Työnnä sahanterä iskutangon ohjausruuan vasteseen asti. Kiristä ruuvit uudelleen mukana toimitetulla sisäkuusiokoloavaimella. Sahanterän hammastuksen tulee näyttää leikkaussuuntaan. Huolehdi siitä, että sahanterä on paikallaan iskutangon ja juoksupyörän ohjausurassa.

Sahan liukulevyn säätäminen (kuva 4)

Vinosahausta ja vinoa poikkisahausta varten voidaan, sen jälkeen kun molempia alapuloella olevia ruuveja on hellitetty, sahan liukulevyä kääntää molemmin puolin jopa 45°. Kulmat on merkitty viivoilla 15°, 30° ja 45°. Sahan liukulevyn säätäminen merkittyjen kulma-asteiden väliin on myös mahdollista.

Jos haluat muuttaa sahauskulmaa, hellitä molempia ruuveja (kuva 4) niin paljon, että sahan liukulevyä voidaan juuri vielä työntää. Säädä haluamasi kulma ja kiristä taas molemmat ruuvit.

Pölyn imentä

Pistosaha on varustettu pölynimuliitännällä. Mikä tahansa pölynimuri voidaan liittää pistosahan takapäässä olevaa imuaukkoon. Mikäli tarvitset sitä varten erikoisadapterin, käänny pölynimurisi valmistajan puoleen.

TEKNISET TIEDOT

Nimellisjännite:	230 V - 50 Hz
Tehon kulutus:	750 W
Iskuluku:	600 - 3000 r/min.
Iskukorkeus:	18 mm
Sahaussyvyys puu:	100 mm
Sahaussyvyys muovi:	20 mm
Sahaussyvyys rauta:	10 mm
Viistosahaus:	45°:en asti (oikealle ja vasemmalle)
Äänen painetaso LPA:	85,3 dB (A)
Äänen tehotaso LWA:	96,3 dB (A)
Tärinä a_w	$\geq 2,5 \text{ m/s}^2$
Soujaeristetty	II / <input type="checkbox"/>
Paino	2,3 kg
Laserluokka	2
Laserin aallonpituus	650 nm
Laserin teho	$\leq 1 \text{ mW}$
Lasermoduulin virransyöttö	2x1,5 V Micro (AAA)

Varaosatilaukset

Varaosia tilattaessa on ilmoitettava seuraavat tiedot:

- Laitteen tyyppi
- Laitteen tuotenumero
- Laitteen tunnusnumero
- Tarvittavan varaosan varaosanumero

Varahiilet 43.210.30.01.001
Katkaisin 43.210.30.01.002

FIN

1



Lukitusnappi
Kytin/katkaisin

Päälle kytkeminen: paina kytkintä/katkaisinta
Jatkuva käyttö: varmista lukitusnappin avulla kytkimen/
Sammuttaminen: katkaisimen pysyminen alaspainettussa
asennossa.
paina kytkintä/katkaisinta ja päästä se sitten irti.

2



1
2

3



Iskuluku kohoaa, jos käyntinopeussäädintä
kierretään!

4

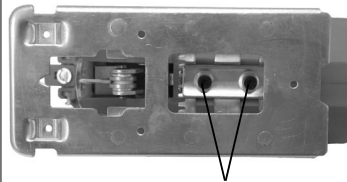

Irrottamalla ruuvit voit kääntää sahankenkää aina 45°
kulmaan saakka.

5



Heiluriikkeen säätö
Kohta 0 ei heiluriilikettä
Kohta 1 vähäinen heiluriiliike
Kohta 2 voimakas heiluriiliike

6



1

Katkaisimella 1 voit kytkeä laser-toiminnon päälle ja pois.
Lasersuihku merkitsee leikkausreitit työstökappaleeseen.

- D EG Konformitätserklärung
- GB EC Declaration of Conformity
- F Déclaration de Conformité CE
- NL EC Conformiteitsverklaring
- E Declaracion CE de Conformidad
- P Declaração de conformidade CE
- S EC Konformitetsförklaring
- FIN EC Yhdenmukaisuusilmoitus
- N EC Konfirmitetserklæring
- RU EC Заявление о соответствии
- HR Dichiarazione di conformità CE
- RO Declarație de conformitate CE
- TR AT Uygunluk Deklarasyonu



- GR EC Δήλωση περί της ανταπόκρισης
- I Dichiarazione di conformità CE
- DK EC Overensstemmelseserklæring
- CZ EU prohlášení o konformitě
- H EU Konformitjekijelentés
- SLU EU Izjava o skladnosti
- PL Oświadczenie o zgodności z normami Europejskiej Wspólnoty
- SK Vyhásenie EU o konformite
- BG Декларация за съответствие на ЕО

Laser-Stichsäge BPSL 750

Der Unterzeichnende erklärt in Namen der Firma die Übereinstimmung des Produktes.
 The undersigned declares in the name of the company that the product is in compliance with the following guidelines and standards.
 Le soussigné déclare au nom de l'entreprise la conformité du produit avec les directives et normes suivantes.
 De ondertekenaar verklaart in naam van de firma dat het product overeenstemt met de volgende richtlijnen en normen.
 El abajo firmante declara, en el nombre de la empresa, la conformidad del producto con las directrices y normas siguientes.
 O signatário declara em nome da firma a conformidade do produto com as seguintes directivas e normas.
 Undertecknad förklarar i firmans namn att produkten överensstämmer med följande direktiv och standarder.
 Allekirjottanut ilmoittaa liikkeen nimissä, että tuote vastaa seuraavia direktiivejä ja standardeja:
 Undertegnede erklærer på vegne av firmaet at produktet samsvarer med følgende direktiver og normer.
 Подписавшийся подтверждает от имени фирмы что настоящее изделие соответствует требованиям следующих нормативных документов.
 Az aláíró kijelenti, a cég nevében a termék megegyezését a

következő irányvonalakkal és normákkal.
 Subsemnatul declară în numele firmei că produsul core-spunde următoarelor directive și standarde.
 Imzalayan kisi, firma adina uruhun asagida anilan yonetme-liklere ve normlara uygun oldugunu beyan eder.
 Εν ονόματι της εταιρείας δηλώνει ο υπογεγραμμένος την συμφωρία του προϊόντος προς τους ακόλουθους κανονισμούς και τα ακόλουθα πρότυπα.
 Il sottoscritto dichiara a nome della ditta la conformità del prodotto con le direttive e le norme seguenti.
 På firmaets vegne erklærer undertegnede, at produktet imødekommer kravene i følgende direktiver og normer.
 Niže podepsani imenom firme prolašuje, že výrobek odpoví-vidá následujícím směrnici a normám.
 Az aláíró kijelenti, a cég nevében a termék megegyezését a következő irányvonalakkal és normákkal.
 Podpisani izjavjam v imenu podjetja, da je proizvod v sklad-nosti s sledečimi smernicami in standardi.
 Niżej podpisany oświadcza w imieniu firmy, że produkt jest zgodny z następującymi wytycznymi i normami.
 Podpisujúci zavázne prehlasuje v mene firmy, že tento výrobok je v súlade s nasledovnými smernicami a normami.
 Доподписавшият декларира от името на фирмата съответствието на продукта.

<input checked="" type="checkbox"/> 98/37/EG	<input type="checkbox"/> 89/686/EWG	ISC GmbH Eschenstraße 6 D-94405 Landau/Isar
<input checked="" type="checkbox"/> 73/23/EWG	<input type="checkbox"/> 87/404/EWG	
<input type="checkbox"/> 97/23/EG	<input type="checkbox"/> R&TTED 1999/5/EG	
<input checked="" type="checkbox"/> 89/336/EWG	<input type="checkbox"/> 2000/14/EG: L _{WM}dB(A); L _{WA}dB(A)	
<input type="checkbox"/> 90/396/EWG		

EN 55014-1; EN 55014-2; EN 61000-3-2; EN 61000-3-3; EN 60745-1; EN 60745-2-11

Landau/Isar, den 01.03.2004

Brunhözl *Kapp*
 Leiter Produkt-Management Produkt-Management

Archivierung / For archives: 4321030-05-4155050-E

☺☺ GARANTIBEVIS

I tilfælde af, at vort produkt skulle være fejlfærdigt, yder vi 2 års garanti på det i vejledningen nævnte produkt. Garantiperioden på 2 år begynder, når risikoen går over på køber, eller når produktet overdrages til kunden.
 For at kunne støtte krav på garantien er det en forudsætning, at produktet er blevet ordentligt vedligeholdt i henhold til betjeningsvejledningens anvisninger, samt at produktet er blevet anvendt korrekt i overensstemmelse med dets formål.
Lovmæssige forbrugerrettigheder er naturligvis stadigvæk gældende inden for garantiperioden på de 2 år.
 Garantien gælder som supplement til lokalt gældende bestemmelser i det land, hvor den regionale hovedforhandler har sit sæde. Vi henviser endvidere til din kontaktperson hos den regionalt ansvarlige kundeservice eller til nedenstående serviceadresse.

☺ TAKUUTODISTUS

Käyttöohjeessa kuvatulle laitteelle myönämme 2 vuoden takuun siinä tapauksessa, että valmistamamme tuote on puutteellinen. 2 vuoden määräaika alkaa joko vääransäilymisheikkestä tai siitä hetkestä, jolloin asiakas on ottanut laitteen haltuunsa. Takuuvalaisten edellytyksenä on laitteen käyttöohjeessa annettujen määräysten mukainen asianmukainen huolto sekä laitteen määrätystenmukainen käyttö.
On itsestään selvää, että asiakkaan lakimääräiset takuukorvausoikeudet säilyvät näiden 2 vuoden aikana.
 Takuu on voimassa Saksan Liittotasavallan alueella tai kunkin päämyyjäistajain alueen maissa paikallisesti voimassa olevien lakimääräysten täydennyksenä. Asiakkaan tulee käännyttää takuusioloissa alueesta vastuussa olevan asiakaspalvelun tai alla mainitun huoltopalvelun puoleen.

☺ GARANTIBEVIS

Vi lämnar 2 års garanti på produkten som beskrivs i bruksanvisningen. Denna garanti gäller om produkten uppvisar brister. 2-års-garantin gäller från och med riskövergången eller när kunden har tagit emot produkten från säljaren.
 En förutsättning för att garantin ska kunna tas i anspråk är att produkten har underhållits enligt instruktionerna i bruksanvisningen samt att produkten har använts på ändamålsenligt sätt.
Givetvis gäller fortfarande de lagstadgade rättigheterna till garanti under denna 2-års-period.
 Garantin gäller endast för Förbundsrepubliken Tyskland eller i de länder där den regionala centraldistributionspartnern befinner sig som komplettering till de lagstadgade föreskrifter som gäller i resp. land. Kontakta din kontaktperson vid den regionala kundtjänsten eller vänd dig till serviceadressen som anges nedan.

GARANTIEURKUNDE

Auf das in der Anleitung bezeichnete Gerät geben wir 2 Jahre Garantie, für den Fall, dass unser Produkt mangelhaft sein sollte. Die 2-Jahres-Frist beginnt mit dem Gefahrenübergang oder der Übernahme des Gerätes durch den Kunden. Voraussetzung für die Geltendmachung der Garantie ist eine ordnungsgemäße Wartung entsprechend der Bedienungsanleitung sowie die bestimmungsgemäße Benutzung unseres Gerätes.

Selbstverständlich bleiben Ihnen die gesetzlichen Gewährleistungsrechte innerhalb dieser 2 Jahre erhalten. Die Garantie gilt für den Bereich der Bundesrepublik Deutschland oder der jeweiligen Länder des regionalen Hauptvertriebspartners als Ergänzung der lokal gültigen gesetzlichen Vorschriften. Bitte beachten Sie Ihren Ansprechpartner des regional zuständigen Kundendienstes oder die unten aufgeführte Serviceadresse.

ISC GmbH · International Service Center
 Eschenstraße 6 · D-94405 Landau/Isar (Germany)
 Info-Tel. 0180-5 120 509 • Telefax 0180-5 835 830
 Service- und Infoserver: <http://www.isc-gmbh.info>

- ☺ Förbehåll för tekniska förändringar
- ☺ Oikeus teknisiin muutoksiin pidetään
- ☺ Der tages forbehold for tekniske ændringer

DK

Eftertryk eller anden form for mangfoldiggørelse af skriftligt materiale, ledsagepapirer indbefattet, som omhandler produkter, er kun tilladt efter udtrykkelig tilladelse fra ISC GmbH.

S

Eftertryck eller annan duplicering av dokumentation och medföljande underlag för produkter, även utdrag, är endast tillåtet med uttryckligt tillstånd från ISC GmbH.

FIN

Tuotteiden dokumentaatioiden ja muiden mukaanliitettyjen asiakirjojen vain osittainkin kopiointi tai muuntainen monistaminen on sallittu ainoastaan ISC GmbH:n nimenomaisella luvalla.

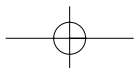
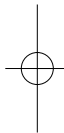
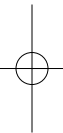

- D** ISC GmbH
 Eschenstraße 6
D-94405 Landau/Isar
 Tel. (0180) 5 120 509 (12 Ct/min), Fax (0180) 5 835 830 (12 Ct/min)
- A** Hans Einhell Österreich Gesellschaft m.b.H.
 Mühlgasse 1
A-2353 Guntramsdorf
 Tel. (02236) 53516, Fax (02236) 52369
- CH** Fubag International
 St. Gallenstraße 182
CH-8404 Winterthur
 Tel. (052) 2358787, Fax (052) 2358700
- GB** Einhell UK Ltd
 Unit 5 Morpeth Wharf
 Twelve Quays
 Birkenhead, Wirral
CH 41 1NG
 Tel. 0151 6491500, Fax 0151 6491501
- F** Pour toutes informations ou service après
 vente, merci de prendre contact avec votre
 revendeur.
- NL** Einhell Benelux
 Veldsteen 44
NL-4815 PK Breda
 Tel. 076 5986470, Fax 076 5986478
- E** Comercial Einhell, S.A.
 Travesia Villa Ester, 9 B
 Poligono Industrial El Nogal
E-28119 Algete-Madrid
- P** Einhell Portugal Lda.
 Apartado 2100
 Rua da Aldéia, 225 Apartado 2100
P-4405-017 Arcozelo VNG
 Tel. 022 0917500 Fax 022 0917529
- I** Einhell Italia s.r.l.
 Via Marconi, 16
I-22070 Beregazzo (Co)
 Tel. 031 992080, Fax 031 992084
- DK** Einhell Skandinavien
 Bergsøsvaj 36
DK-8600 Silkeborg
 Tel. 087 201200, Fax 087 201203
- S** Hasse Haraldson
 Barlastgatan 3
S-41463 Goteborg
- N** Einhell Norge A/S
 Sophus Buggevej 48
 Postboks 2005
N-3255 Larvik
- FIN** Sähkötalo Harju OY
 Korjaamonkatu 2
 FIN-33840 Tampere
 Tel. 03 2345000, Fax 03 2345040
- PL** Einhell Polska sp. Z.o.o.
 Ul. Medzyleska 2-6
PL-50-514 Wrocław
 Tel. 071 3346508, Fax 071 3346503
- H** Einhell Hungaria Ltd.
 Vajda Péter u. 12
H-1089 Budapest
 Tel. 01 3039401, Fax 01 2101179
- TR** Semak
 makina ticaret ve sanayi ltd. sti.
 Altay Cosme mah. Yasemin Sok. No: 19
TR 34843 Maltepe - Istanbul
 Tel. 0216 4594865, Fax 0216 4429325
- CZ** Turkestan
 Investitions- Baugesellschaft
 Christofor Stefanidi
 Belinskij-102
KZ-4860008 st. Chimkent
 Tel./Fax 03252 242414
- RO** Novatech S.r.l.
 Bd. Lasar Catargiu 24-26
 Sc. A, AP 9 Sector 1
RO-75121 Bucuresti
 Tel. 021 4104800, Fax 021 4103558
- CZ** Poker Plus S.R.O.
 Areal vu Bechovice
 Budava 10 B
CZ-19011 Praha - Bechovice 911
- BG** Slav GmbH
 Mihail Koloni str. 18 W
BG-9000 Varna
 Tel. 052 605254
- HR** Einhell Croatia d.o.o.
 Veilka Ves 2
HR-49224 Lepajci
 Tel. 049 342 444, Fax 049 342 392
- SI** GMA-Elektromechanika d.o.o
 Costa Andreja Bilanca 115
SLO 1000 Ljubljana
 Tel. 01/5838304, Fax 01/5183803
- GR** An. Mavrofidopoulos S.A.
 Technical & Commercial Company
 12, Papsastratu & Asklipiou Str.
GR 18545 Piräus
 Tel. 0210 4136155, Fax 0210 4137692
- RU** Bermas
 Altufjevskoe shosse, 2A
RU-127273 Moscow
 Tel. 095 7870179, Fax 095 5401750
- LT** Dirbita
 Metalo str. 23
LT-02190 Vilnius
 Tel. 05 2395769, Fax 05 2395770
- EST** AS Baltoil
 Roiu alev
 Haaslava vald
EE-62102 Tartu
 Tel. 07 301 700, Fax 07 301 701
- UAE** Halei Trading Co. LLC
 POB 9282, Nakheel Rd. Deira, Shop No. 15
UAE-Dubai
 Tel. 04 2279554, Fax 04 2217686
- IR** Alborz Abzar Co. Ltd.
 No. 111, Bastian Passage, Imam Khomeini Ave.
 IR-11146 Teheran
 Tel. 021 6716072, Fax 021 6727177
- HR** FIS d.o.o.
 Poslovni Centar 96
BA-87000 Vitez
 Tel. 030 715 267, Fax 030 715 320
- CS** MANIMEX d.o.o.
 Uzice republike 93
SCG-31000 Uzice
 Tel. 031 551 393, Fax 031 601 539
- ZA** Eurasia Industrial and Automotive Supply
 Bessemer Str.
 Duncanville
ZA-Vereeniging 1930
 Tel. 16 455 571 2, Fax 16 455 571 6