

/// PARKSIDE®

PKS 1700 B2



GB

SLIDING CROSS CUT MITRE SAW

Operation and Safety Notes
Original operating instructions

SI

VLEČNA, ČELILNA IN ZAJERALNA ŽAGA

Navodila za upravljanje in varnostna opozorila
Originalna navodila za uporabo

SK

**DVOJRUČNÁ, SKRACOVACIA A
POKOSOVÁ PÍLA**

Pokyny pre obsluhu a bezpečnostné pokyny
Originálny návod na obsluhu

DE AT CH

ZUG-, KAPP- UND GEHRUNGSSÄGE

Bedienungs- und Sicherheitshinweise
Originalbetriebsanleitung

HU

BŰTŰZŐ- ÉS GÉRVÁGÓ FŰRÉSZ

Kezelési és biztonsági utalások
Eredeti használati utasítás

CZ

POKOSOVÁ PÍLA

Pokyny pro obsluhu a bezpečnostní pokyny
Originální návod k obsluze

PL

**PÍŁA DWURĘCZNA, TARCZÓWKA, ZE
SKRĘTNĄ TARCZĄ**

Wskazówki dotyczące obsługi i bezpieczeństwa
Instrukcją oryginalną

4 

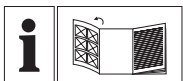

(GB)

Before reading, unfold the page containing the illustrations and familiarise yourself with all functions of the device.

(HU)

Olvasás előtt kattintson az ábrát tartalmazó oldalra és végezetül ismerje meg a készülék mindegyik funkcióját.

(SI)

Pred branjem stran s slikami odprite navzven in se nato seznanite z vsemi funkcijami naprave.

(CZ)

Před čtením si otevřete stranu s obrázky a potom se seznámte se všemi funkcemi přístroje.

(SK)

Pred čítaním si odklopte stranu s obrázkami a potom sa oboznámte so všetkými funkciami prístroja.

(PL)

Przed przeczytaniem proszę rozłożyć stronę z ilustracjami, a następnie proszę zapoznać się z wszystkimi funkcjami urządzenia.

(DE AT CH)

Klappen Sie vor dem Lesen die Seite mit den Abbildungen aus und machen Sie sich anschließend mit allen Funktionen des Gerätes vertraut.

GB	Operation and Safety Notes	Page	8
HU	Kezelési és biztonsági utalások	Oldal	24
SI	Navodila za upravljanje in varnostna opozorila	Stran	40
CZ	Pokyny pro obsluhu a bezpečnostní pokyny	Strana	56
SK	Pokyny pre obsluhu a bezpečnostné pokyny	Strana	71
PL	Wskazówki dotyczące obsługi i bezpieczeństwa	Strona	87
DE/AT/CH	Bedienungs- und Sicherheitshinweise	Seite	103

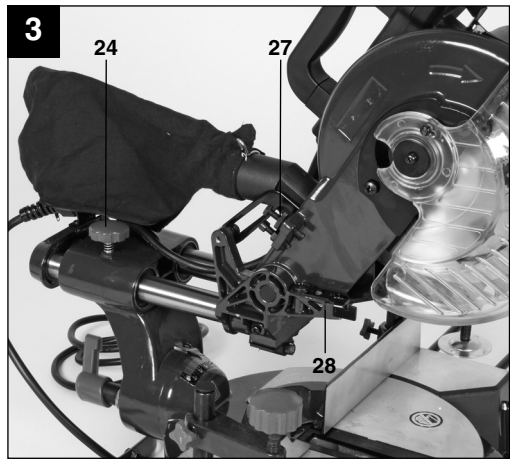
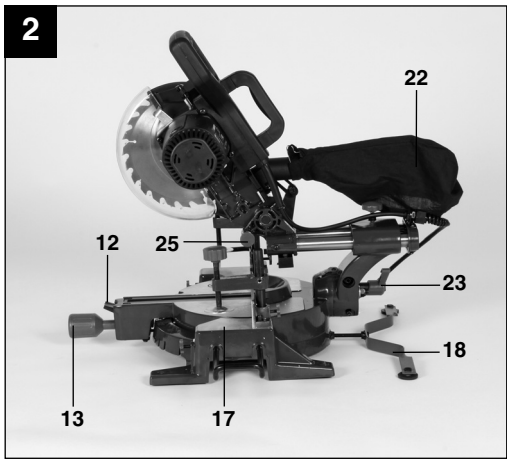
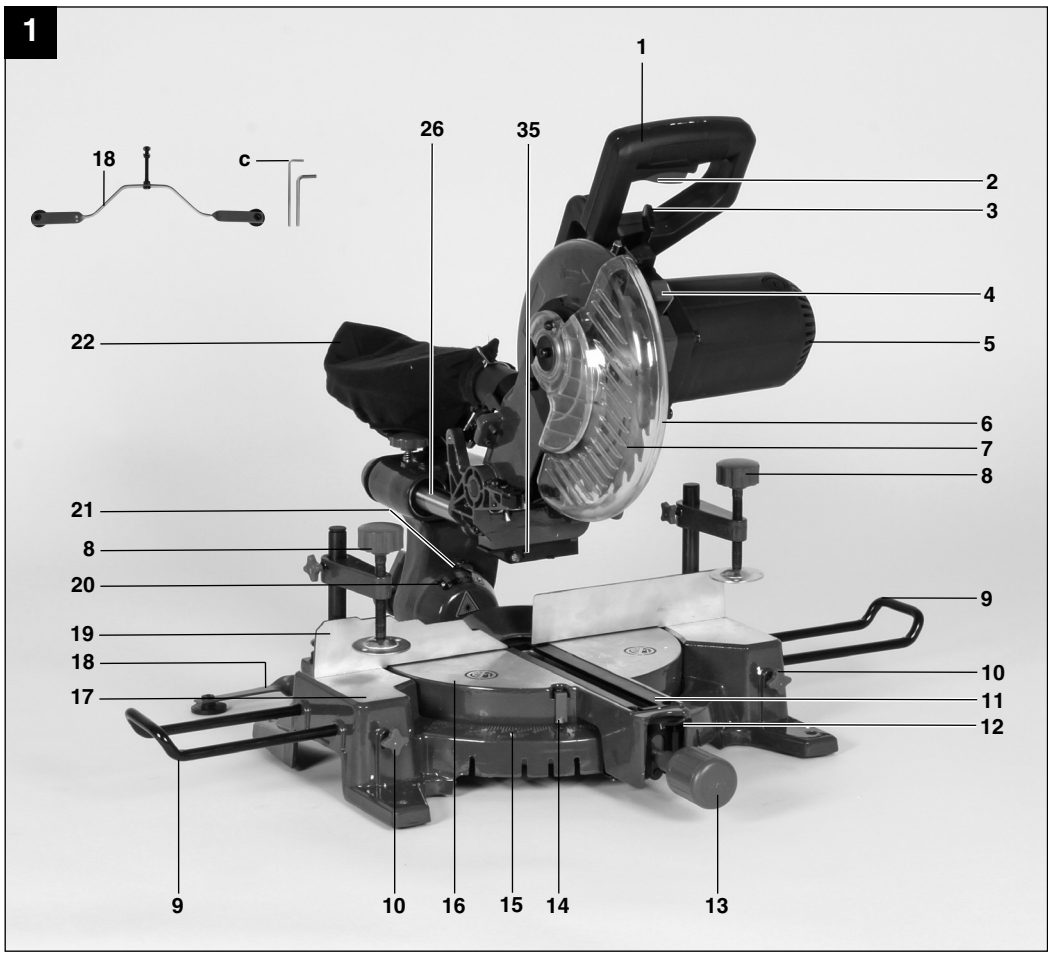

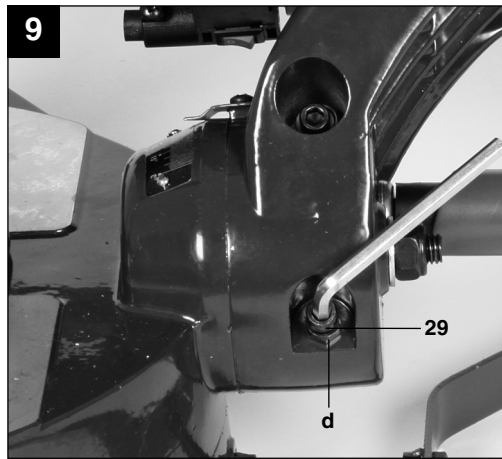
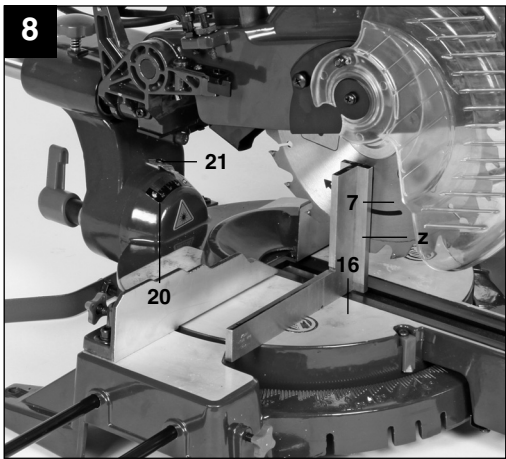
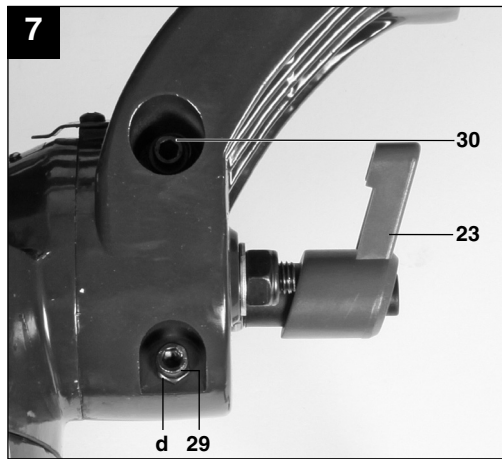
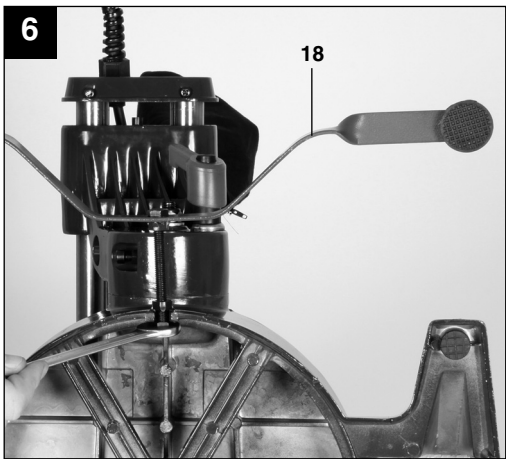
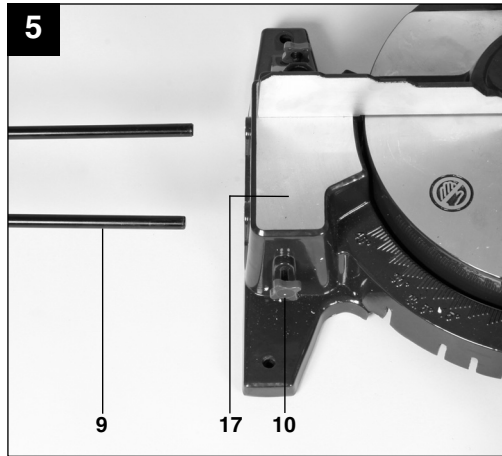
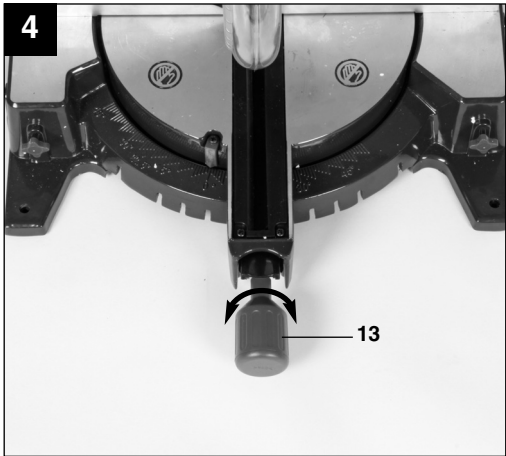

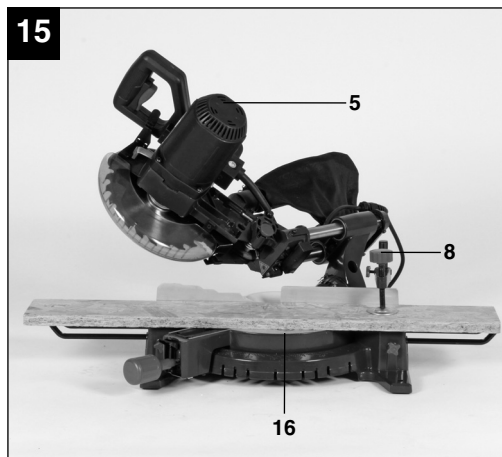
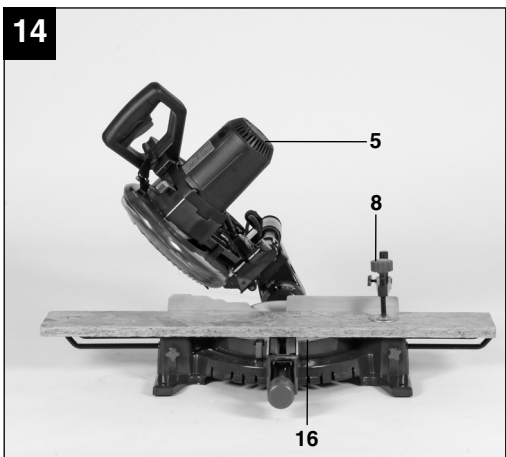
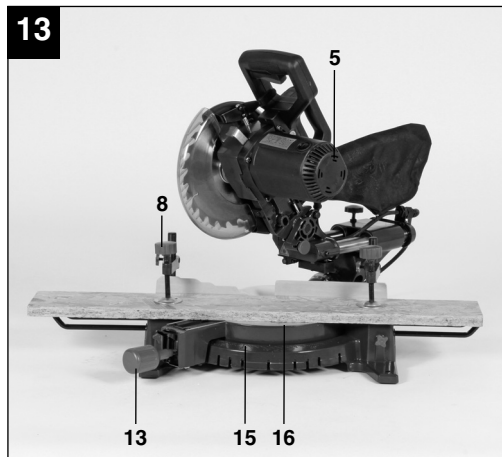
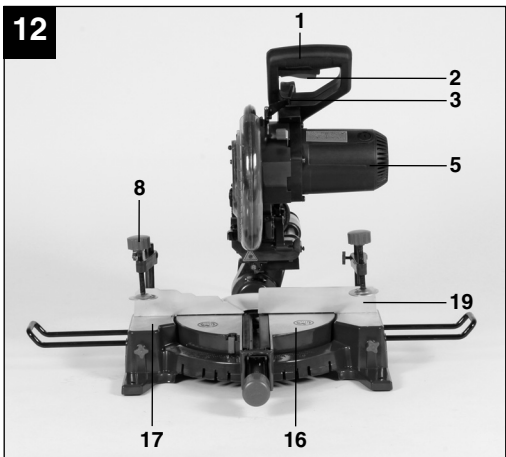
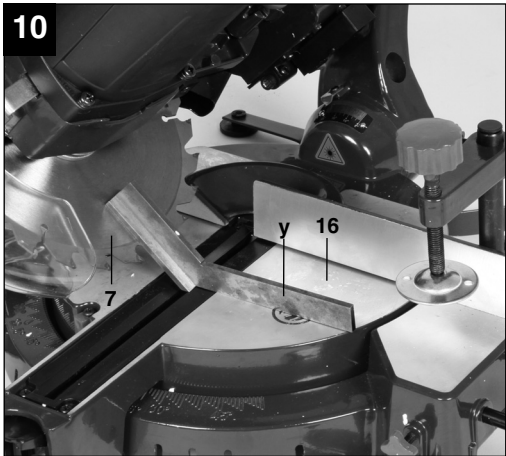

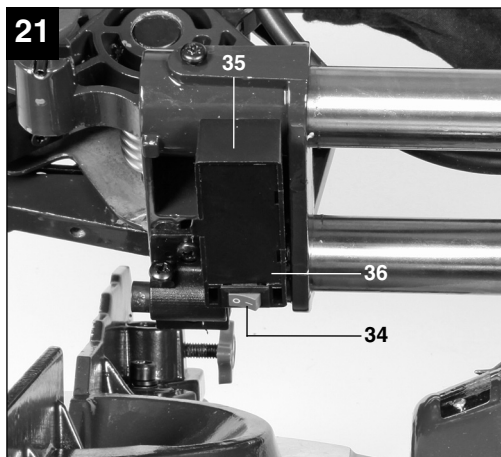
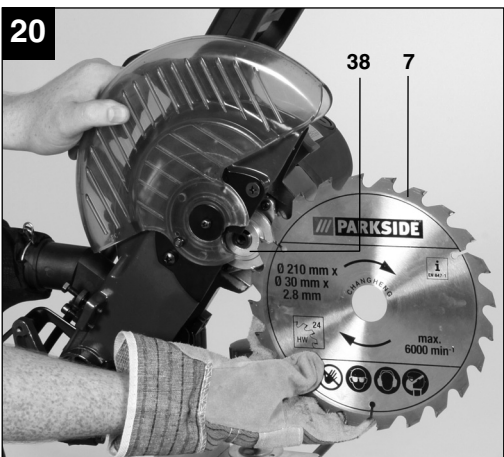
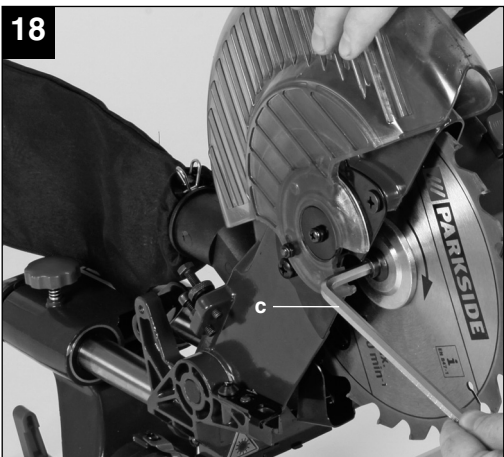
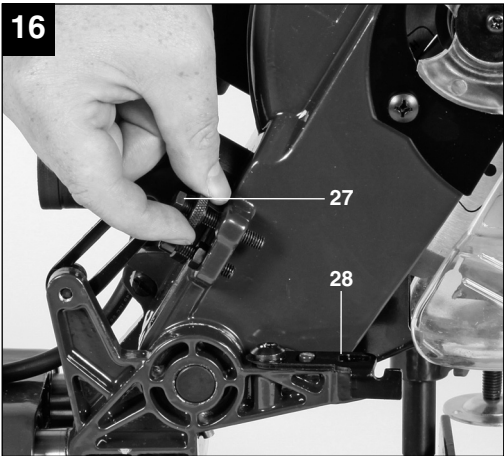



GB

Table of contents

Page

1. Introduction	10
2. Safety information	10-14
3. Layout	14
4. Items supplied	15
5. Intended use	15
6. Technical data.....	16
7. Before starting the equipment	16-17
8. Operation	17-19
9. Replacing the power cable.....	19
10. Cleaning, maintenance and ordering of spare parts.....	20
11. Disposal and recycling	20-21
12. Declaration of conformity	22
13. Guarantee certificate.....	23

The reprinting or reproduction by any other means, in whole or in part, of documentation and papers accompanying products is permitted only with the express consent of ISC GmbH.

Technical changes subject to change

Explanation of the symbols on the equipment



“Caution - Read the operating instructions to reduce the risk of injury”



Wear ear-muffs.

The impact of noise can cause damage to hearing.



Wear a breathing mask.

Dust which is injurious to health can be generated when working on wood and other materials. Never use the device to work on any materials containing asbestos!



Wear safety goggles.

Sparks generated during working or splinters, chips and dust emitted by the device can cause loss of sight.



Important. Risk of injury.

Never reach into the running saw blade.

GB

1. Introduction

⚠ Important.

When using the equipment, a few safety precautions must be observed to avoid injuries and damage. Please read the complete operating instructions and safety information with due care. Keep this manual in a safe place so that the information is available at all times. If you give the equipment to any other person, hand over these operating instructions and the safety information as well. We cannot accept any liability for damage or accidents which arise due to a failure to follow these instructions and the safety information.

2. Safety information

⚠ CAUTION

Read all the safety information and instructions. Any errors made in following the safety information and instructions set out below may result in an electric shock, fire and/or serious injury.

Keep all the safety information and instructions in a safe place for future use.

2.1 General safety information on electric power tools

Important. The following safety precautions must be taken when using electric power tools in order to protect the user from electric shocks and the risk of injury and fire. Read and follow these instructions before using the equipment.

- **Keep your work area tidy**
 - Untidy work areas can result in accidents.
- **Make allowance for ambient conditions**
 - Do not expose electric power tools to rain. Never use electric power tools in damp or wet locations. Provide good lighting. Do not use electric power tools near flammable liquids or gases.
- **Guard against electric shock**
 - Avoid bodily contact with earthed parts (e.g. pipes, radiators, cookers and

refrigerators).

- **Keep children away**
 - Do not allow other persons to touch the equipment or cable, keep them away from your work area.
- **Keep your electric power tools in a safe place.**
 - Unused tools must be stored in a dry, locked room out of children's reach.
- **Do not overload your tools**
 - It will work better and safer when used within its quoted capacity range.
- **Use the right tool**
 - Do not use tools or attachments too weak for heavy duty work. Never use tools on jobs for which they are not intended; for example, do not use a hand-held circular saw to fell trees or lop off branches.
- **Wear suitable work clothes**
 - Never wear loose fitting clothes or jewelry. They may get caught in moving parts. Rubber gloves and non-slip shoes are recommended when working outdoors. Wear a hair net if you have long hair.
- **Wear safety goggles.**
 - Use a dust mask when working on dusty jobs.
- **Do not use the cable for purposes other than that for which it is designed.**
 - Do not carry the equipment by its cable and do not use the cable to pull the plug out of the socket. Protect the cable from heat, oil and sharp edges.
- **Secure your workpiece**
 - Use clamps or a vise to hold the workpiece securely. This is safer than using your hand and also enables you to operate the machine with both hands.
- **Do not overstretch.**
 - Avoid abnormal working postures. Make sure you stand squarely and keep your balance at all times.
- **Take care of your tools**
 - Keep your tools sharp and clean in order to work well and safely. Follow the maintenance information and the instructions for changing tools. Check the power plug and cable on a regular basis and have them replaced by an authorized specialist if they are damaged. Check the

extension cable regularly and replace it if damaged. Keep handles dry and free from oil and grease.

- **Pull the power plug**
 - When tools are not in use, before starting any maintenance work or when changing attachments such as saw blades, drill bits and all kinds of mounted tools.
- **Always remove keys and wrenches after use**
 - Before switching on, make sure that all keys and wrenches have been removed from the tool.
- **Avoid unintentional starting**
 - Never carry a tool with your finger on the switch button while the tool is connected to the power supply. Make sure that the switch is turned off when connecting the tool to the power supply.
- **When using an extension cable outdoors**
 - Check that it is approved for outdoor duty and is marked accordingly.
- **Be alert at all times**
 - Keep an eye on your work. Use common sense when working. Never use the tool when you are distracted.
- **Check the equipment for damage**
 - Before using the tool again, check the safety devices or any slightly damaged parts to ensure that they are in good working order. Check that the moving parts are working correctly, that they do not jam, and that no parts are damaged. Make sure that all parts are fitted correctly to ensure that the equipment remains safe to use. Unless otherwise stated in the operating instructions, damaged guards and parts have to be repaired or replaced by a customer service workshop. Damaged switches have to be replaced by a customer service workshop. Never use an electric power tool with a switch that cannot be turned on and off.
- **Important!**
 - For your own safety you must only use the accessories and additional units listed in the operating instructions or recommended or specified by the manufacturer. The use of mounted tools or accessories other than

those recommended in the operating instructions or catalog may place your personal safety at risk.

- **Repairs may only be carried out by a qualified electrician**
 - This electric power tool complies with the pertinent safety information. Repair work must only be carried out by a trained electrician, otherwise the equipment may cause accidents.
- **Connect up a vacuum extraction system**
 - If there are provisions for connecting up a vacuum extraction system, make sure that such a system is fitted and in use.

2.2 Special safety information on the equipment

1. Safety precautions

- Change a worn out table insert.
- Use only blades which are recommended by the manufacturer and comply with EN 847-1.
- If necessary, wear suitable personal protection equipment. This could consist of:
 - Ear plugs to prevent the risk of damaging your hearing
 - A breathing mask to avoid the risk of inhaling hazardous dust
 - Always wear gloves when handling saw blades and rough materials. Whenever practicable, saw blades must be carried in a container.
- The following can have an influence on dust development:
 - Worn, damaged or cracked saw blades
 - Recommended capacity of the vacuum extraction system: 20 m/s
 - Proper guidance of the workpiece
- Blades made of high-alloy high-speed steel (HSS) must not be used.

GB

2. Safety information on the laser



Important:
Laser radiation
Do not look into the beam
Laser class 2



Protect yourself and your environment from accidents by taking the appropriate precautionary measures.

- Do not look directly into the laser beam with the naked eye.
- Never look directly into the laser path.
- Never direct the laser beam at reflecting surfaces, persons or animals. Even a low output laser beam can inflict injury on the eye.
- Caution: It is vital to follow the work procedures described in these instructions. Using the equipment in any other way may result in hazardous exposure to laser radiation.
- Never open laser module.
- When the laser is not going to be used for an extended period of time, the batteries should be removed.
- Never use an optical instrument (for example magnifying glass) to view the laser beam.
- Check the laser for damage on a regular basis and always before use. To protect yourself against injury, never use the equipment if it is damaged.
- Defective lasers have to be repaired by a customer service workshop.

3. Safety information on the batteries

- Never recharge the batteries. Danger of explosion.
- Keep batteries out of the reach of children. Do not throw batteries into the fire, short-circuit or take them apart.
- If necessary clean the contacts on the

batteries and equipment before inserting the batteries.

- Remove flat batteries immediately from the equipment. Risk of leakage!
- Always replace all batteries in one go. Only use new batteries of the same make.
- Avoid contact with skin, eyes and mucous membranes. If you come into contact with battery acid, rinse the affected parts at once with plenty of clear water and seek immediate medical assistance.
- Do not expose batteries to extreme conditions, e.g. do not place on heaters or in direct sunshine. Increased risk of leakage.

4. Maintenance and service

- The following conditions can have an influence on noise impact on the operator:
 - Type of saw blade (e.g. saw blades designed to reduce noise development)
 - Material of the workpiece
 - The force with which the workpiece is pushed against the saw blade
- Faults on the machine or its guards, safety devices and blade must be reported to the person in charge as soon as they are discovered.

5. Safe operation

- Use a suitable blade for the material you wish to saw.
- Never use the drag, crosscut and miter saw to cut any materials other than those specified by the manufacturer.
- Use only the transport devices to move the equipment. Never use the guards for handling or moving the equipment.
- Use the saw only if it is in perfect condition and properly maintained and only if the guards are correctly positioned.
- When cutting miters, make sure that the device for swiveling the arm is fastened securely.
- The floor around the machine must be level, clean and free of loose particles, such as chips and cutting residues.
- The operator must receive proper training in the use, adjustment and operation of the machine.
- Only use properly sharpened saw blades.

Do not exceed the maximum speed specified on the blade.

- Be sure to only use spacers and spindle rings specified by the manufacturer as suitable for the intended purpose.
- If the machine is equipped with a laser, this laser may not be replaced by a different type of laser. Repairs may only be carried out by the manufacturer of the laser or one of his authorized agents.
- Do not remove any cutting residues or other parts of workpieces from the cutting zone while the machine is running and the saw unit is not at rest.
- Make sure that the machine is always secured on a workbench or a table if at all possible.
- Support long workpieces (e.g. with a roller table) to prevent them sagging at the end of a cut.

6. Additional safety information on crosscut saws

- Give these safety instructions to all persons who work on the machine.
- Do not use this saw to cut fire wood.
- **Caution!** Hands and fingers may be injured on the rotating saw blade.
- Before you use the machine for the first time, check that the voltage marked on the rating plate is the same as your mains voltage.
- If you need to use an extension cable, make sure its conductor cross-section is big enough for the saw's power consumption. Minimum cross-section: 1.5 mm².
- If you use a cable reel, the complete cable must be pulled off the reel.
- Operators have to be at least 18 years of age. Trainees of at least 16 years of age are allowed to use the machine under supervision.
- Persons working on the machine should not be distracted.
- Note the direction of rotation of the motor and saw blade.
- After you have switched off the motor, never slow down the saw blade by applying pressure to its side.
- Only fit blades which are well sharpened

and have no cracks or deformations.

- Faulty saw blades must be replaced immediately.
- Never use saw blades which do not comply with the data specified in this manual.
- It is imperative to make sure that the arrow on the saw blade conforms with the arrow on the machine.
- Pull out the power plug and twist the blade with your hand into the 45° and 90° positions in order to make sure that the blade does not touch the turntable in any position. If necessary, readjust the saw head.
- It is imperative to make sure that all devices which cover the saw blade are in good working order.
- Never wedge the hinged saw blade guard in open position.
- Never dismantle the machine's safety devices or render them inoperative.
- Damaged or faulty safety devices have to be replaced immediately.
- Never cut workpieces which are too small to hold securely in your hand.
- Avoid placing your hands in hazardous positions in which, one or both hands could touch the saw blade if they slip suddenly.
- The saw must not be used for cutting round workpieces.
- There must be no nails or other foreign bodies in the part of the workpiece that you wish to saw.
- Always stand to the side of the saw blade when working with the saw.
- Never load the machine so much that it cuts out.
- Always press the workpiece firmly against the workbench and the stop rail to prevent the workpiece wobbling or twisting.
- Ensure that the off-cuts can be removed to the side of the saw blade. Otherwise it is possible that they will be caught by the saw blade and catapulted out of the machine.
- Never saw more than one workpiece at any one time.
- Never remove loose splinters, chips or jammed pieces of wood when the saw blade is running.
- To rectify faults or remove jammed pieces

GB

of wood, always switch off the machine first.

- Pull out the power plug-

- Refit all guards and safety devices immediately after you have completed any repairs or maintenance work.
- Be sure to observe the safety information and operating and maintenance instructions issued by the manufacturer, as well as the dimensions listed in the Technical Data.
- It is imperative to observe the accident prevention regulations in force in your area as well as all other generally recognized rules of safety.
- Operation in enclosed areas is permitted only with a suitable vacuum extraction system.
- The crosscut saw has to be connected to a 230 V socket-outlet with minimum fusing of 10 A.
- Do not use any low-powered machines for heavy duty work.
- Be careful when working in vertical mode.
- Caution: Take extra care when making double miter cuts!

Please keep these safety instructions in a safe place

3. Layout

1. Handle
 2. ON/OFF switch
 3. Release lever
 4. Saw shaft lock
 5. Machine head
 6. Movable blade guard
 7. Saw blade
 8. Clamping device
 9. Workpiece support
 10. Locking screw for workpiece support
 11. Table insert
 12. Latched position lever
 13. Locking grip
 14. Pointer
 15. Scale
 16. Turntable
 17. Fixed saw table
 18. Additional stability bar
 19. Stop rail
 20. Scale
 21. Pointer
 22. Sawdust bag
 23. Locking screw
 24. Locking screw for drag guide
 25. Fastening bolt
 26. Drag guide
 27. Knurled screw for cutting depth limiter
 28. Stop for cutting depth limiter
 29. Adjustment screw (90°)
 30. Adjustment screw (45°)
 31. Flange bolt
 32. Outer flange
 33. Laser
 34. ON/OFF switch for laser
 35. Battery compartment
 36. Battery compartment cover
 37. Screw
 38. Inner flange
- c) Allen key, 8 mm
 d) Counternut
 y) 45° stop angle (not supplied)
 z) 90° stop angle (not supplied)

4. Items supplied

- Drag, crosscut and miter Saw
- 2 x Clamping device (8)
- 2 x Workpiece support (9)
- Sawdust bag (22)
- Allen key, 5 mm
- Allen key, 8 mm (c)
- Additional stability bar (18)
- 2 x Battery (1.5 V LR6)

5. Intended use

The drag, crosscut and miter saw is designed to crosscut wood and plastic respective of the machine's size. The saw is not designed for cutting firewood.

The equipment is to be used only for its prescribed purpose. Any other use is deemed to be a case of misuse. The user / operator and not the manufacturer will be liable for any damage or injuries of any kind caused as a result of this.

Please note that our equipment has not been designed for use in commercial, trade or industrial applications. Our warranty will be voided if the equipment is used in commercial, trade or industrial businesses or for equivalent purposes.

The equipment is to be operated only with suitable saw blades. It is prohibited to use any type of cutting-off wheel.

To use the equipment properly you must also observe the safety information, the assembly instructions and the operating instructions to be found in this manual.

All persons who use and service the equipment have to be acquainted with this manual and must be informed about the equipment's potential hazards. It is also imperative to observe the accident prevention regulations in force in your area. The same applies for the general rules of health and safety at work. The manufacturer will not be liable for any changes made to the equipment nor for any

damage resulting from such changes. Even when the equipment is used as prescribed it is still impossible to eliminate certain residual risk factors. The following hazards may arise in connection with the machine's construction and design:

- Contact with the saw blade in the uncovered saw zone.
- Reaching into the running saw blade (cut injuries).
- Kick-back of workpieces and parts of workpieces.
- Saw blade fracturing.
- Catapulting of faulty carbide tips from the saw blade.
- Damage to hearing if ear-muffs are not used as necessary.
- Harmful emissions of wood dust when used in closed rooms.
- The product meets the requirements of EN 61000-3-11 and is subject to special connection conditions. This means that use of the product at any freely selectable connection point is not allowed.
- Given unfavorable conditions in the power supply the product can cause the voltage to fluctuate temporarily.
- The product is exclusively intended for use at connection points that have a continuous current-carrying capacity of at least 100 A per phase.
- As the user, you are required to ensure, in consultation with your electric power company if necessary, that the connection point at which you wish to operate the product meets the specified requirements.

GB

6. Technical data

AC motor:	230V ~ 50Hz
Power:	1700 W
Operating mode:	S1
Idle speed n_0 :	4,800 min ⁻¹
Carbide saw blade:	ø 210 x ø 30 x 2.8 mm
Number of teeth:	24
Swiveling range:	-45° / 0° / +45°
Miter cut:	0° to 45° to the left
Saw width at 90°:	205 x 65 mm
Saw width at 45°:	140 x 65 mm
Saw width at 2 x 45° (double miter cut):	140 x 40 mm
Protection class:	II / 
Weight:	approx. 15 kg
Laser class:	2
Wavelength of laser:	650 nm
Laser output:	≤ 1mW
Laser module power supply:	2 x 1.5 V Micro (AAA)

Noise emission values

The saw's noise is measured in accordance with EN 61029.

	Idle speed
L_{pA} sound pressure level	88.6 dB
K_{pA} uncertainty	3 dB
L_{WA} sound power level	101.6 dB
K_{WA} uncertainty	3 dB

Total vibration values (vector sum of three directions) determined in accordance with EN 61029.

Vibration emission value $a_h < 2.5 \text{ m/s}^2$
K uncertainty = 1.5 m/s²

Warning!

The specified vibration value was established in accordance with a standardized testing method. It may change according to how the electric equipment is used and may exceed the specified value in exceptional circumstances.

The specified vibration value can be used to compare the equipment with other electric power tools.

The specified vibration value can be used for initial assessment of a harmful effect.

Reduce noise generation and vibration to a minimum!

- Use only equipment that is in perfect condition.
- Maintain and clean the equipment regularly.
- Adopt your way of working to the equipment.
- Do not overload the equipment.
- Have the equipment checked if necessary.
- Switch off the equipment when not in use.

7. Before starting the equipment

7.1 General information

- The equipment must be set up where it can stand securely, i.e. it should be bolted to a workbench, a universal base frame or similar.
- All covers and safety devices have to be properly fitted before the equipment is switched on.
- It must be possible for the blade to run freely.
- When working with wood that has been processed before, watch out for foreign bodies such as nails or screws, etc.
- Before you press the ON/OFF switch check that the saw blade is fitted correctly. Moving parts must run smoothly.
- Before you connect the equipment to the power supply make sure the data on the rating plate are identical to the mains data.

7.2 Assembling the saw (Fig. 1-2, 4-6)

- To adjust the turntable (16), loosen the locking grip (13) by approx. 2 turns and press the latched position lever (12) to disengage the turntable (16) (Figure 4).
- To release the saw from its bottom position, apply light downward pressure to the machine head (5). At the same time pull the safety pin (25) out of the motor mount. Turn the safety pin (25) through 90° so that the saw remains unlocked (Fig. 1-2).
- Swing the machine head (5) up until the release lever (3) latches into place (Fig. 1).
- Fit the clamping devices (8) on the left and/or right side of the fixed saw table (17) (Fig. 1).
- Undo the locking screws for the workpiece support (10) (Fig. 5).
- Mount the workpiece support (9) on the fixed saw table (17) and tighten the appropriate locking screw (10) (Fig. 5).
- Mount the second workpiece support (9) on the opposite side of the saw and secure with the appropriate locking screw (10).
- When the locking screw (23) is loosened, you can tilt the machine head (5) to the left by up to 45° (Fig. 1-2).
- Screw the additional stability bar (18) to the back of the equipment (Fig. 6).

7.3 Precision adjustment of the stop for crosscut 90° (Fig. 7-8)

- **No stop angle included.**
- Fasten the turntable (16) in 0° position.
- Undo the locking screw (23) and move the machine head (5) all the way to the right using the handle (1).
- Place the 90° angular stop (z) between the blade (7) and the turntable (16).
- Slacken the conternut (d). Adjust the adjustment screw (90°) (29) until the angle between the blade (7) and the turntable (16) equals 90°.
- Retighten the conternut (d) to secure this setting.
- Check the position of the pointer (21) on the scale (20). If necessary, release the pointer (21) with a crosstip screwdriver, move to the 0° position of the scale (20) and retighten.

7.4 Precision adjustment of the stop for miter cut 45° (Fig. 1, 7, 10-11)

- **No stop angle included.**
- Fasten the turntable (16) in 0° position.
- Undo the locking screw (23) and move the machine head (5) all the way to the left using the handle, until it coincides at 45°.
- Place the 45° stop angle (y) between the blade (7) and the turntable (16).
- Adjust the adjustment screw (30) so that the angle between the blade (7) and the turntable (16) equals exactly 45°.

8. Operation**8.1 Cross cut 90° and turntable 0° (Fig. 1-3, 12)**

Important! The integral resetting springs will automatically lift the machine head. Do not simply let go of the handle (1) after cutting, but allow the machine head (5) to rise slowly, applying slight counter pressure as it does so.

For cutting widths up to approx. 100 mm it is possible to fix the saw's drag function with the locking screw for drag guide (24) in rear position. If the cutting width exceeds 100 mm you must ensure that the locking screw for drag guide (24) is slackened and that the machine head (5) can be moved.

- Move the machine head (5) to its upper position.
- Use the handle (1) to push back the machine head (5) and fix it in this position if required (dependent on the cutting width).
- Place the piece of wood to be cut at the stop rail (19) and on the turntable (16).
- Lock the material with the clamping device (8) on the fixed saw table (17) to prevent the material from moving during the cutting operation.
- Push down the release lever (3) to release the machine head (5).
- Press the ON/OFF switch (2) to start the motor.
- With the drag guide (26) fixed in place: use the handle (1) to move the machine head (5) steadily and with light pressure

GB

downwards until the saw blade (7) has completely cut through the workpiece.

- With the drag guide (26) not fixed in place: pull the machine head (5) all the way to the front. Lower the handle (1) to the very bottom by applying steady and light downward pressure. Now push the machine head (5) slowly and steadily to the very back until the saw blade (7) has completely cut through the workpiece.
- When the cutting operation is completed, move the machine head (5) back to its upper (home) position and release the ON/OFF button (2).

8.2 Cross cut 90° and turntable 0° - 45° (Fig. 1-3, 13)

The crosscut saw can be used to make crosscuts of 0° -45° to the left and 0° -45° to the right in relation to the stop rail.

- Release the turntable (16) by slackening the locking grip (13).
- Press the latched position lever (12). Turn the turntable (16) and scale pointer (14) to the desired angular setting on the scales (15) and lock into place with the locking grip (13). The saw has locking positions at angles of - 45°, -30°, -22.5°, -15°, 0°, 15°, 22.5°, 30° and 45°, at which you can engage latched position lever (12).
- Cut as described under section 8.1.

8.3 Miter cut 0°- 45° and turntable 0° (Fig. 1-3, 14)

The crosscut saw can be used to make miter cuts of 0° - 45° in relation to the work face.

- If required, dismantle the clamping device (8) or mount on the opposite side of the fixed saw table (17).
- Move the machine head (5) to its upper position.
- Fasten the turntable (16) in 0° position.
- Undo the locking screw (23). Use the handle (1) to tilt the machine head (5) to the left until the pointer (21) points to the required angle on the scale (20).
- Re-tighten the fixing screw (23).
- Cut as described in section 8.1.

8.4 Miter cut 0°- 45° and turntable 0°- 45° (Fig. 1-3, 15)

The crosscut saw can be used to make miter cuts to the left of 0°- 45° in relation to the work face and, at the same time, 0° - 45° to the left or 0° - 45° to the right in relation to the stop rail (double miter cut).

- If required, dismantle the clamping device (8) or mount on the opposite side of the fixed saw table (17).
- Move the machine head (5) to its upper position.
- Release the turntable (16) by slackening the locking grip (13).
- Press the latched position lever (12). Turn the turntable (16) and scale pointer (14) to the desired angular setting on the scales (15) and lock into place with the locking grip (13).
- Undo the locking screw (23) and use the handle (1) to tilt the machine head (5) to the left until it coincides with the required angle value (in this connection see also section 8.3).
- Re-tighten the fixing screw (23).
- Cut as described under section 8.1.

8.5 Limiting the cutting depth (Fig. 16)

- The cutting depth can be infinitely adjusted using the screw (27). To do this loosen the knurled nut on the screw (27). Move the stop for the cutting depth limiter (28) to the outside. Turn the screw (27) in or out to set the required cutting depth. Then re-tighten the knurled nut on the screw (27).
- Check the setting by completing a test cut.

8.6 Sawdust bag (Fig. 2)

The saw is equipped with a debris bag (22) for sawdust and chips.

The debris bag (22) can be emptied by means of a zipper at the bottom.

8.7 Changing the saw blade (Fig. 1, 17-20)

Remove the power plug!

Important.

Wear safety gloves when changing the saw blade. Risk of injury.

- Swing up the machine head (5). Use the safety pin (25) to lock the machine head in this position.
- Press the release lever (3). Swing up the saw blade guard (6) to the point where the recess in the saw blade guard (6) is above the flange bolt (31).
- Press the saw shaft lock (4) with one hand. With the other hand insert the Allen key (c) in the flange bolt (31).
- Firmly press the saw shaft lock (4) and slowly rotate the flange bolt (31) in clockwise direction. The saw shaft lock (4) engages after no more than one rotation.
- Now, using a little more force, slacken the flange bolt (31) in the clockwise direction.
- Turn the flange screw (31) right out and remove the external flange (32).
- Take the blade (7) off the inner flange (38) and pull out downwards.
- Carefully clean the flange screw (31), outer flange (32) and inner flange (38).
- Fit and fasten the new saw blade (7) in reverse order.
- **Important!** The cutting angle of the teeth, in other words the direction of rotation of the saw blade (7) must coincide with the direction of the arrow on the housing.
- Before continuing your work make sure that all safety devices are in good working condition.
- **Important!** Every time that you change the saw blade (7), check to see that it spins freely in the table insert (11) in both perpendicular and 45° angle settings.
- **Important!** The work to change and align the saw blade (7) must be carried out correctly.

8.8 Transport (Fig. 1-3)

- Retighten the locking grip (13) to secure the turntable (16) in place.
- Activate the release lever (3), press the machine head (5) downwards and secure with the safety pin (25). The saw is now locked in its bottom position.
- Fix the saw's drag function with the locking screw for drag guide (24) in rear position.
- Carry the equipment by the fixed saw table (17).
- When reassembling the equipment proceed as described under section 7.2.

8.9 Using the laser (Fig. 21-23/Item 33)

- **To switch on:** Move the ON/OFF switch of the laser (34) to the "1" position. A laser line is projected onto the material you wish to process, providing an exact guide for the cut.
- **To switch off:** Move the ON/OFF switch of the laser (34) to the "0" position.
- **Setting the laser:** The laser is adjusted with the screw (37) and glued in place ex-works. Further adjustment of the laser during operation is not required. Important. Do not look into the laser beam.
- **Replacing the battery:** Switch off the laser (33). Remove the battery compartment cover (36). Remove the batteries and replace with new batteries (2 x 1.5 Volt Type R03, LR 03 Micro, AAA) Check that the battery terminals are positioned correctly when inserting new batteries. Close the battery compartment (35) again.

9. Replacing the power cable

If the power cable for this equipment is damaged, it must be replaced by the manufacturer or its after-sales service or similarly trained personnel to avoid danger.

GB

10. Cleaning, maintenance and ordering of spare parts

Always pull out the mains power plug before starting any cleaning work.

10.1 Cleaning

- Keep all safety devices, air vents and the motor housing free of dirt and dust as far as possible. Wipe the equipment with a clean cloth or blow it down with compressed air at low pressure.
- We recommend that you clean the equipment immediately after you use it.
- Clean the appliance regularly with a damp cloth and some soft soap. Do not use cleaning agents or solvents; these may be aggressive to the plastic parts in the appliance. Ensure that no water can get into the interior of the equipment.

10.2 Carbon brushes

In case of excessive sparking, have the carbon brushes checked only by a qualified electrician. Important. The carbon brushes should not be replaced by anyone but a qualified electrician.

10.3 Servicing

There are no parts inside the equipment which require additional maintenance.

10.4 Ordering replacement parts:

Please provide the following information on all orders for spare parts:

- Model/type of the equipment
- Article number of the equipment
- ID number of the equipment

For our latest prices and information please go to www.isc-gmbh.info

11. Disposal and recycling

The equipment is supplied in packaging to prevent it from being damaged in transit. The raw materials in this packaging can be reused or recycled. The equipment and its accessories are made of various types of material, such as metal and plastic. Defective components must be disposed of as special waste. Ask your dealer or your local council.

Disposing of batteries:

Batteries contain materials that are potentially harmful to the environment. Never place batteries in your household refuse, in fire or in water. Batteries should be collected, recycled or disposed of by environment-friendly means. Send your old batteries to iSC GmbH, Eschenstrasse 6 in D-94405 Landau. You can then be sure that the equipment will be correctly disposed of by the manufacturer.

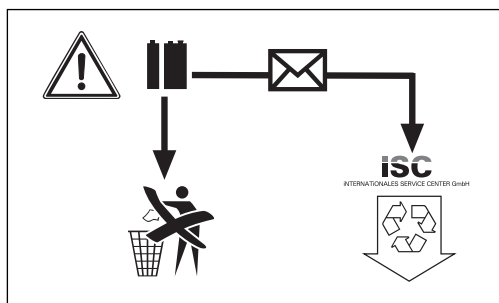



For EU countries only

Never place any electric power tools in your household refuse!

To comply with European Directive 2002/96/EC concerning old electric and electronic equipment and its implementation in national laws, old electric power tools have to be separated from other waste and disposed of in an environment-friendly fashion, e.g. by taking to a recycling depot.

Recycling as an alternative to returning to the manufacturer:

As an alternative to returning the equipment to the manufacturer, the owner is obligated to ensure that the equipment is properly disposed of when he abandons ownership. The old equipment can be returned to a suitable collection point that will dispose of it in accordance with the national recycling and waste disposal laws. This does not apply to any accessories or aids without electrical components which are supplied with the old equipment .

GB

12. Declaration of conformity

Einhell Germany AG · Wiesenweg 22 · D-94405 Landau/Isar



Konformitätserklärung

- erklärt folgende Konformität gemäß EU-Richtlinie und Normen für Artikel
 explains the following conformity according to EU directives and norms for the following product
 déclare la conformité suivante selon la directive CE et les normes concernant l'article
 dichiara la seguente conformità secondo la direttiva UE e le norme per l'articolo
 verklaart de volgende overeenstemming conform EU richtlijn en normen voor het product
 declara la siguiente conformidad a tenor de la directiva y normas de la UE para el artículo
 declara a seguinte conformidade, de acordo com a directiva CE e normas para o artigo
 atterer følgende overensstemmelse i medfør af EU-direktiv samt standarder for artikel
 förklarar följande överensstämmelse enl. EU-direktiv och standarder för artikeln
 vakuuttaa, että tuote täyttää EU-direktiivin ja standardien vaatimukset
 tõendab toote vastavust EL direktiivile ja standarditele
 vydává následující prohlášení o shodě podle směrnice EU a norem pro výrobek
 potrjuje sledeću skladnost s smernico EU in standardi za izdelek
 vydáva nasledujúce prehlásenie o zhode podľa smernice EÚ a noriem pre výrobok
 a cikkekhez az EU-irányvonal és Normák szerint a következő konformitást jelenti ki
 deklaruje zgodność wymienionego poniżej artykułu z następującymi normami na podstawie dyrektywy WE.
 декларира съответното съответствие съгласно Директива на ЕС и норми за артикул
 paskaidro šādu atbilstību ES direktīvai un standartiem
 arībūdina šj atitikimą EU reikalavimams ir prekės normoms
 declară următoarea conformitate conform directivei UE și normelor pentru articolul
 δηλώνει την ακόλουθη συμμόρφωση σύμφωνα με την Οδηγία ΕΚ και τα πρότυπα για το προϊόν
 potvrđuje sljedeću usklađenost prema smjernicama EU i normama za artikl
 Izjava o sukladnosti za ovaj proizvod dostupna je na internet stranici www.lidl.hr.
 potvrđuje sljedeću usklađenost prema smjernicama EU i normama za artikl
 potvrđuje sledeću usklađenost prema smernicama EZ i normama za artikal
 следующим удостоверяется, что следующие продукты соответствуют директивам и нормам ЕС
 проголошує про зазначену нижче відповідність виробу директивам та стандартам ЄС на виріб
 Ürünü ile ilgili AB direktifleri ve normları gereğince aşağıda açıklanan uygunluğu belirtir
 erklærer følgende samsvar i henhold til EU-direktivet og standarder for artikkel
 Lýsir uppfyllingu EU-reglna og annarra staða vöru

Zug-, Kapp- und Gehrungssäge PKS 1700 B2 (Parkside)

- 87/404/EC_2009/105/EC
 2005/32/EC_2009/125/EC
 2006/95/EC
 2006/28/EC
 2004/108/EC
 2004/22/EC
 1999/5/EC
 97/23/EC
 90/396/EC_2009/142/EC
 89/686/EC_96/58/EC
 2011/65/EC
 2006/42/EC
 Annex IV
 Notified Body:
 Notified Body No.:
 Reg. No.:
 2000/14/EC_2005/88/EC
 Annex V
 Annex VI
 Noise: measured L_{WA} = dB (A); guaranteed L_{WA} = dB (A)
 P = KW; LØ = cm
 Notified Body:
 2004/26/EC
 Emission No.:

Standard references: EN 61029-1; EN 61029-2-9; EN 55014-1;
EN 55014-2; EN 61000-3-2; EN 61000-3-11; EN 60825-1

Landau/Isar, den 15.09.2011

Weichselgartner/General Manager

Wentao/Product-Management

First CE: 11
Art.-No.: 43.006.88 I.-No.: 11041
Subject to change without notice

Archive-File/Record: NAPR004718
Documents registrar: Siegfried Roider
Wiesenweg 22, D-94405 Landau/Isar

13. GUARANTEE CERTIFICATE

Dear Customer,

All of our products undergo strict quality checks to ensure that they reach you in perfect condition. In the unlikely event that your device develops a fault, please contact our service department at the address shown on this guarantee card. Of course, if you would prefer to call us then we are also happy to offer our assistance under the service number printed below. Please note the following terms under which guarantee claims can be made:

1. These guarantee terms cover additional guarantee rights and do not affect your statutory warranty rights. We do not charge you for this guarantee.
2. Our guarantee only covers problems caused by material or manufacturing defects, and it is restricted to the rectification of these defects or replacement of the device. Please note that our devices have not been designed for use in commercial, trade or industrial applications. Consequently, the guarantee is invalidated if the equipment is used in commercial, trade or industrial applications or for other equivalent activities. The following are also excluded from our guarantee: compensation for transport damage, damage caused by failure to comply with the installation/assembly instructions or damage caused by unprofessional installation, failure to comply with the operating instructions (e.g. connection to the wrong mains voltage or current type), misuse or inappropriate use (such as overloading of the device or use of non-approved tools or accessories), failure to comply with the maintenance and safety regulations, ingress of foreign bodies into the device (e.g. sand, stones or dust), effects of force or external influences (e.g. damage caused by the device being dropped) and normal wear resulting from proper operation of the device. This applies in particular to rechargeable batteries for which we nevertheless issue a guarantee period of 12 months.

The guarantee is rendered null and void if any attempt is made to tamper with the device.
3. The guarantee is valid for a period of 3 years starting from the purchase date of the device. Guarantee claims should be submitted before the end of the guarantee period within two weeks of the defect being noticed. No guarantee claims will be accepted after the end of the guarantee period. The original guarantee period remains applicable to the device even if repairs are carried out or parts are replaced. In such cases, the work performed or parts fitted will not result in an extension of the guarantee period, and no new guarantee will become active for the work performed or parts fitted. This also applies when an on-site service is used.
4. In order to assert your guarantee claim, please send your defective device postage-free to the address shown below. Please enclose either the original or a copy of your sales receipt or another dated proof of purchase. Please keep your sales receipt in a safe place, as it is your proof of purchase. It would help us if you could describe the nature of the problem in as much detail as possible. If the defect is covered by our guarantee then your device will either be repaired immediately and returned to you, or we will send you a new device.

Of course, we are also happy offer a chargeable repair service for any defects which are not covered by the scope of this guarantee or for units which are no longer covered. To take advantage of this service, please send the device to our service address.

HU**Tartalomjegyzék:****Oldal**

1. Bevezetés	26
2. Biztonsági utasítások	26-30
3. A készülék leírása	30-31
4. A szállítás terjedelme	31
5. Rendeltetésszerűi használat	31
6. Technikai adatok	32
7. Beüzemeltetés előtt	32-33
8. Üzem	33-36
9. A hálózati csatlakozóvezetékek a kicserélése	35
10. Tisztítás, karbantartás és pótalkatrészmegrendelés	36
11. Megsemmisítés és újrahasznosítás	36-37
12. Konformkijelentés	38
13. Garanciaokmány	39

A termékek dokumentációjának és a
kisézőpapírjainak az utánnyomtatása vagy
egyébb sokszorosítása, kivonatossan is csak az
ISC GmbH kihangsúlyozott beleegyezésével
engedélyezett.

24

Technikai változtatások jogát fenntartva

A készüléken található szimbólumok magyarázata



„FIGYELMEZTETÉS – Sérülés veszélyének a lecsökkentéséhez olvassa el a használati utasítást”



Hordjon egy zajcsökkentő fülvédőt.
A zaj behatása hallásvesztéshez vezethet.



Viseljen egy porvédőálarcot.
Fa és más anyagok megdolgozásánál az egészségre káros por keletkezhet. Azbeszt tartalmú anyagokat nem szabad megmunkálni!



Hordjon egy védőszemüveget.
Munka közben keletkező szikrák vagy a készülékből kipattanó szillánk, forgács vagy a keletkező por vakulást okozhat.



Figyelem! Sérülés veszélye!
Ne nyúljon a futó fűrészlapba!

1. Bevezetés

⚠ Figyelem!

A készülékek használatánál, a sérülések és a károk megakadályozásának az érdekébe be kell tartani egy pár biztonsági intézkedést. Ezért ezt a használati utasítást/biztonsági utasításokat gondosan átolvasni. Őrizze ezeket jól meg, azért hogy mindenkor a rendelkezésére álljanak az információk. Ha más személyeknek adná át a készüléket, akkor kérjük kézbesítse ki vele együtt ezt a használati utasítást/biztonsági utasításokat is. Nem vállalunk felelőséget olyan balesetekért vagy károkért, amelyek ennek az utasításnak és a biztonsági utasításoknak a figyelmen kívül hagyásából keletkeznek.

2. Biztonsági utasítások

⚠ FIGYELMEZTETÉS

Olvasson minden biztonsági utalást és utasítást el. A biztonsági utalások és utasítások betartásán belüli mulasztás áramcsapást, tüzet és/vagy nehéz sérüléseket okozhat.

Őrizze meg a biztonsági utalásokat és utasításokat a jövőre nézve.

2.1 Általános biztonsági utasítások az elektromos készülékekhez

Figyelem! Elektromos szerszámok használatánál, áram ütés, sérülések és tűzveszély elleni védelem szempontjából, figyelembe kell venni a következő biztonsági intézkedéseket. Olvassa és vegye figyelembe ezeket az utasításokat, mielőtt használná a készüléket.

- **Tartsa a munkakörét rendben**
 - Rendetlenség a munkakörben baleset veszélyét idézi elő.
- **Vegye a környezeti befolyásokat figyelembe**
 - Ne tegyen ki az elektromos szerszámokat esőnek. Ne használjon elektromos szerszámokat nedves vagy vizes

környezetben. Gondoskodjon jó megvilágításról. Ne használjon elektromos szerszámokat gyúllékony folyadékok vagy gázok közelében.

- **Óvja magát az áramütés elől**
 - Kerülje el a földelt részekkel való testi érintkezést, mint például csövekkel, fűtőttestekkel, tűzhelyekkel, hűtőszekrényekkel.
- **Tartsa a gyerekeket távol!**
 - Ne engedje meg más személynek, hogy megérintsék a szerszámot vagy a kábelt, tartsa őket a munkakörétől távol.
- **Tárolja a szerszámait biztonságosan**
 - Nem használt szerszámokat egy száraz, zárt teremben és a gyerekek számára nem elérhetően kell tárolni.
- **Ne terhelje túl a szerszámait**
 - Jobban és biztonságosabban dolgozik a megadott teljesítményi körben.
- **Használja a kellő szerszámot**
 - Ne használjon túl gyenge szerszámokat vagy kiegészítő egységeket nehéz munkákra. Ne használja a szerszámokat olyan célokra és munkákra, melyekre ezek nincsenek előrelátva; mint például ne használjon kézi körfűrészeket fák kivágására vagy ágak levágására.
- **Viseljen megfelelő munkaruhát**
 - Ne viseljen bő ruhát vagy ékszert. Ezeket elkaphatják a mozgó részek. A szabadban történő munkálatoknál gumikesztyű és tapadós lábbeli ajánlatos. Hosszú hajnál viseljen hajhálót.
- **Viseljen egy védőszemüveget**
 - Porképző munkálatoknál használjon porvédőmaszkot.
- **Ne használja fel a kábelt más célokra**
 - Ne hordja a szerszámot a kábelnél fogva, és ne használja fel a kábelt a csatlakozó dugó kihúzására a dugaszoló aljzatból. Óvja a kábelt hőségtől, olajtól és éles szélektől.
- **Biztosítsa a munkadarabot**
 - Használjon szorítószerkezeteket vagy egy satut a munkadarab befogására. Ezáltal ez biztosabban van rögzítve mint kézzel és lehetővé teszi a gép mindkét kézzeli kezelését.
- **Ne terjessze túl ki az állóhelyét**
 - Kerülje el az abnormális testtartást.

Gondoskodjon biztos állásról, és tartsa mindenkor az egyensúlyt.

- **Ápolja gondosan a szerszámait**
 - Tartsa a szerszámait élesen és tisztán, hogy jól és biztosan tudjon dolgozni. Kövesse a karbantartási előírásokat és az utasításokat a szerszámcsérére. Ellenőrizze le rendszeresen a csatlakozási vezetéket és a kábeljárt, és sérülés esetén cseréltesse ki azt egy elismert szakember által. Ellenőrizze le rendszeresen a hosszabbító kábelt és sérülés esetén cserélje ki. Tartsa a fogantyúkat szárazon valamint olaj és zsír mentesen.
- **Húzza ki a hálózati csatlakozót**
 - A szerszám nem használatánál, karbantartás előtt és szerszámcsérénel, mint például fűrészlap, fúró és mindenfajta gépszerszámoknál.
- **Ne hagyjon benne semmilyen szerszámkulcsot dugva**
 - Bekapcsolás előtt ellenőrizze le, hogy a kulcsok és a beállító szerszámok el vannak-e távolítva.
- **Kerülje el az akaratlan indulást**
 - Ne hordja ujjal a kapcsolón, a villamos hálózatra csatlakoztatott elektromos szerszámokat. Bizonyosodjon meg róla, hogy a kapcsoló a hálózatba való bedugáskor ki van kapcsolva.
- **Hosszabbító kábel a szabadban**
 - A szabadban csakis arra engedélyezett és megfelelően megjelölt hosszabbítókábelt használjon.
- **Legyen mindig figyelmes**
 - Figyeljen a munkájára. Járjon okosan el. Ne használja a szerszámot, ha dekoncentrált.
- **Ellenőrizze le a készülékét sérülésekre**
 - A szerszám további használata előtt a védő berendezéseket vagy enyhén sérült részeket gondosan megvizsgálni, hibátlan és meghatározásuknak megfelelő működésükre. Vizsgálja meg, hogy a mozgó részek működése rendben van, és hogy nem szorulnak vagy nincsenek károsulva részeik. Ahhoz, hogy a készülék biztonsága biztosítva legyen minden résznek helyesen fel kell szerelve lennie. Amennyiben a használati utasításban nincs

más megadva, a károsult biztonsági berendezéseket és részeket szakszerűen egy elismert szakműhely által kell megjavíttatni vagy kicseréltetni. A károsult csatlakozókat egy vevőszolgálati műhely által muszáj kicseréltetni. Ne használjon olyan elektromos szerszámokat ahol a csatlakozót nem lehet be- és kikapcsolni.

- **Figyelem!**
 - Saját biztonságáért, csak a használati utasításban megadott vagy a szerszám előállítójától ajánlott vagy megnevezett kellékeket és pótkészülékeket használni. A használati utasításban vagy a katalógusban ajánlott bevetési szerszámoktól vagy kellékektől eltérőek használata egy személysérülési veszélyt jelenthet az Ön számára.
- **Javítások csak egy villamossági szakember által**
 - Ez az elektromos szerszám megfelel a rá vonatkozó biztonsági határozatoknak. Javításokat csak egy villamossági szakember végezheti el, különben balesetek érhetik a használót.
- **Csatlakoztassa rá a porelszívó-berendezést**
 - Ha a porelszívási berendezésekhez csatlakozások vannak, akkor győződjön meg arról, hogy ezek rá is vannak kapcsolva és használva is vannak.

2.2 Speciális biztonsági utasítások a készülékhez

1. Biztonsági intézkedések

- Elhasználódott asztalbetétet kicserélni.
- Csak a gyártó által ajánlott, az EN 847-1-nek megfelelő fűrészlapokat használni.
- Ha szükséges, akkor egy megfelelő személyi védőfelszerelést hordani. Ez a következőket tartalmazhatná:
 - Zajcsökkentő füllvédő a rizikó lecsökkentéséhez, hogy nagyotthalló legyen;
 - Porvédőálarcot a veszélyes por belélegzése rizikójának a lecsökkentéséhez.
 - Fűrészlapokkal és durva munkadarabokkal történő bánásnál

HU

késztyűket hordani. A fűrészlapokat amikor csak lehetséges egy tárolóban kell hordani.

- A következő tényezők befolyásolhatják a porkibocsátást:
 - Elkopott, sérült vagy repedezett fűrészlapok
 - Az elszívószerelvény ajánlott elszívóteljesítménye 20 m/s.
 - A munkadarabot szabályszerűen kell vezetni
- Erősen ötvöztött gyorsacélból (HSS-Acél) készült fűrészlapokat nem szabad használni.

2. Biztonsági utasítások a lézerhez



Figyelem:
Lézersugárzás
Ne nézzen a sugárba
Lézerosztály 2

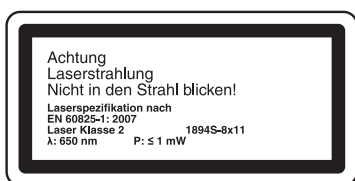

Megfelelő óvintézkedések használata által védje magát és a környezetét a balesetveszélyektől.

- Ne tekintsen védtelen szemekkel közvetlenül a lézersugárba.
- Ne tekintsen sohasem közvetlenül a sugárzásba.
- Soha sem irányítsa a lézersugarat visszaverő felületekre, személyekre vagy állatokra. Egy kis teljesítményű lézersugár is károkat tud okozni a szemben.
- Vigyázat - ha az itt megadott eljárási módtól eltér, akkor ez egy veszélyes sugárzási expozícióhoz vezethet.
- A lézermódult sohasem kinyitni.
- Ha a lézert hosszabb ideig nem használja, akkor az elemeket el kell távolítani belőle.
- Ne használjon sohasem egy optikai műszert (mint például nagyítólencsét), a lézersugárzás figyeléséhez.
- Rendszeresen valamint használat előtt leellenőrizni a lézert külső sérülésekre.

Veszélyeztetések elkerüléséhez ne használja a készüléket, ha károkat mutat fel.

- Defektes lézert a veőszolgáltatási szakmühely által javíttatni meg.

3. Biztonsági utasítások az elemekhez

- Ne töltsse fel sohasem újra az elemeket. Robbanás veszélye áll fenn.
- Tartsa az elemeket a gyerekektől távol, ne dobja őket tűzbe, zárja rövidre vagy szedje őket szét.
- Az elem betétele előtt szükség esetén megtisztítani a elem- és a készülékkontaktusokat.
- Lemerült elemeket azonnal eltávolítani a készülékből. Kifutás veszélye!
- Mindig minden elemet egyidejűleg kicserélni. Ehhez mindig csak új, egyforma típusú elemeket használni.
- Kerülje le a bőrrel, szemmel vagy a nyálkahártyával való érintkezést. Elemsavval való érintkezés után az érintett helyeket azonnal sok tiszta vízzel kiöblíteni és közvetlenül felkeresni egy orvost.
- Ne tegye ki az elemeket extrém feltételeknek, mint például fűtőtestekre, napsütésnek! Magas a kifutás veszélye!

4. Gondozás és szervíz

- A következő feltételek befolyásolhatják a kezelőszemélyre ható zajbehátást.
 - A fűrészlap fajtája (mint például fűrészlapok a zajbehátás lecsökkentésére)
 - A munkadarab anyaga
 - Az erő, amely a munkadarabot a fűrészlap ellen tolja.
- A gépben levő hibákat, beleértve a védőberendezéseket és a fűrészlapot is, azonnal a felfedezésük után jelenteni kell a biztonságért felelős személynek.

5. Biztos üzem

- A megmunkálandó munkadarabnak megfelelő fűrészlapot használni.
- Ne használja a fejező/húzó/sarkaló fűrészszet sohasem a gyártó által megadott munkaanyagoktól eltérőek vágására.
- A gép szállításánál csak a szállítási berendezést használni és ne használja sohasem kezelésre és szállításra a

védőberendezéseket.

- A fűrész csak akkor használni, ha a fűrész jó állapotban van és rendeltetésszerűen karban lett tartva és ha a védőberendezések az előrelátott pozícióban vannak.
- Arra ügyelni, hogy a kar kilendítésére szolgáló berendezés a sarkalóvágásnál biztosan rögzítve legyen.
- A gép környékén levő talajnak síknak, tisztának és laza részecskéktől, mint például forgácstól és vágáshulladékoktól mentesnek kell lennie.
- A kezelő személynek elegendően ki kell oktatva lennie a gép használatában, beállításában és kezelésében.
- Csak helyesen élesített fűrészlapokat használni. Be kell tartani a fűrészlapon megadott legmagasabb fordulatszámot.
- Ügyelni arra, hogy csak olyan távolságkorongokat és orsógyűrűket használjon, amelyek megfelelők a gyártó által megadott célra.
- Ha a gép lézerrel van felszerelve, akkor nem szabad ezt a lézert egy más típusú lézert kicserélni. Javításokat csak a lézer gyártójának vagy egy autorizált képviselőnek szabad elvégeznie.
- Amíg a gép fut és míg a fűrészaggregátum nyugalmi állapotban nincs, addig ne távolítsa el vágási hulladékokat vagy egyéb munkadarbrészeket a vágási részből.
- Ügyelni arra, hogy a gép, ha csak lehetséges, mindig egy munkapadra vagy egy asztalra fel legyen erősítve.
- Hosszú munkadarbokat a vágási folyamat végéig lebillenés ellen biztosítani kell (mint például egy legurító állvánnyal).

6. Kiegészítő biztonsági utasítások a fejező fűrészeléshez

- Adja tovább a gépen dolgozó minden személynek a biztonsági utasításokat.
- Ne használja fel a fűrész tűzelőfa fűrészelésére.
- **Vigyázat!** A forgó fűrészlap által fennáll a kezek és ujjak megsértésének a veszélye.
- A használatba vétel előtt ellenőrizze le, hogy a készülék típus tábláján levő

feszültség a hálózati feszültséggel megegyezik - e.

- Ha hosszabbító kábelre lenne szüksége, akkor győződjön meg arról, hogy annak az átmérője a fűrész áramfelvételének elegendő. Legkisebb átmérő 1,5 mm².
- Kábeldobot csak letekert állapotban használjon.
- A kezelő személynek legalább 18 évesnek kell lennie, kiképzésben levőnek legalább 16 évesnek, de csak felügyelet alatt.
- A gépen dolgozó személyek figyelmét nem szabad elterelni.
- Vegye figyelembe a motor és a fűrészlap forgási irányát.
- A fűrészlapokat semmi esetre sem szabad a meghajtás kikapcsolása után, oldali ellennyomás által lefékezni.
- Csak jól élesített, repedésmentes és nem deformált fűrészlapokat szerelni be.
- Hibás fűrészlapokat azonnal ki kell cserélni.
- Ne használjon ebben a használati utasításban megadott jellemző adatoknak nem megfelelő fűrészlapokat.
- Biztosítani kell, hogy a fűrészlapon levő nyíl a készüléken levő nyíllal megegyezzen.
- Győződjön meg, azáltal hogy kihúzott hálózati csatlakozás mellett a fűrészlapot kézzel a 45°-ú és a 90°-ú állásba fordítja arról, hogy a fűrészlap semmilyen állásban sem érinti meg az asztalt. Adott esetben újból jusztirozni a fűrészfejet.
- Biztosítani kell, hogy minden olyan berendezés, amely a fűrészlapot burkolja kifogástalanul dolgozzon.
- A mozgatható fűrészlapvédőburkolatot nem szabad nyitott állapotban beszorítani.
- A gépen levő biztonsági berendezéseket nem szabad leszerelni vagy hasznavehetetlenné tenni.
- Megrongálódott vagy hibás védőberendezéseket azonnal ki kell cserélni.
- Ne vágjon olyan munkadarbokat, amelyek túl kicsik ahhoz, hogy biztosan tudja őket kézzel tartani.
- Kerülje el az olyan ügyetlen kézállásokat, ahol egy hirtelen lecsúszás által az egyik vagy mind a két kéz megérinthetné a fűrészlapot.

HU

- Kerek munkadarabokat nem szabad vágni.
- Nem szabad szögeknek vagy egyéb idegen testeknek lenniük a fűrészelésre előrelátott munkadarabrészen.
- A munkaállás mindig a fűrészlaptól oldalra legyen.
- Ne terhelje meg annyira a gépet, hogy az leálljon.
- Nyomja a munkadarabot mindig feszesen a munkalap és az ütközősín ellen, azért hogy megakadályozza a munkadarab billenését vagy elfordulását.
- Biztosítsa, hogy a fűrészlaptól oldalra el tudja távolítani a levágásokat. Különben lehetséges, hogy a fűrészlap által el lesznek kapva és hajítva.
- Ne fűrészeljen sohasem több munkadarabot egyszerre.
- A laza töredékeket, forgácsot vagy a beszorult farészeket sohasem szabad a forgó fűrészlapnál eltávolítani.
- Az üzemzavarok elhárításánál vagy a beszorult fadarabok eltávolításánál kapcsolja ki a gépet. - Kihúzni a hálózati csatlakozót -
- A lezárt javítás és karbantartási munka után azonnal újra fel kell szerelni minden védő és biztonsági berendezést.
- Be kell tartani a gyártó biztonsági-, munka- és karbantartási utasításait, valamint a technikai adatokban megadott méreteket.
- Figyelembe kell venni a megfelelő balesetvédelmi előírásokat és az egyéb, általánosan elismert technikai biztonsági szabályokat.
- A zárt termekben történő üzemeltetés csakis egy megfelelő elszívószerelvénnyel engedélyezett.
- A fejezőfűrész egy 230 V-os, legalább 10 A-al lebiztosított, dugaszoló aljzatra kell rákapcsolni.
- Ne használjon túl gyenge teljesítményű gépeket nehéz munkákra.
- Legyen óvatos a merőleges munkálatoknál.
- Figyelem, duplasarkaló vágásoknál különös óvatosság szükséges!

3. A készülék leírása

1. Fogantyú
2. Be- /Kikapcsoló
3. Kireteszelőkar
4. Fűrész tengelyzár
5. Gépfaj
6. Fűrészlapvédő mozgatható
7. Fűrészlap
8. Feszítőberendezés
9. Munkadarabfeltét
10. Rögzítőcsavar a munkafeltéthez
11. Asztalbetét
12. Reteszelés álláskar
13. Rögzítő fogantyú
14. Mutató
15. Skála
16. Forgóasztal
17. Rögzített fűrészasztal
18. Kiegészítő állófül
19. Ütközősín
20. Skála
21. Mutató
22. Forgácsfelfogósák
23. Rögzítő csavar
24. Rögzítő csavar a vonó vezetéshez
25. Biztosító csapszeg
26. Vonó vezetés
27. Recézett fejű csavar a vágásmélységhatárolóhoz
28. Ütköző a vágásmélységhatárolóhoz
29. Jusztirozó csavar (90°)
30. Jusztirozó csavar (45°)
31. Karimáscsavar
32. Külső karima
33. Lézer
34. Be- / Kikapcsoló lézer
35. Elemtartó rekesz
36. Elemtartó rekeszfedél
37. Csavar
38. Belső karima

Őrizze jól meg a biztonsági utasításokat

- c) Belső hatlapú kulcs, 8 mm
- d) Ellenanya
- y) 45°-ú ütközési szöglet (nincs benne a szállítás terjedelmében)
- z) 90°-ú ütközési szöglet (nincs benne a szállítás terjedelmében)

4. A szállítás terjedelme

- vonó-, fejező és sarkaló fűrész
- 2 x feszítőberendezés (8)
- 2 x munkadarabfelltét (9)
- Forgácsfelfogósák (22)
- Belső hatlapú kulcs, 5 mm
- Belső hatlapú kulcs, 8 mm (c)
- Kiegészítő állófül (18)
- 2 x elem (1,5V LR6)

5. Rendeltetésszerűi használat

A vonó-, fejező és sarkaló fűrész, a gépnagyságnak megfelelő fa és műanyag fejezésére szolgál. A fűrész nem alkalmas tüzelőfa vágására.

A gépet csak rendeltetése szerint szabad használni. Ezt túlhaladó bármilyen használat, nem számít rendeltetésszerűnek. Ebből adódó bármilyen kárért vagy bármilyen fajta sérülésért a használó ill. a kezelő felelős és nem a gyártó.

Kérjük vegye figyelembe, hogy a készülékeink rendeltetésük szerint nem az ipari, kézműipari vagy gyári használatra lettek konstruálva. Nem vállalunk szavatosságot, ha a készülék ipari, kézműipari vagy gyári üzemek területén valamint egyenértékű tevékenységek területén van használva.

Csak a gépnek megfelelő fűrészlapokat szabad használni. Tilos bármilyen fajta szétválasztó tárcsának a használata. A rendeltetésszerű használat része a biztonsági utasítások figyelembe vétele is, valamint az összeszerelési és a használati utasításban levő üzemeltetési utasítások.

A gépet kezelő és karbantartó személyeknek

ezekben jártasoknak és a lehetséges veszélyekkel kapcsolatban kioktatottaknak kell lenniük. Ezen kívül legpontosabban be kell tartani az érvényes balesetvédelmi előírásokat. Figyelembe kell venni a munkaegészségügyi és a biztonságtechnikai téren fennálló balesetvédelmi szabályokat.

A gépen történő változtatások, teljesen kizárják a gyártó szavatolását és az ebből adódó károk megtérítését. Bizonyos fennmaradt rizikótényezőket rendeltetésszerű használat ellenére sem lehet teljes mértékben kizárni. A gép konstrukciója és felépítése által a következő pontok léphetnek fel:

- A fűrészlap megérintése a nem lefedett fűrészkörben.
- A forgó fűrészlapba való nyúlás (vágási sérülés)
- A munkadarabok és munkadarabrészek visszacsapódása.
- Fűrészlaptörések.
- A fűrészlap hibás keményfémrészeinek a kivetése.
- A szükséges zajcsökkentő fullvédő használatának mellőzésekor a hallás károsodása.
- Zárt teremben történő használatkor az egészségre káros fapor kibocsajtása.
- A termék teljesíti az EN 61000-3-11 követelményeit és a különcsatlakoztatási feltételek alá esik. Ez annyit jelent, hogy nem engedélyezett a kedv szerinti szabadon választható csatlakozási pontokon levő használat.
- Kedvezőtlen hálózati viszonyoknál a készülék átmenetileg feszültségingadozásokhoz vezethet.
- A termék kizárólagosan olyan csatlakoztópontokon levő használatra van előrelátva, amelyek hálózat fázisokként legalább 100 A-os tartósárammegterheléssel rendelkeznek.
- Önnek mint használónak biztosítani kell, ha szükséges akkor az energia ellátási vállalattal való megbeszélés által, hogy az Ön csatlakozási pontja, amelyen üzemeltetni akarja a terméket, a megnevezett követelményeket teljesíti.

HU

6. Technikai adatok

Váltakozóáramú motor:	230V ~ 50Hz
Teljesítmény:	1700 Watt
Üzem mód:	S1
Üresjárat fordulatszám n_0 :	4800 perc ⁻¹
Keményfémfűrészlap: Ø 210 x Ø 30 x 2,8 mm	
A fogak száma:	24
Elfordítási határkör:	-45° / 0° / +45°
Sarakaló vágás:	0°-tól 45°-ig balra
Fűrészélesség 90°-nál:	205 x 65 mm
Fűrészélesség 45°-nál:	140 x 65 mm
Fűrészélesség 2 x 45°-nál	
(Duplasarakalóvágás):	140 x 40 mm
Védőosztály:	II/□
Tömeg:	cca. 15 kg
Lézerosztály:	2
Hullámhossz lézer:	650 nm
Teljesítmény lézer:	≤ 1mW
Áramellátás lézermodul:	2 x 1,5 V Micro (AAA)

Zajkibocsátási értékek

Ennek a fűrésznek a zajértékei az EN 61029 szerint lettek mérve.

	Üresmenet
Hangnyomásmérték L_{pA}	88,6 dB
Bizonytalanság K_{pA}	3 dB
Hangteljesítménymérték L_{WA}	101,6 dB
Bizonytalanság K_{WA}	3 dB

A rezgésösszértékek (három irány vektorösszege) az EN 61029 szerint lettek meghatározva.

Rezgés kibocsátóérték $a_h < 2,5 \text{ m/s}^2$

Bizonytalanság $K = 1,5 \text{ m/s}^2$

Figyelmeztetés!

A megadott rezgésemisszióérték egy szabványosított ellenőrzési folyamat szerint lett mérve és az elektromos szerszám

használatának a fajtájától és módjától függően, megváltozhat és kivételes esetekben a megadott érték felett lehet.

A megadott rezgésemisszióértéket fel lehet használni az elektromos szerszámok egymással való összehasonlításához.

A megadott rezgésemisszióértéket a befolyásolás bevezető felbecsülésére is fel lehet használni.

Csökkentse le egy minimumra a zajkibocsátást és a vibrálást!

- Csak kifogástalan készülékeket használni.
- A készüléket rendszeresen karbantartani és megtisztítani.
- Illessze a munkamódját a készülékhez.
- Ne terhelje túl a készüléket.
- Hagyja adott esetben leellenőrizni a készüléket.
- Kapcsolja ki a készüléket, ha nem használja.

7. Beüzemeltetés előtt

7.1 Általános

- A gépet stabilan kell felállítani, ez annyit jelent hogy egy munkapadra, egy univerzális állványra vagy hasonlóra erősen odacsavarozni.
- A beüzemeltetés előtt minden burkolatnak és biztonsági berendezésnek szabályszerűen fell kell szerelve lennie.
- A fűrészlapnak szabadon kell tudni futnia.
- Ügyeljen a már megmunkált fán az idegen alkatrészekre, mint például szögekre vagy csavarokra stb..
- A be-/kikapcsoló felszerelése előtt a fűrészlapnak helyesen fel kell szerelve lennie. A mozgatható részeknek könnyűjáratúknak kell lenniük.
- Rákapcsolás előtt leellenőrizni, hogy az adattáblán megadott adatok megegyeznek e a hálózati adatokkal.

7.2 A fűrész felszerelése

(képek 1-től – 2-ig, 4-től – 6-ig)

- A forgóasztal (16) elállításához cca. 2 fordulattal meglazítani a rögzítőfogantyút (13) és nyomni a reteszelés álláskart (12), azért hogy kireteszelje a forgóasztalt (16) (4-es kép).
- A fűrésznek az alsó állásból való kireteszeléséhez, a gépfejet (5) enyhén lefelé nyomni. Egyidejűleg kihúzni a biztonsági csapszeget (25) a motortartóból. 90°-ban elfordítania a biztosító csapszeget (25), azért hogy a fűrész kireteszelve maradjon (képek 1-től – 2-ig).
- Addig felfelé hajtani a gépfejet (5), amíg a kireteszelőkar (3) be nem retesz (1-es kép).
- A feszítőberendezést (8) baloldalt és/vagy jobboldalt felszerelni a rögzített fűrészasztalra (17) (1-es kép).
- Megereszteni a munkadarabfeltét (10) beállításának a rögzítőcsavarjait (5-ös kép).
- Felszerelni a munkadarabfeltétet (9) a feszesen álló fűrészasztalra (17), meghúzni a megfelelő rögzítőcsavart (10) (5-ös kép).
- A másik munkadarabfeltétet (9) felszerelni a fűrész szemben levő oldalára és a megfelelő rögzítőcsavarral (10) biztosítani.
- A gépfejet (5) a rögzítőcsavar (23) megeresztése által lehet, max. 45°-ig balra dönteni (képek 1-től – 2-ig).
- A kiegészítő állófület (18) felcsavarozni a gép hátuljára! (6-os kép)

7.3 Az ütköző finombeigazítása a fejező vágáshoz 90° (képek 7-től – 8-ig)

- **Az ütközőszöglet nincs a szállítás terjedelmében.**
- A forgóasztalt (16) a 0°-ú állásra rögzíteni.
- Meglazítani a rögzítőcsavart (23) és a gépfejet (5) a fogantyúval (1) egészen jobbra dönteni.
- Beállítani a fűrészlap (7) és a forgóasztal (16) között a 90°-ú ütközőszögletet (z).
- Megereszteni az ellenanyát (d). Annyira elállítani a juszírozó csavart (90°) (29), hogy a fűrészlap (7) és a forgóasztal (16) közötti szög 90° legyen.
- Az ellenanyát (d) ismét feszesre húzni, azért hogy rögzítse a beállítást.

- Leellenőrizni a mutató (21) pozícióját a skálán (20). Ha szükséges, akkor eressze meg a csillagcsavarhúzóval a mutatót (21), állítsa a skála (20) 0°-ú pozíciójára és ismét feszesre húzni.

7.4 Az ütköző finombeigazítása a sarkaló vágáshoz 45° (képek 1, 7, 10-től – 11-ig)

- **Az ütközőszöglet nincs a szállítás terjedelmében.**
- A forgóasztalt (16) a 0°-ú állásra rögzíteni.
- Kioldani a rögzítőcsavart (23) és a gépfejet (5) a fogantyúval (1) egészen balra, 45°-ra dönteni.
- Beállítani a fűrészlap (7) és a forgóasztal (16) között a 45°-ú ütközőszögletet (y).
- Annyira elállítani a juszírozó csavart (30), hogy a fűrészlap (7) és a forgóasztal (16) közötti szög pontosan 45° legyen.

8. Üzem

8.1 Fejező vágás 90° és forgóasztal 0° (képek 1-től – 3-ig, 12)

Figyelem! A visszahozó rugó által a gép automatikusan felcsapódik, ez annyit jelent, hogy a vágás végénél ne engedje el a fogantyút (1), hanem vezesse a motorfejet (5) lassan és enyhe ellennyomás alatt felfelé.

100 mm-ig terjedő vágási szélességeig a fűrész vonófunkcióját a vonóvezetés rögzítőcsavarjával (24) lehet a hátsó helyzetben fixálni. Ha a vágási szélesség 100 mm-en felül lenne, akkor ügyelni kell arra, hogy a vonóvezetés (24) rögzítőcsavarja laza és a gépfej (5) mozgatható legyen.

- A gépfejet (5) a fenti állásba helyezni.
- A gépfejet (5) a fogantyúnál (1) fogva hátratólni és adott esetben ebben a helyzetben fixálni. (a vágási szélességtől függően)
- Fektesse a vágásra előrelátott fát az ütközősínhez (19) és a forgóasztalra (16).
- Az anyagot a feszítőberendezéssel (8) a feszesen álló fűrészasztalra (17) rögzíteni, azért hogy megakadályozza a vágási folyamat alatti elcsúszást.

HU

- A gépfej (5) szabadra engedéséhez nyomni a kireteszelőkart (3).
- A motor bekapcsolásához nyomni a be- / kikapcsolót (2).
- Fixált vonó vezetésnél (26): A fogantyúval (1) a gépfejet (5) egyenletesen és enyhe nyomással addig lefelé mozgatni, amíg a fűrészlap (7) át nem vágta a munkadarabot.
- Nem fixált vonó vezetésnél (26): Egészen előre húzni a gépfejet (5). Egyenletesen és enyhe nyomás mellett egészen leeresztani a fogatnyút (1). Most a gépfejet (5) lassan és egyenletesen egészen hátra tolni, amíg a fűrészlap (7) teljesen át nem vágta a munkadarabot.
- A fűrészlési folyamat befejezése után a gépfejet (5) ismét a felső nyugalmi helyzetbe tenni és elengedni a be- kikapcsolót (2).

8.2 Fejező vágás 90° és forgóasztal 0°-tól - 45°-ig (képek 1-től – 3-ig, 13)

A fejező fűrészszel az ütközősínétől balra 0°-tól – 45°-ig és jobbra 0°-tól - 45°-ig terjedő fejező vágásokat lehet végezni.

- A forgóasztalt (16) a rögzítőfogantyú (13) megeresztése által meglazítani.
- Nyomni a reteszelés álláskart (12). A forgóasztalt (16) valamint a mutatót (14) a skála (15) kívánt szögmértékére fordítani és a rögzítőfogantyúval (13) fixálni. A fűrész 45°-nál, -30°-nál, -22,5°-nál, -15°-nál, 0°-nál, 15°-nál, 22,5°-nál, 30°-nál és 45°-nál reteszelés állásokkal rendelkezik, amelyekbe be lehet reteszelni a reteszelőálláskart (12).
- A vágást a 8.1-es pont alatt leírottak szerint elvégezni.

8.3 Sarkaló vágás 0°-tól - 45°-ig és forgóasztal 0° (képek 1-től – 3-ig, 14)

A fejező fűrészszel a munkafelülethez balra 0°-tól - 45°-ig terjedő sarkaló vágásokat lehet végezni.

- Adott esetben leszerelni a feszítőberendezést (8) vagy a feszesen álló fűrészasztal (17) másik oldalára felszerelni.
- A gépfejet (5) a fenti állásba helyezni.
- A forgóasztalt (16) a 0°-ú állásra rögzíteni.
- Megeresztetni a rögzítőcsavart (23). A

fogantyúval (1) addig balra dönteni a gépfejet (5), míg a mutató (21) a skálán a kívánt mértékre (20) nem mutat.

- Ismét feszesre húzni a rögzítőcsavart (23).
- A vágást a 8.1-es pont alatt leírottak szerint elvégezni.

8.4 Sarkaló vágás 0°-tól - 45°-ig és forgóasztal 0°-tól - 45°-ig (képek 1-től – 3-ig, 15)

A fejező fűrészszel a munkafelülethez balra 0°-tól - 45°-ig terjedő sarkaló vágásokat és egyidejűleg az ütközősínétől balra 0°-tól - 45°-ig ill. jobbra 0°-tól - 45°-ig terjedőket lehet elvégezni (dupla sarkaló vágások).

- Adott esetben leszerelni a feszítőberendezést (8) vagy a feszesen álló fűrészasztal (17) másik oldalára felszerelni.
- A gépfejet (5) a fenti állásba helyezni.
- A forgóasztalt (16) a rögzítőfogantyú (13) megeresztése által meglazítani.
- Nyomni a reteszelés álláskart (12). A forgóasztalt (16) valamint a mutatót (14) a skála (15) kívánt szögmértékére fordítani és a rögzítőfogantyúval (13) fixálni.
- Megeresztetni a rögzítőcsavart (23) és a fogantyúval (1) a gépfejet (5) balra, a kívánt szögmértékre dönteni (lásd ehhez a 8.3-as pontot is).
- Ismét feszesre húzni a rögzítőcsavart (23).
- A vágást a 8.1-es pont alatt leírottak szerint elvégezni.

8.5 Vágásmélységkorlátozás (16-os kép)

- A csavar (27) által lehet a vágásmélységet fokozatmentesen beállítani. Ehhez kioldani a csavaron (27) a recézett fejű anyát. Kifelé állítani a vágásmélységkorlátozó (28) ütközőjét. A csavar (27) becsavarása vagy kicsavarása által beállítani a kívánt vágásmélységet. Azután a csavaron (27) ismét feszesre húzni a recézett fejű anyát.
- Egy próbavágás által leellenőrizni a beállítást.

8.6 Forgácsfelfogózsák (2-es ábra)

A fűrész egy forgácsfelfogózsákkal (22) van felszerelve.

A forgácszsákot (22) az alulso oldalán lehet a cipzár által kiüríteni.

8.7 A fűrészlap kicserélése (képek 1, 17-től – 20-ig)

Kihúzni a hálózati csatlakozót!

Figyelem!

Hordjon a fűrészlap cseréjéhez

védőkesztyűket! Sérülés veszélye!

- A gépfejet (5) felfelé billenteni. A biztosító csapszeggel (25) ebben a pozícióban arretálni.
- Nyomni a kapcsolót (3). Annyira felhajtani a fűrészlapvédőt (6), amíg a fűrészlapvédőben (6) levő lyuk a karimáscsavar (31) felett nincs.
- Az egyik kézzel nyomni a fűrész tengelyretest (4). A másik kézzel pedig rátenni a belső hatlapú kulcsot (c) a karimáscsavarra (31).
- Feszesen nyomni a fűrész tengelyretest (4) és a karimáscsavart (31) lasan az óra járásának megfelelő irányába csavarni. Max. egy fordulat után bereteszel a fűrész tengelyretest (4).
- Most valamivel több erőfelfejtéssel a karimáscsavart (31) az óramutató forgási irányába megereszteni.
- Teljesen kicsavarni a karimáscsavart (31) és levenni a külső karimát (32).
- A fűrészlapot (7) a belső karimáról (38) levenni és lefelé kihúzni.
- Gondosan megtisztítani a karimáscsavart (31), a külső karimát (32) és a belső karimát (38).
- Az új fűrészlapot (7) az ellenkező sorrendben ismét berakni és feszesre húzni.
- **Figyelem!** A fogak vágási ferdeségének, ez annyit jelent hogy a fűrészlap (7) forgási irányának, meg kell egyeznie a gépházon levő nyíl irányával.
- Mielőtt továbbdolgozna ellenőrizze le a védőberendezések működőképességét.
- **Figyelem!** Minden fűrészlapcsere után le kell ellenőrizni, hogy a fűrészlap (7) függőleges állásban, úgymint 45°-os döntésnél, szabadon fut-e az asztalbetétben (11).
- **Figyelem!** A fűrészlap (7) cseréjét és kiigazítását szabályszerűen kell elvégezni.

8.8 Szállítás (képek 1-től – 3-ig)

- A forgóasztal (16) reteszeléshez a rögzítőfogantyút (13) ismét feszesre húzni.
- Üzemeltetni a kireteszelőkart (3), lefelé nyomni a gépfejet (5) és arretálni a biztosító csapszeggel (25). A fűrész most az alsó állásban be van reteszelve.
- A hátulsó pozícióban fixálni a vonóvezető (24) rögzítőcsavarjával a fűrész vonófunkcióját.
- A gépet a feszesen álló fűrészasztalon (17) hordani.
- A gép újboli felépítéséhez járjon a 7.2-ő alatt leírottak szerint el.

8.9 Lézer üzem

(képek 21-től – 23-ig/poz. 33)

- **Bekapcsolni:** A lézer be-/kikapcsolót (34) az „1”-es állásba tenni. A megmunkálandó munkadarabra egy lézervonal lesz vetítve, amely a pontos vágásvezetést mutatja.
- **Kikapcsolni:** A lézer be-/kikapcsolót (34) a „0”-ás állásba tenni.
- **A lézer beállítása:** A lézer gyárilag a csavarral (37) jusztírozva van és be van ragasztva. Az üzemben nincs szükség a lézer további jusztírozására. Figyelem! Ne tekintsen a lézersugárba
- **Elemcsere:** Lekapcsolni a lézert (33). Eltávolítani az elemtartó rekeszfedelelet (36). Eltávolítani az elemeket és kicserélni őket újakért (2 x 1,5 Volt típus R03, LR 03 Micro, AAA). Az elemek betételénél ügyelni a helyes pólusra. Ismét bezárni az elemrekeszt (35).

9. A hálózati csatlakozóvezetékek a kicserélése

Ha megsérült ennek a készüléknek a hálózati csatlakozóvezetéke, akkor azt a veszélyeztetések elkerüléséhez a gyártó vagy annak a vevőszolgáltatása, vagy egy hasonlóan szakképzett személy által ki kell cseréltetni.

10. Tisztítás, karbantartás és pótalkatrészmegrendelés

Tisztítási munkák előtt húzza ki a hálózati csatlakozót.

10.1 Tisztítás

- Tartsa a védőberendezéseket, szellőztető réseket és a gépházat annyira por- és piszokmentesen, amennyire csak lehet. Dörzsölje le a készüléket egy tiszta posztóval vagy pedig fújja ki alacsony nyomás alatt sűrített levegővel.
- Ajánljuk, hogy minden használat után azonnal kitisztítsa a készüléket.
- A készüléket rendszeresen egy nedves posztóval és egy kevés kenőszappannal megtisztítani. Ne használjon tisztító vagy oldó szereket; ezek megtámadhatják a készülék műanyagrészeit. Ügyeljen arra, hogy ne kerüljön víz a készülék belsejébe.

10.2 Szénkefék

Túlságos szikraképződés esetén, ellenőriztesse le a szénkeféket egy villamossági szakember által. Figyelem! A szénkeféket csak egy villamossági szakembernek szabad kicserélnie.

10.3 Karbantartás

A készülék belsejében nem található karbantartandó rész.

10.4 A pótalkatrész megrendelése:

Pótalkatrész megrendésénél a következő adatokat kellene megadni;

- A készülék típusát
- A készülék cikk-számát
- A készülék ident- számát

Aktuális árak és információk a www.isc-gmbh.info alatt találhatóak.

11. Megsemmisítés és újrahasznosítás

A szállítási károk megakadályozásához a készülék egy csomagolásban található. Ez a csomagolás nyersanyag és ezáltal ismét felhasználható vagy pedig visszavezethető a nyersanyag körforgáshoz. A készülék és annak a tartozékai különböző anyagokból állnak, mint például fémből és műanyagokból. Vigye a károsult alkatrészeket a különhulladék megsemmisítési helyhez. Érdeklődjön utána a szaküzletben vagy a községi közigazgatásnál!

Az elemek megsemmisítése

Az elemek környezetet veszélyeztető anyagokat tartalmaznak. Ne dobja az elemet a háztartási hulladékba, tűzbe vagy vízbe. Az elemeket össze kell gyűjteni, újrahasznosítani vagy környezetbarátan megsemmisíteni. Küldje az elhasznált elemeket az iSC GmbH-hez, Eschenstraße 6 D-94405 Landau. Ott a gyártó által garantálva lesz a szakszerű megsemmisítés.

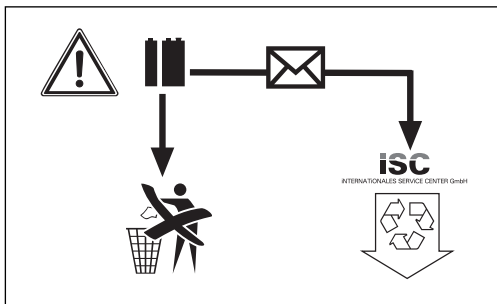



Csak az EU-országoknak

Ne dobja az elektromos
szerszámokat a háztartási hulladék
közé!

Az elektromos- és elektronikus-öregkészülékek 2002/96/EK európai irányvonala és a nemzeti jogba való átvétele szerint az elhasznált elektromos szerszámokat szétválasztva kell összegyűjteni és vissza kell vezetni egy környezetvédelemnek megfelelő újrafelhasználáshoz.

Recycling-alternatívák a visszaküldési felszólításhoz:

Az elektromos készülék tulajdonosa, a tulajdon feladása esetében köteles a visszaküldés helyett alternatív a szakszerű értékesítéssel kapcsolatban összedolgozni. Ehhez az öreg készüléket egy visszavevő helynek is át lehet hagyni, amely elvégzi a nemzeti körforgásipari- és hulladéktörvények értelmében levő megsemmisítést. Ez nem érinti az öreg készülékek mellékelt elektromos alkotórészek nélküli tartozékait és segítőeszközeit.

HU

12. Konformkijelentés

Einhell Germany AG · Wiesenweg 22 · D-94405 Landau/Isar



Konformitätserklärung

- erklärt folgende Konformität gemäß EU-Richtlinie und Normen für Artikel
 explains the following conformity according to EU directives and norms for the following product
 déclare la conformité suivante selon la directive CE et les normes concernant l'article
 dichiara la seguente conformità secondo la direttiva UE e le norme per l'articolo
 verklaart de volgende overeenstemming conform EU richtlijn en normen voor het product
 declara la siguiente conformidad a tenor de la directiva y normas de la UE para el artículo
 declara a seguinte conformidade, de acordo com a directiva CE e normas para o artigo
 attesterer følgende overensstemmelse i medfør af EU-direktiv samt standarder for artikel
 förklarar följande överensstämmelse enl. EU-direktiv och standarder för artikeln
 vakuuttaa, että tuote täyttää EU-direktiivin ja standardien vaatimukset
 töendab toote vastavust EL direktiivile ja standarditele
 vydává následující prohlášení o shodě podle směrnice EU a norem pro výrobek
 potrjuje sledeću skladnost s smernico EU in standardi za izdelek
 vydáva nasledujúce prehlásenie o zhode podľa smernice EÚ a noriem pre výrobok
 a cikkekhez az EU-irányvonal és Normák szerint a következő konformitást jelenti ki
 deklaruje zgodność wymienionego poniżej artykułu z następującymi normami na podstawie dyrektywy WE.
 декларира съответното съответствие съгласно Директива на ЕС и норми за артикул
 paskaidro šādu atbilstību ES direktīvai un standartiem
 aribūdina šj atitikimą EU reikalavimams ir prekės normoms
 declară următoarea conformitate conform directivei UE și normelor pentru articolul
 δηλώνει την ακόλουθη συμμόρφωση σύμφωνα με την Οδηγία ΕΚ και τα πρότυπα για το προϊόν
 potvrđuje sljedeću usklađenost prema smjernicama EU i normama za artikl
 Izjava o sukladnosti za ovaj proizvod dostupna je na internet stranici www.lidl.hr.
 potvrđuje sljedeću usklađenost prema smjernicama EU i normama za artikl
 potvrđuje sledeću usklađenost prema smernicama EZ i normama za artikal
 следующим удостоверяется, что следующие продукты соответствуют директивам и нормам ЕС
 проголошує про зазначену нижче відповідність виробу директивам та стандартам ЄС на виріб
 Ürünü ile ilgili AB direktifleri ve normları gereğince aşağıda açıklanan uygunluğu belirtir
 erklærer følgende samsvar i henhold til EU-direktivet og standarder for artikkel
 Lýsir uppfyllingu EU-reglna og annarra staða vöru

Zug-, Kapp- und Gehrungssäge PKS 1700 B2 (Parkside)

- 87/404/EC_2009/105/EC
 2005/32/EC_2009/125/EC
 2006/95/EC
 2006/28/EC
 2004/108/EC
 2004/22/EC
 1999/5/EC
 97/23/EC
 90/396/EC_2009/142/EC
 89/686/EC_96/58/EC
 2011/65/EC
 2006/42/EC
 Annex IV
 Notified Body:
 Notified Body No.:
 Reg. No.:
 2000/14/EC_2005/88/EC
 Annex V
 Annex VI
 Noise: measured L_{WA} = dB (A); guaranteed L_{WA} = dB (A)
 P = KW; L/Ø = cm
 Notified Body:
 2004/26/EC
 Emission No.:

Standard references: EN 61029-1; EN 61029-2-9; EN 55014-1;
EN 55014-2; EN 61000-3-2; EN 61000-3-11; EN 60825-1

Landau/Isar, den 15.09.2011

[Signature]
Weichselgartner/General Manager

[Signature]
Wentao/Product-Management

First CE: 11
Art.-No.: 43.006.88 I.-No.: 11041
Subject to change without notice

Archive-File/Record: NAPR004718
Documents registrar: Siegfried Roider
Wiesenweg 22, D-94405 Landau/Isar

13. GARANCIAOKMÁNY

Tisztelt Vevő,

termékeink szigorú minőségi kontroll alá vannak vetve. Ha ez a készülék mégis egyszer nem működne kifogástalanul, akkor azt nagyon sajnáljuk és kérjük Önt forduljon a szervízszolgálatunkhoz amely ebben a garanciaútleveleiben megadott cím alatt található. Szívesen állunk a rendelkezésére telefonon is, az alul megadott szervízsám alatt. A garanciaigények érvényesítésére a következők érvényesek:

1. Ezek a garanciafeltételek szabályozzák a kiegészítő garanciateljesítményeket. A jogi szavatossági igények, ez a garancia által nincsennek érintve. A garanciateljesítményünk az Ön számára ingyenes.
2. A garanciateljesítmény csak kizárólagosan olyan hibákra terjed ki, amelyek anyag- vagy gyártási hibákra visszavezethetőek és ezeknek a hibáknak a kiküszöbölésére ill. a készülék kicserélésére van korlátozva. Kérjük vegye figyelembe, hogy a készülékeink a meghatározásuk szerint nem kisipari, kézműipari vagy ipari üzemek területén történő bevetésre lettek tervezve. Ezért a garanciaszerződés nem jön létre, ha a készülék kisipari, kézműipari vagy ipari üzemek területén valamint egyenértékű tevékenységek területén van használva. Továbbá a következő kárpótlási teljesítmények mint a szállítási károkért, károkért amelyek az összeszerelési utasítás figyelmen kívül hagyása vagy amelyek a nem szakszerű felszerelés, a használati utasítás figyelmen kívül hagyása (mint például egy rossz hálózati feszültségre vagy áramfajtára való rákapsolás), visszaélészerű vagy nem szakszerű használatok (mint például a készülék túlterhelése vagy nem engedélyezett betétszerszámok vagy tartozékok), a karbantartási és biztonsági határozatok figyelmen kívül hatása, idegen testek behatolása a készülékbe (mint például homok, kövek vagy por) erőszakbehatolás vagy idegen behatások (mint például leejtés általi károk) úgymint a használat általi, szokásos kopások által keletkező károk ki vannak zárva. Ez különösen azokra az akkukra érvényes, amelyekre még egy 12 hónapos garanciaidőt nyújtunk.

A készüléken történő előzetes belenyúlás esetén elveszítődik a garanciajogosultság.

3. A garanciaidő érvényessége 3 év és a készülék vásárlási időpontjával kezdődik. A garanciaigények a garanciaidő lejárása előtt, két héten belül érvényesíteni kell, miután felismerte a hibát. A garanciajog érvényesítése a garancia idő lejárása után ki van zárva. A készülék kicserélése vagy megjavítása nem vezet a garancia időtartamának meghosszabításához se nem vezet ez a teljesítmény a készülék vagy az esetleg beépített pótalkatrészek egy új garanciaidőtartamhoz. Ez egy helyszíni szervíz esetében is érvényes.
4. A garanciajog érvényesítéséhez kérjük küldje a defekt készüléket bérmentesen a lent megadott címre. Mellékelje a vásárlási nyugtát eredetiben vagy egyéb módon levő bizonylatot a vásárlás keltéről. Kérjük őrizze ezért jól meg a pénztári cédulát mind bizonyítékot! Kérjük írja le lehetőleg pontosan a reklamáció okát. Ha a defekt a garanciateljesítményünk keretén belül van, akkor kap azonnal egy megjavított vagy egy új készüléket vissza.

Magától érthetődő, hogy a költségek megtérítése ellenében szívesen megjavítsuk azokat a készüléken levő defekteket amelyek a garancia terjedelme nem vagy már nem érinti. Ehhez küldje kérjük a készüléket a szervícímünkre.

EINHELL HUNGARIA LTD.
KÖZPONTI SZERVIZ - VEVŐSZOLGÁLAT
1107 BUDAPEST, MÁZSA TÉR 5-7.
Tel. 06(1) 237-0494 · Fax 06(1) 237-0495

SI

Kazalo:	Stran
1. Uvod	42
2. Varnostni napotki	42-46
3. Opis naprave.....	46
4. Obseg dobave	47
5. Predpisana namenska uporaba	47
6. Tehnični podatki.....	48
7. Pred prvim zagonom	48-49
8. Obratovanje	49-51
9. Menjava priključka za omrežje	51
10. Čiščenje, vzdrževanje in naročanje nadomestnih delov	52
11. Odstranjevanje in ponovna uporaba	52-53
12. Izjava o skladnosti.....	54
13. Garancijska listina	55

Ponatis ali kakršnokoli razmnoževanje dokumentacije in spremljajočih papirjev o proizvodu, tudi po izvlečkih, je dovoljeno samo z izrecnim soglasjem ISC GmbH.

Pridržana pravica do tehničnih sprememb

Obrazložitev simbolov na napravi



“OPOZORILO - Za zmanjšanje tveganja poškodb preberite navodila za uporabo stroja”



Uporabljajte zaščito za ušesa.

Učinkovanje hrupa lahko povzroči izgubo sluha.



Uporabljajte protiprašno zaščitno masko.

Pri obdelavi lesa in drugih materialov lahko pride do nastajanja zdravju škodljivega prahu. Materiala, ki vsebuje azbest, ne smete obdelovati!



Uporabljajte zaščitna očala.

Med delom nastajajoče iskre ali iz naprave izletajoči delčki, ostružki in prah lahko povzročijo izgubo vida.



Pozor! Nevarnost poškodb!

Ne segajte v žagin list, ko se premika!

1. Uvod

⚠ Pozor!

Pri uporabi naprav je potrebno upoštevati nekaj varnostnih ukrepov, da bi preprečili poškodbe in materialno škodo. Zato skrbno preberite ta navodila za uporabo/varnostne napotke. Le-te dobro shranite tako, da boste imeli zmeraj pri roki potrebne informacije. Če bi napravo izročili drugim osebam, Vas prosimo, da jim izročite tudi ta navodila za uporabo/varnostne napotke. Ne prevzemamo nobene odgovornosti za nezgode ali škodo, ki bi nastale zaradi neupoštevanja teh navodil za uporabo in varnostnih napotkov.

2. Varnostni napotki

⚠ OPOZORILO

Preberite vse varnostne napotke in navodila. V primeru, da tega ne storite, so lahko posledica električni udar, požar in/ali hude poškodbe.

Shranite vse varnostne napotke in navodila za kasnejšo uporabo.

2.1 Splošni varnostni napotki za električne naprave

Pozor! Pri uporabi električnega orodja je za zaščito pred električnim udarom, nevarnostjo poškodb in požara potrebno upoštevati sledeče varnostne ukrepe. Preberite in upoštevajte sledeče napotke preden začnete uporabljati napravo.

- **Vzdržujte Vaše delovno območje v dobrem redu**
 - Nered v delovnem območju predstavlja nevarnost za nezgodo.
- **Upoštevajte vplive okolja.**
 - Ne izpostavljajte električnega okolja dežju. Ne uporabljajte električnega orodja v vlažnem ali mokrem okolju. Poskrbite za dobro osvetljavo. Ne žagajte v bližini vnetljivih tekočin ali plinov.
- **Zaščitite se pred električnim udarom!**
 - S telesom se ne dotikajte ozemljenih

delov, npr. cevi, grelnih teles, štedilnikov, hladilnikov.

- **Otroci naj se ne nahajajo v bližini!**
 - Ne dovolite, da bi se druge osebe dotikale orodja ali kabla, naj se ne nahajajo v Vašem delovnem območju.
- **Dobro shranjujte Vaše orodje**
 - Neuporablano orodje morate shranjevati v suhem, zaprtem in za otroke nedostopnem prostoru.
- **Ne preobremenjujte Vašega orodja**
 - Delali boste bolje in varneje znotraj navedenega močnostnega območja.
- **Uporabljajte pravo orodje**
 - Ne uporabljajte slabega orodja ali dodanih naprav za težka dela. Ne uporabljajte orodja za namene in dela, za katere orodje ni namenjeno; na primer ne uporabljajte ročne krožne žage za podiranje dreves ali rezanje vej.
- **Nosite ustrezna delovna oblačila.**
 - Ne nosite ohlapnih oblačil ali nakita. Le-te lahko zagrabijo premični deli naprave. Pri delu na prostem je priporočena uporaba obutve, ki je odporna proti drsenju. Če imate dolge lase, pri delu uporabljajte mrežico za lase.
- **Uporabljajte zaščitna očala.**
 - Pri delih, ko nastaja prah, uporabljajte masko za dihanje.
- **Kabla na uporabljajte za druge namene**
 - Orodja ne prenašajte za kabel in kabla ne uporabljajte za izvlačenje vtikača iz vtičnice. Kabel varujte pred toploto, oljem in pred ostrimi robovi.
- **Zavarujte obdelovanec**
 - Uporabljajte vpenjalne naprave ali primež za držanje obdelovanca. S tem se bo obdelovanec nahajal v čvrstem položaju kot pa, če bi ga držali z roko in omogočeno Vam bo izvajanje dela z obema rokama.
- **Poskrbite za varen položaj Vašega telesa**
 - Izogibajte se nenormalni drži telesa. Poskrbite za varno stoji in vedno držite ravnotežje.
- **Skrbno negujte Vaše orodje**
 - Vzdržujte Vaše orodje v ostrem in čistem stanju, da boste lahko delali varno. Upoštevajte predpise za vzdrževanje in

napotke za zamenjavo orodja. Redno preverjajte vtikač in kabel in ju dajte v primeru poškodbe popraviti priznanemu strokovnjaku. Redno preverjajte kabelski podaljšek in ga po potrebi zamenjajte. Ročaje vzdržujte v suhem stanju in brez prisotnosti olja in maščobe.

- **Izvlcite omrežni električni vtikač**
 - Ko naprave ne uporabljate, pred vzdrževanjem in pri zamenjavi orodja, kot npr. list žage, sveder in kakršnokoli strojno orodje.
- **Ne puščajte na napravi nikakršnih ključev za orodje**
 - Pred vklopom preverite, če ste odstranili ključ in nastavljalno orodje.
- **Preprečite neželeni zagon**
 - Ne prenašajte nobenih na električno omrežje priključenih orodij s prstom na stikalu. Prepričajte se, da bo stikalo pri priključevanju na električno omrežje izključeno.
- **Kabelski podaljšek na prostem**
 - Pri delu na prostem uporabljajte le za to odobrene in ustrezno označene električne podaljške.
- **Zmeraj bodite pozorni**
 - Opazujte Vaše delo. Postopajte razumno. Orodja ne uporabljajte takrat, ko ste utrujeni.
- **Preverjajte poškodbe na Vaši napravi**
 - Pred nadaljnjo uporabo orodja je potrebno zaščitne priprave ali lažje poškodovane dele skrbno pregledati glede brezhibnega in smotrnega namenskega delovanja. Preverite, če premični deli dobro delujejo, če se ne zatikajo ali, če so deli poškodovani. Vsi deli morajo biti pravilno montirani, da bo zagotovljena varnost naprave. Poškodovane zaščitne priprave in del je potrebno po vseh pravilih dati popraviti ali zamenjati v priznani strokovno delavnico, v kolikor v navodilih za uporabo ni navedeno drugače. Poškodovana stikala morate dati zamenjati v delavnici servisne službe. Ne uporabljajte orodja, pri kateremu se stikalo za vklop/izklop ne da vklopiti oz. izklopiti.
- **Pozor!**
 - Za Vašo alstno varnost uporabljajte samo

pribor in dodatne naprave, ki so navedene v navodilih za uporabo ali jih priporoča ali navaja proizvajalec orodja. Uporaba drugih uporabnih orodij ali priborov, kot pa je navedeno v navodilih za uporabo, lahko predstavlja za Vas osebno nevarnost za poškodbe.

- **Popravila naj izvaja samo elektro strokovnjak**
 - To orodje je v skladu z vsemi zadevnimi varnostnimi predpisi. Popravila smejo izvajati samo elektro strokovnjaki, v nasprotnem lahko uporabnik utrpi nezgode.
- **Priključujte opremo za odsesavanje prahu**
 - Če obstajajo naprave za priključitev opreme za odsesavanje prahu, se prepričajte, da bodo le-te priključene in uporabljane.

2.2 Posebni varnostni napotki za napravo

1. Varnostni ukrepi

- Zamenjajte obrabljene namizne vložke.
- Uporabljajte samo s strani proizvajalca priporočene liste žage, ki odgovarjajo EN 847-1.
- V primeru, da je potrebno, nosite ustrezno osebno zaščitno opremo. Ta lahko vsebuje:
 - glušnike za zmanjšanje tveganja, da bi postali naglušni;
 - masko za zaščito dihal za zmanjšanje tveganja, da bi vdihavali nevaren prah.
 - Pri rokovanju z žaginimi listi in grobimi obdelovanci nosite rokavice. Žagine liste je potrebno vedno nositi v praktičnih embalažah.
- Sledeči faktorji lahko vplivajo na sproščanje prahu:
 - Obrabljeni, poškodovani ali razpokani listi žage
 - Priporočana sesalna moč naprave za odesavanje 20 m/s
 - Obdelovanec je treba pravilno voditi pri žaganju
- Listov žage iz visoko legiranega hitro obdelanega jekla (HSS jeklo) ni dovoljeno uporabljati.

SI

2. Varnostni napotki za laser



Pozor:
Lasersko sevanje
Ne glejte v laserski žarek
Laserski razred 2



Zaščitite sebe in Vaše okolje s primernimi varnostnimi ukrepi pred nevarnostjo nezgod.

- Ne glejte neposredno z nezaščiteni očmi v laserski žarek.
- Nikoli ne glejte neposredno v pot laserskega žarka.
- Laserskega žarka nikoli ne usmerjajte na odbijane površine, osebe ali živali. Tudi laserski žarek majhne moči lahko povzroči poškodbe oči.
- Previdno! Če izvajate druge kot je tukaj navedeno načine postopkov, lahko to privede do nevarnega izpostavljanja sevanju.
- Nikoli ne odpirajte laserskega modula.
- Če laser ne uporabljate dlje časa, je potrebno odstraniti baterije.
- Nikoli ne uporabljajte optičnega instrumenta (npr. lupa), da bi opazovali laserski žarek.
- Redno preverjajte laser in pred uporabo preverite eventualne zunanje poškodbe. Naprave ne uporabljajte, če kaže znake poškodb tako, da ne bo prišlo do ogrožanja varnosti.
- Pokvarjeni laser predajte v popravilo samo pooblaščenim servisnim službam.

3. Varnostni napotki za baterije

- Nikoli ponovno ne polnite baterij, ker lahko pride do nevarnosti eksplozije.
- Baterije držite stran od otrok, ne mečite baterij v ogenj in jih ne povezujte kratkostično ter jih ne razstavljajte.
- Pred vstavljanjem baterij po potrebi očistite baterijske kontakte in kontakte na napravi.
- Iztrošene baterije takoj vzemite iz naprave,

kajti v nasprotnem lahko pride do nevarnosti iztekanja!

- Zmeraj istočasno zamenjajte vse baterije. Pri tem uporabljajte samo nove baterije enake vrste.
- Preprečite stik s kožo, očmi in sluznico. V primeru stika z baterijsko kislino takoj temeljito izperite prizadeto mesto s čisto vodo in takoj poiščite zdravniško pomoč.
- Baterij ne izpostavljajte ekstremnim pogojem, npr. v bližino grelnih teles, sončnih žarkov! Povečana nevarnost iztekanja!

4. Vzdrževanje in servisiranje

- Sledeči pogoji lahko vplivajo na učinke hrupa na uporabnika naprave.
 - Vrsta lista žage (npr. listi žage za zmanjšanje učinkov hrupa)
 - Material obdelovanca
 - Sila, s katero potiskate obdelovanec proti listi žage.
- Napake na stroju, vključno z varnostnimi napravami in napake na žaginem listu, je potrebno, takoj ko se odkrijejo, javiti osebi, ki je odgovorna za varnost.

5. Varno obratovanje

- Uporabljajte list žage, ki je primeren za rezanje dotičnega materiala.
- Čelilne/potezne/zajerale žage nikoli ne uporabljajte za rezanje materialov, katerih proizvajalec ne navaja kot primernih materialov za rezanje.
- Pri transportiranju stroja uporabljajte le priprave za transportiranje in nikoli za to ali za rokovanje ne uporabljajte varnostnih priprav.
- Žago uporabite samo, če je v dobrem stanju, pravilno vzdrževana, opremljena z vsemi varnostnimi napravami in če se nahaja v predvidenem položaju.
- Pazite na to, da bo oprema za pomikanje ročice pri poševnih zajeralnih rezih varno pritrjena.
- Tla okrog stroja morajo biti ravna, čista in brez prisotnosti tujih predmetov kot so npr. žagovina in ostanki rezanja.
- Oseba, ki upravlja žago, mora biti zadostno usposobljena za uporabo, nastavitve in

upravljanje žage.

- Uporabljajte samo pravilno nabrušene liste žage. Upoštevajte na listu žage navedeno največje dopustno število vrtljajev.
- Pazite na to, da boste uporabljali samo takšne distančne ploščice in vretenske obročke, ki so primerni v skladu z navodili proizvajalca.
- Če je stroj opremljen z laserjem, takšnega laserja ne smete zamenjati s kakšno drugo vrsto laserja. Popravila sme izvajati samo proizvajalec laserja ali pooblaščen zastopnik proizvajalca.
- Iz območja rezanja ne odstranjujte ostankov rezanja ali drugih delov obdelovanca dokler stroj dela in se še agregat žage ni zaustavil.
- Pazite na to, da bo stroj po možnosti zmeraj pritrjen na delovno mizo ali kakšno drugo mizo.
- Dobge obdelovance na koncu postopka žaganja zavarujte (npr. pomično dodatno stojalo!)

6. Dodatni varnostni napotki za čelilne žage

- Varnostna navodila posredujete vsem osebam, ki delajo na tem stroju.
- Žage ne uporabljajte za žaganje drv.
- **Previdnost!** Zaradi vrtečega se žaginega lista obstaja nevarnost poškodovanja rok in prstov.
- Pred prvim zagonom preverite, če se napetost na tipski tablici naprave ujema z omrežno napetostjo.
- Če je potrebno uporabiti električni podaljšek, se prepričajte, da je premer kabla električnega podaljška zadosten za sprejem električnega toka žage. Minimalni presek 1,5 mm².
- Kabelski boben uporabljajte le v odvitem stanju.
- Upravljalca žage mora biti star najmanj 18 let, šolajoča oseba pa najmanj 16 let, vendar mora biti pod nadzorom odrasle osebe.
- Osebo, ki dela z žago, se ne sme motiti in ji odvrnati pozornost.
- Upoštevajte smer vrtenja motorja in žaginega lista.
- Žagine liste v nobenem primeru ne smete po izkopu pogona zavirati tako, da bi na njih

izvajali stranski protipritisk.

- Vgrajujte le žagine liste ki so dobro nabrušeni, brez razpok in niso deformirani.
- Poškodovane žagine liste je takoj potrebno zamenjati.
- Ne uporabljajte žaginih listov, katerih podatki se ne skladajo s podatki, ki so navedeni v teh navodilih za uporabo.
- Preverite, da bo puščica na listu žage poravnana s puščico na napravi.
- Prepričajte se, da se ne bo list žage v nobenem položaju dotikal vrtljive mize tako, da pri izključenem priključnem omrežnem vtikaču ročno zavrtite list žage v položaj 45° in 90°. Po potrebi dodatno nastavite glavo žage.
- Zagotoviti morate, da bo vsa oprema, ki zakriva list žage, delovala brezhibno.
- Premična zaščita lista žage se v odprtem stanju ne sme zatikati.
- Varnostnih naprav na stroju se ne sme demontirati ali jih narediti neuporabne.
- Poškodovane ali pomanjkljive zaščitne naprave morate nemudoma zamenjati.
- Ne žagajte majhnih obdelovancev, ki so premajhni, da bi jih varno držali v rokah.
- Izogibajte se neprimernim položajem rok, ko bi se lahko zaradi nenadnega zdrsa dotaknili lista žage z eno ali obema rokama.
- Okroglih obdelovancev ni dovoljeno žagati.
- V predelu obdelovanca, ki ga žagate, se ne smejo nahajati žebelji ali drugi tujki.
- Delovni položaj je vedno stransko od žaginega lista.
- Stroja ne smete obremeniti tako močno, da bi prišlo do zastoja.
- Zmeraj čvrsto pritiskajte obdelovanec ob delovno ploščo in prislonsko vodilo tako, da ne bo prišlo do majanja oz. obračanja obdelovanca.
- Zagotovite, da boste lahko odrezane dele ob strano odstranjevali od lista žage. V nasprotnem jih lahko zagrabi list žage in sune v stran.
- Nikoli ne žagajte istočasno več obdelovancev.
- Nikoli ne odstranjujte iver, ostružke ali zagozdene kose lesa med tem, ko žagin list deluje.
- Da bi odpravili motnje ali odstranili

SI

zagozdene lesene kose, stroj izklopite. –
Potegnite električni omrežni vtikač iz
električne priključne vtičnice. –

- Po končanem popravilu ali po vzdrževalnih delih je potrebno ponovno montirati vse zaščitne naprave.
- Potrebno se je ravnati po varnostnih, delovnih in vzdrževalnih navodilih proizvajalca, kot tudi upoštevati mere, ki so navedene pod poglavjem "Tehnični Podatki".
- Upoštevati je potrebno zadevne predpise za preprečevanje nesreč in ostale, splošno priznana tehnično varnostna pravila.
- Uporaba žage v zaprtih prostorih je dovoljena samo z uporabo primerne opreme za odsesavanje.
- Čelična žaga mora biti priključena na 230 V-vtičnici z varovalko vsaj 10 A.
- Za težka dela ne uporabljajte strojev, ki niso dovolj močni.
- Previdno pri navpičnem žaganju.
- Pozor posebej pri dvojnih zajeralnih poševnih rezih!

Ta varnostna navodila dobro shranite.

3. Opis naprave

1. Ročaj
2. Stikalo za vklop/izklop
3. Ročica za odpiranje
4. Zapora gredi žage
5. Glava stroja
6. Premična zaščitna lista žage
7. Žagin list
8. Priprava za vpenjanje
9. Podlaga za obdelovanec
10. Vijak za nastavitev podlage za obdelovanec
11. Mizni vložek
12. Zaskočna ročica
13. Fiksirni ročaj
14. Kazalec
15. Skala
16. Vrtljiva miza
17. Fiksna žagalna miza
18. Dodatni stojni ročaj
19. Prislonsko vodilo
20. Skala
21. Kazalec
22. Vreča za žagovino
23. Fiksirni vijak
24. Fiksirni vijak za potezno vodilo
25. Varnostni sornik
26. Potezno vodilo
27. Narebričeni vijak za omejitev globine rezanja
28. Prislon za omejitev globine rezanja
29. Vijak za nastavitev (90°)
30. Vijak za nastavitev (45°)
31. Prirobnični vijak
32. Zunanja prirobnica
33. Laser
34. Stikalo za vklop/izklop
35. Prostor za baterije
36. Pokrov baterijskega sklopa
37. Vijak
38. Notranja prirobnica

c) Ključ z notranjim šestrobom, 8 mm

d) Protimatica

y) 45° prislonski kotnik (Ni zajet v obsegu dobave)

z) 90° prislonski kotnik (Ni zajet v obsegu dobave)

4. Obseg dobave

- Potezna, čelična in zajerala žaga
- 2 x vpenjalna priprava (8)
- 2 x podlaga za obdelovanec (9)
- Vreča za žagovino (22)
- Ključ z notranjim šestrobom, 5 mm
- Ključ z notranjim šestrobom, 8 mm (c)
- Dodatni stojni ročaj (18)
- 2 x baterija (1,5 V LR6)

5. Predpisana namenska uporaba

Potezna, čelična in zajerala žaga služi čeljenju lesa in plastike odgovarjajoče velikosti stroja. Žaga ni primerna za rezanje drv za krjavo.

Ta stroj se lahko uporablja le v skladu z njegovo namembnostjo. Vsaka druga uporaba šteje kot nenamenska nedovoljena uporaba. Za kakršnekoli poškodbe ali škodo, ki bi nastale zaradi nedovoljene uporabe, nosi odgovornost uporabnik/upravljalac in ne proizvajalec.

Prosimo, da upoštevate, da naše naprave niso bile konstruirane za namene uporabe v obrtništvu ali industriji. Ne prevzemamo nobene odgovornosti, če je bila naprava uporabljena v obrtništvu ali industriji ter v podobnih dejavnostih.

Uporabljati smete samo za ta stroj primerne liste žage. Prepovedana je uporaba kakršnihkoli drugih rezalnih plošč.

Del smotrne namenske uporabe je tudi upoštevanje varnostnih navodil, kot tudi navodil za montažo in navodil za upravljanje, ki so v navodilih za uporabo.

Osebe, ki ta stroj upravljajo in vzdržujejo, morajo biti seznanjeni s temi navodili in biti poučeno o možnih nevarnostih. Poleg tega pa se je treba točno držati vseh veljavnih predpisov za preprečevanje nesreč. Potrebno je upoštevati tudi ostala splošna pravila v delovnem medicinskem in varnostno tehničnem področju.

Spremembe stroja istočasno izključujejo

jamstvo proizvajalca in jamstvo za napake, ki nastanejo zaradi tega. Kljub smotrni namenski uporabi pa se ne morejo popolnoma odstraniti določeni faktorji preostalega tveganja. Pogojeno s konstrukcijo in zgradbo stroja lahko nastopijo sledeči primeri:

- Dotikanje žaginega lista na tistem delu, ki ni pokrit.
- Poseganje v vrteč se žagin list (nevarnost vreznine)
- Povratni udarec obdelovanca ali delov obdelovanca.
- Lomi žaginega lista.
- Izmetavanje poškodovanih delov trdine žaginega lista.
- Poškodba sluha pri neuporabi glušnikov.
- Zdravju škodljive emisije prahu pri uporabi v zaprtih prostorih.
- Proizvod izponjuje zahteve EN 61000-3-11 in podleže posebnim pogojem za priključevanje. To pomeni, uporaba na poljubno prosto priključnih mestih ni dovoljena.
- Naprava lahko v primeru neugodnih omrežnih električnih pogojev privede do začasnih napetostnih nihanj.
- Proizvod je predvideni izključno samo za priključna mesta, katera imajo trajno električno obremenljivost omrežja najmanj 100 A po fazi.
- Kot uporabnik morate zagotoviti, če je potrebno po dogovoru z Vašim podjetjem za oskrbo z električno energijo, da bodo priključna mesta, na katera boste priključili proizvod, odgovarjala zgoraj navedenim zahtevam.

SI

6. Tehnični podatki

Motor na izmenični tok	230 V ~ 50 Hz
Moč:	1700 Watt
Način obratovanja	S1
Število vrtljajev v prostem teku n_0	4800 min ⁻¹
Žagin list iz trde kovine	Ø 210 x Ø 30 x 2,8 mm
Število zob	24
Območje obračanja:	-45° / 0° / +45°
Zajeralni rez:	0° do 45° na levo
Širina reza pri 90°:	205 x 65 mm
Širina reza pri 45°:	140 x 65 mm
Širina reza pri 2 x 45° (dvojni zajeralni poševni rez):	140 x 40 mm
Zaščitni razred:	II/□
Teža:	ca. 15 kg
Laserski razred:	2
Valovna dolžina laserja:	650 nm
Moč laserja:	≤ 1 mW
Električno napajanje laserskega modula:	2 x 1,5 V Micro (AAA)

Vrednosti hrupne emisije

Hrupnost te žage je bila izmerjena v skladu z EN 61029.

	Prosti tek
Nivo zvočnega tlaka L_{pA}	88,6 dB
Negotovost K_{pA}	3 dB
Nivo zvočne moči L_{WA}	101,6 dB
Negotovost K_{WA}	3 dB

Skupne vrednosti nihanja (vsota vektorjev treh smeri) je bila ugotovljena v skladu z EN 61029.

Emisijska vrednost nihanja $a_n = 2,5 \text{ m/s}^2$

Negotovost $K = 1,5 \text{ m/s}^2$

Opozorilo!

Navedena vrednost emisije tresljajev je bila izmerjena po normiranem postopku in se lahko spreminja in v izjemnih primerih prekorači navedeno vrednost glede na vrsto in način uporabe električnega orodja.

Navedena vrednost emisije tresljajev se lahko uporablja v primerjavo električnega orodja z enim drugim orodjem.

Navedena vrednost emisije tresljajev se lahko uporablja tudi za uvodno oceno škodovanja.

Omejite razvijanje hrupa in vibracij na minimum!

- Uporabljajte samo brezhibne naprave.
- Redno vzdržujte in čistite napravo.
- Način dela prilagodite napravi.
- Ne preobremenjujte naprave.
- Po potrebi dajte napravo na preverjanje.
- Izključite napravo, ko je ne uporabljate.

7. Pred prvim zagonom

7.1 Splošno

- Stroj mora biti varno stabilno postavljen, to pomeni na delovno mizo, privit na univerzalno stojalo.
- Pred prvim zagonom morajo biti vsi pokrovi in varnostne priprave pravilno montirane.
- Žagin list se mora vrteti brez oviranja.
- Pri že obdelanem lesu je potrebno paziti na tujke, kot so n.pr. žebli ali vijaki itd.
- Pred aktiviranjem stikala za vklop/izklop mora biti list žage pravilno montirani. Premični deli se morajo prosto premikati.
- Pred priključkom preverite, če se podatki na podatkovni tablici skladajo s podatki o električnem omrežju.

7.2 Montaža žage (Slika 1-2, 4-6)

- Za nastavitev vrtljive mize (16) odpustite pritrdilni ročaj (13) za pribl. 2 obrata in pritisnite ročico za zaskočni položaj (12), da odpahnete vrtljivo mizo (16) (slika 4).
- Za odpahnitev žage iz spodnjega položaja potisnite glavo stroja (5) rahlo navzdol.

Istočasno potegnite varnostni sornik (25) iz držala za motor. Varnostni sornik (25) obrnite za 90° tako, da ostane žaga odpahnjena (Slika 1-2).

- Glavo stroja (5) pomaknite navzgor tako, da se ročaj za odpiranje (3) zaskoči v svoj položaj (Slika 1).
- Montirajte vpenjalne priprave (8) levo in/ali desno na fiksni žagalni mizi (17) (Slika 1).
- Odпустite fiksirne vijake za podlago za obdelovanec (10) (Slika 5).
- Montirajte podlago za obdelovanec (9) na fiksno žagalno mizo (17) in zategnite odgovarjajoči fiksni vijak (10) (Slika 5).
- Drugo podlago za obdelovanec (9) montirajte na nasprotni strani žage in zavarujte z odgovarjajočim fiksirnim vijakom (10).
- Glavo stroja (5) lahko z odvijanjem fiksirnega vijaka (23) nagibate v levo do največ 45° (Slika 1-2).
- Dodatni stojni ročaj (18) privijte na zadnji strani stroja! (Slika 6)

7.3 Fina nastavitve prisloni za čelilne reze 90° (Slika 7-8)

- **Prislonski kotnik ni zajet v obsegu dobave.**
- Vrtljivo mizo (16) fiksirajte v položaju 0°.
- Odпустite fiksni vijak (23) in z ročajem (1) nagnite glavo stroja (5) do konca v desno.
- Namestite prislonski kotnik 90° (z) med list žage (7) in vrtljivo mizo (16).
- Odпустite protimatico (d). Vijak za nastavitve (90°) (29) pomaknite tako daleč, da bo kot med listom žage (7) in vrtljivo mizo (16) znašal 90°.
- Ponovno privijte protimatico (d) tako, da fiksirate to nastavitvev.
- Preverite položaj kazalca (21) na skali (20). Po potrebi odпустite kazalec (21) s križnim izvijačem, ga postavite v položaj 0° na skali (20) in ponovno privijte.

7.4 Fina nastavitve prisloni za zajeralni poševni rez 45° (Slika 1, 7, 10-11)

- **Prislonski kotnik ni zajet v obsegu dobave.**
- Vrtljivo mizo (16) fiksirajte v položaj 0°.
- Odvijte fiksni vijak (23) in z ročajem (1) nagnite glavo stroja (5) do konca v levo pod kot 45°.
- Namestite prislonski kotnik 45° (y) med list žage (7) in vrtljivo mizo (16).
- Vijak za nastavitve (30) pomaknite tako daleč, da bo kot med listom žage (7) in vrtljivo mizo (16) znašal natanko 45°.

8. Obratovanje

8.1 Čelilni rez 90° in vrtljiva miza 0° (Slika 1-3, 12)

Pozor! S povratno vzmetjo sune stroj avtomatsko navzgor, t.p. ne spustite ročaja (1) po koncu rezanja, temveč pomaknite glavo stroja (5) počasi in z rahlim protipritiskom navzgor.

Pri širinah rezanja do ca. 100 mm je možno fiksirati potezno funkcijo žage s fiksirnim vijakom za potezno vodilo (24) v zadnjem položaju. Če znaša širina reza več kot 100 mm, je potrebno paziti na to, da bo fiksni vijak za potezno vodilo (24) sproščen in bo glava stroja (5) pomično gibljiva.

- Glavo stroja (5) namestite v zgornji položaj.
- Glavo stroja (5) potisnite z ročajem (1) nazaj in jo po potrebi fiksirajte v tem položaju (glede na širino reza).
- Les, ki ga boste rezali, položite ob prislonsko vodilo (19) in na vrtljivo mizo (16).
- Material z vpenjalno pripravo (8) pritrdite na fiksno žagalno mizo (17) tako, da preprečite premikanje med postekom žaganja.
- Pritisnite ročico za odpahnitev (3), da sprostite glavo stroja (5).
- Pritisnite stikalo za vklop/izklop (2), da vključite stroj.
- Pri fiksiranem poteznem vodilu (26): glavo stroja (5) z ročajem (1) potiskajte enakomerno in z rahlim pritiskom navzdol

SI

tako, da list žage (7) prereže obdelovanec.

- Pri nefiksiranem poteznem vodilu (26): glavo stroja (5) potegnite do konca naprej. Ročaj (1) spustite navzdol enakomerno in z rahlim pritiskom. Sedaj potisnite glavo stroja (5) počasi in enakomerno do konca nazaj tako, da list žage (7) popolnoma prereže obdelovanec.
- Po končanem postopku žaganja ponovno postavite glavo stroja (5) v zgornji mirujoči položaj in spustite stikalo za vklop/izklop (2).

8.2 Čelilni rez 90° in vrtljiva miza 0°- 45° (Slika 1-3, 13)

S čelilno žago lahko izvajate čelilne reze od 0° do 45° na levo in od 0° do 45° na desno do prislonskega vodila.

- Vrtljivo mizo (16) sprostite z odvijanjem fiksirnega ročaja (13).
- Pritisnite na ročico za zaskočni položaj (12). Vrtljivo mizo (16) in kazalec (14) obrnite na zeleni kot skale (15) in fiksirajte s fiksirnim ročajem (13). Žaga poseduje zaskočne položaje pri -45°, -30°, -22,5°, -15°, 0°, 15°, 22,5°, 30° in 45°, v katerih je možno zaskočiti zaskočni ročaj (12).
- Izvršite rez kot je opisano pod točko 8.1.

8.3 Zajeralni poševni rez 0°- 45° in vrtljiva miza 0° (Slika 1-3, 14)

S čelilno žago lahko izvajate poševne reze v levo od 0° do 45° glede na delovno površino.

- Po potrebi demontirajte vpenjalno pripravo (8) ali montirajte na nasprotni strani fiksne žagalne mize (17).
- Glavo stroja (5) pomaknite v zgornji položaj.
- Vrtljivo mizo (16) fiksirajte v položaju 0°.
- Odпустite fiksirni vijak (23). Z ročajem (1) nagnite glavo stroja (5) v levo tako, da bo kazalec (21) kazal na zeleni kot na skali (20).
- Ponovno zategnite fiksirni vijak (23).
- Rez izvršite kot je opisano pod točko 8.1.

8.4 Zajeralni poševni rez 0°- 45° in vrtljiva miza 0°- 45° (Slika 1-3, 15)

S čelilno žago lahko izvajate poševne reze v levo od 0° do 45° glede na delovno površino in istočasno od 0° do 45° v levo oz od 0° do 45° v desno do prislonskega vodila (dvojni zajeralni poševni rez).

- Po potrebi demontirajte vpenjalno pripravo (8) ali montirajte na nasprotni strani fiksne žagalne mize (17).
- Glavo stroja (5) pomaknite v zgornji položaj.
- Vrtljivo mizo (16) sprostite z odvijanjem ročaja za fiksiranje (13).
- Pritisnite zaskočno ročico (12). Obrnite vrtljivo mizo (16) in kazalec (14) na zeleni kot na skali (15) in fiksirajte s fiksirnim ročajem (13).
- Odпустite fiksirni vijak (23) in nagnite z ročajem (1) glavo stroja (5) v levo na zeleni kot (glej v ta namen tudi točko 8.3).
- Ponovno zategnite fiksirni vijak (23).
- Rez izvršite kot je opisano pod točko 8.1.

8.5 Omejevalo globine rezanja (Slika 16)

- Z vijakom (27) lahko brezstopenjsko nastavljate globino rezanja. V ta namen odпустite narebričeno matico na vijaku (27). Prslon za omejitev globine rezanja (28) pomaknite navzven. Nastavite zeleno globino rezanja s privijanjem ali odvijanjem vijaka (27). Potem ponovno zategnite narebričeno matico na vijaku (27).
- Preverite nastavitve s poskusnim rezom.

8.6 Vreča za žagovino (Slika 2)

Žaga je opremljena z vrečo (22) za žagovino. Vrečo za žagovino (22) lahko izpraznite z zadrگو na spodnji strani vreče.

8.7 Zamenjava lista žage (Slika 1, 17-20)

Izvlomite omrežno stikalo!

Pozor!

Med menjavo žaginega lista nosite zaščitne rokavice! Nevarnost poškodb!

- Glavo stroja (5) pomaknite navzgor. Aretirajte jo z varovalnim sornikom (25) v tem položaju.
- Pritisnite na ročico za odpahnitev (3). Zaščito lista žage (6) pomaknite tako daleč navzgor, da se bo izrez v zaščiti lista žage (6) nahajal nad prirobničnim vijakom (31).
- Z eno roko pritisnite blokado gredi žage (4). Z drugo roko pristavite ključ z notranjim šestrobom (c) na prirobnični vijak (31).
- Močno pritisnite zaporo gredi žage (4) in počasi obračajte prirobnični vijak (31) v smeri urinega kazalca. Po max. enem obratu vskoči zapora gredi žage (4) v svoj položaj.
- Sedaj z nekaj več sile odvijajte prirobnični vijak (31) v smeri urinega kazalca.
- Prirobnični vijak (31) obrnite do konca ven in snemite zunanjo prirobnico (32).
- Snemite list žage (7) z notranje prirobnice (38) in ga vzemite ven od spodaj navzdol.
- Skrbno očistite prirobnični vijak (31), zunanjo prirobnico (32) in notranjo prirobnico (38).
- Nov žagin list (7) v obratnem vrstnem redu ponovno vstavite in privijete.
- **Pozor!** Rezalna poševnina zob, t.p. smer vrtenja lista žage (7), se mora skladati s smerjo puščice na ohišju.
- Pred nadaljnjim delom preverite delovanje zaščitne opreme.
- **Pozor!** Po vsaki zamenjavi lista žage preverite, če se list žage (7) v zgornjem položaju ter nagnjen pod kotom 45° prosto vrti v vložku mize (11).
- **Pozor!** Zamenjava in izravnava lista žage (7) mora biti izvršena pravilno.

8.8 Transport (Slike 1-3)

- Zategnite fiksni ročaj (13), da zapahnete vrtljivo mizo (16)
- Uporabite ročico za odpahnitev (3), potisnite glavo stroja (5) navzdol in aretirajte z varnostnim sornikom (25). Žaga je sedaj zapahnjena v spodnjem položaju.
- Potezno funkcijo žage fiksirajte v zadnjem položaju s pomočjo fiksirnega vijaka za potezno vodilo (24).
- Stroj prenašajte za fiksno žagalno mizo (17).
- Za ponovno sestavljanje stroja postopajte kot je opisano pod točko 7.2.

8.9 Uporaba laserja (Slike 21–23/Poz. 33)

- **Vklop:** Stikalo za vklop/izklop laserja (34) pomaknite v položaj „1“. Na obdelovancu, ki ga boste žagali, se projicira laserska črta, katera kaže natančno vodenje reza.
- **Izklop:** Stikalo za vklop/izklop laserja (34) pomaknite v položaj „0“.
- **Nastavitev laserja:** Laser je tovarniško poravnan in zalepljen z vijakom (37). Nadaljnja poravnava laserja v delavnici ni potrebna. Pozor! Ne zrite v laserski snop.
- **Zamenjava baterij:** Izključite laser (33). Odstranite pokrov prostora za baterije (36). Odstranite baterije in jih zamenjajte z novimi (2 x 1,5 Volt tip R03, LR 03 Micro, AAA). Pri vstavljanju baterij pazite na pravilno polariteto. Ponovno zaprite prostor za baterije (35).

9. Menjava priključka za omrežje

Če se priključek za omrežje te naprave poškoduje, ga mora zamenjati izdelovalec, izdelovalčev servis za stranke ali druga ustrezno usposobljena oseba, da ne pride do nevarnih situacij.

10. Čiščenje, vzdrževanje in naročanje nadomestnih delov

Pred izvajanjem vsakega čistilnega dela izvlecite električni priključni kabel.

10.1 Čiščenje

- Zaščitno opremo, zračne reže in ohišje motorja vzdržujte kar se le da v stanju brez prisotnosti prahu in umazanije. Napravo obrišite s suho krpo ali s komprimiranim zrakom pod nizkim pritiskom.
- Priporočamo, da napravo očistite neposredno po vsakem končanem delu.
- Redno čistite napravo z vlažno krpo in nekaj milnice. Ne uporabljajte nobenih čistilnih ali razredčilnih sredstev; le-ta lahko poškodujejo plastične dele naprave. Pazite na to, da ne pride voda v notranjost naprave.

10.2 Ogljikove ščetke

V primeru prekomernega iskrenja dajte preveriti ogljene ščetke elektro strokovnjaku. Pozor! Ogljene ščetke sme zamenjati samo elektro strokovnjak.

10.3 Vzdrževanje

V notranjosti naprave ni nobenih delov, ki bi jih bilo potrebno vzdrževati.

10.4 Naročanje nadomestnih delov

Pri naročanju nadomestnih delov je potrebno navesti naslednje navedbe:

- Tip naprave
- Art. številko naprave
- Ident- številko naprave

Aktualne cene in informacije najdete na spletni strani www.isc-gmbh.info.

11. Odstranjevanje in ponovna uporaba

Naprava se nahaja v embalaži, da ne bi prišlo do poškodb med transportom. Ta embalaža je surovina in s tem ponovno uporabna ali pa jo je možno reciklirati. Naprava in njen pribor sta izdelana iz različnih materialov kot npr. kovine in plastika. Pokvarjene sestavne dele odstranite med posebne odpadke. V ta namen povprašajte v tehnični trgovini ali na občinski upravi!

Odstranjevanje baterij

Baterije vsebujejo snovi, ki so nevarne za okolje. Baterij ne mečite med gospodinske odpadke, v ogenj ali v vodo. Baterije morate odstranjovati tako, da jih zbirate, recikirate ali odstranite v skladu s predpisi o varovanju okolja. Stare baterije pošljite iSC GmbH, Eschenstraße 6, D-94405 Landau. Tam bo zagotovljeno strokovno ustrezno odstranjevanje.

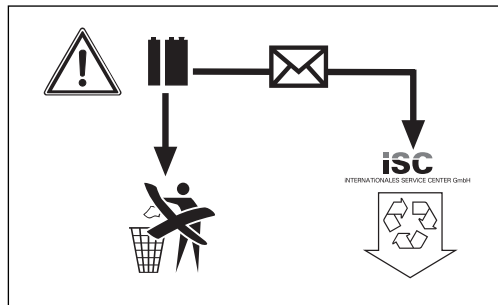



Samo za dežele EU

Električnega orodja ne mečite med gospodinjske odpadke!

V skladu z evropsko smernico 2002/96/EG o starih električnih in elektronskih napravah in v skladu z izvajanjem nacionalne zakonodaje morate ločeno zbirati izrabljena električna orodja in jih predati v okoljsko varno ponovno predelavo.

Reciklažna alternativa za poziv za vračanje:
Lastnik električne naprave je alternativno zavezan, da namesto vračanja sodeluje pri strokovno ustreznem recikliranju v primeru predaje lastnine. Staro napravo se lahko v ta namen tudi prepusti na odzemnem mestu, ki izvaja odstranjevanje v smislu nacionalne zakonodaje o odstranjevanju takšnih odpadkov. To se ne nanaša na starim napravam priložene dele pribora in opreme brez električnih komponent.

SI

12. Izjava o skladnosti

Einhell Germany AG · Wiesenweg 22 · D-94405 Landau/Isar



Konformitätserklärung

- erklärt folgende Konformität gemäß EU-Richtlinie und Normen für Artikel
 explains the following conformity according to EU directives and norms for the following product
 déclare la conformité suivante selon la directive CE et les normes concernant l'article
 dichiara la seguente conformità secondo la direttiva UE e le norme per l'articolo
 verklaart de volgende overeenstemming conform EU richtlijn en normen voor het product
 declara la siguiente conformidad a tenor de la directiva y normas de la UE para el artículo
 declara a seguinte conformidade, de acordo com a directiva CE e normas para o artigo
 atterer følgende overensstemmelse i medfør af EU-direktiv samt standarder for artikel
 förklarar följande överensstämmelse enl. EU-direktiv och standarder för artikeln
 vakuuttaa, että tuote täyttää EU-direktiivin ja standardien vaatimukset
 töendab toote vastavust EL direktiivile ja standarditele
 vydává následující prohlášení o shodě podle směrnice EU a norem pro výrobek
 potrjuje sledeću skladnost s smernico EU in standardi za izdelek
 vydáva nasledujúce prehlásenie o zhode podľa smernice EÚ a noriem pre výrobok
 a cikkekhez az EU-irányvonal és Normák szerint a következő konformitást jelenti ki
 deklaruje zgodność wymienionego poniżej artykułu z następującymi normami na podstawie dyrektywy WE.
 декларира съответното съответствие съгласно Директива на ЕС и норми за артикул
 paskaidro šādu atbilstību ES direktīvai un standartiem
 aribūdina šj atitikimą EU reikalavimams ir prekės normoms
 declară următoarea conformitate conform directivei UE și normelor pentru articolul
 δηλώνει την ακόλουθη συμμόρφωση σύμφωνα με την Οδηγία ΕΚ και τα πρότυπα για το προϊόν
 potvrđuje sljedeću usklađenost prema smjernicama EU i normama za artikl
 Izjava o skladnosti za ovaj proizvod dostupna je na internet stranici www.lidl.hr.
 potvrđuje sljedeću usklađenost prema smjernicama EU i normama za artikl
 potvrđuje sledeću usklađenost prema smernicama EZ i normama za artikl
 следующим удостоверяется, что следующие продукты соответствуют директивам и нормам ЕС
 проголошує про зазначену нижче відповідність виробу директивам та стандартам ЄС на виріб
 Ürünü ile ilgili AB direktifleri ve normları gereğince aşağıda açıklanan uygunluğu belirtir
 erklærer følgende samsvar i henhold til EU-direktivet og standarder for artikkel
 Lýsir uppfyllingu EU-reglna og annarra staða vöru

Zug-, Kapp- und Gehrungssäge PKS 1700 B2 (Parkside)

- 87/404/EC_2009/105/EC
 2005/32/EC_2009/125/EC
 2006/95/EC
 2006/28/EC
 2004/108/EC
 2004/22/EC
 1999/5/EC
 97/23/EC
 90/396/EC_2009/142/EC
 89/686/EC_96/58/EC
 2011/65/EC
 2006/42/EC
 Annex IV
 Notified Body:
 Notified Body No.:
 Reg. No.:
 2000/14/EC_2005/88/EC
 Annex V
 Annex VI
 Noise: measured L_{WA} = dB (A); guaranteed L_{WA} = dB (A)
 P = KW; L/Ø = cm
 Notified Body:
 2004/26/EC
 Emission No.:

Standard references: EN 61029-1; EN 61029-2-9; EN 55014-1;
EN 55014-2; EN 61000-3-2; EN 61000-3-11; EN 60825-1

Landau/Isar, den 15.09.2011

Weichselgartner/General Manager

Wentao/Product-Management

First CE: 11
Art.-No.: 43.006.88 I.-No.: 11041
Subject to change without notice

Archive-File/Record: NAPR004718
Documents registrar: Siegfried Roider
Wiesenweg 22, D-94405 Landau/Isar

13. GARANCIJSKA LISTINA

Spoštovana stranka!

Naši proizvodi podležejo strogi kontroli kakovosti. Če ta naprava kljub temu ne bi delovala brezhibno, to zelo obžalujemo in Vas prosimo, da se obrnete na našo servisno službo na naslov, ki je naveden spodaj na tem garancijskem listu. Z veseljem smo Vam na voljo tudi telefonsko na navedeno servisno klicno številko. Za uveljavljanje garancijskih zahtevkov velja sledeče:

1. Le-ti garancijski pogoji urejajo dodatne garancijske storitve. Vaši zakonski garancijski zahtevki ostanejo s to garancijo nespremenjeni. Naše garancijske storitve so za Vas brezplačne.
 2. Garancijske storitve obsegajo izključno samo pomanjkljivosti zaradi napak v materialih in izdelavi in so omejene na odpravo takšnih pomanjkljivosti oziroma na zamenjavo naprave. Prosimo, da upoštevate, da naše naprave niso konstruirane za uporabo v obrtništvu ali industriji. Garancijska pogodba zato ne pride v poštev, če se naprava uporablja v obrtništvu ali v industrijskih obratih ali v podobnih dejavnostih. Poleg tega ne obsega naša garancija nadomestil za transportne poškodbe, škodo zaradi neupoštevanja navodil za montažo ali zaradi nestrokovne inštalacije, neupoštevanja navodil za uporabo (kot n. pr. priklop na napačno omrežno napetost ali vrsto toka), pretirana ali nepravilna uporaba (kot n.pr. preobremenitev naprave ali uporaba nedovoljenih orodij ali pribora), neupoštevanje predpisov za vzdrževanje in varnostnih predpisov, vstop tujih predmetov v napravo (kot n.pr. pesek, kamenje ali prah), uporaba sile ali tuji vplivi (kot n.pr. poškodbe zaradi padca naprave) ter običajna obraba naprave zaradi uporabe. To velja še posebej za akumulatorje, za katere vendarle dajemo garancijski rok 12 mesecev.
- Veljavnost garancijskih zahtevkov ugasne, če so bili na npravi že izvajani posegi.
3. Garancijska doba znaša 3 leti in začne teči z dnevom nakupa naprave. Garancijske zahtevke morate uveljavljati pred potekom garancijske dobe v sveh tednih potem ko ste ugotovili napako. Uveljavljanje garancijskih zahtevkov po poteku garancijske dobe je izključeno. Popravilo ali zamenjava naprave ne privede do podaljšanja garancijske dobe, niti se ne postavi nova garancijska doba zaradi takšnih storitev ali zaradi eventualno vgrajenih nadomestnih delov. To velja tudi za servisne storitve na licu mesta.
 4. Za uveljavljanje Vašega garancijskega zahtevka nam pošljite pokvarjeno napravo brez poštnine na spodaj navedeni naslov. Priložite original računa ob nakupu ali drugo potrdilo kot dokazilo o nakupu z datumom nakupa. Zato prosimo, da dobro shranite račun kot dokazilo o nakupu! Prosimo, da nam po možnosti natančno opišete vzroke reklamacije. Če napaka izpolnjuje naše garancijske pogoje, boste nemudoma dobili nazaj popravljeno ali novo napravo.

Seveda bomo proti plačilu stroškov odpravili tudi napake na napravi, katere ne spadajo v obseg garancije ali jih garancija več ne zajema. V takšnem primeru prosimo, da pošljete napravo na naslov naše servisne službe.

GMA-Elektromechanika d.o.o
Cesta Andreja Bitenca 115
SLO 1000 Ljubljana
Tel 01/5838304 · Fax 01/5183803

CZ

Obsah	Strana
1. Úvod	58
2. Bezpečnostní pokyny	58-62
3. Popis přístroje	62
4. Rozsah dodávky	62
5. Použití podle účelu určení	62-63
6. Technická data.....	63-64
7. Před uvedením do provozu	64-65
8. Provoz.....	65-67
9. Výměna síťového napájecí ho vedení	67
10. Čištění, údržba a objednání náhradních dílů	67
11. Likvidace a recyklace	68
12. Prohlášení o shodě	69
13. Záruční list.....	70

Dotisk nebo jiné rozmnožování dokumentace a průvodních dokumentů výrobků, také pouze výňatků, je přípustné výhradně se souhlasem firmy ISC GmbH.

Technické změny vyhrazeny

Vysvětlení symbolů na přístroji



„Varování – Ke snížení rizika zranění si přečíst návod k obsluze“



Noste ochranu sluchu.

Působení hluku může způsobit ztrátu sluchu.



Noste ochrannou prachovou masku.

Při opracovávání dřeva a jiných materiálů může vznikat zdraví škodlivý prach. Materiály obsahující azbest nesmí být opracovávány!



Noste ochranné brýle.

Při práci vznikající jiskry nebo z přístroje vylétávající úlomky, třísky a prachy mohou způsobit ztrátu zraku.



Pozor! Nebezpečí zranění!

Nesahat na běžící pilový kotouč!

CZ

1. Úvod

⚠ **Pozor!**

Při používání přístrojů musí být dodržována určitá bezpečnostní opatření, aby se zabránilo zraněním a škodám. Přečtěte si proto pečlivě tento návod k obsluze / bezpečnostní pokyny. Dobře si ho/je uložte, abyste měli tyto informace kdykoliv po ruce. Pokud předáte přístroj jiným osobám, předajte s ním prosím i tento návod k obsluze / bezpečnostní pokyny. Nepřebíráme žádné ručení za škody a úrazy vzniklé v důsledku nedodržování tohoto návodu k obsluze a bezpečnostních pokynů.

2. Bezpečnostní pokyny

⚠ **VAROVÁNÍ**

Přečtěte si všechny bezpečnostní pokyny a instrukce. Zanedbání při dodržování bezpečnostních pokynů a instrukcí mohou mít za následek úder elektrickým proudem, požár a/nebo těžká zranění.

Všechny bezpečnostní pokyny a instrukce si uložte pro budoucí použití.

2.1 Všeobecné bezpečnostní pokyny k elektrickým přístrojům

Pozor! Při použití elektrického nářadí je třeba na ochranu proti úderu elektrickým proudem, nebezpečí úrazu a požáru dbát následujících bezpečnostních opatření. Přečtěte si a dbejte těchto pokynů, ještě než začnete přístroj používat.

- **Udržujte Vaše pracoviště v pořádku**
- Nepořádek na pracovišti představuje nebezpečí úrazu.
- **Zohledněte vlivy prostředí**
- Nevystavujte elektrické nářadí dešti. Nepoužívejte elektrické nářadí ve vlhkém nebo mokřím prostředí. Postarejte se o dobré osvětlení. Nepoužívejte elektrické nářadí v blízkosti hořlavých kapalin nebo plynů.
- **Chraňte se před úderem elektrickým proudem**

- Vyhýbejte se tělesnému kontaktu s uzemněnými částmi např. rourami, topnými tělesy, sporáky, ledničkami.

- **Nepouštějte do blízkosti dětí!**
- Nenechte jiné osoby dotýkat se nářadí nebo kabelu, nepouštějte je na své pracoviště.
- **Nářadí uschovávejte bezpečně**
- Nepoužívané nářadí musí být uloženo na suchém, uzamčeném místě a mimo dosah dětí.
- **Nářadí nepřetěžujte**
- Lépe a bezpečněji se pracuje v uvedeném rozsahu výkonu.
- **Používejte správné nářadí**
- Na těžké práce nepoužívejte moc slabé nářadí nebo přídatné nářadí. Nepoužívejte nářadí k účelům na práce, na které není určeno. Například nepoužívejte ruční kotoučovou pilu na kácení stromů nebo ořezávání větví.
- **Noste vhodné pracovní oblečení**
- Nenoste široké oblečení nebo šperky. Mohly by být zachyceny pohyblivými částmi. Při práci na volném prostranství jsou vhodné gumové rukavice a pevná neklouzavá obuv. V případě dlouhých vlasů noste vlasovou síťku.
- **Noste ochranné brýle**
- Při prašných pracích používejte ochrannou dýchací masku.
- **Nepoužívejte kabel na účely, pro které není určen**
- Nenoste nářadí za kabel a nepoužívejte ho na vytažení zástrčky ze zásuvky. Chraňte kabel před horkem, olejem a ostrými hranami.
- **Obrobek zajistěte**
- Na držení obrobku používejte upínací zařízení nebo svěrák. Je tak držen bezpečněji než Vaší rukou a kromě toho máte obě ruce volné na ovládání stroje.
- **Abnormálně neprodlužujte Vaše stanoviště**
- Vyhýbejte se abnormálnímu držení těla. Zajistěte vždy bezpečný postoj a udržujte v každém okamžiku rovnováhu.
- **Nářadí pečlivě ošetřujte**
- Udržujte nářadí stále čisté a ostré, abyste mohli dobře a bezpečně pracovat.

Dodržujte předpisy pro údržbu a pokyny k výměně nářadí. Pravidelně kontrolujte zástrčku a kabel a v případě poškození je nechte obnovit autorizovaným odborníkem. Pravidelně kontrolujte prodlužovací kabely a poškozené nářadí. Udržujte rukojeti suché a prosté oleje a tuku.

- **Vytáhněte síťovou zástrčku**
 - Při nepoužívání přístroje, před údržbou a při výměně nástrojů jako např. při výměně pilového kotouče, vrtáku a strojních nástrojů všeho druhu.
- **Nenechte zastrčené žádné klíče pro nářadí**
 - Před zapnutím překontrolujte, jestli jsou klíče a nastavovací nástroje odstraněny.
- **Vyhýbejte se nechtěnému náběhu**
 - Nenoste nářadí připojené na síť s prstem na vypínači. Při připojování na síť se přesvědčte, že je vypínač vypnut.
- **Prodlužovací kabel na volném prostranství**
 - Na volném prostranství používejte pouze pro to schválené a příslušně označené prodlužovací kabely.
- **Buďte stále pozorní**
 - Pozorujte svoji práci. Pracujte rozumně. Nepoužívejte nářadí, když jste nekoncentrovaní.
- **Zkontrolujte nářadí, zda není poškozeno**
 - Před dalším použitím nářadí musí být pečlivě překontrolována bezvadná a řádná funkce ochranných zařízení nebo lehce poškozených částí. Překontrolujte, zda je v pořádku bezvadná funkce pohyblivých dílů, jestli neuvázly nebo jestli nejsou díly poškozeny. Všechny části musí být správně namontovány, aby byla zajištěna bezpečnost přístroje. Poškozená bezpečnostní zařízení a díly musí být řádně opraveny nebo vyměněny v dílně zákaznického servisu, pokud není v návodu k použití uvedeno jinak. Poškozené vypínače musí být nahrazeny v dílně zákaznického servisu. Nepoužívejte stroje, u kterých se nedá za- a vypnout vypínač.
- **Pozor!**
 - Z důvodů vlastní bezpečnosti používejte pouze příslušenství nebo přídatné přístroje, které jsou uvedeny v návodu k obsluze

nebo byly výrobcem doporučeny nebo uvedeny. Používání jiných přídatných přístrojů nebo příslušenství, které nejsou doporučeny v návodu k obsluze nebo katalogu, může pro Vás osobně znamenat nebezpečí zranění.

- **Opravy pouze odborným elektrikářem**
 - Toto elektrické nářadí odpovídá příslušným bezpečnostním ustanovením. Opravy smí provádět pouze odborný elektrikář; v jiném případě nelze vyloučit úrazy provozovatele.
- **Připojte zařízení na odsávání prachu**
 - Pokud jsou k dispozici zařízení na připojení zařízení na odsávání prachu, přesvědčte se, zda jsou tato připojena a používána.

2.2 Speciální bezpečnostní pokyny k přístroji

1. Bezpečnostní opatření

- Opatřovanou vložku stolu vyměnit.
- Používat pouze výrobcem doporučené pilové kotouče, které odpovídají normě EN 847-1.
- Pokud je to nutné, noste vhodné osobní ochranné vybavení. To může obsahovat:
 - Ochranu sluchu ke snížení rizika poškození sluchu;
 - Ochranu dýchacích cest ke snížení rizika vdechnutí nebezpečného prachu.
 - Při manipulaci s pilovými kotouči a hrubými materiály nosit rukavice. Pilové kotouče musí být vždy nošeny ve vhodném pouzdře.
- Následující faktory mohou ovlivnit uvolňování prachu:
 - Opatřované, poškozené pilové kotouče nebo pilové kotouče s trhlinami
 - Doporučený odsávací výkon odsávacího zařízení 20 m/s
 - Obrobek by měl být veden řádně.
- Pilové kotouče z vysoce legované rychlořezné oceli (ocel HSS) se nesmí používat.

CZ

2. Bezpečnostní pokyny k laseru



Pozor:
Laserové záření
Nedívat se do paprsku
Třída laseru 2



Chraňte sebe a své okolí vhodnými bezpečnostními opatřeními před nebezpečím úrazu.

- Nedívat se nechráněnými očima přímo do laserového paprsku.
- Nedívat se nikdy přímo do dráhy paprsků.
- Laserový paprsek nikdy nesměrovat na reflektující plochy, na osoby nebo zvířata. Také laserový paprsek s nízkým výkonem může vážně poškodit oko.
- Pozor - pokud jsou prováděny jiné, než zde uvedené postupy, může to vést k nebezpečnému vystavení paprskům.
- Nikdy neotvírat laserový modul.
- Pokud není laser delší dobu používán, měly by být odstraněny baterie.
- Nepoužívejte nikdy optické přístroje (např. lupy) na pozorování laserového paprsku.
- Pravidelně a před použitím kontrolujte laser, zda není zvenku poškozen. Nikdy nepoužívejte přístroj, pokud vykazuje známky poškození, abyste se vyhnuli nebezpečí.
- Defektní laser nechte opravit pouze v dílně zákaznického servisu.

3. Bezpečnostní pokyny k bateriím

- Baterie nikdy znovu nenabíjet. Hrozí nebezpečí výbuchu.
- Baterie nedávat do blízkosti dětí, neházet do ohně, nezkratovat ani nerozebírat.
- V případě potřeby vyčistit kontakty baterie a přístroje před jejich vložením.
- Vybité baterie z přístroje ihned odstranit. Nebezpečí vytečení!
- Všechny baterie vyměnit vždy současně.

Používejte pouze nové baterie stejného typu.

- Vyhněte se kontaktu s kůží, očima a sliznicemi. Při kontaktu s akumulátorovou kyselinou okamžitě postižené místo vypláchněte čistou vodou a neprodleně vyhledejte lékaře.
- Baterie nevystavovat extrémním podmínkám, např. slunečním paprskům, nedávat na topná tělesa! Zvýšené nebezpečí vytečení!

4. Údržba a servis

- Následující podmínky mohou ovlivnit vlivy hluku na obsluhující osobu.
 - Druh pilového kotouče (např. pilové kotouče ke snížení působení hluku)
 - Materiál obrobku
 - Síla, kterou je obrobek posouván proti pilovému kotouči.
- Poruchy na stroji, včetně ochranných zařízení a pilového kotouče, je třeba ihned po jejich objevení nahlásit osobě zodpovědné za bezpečnost.

5. Bezpečný provoz

- Používat pilový kotouč vhodný pro řezaný materiál.
- Kapovací a pokosovou pilu s pojezdem nikdy nepoužívat na řezání jiných než výrobcem uvedených materiálů.
- Při transportu stroje používat pouze dopravní zařízení a nikdy nepoužívat pro manipulaci a transport ochranná zařízení.
- Pilu používat pouze tehdy, nachází-li se v dobrém stavu a je řádně udržována, a pokud se ochranná zařízení nacházejí v příslušné poloze.
- Dbát na to, aby bylo zařízení na otáčení ramena při pokosovém řezání bezpečně upevněno.
- Podlaha v okolí stroje musí být rovná, čistá a nesmí se na ní vyskytovat pohozené věci jako např. třísky a odřezky.
- Obsluhující osoba musí být dostatečně vyškolená v použití, nastavení a obsluze stroje.
- Používat pouze řádně naostřené pilové kotouče. Musí být dodržován maximální počet otáček uvedený na pilovém kotouči.

- Dbát na to, aby byly používány pouze vymezení podložky a kroužky vřetena vhodné pro výrobcem uvedený účel.
- Pokud je stroj vybaven laserem, nesmí být tento laser vyměněn za laser jiného typu. Opravy smí provádět pouze výrobce laseru nebo autorizovaný zástupce.
- Z oblasti řezání neodstraňovat žádné odřezky nebo části obrobků tak dlouho, dokud stroj běží a řezací agregát se nenalézá v klidové poloze.
- Dbát na to, aby byl stroj, pokud je to možné, vždy upevněn na dílenském pracovním stole nebo jiném stole.
- Dlouhé obrobky zajistit proti přepadnutí na konci řezání (např. odvalovací stojan).

6. Dodatečné bezpečnostní pokyny pro kapovací pily

- Předějte bezpečnostní pokyny všem dalším osobám, které se strojem pracují.
- Nepoužívejte pilu k řezání palivového dříví.
- **Pozor!** Rotující pilový kotouč představuje nebezpečí pro ruce a prsty.
- Před uvedením do provozu přezkontrolujte, zda souhlasí napětí uvedené na typovém štítku přístroje s napětím sítě.
- Jestliže je potřeba prodlužovací kabel, přesvědčte se, jestli jeho průřez dostatečně pro příkon proudu pily. Minimální průřez 1,5 mm².
- Kabelový buben používat pouze v odvinutém stavu.
- Obsluhující osobě musí být minimálně 18 let, učitelným min. 16 let, avšak pouze pod dohledem.
- Osoby pracující se strojem nesmí být rozptylovány.
- Dbejte na směr otáčení motoru a pilového kotouče.
- Pilový kotouč nesmí být v žádném případě po vypnutí pohonu zabrzděny postranním protitlakem.
- Používejte pouze ostré a nezdeformované pilové kotouče bez trhlin.
- Vadné pilové kotouče musí být ihned vyměněny.
- Nesmí být používány pilové kotouče, které neodpovídají parametrům uvedeným v tomto návodu k použití.
- Je třeba zajistit, aby šipka na pilovém kotouči souhlasila se šípkou na přístroji.
- Ujistěte se, zda se pilový kotouč v žádné poloze nedotýká otočného stolu a to tak, že při vytažení síťové zástrčky pilový kotouč rukou otáčíte v poloze 45° a 90°. Hlavu pily popř. nově nastavit.
- Je třeba zajistit, aby všechna zařízení zakrývající pilový kotouč bezvadně pracovala.
- Pohyblivá ochrana pilového kotouče nesmí být v otevřeném stavu sevřena.
- Bezpečnostní zařízení na stroji nesmí být demontována nebo vyřazena z provozu.
- Poškozená nebo vadná ochranná zařízení musí být neprodleně vyměněna.
- Neřežte obrobky, které jsou moc malé na to, abyste je mohli bezpečně držet v ruce.
- Vyhýbejte se nešikovným pozicím rukou, při kterých by se náhlým sklouznutím mohla jedna nebo obě ruce dotknout pilového kotouče.
- Kulaté obrobky nesmějí být řezány.
- V řezaném obrobku se nesmí nacházet hřebíky nebo jiná cizí tělesa.
- Pracovní poloha vždy stranou pilového kotouče.
- Stroj nezatažovat tak dalece, aby se zastavil.
- Obrobek vždy tlačte pevně proti pracovní desce a dorazové liště, aby se zabránilo jeho viklání, resp. přetočení.
- Zajistěte, aby se odřezané části nechaly odstranit bočně od pilového kotouče. Jinak by mohly být pilovým kotoučem zachyceny a vymrštěny.
- Neřežte nikdy více obrobků současně.
- Nikdy neodstraňujte volné odštěpky dřeva, třísky nebo uváznuté kusy dřeva při běžícím pilovém kotouči.
- K opravení poruch nebo odstranění uváznutých kusů dřeva stroj vypnout. - Vytáhnout síťovou zástrčku -
- Veškerá ochranná a bezpečnostní zařízení musí být po ukončení opravě nebo údržbě ihned znovu namontována.
- Musí být dodržovány bezpečnostní, pracovní a údržbářské pokyny výrobce a také rozměry uvedené v Technických datech.

CZ

- Je třeba dbát příslušných bezpečnostních předpisů a jiných, všeobecně platných bezpečnostně technických pravidel.
- Provoz v uzavřených prostorách je přípustný pouze s vhodným odsávacím zařízením.
- Kapovací pila musí být připojena na 230 V zásuvku s minimálním jištěním 10 A.
- Nepoužívejte výkonově slabé stroje pro těžké práce.
- Při práci kolmo dávat pozor.
- Pozor, při dvojitých pokosových řezech je třeba dávat obzvlášť pozor!

Tyto bezpečnostní pokyny si dobře uložte

3. Popis přístroje

1. Rukojeť
2. Za-/vypínač
3. Jisticí páčka
4. Blokování hřídele pily
5. Hlava stroje
6. Pohyblivá ochrana pilového kotouče
7. Pilový kotouč
8. Upínací zařízení
9. Opěrná plocha pro obrobky
10. Zajišťovací šroub pro opěrnou plochu pro obrobky
11. Vložka stolu
12. Páčka polohy zaskočení
13. Zajišťovací rukojeť
14. Ukazatel
15. Stupnice
16. Otočný stůl
17. Pevný stůl pily
18. Dodatečný opěrný prvek
19. Dorazová lišta
20. Stupnice
21. Ukazatel
22. Sběrný sáček na piliny
23. Zajišťovací šroub
24. Zajišťovací šroub pro vedení pojezdu
25. Pojistný čep
26. Vedení pojezdu
27. Rýhovaný šroub pro omezení hloubky řezu
28. Doraz pro omezení hloubky řezu
29. Seřizovací šroub (90°)

30. Seřizovací šroub (45°)
 31. Přírubový šroub
 32. Vnější příruba
 33. Laser
 34. Za-/vypínač laseru
 35. Bateriová přihrádka
 36. Víčko bateriové přihrádky
 37. Šroub
 38. Vnitřní příruba
- c) Klíč s vnitřním šestihranem, 8 mm
d) Kontramatice
y) 45° příložný úhelník (není obsažen v rozsahu dodávky)
z) 90° příložný úhelník (není obsažen v rozsahu dodávky)

4. Rozsah dodávky

- Kapovací a pokosová pila s pojezdem
- 2 x upínací zařízení (8)
- 2 x opěrná plocha pro obrobky (9)
- Sběrný sáček na piliny (22)
- Klíč s vnitřním šestihranem, 5 mm
- Klíč s vnitřním šestihranem, 8 mm (c)
- Dodatečný opěrný prvek (18)
- 2 x baterie (1,5 V LR6)

5. Použití podle účelu určení

Kapovací a pokosová pila s pojezdem slouží ke kapování dřeva a plastů, odpovídajíc velikosti stroje. Pila není vhodná pro řezání palivového dříví.

Stroj smí být používán pouze podle svého účelu určení. Každé další, toto překračující použití, neodpovídá použití podle účelu určení. Za z toho vyplývající škody nebo zranění všeho druhu ručí uživatel/obsluhující osoba a ne výrobce.

Dbejte prosím na to, že naše přístroje nebyly podle svého účelu určeny konstruovány pro živnostenské, řemeslnické nebo průmyslové použití. Nepřebíráme žádné ručení, pokud je přístroj používán v živnostenských, řemeslných nebo průmyslových podnicích a při srovnatelných činnostech.

Používat se smí pouze pro stroj vhodné pilové kotouče. Použití dělicích kotoučů všech druhů je zakázáno.

Součástí použití podle účelu určení je také dbát bezpečnostních pokynů, tak jako návodu k montáži a provozních pokynů v návodu k použití.

Osoby, které stroj obsluhují a udržují, musí být s tímto seznámeny a být poučeny o možných nebezpečích. Kromě toho musí být co nejpřísněji dodržovány platné předpisy k předcházení úrazům. Dále je třeba dodržovat ostatní všeobecná pravidla v pracovních a bezpečnostně technických oblastech.

Změny na stroji zcela vylučují ručení výrobce a z toho vzniklé škody. I přes použití podle účelu určení nelze zcela vyloučit určité zbývající rizikové faktory. Podmíněna konstrukcí a uspořádáním stroje se mohou vyskytnout následující rizika:

- Dotknutí se pilového kotouče v nezakryté části pily.
- Sáhnutí do běžícího pilového kotouče (řezné zranění)
- Zpětný vrh obrobků a jejich částí.
- Zlomení pilového kotouče.
- Vylétnutí vadných tvrdokovových částí pilového kotouče.
- Poškození sluchu při nepoužívání potřebné ochrany sluchu.
- Zdraví škodlivé emise dřevního prachu při používání v uzavřených místnostech.
- Výrobek splňuje požadavky normy EN 61000-3-11 a podléhá speciálním podmínkám připojení. To znamená, že není přípustné používání na libovolných přípojných bodech.
- Přístroj může při nepříznivých síťových poměrech vést k dočasným kolísáním napětí.
- Přístroj je konstruován výhradně pro použití

na přípojných bodech, které mají dlouhodobé proudové zatížení sítě minimálně 100A na fázi.

- Coby uživatel musíte zabezpečit, pokud nutno za konzultace se svým energetickým podnikem, aby Váš přípojný bod, na kterém chcete přístroj provozovat, splňoval jmenované požadavky.

6. Technická data

Motor na střídavý proud:	230V ~ 50Hz
Výkon:	1700 W
Druh provozu:	S1
Otáčky naprázdno n_0 :	4800 min ⁻¹
Pilový kotouč z tvrdokovu:	Ø 210 x Ø 30 x 2,8 mm
Počet zubů:	24
Rozsah výkyvu:	-45° / 0° / +45°
Pokosový řez:	0° až 45° doleva
Šířka řezu při 90°:	205 x 65 mm
Šířka řezu při 45°:	140 x 65 mm
Šířka řezu při 2 x 45°	
(dvojitý pokosový řez):	140 x 40 mm
Třída ochrany:	II/□
Hmotnost:	cca 15 kg
Třída laseru:	2
Vlnová délka laseru:	650 nm
Výkon laseru:	≤ 1 mW
Zásobování laserového modulu:	2 x 1,5 V Micro (AAA)

Hodnoty emise hluku

Hluk této pily byl změřen podle normy EN 61029.

	Chod naprázdno
Hladina akustického tlaku L_{pA}	88,6 dB
Nejistota K_{pA}	3 dB
Hladina akustického výkonu L_{WA}	101,6 dB
Nejistota K_{WA}	3 dB

Hodnoty celkových vibrací (vektorový součet tří směrů) změřeny podle normy EN 61029.

Emisní hodnota vibrací $a_h < 2,5 \text{ m/s}^2$
Nejistota $K = 1,5 \text{ m/s}^2$

Varování!

Uvedená emisní hodnota vibrací byla změřena podle normované zkušební metody a může se měnit v závislosti na druhu a způsobu použití elektrického přístroje, a ve výjimečných případech se může nacházet nad uvedenou hodnotou.

Uvedená emisní hodnota vibrací může být použita ke srovnání jednoho elektrického přístroje s jinými přístroji.

Uvedená emisní hodnota vibrací může být také použita k úvodnímu posouzení negativních vlivů.

Omezte tvorbu hluku a vibrace na minimum!

- Používejte pouze přístroje v bezvadném stavu.
- Pravidelně provádějte údržbu a čištění přístroje.
- Přizpůsobte Váš způsob práce přístroji.
- Nepřetěžujte přístroj.
- V případě potřeby nechte přístroj zkontrolovat.
- Přístroj vypněte, pokud ho nepoužíváte.

7. Před uvedením do provozu**7.1 Všeobecně**

- Stroj musí být stabilně postaven, tzn. přišroubován na pracovním stole, na univerzálním podstavci apod.
- Před uvedením do provozu musí být všechny kryty a bezpečnostní zařízení správně namontovány.
- Pilový kotouč musí být volně otočný.
- U již opracovaného dřeva dbát na cizí tělesa jako např. hřebíky nebo šrouby atd.
- Před stisknutím za-/vypínače musí být správně namontován pilový kotouč. Pohyblivé díly musí být volně pohyblivé.
- Před připojením zkontrolovat, zda údaje na datovém štítku souhlasí s údaji sítě.

7.2 Montáž pily (obr. 1-2, 4-6)

- Na nastavení otočného stolu (16) povolit zajišťovací rukojeť (13) o cca 2 otočení a stlačit páčku polohy zaskočení (12) k odblokování otočného stolu (16) (obr. 4).
- K odblokování pily z dolní polohy stlačte hlavu stroje (5) lehce směrem dolů. Zároveň vytáhnout pojistný čep (25) z držáku motoru. Pojistný čep (25) otočit o 90°, aby pila zůstala odblokovaná (obr. 1-2).
- Hlavu stroje (5) naklonit směrem nahoru, až jisticí páčka (3) zaskočí (obr. 1).
- Namontovat upínací zařízení (8) vlevo a/nebo vpravo na pevný stůl pily (17) (obr. 1).
- Uvolnit zajišťovací šrouby pro opěrnou plochu pro obrobky (10) (obr. 5).
- Opěrnou plochu pro obrobky (9) namontovat na pevném stole pily (17), utáhnout příslušný zajišťovací šroub (10) (obr. 5).
- Druhou opěrnou plochu pro obrobky (9) namontovat na protilehlé straně pily a zajistit příslušným zajišťovacím šroubem (10).
- Hlava stroje (5) může být povolením zajišťovacího šroubu (23) skloněna doleva na max. 45° (obr. 1-2).
- Dodatečný opěrný prvek (18) našroubovat na zadní straně přístroje! (obr. 6)

7.3 Jemné nastavení dorazu pro kapovací řez 90° (obr. 7-8)

- Příložný úhelník není obsažen v rozsahu dodávky.
- Otočný stůl (16) zafixovat v poloze 0°.
- Povolit zajišťovací šroub (23) a pomocí rukojeti (1) naklonit hlavu stroje (5) zcela doprava.
- Mezi pilový kotouč (7) a otočný stůl (16) přiložit 90° příložný úhelník (z).
- Povolit kontramatici (d). Seřizovací šroub (90°) (29) nastavit tak dalece, až úhel mezi pilovým kotoučem (7) a otočným stolem (16) činí 90°.
- Na zafixování tohoto nastavení opět utáhnout kontramatici (d).
- Zkontrolovat polohu ukazatele (21) na stupnici (20). V případě potřeby uvolnit ukazatel (21) pomocí křížového šroubováku, nastavit na stupnici (20) do polohy 0° a opět utáhnout.

7.4 Jemné nastavení dorazu pro pokosový řez 45° (obr. 1, 7, 10-11)

- Příložný úhelník není obsažen v rozsahu dodávky.
- Otočný stůl (16) zafixovat v poloze 0°.
- Uvolnit zajišťovací šroub (23) a pomocí rukojeti (1) naklonit hlavu stroje (5) zcela doleva, na 45°.
- Mezi pilový kotouč (7) a otočný stůl (16) přiložit 45° příložný úhelník (y).
- Seřizovací šroub (30) nastavit tak dalece, aby úhel mezi pilovým kotoučem (7) a otočným stolem (16) činil přesně 45°.

8. Provoz

8.1 Kapovací řez 90° a otočný stůl 0° (obr. 1-3, 12)

Pozor! Díky vratné pružině se stroj vrací automaticky nahoru, tzn. rukojeť (1) po ukončení řezu nepouštět, ale hlavu stroje (5) pomalu a za mírného protitlaku posouvat směrem nahoru.

U šířek řezu do cca 100 mm může být pomocí zajišťovacího šroubu pro vedení pojezdu (24) funkce pojezdu pily zafixována v zadní poloze. Pokud je šířka řezu větší než 100 mm, musí se dbát na to, aby byl zajišťovací šroub pro vedení pojezdu (24) volný a hlava stroje (5) pohyblivá.

- Hlavu stroje (5) uvést do horní polohy.
- Hlavu stroje (5) posunout pomocí rukojeti (1) dozadu a popřípadě v této poloze zafixovat. (podle šířky řezu)
- Položit dřevo určené k řezání na dorazovou lištu (19) a otočný stůl (16).
- Materiál zajistit pomocí upínacího zařízení (8) na pevném stole pily (17), aby se zabránilo posunutí obrobku během řezání.
- Stisknout jisticí páčku (3), aby se hlava stroje (5) uvolnila.
- Stisknout za-/vypínač (2) na zapnutí motoru.
- Při zafixovaném vedení pojezdu (26): Hlavu stroje (5) posouvat pomocí rukojeti (1) rovnoměrně a s lehkým tlakem směrem dolů, až pilový kotouč (7) prořeže obrobek.
- Při nezafixovaném vedení pojezdu (26): Hlavu stroje (5) vytáhnout zcela dopředu. Rukojeť (1) rovnoměrně a s lehkým tlakem spustit zcela dolů. Hlavu stroje (5) nyní pomalu a rovnoměrně posunout zcela dozadu, až pilový kotouč (7) úplně prořeže obrobek.
- Po ukončení řezání uvést hlavu pily (5) opět do horní klidové polohy a pustit za-/vypínač (2).

8.2 Kapovací řez 90° a otočný stůl 0° - 45° (obr. 1-3, 13)

Pomocí kapovací pily mohou být prováděny kapovací řezy 0° - 45° doleva a 0° - 45° doprava k dorazové liště.

- Otočný stůl (16) uvolnit povolením

zajišťovací rukojeti (13).

- Stisknout páčku polohy zaskočení (12). Otočný stůl (16) a ukazatel (14) otočit na požadovaný úhlový rozměr na stupnici (15) a zafixovat pomocí zajišťovací rukojeti (13). Pila má polohy zaskočení na -45°, -30°, -22,5°, -15°, 0°, 15°, 22,5°, 30° a 45°, na kterých může zaskočit páčka polohy zaskočení (12).
- Řez provést tak, jak je popsáno v bodě 8.1.

8.3 Pokosový řez 0° - 45° a otočný stůl 0° (obr. 1-3, 14)

Pomocí kapovací pily mohou být prováděny pokosové řezy doleva 0°- 45° k pracovní ploše.

- Upínací zařízení (8) popřípadě demontovat nebo namontovat na protilehlou stranu pevného stolu pily (17).
- Hlavu stroje (5) uvést do horní polohy.
- Otočný stůl (16) zafixovat v poloze 0°.
- Uvolnit zajišťovací šroub (23). Hlavu stroje (5) naklonit pomocí rukojeti (1) doleva, až ukazatel (21) ukazuje na požadovaný rozměr na stupnici (20).
- Zajišťovací šroub (23) opět utáhnout.
- Řez provést tak, jak je popsáno v bodě 8.1.

8.4 Pokosový řez 0° - 45° a otočný stůl 0° - 45° (obr. 1-3, 15)

Pomocí kapovací pily mohou být prováděny pokosové řezy doleva 0°- 45° k pracovní ploše a současně 0°- 45° doleva resp. 0° - 45° doprava k dorazové liště (dvojitý pokosový řez).

- Upínací zařízení (8) popřípadě demontovat nebo namontovat na protilehlou stranu pevného stolu pily (17).
- Hlavu stroje (5) uvést do horní polohy.
- Otočný stůl (16) uvolnit povolením zajišťovací rukojeti (13).
- Stisknout páčku polohy zaskočení (12). Otočný stůl (16) a ukazatel (14) otočit na požadovaný úhlový rozměr na stupnici (15) a zafixovat pomocí zajišťovací rukojeti (13).
- Zajišťovací šroub (23) uvolnit a pomocí rukojeti (1) naklonit hlavu stroje (5) doleva na požadovaný úhlový rozměr (viz také bod 8.3).
- Zajišťovací šroub (23) opět utáhnout.
- Řez provést tak, jak je popsáno v bodě 8.1.

8.5 Omezení hloubky řezu (obr. 16)

- Pomocí šroubu (27) může být plynule nastavena hloubka řezu. Uvolnit rýhovanou matici na šroubu (27). Doraz pro omezení hloubky řezu (28) postavit směrem ven. Nastavit požadovanou hloubku řezu utažením nebo povolením šroubu (27). Poté opět utáhnout rýhovanou matici na šroubu (27).
- Zkontrolujte nastavení pomocí zkušebního řezu.

8.6 Sběrný sáček na piliny (obr. 2)

Pila je vybavena záchytným sáčkem na piliny (22).

Sáček na piliny (22) může být vyprázdněn pomocí zipu na spodní straně.

8.7 Výměna pilového kotouče (obr. 1, 17-20)

Vytáhnout síťovou zástrčku!

Pozor!

Při výměně pilového kotouče noste ochranné rukavice! Nebezpečí zranění!

- Hlavu stroje (5) vykývnout směrem nahoru. Pomocí pojistného čepu (25) zaaretovat v této poloze.
- Stlačit jisticí páčku (3). Ochranu pilového kotouče (6) vyklopit nahoru tak dalece, aby byl otvor v ochraně pilového kotouče (6) nad přírubovým šroubem (31).
- Pomocí jedné ruky stisknout blokování hřídele pily (4). Pomocí druhé ruky nasadit klíč s vnitřním šestihranem (c) na přírubový šroub (31).
- Blokování hřídele pily (4) pevně stlačit a přírubový šroub (31) otáčet pomalu ve směru hodinových ručiček. Po max. jednom otočení blokování hřídele pily (4) zaskočí.
- Nyní s větším vynaložením síly uvolnit přírubový šroub (31) ve směru hodinových ručiček.
- Přírubový šroub (31) zcela vytočit a sejmut vnější přírubu (32).
- Pilový kotouč (7) sejměte z vnitřní příruby (38) a vytáhněte směrem dolů.
- Přírubový šroub (31), vnější přírubu (32) a vnitřní přírubu (38) pečlivě vyčistěte.
- Nový pilový kotouč (7) v opačném pořadí opět vložit a utáhnout.
- **Pozor!** Zkosení zubů, tzn. směr otáčení

pilového kotouče (7), musí souhlasit se směrem šipky na krytu.

- Před další prací zkontrolovat funkčnost ochranných zařízení.
- **Pozor!** Po každé výměně pilového kotouče zkontrolovat, zda pilový kotouč (7) ve vložce stolu (11) volně běží, a to jak ve svislé poloze, tak i v naklonění na 45°.
- **Pozor!** Výměna a vyrovnaní pilového kotouče (7) musí být řádně provedena.

8.8 Transport (obr. 1-3)

- Utáhnout zajišťovací rukojeť (13), aby se zajistil otočný stůl (16).
- Stisknout jisticí páčku (3), stlačit hlavu stroje (5) dolů a zaaretovat pojistným čepem (25). Pila je nyní zaaretována v dolní poloze.
- Vedení pojezdu pily zafixovat zajišťovacím šroubem pro vedení pojezdu (24) v zadní poloze.
- Stroj nosit za pevný stůl pily (17).
- K opětovné montáži stroje postupujte tak, jak je popsáno v bodě 7.2.

8.9 Provoz laseru (obr. 21-23/pol. 33)

- **Zapnutí:** Za-/vypínač laseru (34) nastavit do polohy „1“. Na obrobek určený k opracování je promítána laserová čára, která ukazuje přesné vedení řezu.
- **Vypnutí:** Za-/vypínač laseru (34) nastavit do polohy „0“.
- **Nastavení laseru:** Laser je ze závodu nastaven pomocí šroubu (37) a přilepen. Další nastavení laseru při provozu není nutné. Pozor! Nedívat se do paprsku laseru.
- **Výměna baterií:** Vypnout laser (33). Víčko bateriové přihrádky (36) odstranit. Baterie odstranit a vyměnit za nové (2 x 1,5 V typ R03, LR 03 micro, AAA). Při vkládání baterií dbát na správnou polaritu. Bateriovou přihrádku (35) opět zavřít.

9. Výměna síťového napájecího vedení

Pokud je síťové napájecí vedení přístroje poškozeno, musí být nahrazeno výrobcem nebo jeho zákaznickým servisem nebo kvalifikovanou osobou, aby se zabránilo nebezpečím.

10. Čištění, údržba a objednání náhradních dílů

Před všemi čisticími pracemi vytáhněte síťovou zástrčku.

10.1 Čištění

- Udržujte bezpečnostní zařízení, větrací otvory a kryt motoru tak prosté prachu a nečistot, jak jen to je možné. Otřete přístroj čistým hadrem nebo ho profoukněte stlačeným vzduchem při nízkém tlaku.
- Doporučujeme přímo po každém použití přístroj vyčistit.
- Pravidelně přístroj čistěte vlhkým hadrem a trochou mazlavého mýdla. Nepoužívejte čisticí prostředky nebo rozpouštědla; tyto by mohly narušit plastové díly přístroje. Dbejte na to, aby se do přístroje nedostala voda.

10.2 Uhlíkové kartáčky

Při nadměrné tvorbě jisker nechte uhlíkové kartáčky zkontrolovat odborným elektrikářem. Pozor! Uhlíkové kartáčky smějí být vyměněny pouze odborným elektrikářem.

10.3 Údržba

Uvnitř přístroje se nevyskytují žádné další díly vyžadující údržbu.

10.4 Objednání náhradních dílů:

Při objednávce náhradních dílů je třeba uvést následující údaje;

- Typ přístroje
- Číslo artiklu přístroje
- Identifikační číslo přístroje

Aktuální ceny a informace naleznete na www.isc-gmbh.info

CZ

11. Likvidace a recyklace

Přístroj je uložen v balení, aby bylo zabráněno poškození při přepravě. Toto balení je surovina a tím znovu použitelné nebo může být dáno zpět do cirkulace surovin. Příslušenství je vyrobeno z rozdílných materiálů, jako např. kov a plasty. Defektní součástky odevzdejte k likvidaci zvláštních odpadů. Zeptejte se v odborné prodejně nebo na místním zastupitelství!

Likvidace baterií

Baterie obsahují materiály nebezpečné životnímu prostředí. Baterie nedávat do domovního odpadu, neházet do ohně nebo do vody. Baterie by měly být sbírány, recyklovány nebo ekologicky zlikvidovány. Vypotřebované baterie zašlete na iSC GmbH, Eschenstraße 6, D-94405 Landau, Německo. Tam je výrobcem zaručena odborná likvidace.

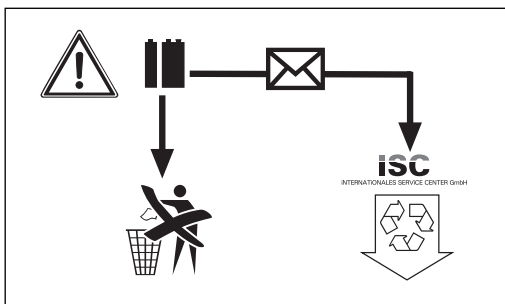

Jen pro země EU

Elektrické nářadí a přístroje neodhazujte do domovního odpadu!

Podle evropské směrnice 2002/96/ES o odpadních elektrických a elektronických zařízeních (OEEZ) a při prosazování národního práva musí být spotřebované elektrické nářadí sbíráno samostatně a musí být dopraveno do odpovídajícího ekologického recyklačního závodu.

Alternativa recyklace k výzvě na zpětné odeslání výrobku:

Vlastník elektrického přístroje je povinen alternativně namísto zpětného odeslání zařízení spolupůsobit při jeho správném zužitkování v případě, že se vzdá jeho vlastnictví. Starý přístroj lze v takovém případě odevzdat také ve sběrně, která provede odstranění ve smyslu národního zákona o recyklaci a odpadech. Tyto předpisy se nevztahují na díly příslušenství a pomocné prostředky bez elektrických součástí přidané ke starým přístrojům.

12. Prohlášení o shodě

Einhell Germany AG · Wiesenweg 22 · D-94405 Landau/Isar



Konformitätserklärung

- erklärt folgende Konformität gemäß EU-Richtlinie und Normen für Artikel
 explains the following conformity according to EU directives and norms for the following product
 déclare la conformité suivante selon la directive CE et les normes concernant l'article
 dichiara la seguente conformità secondo la direttiva UE e le norme per l'articolo
 verklaart de volgende overeenstemming conform EU richtlijn en normen voor het product
 declara la siguiente conformidad a tenor de la directiva y normas de la UE para el artículo
 declara a seguinte conformidade, de acordo com a directiva CE e normas para o artigo
 atterer følgende overensstemmelse i medfør af EU-direktiv samt standarder for artikel
 förklarar följande överensstämmelse enl. EU-direktiv och standarder för artikeln
 vakuuttaa, että tuote täyttää EU-direktiivin ja standardien vaatimukset
 tõendab toote vastavust EL direktiivile ja standarditele
 vydává následující prohlášení o shodě podle směrnice EU a norem pro výrobek
 potrjuje sledečo skladnost s smernico EU in standardi za izdelek
 vydáva nasledujúce prehlásenie o zhode podľa smernice EÚ a noriem pre výrobok
 a cikkekhez az EU-irányvonal és Normák szerint a következő konformitást jelenti ki
 deklaruje zgodność wymienionego poniżej artykułu z następującymi normami na podstawie dyrektywy WE.
 декларира съответното съответствие съгласно Директива на ЕС и норми за артикул
 paskaidro šādu atbilstību ES direktīvai un standartiem
 aribūdina šj atitikimą EU reikalavimams ir prekės normoms
 declară următoarea conformitate conform directivei UE și normelor pentru articolul
 δηλώνει την ακόλουθη συμμόρφωση σύμφωνα με την Οδηγία ΕΚ και τα πρότυπα για το προϊόν
 potvrđuje sljedeću usklađenost prema smjernicama EU i normama za artikl
 Izjava o sukladnosti za ovaj proizvod dostupna je na internet stranici www.lidl.hr.
 potvrđuje sljedeću usklađenost prema smjernicama EU i normama za artikl
 potvrđuje sledeću usklađenost prema smernicama EZ i normama za artikal
 следующим удостоверяется, что следующие продукты соответствуют директивам и нормам ЕС
 проголошує про зазначену нижче відповідність виробу директивам та стандартам ЄС на виріб
 Ürünü ile ilgili AB direktifleri ve normları gereğince aşağıda açıklanan uygunluğu belirtir
 erklærer følgende samsvar i henhold til EU-direktivet og standarder for artikkel
 Lýsir uppfyllingu EU-reglna og annarra staða vöru

Zug-, Kapp- und Gehrungssäge PKS 1700 B2 (Parkside)

- 87/404/EC_2009/105/EC
 2005/32/EC_2009/125/EC
 2006/95/EC
 2006/28/EC
 2004/108/EC
 2004/22/EC
 1999/5/EC
 97/23/EC
 90/396/EC_2009/142/EC
 89/686/EC_96/58/EC
 2011/65/EC
 2006/42/EC
 Annex IV
 Notified Body:
 Notified Body No.:
 Reg. No.:
 2000/14/EC_2005/88/EC
 Annex V
 Annex VI
 Noise: measured L_{WA} = dB (A); guaranteed L_{WA} = dB (A)
 P = KW; L/Ø = cm
 Notified Body:
 2004/26/EC
 Emission No.:

Standard references: EN 61029-1; EN 61029-2-9; EN 55014-1;
EN 55014-2; EN 61000-3-2; EN 61000-3-11; EN 60825-1

Landau/Isar, den 15.09.2011

[Signature]
Weichselgartner/General Manager

[Signature]
Wentao/Product-Management

First CE: 11
Art.-No.: 43.006.88 I.-No.: 11041
Subject to change without notice

Archive-File/Record: NAPR004718
Documents registrar: Siegfried Roider
Wiesenweg 22, D-94405 Landau/Isar

13. ZÁRUČNÍ LIST

Vážená zákaznice, vážený zákazníku,

naše výrobky podléhají přísné kontrole kvality. Pokud i přesto tento přístroj bezvadně nefunguje, velice toho litujeme a prosíme Vás, abyste se obrátili na náš zákaznický servis, jehož adresa je uvedena na tomto záručním listu. Rádi Vám budeme k dispozici také telefonicky na níže uvedeném servisním čísle. Pro uplatňování nároků na záruku platí následující:

1. Tyto záruční podmínky upravují dodatečný záruční servis. Vašich zákonných nároků na záruku se tato záruka netýká. Náš záruční servis je pro Vás bezplatný.
2. Záruční servis se vztahuje výhradně na nedostatky, které lze odvodit z vad materiálu nebo výrobních vad a je také omezen pouze na odstranění těchto nedostatků, resp. výměnu přístroje. Dbejte prosím na to, že naše přístroje nebyly podle svého účelu určeny konstruovány pro živnostenské, řemeslnické nebo průmyslové použití. Záruční smlouva tak není realizována, pokud byl přístroj používán v živnostenských, řemeslných nebo průmyslových podnicích a při srovnatelných činnostech. Z naší záruky je dále vyloučeno poskytnutí náhrady za dopravní škody, škody způsobené nedodržením montážního návodu nebo z důvodů neodborné instalace, nedodržení návodu k použití (jako např. připojení na chybné síťové napětí nebo druh proudu), nedovoleného nebo neodborného používání (jako např. přetížení přístroje nebo použití neschválených vložných nástrojů nebo příslušenství), nedodržení pokynů pro údržbu a bezpečnostních pokynů, vniknutí cizích těles do přístroje (jako např. písek, kameny nebo prach), použití násilí nebo poškození v důsledku cizích vlivů (jako např. škody způsobené pádem), jakož také běžného opotřebení způsobeného používáním. To platí obzvláště pro akumulátory, na které přesto poskytujeme záruční lhůtu 12 měsíců.

Nárok na záruku zaniká, pokud bylo do přístroje již zasahováno.

3. Záruční doba činí 3 roky a začíná datem koupě přístroje. Nároky na záruku před vypršením záruční doby je třeba uplatňovat během dvou týdnů od zjištění defektu. Uplatňování nároků na záruku po vypršení záruční doby je vyloučeno. Oprava nebo výměna přístroje nevede k prodloužení záruční doby, ani k zahájení nové záruční doby za provedený výkon pro přístroj nebo pro případné zamontované náhradní díly. Toto platí také v případě servisu v místě Vašeho bydliště.
4. Při uplatňování Vašeho nároku na záruku zašlete prosím přístroj bez poštovního na níže uvedenou adresu. Přiložte originál prodejního dokladu nebo jiného datovaného potvrzení o koupi. Pokladní lístek si proto dobře uložte jako důkaz! Popište nám prosím pokud možno přesně důvod reklamace. Je-li defekt přístroje v našem záručním servisu obsažen, obdržíte obratem opravený nebo nový přístroj.

Samozřejmě rádi za úhradu nákladů odstraníme defekty na přístroji, které nespádají nebo již nespádají do rozsahu záruky. K tomu nám přístroj prosím zašlete na naši servisní adresu.

Einhell UNICORE s.r.o.

Holečkova 4

360 17 Karlovy Vary - CZ

Tel.: 00420 353 440 218 · Fax: 00420 359 607 223

Obsah	Strana
1. Úvod	73
2. Bezpečnostné pokyny	73-77
3. Popis prístroja	77-78
4. Obsah dodávky	78
5. Správny spôsob použitia	78
6. Technické údaje	79
7. Pred uvedením do prevádzky	79-80
8. Prevádzka	80-82
9. Výmena sieťového kábla	82
10. Čistenie, údržba a objednanie náhradných dielov	83
11. Likvidácia a recyklácia	83-84
12. Vyhlásenie o zhode	85
13. Záručný list	86

Dodatočná tlač alebo iné reprodukovanie dokumentácie a sprievodných dokladov výrobkov, taktiež ich častí, je prípustná len s výslovným súhlasom spoločnosti ISC GmbH.

Technické zmeny vyhradené



Vysvetlenie symbolov na prístroji



„Upozornenie - Aby ste znížili riziko poranenia, prečítajte si návod na obsluhu “



Používajte ochranu sluchu.

Pôsobenie hluku môže spôsobiť poškodenie sluchu.



Používajte ochrannú masku proti prachu.

Pri práci s drevom a inými materiálmi môže vznikáť zdraviu škodlivý prach. Materiál obsahujúci azbest nesmie byť spracovávaný!



Noste ochranné okuliare.

Iskry vznikajúce pri práci alebo úlomky, triesky aprach vystupujúci z prístroja by mohli viesť k trvalému poškodeniu zraku.



Pozor! Nebezpečenstvo poranenia!

Nesiahajte do bežiaceho pílového kotúča!

1. Úvod

⚠ Pozor!

Pri používaní prístrojov sa musia dodržiavať príslušné bezpečnostné opatrenia, aby bolo možné zabrániť prípadným zraneniam a vecným škodám. Preto si starostlivo prečítajte tento návod na obsluhu/bezpečnostné pokyny. Následne ich starostlivo uschovajte, aby ste mali vždy k dispozícii potrebné informácie. V prípade, že budete prístroj požičiavať tretím osobám, prosím odovzdajte im spolu s prístrojom tento návod na obsluhu/bezpečnostné pokyny. Nepreberáme žiadne ručenie za nehody ani škody, ktoré vzniknú nedodržaním tohto návodu na obsluhu a bezpečnostných pokynov.

2. Bezpečnostné pokyny

⚠ UPOZORNENIE

Prečítajte si všetky bezpečnostné predpisy a pokyny. Nedostatky pri dodržovaní bezpečnostných predpisov a pokynov môžu mať za následok úraz elektrickým prúdom, vznik požiaru a/alebo ťažké poranenia. **Všetky bezpečnostné predpisy a pokyny si odložte pre budúce použitie.**

2.1 Všeobecné bezpečnostné predpisy pre elektrické prístroje

Pozor! Pri použití elektrických prístrojov je potrebné kvôli ochrane pred elektrickým úrazom, nebezpečenstvom zranenia a nebezpečenstvom vzniku požiaru, dodržiavať nasledovné bezpečnostné opatrenia. Pred používaním tohto prístroja si prečítajte a dodržiavajte tieto pokyny.

- **Udržujte Vaše pracovisko vždy v čistom stave**
 - Neporiadok na pracovisku môže spôsobiť nebezpečenstvo úrazu.
- **Dbajte na vplyvy okolia**
 - Nevystavujte elektrické prístroje dažďu. Nepoužívajte elektrické nástroje vo vlhkom alebo mokrom prostredí. Postarajte sa o dobré osvetlenie. Nepoužívajte elektrické

prístroje v blízkosti horľavých tekutín alebo plynov.

- **Chráňte sa pred elektrickým úrazom**
 - Zabráňte telesnému dotyku s uzemnenými predmetmi, ako napríklad potrubnými rúrami, radiátormi, pecami, chladničkami.
- **Zabráňte prístup deťom!**
 - Nedovoľte iným osobám dotýkať sa prístroja alebo káblu počas práce, zabráňte im vstupu do Vašej pracovnej oblasti.
- **Ukladajte Vaše prístroje na bezpečnom mieste.**
 - Nepoužívané nástroje musia byť uskladnené v suchej, uzatvorenej miestnosti a mimo dosahu detí.
- **Nepreťažujte Vaše prístroje.**
 - Práca je dôkladnejšia a bezpečnejšia v rozmedzí uvedeného výkonu prístroja.
- **Používajte vždy správny nástroj**
 - Nepoužívajte na ťažké práce nástroje alebo prídavné prípravky s príliš slabým výkonom. Nepoužívajte náradia na účely a práce, na ktoré neboli určené, napríklad v žiadnom prípade nepoužívajte ručnú kruhovú pílu na stínanie stromov alebo rezanie konárov.
- **Pri práci používajte vhodný pracovný odev**
 - Nenoste pri práci s prístrojom voľné oblečenie ani šperky. Môžu byť totiž zachytené pohyblivými súčiastkami. Pri prácach vonku sa odporúčajú gumené rukavice a protišmyková pevná obuv. Ak máte dlhé vlasy, používajte sieťku na vlasy.
- **Používajte ochranné okuliare**
 - Pri prašných prácach používajte dýchaciu masku.
- **Nepoužívajte kábel na iné účely**
 - Nenoste prístroj zavesený za elektrický kábel a nepoužívajte ho na vyťahovanie zástrčky von zo zásuvky. Chráňte elektrický kábel pred teplom, olejom a ostrými hranami.
- **Zaistite obrábaný materiál**
 - Používajte upínacie zariadenia alebo zverák na pevné uchytanie obrábaného materiálu. Obrobok je tak držaný oveľa bezpečnejšie ako Vašou rukou a umožňuje sa tak obsluha prístroja oboma rukami.
- **Dbajte na správny postoj pri práci**

SK

- Vystríhajte sa abnormálneho držania tela. Postarajte sa o bezpečný postoj pri práci a dbajte neustále na rovnováhu.

- **Dôkladne ošetríte Vaše prístroje**

- Udržujte Vaše prístroje vždy ostré a čisté, aby ste mohli pracovať dôkladne a bezpečne. Dodržiavajte predpisy pre údržbu a pokyny pre výmenu nástrojov. Pravidelne kontrolujte zástrčku a kábel, a pri eventuálnom poškodení ich nechajte vymeniť autorizovaným odborníkom. Pravidelne kontrolujte predlžovací kábel a nahraďte káble, ktoré sú poškodené. Udržujte rukoväte a držadlá suché a čisté od oleja a tukov.

- **Vytiahnite kábel zo siete**

- Ak prístroj nepoužívate, pred údržbovými prácami na prístroji a pred výmenou nástroja, ako napr. pílového kotúča, vrtáku a obrábacích nástrojov každého druhu.

- **Nezabudnite v prístroji zastrčené nástrojové kľúče**

- Pred zapnutím vždy skontrolujte, že sa na prístroji nenachádzajú žiadne kľúče a nastavovacie nástroje.

- **Zabráňte neúmyselnému rozbehnutiu prístroja.**

- Nikdy neprenášajte prístroje zapojené do elektrického prúdu s prstom na spínači. Presvedčte sa o tom, že je spínač pri pripojke na elektrickú sieť vypnutý.

- **Predlžovací kábel vo vonkajšom prostredí**

- Pri práci vonku používajte len také predlžovacie káble, ktoré sú na také použitie určené a sú aj príslušne označené.

- **Buďte vždy pozorný**

- Pozorujte vždy Vašu prácu. Postupujte vždy rozumne. Nepoužívajte nástroj vtedy, keď nie ste koncentrovaný.

- **Pravidelne kontrolujte prípadné poškodenia vášho prístroja.**

- Pred ďalším používaním prístroja starostlivo skontrolovať, či sú ochranné zariadenia alebo ľahko poškodené súčiastky stále v náležitom funkčnom stave podľa predpisov. Skontrolujte, či je funkcia všetkých pohyblivých dielov prístroja v poriadku, t.j. či nedochádza k ich blokovaniu alebo nie sú poškodené. Všetky

diely musia byť správne namontované, aby sa zabezpečila bezpečnosť prístroja. Poškodené ochranné zariadenia a súčiastky musia byť odbornou opravené alebo vymenené v zákazníckom servise, pokiaľ nie je v návodoch na obsluhu uvedené inak. Poškodené spínače musia byť nahradené v zákazníckom servise. V žiadnom prípade nepoužívajte prístroje, ak na nich nie je možné vypnúť a zapnúť ich vypínač.

- **Pozor!**

- Používajte kvôli Vašej vlastnej bezpečnosti vždy len príslušenstvo a prídavné zariadenia, ktoré sú uvedené v návode na obsluhu alebo sú odporúčané a uvádzané výrobcom prístroja. Použitie obrábacích nástrojov alebo príslušenstva, ktoré nie sú uvedené v návode na obsluhu alebo v katalógu, môže pre Vás osobne znamenať vznik eventuálneho nebezpečenstva zranenia.

- **Opravy smú byť vykonávané len odborným elektrotechnikom**

- Tento elektrický prístroj je v súlade s príslušnými bezpečnostnými smernicami. Opravy smie vykonávať len odborný elektrikár, v opačnom prípade môže dôjsť k úrazu obsluhujúcej osoby.

- **Zapojte zariadenie na odsávanie prachu**

- Keď sa na prístroji nachádzajú prípravky na zapojenie zariadení na odsávanie prachu, presvedčte sa o tom, že je možné tieto zariadenia pripojiť a používať ich.

2.2 Špeciálne bezpečnostné pokyny k prístroju

1. Bezpečnostné opatrenia

- Vymeňte opotrebovanú stolnú vložku.
- Používajte len pílové kotúče odporúčané výrobcom, ktoré sú v súlade s normou EN 847-1.
- Ak je to potrebné, používajte vhodné osobné ochranné vybavenie. To môže obsahovať:
 - Ochranu sluchu na zníženie rizika vzniku poškodenia sluchu;
 - Ochranu dýchania na zabránenie rizika vdychovania nebezpečného prachu.
 - Pri zaobchádzaní s pílovými kotúčmi

a hrubými materiálmi používať ochranné rukavice. Pílové kotúče sa musia prenášať vždy ak to je možné v prepravke či nádobe.

- Nasledujúce faktory môžu ovplyvniť uvoľňovanie prachu:
 - Opatrebované, poškodené alebo popraskané pílové kotúče
 - Odporúčany sací výkon odsávacieho zariadenia 20 m/s
 - Obrobok je potrebné viesť riadne
- Nesmú sa používať pílové kotúče z vysoko legovanej rýchloreznej ocele (ocel' HSS).

2. Bezpečnostné pokyny k laseru



Pozor:
Laserové žiarenie
Nepozerať sa priamo do lúča
Trieda laseru 2



Chráňte seba a Vaše okolie vhodnými bezpečnostnými opatreniami pred rizikami vzniku nehody.

- Nepozerajte sa priamo nechránenými očami na laserový lúč.
- Nepozerať sa v žiadnom prípade priamo do lúča.
- V žiadnom prípade nesmerovať laserový lúč na reflektujúce plochy, na osoby alebo na zvieratá. Aj laserový lúč s nízkym výkonom môže spôsobiť vážne poškodenie zraku.
- Pozor - ak sa budú používať iné pracovné postupy ako sú uvedené v tomto návode, môže to viesť k vystaveniu sa nebezpečnému žiareniu.
- Nikdy neotvárať laserový modul.
- Keď sa laser dlhší čas nepoužíva, mali by byť vybrané batérie.
- Nikdy nepoužívajte optické prístroje (napr. lupy), aby ste pomocou nich pozorovali laserový lúč.
- Pravidelne a pred každým použitím kontrolujte laser, či na ňom nie je vonkajšie

poškodenie. Nepoužívajte prístroj, pokiaľ sa na ňom vyskytujú poškodenia, aby sa zabránilo rizikám.

- Defektný laser nechajte opraviť výlučne len v autorizovanom zákazníkovi servise.

3. Bezpečnostné pokyny k batériám

- Batérie nikdy znovu nenabíjať. Hrozí nebezpečenstvo explózie.
- Batérie držať mimo dosahu detí, nehádzať do ohňa, neskratovať ani nerozoberať.
- Kontakty batérií a prístrojov v prípade potreby vyčistiť pred vložením batérií.
- Vybité batérie ihneď vybrať von z prístroja. Nebezpečenstvo vytečenia!
- Vždy vymieňať obidve batérie súčasne. Používajte na to výlučne nové batérie rovnakého typu.
- Zabrániť kontaktu s pokožkou, očami a sliznicami. Pri kontakte s kyselinou batérie ihneď vyčistiť postihnuté miesta dostatočným množstvom čistej vody a bezodkladne vyhľadať lekársku pomoc.
- Nevystavovať batérie extrémnym podmienkam, napr. na vykurovacích telesách, slnečné žiarenie! Zvýšené nebezpečenstvo vytečenia!

4. Opravy a servis

- Nasledujúce podmienky môžu ovplyvniť hlukové vplyvy na obsluhujúcu osobu.
 - Druh pílového kotúča (napr. pílové kotúče na zníženie pôsobenia hluku)
 - Materiál obrobku
 - Sila, ktorou sa obrobok pritláča o pílový kotúč
- Poruchy na stroji, vrátane ochranných zariadení a pílového kotúča, sa musia ihneď po ich objavení ohlásiť osobe zodpovednej za bezpečnosť stroja.

5. Bezpečná prevádzka

- Používajte pílový kotúč vhodný pre rezaný materiál.
- Kapováciu/tesársku/pokosovú pílu nikdy nepoužívať na rezanie iných materiálov ako sú uvedené výrobcom.
- Pri transporte stroja sa musia používať výlučne len transportné prípravky a v žiadnom prípade sa nesmú používať na

SK

manipuláciu alebo transport stroja jeho ochranné zariadenia.

- Pílu používať len vtedy, ak je píla v dobrom stave a bola na nej vykonávaná údržba podľa predpisov a ak sú všetky ochranné zariadenia v predpisanej polohe.
- Dbať na to, aby bolo zariadenie na otáčanie ramena počas šikmého rezania bezpečne upevnené.
- Podlaha v okolí stroja musí byť rovná, čistá a nesmie byť obsadená voľnými časťami, ako napr. trieskami a zvyškami po rezaní.
- Obsluhujúca osoba musí byť primerane vyškolená v používaní, nastavovaní a obsluhu stroja.
- Používajte len správne naostrené pílové kotúče. Musia sa dodržiavať maximálne otáčky uvedené na pílovom kotúči.
- Dbať na to, aby sa používali výlučne len také distančné podložky a vretenové krúžky, ktoré sú výrobcom určené na daný účel.
- Ak je stroj vybavený laserom, nesmie sa tento laser vymieňať za laser iného typu. Opravy smú byť vykonávané len výrobcom laseru alebo autorizovaným zástupcom.
- Pokiaľ stroj ešte beží a pílový agregát sa nenachádza v polohe pokoja, sa nesmú odstraňovať žiadne odrezky ani iné časti obrobkov z oblasti pílenia.
- Dbať na to, aby sa stroj, pokiaľ to je možné, vždy pripevnil na pracovnej lavici alebo stole.
- Dlhé obrobky zabezpečiť proti preváženiu na konci procesu rezania (napr. pomocou odval'ovacieho stojanu).

6. Dodatočné bezpečnostné pokyny pre kapovacie píly

- Odovzdajte tieto bezpečnostné pokyny všetkým osobám, ktoré pracujú na tomto stroji.
- Nepoužívajte túto pílu na rezanie palivového dreva.
- **Pozor!** Rotujúci pílový kotúč predstavuje zdroj nebezpečenstva poranenia rúk a prstov.
- Skontrolujte pred uvedením do prevádzky, či elektrické napätie uvedené na typovom štítku prístroja zodpovedá prítomnému

sieťovému napätiu.

- V prípade, že je potrebné použitie predĺžovacieho kábla, je nutné presvedčiť sa o tom, že je jeho vodičový prierez dostatočne veľký pre odber prúdu píly. Minimálny prierez je 1,5 mm².
- Káblový bubon sa smie používať len v plne rozvinutom stave.
- Obsluhujúca osoba musí byť minimálne vo veku 18 rokov, učni musia byť vo veku min. 16 rokov, avšak smú pracovať len pod dozorom.
- Osoby pracujúce na stroji nesmú byť vyrušované.
- Dbajte na smer otáčania motora a pílového kotúča.
- Pílové kotúče nesmú byť po vypnutí pohonu v žiadnom prípade brzdené bočným prítlakom.
- Používajte len riadne ostré a nezdeformované pílové kotúče bez trhlín.
- Chybné pílové kotúče musia byť ihneď vymenené.
- Nepoužívajte také pílové kotúče, ktoré nezodpovedajú príslušným technickým údajom uvedeným v tomto návode na obsluhu.
- Je potrebné zabezpečiť, aby sa šípka na pílovom kotúči zhodovala so šípkou, ktorá sa nachádza na zariadení.
- Presvedčte sa o tom, že sa pílový kotúč v žiadnej polohe nemôže dotknúť otočného stola, a to tak, že pri vytiahnutej zástrčke budete rukou otáčať pílový kotúč v polohe 45° a 90°. V prípade potreby dodatočne nastavte hlavu píly.
- Musí sa zabezpečiť, aby správne pracovali všetky zariadenia, ktoré zakrývajú pílový kotúč.
- Pohyblivá ochrana pílového kotúča nesmie byť zablokovaná v otvorenom stave.
- Bezpečnostné zariadenia na stroji nesmú byť demontované alebo vyradené z prevádzky.
- Poškodené alebo defektné ochranné zariadenia sa musia ihneď vymeniť.
- Nerežte také obrobky, ktoré sú príliš malé na to, aby sa dali pri rezaní bezpečne držať rukou.
- Vyhýbajte sa nešikovným polohám rúk, pri

ktorých by náhle pošmyknutie mohlo viesť k dotknutiu sa pílového kotúča.

- Gulťaté obrobky sa nesmú rezať.
- V tej časti obrobku, ktorá sa má píliť, sa nesmú nachádzať žiadne klinec ani iné cudzie telesá.
- Pracovný postoj musí byť vždy stranou preč od pílového kotúča.
- Stroj nezaťažovať tak, aby sa preťažením zastavil.
- Tlačte obrábaný predmet vždy dostatočne silno proti pracovnej podložke a koľajnici dorazu tak, aby nedochádzalo ku jeho kývaniu alebo pretáčaniu.
- Postarajte sa o to, aby sa mohli odrezky odstraňovať nabok od pílového kotúča. V opačnom prípade je možné, že budú zachytené a vymrštené rotujúcim pílovým kotúčom.
- Nikdy nerežte viaceré obrobky súčasne.
- Nikdy neodstraňujte uvoľnené triesky, hobliny alebo zaseknuté časti dreva pri bežiacom pílovom kotúči.
- Pri odstraňovaní porúch alebo pri vyberaní zaseknutých kusov dreva sa musí stroj vypnúť. - Vytiahnuť kábel zo siete -
- Všetky ochranné a bezpečnostné zariadenia sa musia po ukončenej oprave alebo údržbe ihneď správne namontovať.
- Musia sa dodržiavať bezpečnostné, pracovné a údržbové predpisy výrobcu, ako aj rozmery uvedené v technických dátach.
- Musia sa pritom dodržiavať príslušné bezpečnostné predpisy proti úrazom a ostatné, všeobecne uznávané bezpečnostné technické pravidlá.
- Prevádzka v uzavretých priestoroch je povolená len pri použití vhodného odsávacieho zariadenia.
- Kapovacia píla musí byť pripojená na 230 V zásuvku s minimálnym istením 10 A.
- Nepoužívajte výkonovo slabé stroje na ťažké práce.
- Pri kolmých prácach konajte opatrne.
- Pozor, pri dvojitých šikmých rezoch je potrebná mimoriadna opatrnosť.

3. Popis prístroja

1. Rukoväť
2. Vypínač zap/vyp
3. Odstávacia páka
4. Blokovanie pílového hriadeľa
5. Hlava prístroja
6. Pohyblivá ochrana pílového kotúča
7. Pílový kotúč
8. Upínací prípravok
9. Podložka na obrobok
10. Aretačná skrutka na podložku pre obrobok
11. Stolná vložka
12. Páčka so západkami
13. Aretačná rukoväť
14. Ukazovateľ
15. Stupnica
16. Otočný stôl
17. Pevne stojaci pílový stôl
18. Prídavná podpera
19. Dorazová lišta
20. Stupnica
21. Ukazovateľ
22. Záchytné vrecko na piliny
23. Aretačná skrutka
24. Aretačná skrutka pre ťahové vedenie
25. Poistný čap
26. Ťahové vedenie
27. Ryhovaná skrutka pre obmedzenie hĺbky rezu
28. Doraz pre obmedzenie hĺbky rezu
29. Nastavovacia skrutka (90°)
30. Nastavovacia skrutka (45°)
31. Prírubová skrutka
32. Vonkajšia príruha
33. Laser
34. Vypínač zap/vyp laseru
35. Uloženie batérie
36. Kryt na vkladanie batérií
37. Skrutka
38. Vnútoraná príruha

Starostlivo uschovajte tieto bezpečnostné pokyny

SK

- c) Imbusový kľúč, 8 mm
- d) Kontrolacia matica
- y) 45° dorazový uholník (nie je súčasťou dodávky)
- z) 90° dorazový uholník (nie je súčasťou dodávky)

4. Obsah dodávky

- Tesárska, kapovacia a pokosová píla
- 2 x upínací prípravok (8)
- 2 x podložka pre obrobok (9)
- Záchytné vrecko na piliny (22)
- Imbusový kľúč, 5 mm
- Imbusový kľúč, 8 mm (c)
- Prídavná podpera (18)
- 2 x batéria (1,5 V LR6)

5. Správny spôsob použitia

Tesárska, kapovacia a pokosová píla slúži na orezávanie dreva a plastov primerane k veľkosti zariadenia. Píla nie je vhodná na pílenie palivového dreva.

Prístroj smie byť použitý len na ten účel, na ktorý bol určený. Každé iné odlišné použitie sa považuje za nespĺňajúce účel použitia. Za škody alebo zranenia akéhokoľvek druhu spôsobené nesprávnym používaním ručí používateľ/obsluhujúca osoba, nie však výrobca.

Prosím berte ohľad na skutočnosť, že naše prístroje neboli svojim určením konštruované na profesionálne, remeselnícke ani priemyselné použitie. Nepreberáme žiadne záručné ručenie, ak sa prístroj bude používať v profesionálnych, remeselníckych alebo priemyselných prevádzkach ako aj na činnosti rovnocenné s takýmto použitím.

Smú sa používať len pílové kotúče vhodné pre toto zariadenie. Používanie rozbrusovacích kotúčov akéhokoľvek druhu je zakázané. Súčasťou správneho účelového použitia prístroja je taktiež dodržiavanie

bezpečnostných predpisov, ako aj návodu na montáž a pokynov k prevádzke nachádzajúcich sa v návode na obsluhu.

Osoby, ktoré obsluhujú stroj a vykonávajú jeho údržbu, musia byť s ním oboznámené a informované o možných nebezpečenstvách. Okrem toho sa musia prísne dodržiavať platné bezpečnostné predpisy proti úrazom. Treba dodržiavať aj ostatné všeobecné predpisy z oblasti pracovnej medicíny a bezpečnostnej techniky.

Zmeny vykonané na stroji celkom anulujú ručenie výrobcu a ručenie za škody takto spôsobené. Napriek správne účelovému použitiu sa nemôžu niektoré špecifické rizikové faktory celkom vylúčiť. Z dôvodu danej konštrukcie a stavby tohto stroja sa môžu vyskytnúť nasledujúce body:

- Kontakt s pílovým kotúčom v píliacej oblasti, ktorá nie je prikrytá.
- Siahnutie do bežiaceho pílového kotúča (rezné zranenie).
- Spätňý úder obrobkov a častí obrobkov.
- Zlomenie pílového kotúča.
- Vymrštenie poškodených tvrdokovových častí pílového kotúča.
- Poškodenie sluchu pri nepoužívaní potrebnej ochrany sluchu.
- Emisie dreveného prachu poškodzujúce zdravie pri používaní v uzatvorených miestnostiach.
- Výrobok spĺňa požiadavky smernice EN 61000-3-11 a podlieha zvláštnym podmienkam pre pripojenie. To znamená, že nie je prípustné používanie na ľubovoľných prípojných bodoch.
- Prístroj môže pri nepriaznivých sieťových podmienkach viesť k prechodným výkyvom napätia.
- Výrobok je určený výhradne len pre používanie na takých prípojných bodoch, ktoré majú hodnotu permanentnej elektrickej zaťažiteľnosti siete minimálne 100 A na každú fázu.
- Ako prevádzkovateľ musíte zabezpečiť, v prípade potreby po konzultácii s Vaším dodávateľom elektrickej energie, aby Váš prípojný bod, na ktorom chcete používať tento výrobok, spĺňal uvedenú požiadavku.

6. Technické údaje

Motor na striedavý prúd:	230 V ~ 50 Hz
Výkon:	1700 Watt
Pracovný režim:	S1
Otáčky pri voľnobehu n_0 :	4 800 min ⁻¹
Pílový kotúč zo spekaného karbidu:	Ø 210 x Ø 30 x 2,8 mm
Počet pílových zubov:	24
Dosah otáčavosti:	-45° / 0° / +45°
Šikmý rez:	0° do 45° vľavo
Šírka rezu pri 90°:	205 x 65 mm
Šírka rezu pri 45°:	140 x 65 mm
Šírka rezu pri 2 x 45° (dvojitý šikmý rez):	140 x 40 mm
Trieda ochrany:	II/□
Hmotnosť:	cca 15 kg
Trieda laseru:	2
Vlnová dĺžka laseru:	650 nm
Výkon laseru:	≤ 1 mW
Elektrické napájanie laserového modulu:	2 x 1,5 V micro (AAA)

Hodnoty emisie hluku

Hluk tejto píly bol určený podľa smernice EN 61029.

	Voľnobeh
Hladina akustického tlaku L_{pA}	88,6 dB
Nepresnosť K_{pA}	3 dB
Hladina akustického výkonu L_{WA}	101,6 dB
Nepresnosť K_{WA}	3 dB

Celkové hodnoty kmitania (vektorový súčet troch smerov) merané podľa EN 61029.

Emisná hodnota vibrácie $a_h < 2,5 \text{ m/s}^2$
 Faktor neistoty $K = 1,5 \text{ m/s}^2$

Výstraha!

Uvedená emisná hodnota vibrácií bola nameraná podľa normovaného skúšobného

postupu a môže sa meniť v závislosti od druhu a spôsobu použitia elektrického náradia a vo výnimočných prípadoch sa môže nachádzať nad uvedenou hodnotou.

Uvedená emisná hodnota vibrácií sa môže použiť za účelom porovnania elektrického prístroja s inými prístrojmi.

Uvedená emisná hodnota vibrácií sa môže taktiež použiť za účelom východiskového posúdenia vplyvov.

Obmedzte tvorbu hluku a vibráciu na minimum!

- Používajte len prístroje v bezchybnom stave.
- Pravidelne vykonávajte údržbu a čistenie prístroja.
- Prispôbte spôsob práce prístroju.
- Prístroj nepreťažujte.
- V prípade potreby nechajte prístroj skontrolovať.
- Prístroj vypnite, pokiaľ ho nepoužívate.

7. Pred uvedením do prevádzky

7.1 Všeobecne

- Zariadenie sa musí umiestniť stabilne, t.j. na pracovný stôl, univerzálny podstavec apod.
- Pred uvedením do prevádzky sa musia všetky kryty a bezpečnostné prípravky správne namontovať.
- Pílový kotúč musí môcť voľne bežať.
- Pri dreve, ktoré už bolo opracované, je potrebné dbať na cudzie telesá ako napr. klince alebo skrutky atď.
- Pred stlačením vypínača zap/vyp musí byť pílový kotúč správne namontovaný. Pohyblivé diely musia mať ľahký chod.
- Pred zapojením skontrolovať, či sú všetky údaje na dátovom štítku v súlade s údajmi elektrickej siete.

SK**7.2 Montáž píly (obr. 1-2, 4-6)**

- Pre nastavenie otočného stola (16) povolte upevňovaciu skrutku (13) cca o 2 otáčky a zatlačte aretačnú páčku (12), aby sa otočný stôl (16) povolil (obr. 4).
- Na odblokovanie píly zo spodnej polohy zatlačte hlavu prístroja (5) zľahka smerom nadol. Súčasne vytiahnuť poistný čap (25) von z držiaka motora. Otočiť poistný čap (25) o 90°, aby zostala píla odblokovaná (obr. 1-2).
- Hlavu prístroja (5) otáčať nahor, až kým nezaskočí odistovacia páka (3) (obr. 1).
- Namontovať upínacie prípravky (8) vľavo a/alebo vpravo na pevne stojacom pilovom stole (17) (obr. 1).
- Uvoľniť aretačné skrutky pre podložku pre obrobok (10) (obr. 5).
- Namontovať podložku pre obrobok (9) na pevne stojacom pilovom stole (17), dotiahnuť príslušnú aretačnú skrutku (10) (obr. 5).
- Druhú podložku pre obrobok (9) namontovať na protiahlejšej strane píly a zaistiť pomocou príslušnej aretačnej skrutky (10).
- Hlavu prístroja (5) je možné po uvoľnení aretačnej skrutky (23) nakloniť doľava o max. 45° stupňov (obr. 1-2).
- Prídavnú podperu (18) naskrutkovať na zadnú stranu stroja! (obr. 6)

7.3 Jemné doladenie nastavenia dorazu pre kapovací rez 90° (obr. 7-8)

- **Dorazový uholník nie je v objeme dodávky.**
- Otočný stôl (16) zafixovať v polohe 0°.
- Uvoľniť aretačnú skrutku (23) a pomocou rukoväte (1) nakloniť hlavu prístroja (5) celkom doprava.
- Priložiť 90° dorazový uholník (z) medzi pilovým kotúčom (7) a otočným stolom (16).
- Uvoľniť kontrovaciu maticu (d). Otáčať nastavovaciu skrutku (90°) (29) dovtedy, kým nebude medzi pilovým kotúčom (7) a otočným stolom (16) uhol 90°.
- Na zafixovanie tohto nastavenia znovu dotiahnuť kontrovaciu maticu (d).
- Skontrolovať polohu ukazovateľa (21) na stupnici (20). V prípade, že je to potrebné,

povolíť ukazovateľ (21) pomocou krížového skrutkovača, nastaviť ho na stupnici (20) do polohy 0° a znovu napevno dotiahnuť.

7.4 Jemné doladenie nastavenia dorazu pre šikmý rez 45° (obr. 1, 7, 10-11)

- **Dorazový uholník nie je v objeme dodávky.**
- Otočný stôl (16) zafixovať v polohe 0°.
- Uvoľniť aretačnú skrutku (23) a pomocou rukoväte (1) nakloniť hlavu prístroja (5) celkom doľava, na 45°.
- Priložiť 45° dorazový uholník (y) medzi pilovým kotúčom (7) a otočným stolom (16).
- Otáčať nastavovaciu skrutku (30) dovtedy, kým nebude medzi pilovým kotúčom (7) a otočným stolom (16) uhol presne 45°.

8. Prevádzka**8.1 Kapovací rez 90° a otočný stôl 0° (obr. 1-3, 12)**

Pozor! Keďže vratná pružina vracia prístroj automaticky späť nahor, nepúšťať rukoväť (1) hneď po skončení rezania, ale pohybovať hlavou prístroja (5) pomaly a s ľahkým protitlakom smerom nahor.

Pri šírkach rezu do cca 100 mm je možné pomocou aretačnej skrutky pre ťahové vedenie (24) v zadnej polohe možné zafixovať tesársku ťahaciu funkciu píly. Ak je šírka rezu väčšia ako 100 mm, je potrebné dbať na to, aby bola aretačná skrutka pre ťahové vedenie (24) voľná a aby bola hlava prístroja (5) pohyblivá.

- Uviesť hlavu prístroja (5) do hornej polohy.
- Hlavu prístroja (5) posunúť pomocou rukoväte (1) dozadu a v prípade potreby ju v tejto polohe zafixovať (v závislosti od šírky rezu).
- Rezané drevo položiť na dorazovú lištu (19) a na otočný stôl (16).
- Materiál upevniť pomocou upínacieho prípravku (8) na pevne stojacom pilovom stole (17), aby sa tak zabránilo posúvaniu obrobku počas rezacieho procesu.
- Odistovaciu páku (3) zatlačiť, aby sa povolila hlava prístroja (5).

- Stlačiť vypínač zap/vyp (2) a motor sa zapne.
- Pri zafixovanom ťahovom vedení (26): Hlavu prístroja (5) rovnomerne a s ľahkým tlakom posúvať pomocou rukoväte (1) smerom nadol, kým pílový kotúč (7) neprereže obrobok.
- Pri nezafixovanom ťahovom vedení (26): Potiahnuť hlavu prístroja (5) celkom dopredu. Rukoväť (1) rovnomerne a ľahkým tlakom spustiť celkom nadol. Teraz hlavu prístroja (5) pomaly a rovnomerne posunúť celkom dozadu, kým pílový kotúč (7) úplne neprereže obrobok.
- Po skončení procesu rezania uviesť hlavu prístroja (5) späť do hornej pokojovej polohy a pustiť vypínač zap/vyp (2).

8.2 Kapovacie rez 90° a otočný stôl 0°-45° (obr. 1-3, 13)

Pomocou kapovacej píly je možné vykonávať kapovacie rezy 0°-45° smerom doľava a 0°-45° doprava voči dorazovej lište.

- Povolíť otočný stôl (16) uvoľnením aretačnej rukoväti (13).
- Stlačiť páčku so západkami (12). Otočný stôl (16) a ukazovateľ (14) otočiť na želaný uhol na stupnici (15) a zafixovať pomocou aretačnej rukoväti (13). Píla má aretačné polohy v pozícii -45°, -30°, -22,5°, -15°, 0°, 15°, 22,5°, 30° a 45°, na ktorých je možné nechať páčku so západkami (12) zaaretovať.
- Rez vykonajte tak, ako je uvedené v bode 8.1.

8.3 Šikmý rez 0°- 45° a otočný stôl 0° (obr. 1-3, 14)

Pomocou kapovacej píly je možné vykonávať šikmé rezy smerom doľava pod uhlom 0°-45° ku pracovnej ploche.

- Upínací prípravok (8) prípadne demontovať alebo namontovať na protiaľhlej strane pevne stojaceho pílového stola (17).
- Uviesť hlavu prístroja (5) do hornej polohy.
- Otočný stôl (16) zafixovať v polohe 0°.
- Uvoľniť aretačnú skrutku (23). Pomocou rukoväte (1) nakloniť hlavu prístroja (5) doľava tak, aby ukazovateľ (21) ukazoval na požadovanú mieru na stupnici (20).

- Znovu pevne dotiahnuť aretačnú skrutku (23).
- Rez vykonať podľa popisu v bode 8.1.

8.4 Šikmý rez 0°- 45° a otočný stôl 0°-45° (obr. 1-3, 15)

Pomocou kapovacej píly je možné vykonávať šikmé rezy smerom doľava pod uhlom 0°- 45° k pracovnej ploche a zároveň 0°- 45° doľava resp. 0°- 45° doprava k dorazovej lište (dvojité šikmý rez).

- Upínací prípravok (8) v prípade potreby demontovať alebo namontovať na protiaľhlej strane pevne stojaceho pílového stola (17).
- Uvedte hlavu prístroja (5) do hornej polohy.
- Povolíť otočný stôl (16) uvoľnením aretačnej rukoväti (13).
- Stlačiť páčku so západkami (12). Otočný stôl (16) a ukazovateľ (14) otočiť na želaný uhol na stupnici (15) a zafixovať pomocou aretačnej rukoväti (13).
- Povolíť aretačnú skrutku (23) a pomocou rukoväte (1) nakloniť hlavu prístroja (5) doľava na želanú uhlovú mieru (k tomu pozri tiež bod 8.3).
- Znovu pevne dotiahnuť aretačnú skrutku (23).
- Rez vykonať tak, ako je uvedené v bode 8.1.

8.5 Obmedzenie hĺbky rezu (obr. 16)

- Pomocou skrutky (27) sa môže plynulo nastaviť hĺbka rezu. Za týmto účelom uvoľniť ryhovanú maticu na skrutke (27). Doraz pre obmedzenie hĺbky rezu (28) postaviť smerom von. Nastaviť požadovanú hĺbku rezu uťahovaním alebo povoľovaním skrutky (27). Následne znovu dotiahnuť ryhovanú maticu na skrutke (27).
- Skontrolujte nastavenie pomocou skúšobného rezu.

8.6 Vrečko na zachytávanie pilín (obr. 2)

Píla je vybavená záchytným vrečkom na piliny (22).

Vrečko na piliny (22) je možné vyprázdniť po otvorení zipsu na jeho spodnej strane.

SK

8.7 Výmena pílového kotúča (obr. 1, 17-20)**Vytiahnuť kábel zo siete!****Pozor!****Pri výmene pílového kotúča používajte ochranné rukavice! Nebezpečenstvo poranenia!**

- Hlavu prístroja (5) otočiť nahor. Pomocou poistného čapu (25) zafixovať v tejto polohe.
- Stlačiť odistovacia páku (3). Vyklopiť ochranu pílového kotúča (6) nahor tak ďaleko, až kým nebude otvor v ochrane pílového kotúča (6) nad prírubovou skrutkou (31).
- Stlačiť jednou rukou blokovanie pílového hriadeľa (4). Druhou rukou nasadiť imbusový kľúč (c) na prírubovú skrutku (31).
- Blokovanie pílového hriadeľa (4) pevne stlačiť a pomaly otáčať prírubovú skrutku (31) v smere otáčania hodinových ručičiek. Po max. jednej otáčke by malo blokovanie pílového hriadeľa (4) zaskočiť.
- Teraz s trochu silou povoliť skrutku (31) v smere hodinových ručičiek.
- Prírubovú skrutku (31) celkom vyskrutkovať a odobrať vonkajšiu prírubu (32).
- Pílový kotúč (7) odobrať z vnútornej príruby (38) a vytiahnuť smerom nadol.
- Prírubovú skrutku (31), vonkajšiu prírubu (32) a vnútornú prírubu (38) dôkladne vyčistiť.
- Pri vkladaní nového pílového kotúča (7) postupovať v obrátenom poradí a pevne ho dotiahnuť.
- **Pozor!** Rezná šikmina zubov, t.j. smer otáčania pílového kotúča (7), sa musí zhodovať so smerom šípky na píle.
- Pred ďalšou prácou skontrolovať funkčnosť ochranných zariadení.
- **Pozor!** Po každej výmene pílového kotúča skontrolovať, či sa pílový kotúč (7) vo zvislej polohe ako aj naklonený na 45° voľne pretáča v stolnej vložke (11).
- **Pozor!** Výmena a nastavenie pílového kotúča (7) sa musia vykonať podľa predpisov.

8.8 Transport (obr. 1-3)

- Pevne dotiahnuť aretačnej rukoväť (13) a zafixovať tak otočný stôl (16).
- Stlačiť odistovacia páku (3), zatlačiť hlavu prístroja (5) smerom nadol a zafixovať pomocou poistného čapu (25). Píla je tak zablokovaná v spodnej polohe.
- Zafixovať ťahovú funkciu píly pomocou aretačnej skrutky pre ťahové vedenie (24) v zadnej polohe.
- Prístroj preniesť za pevne stojaci pílový stôl (17).
- Pri opätovnej montáži stroja postupovať podľa popisu uvedeného v bode 7.2.

8.9 Prevádzka lasera (obr. 21-23/pol. 33)

- **Zapnutie:** Vypínač lasera (34) prepnúť do polohy „1“. Na opracovávaný obrobok sa premieta laserová čiara, ktorá ukazuje presné vedenie rezu.
- **Vypnutie:** Vypínač lasera (34) prepnúť do polohy „0“.
- **Nastavenie lasera:** Lhkým povolením skrutiek (37) sa dá laser podľa potreby nastavovať. Skrutky po ukončení nastavenia znovu pevne dotiahnuť. **Pozor!** Nepozerať sa priamo do laserového lúča!
- **Výmena batérií:** Vypnúť laser (33). Odobrať preč kryt na vkladanie batérií (36). Vybrať von vybité batérie a nahradiť novými (2 x 1,5 V typ R03, LR 03 micro, AAA). Pri vkladaní dbať na správne nastavenie pólov. Kryt batérií (35) znovu zatvoriť.

9. Výmena sieťového kábla

Ak dôjde k poškodeniu sieťového kábla tohto prístroja, musí byť vymenený výrobcom alebo jeho zákazníckym servisom alebo inou, podobne kvalifikovanou osobou, aby sa zabránilo vzniku nebezpečenstva.

10. Čistenie, údržba a objednanie náhradných dielov

Pred všetkými čistiacimi prácami vyťahnite kábel zo siete.

10.1 Čistenie

- Udržujte ochranné zariadenia, vzduchové otvory a kryt motora vždy v čistom stave bez prachu a nečistôt. Utrite prístroj čistou utierkou alebo ho vyčistite vyfúkaním stlačeným vzduchom pri nastavení na nízky tlak.
- Odporúčame, aby ste prístroj čistili priamo po každom použití.
- Čistite prístroj pravidelne pomocou vlhkej utierky a malého množstva tekutého mydla. Nepoužívajte žiadne agresívne čistiace prostriedky ani riedidlá; tieto prostriedky by mohli napadnúť umelohmotné diely prístroja. Dbajte na to, aby sa do vnútra prístroja nedostala voda.

10.2 Uhlíkové kefy

Pri nadmernej tvorbe iskier nechajte uhlíkové kefy na prístroji skontrolovať odborným elektrikárom. Pozor! Uhlíkové kefy smú byť vymieňané len odborným elektrikárom.

10.3 Údržba

Vo vnútri prístroja sa nenachádzajú žiadne ďalšie diely vyžadujúce údržbu.

10.4 Objednávanie náhradných dielov:

Pri objednávaní náhradných dielov je potrebné uviesť nasledovné údaje;

- Typ prístroja
- Výrobné číslo prístroja
- Identifikačné číslo prístroja

Aktuálne ceny a informácie nájdete na stránke www.isc-gmbh.info.

11. Likvidácia a recyklácia

Prístroj sa nachádza v obale za účelom zabránenia poškodeniu pri transporte. Tento obal je vyrobený zo suroviny a tým pádom je ho možné znovu použiť alebo sa môže dať do zberu na recykláciu surovín. Prístroj a jeho príslušenstvo sa skladajú z rôznych materiálov, ako sú napr. kovy a plasty. Poškodené súčiastky odovzdajte na vhodnú likvidáciu špeciálneho odpadu. Informujte sa v odbornej predajni alebo na miestnych úradoch!

Likvidácia batérií

Batérie obsahujú materiály poškodzujúce životné prostredie. Batérie neodstraňujte spolu s domovým odpadom, nehádzte ich do ohňa ani do vody. Batérie je potrebné zbierať, recyklovať alebo likvidovať ekologickým spôsobom. Spotrebované batérie pošlite na adresu ISC GmbH, Eschenstraße 6, D-94405 Landau, Nemecko. Tu zaručuje výrobca odbornú likvidáciu batérií.

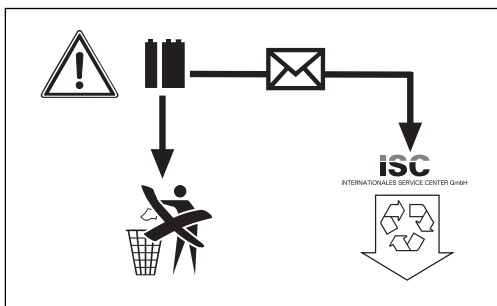

SK



Len pre krajiny EÚ

Neodstraňujte elektrické prístroje ako domový odpad!

Podľa Európskej smernice 2002/96/ES o odpade z elektrických a elektronických zariadení (OEEZ) a v súlade s národnými právnymi predpismi sa musia použité elektronické prístroje odovzdať do triedeného zberu a musí sa zabezpečiť ich špecifické spracovanie v súlade s ochranou životného prostredia (recyklácia).

Recyklačná alternatíva k výzve na spätné zaslanie výrobku:

Majiteľ elektrického prístroja je alternatívne namiesto spätnej zásielky povinný spolupracovať pri riadnej recyklácii prístroja v prípade vzdania sa jeho vlastníctva. Starý prístroj môže byť za týmto účelom taktiež odovzdaný na zbernom mieste, ktoré vykoná odstránenie v zmysle národného recyklačného zákona a zákonov o odpadovom hospodárstve. Netýka sa to dielov príslušenstva, priložených k starým prístrojom a pomocných prostriedkov bez elektronických komponentov.

12. Prehlásenie o zhode

Einhell Germany AG · Wiesenweg 22 · D-94405 Landau/Isar



Konformitätserklärung

- erklärt folgende Konformität gemäß EU-Richtlinie und Normen für Artikel
 explains the following conformity according to EU directives and norms for the following product
 déclare la conformité suivante selon la directive CE et les normes concernant l'article
 dichiara la seguente conformità secondo la direttiva UE e le norme per l'articolo
 verklaart de volgende overeenstemming conform EU richtlijn en normen voor het product
 declara la siguiente conformidad a tenor de la directiva y normas de la UE para el artículo
 declara a seguinte conformidade, de acordo com a directiva CE e normas para o artigo
 atterer følgende overensstemmelse i medfør af EU-direktiv samt standarder for artikel
 förklarar följande överensstämmelse enl. EU-direktiv och standarder för artikeln
 vakuuttaa, että tuote täyttää EU-direktiivin ja standardien vaatimukset
 tõendab toote vastavust EL direktiivile ja standarditele
 vydává následující prohlášení o shodě podle směrnice EU a norem pro výrobek
 potrjuje sledeću skladnost s smernico EU in standardi za izdelek
 vydává následující prohlášení o zhode podľa smernice EÚ a noriem pre výrobok
 a cikkekhez az EU-irányvonal és Normák szerint a következő konformitást jelenti ki
 deklaruje zgodność wymienionego poniżej artykułu z następującymi normami na podstawie dyrektywy WE.
 декларира съответното съответствие съгласно Директива на ЕС и норми за артикул
 paskaidro šādu atbilstību ES direktīvai un standartiem
 aribūdina šj atitikimą EU reikalavimams ir prekės normoms
 declară următoarea conformitate conform directivei UE și normelor pentru articolul
 δηλώνει την ακόλουθη συμμόρφωση σύμφωνα με την Οδηγία ΕΚ και τα πρότυπα για το προϊόν
 potvrđuje sljedeću usklađenost prema smjernicama EU i normama za artikl
 Izjava o sukladnosti za ovaj proizvod dostupna je na internet stranici www.lidl.hr.
 potvrđuje sljedeću usklađenost prema smjernicama EU i normama za artikl
 potvrđuje sledeću usklađenost prema smernicama EZ i normama za artikl
 следующим удостоверяется, что следующие продукты соответствуют директивам и нормам ЕС
 проголошує про зазначену нижче відповідність виробу директивам та стандартам ЄС на виріб
 Ürünü ile ilgili AB direktifleri ve normları gereğince aşağıda açıklanan uygunluğu belirtir
 erklærer følgende samsvar i henhold til EU-direktivet og standarder for artikkel
 Lýsir uppfyllingu EU-reglna og annarra staða vöru

Zug-, Kapp- und Gehrungssäge PKS 1700 B2 (Parkside)

- 87/404/EC_2009/105/EC
 2005/32/EC_2009/125/EC
 2006/95/EC
 2006/28/EC
 2004/108/EC
 2004/22/EC
 1999/5/EC
 97/23/EC
 90/396/EC_2009/142/EC
 89/686/EC_96/58/EC
 2011/65/EC
 2006/42/EC
 Annex IV
 Notified Body:
 Notified Body No.:
 Reg. No.:
 2000/14/EC_2005/88/EC
 Annex V
 Annex VI
 Noise: measured L_{WA} = dB (A); guaranteed L_{WA} = dB (A)
 P = KW; L \varnothing = cm
 Notified Body:
 2004/26/EC
 Emission No.:

Standard references: EN 61029-1; EN 61029-2-9; EN 55014-1;
EN 55014-2; EN 61000-3-2; EN 61000-3-11; EN 60825-1

Landau/Isar, den 15.09.2011

[Signature]
Weichselgartner/General Manager

[Signature]
Wentao/Product-Management

First CE: 11
Art.-No.: 43.006.88 I.-No.: 11041
Subject to change without notice

Archive-File/Record: NAPR004718
Documents registrar: Siegfried Roider
Wiesenweg 22, D-94405 Landau/Isar

13. ZÁRUČNÝ LIST

Vážená zákazníčka, vážený zákazník,

naše výrobky podliehajú prísnej kontrole kvality. V prípade, že nebude prístroj napriek tomu bezchybne fungovať, je nám to veľmi ľúto a prosíme Vás, aby ste sa obrátili na našu servisnú službu na adrese uvedenej na tomto záručnom liste. Radi Vám budeme k dispozícii taktiež telefonicky na uvedenom servisnom telefónnom čísle. Pri uplatňovaní nárokov na záručné plnenie platia nasledujúce podmienky:

1. Tieto záručné podmienky upravujú dodatočné záručné plnenie. Vaše zákonné nároky na záruku nie sú touto zárukou dotknuté. Naše záručné plnenie je pre Vás zadarmo.
 2. Záručné plnenie sa vzťahuje výlučne len na nedostatky, ktoré sú spôsobené chybami materiálu alebo výrobnými chybami, a je obmedzené na odstránenie týchto nedostatkov resp. výmenu prístroja. Prosím, dbajte na to, že naše prístroje neboli svojim určením konštruované na profesionálne, remeselnícke ani priemyselné použitie. Táto záručná zmluva sa preto neuzatvára, ak sa prístroj bude používať v profesionálnych, remeselníckych alebo priemyselných prevádzkach ako aj na činnosti rovnocenné s takýmto použitím. Z našej záruky sú okrem toho vylúčené náhradné plnenie za škody pri transporte, škody spôsobené nedodržaním návodu na montáž alebo na základe neodbornej inštalácie, nedodržaním návodu na použitie (ako napr. pripojením na nesprávne sieťové napätie alebo druh prúdu), zneužívaním alebo nesprávnym používaním (ako napr. preťaženie prístroja alebo použitie neprípustných pracovných nástrojov alebo príslušenstva), nedodržaním pokynov pre údržbu a bezpečnostných pokynov, vniknutím cudzích telies do prístroja (ako napr. piesok, kamene alebo prach), použitím násillia alebo cudzieho pôsobenia (napr. škody spôsobené pádom), a taktiež je vylúčené bežné opotrebenie primerané použitiu. To sa týka predovšetkým akumulátorov, na ktoré napriek tomu garantujeme záručnú dobu 12 mesiacov.
- Nárok na záruku zaniká, ak už boli na prístroji svojvoľne uskutočnené zásahy.
3. Doba záruky je 3 roky a začína sa dátumom nákupu prístroja. Nároky na záruku sa musia uplatniť pred koncom uplynutia záručnej doby do dvoch týždňov od zistenia nedostatku. Uplatnenie nárokov na záruku po uplynutí záručnej doby je vylúčené. Oprava alebo výmena prístroja nevedie k predĺženiu záručnej doby ani nedochádza na základe tohto plnenia ku vzniku novej záručnej doby pre prístroj ani pre akékoľvek inštalované náhradné diely. To platí taktiež pri nasadení miestneho servisu.
 4. Pre uplatnenie nároku na záruku nám prosím zašlite defektný prístroj oslobodený od poštovného na dole uvedenú adresu. Priložte predajný doklad v origináli alebo iný doklad o zakúpení s dátumom. Prosím, starostlivo si preto uschovajte pokladničný blok ako doklad o zakúpení! Prosím, popíšte nám čo najpresnejšie dôvod reklamácie. Ak spadá defekt prístroja pod naše záručné plnenie, dostanete obratom naspäť opravený alebo nový prístroj.

Samozrejme Vám radi opravíme závady na prístroji na vaše náklady, ak tieto závady nespádajú alebo už nespádajú do rozsahu záruky. Prosím, pošlite nám v takom prípade prístroj na našu servisnú adresu.

Einhell Slovakia s.r.o.

Diaľničná cesta 18

903 01 Senec

Tel.: + 421 2 209037 87/88, Fax: + 421 2 20903795

E-mail: servissk@einhell.sk

Spis treści:	Strona
1. Wprowadzenie	89
2. Wskazówki bezpieczeństwa	89-93
3. Opis urządzenia	93-94
4. Zakres dostawy	94
5. Użycie zgodne z przeznaczeniem.....	94-95
6. Dane techniczne	95
7. Przed uruchomieniem	96
8. Użytkowanie	97-99
9. Wymiana przewodu zasilającego.....	99
10. Czyszczenie, konserwacja i zamawianie części zamiennych	99
11. Utylizacja i recycling.....	100
12. Deklaracja zgodności	101
13. Gwarancja.....	102

Przedruk lub inne powielanie dokumentów produktu, także częściowe, dozwolone jest za wyraźną zgodą ISC GmbH.

Zmiany techniczne zastrzeżone

PL

Wyjaśnienie symboli na urządzeniu



„OSTRZEŻENIE – W celu zmniejszenia ryzyka zranienia przeczytać instrukcję obsługi”



Nosić nauszники ochronne.

Oddziaływanie hałasu może spowodować utratę słuchu.



Nosić maskę ochronną.

Przy obrabianiu drewna i innych materiałów mogą powstawać szkodliwe dla zdrowia pyły. Materiał azbestowy nie może być obrabiany!



Nosić okulary ochronne.

Powstające podczas pracy iskry, trociny, odłamki i kurz mogą powodować utratę wzroku.



Uwaga! Niebezpieczeństwo zranienia!

Nie chwytać obracającego się brzeszczotu piły.

1. Wprowadzenie

⚠ Uwaga!

Podczas użytkowania urządzenia należy przestrzegać wskazówek bezpieczeństwa w celu uniknięcia zranień i uszkodzeń. Z tego względu proszę dokładnie zapoznać się z instrukcją obsługi/wskazówkami bezpieczeństwa. Proszę zachować instrukcję i wskazówki, aby w każdym momencie można było do nich wrócić. W razie przekazania urządzenia innej osobie, proszę wręczyć jej również instrukcję obsługi / wskazówki bezpieczeństwa. Nie odpowiadamy za wypadki i uszkodzenia zaistniałe w wyniku nieprzestrzegania niniejszej instrukcji i wskazówek bezpieczeństwa.

2. Wskazówki bezpieczeństwa

⚠ Przeczytać wszystkie wskazówki bezpieczeństwa i instrukcje.

Nieprzestrzeganie niżej wymienionych instrukcji może spowodować porażenie prądem, niebezpieczeństwo pożaru i/lub ciężkie zranienia.

2.1 Ogólne wskazówki bezpieczeństwa dotyczące elektronarzędzi

Uwaga! Przy używaniu elektronarzędzi należy przestrzegać następujących podstawowych środków bezpieczeństwa w celu ochrony przed porażeniami prądem, zranieniami i niebezpieczeństwem pożaru. Przeczytać wskazówki przed rozpoczęciem użytkowania urządzenia i przestrzegać ich:

- **Należy zachować porządek w miejscu pracy.**
 - Bałagan w miejscu pracy wywołuje zagrożenie wypadkiem.
- **Zwracać uwagę na otoczenie**
 - Nie wystawiać urządzenia na deszcz. Nie używać elektronarzędzi w mokrym lub wilgotnym otoczeniu. Proszę pamiętać o właściwym oświetleniu. Nie używać elektronarzędzi w pobliżu łatwopalnych

cieczy lub gazów.

- **Zabezpieczyć się przed porażeniem prądem**
 - Unikać zetknięcia części ciała z uziemionymi częściami urządzenia, np. rurami, elementami grzejnymi, kuchenkami, lodówkami.
- **Trzymać dzieci z dala od urządzenia!**
 - Nie pozwalać innym osobom, by poruszały urządzeniem lub kablem, trzymać je z dala od obszaru roboczego.
- **Przechowywać urządzenie w pewnym miejscu.**
 - Nieużywane urządzenia powinny być przechowywane w suchym, zamkniętym i niedostępnym dla dzieci pomieszczeniu.
- **Nie przeciążać urządzenia.**
 - Pracuje ono lepiej i bezpieczniej przy podanej wydajności.
- **Używać odpowiednie urządzenie.**
 - Nie używać zbyt słabego urządzenia lub przystawek do ciężkich prac.
- **Zawsze nosić odpowiednią odzież roboczą**
 - Nie nosić luźnej odzieży lub biżuterii. Mogą one zostać wciągnięte przez ruchome części urządzenia. Przy pracy na wolnym powietrzu zalecane są gumowe rękawice i antypoślizgowe obuwie. W przypadku długich włosów używać siatki na włosy.
- **Używać okularów ochronnych**
 - Przy pracy w pyłe używać maskę chroniącą drogi oddechowe.
- **Nie używać kabla do innych celów**
 - Nie przenosić urządzenia za kabel i nie ciągnąć go, by wyjąć wtyczkę z gniazdka. Chronić kabel przed gorącym, olejami i ostrymi krawędziami.
- **Zabezpieczyć obrabiany przedmiot.**
 - Używać uchwytów mocujących lub imadła, aby podtrzymać obrabiany przedmiot. Jest to bezpieczniejszy sposób podtrzymania niż własne ręce i umożliwia obsługę urządzenia obiema rękami.
- **Nie zmieniać gwałtownie swojego stanowiska.**
 - Unikać nienaturalnych pozycji. Dbać o bezpieczną postawę i zachowywać równowagę podczas pracy.

PL

- **Starannie dbać o urządzenie.**

- Pamiętać o tym, żeby urządzenie było zawsze czyste i naostrzone, co zapewnia dobrą i bezpieczną pracę. Przestrzegać zasad konserwacji i wskazówek dotyczących wymiany części. Regularnie kontrolować wtyczkę i kabel, a w razie stwierdzenia uszkodzenia naprawę zlecić w autoryzowanym serwisie. Regularnie kontrolować przedłużacze i wymieniać te uszkodzone. Uchwyty utrzymywać suche, wolne od oleju i tłuszczu.

- **Wyjąć wtyczkę**

- Podczas nieużywania urządzenia, przed konserwacją i przy wymianie części, jak np. tarczy pilarskiej, wiertła i różnego rodzaju innych części urządzenia.

- **Nie zostawiać w urządzeniu kluczy ślusarskich.**

- Przed włączeniem urządzenia skontrolować, czy usunięte zostały klucze ślusarskie i urządzenia nastawcze.

- **Unikać przypadkowego włączenia.**

- Nie przenosić urządzeń podłączonych do prądu z palcem na włączniku. Upewnić się, że włącznik podczas wyłączania z gniazdka jest wyłączony

- **Przedłużacz na wolnym powietrzu**

- Przy pracy na wolnym powietrzu używać tylko przeznaczonych do tego, odpowiednio oznaczonych przedłużaczy.

- **Należy stale być uważnym**

- Należy obserwować swoją pracę. Postępować rozsądnie. Proszę nie użytkować urządzenia, jeżeli są Państwo zdekoncentrowani, zmęczeni.

- **Kontrolować urządzenie pod kątem usterek.**

- Przed dalszym użyciem urządzenia sprawdzić uważnie elementy zabezpieczające i lekko uszkodzone części, czy spełniają właściwe i zgodne z przeznaczeniem funkcje. Skontrolować, czy części ruchome funkcjonują bez zarzutu i nie zakleszczają się oraz czy nie są uszkodzone. Wszystkie części muszą być właściwie zamontowane, aby zapewnić bezpieczeństwo urządzenia. Uszkodzone elementy zabezpieczające i części naprawiać niezwłocznie w autoryzowanym

serwisie lub wymieniać, o ile nie podano inaczej w instrukcji obsługi. Uszkodzone przełączniki muszą zostać wymienione w autoryzowanym serwisie. Nie używać urządzeń, w których włącznik nie daje się włączyć lub wyłączyć.

- **Uwaga!**

- Dla własnego bezpieczeństwa używać jedynie tych akcesoriów i urządzeń dodatkowych, które są podane w instrukcji obsługi lub są polecane przez producenta. Zastosowanie innych akcesoriów i sprzętu niż ten polecany w instrukcji obsługi lub katalogu może oznaczać dla Państwa niebezpieczeństwo zranienia.

- **Naprawy przeprowadzać tylko u elektryka**

- Urządzenie to odpowiada ujednoliconym normom bezpieczeństwa. Napraw powinien dokonywać jedynie autoryzowany serwis, w przeciwnym wypadku może powstać niebezpieczeństwo dla użytkownika.

- **Należy korzystać z wyposażenia do odsysania pyłu**

- Jeśli przewidziane są urządzenia do podłączenia służące do odsysania pyłu, należy sprawdzić, czy są podłączone i używane.

2.2 Specjalne wskazówki bezpieczeństwa dotyczące tego urządzenia

1. Środki bezpieczeństwa

- Wymieniać zużytą wkładkę stołu.
- Używać tylko tarcz tnących polecanych przez producenta, które odpowiadają normie EN 847-1.
- W razie potrzeby nosić odpowiednie środki ochrony osobistej podczas pracy. Składają się na nią:
 - Nauszniki ochronne w celu uniknięcia ryzyka pogorszenia słuchu;
 - Maski na drogi oddechowe w celu zmniejszenia niebezpieczeństwa wdychania pyłu.
 - Rękawice ochronne podczas pracy z tarczą pilarską i szorstkimi materiałami. Podczas przenoszenia umieszczać brzeszczot piły w odpowiednim pojemniku.
- Następujące czynniki mogą wpływać na

wydzielanie się kurzu:

- zużyte, uszkodzone lub popękane brzeszczoty piły
- zalecana wydajność urządzenia do pochłaniania pyłów 20 m/s
- obrabiany przedmiot powinien być właściwie prowadzony
- nie powinny być używane tarcze pilarskie ze stali wysokostopowej szybko tnącej (stal HSS).

2. Wskazówki bezpieczeństwa dotyczące lasera



Uwaga: Nie kierować wzroku na wiązkę lasera klasa lasera 2



Proszę podjąć środki bezpieczeństwa dla ochrony własnej i osób przebywających w otoczeniu.

- Nie należy patrzeć bez okularów ochronnych w kierunku wiązki lasera.
- Nigdy nie patrzeć bezpośrednio w strumień lasera.
- Nie kierować wiązki lasera w żadnym razie na powierzchnie odbijające światło, ludzi lub zwierzęta. Promieniowanie laserowe o małej mocy także może spowodować uszkodzenie wzroku.
- Uwaga! W razie postępowania niezgodnego z niniejszą instrukcją obsługi może dojść do niebezpiecznego wystawienia na działanie promieniowania.
- Nigdy nie otwierać modułu lasera
- Jeżeli laser nie jest używany przez dłuższy czas, należy wyjąć baterie.
- Nigdy nie używać instrumentu optycznego (np. Lupy) do obserwowania strumienia lasera.
- Regularnie kontrolować laser, a przed użyciem sprawdzać pod kątem uszkodzeń. Aby uniknąć uszkodzeń nie używać

urządzenia, gdy nosi ono ślady uszkodzeń.

- Naprawę uszkodzonego lasera zlecać serwisowi.
- ### 3. Wskazówki bezpieczeństwa dotyczące baterii
- Nigdy nie ładować ponownie baterii. Istnieje niebezpieczeństwo wybuchu.
 - Chronić baterie przed dziećmi, nie rzucać w ogień, nie zwierać i nie rozrywać.
 - Styki baterii i urządzenia w razie potrzeby wyczyścić.
 - Wyczerpane baterie natychmiast usuwać z urządzenia. Niebezpieczeństwa wylania!
 - Zawsze wymieniać wszystkie baterie. Używać nowych baterii tylko tego samego typu.
 - Unikać kontaktu z oczami i słuzówkami. W przypadku kontaktu z kwasem z baterii natychmiast przemyć to miejsce czystą wodą, i niezwłocznie skontaktować się z lekarzem.
 - Nie wystawiać baterii na ekstremalne warunki, np. kaloryfer, promieniowanie słoneczne! Podwyższone niebezpieczeństwo wylania baterii!

4. Konserwacja i serwis

- Następujące czynniki mogą zwiększać wpływ hałasu na użytkownika.
 - Rodzaj brzeszczotów piły (np. brzeszczoty piły zmniejszające oddziaływanie hałasu)
 - Materiał, z którego zrobiony jest obrabiany przedmiot
 - Siła, z jaką obrabiany przedmiot przesuwany jest na tarcze pilarskie.
- Usterki urządzenia, również elementów zabezpieczających oraz brzeszczotu należy zgłosić niezwłocznie po ich stwierdzeniu osobie odpowiedzialnej za bezpieczeństwo.

5. Bezpieczne użycie

- Używać odpowiedniego brzeszczot piły do obrabianego materiału.
- Nie używać piły ukośnej do obrabiania innych materiałów niż te, które zostały podane przez producenta.
- Podczas transportu urządzenia używać wyłącznie elementów do tego przeznaczonych, nie posiłkować się elementami zabezpieczającymi.
- Używać piły tylko wtedy, gdy jest ona w dobrym stanie, a przeglądy były przeprowadzane zgodnie z przepisami oraz, gdy wszystkie elementy zabezpieczające znajdują się w odpowiedniej pozycji.
- Uważać na to, aby element do obracania ramion urządzenia był bezpiecznie zamocowany przy wykonywaniu cięć ukośnych.
- Podłoga w otoczeniu maszyny musi być równa, czysta, bez odłamków i innych resztek ściętych materiałów.
- Osoba obsługująca urządzenie musi zostać wystarczająco wyszkolona w zakresie użytkowania, ustawiania i obsługi urządzenia.
- Używać jedynie odpowiednio naostrzonych brzeszczotów piły. Zachować najwyższą liczbę obrotów podaną na brzeszczocie piły.
- Zwrócić uwagę na to, żeby używać tylko tych tarcz odległościowych i pierścieni wrzecionowych, które przeznaczone są do celów podanych przez producenta.
- Jeśli urządzenie wyposażone jest w laser, laser nie może być wymieniony na inny typ lasera. Napraw dokonywać w autoryzowanym serwisie lub u producenta lasera.
- Dopóki urządzenie pracuje i całkowicie się nie zatrzyma, nie usuwać odłamków lub innych części obrabianego materiału.
- Pamiętać, żeby urządzenie było zawsze przymocowane do stołu roboczego.
- Jeśli obrabiany przedmiot jest długi należy na koniec cięcia zabezpieczyć go przed przechyleniem (np. przy pomocy stojaka).

6. Dodatkowe wskazówki bezpieczeństwa dotyczące piły ukośnej

- Przekazać wskazówki bezpieczeństwa wszystkim użytkownikom urządzenia.
- Nie używać pilarki do cięcia drewna opałowego.
- **Uwaga!** Obracający się brzeszczot piły może spowodować niebezpieczeństwo zranienia dłoni i palców.
- Przed uruchomieniem należy sprawdzić, czy napięcie na tabliczce znamionowej urządzenia jest zgodne z napięciem znamionowym sieci.
- W razie konieczności użycia przedłużacza upewnić się, że jego przekrój jest wystarczający do właściwej pracy piły. Minimalna średnica cięcia 1,5 mm².
- Bęben na kabel używać tylko, gdy jest rozwinięty.
- Użytkownik musi mieć co najmniej 18 lat, uczniowie co najmniej 16 lat, jednak pod nadzorem dorosłych.
- Nie rozpraszać użytkowników obsługujących piłę.
- Proszę zwracać uwagę na kierunek obrotów tarczy pilarskiej.
- Brzeszczot piły w żadnym wypadku nie może być zatrzymany poprzez nacisk z boku po wyłączeniu napędu.
- Montować wyłącznie dobrze naostrzone, niepęknięte i nie zdeformowane tarcze pilarskie.
- Uszkodzone brzeszczoty piły natychmiast wymienić.
- Nie używać tarcz pilarskich o innych, niż podanych w instrukcji obsługi danych technicznych.
- Należy się upewnić, że strzałka na brzeszczocie piły odpowiada strzałce na urządzeniu.
- Upewnić się, że brzeszczot piły w żadnej pozycji nie dotyka obrotowego stołu obracając brzeszczot piły w rękach w pozycji 45° i 90°, przy wyciągniętej wtyczce urządzenia z sieci. W razie konieczności na nowo ustawić głowicę piły.
- Upewnić się, że wszystkie elementy, które zakrywają tarczę pilarską, pracują bez zarzutu.
- Ruchośne elementy ochronne nie mogą być

- zablokowane w stanie otwartym.
- Nie demontować i nie zmniejszać funkcjonalności urządzeń zabezpieczających urządzenia.
- Uszkodzone lub brakujące elementy zabezpieczające należy niezwłocznie wymienić.
- Nie należy ciąć przedmiotów, które są za małe, żeby trzymać je w dłoni.
- Unikać niewłaściwych pozycji rąk, w przypadku, których nagłe ześlizgnięcie się rąk może doprowadzić do kontaktu ręki lub rąk z brzeszczotem piły.
- Przedmioty okrągłe nie mogą być cięte.
- W obrabianym przedmiocie nie mogą znajdować się gwoździe lub inne przedmioty.
- Pracować zawsze w bocznym ustawieniu w stosunku do tarczy pilarskiej.
- Nie przeciążać urządzenia w stopniu, prowadzącym do jego zatrzymania.
- Przyciskać obrabiany przedmiot zawsze mocno do podstawy roboczej i szyny prowadnicy, aby uniknąć zachwiania, ewentualnie obrócenia się obrabianego elementu.
- Upewnić się, że odpadki dadzą się usunąć z boku brzeszczotu piły. 5 W innym przypadku brzeszczot piły może pochwycić i wyrzucić odłamki.
- Nigdy nie ścinać kilku elementów jednocześnie.
- Nie usuwać trocin, odłamków i elementów drewna podczas pracy urządzenia.
- Aby usunąć usterki lub zablokowane elementy, najpierw wyłączyć urządzenie i wyciągnąć wtyczkę z gniazdka. Wyciągnąć wtyczkę z gniazdka
- Wszelkie urządzenia i elementy zabezpieczające zamontować ponownie po zakończeniu prac związanych z naprawą i konserwacją.
- Należy przestrzegać wskazówek producenta dotyczących bezpieczeństwa, użytkowania i konserwacji urządzenia oraz jego danych technicznych i wymiarów.
- Przestrzegać przepisów BHP i pozostałych ogólnych wskazówek bezpieczeństwa.
- Użytkowanie w zamkniętych pomieszczeniach dozwolone jest jedynie z

- odpowiednim urządzeniem ssącym.
- Pilarkę tarczową należy podłączyć do gniazda sieciowego 230 V i zabezpieczonego bezpiecznikiem min. 10 A.
- Nie używać zbyt słabych urządzeń do ciężkich prac.
- Przy wykonywaniu prac pionowych zachować ostrożność.
- Uwaga, przy wykonywaniu podwójnych cięć ukośnych zachować szczególną ostrożność!

Proszę zachować wskazówki bezpieczeństwa.

3. Opis urządzenia

1. Uchwyt
2. Włącznik/ Wyłącznik
3. Dźwignia odryglowująca
4. Blokada wałka piły
5. Głowica urządzenia
6. Ruchoma osłona tarczy tnącej
7. Tarcza tnąca
8. Szablon napinający
9. Podpórka obrabianego przedmiotu
10. Śruba do mocowania podpórki obrabianego przedmiotu
11. Wkładki stołu
12. Dźwignia ustalająca
13. Uchwyt mocujący
14. Wskazówka
15. Skala
16. Stół obrotowy
17. Stały stół piły
18. Dodatkowy pałąk podstawy
19. Szyna przykładnicy
20. Skala
21. Wskazówka
22. Worek na pył
23. Śruba mocująca
24. Śruba ustawiająca prowadnicę
25. Bolce zabezpieczające
26. Prowadnica
27. Śruba radełkowa do ograniczenia głębokości cięcia
28. Ogranicznik głębokości cięcia

PL

29. Śruba justująca (90°)
30. Śruba justująca (45°)
31. Śruba kołnierkowa
32. Kołnierz zewnętrzny
33. Laser
34. Włącznik/ wyłącznik lasera
35. Pojemnik na baterie
36. Pokrywa pojemnika na baterie
37. Śruba
38. Kołnierz wewnętrzny

- c) Klucz imbusowy, 8 mm
- d) Nakrętka kontruująca
- y) 45° przykładnica kątowna (nie dostępna w dostawie)
- z) 90° przykładnica kątowna (nie dostępna w dostawie)

4. Zakres dostawy

- Piła ukośna
- 2 x element napinający (8)
- 2 x nakładka na materiał (9)
- Worek na wióry (22)
- Klucz imbusowy, 5 mm
- Klucz imbusowy, 8 mm (c)
- Dodatkowy pałąk podstawy (18)
- 2 x Baterie (1,5V LR6)

5. Użycie zgodne z przeznaczeniem

Piła ukośna służy do cięcia drewna i tworzywa sztucznego, których wymiar jest odpowiedni w stosunku do wymiarów urządzenia. Piła nie jest przeznaczona do cięcia drewna opałowego.

Urządzenia używać tylko zgodnie z jego przeznaczeniem. Każde użycie, odbiegające od opisanego w niniejszej instrukcji jest niezgodne z przeznaczeniem urządzenia. Za powstałe w wyniku niewłaściwego użytkowania szkody lub zranienia odpowiedzialność ponosi użytkownik / właściciel, a nie producent.

Proszę pamiętać o tym, że nasze urządzenie nie jest przeznaczone do zastosowania zawodowego, rzemieślniczego lub przemysłowego. Umowa gwarancyjna nie obowiązuje, gdy urządzenie było stosowane w zakładach rzemieślniczych, przemysłowych lub do podobnych działalności.

Należy używać wyłącznie odpowiednich tarcz tnących przeznaczonych do urządzenia. Użycie tarcz tnących innych rodzajów jest niedozwolone. W zakres użytkowania zgodnego z przeznaczeniem wchodzi również przestrzeganie instrukcji obsługi, instrukcji montażu oraz wskazówek bezpieczeństwa zawartych w niniejszej instrukcji. Osoby obsługujące oraz konserwujące urządzenie muszą zostać zapoznane z instrukcją jej użytkowania oraz możliwymi niebezpieczeństwami. Oprócz tego należy przestrzegać wszystkich obowiązujących przepisów bezpieczeństwa pracy. Dodatkowo należy stosować się do zasad bezpieczeństwa i higieny pracy oraz wymogów medycyny pracy. Wszelkie modyfikacje urządzenia powodują wykluczenie odpowiedzialności producenta za powstałe w ich następstwie szkody. Pomimo użytkowania zgodnego z przeznaczeniem istnieją pewne czynniki ryzyka. Mogą one występować w następujących sytuacjach, a wynikają z konstrukcji urządzenia:

- Dotyknięcie tarczy tnącej w nieosłoniętych miejscach cięcia.
- Chwytywanie obracającej się tarczy tnącej (niebezpieczeństwo przecięcia)
- Wyrzucanie materiału obrabianego i jego części.
- Złamania tarczy tnącej.
- Wyrzucanie uszkodzonych części tarczy piły.
- Uszkodzenia słuchu w przypadku nie stosowania się do zalecenia noszenia naszników ochronnych.
- Szkodliwa emisja kurzu z drewna przy użytkowaniu urządzenia w zamkniętych pomieszczeniach.
- Produkt spełnia wymagania normy EN 61000-3-11 i podlega szczególnym warunkom podłączenia. Oznacza to, że użycie dowolnie wybranych punktów

- podłączenia jest niedozwolone.
- Urządzenie przy niekorzystnych zachowaniach sieciowych może prowadzić do przejściowych spadków napięcia.
 - Produkt przewidziany jest do użycia tylko przez podłączenie do punktów, które mają stałe obciążenie prądowe sieci przynajmniej 100A na fazę.
 - Jako użytkownik muszą Państwo zapewnić, jeśli to konieczne należy w porozumieniu z przedsiębiorstwem energetycznym, że punkt podłączenia, przy którym zostanie uruchomiony kompresor spełnia wymienione wymagania.

6. Dane techniczne

Silnik:	230V ~ 50Hz
Moc:	1700 Watt
Tryb pracy:	S1
Liczba obrotów biegu jałowego n_0 :	4800 min ⁻¹
Tarcza widiowa:	∅ 210 x ∅ 30 x 2,8 mm
Liczba zębów:	24
Zakres przechyłu:	-45° / 0° / +45°
Cięcie ukośne	0 do 45° w lewą stronę
Szerokość cięcia przy 90°	205 x 65 mm
Szerokość cięcia przy 45°	140 x 65 mm
Szerokość cięcia przy 2 x 45° (podwójne cięcie ukośne)	140 x 40 mm
Klasa ochrony:	II / 
Waga:	ok. 15 kg
Klasa lasera	2
Długość fali lasera:	650 nm
Moc lasera:	< 1mW
Napięcie zasilania modułu lasera	2 x 1,5 V (AAA)

Wartości emisji hałasu

Hałas tej piły został zmierzony zgodnie z EN 61029.

	Bieg jałowy
Poziom ciśnienia akustycznego L_{pA} :	88,6 dB
Odchylenie K_{pA}	3 dB
Poziom mocy akustycznej L_{WA} :	101,6 dB
Odchylenie K_{pA}	3 dB

Wartości całkowite drgań (suma wektorowa 3 kierunków) mierzone są zgodnie z normą EN 61029.

Wartość emisyjna drgań $a_h < 2,5 \text{ m/s}^2$

odchyłka $K = 1,5 \text{ m/s}^2$

Ostrzeżenie!

Podana wartość emisji drgań została zmierzona według znormalizowanych procedur i może się zmieniać w zależności od sposobu używania elektronarzędzia w wyjątkowych przypadkach może wykraczać ponad podaną wartość.

Podana wartość emisji drgań może zostać zastosowana analogicznie do innego elektronarzędzia.

Podana wartość emisji drgań może być używana do wstępnego oszacowania negatywnego oddziaływania.

Ograniczać powstawanie hałasu i wibracji do minimum!

- Używać wyłączników urządzeń bez uszkodzeń.
- Regularnie czyścić urządzenie.
- Dopasować własny sposób pracy do urządzenia.
- Nie przeciążać urządzenia.
- W razie potrzeby kontrolować urządzenie.
- Nie włączać urządzenia, jeśli nie będzie używane.

7. Przed uruchomieniem

7.1 Ogólnie

- Urządzenie ustawić na stabilnej powierzchni, tzn. musi zostać przykręcone do stołu roboczego lub podstawy.
- Przed uruchomieniem należy odpowiednio zamontować wszystkie pokrywy oraz urządzenia zabezpieczające.
- Tarcza tnąca musi się swobodnie obracać.
- Zwrócić uwagę na to, czy w obrabianym drewnie nie ma gwoździ, śruby lub innych ciał obcych.
- Przed uruchomieniem przycisku włączania/wyłączania tarcza musi być prawidłowo zamontowana. Części ruchome muszą poruszać się lekko.
- Przed podłączeniem sprawdzić, czy dane na tabliczce znamionowej zgadzają się z danymi sieci.

7.2 Montaż piły (rys. 1-2; 4-6)

- Aby ustawić stół obrotowy (16) należy poluzować o ok. 2 obroty uchwyt mocujący (13) i wcisnąć ostrze blokujące (12), aby odblokować stół obrotowy (16).
- Aby odryglować piłę z dolnego ustawienia, lekko nacisnąć w dół głowicę urządzenia (5). Jednocześnie wyciągnąć bolec zabezpieczający (25) z uchwytu silnika. Aby odryglować głowicę urządzenia, obrócić bolce zabezpieczające (25) o 90° (rys. 1-2).
- Głowicę urządzenia (5) odchylić do góry, aż zatrzaśnie się dźwignia odblokowująca (3) (rys. 1).
- Zamontować element napinający (8) z lewej i/lub z prawej strony na ustawionym stabilnie stole (17) (rys. 1)
- Zwolnić śruby mocujące nakładki na materiał (10) (rys. 5).
- Zamontować nakładkę materiału obrabianego (9) na stały stole piły (17), dociągnąć odpowiednią śrubę mocującą (10) (rys. 5).
- Zamontować drugą nakładkę materiału obrabianego (9) po przeciwnej stronie piły i zabezpieczyć odpowiednią śrubą mocującą (10).

- Głowica urządzenia (5) poprzez poluzowanie śruby mocującej (23) może zostać pochylona na lewo pod kątem max. 45° (rys. 1-2).
- Dodatkowy stojak (18) przykręcić na tylnej stronie urządzenia! (rys. 6)

7.3 Dokładna regulacja przykładnicy do cięcia pod kątem 90° (rys. 7-8)

- **Kątownik nie wchodzi w zakres dostawy**
- Stół obrotowy (16) ustawić w pozycji 0°.
- Poluzować śruby mocujące (23) i z pomocą rękojeści (1) nachylić głowicę maszyny (5) całkowicie w prawo.
- Kątownik (z) ustawić pomiędzy tarczą piły (7) i stołem obrotowym (16).
- Poluznić nakrętkę kontruującą (d). Tak daleko przestawić śrubę regulującą (90°) (29), aż kąt pomiędzy tarczą piły (7) i stołem obrotowym (16) wyniesie 90°.
- Aby to ustawienie zachować należy ponownie dokręcić nakrętkę kontruującą (d).
- Sprawdzić pozycję wskazówki (21) na skali. W przypadku, gdy jest to konieczne, poluznić wskazówkę (21) śrubokrętem krzyżakowym, ustawić na pozycji 0° na skali (20) i z powrotem dokręcić.

7.4 Dokładna regulacja przykładnicy do cięcia ukośnego pod kątem 45° (rys. 1-7, 10-11)

- **Przykładnica kątowa nie wchodzi w zakres dostawy**
- Stół obrotowy (16) ustawić w pozycji 0°.
- Poluzować śrubę mocującą (23) i z pomocą rękojeści (1) nachylić głowicę maszyny (5) całkowicie w lewo na 45°.
- Przyłożyć przykładnicę 45° (y) między tarczą (7) a stołem obrotowym (16).
- Tak daleko przestawić śrubę regulującą (30), aż kąt pomiędzy tarczą piły (7) i stołem obrotowym (16) wyniesie 45°.

8. Użytkowanie

8.1 Cięcie pod kątem 90° oraz stół obrotowy na 0° (rys. 1-3, 12)

Uwaga! Dzięki sprężynie zwrotnej urządzenie odbija automatycznie do góry, tzn. po skończonym cięciu nie należy puszczać rękojeści (1), lecz przesunąć powoli i z lekkim naciskiem głowicę urządzenia (5) do góry.

Przy szerokości cięcia do ok. 100 mm można ustawić funkcję suwania piły w pozycji tylnej za pomocą śruby unieruchamiającej prowadnicę suwaną (24). Jeśli szerokość cięcia wynosi ponad 100mm, trzeba uważać na to, że śruba unieruchamiająca prowadnicę suwaną (24) jest luźna, a głowica maszyny (5) porusza się.

- Głowicę urządzenia (5) ustawić w pozycji górnej.
- Głowicę urządzenia (5) przesunąć za pomocą uchwytu (1) do tyłu i w razie potrzeby zablokować. (w zależności od szerokości cięcia)
- Przyłożyć drewno do cięcia do szyny przykładnicy (19) i ułożyć na stole obrotowym (16).
- Przymocować materiał szablonem napinającym (8) na stałym stole piły (17), aby uniknąć przesunięcia podczas cięcia.
- Wcisnąć dźwignię odryglowującą (3), aby zwolnić głowicę maszyny (5).
- Wcisnąć włącznik/wyłącznik (2), aby włączyć silnik.
- W przypadku zablokowanej prowadnicy suwanej (26): Za pomocą uchwytu (1) poruszać lekkim naciskiem w dół głowicę maszyny (5), aż tarcza piły (7) przetnie przecinany materiał.
- W przypadku nie zablokowanej prowadnicy suwanej (26): Głowicę (5) pociągnąć do przodu. Uchwyt (1) równomiernie, lekkim naciskiem opuścić całkowicie na dół. Teraz głowicę maszyny (5) powoli i równomiernie pchnąć do tyłu, aż tarcza tnąca (7) całkowicie przetnie materiał.
- Po skończeniu pracy należy ponownie głowicę (5) urządzenia ustawić w górnej pozycji spoczynku i zwolnić włącznik/wyłącznik (2).

8.2 Cięcie pod kątem 90° oraz stół obrotowy 0°- 45° (rys. 1-3, 13)

Za pomocą piły ukośnej można przeprowadzać cięcia ukośne w lewo i prawo pod kątem od 0°- 45° do przykładnicy.

- Zwolnić stół obrotowy (16) przez poluzowanie uchwytów mocujących (13).
- Wcisnąć dźwignię ustawiającą (12). Obrócić stół obrotowy (16) i wskazówkę (14) na wybrany kąt na skali (15) i zablokować uchwytem mocującym (13). Piła posiada ustawienia na pozycjach -45°, -30°, -22,5°, -15°, 0°, 15°, 22,5°, 30° i 45°, na których można zatrzymać dźwignię ustalającą.
- Poprowadzić cięcie, tak jak opisano w punkcie 8.1.

8.3 Cięcie ukośne pod kątem 0°- 45° oraz stół obrotowy na 0° (rys. 1-3, 14)

Za pomocą piły ukośnej można przeprowadzać cięcia ukośne w lewo i prawo pod kątem od 0°- 45° do powierzchni roboczej.

- W razie potrzeby zdemontować szablony napinające (8) lub zamontować po przeciwnej stronie stołu piły (17).
- Głowicę urządzenia (5) ustawić w pozycji górnej.
- Stół obrotowy (16) ustawić w pozycji 0°.
- Odkręcić dźwignię unieruchamiającą (23). Głowicę maszyny (5), za pomocą rękojeści (1) przechylić na lewo głowicę urządzenia (5), aż wskazówka (21) wskaże wymaganą miarę kąta na skali (20).
- Z powrotem dokręcić śrubę mocującą (23).
- Poprowadzić cięcie, tak jak opisano w punkcie 8.1.

8.4 Cięcie ukośne pod kątem 0°- 45° oraz stół obrotowy na 0°- 45° (rys. 1-3, 15)

Za pomocą piły ukośnej można wykonywać cięcia ukośne w lewo pod kątem 0°- 45° do powierzchni roboczej oraz 0°- 45° w prawo do szyny przykładczy (podwójne cięcie ukośne).

- W razie potrzeby zdemontować szablon napinający (8) lub zamontować po przeciwnej stronie stołu piły (17).
- Głowicę urządzenia (5) ustawić w pozycji górnej.
- Zwolnić stół obrotowy (16) przez poluzowanie uchwytów mocujących (13).
- Wcisnąć dźwignię ustawiającą (12). Obrócić stół obrotowy (16) i wskazówkę (14) na wybrany kąt na skali (15) i zablokować uchwytem mocującym (13).
- Poluzować śrubę mocującą (23) i za pomocą uchwytu (1) przechylić na lewo głowicę urządzenia (5) na wymaganą miarę kąta (patrz punkt 8.3)
- Z powrotem dokręcić śrubę mocującą (23).
- Poprowadzić cięcie, tak jak opisano w punkcie 8,1.

8.5 Ogranicznik głębokości cięcia (Rys. 16)

- Za pomocą śruby (27) można stopniowo ustawiać głębokość cięcia. Poluznić nakrętkę radełkową na śrubie (27). Ustawić na zewnątrz ogranicznik głębokości cięcia (28). Głębokość cięcia ustawiać przez wkręcanie lub wykręcanie śruby (27). Następnie z powrotem dokręcić nakrętkę radełkową na śrubie (27).
- Sprawdzić ustawienie za pomocą cięcia próbnego.

8.6 Worek na wióry (rys. 2)

Piła wyposażona jest w worek na wióry (22). Worek na wióry (22) może być opróżniany poprzez zamek błyskawiczny na jego dolnej stronie.

8.7 Wymiana tarczy tnącej (rys. 1, 17-20)

Wyciągnąć wtyczkę z gniazdka!

Uwaga! Do wymiany tarczy używać rękawic ochronnych! Niebezpieczeństwo zranienia!

- Obrócić głowicę maszyny (5) do góry. Bolcem zabezpieczającym (25) zablokować w tej pozycji.
- Wcisnąć dźwignię odryglowującą (3) Ostonę tarczy (6) odchylić do góry, tak daleko jak to możliwe, aż nacięcie w tarczy tnącej znajdzie się ponad nakrętką kołnierkową (31).
- Jedną ręką nacisnąć blokadę wałka pilarki (4). Drugą ręką nałożyć na śrubę kołnierza (31) klucz imbusowy (c).
- Mocno wcisnąć blokadę wałka piły (4) i powoli dokręcać śrubę kołnierkową (31), zgodnie z ruchem wskazówek zegara. Po maks. 1 obrocie blokada wałka piły zatrzaśnie się (4).
- Teraz, większą siłą należy poluzować śrubę kołnierkową (31) zgodnie z kierunkiem ruchu wskazówek zegara.
- Całkowicie wykręcić śrubę kołnierkową (31) i ściągnąć kołnierz zewnętrzny (32).
- Tarczę piły (7) zdjąć z kołnierza wewnętrznego (38) i wyciągnąć do dołu.
- Śrubę kołnierkową (31), kołnierz zewnętrzny (32) oraz kołnierz wewnętrzny (38) starannie wyczyścić.
- Nową tarczę piły (7) zamontować w odwrotnej kolejności i dokręcić.
- **Uwaga!** Nachylenie zębów tarczy piły tzn. kierunek obrotów tarczy piły (7) musi zgadzać się z kierunkiem strzałki na obudowie urządzenia.
- Przed dalszą pracą sprawdzić funkcjonowanie elementów zabezpieczających.
- **Uwaga!** Po każdej wymianie tarczy sprawdzić, czy tarcza piły obraca się swobodnie we wkładce stołu (11) w pozycji pionowej, jak również przechylona pod kątem 45°.
- **Uwaga!** Wymiana i wyważanie tarczy piły (7) muszą być wykonane zgodnie z zaleceniami.

8.8 Transport (rys. 1-3)

- Aby zablokować stół obrotowy (16) należy przykręcić uchwyt mocujący (13).
- Pociągnąć dźwignię odryglowującą (3), nacisnąć głowicę maszyny (5) na dół i zablokować bolcem zabezpieczającym (25). Piła jest teraz w przestawiona do pozycji dolnej.
- Ustawić funkcję suwania piły za pomocą śruby unieruchamiającej prowadnicę suwaną (24) w tylnej pozycji.
- Urządzenie przenieść za stół piły (17).
- W celu ponownego złożenia urządzenia, postępować zgodnie z punktem 7.2.

8.9 Laser (rys. 21-23/poz. 33)

- **Włączanie:** Włącznik/ Wyłącznik (34) ustawić w pozycji „1”. Linia lasera pojawi się na obrabianym materiale i pokaże dokładne prowadzenie cięcia.
- **Wyłączanie.** Włącznik/ Wyłącznik (34) ustawić w pozycji „0”.
- **Ustawianie lasera:** Laser jest fabrycznie ustawiony śrubą (37) i zakleiony. Podczas użytkowania nie jest konieczne dalsze justowanie lasera. Uwaga! Nie kierować wzroku na wiązkę lasera!
- **Wymiana baterii:** Wyłączyć laser (33). Ściągnąć pokrywkę pojemnika na baterie (36). Wyciągnąć baterie i zastąpić nowymi (2 x 1,5 Volt Typ R03, LR 03 Micro, AAA). Przy wkładaniu baterii zwracać uwagę na właściwą polaryzację. Z powrotem zamknąć pojemnik na baterie (35).

9. Wymiana przewodu zasilającego

W razie uszkodzenia przewodu zasilającego, musi być on wymieniony przez autoryzowany serwis lub osobę posiadającą podobne kwalifikacje, aby uniknąć niebezpieczeństwa.

10. Czyszczenie, konserwacja i zamawianie części zamiennych

Przed rozpoczęciem jakichkolwiek prac związanych z czyszczeniem wyciągnąć wtyczkę z gniazdka.

10.1 Czyszczenie

- Elementy zabezpieczające i obudowa silnika powinny być w miarę możliwości zawsze wolne od pyłu i zanieczyszczeń. Urządzenie wycierać czystą ściereczką lub przedmuchać sprężonym powietrzem o niskim ciśnieniu.
- Zaleca się czyszczenie urządzenia po każdorazowym użyciu
- Urządzenie czyścić regularnie wilgotną ściereczką z niewielką ilością mydła w płynie. Nie używać żadnych środków czyszczących ani rozpuszczalników; mogą one uszkodzić części urządzenia wykonane z tworzywa sztucznego. Należy uważać, aby do wnętrza urządzenia nie dostała się woda.

10.2 Szczotki węglowe

W razie nadmiernego iskrzenia proszę zlecić elektrykowi kontrolę stanu szczotek węglowych. Uwaga! Wymiany szczotek węglowych dokonywać może jedynie elektryk.

10.3 Przegląd

Urządzenie nie posiada części wymagających konserwacji.

10.4 Zamawianie części zamiennych:

Podczas zamawiania części zamiennych należy podać następujące dane:

- Typ urządzenia
- Numer artykułu
- Numery identyfikacyjne urządzenia, aktualne ceny i informacje znajdują się na stronie: www.isc-gmbh.info

PL

11. Utylizacja i recykling

Podczas transportu, aby zapobiec uszkodzeniom, urządzenie znajduje się w opakowaniu. Opakowanie to jest surowcem, który można użytkować ponownie lub można przeznaczyć do powtórnego przerobu. Urządzenie oraz jego osprzęt składają się z różnych rodzajów materiałów, jak np. metal i tworzywa sztuczne. Uszkodzone części dostarczyć do punktu utylizacji. Proszę poprosić o informację w sklepie specjalistycznym bądź w placówce samorządu lokalnego.

Utylizacja baterii

Baterie zawierają substancje mogące stanowić zagrożenie dla środowiska naturalnego. Nigdy nie wyrzucać baterii do śmieci, nie wrzucać do ognia lub do wody. Baterie należy zbierać i poddawać recyklingowi lub utylizować w sposób przyjazny dla środowiska. Zużyte baterie prosimy przesać do iSC GmbH, Eschenstraße 6 in D-94405 Landau. Producent zapewni na miejscu właściwą utylizację baterii.

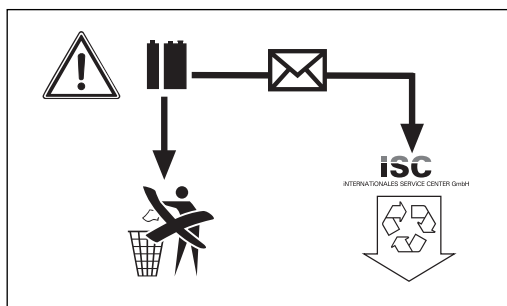

Tylko dla krajów Unii Europejskiej

Nie wyrzucać elektronarzędzi do śmieci!

Według europejskiej dyrektywy 2002/96/EG o starych urządzeniach elektrycznych i elektronicznych oraz włączenia ich do prawa krajowego, zużyte elektronarzędzia należy zbierać oddzielnie i oddawać do punktu zbiórki surowców wtórnych.

Alternatywa recyklingu wobec obowiązku zwrotu urządzenia: Właściciel elektronarzędzi w przypadku przekazania własności, jest zobowiązany, zamiast odesłania, do współudziału we właściwym przetworzeniu. Stare urządzenie może za to być dostarczone do punktu zbiorczego, który przeprowadza eliminację w myśl krajowego obiegu gospodarczego i ustawy o odpadach. Nie dotyczy to osprzętu i środków pomocniczych załączonych do starego urządzenia, które nie mają części elektrycznych.

12. Deklaracija zgodnošci

Einhell Germany AG · Wiesenweg 22 · D-94405 Landau/Isar



Konformitätserklärung

- erklärt folgende Konformität gemäß EU-Richtlinie und Normen für Artikel
 explains the following conformity according to EU directives and norms for the following product
 déclare la conformité suivante selon la directive CE et les normes concernant l'article
 dichiara la seguente conformità secondo la direttiva UE e le norme per l'articolo
 verklaart de volgende overeenstemming conform EU richtlijn en normen voor het product
 declara la siguiente conformidad a tenor de la directiva y normas de la UE para el artículo
 declara a seguinte conformidade, de acordo com a directiva CE e normas para o artigo
 atterer følgende overensstemmelse i medfør af EU-direktiv samt standarder for artikel
 förklarar följande överensstämmelse enl. EU-direktiv och standarder för artikeln
 vakuuttaa, että tuote täyttää EU-direktiivin ja standardien vaatimukset
 tõendab toote vastavust EL direktiivile ja standarditele
 vydává následující prohlášení o shodě podle směrnice EU a norem pro výrobek
 potrjuje sledečo skladnost s smernico EU in standardi za izdelek
 vydáva nasledujúce prehlásenie o zhode podľa smernice EÚ a noriem pre výrobok
 a cikkekhez az EU-irányvonal és Normák szerint a következő konformitást jelenti ki
 deklaruje zgodność wymienionego poniżej artykułu z następującymi normami na podstawie dyrektywy WE.
 декларира съответното съответствие съгласно Директива на ЕС и норми за артикул
 paskaidro šādu atbilstību ES direktīvai un standartiem
 aribūdina šj atitikimą EU reikalavimams ir prekės normoms
 declară următoarea conformitate conform directivei UE și normelor pentru articolul
 δηλώνει την ακόλουθη συμμόρφωση σύμφωνα με την Οδηγία ΕΚ και τα πρότυπα για το προϊόν
 potvrđuje sljedeću usklađenost prema smjernicama EU i normama za artikl
 Izjava o sukladnosti za ovaj proizvod dostupna je na internet stranici www.lidl.hr.
 potvrđuje sljedeću usklađenost prema smjernicama EU i normama za artikl
 potvrđuje sledeću usklađenost prema smernicama EZ i normama za artikl
 следующим удостоверяется, что следующие продукты соответствуют директивам и нормам ЕС
 проголошує про зазначену нижче відповідність виробу директивам та стандартам ЄС на виріб
 Ürünü ile ilgili AB direktifleri ve normları gereğince aşağıda açıklanan uygunluğu belirtir
 erklærer følgende samsvar i henhold til EU-direktivet og standarder for artikkel
 Lýsir uppfyllingu EU-reglna og annarra staða vöru

Zug-, Kapp- und Gehrungssäge PKS 1700 B2 (Parkside)

- 87/404/EC_2009/105/EC
 2005/32/EC_2009/125/EC
 2006/95/EC
 2006/28/EC
 2004/108/EC
 2004/22/EC
 1999/5/EC
 97/23/EC
 90/396/EC_2009/142/EC
 89/686/EC_96/58/EC
 2011/65/EC
 2006/42/EC
 Annex IV
 Notified Body:
 Notified Body No.:
 Reg. No.:
 2000/14/EC_2005/88/EC
 Annex V
 Annex VI
 Noise: measured L_{WA} = dB (A); guaranteed L_{WA} = dB (A)
 P = KW; LØ = cm
 Notified Body:
 2004/26/EC
 Emission No.:

Standard references: EN 61029-1; EN 61029-2-9; EN 55014-1;
 EN 55014-2; EN 61000-3-2; EN 61000-3-11; EN 60825-1

Landau/Isar, den 15.09.2011

Weichselgartner/General Manager

Wentao/Product-Management

First CE: 11
 Art.-No.: 43.006.88 I.-No.: 11041
 Subject to change without notice

Archive-File/Record: NAPR004718
 Documents registrar: Siegfried Roider
 Wiesenweg 22, D-94405 Landau/Isar

PL

13. Gwarancja

Na opisywane w instrukcji obsługi urządzenie udzielamy 3-letniej gwarancji, na wypadek wadliwości naszego produktu. 3-letni okres gwarancyjny zaczyna obowiązywać w momencie przejścia ryzyka lub przejęcia urządzenia przez klienta.

Warunkiem skorzystania z uprawnień gwarancyjnych jest prawidłowa konserwacja urządzenia, zgodnie z instrukcją obsługi oraz użytkowanie zgodne z przeznaczeniem.

Oczywiście w okresie tych 3 lat przysługują Państwu również uprawnienia gwarancyjne w ramach ustawowej rękojmi.

Gwarancja obowiązuje na terenie Republiki Federalnej Niemiec lub w kraju generalnego przedstawiciela handlowego, jako uzupełnienie obowiązujących lokalnie przepisów ustawowych. Prosimy zwrócić się do odpowiedzialnego pracownika w regionalnym dziale obsługi klienta lub pod podany poniżej adres serwisu technicznego.

Einhell Polska sp. z o.o.
Ul. Wymysłowskiego 1
PL-55-080 Nowa Wieś Wrocłaska
tel. +48 71 3603071, 76, 77, 78, 81, 85
fax +48 71 3603066
e-mail: serwis@einhell.pl

Inhaltsverzeichnis:	Seite
1. Einleitung	105
2. Sicherheitshinweise	105-109
3. Gerätebeschreibung	110
4. Lieferumfang	110
5. Bestimmungsgemäße Verwendung	110-111
6. Technische Daten	111-112
7. Vor Inbetriebnahme	112-113
8. Betrieb	113-155
9. Austausch der Netzanschlussleitung	115
10. Reinigung, Wartung und Ersatzteilbestellung	115-116
11. Entsorgung und Wiederverwertung	116
12. Konformitätserklärung	117
13. Garantieurkunde	118

Der Nachdruck oder sonstige Vervielfältigung von Dokumentation und Begleitpapieren der Produkte, auch auszugsweise ist nur mit ausdrücklicher Zustimmung der ISC GmbH zulässig.

Technische Änderungen vorbehalten

DE/AT/
CH

Erklärung der Symbole auf dem Gerät



“WARNUNG - Zur Verringerung des Verletzungsrisikos Bedienungsanleitung lesen”



Tragen Sie einen Gehörschutz.

Die Einwirkung von Lärm kann Hörverlust bewirken.



Tragen Sie eine Staubschutzmaske.

Beim Bearbeiten von Holz und anderer Materialien kann gesundheitsschädlicher Staub entstehen. Asbesthaltiges Material darf nicht bearbeitet werden!



Tragen Sie eine Schutzbrille.

Während der Arbeit entstehende Funken oder aus dem Gerät heraustretende Splitter, Späne und Stäube können Sichtverlust bewirken.



Achtung! Verletzungsgefahr!

Nicht in das laufende Sägeblatt greifen!

1. Einleitung

⚠ Achtung!

Beim Benutzen von Geräten müssen einige Sicherheitsvorkehrungen eingehalten werden, um Verletzungen und Schäden zu verhindern. Lesen Sie diese Bedienungsanleitung / Sicherheitshinweise deshalb sorgfältig durch. Bewahren Sie diese gut auf, damit Ihnen die Informationen jederzeit zur Verfügung stehen. Falls Sie das Gerät an andere Personen übergeben sollten, händigen Sie diese Bedienungsanleitung / Sicherheitshinweise bitte mit aus. Wir übernehmen keine Haftung für Unfälle oder Schäden, die durch Nichtbeachten dieser Anleitung und den Sicherheitshinweisen entstehen.

2. Sicherheitshinweise

⚠ WARNUNG

Lesen Sie alle Sicherheitshinweise und Anweisungen. Versäumnisse bei der Einhaltung der Sicherheitshinweise und Anweisungen können elektrischen Schlag, Brand und/oder schwere Verletzungen verursachen.

Bewahren Sie alle Sicherheitshinweise und Anweisungen für die Zukunft auf.

2.1 Allgemeine Sicherheitshinweise zu Elektrogeräten

Achtung! Beim Gebrauch von Elektrowerkzeugen sind zum Schutz gegen elektrischen Schlag, Verletzungs- und Brandgefahr folgende Sicherheitsmaßnahmen zu beachten. Lesen und beachten Sie diese Hinweise, bevor Sie das Gerät benutzen.

- **Halten Sie Ihren Arbeitsbereich in Ordnung**
 - Unordnung im Arbeitsbereich ergibt Unfallgefahr.
- **Berücksichtigen Sie Umgebungseinflüsse**
 - Setzen Sie Elektrowerkzeuge nicht dem

Regen aus. Benutzen Sie Elektrowerkzeuge nicht in feuchter oder nasser Umgebung. Sorgen Sie für gute Beleuchtung. Benutzen Sie Elektrowerkzeuge nicht in der Nähe von brennbaren Flüssigkeiten oder Gasen.

- **Schützen Sie sich vor elektrischem Schlag**
 - Vermeiden Sie Körperberührung mit geerdeten Teilen, zum Beispiel Rohren, Heizkörpern, Herden, Kühlschränken.
- **Halten Sie Kinder fern!**
 - Lassen Sie andere Personen nicht das Werkzeug oder Kabel berühren, halten Sie sie von Ihrem Arbeitsbereich fern.
- **Bewahren Sie Ihre Werkzeuge sicher auf**
 - Unbenutzte Werkzeuge müssen in einem trockenen, verschlossenen Raum und für Kinder nicht erreichbar aufbewahrt werden.
- **Überlasten Sie Ihre Werkzeuge nicht**
 - Sie arbeiten besser und sicherer im angegebenen Leistungsbereich.
- **Benutzen Sie das richtige Werkzeug**
 - Verwenden Sie keine zu schwachen Werkzeuge oder Vorsatzgeräte für schwere Arbeiten.
 - Benutzen Sie Werkzeuge nicht für Zwecke und Arbeiten, für die sie nicht bestimmt sind; zum Beispiel benutzen Sie keine Handkreissäge, um Bäume zu fällen oder Äste zu schneiden.
- **Tragen Sie geeignete Arbeitskleidung**
 - Tragen Sie keine weite Kleidung oder Schmuck. Sie können von beweglichen Teilen erfasst werden. Bei Arbeiten im Freien sind Gummihandschuhe und rutschfestes Schuhwerk empfehlenswert. Tragen Sie bei langen Haaren ein Haarnetz.
- **Benutzen Sie eine Schutzbrille**
 - Verwenden Sie eine Atemmaske bei stauberzeugenden Arbeiten.
- **Zweckentfremden Sie nicht das Kabel**
 - Tragen Sie das Werkzeug nicht am Kabel, und benutzen Sie es nicht, um den Stecker aus der Steckdose zu ziehen. Schützen Sie das Kabel vor Hitze, Öl und scharfen Kanten.
- **Sichern Sie das Werkstück**
 - Benutzen Sie Spannvorrichtungen oder

DE/AT/
CH

einen Schraubstock, um das Werkstück festzuhalten. Es ist damit sicherer gehalten als mit Ihrer Hand und ermöglicht die Bedienung der Maschine mit beiden Händen.

- **Überdehnen Sie Ihren Standbereich nicht**
 - Vermeiden Sie abnormale Körperhaltung. Sorgen Sie für sicheren Stand, und halten Sie jederzeit das Gleichgewicht.
- **Pflegen Sie Ihre Werkzeuge mit Sorgfalt**
 - Halten Sie Ihre Werkzeuge scharf und sauber, um gut und sicher zu arbeiten. Befolgen Sie die Wartungsvorschriften und die Hinweise für Werkzeugwechsel. Kontrollieren Sie regelmäßig den Stecker und das Kabel, und lassen Sie diese bei Beschädigung von einem anerkannten Fachmann erneuern. Kontrollieren Sie Verlängerungskabel regelmäßig und ersetzen Sie beschädigte. Halten Sie Handgriffe trocken und frei von Öl und Fett.
- **Ziehen Sie den Netzstecker**
 - Bei Nichtgebrauch, vor der Wartung und beim Werkzeugwechsel, wie zum Beispiel Sägeblatt, Bohrer und Maschinenwerkzeugen aller Art.
- **Lassen Sie keine Werkzeugschlüssel stecken**
 - Überprüfen Sie vor dem Einschalten, dass die Schlüssel und Einstellwerkzeuge entfernt sind.
- **Vermeiden Sie unbeabsichtigten Anlauf**
 - Tragen Sie keine an das Stromnetz angeschlossenen Werkzeuge mit dem Finger am Schalter. Vergewissern Sie sich, dass der Schalter beim Anschluss an das Stromnetz ausgeschaltet ist.
- **Verlängerungskabel im Freien**
 - Verwenden Sie im Freien nur dafür zugelassene und entsprechend gekennzeichnete Verlängerungskabel.
- **Seien Sie stets aufmerksam**
 - Beobachten Sie Ihre Arbeit. Gehen Sie vernünftig vor. Verwenden Sie das Werkzeug nicht, wenn Sie unkonzentriert sind.
- **Kontrollieren Sie Ihr Gerät auf Beschädigungen**
 - Vor weiterem Gebrauch des Werkzeugs

die Schutzeinrichtungen oder leicht beschädigte Teile sorgfältig auf ihre einwandfreie und bestimmungsgemäße Funktion überprüfen. Überprüfen Sie, ob die Funktion beweglicher Teile in Ordnung ist, ob sie nicht klemmen oder ob Teile beschädigt sind. Sämtliche Teile müssen richtig montiert sein, um die Sicherheit des Gerätes zu gewährleisten. Beschädigte Schutzvorrichtungen und Teile müssen sachgemäß durch eine Kundendienstwerkstatt repariert oder ausgewechselt werden, soweit nichts anderes in den Betriebsanleitungen angegeben ist. Beschädigte Schalter müssen bei einer Kundendienstwerkstatt ersetzt werden. Benutzen Sie keine Werkzeuge, bei denen sich der Schalter nicht ein- und ausschalten lässt.

- **Achtung!**
 - Zu Ihrer eigenen Sicherheit, benutzen Sie nur Zubehör und Zusatzgeräte, die in der Bedienungsanleitung angegeben oder vom Werkzeug-Hersteller empfohlen oder angegeben werden. Der Gebrauch anderer als der in der Bedienungsanleitung oder im Katalog empfohlenen Einsatzwerkzeuge oder Zubehöre kann eine persönliche Verletzungsgefahr für Sie bedeuten.
- **Reparaturen nur vom Elektrofachmann**

Dieses Elektrowerkzeug entspricht den einschlägigen Sicherheitsbestimmungen. Reparaturen dürfen nur von einer Elektrofachkraft ausgeführt werden, andernfalls können Unfälle für den Betreiber entstehen.
- **Schließen Sie die Staubabsaug-einrichtung an**
 - Wenn Vorrichtungen zum Anschluss von Staubabsaugereinrichtungen vorhanden sind, überzeugen Sie sich, dass diese angeschlossen und benutzt werden.

2.2 Spezielle Sicherheitshinweise zum Gerät

1. Sicherheitsmaßnahmen

- Abgenutzte Tischeinlage austauschen.
- Nur die vom Hersteller empfohlenen Sägeblätter verwenden, die EN 847-1 entsprechen.
- Falls erforderlich, geeignete persönliche Schutzausrüstung tragen. Die könnte beinhalten:
 - Gehörschutz zur Verminderung des Risikos, schwerhörig zu werden;
 - Atemschutz zur Verminderung des Risikos, gefährlichen Staub einzusatmen.
 - Beim Hantieren mit Sägeblättern und rauen Werkstoffen Handschuhe tragen. Sägeblätter müssen wann immer praktikabel in einem Behältnis getragen werden.
- Folgende Faktoren können die Staubfreisetzung beeinflussen:
 - Abgenutzte, beschädigte oder rissige Sägeblätter
 - Empfohlene Absaugleistung der Absauganlage 20 m/s
 - Das Werkstück soll ordnungsgemäß geführt werden
- Sägeblätter aus hochlegiertem Schnellarbeitsstahl (HSS-Stahl) dürfen nicht verwendet werden.

2. Sicherheitshinweise zum Laser



Achtung :
Laserstrahlung
Nicht in den Strahl blicken
Laserklasse 2

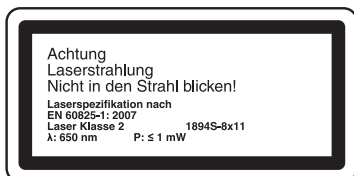

Schützen Sie sich und Ihre Umwelt durch geeignete Vorsichtsmaßnahmen vor Unfallgefahren.

- Nicht direkt mit ungeschützten Augen in

den Laserstrahl blicken.

- Niemals direkt in den Strahlengang blicken.
- Den Laserstrahl nie auf reflektierende Flächen, Personen oder Tiere richten. Auch ein Laserstrahl mit geringer Leistung kann Schäden am Auge verursachen.
- Vorsicht - wenn andere als die hier angegebenen Verfahrensweisen ausgeführt werden, kann dies zu einer gefährlichen Strahlungsexposition führen.
- Lasermodul niemals öffnen.
- Wenn der Laser längere Zeit nicht benutzt wird, sollten die Batterien entfernt werden.
- Verwenden Sie niemals ein optisches Instrument (z. B. Lupe), um den Laserstrahl zu betrachten.
- Kontrollieren Sie den Laser regelmäßig und vor dem Gebrauch auf äußere Schäden. Verwenden Sie das Gerät nicht, wenn es Schäden aufweist, um Gefährdungen zu vermeiden.
- Lassen Sie einen defekten Laser nur von einer Kundendienstwerkstatt reparieren.

3. Sicherheitshinweise zu den Batterien

- Batterien niemals wieder aufladen. Es besteht Explosionsgefahr.
- Batterien von Kindern fernhalten, nicht ins Feuer werfen, kurzschließen oder auseinander nehmen.
- Batterie- und Gerätekontakte vor Einlegen der Batterien bei Bedarf säubern.
- Erschöpfte Batterien sofort aus dem Gerät entfernen. Auslaufgefahr!
- Immer alle Batterien gleichzeitig ersetzen. Verwenden Sie dazu nur neue Batterien des gleichen Typs.
- Kontakt mit Haut, Augen und Schleimhäuten vermeiden. Bei Kontakt mit Batteriesäure die betroffenen Stellen sofort mit reichlich klarem Wasser spülen und umgehend einen Arzt aufsuchen.
- Batterien keinen extremen Bedingungen aussetzen, z. B. auf Heizkörpern, Sonnenschein! Erhöhte Auslaufgefahr!

DE/AT/
CH

4. Instandhaltung und Service

- Folgende Bedingungen können die Lärmeinflüsse auf die Bedienperson beeinflussen.
 - Art des Sägeblattes (z.B. Sägeblätter zur Verringerung der Geräuscheinwirkung)
 - Material des Werkstückes
 - Kraft, mit welcher das Werkstück gegen das Sägeblatt geschoben wird.
- Fehler in der Maschine, einschließlich der Schutzeinrichtungen und des Sägeblatts, sind so bald sie entdeckt werden, der für die Sicherheit verantwortlichen Person zu melden.

5. Sicherer Betrieb

- Ein für den zu schneidenden Werkstoff geeignetes Sägeblatt verwenden.
- Die Kapp/Zug/Gehrungssäge niemals zum Schneiden anderer als der vom Hersteller angegebenen Werkstoffe verwenden.
- Beim Transportieren der Maschine nur die Transportvorrichtungen verwenden und niemals die Schutzvorrichtungen für Handhabung oder Transport verwenden.
- Die Säge nur einsetzen, wenn sich die Säge in gutem Zustand befindet und ordnungsgemäß gewartet ist und wenn sich die Schutzeinrichtungen in der vorgesehenen Position befinden.
- Darauf achten, dass die Einrichtung zum Schwenken des Armes beim Gehrungssägen sicher befestigt ist.
- Der Fußboden im Umkreis der Maschine muss eben, sauber und frei von losen Partikeln, wie z. B. Spänen und Schnittresten, sein.
- Die Bedienperson muss ausreichend in Anwendung, Einstellung und Bedienung der Maschine geschult sein.
- Nur ordnungsgemäß geschärfte Sägeblätter verwenden. Die auf dem Sägeblatt angegebene Höchstdrehzahl ist einzuhalten.
- Darauf achten, nur solche Distanzscheiben und Spindelringe zu verwenden, die für den vom Hersteller angegebenen Zweck geeignet sind.
- Wenn die Maschine mit einem Laser ausgerüstet ist, darf dieser Laser nicht

gegen einen Laser anderen Typs ausgetauscht werden. Reparaturen dürfen nur vom Hersteller des Lasers oder einem autorisierten Vertreter vorgenommen werden.

- Keine Schnittreste oder sonstige Werkstückteile aus dem Schnittbereich entfernen, so lange die Maschine läuft und das Sägeaggregat sich noch nicht in der Ruhestellung befindet.
- Darauf achten, dass die Maschine, wenn irgend möglich, immer an einer Werkbank oder einem Tisch befestigt ist.
- Lange Werkstücke gegen Abkippen am Ende des Schneidvorgangs sichern (z. B. Abrollständer).

6. Zusätzliche Sicherheitshinweise für Kappsägen

- Geben Sie die Sicherheitshinweise an alle Personen, die an der Maschine arbeiten, weiter.
- Verwenden Sie die Säge nicht zum Brennholzsägen.
- **Vorsicht!** Durch das rotierende Sägeblatt besteht Verletzungsgefahr für Hände und Finger.
- Überprüfen Sie vor Inbetriebnahme, ob die Spannung auf dem Typenschild des Gerätes mit der Netzspannung übereinstimmt.
- Ist ein Verlängerungskabel erforderlich, so vergewissern Sie sich, dass dessen Querschnitt für die Stromaufnahme der Säge ausreichend ist. Mindestquerschnitt 1,5 mm².
- Kabeltrommel nur im abgerolltem Zustand verwenden.
- Die Bedienperson muss mindestens 18 Jahre alt sein, Auszubildende mind. 16 Jahre, jedoch nur unter Aufsicht.
- An der Maschine tätige Personen dürfen nicht abgelenkt werden.
- Beachten Sie die Motor- und Sägeblatt-Drehrichtung.
- Das Sägeblatt darf in keinem Fall nach dem Ausschalten des Antriebs durch seitliches Gegendrücken gebremst werden.
- Bauen Sie nur gut geschärfte, rissfreie und nicht verformte Sägeblätter ein.

- Fehlerhafte Sägeblätter müssen sofort ausgetauscht werden.
- Benützen Sie keine Sägeblätter, die den in dieser Gebrauchsanweisung angegebenen Kenndaten nicht entsprechen.
- Es ist sicherzustellen, dass der Pfeil auf dem Sägeblatt mit dem angebrachten Pfeil auf dem Gerät übereinstimmt.
- Vergewissern Sie sich, dass das Sägeblatt in keiner Stellung den Drehtisch berührt, indem Sie bei gezogenem Netzstecker das Sägeblatt mit der Hand, in der 45° und in der 90° Stellung drehen. Sägekopf gegebenenfalls neu justieren.
- Es ist sicherzustellen, dass alle Einrichtungen, die das Sägeblatt verdecken, einwandfrei arbeiten.
- Der bewegliche Sägeblattschutz darf in geöffnetem Zustand nicht festgeklemmt werden.
- Sicherheitseinrichtungen an der Maschine dürfen nicht demontiert oder unbrauchbar gemacht werden.
- Beschädigte oder fehlerhafte Schutzeinrichtungen sind unverzüglich auszutauschen.
- Schneiden Sie keine Werkstücke, die zu klein sind, um sie sicher in der Hand zu halten.
- Vermeiden Sie ungeschickte Handpositionen, bei denen durch ein plötzliches Abrutschen eine oder beide Hände das Sägeblatt berühren könnten.
- Runde Werkstücke dürfen nicht geschnitten werden.
- Es dürfen sich keine Nägel oder sonstige Fremdkörper in dem zu sägenden Teil des Werkstücks befinden.
- Arbeitsstellung stets seitlich vom Sägeblatt.
- Die Maschine nicht soweit belasten, dass sie zum Stillstand kommt.
- Drücken Sie das Werkstück immer fest gegen Arbeitsplatte und Anschlagschiene, um ein Wackeln bzw. Verdrehen des Werkstückes zu verhindern.
- Stellen Sie sicher, dass die Abschnitte sich seitlich vom Sägeblatt entfernen können. Andernfalls ist es möglich, dass sie vom Sägeblatt erfasst und weggeschleudert werden.
- Sägen Sie niemals mehrere Werkstücke gleichzeitig.
- Entfernen Sie nie lose Splitter, Späne oder eingeklemmte Holzteile bei laufendem Sägeblatt.
- Zum Beheben von Störungen oder zum Entfernen eingeklemmter Holzstücke die Maschine ausschalten. - Netzstecker ziehen.
- Sämtliche Schutz- und Sicherheitseinrichtungen müssen nach abgeschlossener Reparatur oder Wartung sofort wieder montiert werden.
- Die Sicherheits-, Arbeits-, und Wartungshinweise des Herstellers, sowie die in den technischen Daten angegebenen Abmessungen, müssen eingehalten werden.
- Die einschlägigen Unfallverhütungsvorschriften und die sonstigen, allgemein anerkannten sicherheitstechnischen Regeln müssen beachtet werden.
- Der Betrieb in geschlossenen Räumen ist nur mit einer geeigneten Absauganlage zulässig.
- Die Kappsäge muss an einer 230 V Steckdose, mit einer Mindestabsicherung von 10 A, angeschlossen werden.
- Verwenden Sie keine leistungsschwachen Maschinen für schwere Arbeiten.
- Beim Senkrechtarbeiten Vorsicht walten lassen.
- Achtung, bei Doppelgehrungsschnitten ist besondere Vorsicht geboten!

Bewahren Sie die Sicherheitshinweise gut auf.

DE/AT/
CH

3. Gerätebeschreibung

1. Handgriff
 2. Ein-/Ausschalter
 3. Entriegelungshebel
 4. Sägewellensperre
 5. Maschinenkopf
 6. Sägeblattschutz beweglich
 7. Sägeblatt
 8. Spannvorrichtung
 9. Werkstückauflage
 10. Feststellschraube für Werkstückauflage
 11. Tischeinlage
 12. Raststellungshebel
 13. Feststellgriff
 14. Zeiger
 15. Skala
 16. Drehtisch
 17. feststehender Sägetisch
 18. zusätzlicher Standbügel
 19. Anschlagsschiene
 20. Skala
 21. Zeiger
 22. Spänefangsack
 23. Feststellschraube
 24. Feststellschraube für Zugführung
 25. Sicherungsbolzen
 26. Zugführung
 27. Schraube für Schnitttiefenbegrenzung
 28. Anschlag für Schnitttiefenbegrenzung
 29. Justierschraube (90°)
 30. Justierschraube (45°)
 31. Flanschschraube
 32. Außenflansch
 33. Laser
 34. Ein-/Ausschalter Laser
 35. Batteriefach
 36. Batteriefachdeckel
 37. Schraube
 38. Innenflansch
- c) Innensechskantschlüssel, 8 mm
d) Gegenmutter
y) 45° Anschlagwinkel (Im Lieferumfang nicht enthalten)
z) 90° Anschlagwinkel (Im Lieferumfang nicht enthalten)

4. Lieferumfang

- Zug-, Kapp- und Gehrungssäge
- 2 x Spannvorrichtung (8)
- 2 x Werkstückauflage (9)
- Spänefangsack (22)
- Innensechskantschlüssel, 5 mm
- Innensechskantschlüssel, 8 mm (c)
- zusätzlicher Standbügel (18)
- 2 x Batterie (1,5V LR6)

5. Bestimmungsgemäße Verwendung

Die Zug-, Kapp- und Gehrungssäge dient zum Kappen von Holz und Kunststoff, entsprechend der Maschinengröße. Die Säge ist nicht zum Schneiden von Brennholz geeignet.

Die Maschine darf nur nach ihrer Bestimmung verwendet werden. Jede weitere darüber hinausgehende Verwendung ist nicht bestimmungsgemäß. Für daraus hervorgerufene Schäden oder Verletzungen aller Art haftet der Benutzer/Bediener und nicht der Hersteller.

Bitte beachten Sie, dass unsere Geräte bestimmungsgemäß nicht für den gewerblichen, handwerklichen oder industriellen Einsatz konstruiert wurden. Wir übernehmen keine Gewährleistung, wenn das Gerät in Gewerbe-, Handwerks- oder Industriebetrieben sowie bei gleichzusetzenden Tätigkeiten eingesetzt wird.

Es dürfen nur für die Maschine geeignete Sägeblätter verwendet werden. Die Verwendung von Trennscheiben aller Art ist untersagt.

Bestandteil der bestimmungsgemäßen Verwendung ist auch die Beachtung der Sicherheitshinweise, sowie die Montageanleitung und Betriebshinweise in der Bedienungsanleitung.

Personen, die die Maschine bedienen und warten, müssen mit dieser vertraut und über mögliche Gefahren unterrichtet sein. Darüber

hinaus sind die geltenden Unfallverhütungsvorschriften genauestens einzuhalten. Sonstige allgemeine Regeln in arbeitsmedizinischen und sicherheitstechnischen Bereichen sind zu beachten.

Veränderungen an der Maschine schließen eine Haftung des Herstellers und daraus entstehende Schäden gänzlich aus. Trotz bestimmungsgemäßer Verwendung können bestimmte Restrisikofaktoren nicht vollständig ausgeräumt werden. Bedingt durch Konstruktion und Aufbau der Maschine können folgende Punkte auftreten:

- Berührung des Sägeblattes im nicht abgedeckten Sägebereich.
- Eingreifen in das laufende Sägeblatt (Schnittverletzung)
- Rückschlag von Werkstücken und Werkstückteilen.
- Sägeblattbrüche.
- Herausschleudern von fehlerhaften Hartmetallteilen des Sägeblattes.
- Gehörschäden bei Nichtverwendung des nötigen Gehörschutzes.
- Gesundheitsschädliche Emissionen von Holzstäuben bei Verwendung in geschlossenen Räumen.
- Das Produkt erfüllt die Anforderungen der EN 61000-3-11 und unterliegt Sonderanschlussbedingungen. Das heißt, dass eine Verwendung an beliebigen frei wählbaren Anschlusspunkten nicht zulässig ist.
- Das Gerät kann bei ungünstigen Netzverhältnissen zu vorübergehenden Spannungsschwankungen führen.
- Das Produkt ist ausschließlich zur Verwendung an Anschlusspunkten vorgesehen, die eine Dauerstrombelastbarkeit des Netzes von mindestens 100 A je Phase haben.
- Sie müssen als Benutzer sicherstellen, wenn nötig in Rücksprache mit Ihrem Energieversorgungsunternehmen, dass Ihr Anschlusspunkt, an dem Sie das Produkt betreiben möchten, die genannte Anforderung erfüllt.

6. Technische Daten

Wechselstrommotor:	230V ~ 50Hz
Leistung:	1700 Watt
Betriebsart:	S1
Leerlaufdrehzahl n_0 :	4800 min ⁻¹
Hartmetallsägeblatt:	ø 210 x ø 30 x 2,8 mm
Anzahl der Zähne:	24
Schwenkbereich:	-45° / 0° / +45°
Gehrungsschnitt:	0° bis 45° nach links
Sägebreite bei 90°:	205 x 65 mm
Sägebreite bei 45°:	140 x 65 mm
Sägebreite bei 2 x 45° (Doppelgehrungsschnitt):	140 x 40 mm
Schutzklasse:	II/□
Gewicht:	ca. 15 kg
Laserklasse:	2
Wellenlänge Laser:	650 nm
Leistung Laser:	≤ 1mW
Stromversorgung Lasermodul:	2 x 1,5 V Micro (AAA)

Geräuschemissionswerte

Das Geräusch dieser Säge wurde entsprechend EN 61029 ermittelt.

	Leerlauf
Schalldruckpegel L_{pA}	88,6 dB
Unsicherheit K_{pA}	3 dB
Schallleistungspegel L_{WA}	101,6 dB
Unsicherheit K_{WA}	3 dB

Schwingungsgesamtwerte (Vektorsumme dreier Richtungen) ermittelt entsprechend EN 61029.

Schwingungsemissionswert $a_n < 2,5 \text{ m/s}^2$
Unsicherheit $K = 1,5 \text{ m/s}^2$

DE/AT/
CH**Warnung!**

Der angegebene Schwingungsemissionswert ist nach einem genormten Prüfverfahren gemessen worden und kann sich, abhängig von der Art und Weise, in der das Elektrowerkzeug verwendet wird, ändern und in Ausnahmefällen über dem angegebenen Wert liegen.

Der angegebene Schwingungsemissionswert kann zum Vergleich eines Elektrowerkzeuges mit einem anderen verwendet werden.

Der angegebene Schwingungsemissionswert kann auch zu einer einleitenden Einschätzung der Beeinträchtigung verwendet werden.

Beschränken Sie die Geräuschentwicklung und Vibration auf ein Minimum!

- Verwenden Sie nur einwandfreie Geräte.
- Warten und reinigen Sie das Gerät regelmäßig.
- Passen Sie Ihre Arbeitsweise dem Gerät an.
- Überlasten Sie das Gerät nicht.
- Lassen Sie das Gerät gegebenenfalls überprüfen.
- Schalten Sie das Gerät aus, wenn es nicht benutzt wird.

7. Vor Inbetriebnahme**7.1 Allgemein**

- Die Maschine muss standsicher aufgestellt werden, d.h. auf einer Werkbank, einem Universaluntergestell o. ä. festschrauben.
- Vor Inbetriebnahme müssen alle Abdeckungen und Sicherheitsvorrichtungen ordnungsgemäß montiert sein.
- Das Sägeblatt muss frei laufen können.
- Bei bereits bearbeitetem Holz auf Fremdkörper wie z.B. Nägel oder Schrauben usw. achten.
- Vor dem Betätigen des Ein- / Ausschalters muss das Sägeblatt richtig montiert sein. Bewegliche Teile müssen leichtgängig sein.
- Vor dem Anschließen prüfen, ob die Daten auf dem Datenschild mit den Netzdaten

übereinstimmen.

7.2 Säge montieren (Bild 1-2, 4-6)

- Zum Verstellen des Drehtisches (16) den Feststellgriff (13) ca. 2 Umdrehungen lockern und den Raststellungshebel (12) drücken, um den Drehtisch (16) zu entriegeln (Bild 4).
- Zum Entriegeln der Säge aus der unteren Stellung, den Maschinenkopf (5) leicht nach unten drücken. Gleichzeitig Sicherungsbolzen (25) aus der Motorhalterung ziehen. Sicherungsbolzen (25) um 90° drehen, damit die Säge entriegelt bleibt (Bild 1-2).
- Maschinenkopf (5) nach oben schwenken, bis der Entriegelungshebel (3) einrastet (Bild 1).
- Die Spannvorrichtungen (8) links und/oder rechts am feststehenden Säge Tisch (17) montieren (Bild 1).
- Feststellschrauben für Werkstückauflage (10) lösen (Bild 5).
- Werkstückauflage (9) am feststehenden Säge Tisch (17) montieren, entsprechende Feststellschraube (10) anziehen (Bild 5).
- Die zweite Werkstückauflage (9) auf der gegenüberliegenden Seite der Säge montieren und mit der entsprechenden Feststellschraube (10) sichern.
- Der Maschinenkopf (5) kann durch Lösen der Feststellschraube (23), nach links auf max. 45° geneigt werden (Bild 1-2).
- Den zusätzlichen Standbügel (18) an der Rückseite der Maschine anschrauben! (Bild 6)

7.3 Feinjustierung des Anschlags für Kappschnitt 90° (Bild 7-8)

- **Anschlagwinkel nicht im Lieferumfang enthalten.**
- Den Drehtisch (16) auf 0° Stellung fixieren.
- Feststellschraube (23) lockern und mit dem Handgriff (1) den Maschinenkopf (5) ganz nach rechts neigen.
- 90° Anschlagwinkel (z) zwischen Sägeblatt (7) und Drehtisch (16) anlegen.
- Gegenmutter (d) lockern. Justierschraube (90°) (29) soweit verstellen, bis der Winkel

zwischen Sägeblatt (7) und Drehtisch (16) 90° beträgt.

- Gegenmutter (d) wieder festziehen, um diese Einstellung zu fixieren.
- Position des Zeigers (21) an der Skala (20) überprüfen. Falls erforderlich, Zeiger (21) mit Kreuzschlitzschraubendreher lösen, auf 0°-Position der Skala (20) stellen und wieder festziehen.

7.4 Feinjustierung des Anschlags für Gehrungsschnitt 45° (Bild 1, 7, 10-11)

- **Anschlagwinkel nicht im Lieferumfang enthalten.**
- Den Drehtisch (16) auf 0° Stellung fixieren.
- Feststellschraube (23) lösen und mit dem Handgriff (1) den Maschinenkopf (5) ganz nach links, auf 45° neigen.
- 45°Anschlagwinkel (y) zwischen Sägeblatt (7) und Drehtisch (16) anlegen.
- Justierschraube (30) soweit verstellen, dass der Winkel zwischen Sägeblatt (7) und Drehtisch (16) genau 45° beträgt.

8. Betrieb

8.1 Kappschnitt 90° und Drehtisch 0° (Bild 1-3, 12)

Achtung! Durch die Rückholfeder schlägt die Maschine automatisch nach oben, d.h. Handgriff (1) nach Schnittende nicht loslassen, sondern Maschinenkopf (5) langsam und unter leichtem Gegendruck nach oben bewegen.

Bei Schnittbreiten bis ca. 100 mm kann die Zugfunktion der Säge mit der Feststellschraube für Zugführung (24) in der hinteren Position fixiert werden. Wenn die Schnittbreite über 100 mm liegt, muss darauf geachtet werden, dass die Feststellschraube für Zugführung (24) locker und der Maschinenkopf (5) beweglich ist.

- Maschinenkopf (5) in die obere Position bringen.
- Maschinenkopf (5) am Handgriff (1) nach hinten schieben und gegebenenfalls in dieser Position fixieren. (je nach Schnittbreite)

- Das zu schneidende Holz an die Anschlagschiene (19) und auf den Drehtisch (16) legen.
- Das Material mit der Spannvorrichtung (8) auf dem feststehenden Säge Tisch (17) feststellen, um ein Verschieben während des Schneidvorgangs zu verhindern.
- Entriegelungshebel (3) drücken um den Maschinenkopf (5) freizugeben.
- Ein-/ Ausschalter (2) drücken, um den Motor einzuschalten.
- Bei fixierter Zugführung (26): Maschinenkopf (5) mit dem Handgriff (1) gleichmäßig und mit leichtem Druck nach unten bewegen, bis das Sägeblatt (7) das Werkstück durchschnitten hat.
- Bei nicht fixierter Zugführung (26): Maschinenkopf (5) nach ganz vorne ziehen. Den Handgriff (1) gleichmäßig und mit leichtem Druck ganz nach unten absenken. Nun Maschinenkopf (5) langsam und gleichmäßig ganz nach hinten schieben, bis das Sägeblatt (7) das Werkstück vollständig durchschnitten hat.
- Nach Beendigung des Sägevorgangs Maschinenkopf (5) wieder in die obere Ruhestellung bringen und Ein-/ Ausschalter (2) loslassen.

8.2 Kappschnitt 90° und Drehtisch 0° - 45° (Bild 1-3, 13)

Mit der Kappsäge können Kappschnitte von 0° - 45° nach links und 0° - 45° nach rechts zur Anschlagschiene ausgeführt werden.

- Den Drehtisch (16) durch Lockern des Feststellgriffes (13) lösen.
- Raststellungshebel (12) drücken. Drehtisch (16) und Zeiger (14) auf das gewünschte Winkelmaß der Skala (15) drehen und mit dem Feststellgriff (13) fixieren. Die Säge besitzt Raststellungen bei den Positionen -45°, -30°, -22,5°, -15°, 0°, 15°, 22,5°, 30° und 45°, an denen man den Raststellungshebel (12) einrasten lassen kann.
- Schnitt wie unter Punkt 8.1 beschrieben ausführen.

DE/AT/
CH**8.3 Gehrungsschnitt 0°- 45° und Drehtisch 0° (Bild 1-3, 14)**

Mit der Kappsäge können Gehrungsschnitte nach links von 0°- 45° zur Arbeitsfläche ausgeführt werden.

- Spannvorrichtung (8) gegebenenfalls demontieren oder auf der gegenüberliegenden Seite des feststehenden Sägetisches (17) montieren.
- Maschinenkopf (5) in die obere Stellung bringen.
- Den Drehtisch (16) auf 0° Stellung fixieren.
- Die Feststellschraube (23) lösen. Mit dem Handgriff (1) den Maschinenkopf (5) nach links neigen, bis der Zeiger (21) auf das gewünschte Maß auf der Skala (20) zeigt.
- Feststellschraube (23) wieder festziehen.
- Schnitt wie unter Punkt 8.1 beschrieben durchführen.

8.4 Gehrungsschnitt 0°- 45° und Drehtisch 0°- 45° (Bild 1-3, 15)

Mit der Kappsäge können Gehrungsschnitte nach links von 0°- 45° zur Arbeitsfläche und gleichzeitig 0°- 45° nach links bzw. 0° - 45° nach rechts zur Anschlagsschiene ausgeführt werden (Doppelgehrungsschnitt).

- Spannvorrichtung (8) gegebenenfalls demontieren oder auf der gegenüberliegenden Seite des feststehenden Sägetisches (17) montieren.
- Maschinenkopf (5) in die obere Stellung bringen.
- Den Drehtisch (16) durch Lockern des Feststellgriffes (13) lösen.
- Raststellungshebel (12) drücken. Drehtisch (16) und Zeiger (14) auf das gewünschte Winkelmaß der Skala (15) drehen und mit dem Feststellgriff (13) fixieren.
- Die Feststellschraube (23) lösen und mit dem Handgriff (1) den Maschinenkopf (5) nach links, auf das gewünschte Winkelmaß neigen (siehe hierzu auch Punkt 8.3).
- Feststellschraube (23) wieder festziehen.
- Schnitt wie unter Punkt 8.1 beschrieben ausführen.

8.5 Schnittiefenbegrenzung (Bild 16)

- Mittels der Schraube (27) kann die Schnitttiefe stufenlos eingestellt werden. Hierzu Rändelmutter an der Schraube (27) lösen. Den Anschlag für die Schnittiefenbegrenzung (28) nach außen stellen. Die gewünschte Schnitttiefe durch Eindrehen oder Herausdrehen der Schraube (27) einstellen. Anschließend die Rändelmutter wieder an der Schraube (27) festziehen.
- Überprüfen Sie die Einstellung anhand eines Probeschnittes.

8.6 Spänefangsack (Bild 2)

Die Säge ist mit einem Spänefangsack (22) ausgestattet.

Der Spänefangsack (22) kann über den Reißverschluss auf der Unterseite entleert werden.

8.7 Austausch des Sägeblatts (Bild 1, 17-20)

Netzstecker ziehen!

Achtung!

Tragen Sie zum Wechseln des Sägeblatts Schutzhandschuhe! Verletzungsgefahr!

- Den Maschinenkopf (5) nach oben schwenken. Durch den Sicherungsbolzen (25) in dieser Position arretieren.
- Entriegelungshebel (3) drücken. Sägeblattschutz (6) so weit nach oben klappen, dass die Aussparung im Sägeblattschutz (6) über der Flanschscharbe (31) ist.
- Mit einer Hand die Sägewellensperre (4) drücken. Mit der anderen Hand den Innensechskantschlüssel (c) an die Flanschscharbe (31) ansetzen.
- Sägewellensperre (4) fest drücken und Flanschscharbe (31) langsam im Uhrzeigersinn drehen. Nach max. einer Umdrehung rastet die Sägewellensperre (4) ein.
- Jetzt mit etwas mehr Kraftaufwand Flanschscharbe (31) im Uhrzeigersinn lösen.
- Flanschscharbe (31) ganz heraus drehen und Außenflansch (32) abnehmen.

- Das Sägeblatt (7) vom Innenflansch (38) abnehmen und nach unten herausziehen.
- Flanschschraube (31), Außenflansch (32) und Innenflansch (38) sorgfältig reinigen.
- Das neue Sägeblatt (7) in umgekehrter Reihenfolge wieder einsetzen und festziehen.
- **Achtung!** Die Schnittrichtung der Zähne d.h. die Drehrichtung des Sägeblattes (7), muss mit der Richtung des Pfeils auf dem Gehäuse übereinstimmen.
- Vor dem Weiterarbeiten die Funktionsfähigkeit der Schutzeinrichtungen prüfen.
- **Achtung!** Nach jedem Sägeblattwechsel prüfen, ob das Sägeblatt (7) in senkrechter Stellung sowie auf 45° gekippt, frei in der Tischeinlage (11) läuft.
- **Achtung!** Das Wechseln und Ausrichten des Sägeblattes (7) muss ordnungsgemäß ausgeführt werden.

8.8 Transport (Abb. 1-3)

- Feststellgriff (13) festziehen, um den Drehtisch (16) zu verriegeln
- Entriegelungshebel (3) betätigen, Maschinenkopf (5) nach unten drücken und mit Sicherungsbolzen (25) arretieren. Die Säge ist nun in der unteren Stellung verriegelt.
- Zugfunktion der Säge mit der Feststellschraube für Zugführung (24) in der hinteren Position fixieren.
- Maschine am feststehenden Säge Tisch (17) tragen.
- Zum erneuten Aufbau der Maschine, wie unter 7.2 beschrieben vorgehen.

8.9 Betrieb Laser (Bild 21–23/Pos. 33)

- **Einschalten:** Ein- / Ausschalter Laser (34) in Stellung „1“ bewegen. Auf das zu bearbeitende Werkstück wird eine Laserlinie projiziert, die die genaue Schnittführung anzeigt.
- **Ausschalten:** Ein- / Ausschalter Laser (34) in Stellung „0“ bewegen.
- **Einstellung des Lasers:** Der Laser ist ab Werk mit der Schraube (37) justiert und eingeklebt. Eine weitere Justierung des

Lasers im Betrieb ist nicht notwendig.
Achtung! Nicht in den Laserstrahl blicken

- **Batteriewechsel:** Laser (33) abschalten. Batteriefachdeckel (36) entfernen. Batterien entfernen und durch neue (2 x 1,5 Volt Typ R03, LR 03 Micro, AAA) ersetzen. Beim Einsetzen der Batterien auf die richtige Polung achten. Batteriefach (35) wieder schließen.

9. Austausch der Netzanschlussleitung

Wenn die Netzanschlussleitung dieses Gerätes beschädigt wird, muss sie durch den Hersteller oder seinen Kundendienst oder eine ähnlich qualifizierte Person ersetzt werden, um Gefährdungen zu vermeiden.

10. Reinigung, Wartung und Ersatzteilbestellung

Ziehen Sie vor allen Reinigungsarbeiten den Netzstecker.

10.1 Reinigung

- Halten Sie Schutzvorrichtungen, Luftschlitze und Motorengehäuse so staub- und schmutzfrei wie möglich. Reiben Sie das Gerät mit einem sauberen Tuch ab oder blasen Sie es mit Druckluft bei niedrigem Druck aus.
- Wir empfehlen, dass Sie das Gerät direkt nach jeder Benutzung reinigen.
- Reinigen Sie das Gerät regelmäßig mit einem feuchten Tuch und etwas Schmierseife. Verwenden Sie keine Reinigungs- oder Lösungsmittel; diese könnten die Kunststoffteile des Gerätes angreifen. Achten Sie darauf, dass kein Wasser in das Geräteinnere gelangen kann.

DE/AT/
CH

10.2 Kohlebürsten

Bei übermäßiger Funkenbildung lassen Sie die Kohlebürsten durch eine Elektrofachkraft überprüfen. Achtung! Die Kohlebürsten dürfen nur von einer Elektrofachkraft ausgewechselt werden.

10.3 Wartung

Im Geräteinneren befinden sich keine zu wartenden Teile.

10.4 Ersatzteilbestellung:

Bei der Ersatzteilbestellung sollten folgende Angaben gemacht werden;

- Typ des Gerätes
- Artikelnummer des Gerätes
- Ident-Nummer des Gerätes

Aktuelle Preise und Infos finden Sie unter www.isc-gmbh.info

11. Entsorgung und Wiederverwertung

Das Gerät befindet sich in einer Verpackung um Transportschäden zu verhindern. Diese Verpackung ist Rohstoff und ist somit wieder verwendbar oder kann dem Rohstoffkreislauf zurückgeführt werden. Das Gerät und dessen Zubehör bestehen aus verschiedenen Materialien, wie z.B. Metall und Kunststoffe. Führen Sie defekte Bauteile der Sondermüllentsorgung zu. Fragen Sie im Fachgeschäft oder in der Gemeindeverwaltung nach!

Entsorgung der Batterien

Batterien beinhalten umweltgefährdende Materialien. Werfen Sie Batterien nicht in den Hausmüll, ins Feuer oder ins Wasser. Batterien sollen gesammelt, recycelt oder umweltfreundlich entsorgt werden. Senden Sie verbrauchte Batterien an die iSC GmbH, Eschenstraße 6 in D-94405 Landau. Dort wird vom Hersteller eine fachgerechte Entsorgung gewährleistet.

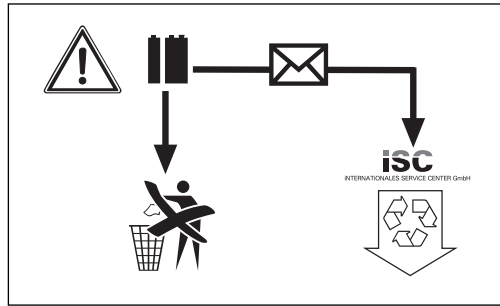

Nur für EU-Länder

Werfen Sie Elektrowerkzeuge nicht in den Hausmüll!

Gemäß europäischer Richtlinie 2002/96/EG über Elektro- und Elektronik-Altgeräte und Umsetzung in nationales Recht müssen verbrauchte Elektrowerkzeuge getrennt gesammelt werden und einer umweltgerechten Wiederverwertung zugeführt werden.

Recycling-Alternative zur

Rücksendaufforderung:

Der Eigentümer des Elektrogerätes ist alternativ anstelle Rücksendung zur Mitwirkung bei der sachgerechten Verwertung im Falle der Eigentumsaufgabe verpflichtet. Das Altgerät kann hierfür auch einer Rücknahmestelle überlassen werden, die eine Beseitigung im Sinne der nationalen Kreislaufwirtschafts- und Abfallgesetze durchführt. Nicht betroffen sind den Altgeräten beigefügte Zubehörteile und Hilfsmittel ohne Elektrobestandteile.

12. Konformitätserklärung

Einhell Germany AG · Wiesenweg 22 · D-94405 Landau/Isar



Konformitätserklärung

- erklärt folgende Konformität gemäß EU-Richtlinie und Normen für Artikel
 explains the following conformity according to EU directives and norms for the following product
 déclare la conformité suivante selon la directive CE et les normes concernant l'article
 dichiara la seguente conformità secondo la direttiva UE e le norme per l'articolo
 verklaart de volgende overeenstemming conform EU richtlijn en normen voor het product
 declara la siguiente conformidad a tenor de la directiva y normas de la UE para el artículo
 declara a seguinte conformidade, de acordo com a directiva CE e normas para o artigo
 atterer følgende overensstemmelse i medfør af EU-direktiv samt standarder for artikel
 förklarar följande överensstämmelse enl. EU-direktiv och standarder för artikeln
 vakuuttaa, että tuote täyttää EU-direktiivin ja standardien vaatimukset
 tõendab toote vastavust EL direktiivile ja standarditele
 vydává následující prohlášení o shodě podle směrnice EU a norem pro výrobek
 potrjuje sledečo skladnost s smernico EU in standardi za izdelek
 vydáva nasledujúce prehlásenie o zhode podľa smernice EÚ a noriem pre výrobok
 a cikkekhez az EU-irányvonal és Normák szerint a következő konformitást jelenti ki
 deklaruje zgodność wymienionego poniżej artykułu z następującymi normami na podstawie dyrektywy WE.
 декларира съответното съответствие съгласно Директива на ЕС и норми за артикул
 paskaidro šādu atbilstību ES direktīvai un standartiem
 aribūdina šj atitikimā EU reikalavimams ir prekės normoms
 declară următoarea conformitate conform directivei UE și normelor pentru articolul
 δηλώνει την ακόλουθη συμμόρφωση σύμφωνα με την Οδηγία ΕΚ και τα πρότυπα για το προϊόν
 potvrđuje sljedeću usklađenost prema smjernicama EU i normama za artikl
 Izjava o sukladnosti za ovaj proizvod dostupna je na internet stranici www.lidl.hr.
 potvrđuje sljedeću usklađenost prema smjernicama EU i normama za artikl
 potvrđuje sledeću usklađenost prema smernicama EZ i normama za artikal
 следующим удостоверяется, что следующие продукты соответствуют директивам и нормам ЕС
 проголошує про зазначену нижче відповідність виробу директивам та стандартам ЄС на виріб
 Ürünü ile ilgili AB direktifleri ve normları gereğince aşağıda açıklanan uygunluğu belirtir
 erklærer følgende samsvar i henhold til EU-direktivet og standarder for artikkel
 Lýsir uppfyllingu EU-reglna og annarra staða vöru

Zug-, Kapp- und Gehrungssäge PKS 1700 B2 (Parkside)

- | | |
|---|--|
| <input type="checkbox"/> 87/404/EC_2009/105/EC | <input checked="" type="checkbox"/> 2006/42/EC |
| <input type="checkbox"/> 2005/32/EC_2009/125/EC | <input type="checkbox"/> Annex IV
Notified Body:
Notified Body No.:
Reg. No.: |
| <input type="checkbox"/> 2006/95/EC | |
| <input type="checkbox"/> 2006/28/EC | |
| <input checked="" type="checkbox"/> 2004/108/EC | <input type="checkbox"/> 2000/14/EC_2005/88/EC |
| <input type="checkbox"/> 2004/22/EC | <input type="checkbox"/> Annex V |
| <input type="checkbox"/> 1999/5/EC | <input type="checkbox"/> Annex VI
Noise: measured L_{WA} = dB (A); guaranteed L_{WA} = dB (A)
P = KW; L \varnothing = cm
Notified Body: |
| <input type="checkbox"/> 97/23/EC | |
| <input type="checkbox"/> 90/396/EC_2009/142/EC | |
| <input type="checkbox"/> 89/686/EC_96/58/EC | <input type="checkbox"/> 2004/26/EC
Emission No.: |
| <input checked="" type="checkbox"/> 2011/65/EC | |

Standard references: EN 61029-1; EN 61029-2-9; EN 55014-1;
EN 55014-2; EN 61000-3-2; EN 61000-3-11; EN 60825-1

Landau/Isar, den 15.09.2011

Weichselgartner/General Manager

Wentao/Product-Management

First CE: 11
Art.-No.: 43.006.88 I.-No.: 11041
Subject to change without notice

Archive-File/Record: NAPR004718
Documents registrar: Siegfried Roider
Wiesenweg 22, D-94405 Landau/Isar

13. GARANTIEURKUNDE

Sehr geehrte Kundin, sehr geehrter Kunde,

unsere Produkte unterliegen einer strengen Qualitätskontrolle. Sollte dieses Gerät dennoch einmal nicht einwandfrei funktionieren, bedauern wir dies sehr und bitten Sie, sich an unseren Servicedienst unter der auf dieser Garantiekarte angegebenen Adresse zu wenden. Gern stehen wir Ihnen auch telefonisch über die unten angegebene Servicrufnummer zur Verfügung. Für die Geltendmachung von Garantieansprüchen gilt Folgendes:

1. Diese Garantiebedingungen regeln zusätzliche Garantieleistungen. Ihre gesetzlichen Gewährleistungsansprüche werden von dieser Garantie nicht berührt. Unsere Garantieleistung ist für Sie kostenlos.
2. Die Garantieleistung erstreckt sich ausschließlich auf Mängel, die auf Material- oder Herstellungsfehler zurückzuführen sind und ist auf die Behebung dieser Mängel bzw. den Austausch des Gerätes beschränkt. Bitte beachten Sie, dass unsere Geräte bestimmungsgemäß nicht für den gewerblichen, handwerklichen oder industriellen Einsatz konstruiert wurden. Ein Garantievertrag kommt daher nicht zustande, wenn das Gerät in Gewerbe-, Handwerks- oder Industriebetrieben sowie bei gleichzusetzenden Tätigkeiten eingesetzt wird.
Von unserer Garantie sind ferner Ersatzleistungen für Transportschäden, Schäden durch Nichtbeachtung der Montageanleitung oder aufgrund nicht fachgerechter Installation, Nichtbeachtung der Gebrauchsanleitung (wie durch z.B. Anschluss an eine falsche Netzspannung oder Stromart), missbräuchliche oder unsachgemäße Anwendungen (wie z.B. Überlastung des Gerätes oder Verwendung von nicht zugelassenen Einsatzwerkzeugen oder Zubehör), Nichtbeachtung der Wartungs- und Sicherheitsbestimmungen, Eindringen von Fremdkörpern in das Gerät (wie z.B. Sand, Steine oder Staub), Gewaltanwendung oder Fremdeinwirkungen (wie z. B. Schäden durch Herunterfallen) sowie durch verwendungsgemäßen, üblichen Verschleiß ausgeschlossen. Dies gilt insbesondere für Akkus, auf die wir dennoch eine Garantiezeit von 12 Monaten gewähren
Der Garantieanspruch erlischt, wenn an dem Gerät bereits Eingriffe vorgenommen wurden.
3. Die Garantiezeit beträgt 3 Jahre und beginnt mit dem Kaufdatum des Gerätes. Garantieansprüche sind vor Ablauf der Garantiezeit innerhalb von zwei Wochen, nachdem Sie den Defekt erkannt haben, geltend zu machen. Die Geltendmachung von Garantieansprüchen nach Ablauf der Garantiezeit ist ausgeschlossen. Die Reparatur oder der Austausch des Gerätes führt weder zu einer Verlängerung der Garantiezeit noch wird eine neue Garantiezeit durch diese Leistung für das Gerät oder für etwaige eingebaute Ersatzteile in Gang gesetzt. Dies gilt auch bei Einsatz eines Vor-Ort-Services.
4. Für die Geltendmachung Ihres Garantieanspruches übersenden Sie bitte das defekte Gerät portofrei an die unten angegebene Adresse. Fügen Sie den Verkaufsbeleg im Original oder einen sonstigen datierten Kaufnachweis bei. Bitte bewahren Sie deshalb den Kassenbon als Nachweis gut auf! Beschreiben Sie uns bitte den Reklamationsgrund möglichst genau. Ist der Defekt des Gerätes von unserer Garantieleistung erfasst, erhalten Sie umgehend ein repariertes oder neues Gerät zurück.

Selbstverständlich beheben wir gegen Erstattung der Kosten auch gerne Defekte am Gerät, die vom Garantiefumfang nicht oder nicht mehr erfasst sind. Dazu senden Sie das Gerät bitte an unsere Serviceadresse.



IAN: 70635 PKS 1700 B2
Einhell Germany AG
Wiesenweg 22
D-94405 Landau/Isar

Last Information Update · Információk állása · Stanje informacij · Stav informacij
Stav informácií · Stan informacjii · Stand der Informationen: 10/2011
Ident.-No.: 43.006.88 102011 - 4

