

**PARKSIDE**

**PDKS 120 A1**



GB

### SCROLL SAW

Operation and Safety Notes  
Original operating instructions

SI

### DEKUPIRNA ŽAGA

Navodila za upravljanje in varnostna opozorila  
Originalna navodila za uporabo

SK

### VYREZÁVACIA PÍLA

Pokyny pre obsluhu a bezpečnostné pokyny  
Originálny návod na obsluhu

DE AT CH

### DEKUPIERSÄGE

Bedienungs- und Sicherheitshinweise  
Originalbetriebsanleitung

HU

### DEKOPÍRFŰRÉSZ

Kezelési és biztonsági utalások  
Eredeti használati utasítás

CZ

### VYŘEZÁVACÍ PÍLA

Pokyny pro obsluhu a bezpečnostní pokyny  
Originální návod k obsluze

HR

### DEKUPIR PILA

Upute za posluživanje i za Vašu sigurnost  
Originalne upute za uporabu

CZ SK HU SI HR

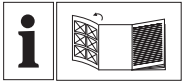

GB

Before reading, unfold the page containing the illustrations and familiarise yourself with all functions of the device.

---

HU

Olvasás előtt kattintson az ábrát tartalmazó oldalra és végezetül ismerje meg a készülék mindegyik funkcióját.

---

SI

Pred branjem stran s slikami odprite navzven in se nato seznanite z vsemi funkcijami naprave.

---

CZ

Před čtením si otevřete stranu s obrázky a potom se seznámte se všemi funkcemi přístroje.

---

SK

Pred čítaním si odklopte stranu s obrázkami a potom sa oboznámte so všetkými funkciami prístroja.

---

HR

Prije nego što pročitate tekst, otvorite stranicu sa slikama i upoznajte se na osnovu toga sa svim funkcijama uređaja.

---

DE AT CH

Klappen Sie vor dem Lesen die Seite mit den Abbildungen aus und machen Sie sich anschließend mit allen Funktionen des Gerätes vertraut.

GB	Operation and Safety Notes	Page	6
HU	Kezelési és biztonsági utalások	Oldal	20
SI	Navodila za upravljanje in varnostna opozorila	Stran	34
CZ	Pokyny pro obsluhu a bezpečnostní pokyny	Strana	48
SK	Pokyny pre obsluhu a bezpečnostné pokyny	Strana	62
HR	Upute za posluživanje i za Vašu sigurnost	Stranica	76
DE/AT/CH	Bedienungs- und Sicherheitshinweise	Seite	90

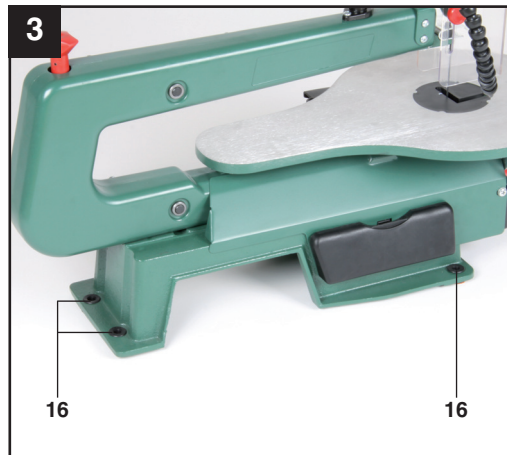
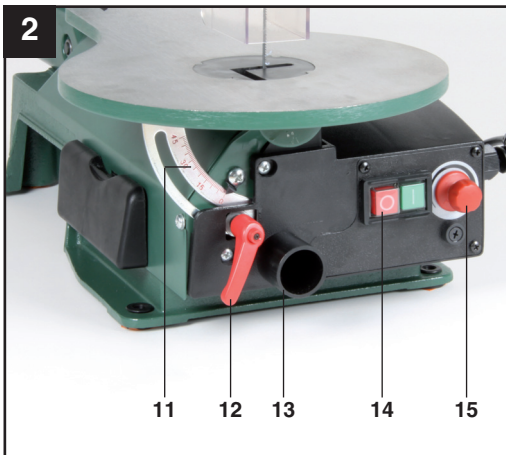
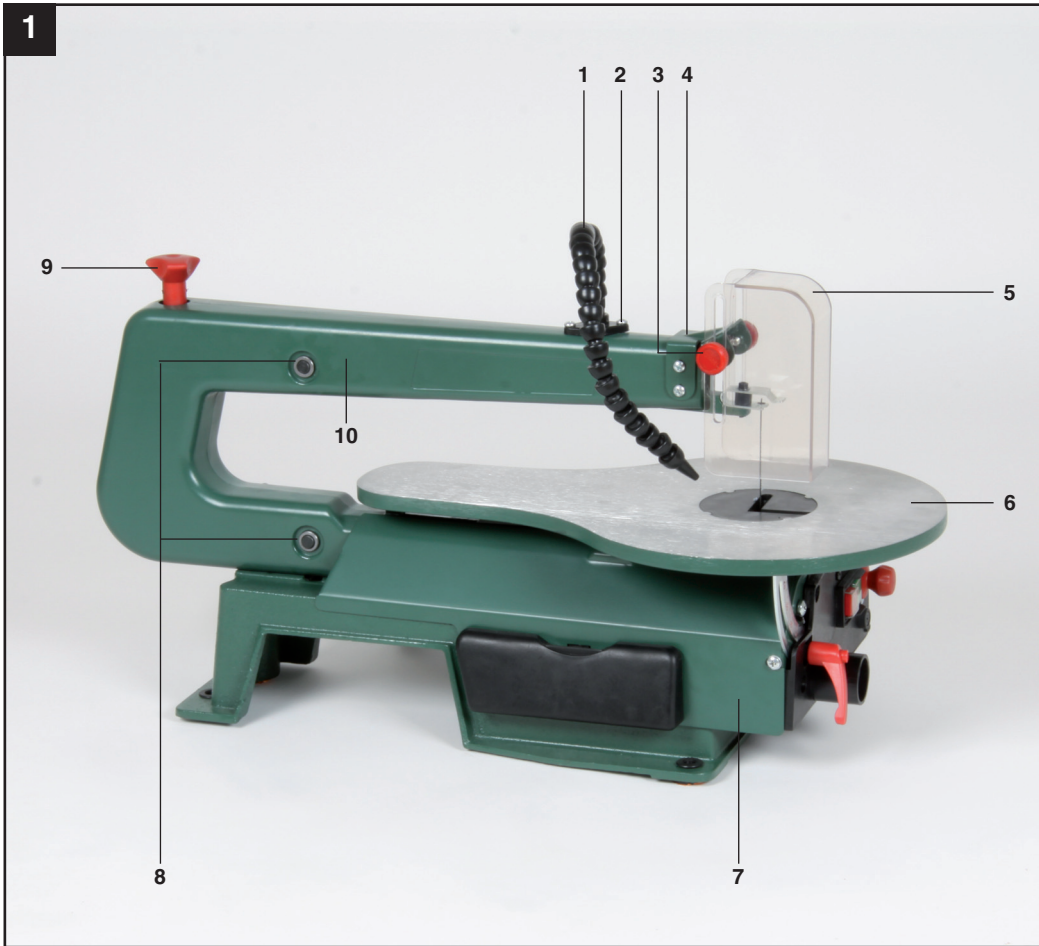

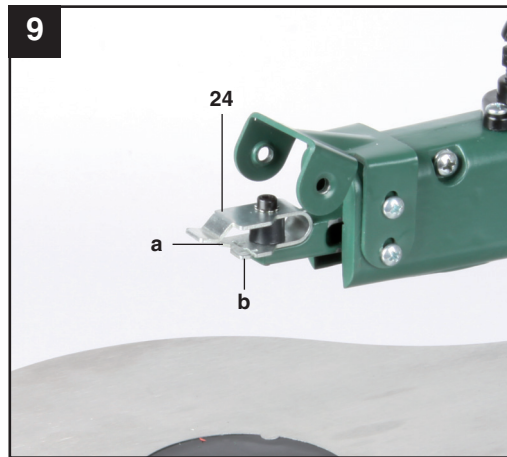
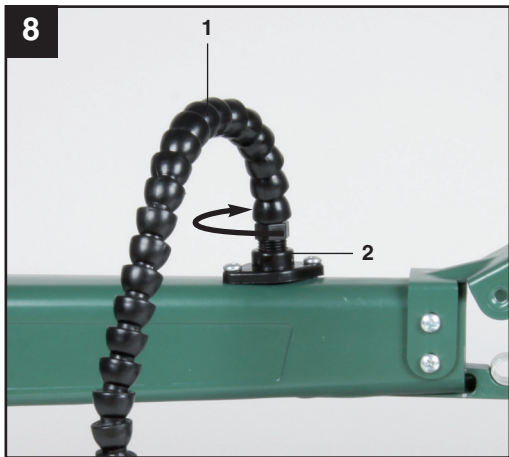
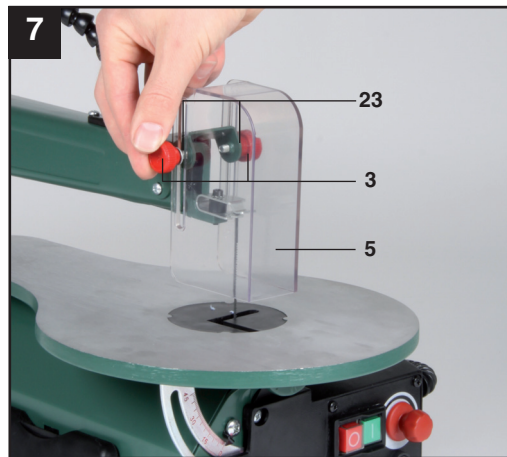
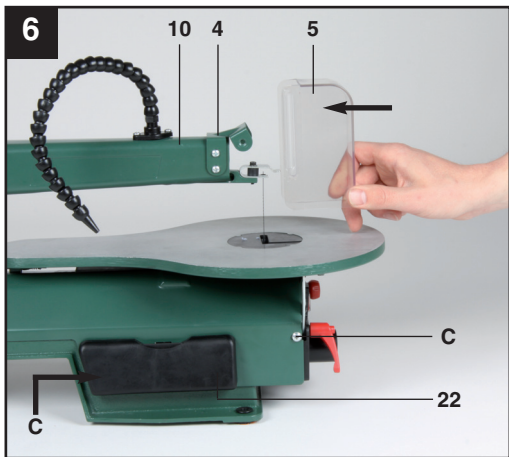
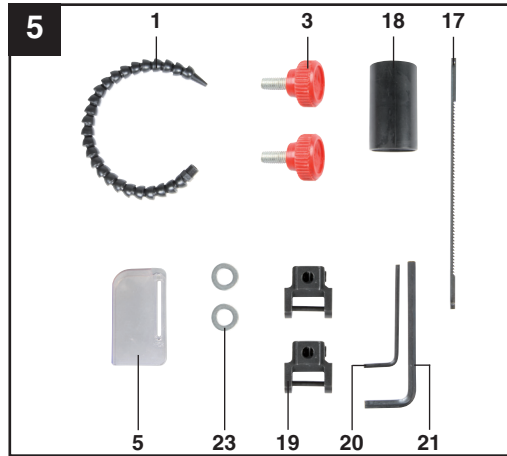
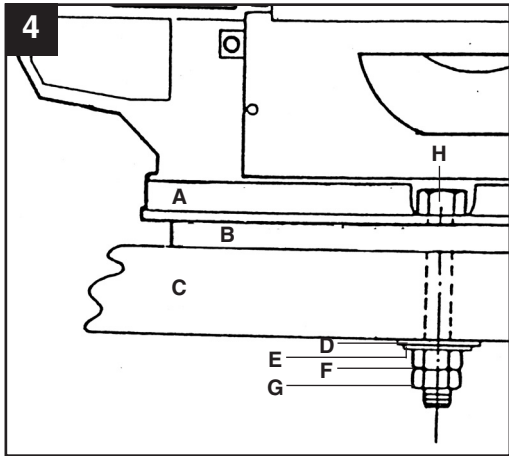



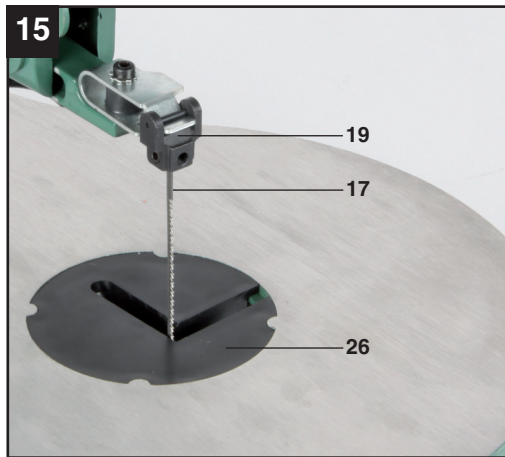
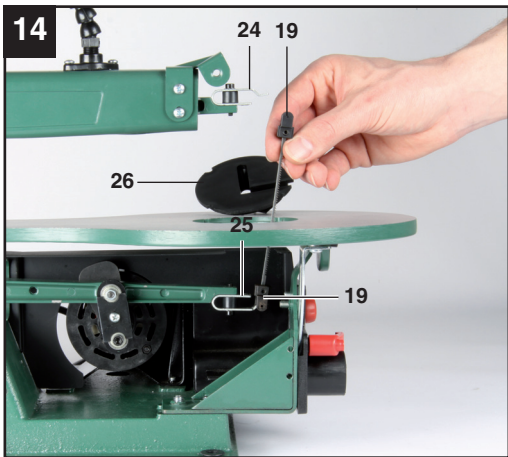
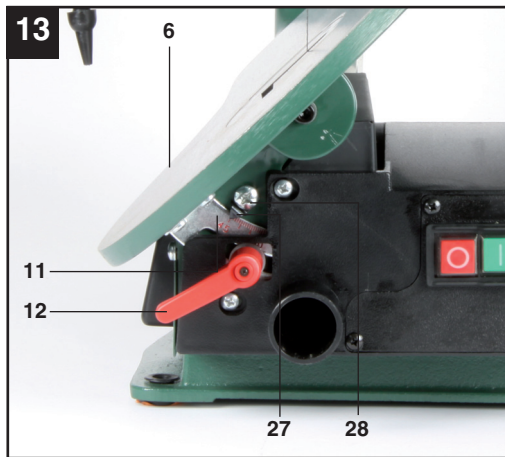
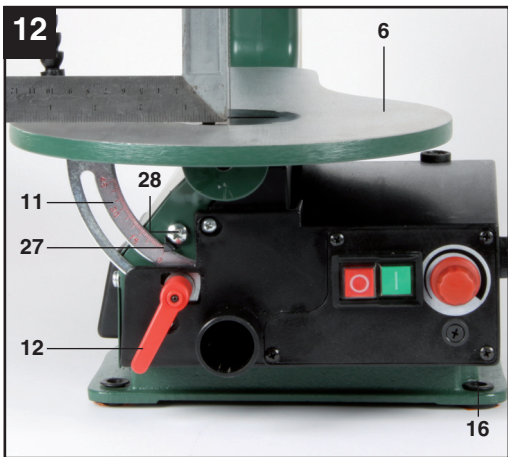
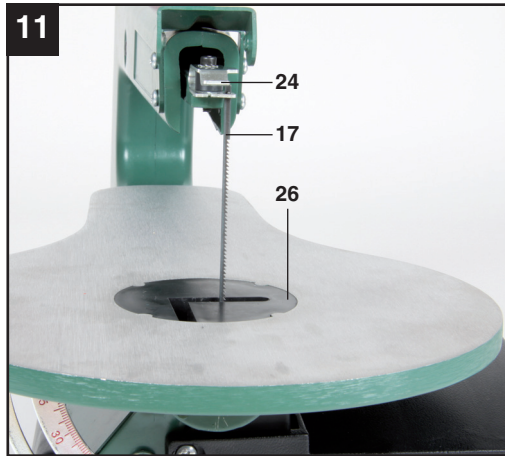
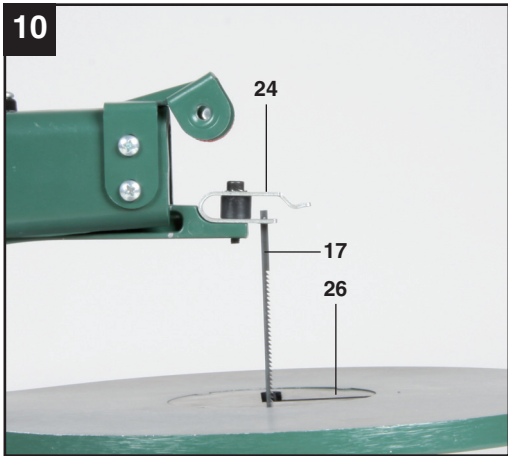

**GB**

**Table of contents:**

**Page**

1. Introduction .....	8
2. Safety information .....	8-10
3. Layout .....	11
4. Supplied package .....	11
5. Proper use .....	12
6. Technical data .....	12-13
7. Before starting the machine .....	13-15
8. Operation .....	15
9. Replacing the power cable .....	16
10. Cleaning, maintenance, storage and ordering of spare parts .....	16
11. Disposal and recycling .....	16-17
12. Declaration of conformity .....	18
13. Warranty certificate .....	19

The reprinting or reproduction by any other means, in whole or in part, of documentation and papers accompanying products is permitted only with the express consent of the ISC GmbH.

Subject to technical changes

## Additional safety instructions



“CAUTION - Read the operating instructions to reduce the risk of injury”



### **Wear ear-muffs.**

The impact of noise can cause damage to hearing.



### **Wear a breathing mask.**

Dust which is injurious to health can be generated when working on wood and other materials. Never use the tool to work on any materials containing asbestos!



### **Wear safety goggles.**

Sparks generated during work or splinters, chips and dust emitted by the equipment can cause loss of sight.



### **Important. Risk of injury.**

Never reach into the running saw blade.

GB

## 1. Introduction

### ⚠ Important.

When using the equipment, a few safety precautions must be observed to avoid injuries and damage. Please read the complete operating instructions and safety information with due care. Keep these operating instructions in a safe place so that the information is available at all times. If you give the equipment to any other person, hand over these operating instructions and the safety information as well. We cannot accept any liability for damage or accidents which arise due to a failure to follow these instructions and the safety information.

## 2. Safety information

### ⚠ CAUTION

**Read all the safety information and instructions.** Any errors made in following the safety information and instructions may result in an electric shock, fire and/or serious injury. **Keep all safety information and instructions in a safe place for future use.**

### 2.1 General safety information on electric power tools

**Important. The following safety precautions must be taken when using electric power tools in order to protect the user from electric shocks and the risk of injury and fire. Read and follow these instructions before using the equipment.**

1. **Keep your work area tidy**  
Untidy work areas can result in accidents.
2. **Check the ambient conditions**  
Do not expose electric tools to rain. Never use electric power tools in damp or wet locations. Provide good lighting. Do not use electric power tools near flammable liquids or gases.
3. **Protect yourself against electric shocks**  
Avoid bodily contact with earthed parts, e.g. pipes, radiators, cookers and refrigerators.

4. **Keep children away**  
Do not allow other persons to touch the tool or cable, keep them away from your work area.
5. **Keep your electric power tools in a safe place**  
Unused tools must be stored in a dry, locked room out of children's reach.
6. **Do not overload your tools**  
They will work better and more safely within their specified capacity range.
7. **Use the right tools**  
Do not use tools or attachments which are too weak for heavy duty work. Never use tools on jobs for which they are not intended; for example, do not use a hand-held circular saw to fell trees or lop off branches.
8. **Wear suitable work clothes**  
Never wear loose fittings clothes or jewelry. They may get caught in moving parts. Rubber gloves and non-slip shoes are recommended when working outdoors. Wear a hair net if you have long hair.
9. **Use personal safety equipment.**  
Wear safety goggles. Use a dust mask when working on dusty jobs.
10. **Do not use the cable for purposes other than that for which it is designed.**  
Do not carry the equipment by the cable and do not use the cable to pull the plug out of the socket. Protect the cable from heat, oil and sharp edges.
11. **Secure the workpiece**  
Use clamps or a vise to secure the workpiece. This is safer than using your hand and also enables you to operate the machine with both hands.
12. **Do not overstretch**  
Avoid abnormal working postures. Make sure you stand squarely and keep your balance at all times.
13. **Take care of your tools**  
Keep your tools sharp and clean in order to work well and safely. Follow the maintenance information and the instructions for changing tools. Check the power plug and cable on a regular basis and have them replaced by an authorized specialist if they are damaged. Check the



extension cable regularly and replace it if damaged. Keep handles dry and free from oil and grease.

**14. Pull out the power plug**

When tools are not in use, before starting any maintenance work or when changing attachments such as saw blades, drill bits and all kinds of mounted tools.

**15. Always remove keys and wrenches after use**

Always check that keys, wrenches and other adjusting tools have been removed before you switch on the equipment.

**16. Avoid unintentional starting**

Never carry a tool with your finger on the switch button while the tool is connected to the power supply. Make sure that the switch is turned off when connecting the tool to the power supply.

**17. When using an extension cable outdoors**

Check that it is approved for outdoor duty and is marked accordingly.

**18. Be alert at all times**

Watch what you are doing. Use common sense when working. Never use the tool when you are distracted.

**19. Check your tool for damage**

Before using the tool again, check the safety devices or any slightly damaged parts to ensure that they are in good working order. Check that the moving parts are working correctly, that they do not jam, and that no parts are damaged. Make sure that all parts are fitted correctly to ensure that the equipment remains safe to use. Unless otherwise stated in the operating instructions, damaged guards and parts have to be repaired or replaced by a customer service workshop. Damaged switches have to be replaced by a customer service workshop. Never use an electric power tool with a switch that cannot be turned on and off.

**20. Important.**

For your own safety you must only use the accessories and additional units listed in the operating instructions or recommended or specified by the manufacturer. The use of mounted tools or accessories other than

those recommended in the operating instructions or catalog may place your personal safety at risk.

**21. Repairs may only be carried out by a qualified electrician**

This electric power tool complies with the pertinent safety information. Repair work must only be carried out by a trained electrician, otherwise the equipment may cause accidents.

**22. Connect up the dust extraction system**

If there are provisions for connecting up a dust extraction system, make sure that such a system is fitted and in use.

**Additional safety instructions**

- Switch the machine off immediately and pull the power plug in an emergency.
- Follow all these safety instructions before and while working with the saw.
- Do not use this saw to cut fire wood.
- Do not use this saw to cross-cut roundwood without a suitable holding device.
- The machine is equipped with a safety switch to prevent it from being switched on again accidentally after a power failure.
- If you need to use an extension cable, make sure its conductor cross-section is big enough for the saw's power consumption. Minimum cross-section 1 mm<sup>2</sup>.
- If you use a cable reel, the complete cable must be pulled off the reel.
- Persons working on the machine should not be distracted.
- After you have switched off the motor, never slow down the saw blade by applying pressure to its side.
- Only fit blades which are well sharpened and have no cracks or deformations.
- Faulty saw blades must be replaced immediately.
- Never use saw blades which do not comply with the data specified in this manual.
- It is imperative to make sure that all devices which cover the saw blade are in good working order.
- Never dismantle the machine's safety devices or render them inoperative.
- Damaged or faulty safety devices have to be replaced immediately.

**GB**

- Never cut workpieces which are too small to hold securely in your hand.
- Never load the machine so much that it cuts out.
- Always press the workpiece firmly against the saw table.
- Never remove loose splinters, chips or jammed pieces of wood when the saw blade is running.
- Switch the machine off to rectify faults at the blocked plug-in tool. - Pull the power plug- Remove the blockage. Important! Risk of injury from saw blade! Wear gloves. Carry out a trial run without a workpiece. Ensure that no unusual noise or vibration occurs. Should this be the case, switch the unit off and contact the manufacturer.
- Carry out retooling work, adjustments, measurements and cleaning jobs only when the motor is switched off. - Pull the power plug. -
- Before switching on, make sure that all keys and wrenches have been removed from the tool.
- Switch off the motor and pull the power plug before you leave the workplace.
- Electrical installation work, repairs and maintenance may only be carried out by persons who have been specially trained.
- Refit all guards and safety devices immediately after you have completed any repairs or maintenance work.
- Be sure to observe the safety information and operating and maintenance instructions issued by the manufacturer, as well as the dimensions listed in the Technical Data.
- It is imperative to observe the accident prevention regulations in force in your area as well as all other generally recognized rules of safety.
- Note the information published by your professional associations (VBG 7j).
- The saw is intended to be used indoors only.
- Workpieces that are smaller than the saw blade guard can cause injuries to the hands or fingers. Use suitable aids!
- Avoid cramped hand positions when guiding in the workpiece and avoid positions in which slipping could lead to your hand making direct contact with the saw blade.
- Always fit the saw blade with the teeth facing in the direction of the sawing table.
- Always set the correct blade tension to prevent the saw blades from jerking.
- Be especially careful when cutting material with irregular cut profiles.
- Exercise particular caution when cutting round objects such as rods and pipes. These can roll down into the saw blade and cause the teeth to catch. Use a wedge to brace such workpieces.
- The teeth can become caught in the kerf when the workpiece is pulled back, especially if sawings have filled in (blocked) the kerf. In this case, you should switch the saw off, pull the power plug, clear the kerf with a wedge, and remove the workpiece.
- Never leave the work area without having already switched the saw off. Wait until the saw stops moving completely.
- Do not position, join, or construct any parts on the work table while the saw is running.
- Only switch the saw on after you have removed any remaining material and tools from the work table. Leave only the workpiece to be machined and any aids (e.g. wedges) on the work table.
- Always wear safety goggles!
- Keep your fingers at a safe distance from the saw blade.
- Carefully guide the workpiece and keep it steady at all times.
- Never leave the work area without having already switched the saw off.
- Do not let your familiarity with the saw allow you to be careless. Carelessness can lead to severe injuries within a fraction of a second.

**Do not lose this safety information.**

### 3. Layout (Figs. 1-15)

1. Blow-off device
2. Mounting
3. Knurled screw
4. Holder
5. Saw blade guard
6. Saw table
7. Cover, left
8. Bearings
9. Tightening screw
10. Arm
11. Graduated scale
12. Locking lever
13. Extractor connection
14. ON/OFF switch
15. Speed regulator
16. Assembly points
17. Saw blade
18. Vacuum extractor unit adapter
19. Adapter for coping saw blades
20. Allen key, 2.5 mm
21. Allen key, 4 mm
22. Storage box for saw blades
23. Washer
24. Saw blade holder, top
25. Saw blade holder, bottom
26. Table insert
27. Pointer
28. Screw

### 4. Supplied package

- Open the packaging and take out the equipment with care.
- Remove the packaging material and any packaging and/or transportation braces (if available).
- Check to see if all items are supplied.
- Inspect the equipment and accessories for transport damage.
- If possible, please keep the packaging until the end of the guarantee period.

#### IMPORTANT

**The equipment and packaging material are not toys. Do not let children play with plastic bags, foils or small parts. There is a danger of swallowing or suffocating!**

- Fretsaw
- Saw blade guard
- Knurled screw (2x)
- Washer, Ø 6 mm (2x)
- Blow-off device
- Spare saw blade (10x) (for wood and plastics)
- Adapter, coping saw blade (2x)
- Allen key, 2.5 mm
- Allen key, 4 mm
- Extractor adapter
- Original operating instructions

**GB**

## 5. Proper use

The fretsaw was designed to cut square-edged timber or wood-like workpieces such as Plexiglas, glass fiber reinforced plastic, foam, rubber, leather, and cork. Do not use this saw to cut round materials. Round materials can easily become jammed. **Risk of injury! Parts can be catapulted!**

The equipment may only be used for the tasks it is designed to handle. Any other use is deemed to be a case of misuse. The user/operator and not the manufacturer will be liable for any damage or injuries of any kind caused as a result of this.

Please note that our equipment has not been designed for use in commercial, trade or industrial applications. Our warranty will be voided if the equipment is used in commercial, trade or industrial businesses or for equivalent purposes.

- The equipment is to be operated only with suitable saw blades. It is prohibited to use any type of cutting-off wheel.
- To use the equipment properly you must also observe the safety information, the assembly instructions and the operating instructions to be found in this manual.
- All persons who use and service the equipment have to be acquainted with these operating instructions and must be informed about the equipment's potential hazards.
- It is also imperative to observe the accident prevention regulations in force in your area.
- The same applies for the general rules of health and safety at work.
- The manufacturer will not be liable for any changes made to the equipment nor for any damage resulting from such changes.

### Residual risks

**Even if you use this electric power tool in accordance to instructions, certain residual risks cannot be eliminated. The following hazards may arise in connection with the equipment's construction and layout:**

- Lung damage if no suitable protective dust mask is applied
- Damage to hearing if no suitable ear protection is applied
- Contact with the blade in the uncovered cutting zone
- Injuries (cuts) when changing the blade
- Crushed fingers
- Kickback
- Tilting of the workpiece due to inadequate support
- Touching the blade
- Catapulting of pieces of timber and workpieces

## 6. Technical data

Mains voltage:	230 V ~ 50 Hz
Power input:	120 W
Operating mode:	S2 5 min
Idle speed $n_0$ :	400 - 1,600 rpm
Protection type:	IP 20
Stroke:	21 mm
Base area:	410 x 245 mm
Tilting range of table:	0° to 45° to the left
Table size:	410 x 253 mm
Length of saw blade:	134 mm
Reach:	406 mm
Max. cutting height at 90°:	57 mm
Max. cutting height at 45°:	32 mm
Weight:	approx. 10.5 kg

### Load factor

Rated operating period 5 min./rated idle period 5 min. A load factor of S2 5 min (intermittent periodic duty) means that you may operate the motor continuously at its nominal power level (120 W) for no longer than the time stipulated on the specifications label (5 minutes ON period). If you fail to observe this time limit the motor will overheat. During the OFF period the motor will cool again to its starting temperature.

## Noise emission values

### Sound and vibration

Sound and vibration values were measured in accordance with EN 61029.

### Wear ear-muffs.

The impact of noise can cause damage to hearing.

	Mode	Idle
Sound pressure level $L_{pA}$ :	82.6 dB	62.3 dB
Uncertainty $K_{pA}$ :		3 dB
Sound power level $L_{WA}$ :	95.6 dB	75.3 dB
Uncertainty $K_{WA}$ :		3 dB

The quoted values are emission values and not necessarily reliable workplace values. Although there is a correlation between emission and immission levels it is impossible to draw any certain conclusions as to the need for additional precautions. Factors with a potential influence on the actual immission level at the workplace include the duration of impact, the type of room, and other sources of noise etc., e.g. the number of machines and other neighboring operations. Reliable workplace values may also vary from country to country. With this information the user should at least be able to make a better assessment of the dangers and risks involved.

### Reduce noise generation and vibration to a minimum!

Use only equipment that is in perfect condition. Maintain and clean the equipment regularly. Adopt your way of working to the equipment. Do not overload the equipment. Have the equipment checked if necessary. Switch off the equipment when not in use.

## 7. Before starting the machine

### Important.

**Always pull out the power plug before making adjustments to the equipment.**

### 7.1 General information

- All covers and safety devices have to be properly fitted before the equipment is switched on.
- It must be possible for the blade to run freely.
- When working with wood that has been processed before, watch out for foreign bodies such as nails or screws, etc.
- Before you actuate the On/Off switch, make sure that the saw blade is correctly fitted and that the equipment's moving parts run smoothly.
- Check that the voltage on the rating plate is the same as your supply voltage before you connect the equipment to the power supply.
- Only ever connect the equipment to a properly installed shock-proof socket which is protected by a 10A fuse as a minimum.

### 7.2 Installing the fretsaw on a workbench (Fig. 3, 4)

The unit may only be installed by a professional.

Required for installing (not provided):

- M8 hex screw (4x)
- M8 hex nut (8x)
- Washer, Ø 8 mm (4x)
- Flat gasket, Ø 8 mm (4x)
- Rubber base: 450 x 250 x 13 mm



**GB**

The length of the screws to be used varies, depending on the thickness of the table top.

- Install the fretsaw on a work table made from solid wood. This will avoid excessive noise caused by vibrations.
- Mark the drill holes. Use the fretsaw as a template for this purpose.
- Drill 4 holes with a diameter of 9 mm into the work table and the rubber base.
- Screw the fretsaw to the table using the mounting points (Fig. 3/12, Item 16) and in the following sequence (Fig. 4):

- A) Fretsaw
- B) Rubber base
- C) Work table
- D) Flat gasket
- E) Washer
- F) Hex nut
- G) Hex nut
- H) Hex screw

- Tighten the hex nut (F) and secure it with a second hex nut (G).

### 7.3 Assembly

**Important!** Always pull out the power plug before carrying out any maintenance or conversion work on the fretsaw.

#### 7.3.1 Mounting the saw blade guard and the sawdust blower facility (Fig. 6/7/8)

- Slide the saw blade guard (5) onto the holder (4).
- Push the knurled screws (3) through the oval holes of the saw blade guard (5) and tighten.
- The saw blade guard can be affixed at different heights using the knurled screws.
- Mount the blow-off device (1) as shown in Figure 8.

#### 7.3.2 Changing the saw blade (Fig. 1/6/9/10/11/14)

##### **Important**

**To avoid injuries attributed to inadvertent startup: Always move the switch to the "0" position and pull the power plug out of the socket outlet before removing or changing the saw blade.**

- Turn the tightening screw (9) counterclockwise to remove the tension from the saw blade (17).
- Unscrew the left cover (7). To do this, open the cover of the storage box (22) and remove the screws (C) (Fig. 6). (It is also possible to change the saw blade without removing the left cover. This, however, requires a little bit of finesse.)
- Remove the saw blade from the upper saw blade holder (24) while pressing down on the upper pendulum arm.
- Remove the saw blade from the lower saw blade holder (25).
- Lift the saw blade up and out of the table insert (26).
- Insert new saw blade in reverse order.

**Important: Always fit the saw blade with the teeth facing downward in the direction of the saw table.**

The saw blade can be inserted into groove a (Fig. 9,10) or b (Fig. 9,11):

##### **Groove a:**

For cuts longitudinal to the arm

##### **Groove b:**

For cuts transverse to the arm

Tension the saw blade by turning the tightening screw (9) to the right. When the tightening screw becomes a little harder to turn, turn it approximately 3 times more (3 full turns) to ensure that it is properly tensioned.

- Reinstall the left cover (7) (only if removed).

### 7.3.3 Calibrating the angle scale

**Important:** The angle scale is already properly set when delivered.

Align the saw table using a 90° stop angle on the table and at the saw blade (Fig. 12). Slacken the screw (28) and turn the pointer (27) to the 90° mark.

Carry out a test run for precise machining:

Test the angle set by making a sample cut and checking the respective number of degrees on the workpiece using an angle gage. Readjust the pointer (27) if necessary.

## 8. Operation

### 8.1 Note:

- The saw does not cut wood automatically. Rather, the operator must push and guide the wood toward the moving saw blade.
- The teeth only cut the wood on the downstroke.
- The wood must be slowly pushed and guided toward the saw blade, since the teeth of the blade are very small.
- Those who want to use the saw must go through the process of learning how to do so. During this time, a few blades will invariably break.
- When cutting thicker wood, special attention must be paid not to bend or twist the saw blade.

Handling the saw blade properly increases its service life.

### 8.2 ON/OFF switch (Fig. 2/Item 14)

- Press the "I" button to switch on.
- Press the "O" button to switch off.

**Important:** The machine is equipped with a safety switch to prevent it from being switched on again accidentally after a power failure.

If the mains power supply is interrupted when the fretsaw is switched on, the saw will switch off and remain in this state, even after the power is restored. Press the "I" switch again to switch the saw back on.

### 8.3 Speed regulator

The speed regulator (15) allows you to set the blade speed appropriate to the material to be cut. We recommend high speeds for soft material and low speeds for hard material. Turning the speed regulator (15) to the right increases rotational speed.

### 8.4 Inside cutting

One of the features of this fretsaw is that it can make cuts inside a panel without damaging the outside or edges.

To cut inside a panel:

- Remove the saw blade as described in section 7.3.2.
- Drill a hole in the panel in question.
- Lay the panel with the hole over the access hole in the saw table.
- Insert the saw blade through the hole in the panel and set the blade tension.
- When you have finished cutting, remove the saw blade from the blade holders (as described in section 7.3.2) and lift the panel off the table.

### 8.5 Miter cutting

Swivel the saw table by loosening the locking lever (12) and tilting the table to the desired position (Fig. 13). Tighten the locking lever.

### Important.

Be especially careful when making miter cuts. The angle of the saw table makes it easier for the workpiece to slip. **Risk of injury.**

### 8.6 Adapter for coping saw blades (Fig. 5/14)

- Remove the saw blade as described in 7.3.2.
- Now insert the coping saw blade (17) in the adapter. Use the 2.5 mm Allen key for this. **Important:** The coping saw blade is not supplied.
- First remove the table insert (26).
- Then hook both adapters (19) on the two saw blade holders (24/25).
- Insert the saw blade as described in 7.3.2.

**GB**

## 9. Replacing the power cable

If the power cable for this equipment is damaged, it must be replaced by the manufacturer or its after-sales service or similarly trained personnel to avoid danger.

## 10. Cleaning, maintenance, storage and ordering of spare parts

### Important.

Always pull out the power plug before starting any cleaning work.

### 10.1 Cleaning

- Keep all safety devices, air vents and the motor housing free of dirt and dust as far as possible.
- We recommend that you clean the equipment immediately after you use it.
- Open the left cover (Fig. 1/Item 7) and remove coarse contaminants (sawings, dust) with a hand broom.
- Wipe the equipment with a clean cloth or blow it down with compressed air at low pressure.
- Clean the equipment regularly with a damp cloth and some soft soap. Do not use cleaning agents or solvents; these may be aggressive to the plastic parts in the equipment. Ensure that no water can get into the interior of the equipment.

### 10.2 Servicing

There are no parts inside the equipment which require additional maintenance.

#### 10.2.1 Bearing(s) (Fig. 1/Item 8)

Periodically lubricate the bearings of the guide rollers with high-grade machine grease, at the latest however after 25 to 30 hours of operation.

#### 10.2.2 Carbon brushes

In case of excessive sparking, have the carbon brushes checked only by a qualified electrician. Important: The carbon brushes should not be replaced by anyone but a qualified electrician.

### 10.3 Storage

Store the equipment and accessories out of children's reach in a dark and dry place at above freezing temperature. The ideal storage temperature is between 5 and 30 °C. Store the electric tool in its original packaging.

### 10.4 Ordering replacement parts

The following information must be provided on all orders for spare parts:

- Model/type of the equipment
- Article number of the equipment
- ID number of the equipment

For our latest prices and information please go to [www.isc-gmbh.info](http://www.isc-gmbh.info).

## 11. Disposal and recycling

The equipment is supplied in packaging to prevent it from being damaged in transit. The raw materials in this packaging can be reused or recycled. The equipment and its accessories are made of various types of material, such as metal and plastic. Defective components must be disposed of as special waste. Ask your dealer or your local council.



For EU countries only

Never place any electric power tools in your household refuse.

To comply with European Directive 2002/96/EC concerning old electric and electronic equipment and its implementation in national laws, old electric power tools have to be separated from other waste and disposed of in an environment-friendly fashion, e.g. by taking to a recycling depot.

Recycling alternative to the return request:

As an alternative to returning the equipment to the manufacturer, the owner of the electrical equipment must make sure that the equipment is properly disposed of if he no longer wants to keep the equipment. The old equipment can be returned to a suitable collection point that will dispose of the equipment in accordance with the national recycling and waste disposal regulations. This does not apply to any accessories or aids without electrical components supplied with the old equipment.

GB

## 12. Declaration of conformity

Einhell Germany AG · Wiesenweg 22 · D-94405 Landau/Isar



## Konformitätserklärung

- erklärt folgende Konformität gemäß EU-Richtlinie und Normen für Artikel  
 explains the following conformity according to EU directives and norms for the following product  
 déclare la conformité suivante selon la directive CE et les normes concernant l'article  
 dichiara la seguente conformità secondo la direttiva UE e le norme per l'articolo  
 verklaart de volgende overeenstemming conform EU richtlijn en normen voor het product  
 declara la siguiente conformidad a tenor de la directiva y normas de la UE para el artículo  
 declara a seguinte conformidade, de acordo com a directiva CE e normas para o artigo  
 atterer følgende overensstemmelse i medfør af EU-direktiv samt standarder for artikel  
 förklarar följande överensstämmelse enl. EU-direktiv och standarder för artikeln  
 vakuuttaa, että tuote täyttää EU-direktiivin ja standardien vaatimukset  
 töendab toote vastavust EL direktiivile ja standarditele  
 vydává následující prohlášení o shodě podle směrnice EU a norem pro výrobek  
 potrjuje sledečo skladnost s smernico EU in standardi za izdelek  
 vydáva nasledujúce prehlásenie o zhode podľa smernice EÚ a noriem pre výrobok  
 a cikkekhez az EU-irányvonal és Normák szerint a következő konformitást jelenti ki  
 deklaruje zgodność wymienionego poniżej artykułu z następującymi normami na podstawie dyrektywy WE.  
 декларира съответното съответствие съгласно Директива на ЕС и норми за артикул  
 paskaidro šādu atbilstību ES direktīvai un standartiem  
 aribūdina šj atitikimą EU reikalavimams ir prekės normoms  
 declară următoarea conformitate conform directivei UE și normelor pentru articolul  
 δηλώνει την ακόλουθη συμμόρφωση σύμφωνα με την Οδηγία ΕΚ και τα πρότυπα για το προϊόν  
 potvrđuje sljedeću usklađenost prema smjernicama EU i normama za artikl  
 potvrđuje sljedeću usklađenost prema smjernicama EU i normama za artikl  
 potvrđuje sledeću usklađenost prema smernicama EZ i normama za artikl  
 следующим удостоверяется, что следующие продукты соответствуют директивам и нормам ЕС  
 проголошує про зазначену нижче відповідність виробу директивам та стандартам ЄС на виріб  
 ja izjavува следната сообрзност согласно EУ-директивата и нормите за артикли  
 Ürünü ile ilgili AB direktifleri ve normları gereğince aşağıda açıklanan uygunluğu belirtir  
 erklærer følgende samsvar i henhold til EU-direktivet og standarder for artikkel  
 Lýsir uppfyllingu EU-reglna og annarra staða vöru

## Dekupiersäge PDKS 120 A1 (Parkside)

- 2009/105/EC  
 2006/95/EC  
 2006/28/EC  
 2005/32/EC  
 2004/108/EC  
 2004/22/EC  
 1999/5/EC  
 97/23/EC  
 90/396/EC  
 89/686/EC\_96/58/EC
- 2006/42/EC  
 Annex IV  
 Notified Body:  
 Notified Body No.:  
 Reg. No.:
- 2000/14/EC\_2005/88/EC  
 Annex V  
 Annex VI  
 Noise: measured  $L_{WA}$  = dB (A); guaranteed  $L_{WA}$  = dB (A)  
 P = KW; L $\varnothing$  = cm  
 Notified Body:
- 2004/26/EC  
 Emission No.:

Standard references: EN 61029-1; EN 55014-1; EN 61000-3-2; EN 61000-3-3; EN 55014-2

Landau/Isar, den 12.07.2010

  
Weichselgartner/General Manager

  
Wentao/Product-Management

First CE: 10  
 Art.-No.: 43.090.24 I.-No.: 11010  
 Subject to change without notice

Archive-File/Record: 4309020-11-4177400-10  
 Documents registrar: Siegfried Roider  
 Wiesenweg 22, D-94405 Landau/Isar



# 13. GUARANTEE CERTIFICATE

## Dear Customer,

All of our products undergo strict quality checks to ensure that they reach you in perfect condition. In the unlikely event that your device develops a fault, please contact our service department at the address shown on this guarantee card. Of course, if you would prefer to call us then we are also happy to offer our assistance under the service number printed below. Please note the following terms under which guarantee claims can be made:

1. These guarantee terms cover additional guarantee rights and do not affect your statutory warranty rights. We do not charge you for this guarantee.
2. Our guarantee only covers problems caused by material or manufacturing defects, and it is restricted to the rectification of these defects or replacement of the device. Please note that our devices have not been designed for use in commercial, trade or industrial applications. Consequently, the guarantee is invalidated if the equipment is used in commercial, trade or industrial applications or for other equivalent activities. The following are also excluded from our guarantee: compensation for transport damage, damage caused by failure to comply with the installation/assembly instructions or damage caused by unprofessional installation, failure to comply with the operating instructions (e.g. connection to the wrong mains voltage or current type), misuse or inappropriate use (such as overloading of the device or use of non-approved tools or accessories), failure to comply with the maintenance and safety regulations, ingress of foreign bodies into the device (e.g. sand, stones or dust), effects of force or external influences (e.g. damage caused by the device being dropped) and normal wear resulting from proper operation of the device. This applies in particular to rechargeable batteries for which we nevertheless issue a guarantee period of 12 months.  
  
The guarantee is rendered null and void if any attempt is made to tamper with the device.
3. The guarantee is valid for a period of 3 years starting from the purchase date of the device. Guarantee claims should be submitted before the end of the guarantee period within two weeks of the defect being noticed. No guarantee claims will be accepted after the end of the guarantee period. The original guarantee period remains applicable to the device even if repairs are carried out or parts are replaced. In such cases, the work performed or parts fitted will not result in an extension of the guarantee period, and no new guarantee will become active for the work performed or parts fitted. This also applies when an on-site service is used.
4. In order to assert your guarantee claim, please send your defective device postage-free to the address shown below. Please enclose either the original or a copy of your sales receipt or another dated proof of purchase. Please keep your sales receipt in a safe place, as it is your proof of purchase. It would help us if you could describe the nature of the problem in as much detail as possible. If the defect is covered by our guarantee then your device will either be repaired immediately and returned to you, or we will send you a new device.

Of course, we are also happy offer a chargeable repair service for any defects which are not covered by the scope of this guarantee or for units which are no longer covered. To take advantage of this service, please send the device to our service address.

**HU****Tartalomjegyzék****Oldal**

1. Bevezetés .....	22
2. Biztonsági utasítások .....	22-25
3. A készülék leírása .....	25
4. A szállítás terjedelme .....	25
5. Rendeltetésszerűi használat .....	26
6. Technikai adatok .....	26-27
7. Beüzemeltetés előtt .....	27-29
8. Kezelés .....	29-30
9. A hálózati csatlakozóvezetékek a kicserélése .....	30
10. Tisztítás, karbantartás, tárolás és pótalkatrészmegrendelés .....	30-31
11. Megsemmisítés és újrahasznosítás .....	31
12. Konformkijelentés .....	32
13. Garanciaokmány .....	33

A termékek dokumentációjának és a  
kisézőpapírjainak az utánnyomtatása vagy  
egyébb sokszorosítása, kivonatossan is csak az  
ISC GmbH kihangsúlyozott beleegyezésével  
engedélyezett.

20

Technikai változtatások jogát fenntartva

## Kiegészítő biztonsági utasítások



„FIGYELMEZTETÉS – Sérülés veszélyének a lecsökkentéséhez olvassa el a használati utasítást”



**Hordjon egy zajcsökkentő fülvédőt.**  
A zaj behatása hallásvesztéshez vezethet.



**Viseljen egy porvédőálarcot.**  
Fa és más anyagok megdolgozásánál az egészségre káros por keletkezhet. Azbeszt tartalmú anyagokat nem szabad megmunkálni!



**Hordjon egy védőszemüveget.**  
Munka közben keletkező szikrák vagy a készülékből kipattanó szillánk, forgács vagy a keletkező por vakulást okozhat.



**Figyelem! Sérülés veszélye!**  
Ne nyúljon a futó fűrészlapba!

HU

## 1. Bevezetés

### ⚠ Figyelem!

A készülékek használatánál, a sérülések és a károk megakadályozásának az érdekében be kell tartani egy pár biztonsági intézkedést. Ezért ezt a használati utasítást/biztonsági utasításokat gondosan átolvasni. Őrizze ezeket jól meg, azért hogy mindenkor rendelkezésére álljanak az információk. Ha más személyeknek adná át a készüléket, akkor kérjük kézbesítse ki vele együtt ezt a használati utasítást/biztonsági utasításokat is. Nem vállalunk felelőséget olyan balesetekért vagy károkért, amelyek ennek az utasításnak és a biztonsági utasításoknak a figyelmen kívül hagyásából keletkeznek.

## 2. Biztonsági utasítások

### ⚠ FIGYELMEZTETÉS

**Olvasson minden biztonsági utalást és utasítást el.** A biztonsági utalások és utasítások betartásán belüli mulasztások következménye áramcsapás, tűz és/vagy nehéz sérülések lehetnek.

**Őrizze meg a biztonsági utalásokat és utasításokat a jövőre nézve.**

### 2.1 Általános biztonsági utasítások az elektromos készülékekhez

**Figyelem! Elektromos szerszámok használatánál, áram ütés, sérülések és tűzveszély elleni védelem szempontjából, figyelembe kell venni a következő biztonsági intézkedéseket. Olvassa és vegye figyelembe ezeket az utasításokat, mielőtt használná a készüléket.**

- 1. Tartsa a munkakörét rendben**  
Rendetlenség a munkakörön belül balesetet idéz elő.
- 2. Vegye a környezeti befolyásokat figyelembe**  
Ne tegye ki az elektromos szerszámokat esőnek Ne használjon elektromos szerszámokat nedves vagy vizes

környezetben. Gondoskodjon jó megvilágításról. Ne használjon elektromos szerszámokat gyúllékony folyadékok vagy gázok közelében.

- 3. Óvja magát az áramütéstől**  
Kerülje el a földelt részekkel, mint például csövekkel, fűtőtestekkel, tűzhelyekkel, hűtőszekrényekkel való testi érintkezést.
- 4. Tartsa a gyerekeket távol!**  
Ne engedje meg más személynek, hogy megérintse a szerszámot vagy a kábelt, tartsa őket a munkakörétől távol
- 5. Tárolja biztonságosan a szerszámot**  
Nem használt szerszámokat egy száraz, lezárt teremben és a gyerekek számára hozzáférhetetlenül kell tárolni.
- 6. Ne terhelje túl a szerszámait**  
Jobban és biztonságosabban dolgozik a megadott teljesítményi körben.
- 7. Használja a kellő szerszámot**  
Ne használjon túl gyenge szerszámokat vagy kiegészítő egységeket nehéz munkákra.  
Ne használja a szerszámokat olyan célokra és munkákra, melyekre ezek nincsenek előrelátva; mint például ne használjon kézi körfűrészeket fák kivágására vagy ágak levágására.
- 8. Viseljen megfelelő munkaruhát**  
Ne viseljen bő ruhát vagy ékszert. Ezeket elkaphatják a mozgó részek. A szabadban történő munkálatoknál gumikesztyű és tapadós lábbeli ajánlatos. Hosszú hajnál viseljen hajhálót.
- 9. Használjon egy védőfelszerelést**  
Hordjon egy védőszemüveget. Porképző munkálatoknál használjon porvédőmaszkot.
- 10. Ne használja fel olyan célokra a kábelt, amelyekre ez nincs előlátva**  
Ne hordja a szerszámot a kábelnél fogva, és ne használja fel a csatlakozó dugó kihúzására a fali dugaszoló aljzatból. Óvja a kábelt hőségtől, olajtól és éles szélektől.
- 11. Biztosítsa a munkadarabot**  
Használjon szorítókészülékeket vagy satut a munkadarab megfogására. Ezáltal ez biztonságosabban van rögzítve mint kézzel és lehetővé teszi a gép mindkét kézzeli kezelését.

**12. Ne terjessze túl ki az állóhelyét**

Kerülje el az abnormális testtartást. Gondoskodjon biztos állásról, és tartsa mindenkor az egyensúlyt.

**13. Ápolja gondosan a szerszámait**

Tartsa a szerszámait élesen és tisztán, hogy jól és biztosan tudjon dolgozni. Kövesse a karbantartási előírásokat és az utasításokat a szerszámcsereére. Ellenőrizze le rendszeresen a csatlakozási vezetéket és a kábeljárt, és sérülés esetén cseréltesse ki ezt egy elismert szakember által. Ellenőrizze le rendszeresen a hosszabbító kábelt és sérülés esetén cserélje ki. Tartsa a fogantyúkat szárazon valamint olaj és zsír mentesen.

**14. Húzza ki a hálózati csatlakozót**

A szerszám nem használatánál, karbantartás előtt és szerszámcsereénél, mint például fűrészlap, fúró és mindenfajta gépszerszámoknál.

**15. Ne hagyjon benne semmilyen szerszámkulcsot**

Bekapcsolás előtt ellenőrizze le, hogy a kulcsok és a beállító szerszámok el vannak távolítva.

**16. Kerülje el az akaratlan indulást**

Ne hordjon semmilyen hálózatba bedugott szerszámot ujjal a kapcsolón. Bizonyosodjon meg róla, hogy a kapcsoló a hálózatba való bedugáskor ki van kapcsolva.

**17. Hosszabbító kábel a szabadban**

A szabadban csakis arra engedélyezett és megfelelően megjelölt hosszabbítókábel használjon.

**18. Legyen mindig figyelmes**

Figyeljen a munkájára. Járjon okosan el. Ne használja a szerszámot, ha dekoncentrált.

**19. Ellenőrizze a készülékét sérülésekre**

A szerszám további használata előtt a biztonsági berendezéseket vagy enyhén sérült részeket meg kell gondosan vizsgálni azok hibátlan és meghatározásuknak megfelelő működésükre. Vizsgálja meg, hogy a mozgó részek működése rendben van, és hogy nem szorulnak vagy nincsenek károsulva részeik. Ahhoz, hogy a készülék biztonsága biztosítva legyen minden résznek helyesen fel kell szerelve

lennie.

Amennyiben a használati utasításban nincs más megadva, a károsult biztonsági berendezéseket és részeket szakszerűen egy elismert szakműhely által kell megjavíttatni vagy kicseréltetni. A károsult kapcsolókat egy vevőszolgálati műhely által muszáj kicseréltetni. Ne használjon olyan elektromos szerszámokat ahol a kapcsolót nem lehet be- és kikapcsolni.

**20. Figyelem!**

Saját biztonságáért, csak a használati utasításban megadott vagy a szerszám előállítójától ajánlott vagy megadott kellékeket és pótkészülékeket használjon. A használati utasításban vagy a katalógusban ajánlott bevetési szerszámoktól vagy kellékektől eltérőek használata egy személysérülési veszélyt jelenthet az Ön számára.

**21. Javítások csak egy villamossági szakember által**

Ez az elektromos szerszám megfelel a rávonatkozó biztonsági határozatoknak. Javításokat csak egy villamossági szakember végezheti el, különben balesetek érhetik a használót.

**22. Kapcsolja rá a porelszívó berendezést**

Ha van rajta csatlakozás a porelszívó-berendezésekhez, akkor bizonyosodjon meg arról, hogy ezek rá vannak kapcsolva és üzemeltetve is vannak.

**Speciális biztonsági utasítások**

- Vész helyzetben direkt kikapcsolni a gépet és kihúzni a hálózati csatlakozót.
- Vegye figyelembe mind ezeket az utasításokat mielőtt és mialatt a fűrészszel dolgozik.
- Ne használja fel a fűrészszel tüzelőfa fűrészelésére.
- Megfelelő tartóberendezés nélkül ne fűrészszeljen rönköket keresztbe.
- A gép, feszültségesés utáni újraindulás ellen, egy biztonsági kapcsolóval van felszerelve.
- Ha hosszabbító kábelre lenne szüksége, akkor győződjön meg arról, hogy annak az átmérője a fűrész áramfelvételének elegendő. Legkisebb átmérő 1 mm<sup>2</sup>.



HU

- Kábeldobot csak letekert állapotban használjon.
- A gépen dolgozó személyek figyelmét nem szabad elterelni.
- A fűrészlapokat semmi esetre sem szabad a meghajtás kikapcsolása után, oldali ellennyomás által lefékezni.
- Csak jól élesített, repedésmentes és nem deformált fűrészlapokat szerelni be.
- Hibás fűrészlapokat azonnal ki kell cserélni.
- Ne használjon ebben a használati utasításban megadott jellemző adatoknak nem megfelelő fűrészlapokat.
- Biztosítani kell, hogy minden olyan berendezés, amely a fűrészlapot burkolja kifogástalanul dolgozzon.
- A gépen levő biztonsági berendezéseket nem szabad leszerelni vagy hasznavehetetlenné tenni.
- Megrongálódott vagy hibás védőberendezéseket azonnal ki kell cserélni.
- Ne vágjon olyan munkadarbokat, amelyek túl kicsik ahhoz, hogy biztosan tudja őket kézzel tartani.
- Ne terhelje meg annyira a gépet, hogy leálljon.
- A munkadarabot mindig feszesen a munkalap ellen nyomni.
- A laza töredékeket, forgácsot vagy a beszorult farészeket sohasem szabad a forgó fűrészlapnál eltávolítani.
- A blokkolt betétszerszámokon levő zavarok elhárításához kikapcsolni a gépet. - Kihúzni a hálózati csatlakozót – eltávolítani a blokkolást. Figyelem! Sérülés veszélye fűrészlap! Hordjon védőkesztyűket! Végezzen el egy próbamenetet munkadarab nélkül. Ügyeljen arra, hogy ne lépjenek fel szokatlan zajok vagy rezgések. Ha ez lenne az eset, akkor kapcsolja ki a készüléket és forduljon a gyártóhoz.
- Az átszereléseket vagy beállításokat, méréseket és tisztítási munkálatokat csak kikapcsolt motornál elvégezni. - Kihúzni a hálózati csatlakozót -
- Bekapcsolás előtt ellenőrizze le, hogy a kulcsok és a beállító szerszámok el vannak-e távolítva.
- A munkahely elhagyásakor kapcsolja ki a motort és húzza ki a hálózati csatlakozót.
- Villamos szereléseket, javításokat és karbantartási munkákat csak szakembereknek szabad elvégezniük.
- A lezárt javítás és karbantartási munka után azonnal újra fel kell szerelni minden védő és biztonsági berendezést.
- Be kell tartani a gyártó biztonsági-, munka- és karbantartási utasításait, valamint a technikai adatokban megadott méreteket.
- Figyelembe kell venni a megfelelő balesetvédelmi előírásokat és az egyéb, általánosan elismert technikai biztonsági szabályokat.
- A szakmai egyesület jegyzőfüzeteit figyelembe venni (VBG 7j).
- A fűrész csak benti termekben történő felállításra lett szánva.
- A fűrészlapvédőtől kisebb munkadarabok sérülésekhez vezethetnek a kezekre és az ujjakra. Megfelelő segédeszközöket használni!
- Kerülje el a munkadarab vezetésénél a görcsös kézpozíciókat és azokat a pozíciókat, amelyeknél a kéz kicsuszása direkt a fűrészlapba vezetne.
- Tegye a fűrészlapot mindig úgy be, hogy a fogak lefelé a fűrészasztal felé mutassanak.
- Mindig beállítani a helyes lapfeszességet, azért hogy elkerülje a fűrészlapok szakadását.
- Legyen különösen óvatos a rendszertelen vágásprofilú anyagok vágásánál.
- Legyen különösen óvatos kerek testek, mint rudak és csövek vágásánál. Ezek legurulhatnak a fűrészlap előtt és a fogak beakadásához vezethetnek. Ilyen munkadarbokat egy ékkel alátámasztani.
- A munkadarab visszahúzásánál beakadhatnak a fogak a vágás eresztésébe, főleg ha forgács blokkolja az eresztést. Ebben az esetben állítsa le a fűrész, húzza ki a hálózati csatlakozót, egy ékkel kinyitni a vágás eresztést és lehúzni a munkadarabot.
- Ne hagyja el sohasem a munkahelyet, anélkül hogy előtte leállította volna a fűrész. Várja meg amíg a fűrész teljesen nyugalmi helyzetbe nem került.
- Ne tegyen, ragasszon vagy szereljen össze

- részeket a munkaasztalon amíg a fűrész fut.
- A fűrész csak azután bekapcsolni, miután megszabadította a munkaasztalt az anyagmaradékoktól és szerszámoktól. A munkasztalon csak a megmunkálandó munkadarabot és az esetleges munkasegítőket (ékeket) hagyni.
  - Hordjon mindig egy védőszemüveget.
  - Tartsa az ujjait biztonságos távolságban a fűrészlaptól.
  - Vezesse a munkadarabot biztosan és feszesen és ne engedje sohasem lazára.
  - Ne hagyja el sohasem a munkahelyet, anélkül hogy előtte leállította volna a fűrész.
  - Ne hagyja magát a fűrészsel való jártassága által figyelmetlenségre elcsábítani. Figyelmetlenség által már a másodpercek töredékei alatt nehéz sérülések keletkezhetnek.

**Őrizze jól meg ezeket a biztonsági utasításokat.**

### 3. A készülék leírása (ábrák 1-től – 15-ig)

1. Leengedőberendezés
2. Tartó
3. Recézett fejű csavar
4. Tartó
5. Fűrészlapvédő
6. Fűrészasztal
7. Burkolat baloldalt
8. Tároló helyek
9. Feszítőcsavar
10. Kinyulókar
11. Fokskála
12. Rögzítőkar
13. Porelszívócsatlakozás
14. Be/Kikapcsoló
15. Löketszámszabályozó
16. Szerelési pontok
17. Fűrészlap
18. Porelszívóadapter
19. Adapter a lombfűrészlapokhoz
20. Inbuszkulcs 2,5 mm
21. Inbuszkulcs 4 mm
22. Tárolóbox a fűrészlapoknak

23. Alátétkorong
24. Fűrészlaptartó felül
25. Fűrészlaptartó alul
26. Asztalbetét
27. Mutató
28. Csavar

### 4. A szállítás terjedelme

- Nyissa ki a csomagolást és vegye ki óvatosan a készüléket a csomagolásból.
- Távolítsa el a csomagolási anyagot valamint a csomagolási- / és szállítási biztosítékokat (ha léteznek).
- Ellenőrizze le, hogy teljes a szállítás terjedelme.
- Ellenőrizze le a készüléket és a tartozékrészeket szállítási károokra.
- Ha lehetséges, akkor őrizze meg a csomagolást a garanciaidő lejáratának a végéig.

#### FIGYELEM

**A készülék és a csomagolási anyag nem gyerekjáték! Nem szabad a gyerekeknek a műanyagtasakkal, foliákkal és aprórészekkel játszaniuk! Fennáll a lenyelés és a megfulladás veszélye!**

- Kivágó fűrész
- Fűrészlapvédő
- Recézett fejű csavar (2x)
- Betéttárcsa Ø 6 mm (2x)
- Lefúvóberendezés
- Pótfűrészlap (10x) (fához és műanyagokhoz)
- Adapter a lombfűrészlaphoz (2x)
- Inbuszkulcs 2,5 mm
- Inbuszkulcs 4 mm
- Elszívóadapter
- Eredeti használati utasítás

HU

## 5. Rendeltetésszerűi használat

A kivágó fűrész szegletes fák vagy fához hasonló munkadaraboknak mint például plexiüveg, GFK, habanyag, gumi, bőr és kork vágására szolgál. Ne használja fel a fűrész kerekanyag vágására. A kerekanyag könnyen beakadhat. **Sérülés veszélye!**  
**Részek ki lehetnek hajítva!**

A készüléket csak rendeltetése szerint szabad használni. Ezt túlhaladó bármilyen használat, nem számít rendeltetésszerűnek. Ebből adódó bármilyen kárért vagy bármilyen fajta sérülésért a használó ill. a kezelő felelős és nem a gyártó.

Kérjük vegye figyelembe, hogy a készülékeink rendeltetésük szerint nem az ipari, kézműipari vagy gyári használatra lettek konstruálva. Nem vállalunk szavatosságot, ha a készülék ipari, kézműipari vagy gyári üzemek területén valamint egyenértékű tevékenységek területén van használva.

- Csak a gépnek megfelelő fűrészlapokat szabad használni. Tilos bármilyen fajta szétválasztó tárcsának a használata.
- A rendeltetésszerű használat része a biztonsági utasítások figyelembe vétele is, valamint az összeszerelési és a használati utasításban levő üzemeltetési utasítások.
- A gépet kezelő és karbantartó személyeknek ezekben jártasoknak és a lehetséges veszélyekkel kapcsolatban kioktatottnak kell lenniük.
- Ezen kívül legpontosabban be kell tartani az érvényes balesetvédelmi előírásokat.
- Figyelembe kell venni a munkaegészségügyi és a biztonságtechnikai téren fennálló balesetvédelmi szabályokat.
- A gépen történő változtatások, teljesen kizárják a gyártó szavatolását és az ebből adódó károk megtérítését.

### Fennmaradt rizikók!

**Akkor is ha előírás szerint kezeli az elektromos szerszámot, mégis maradnak fennmaradó rizikók. Ennek az elektromos szerszámnak az építésmódjával és kivitelzésével kapcsolatban a következő veszélyek léphetnek fel:**

- Tüdőkárok, ha nem visel megfelelő porvédőmaszkot.
- Halláskárosodás, ha nem visel megfelelő zajcsökkentő fülvédőt.
- Baleset veszélye a fedetlen vágókörben, a szerszám kézzel való megérintése által.
- A szerszámcserenél, sérülés veszélye (vágási veszély).
- Az ujjak zúzódása.
- Veszélyeztetés a visszacsapódás által.
- A megfelelő felfekvő felület hiánya által a munkadarab megbillenése.
- A vágószerszám megérintése által.
- Az ágrészek és munkadarabrészek elhajítása.

## 6. Technikai adatok

Hálózati feszültség:	230 V ~ 50Hz
Teljesítményfelvétel:	120 Watt
Üzem mód:	S2 5 perc
Üresjárat fordulatszám $n_0$ :	400-1600 perc <sup>-1</sup>
Védelmi rendszer:	IP 20
Lökettmozgás:	21 mm
Állófelület:	410 x 245 mm
Asztal dönthető:	0°-tól 45°-ig balra
Asztalnagyság:	410 x 253 mm
Fűrészlaphossz:	134 mm
Kinyúló rész:	406 mm
Vágási magasság max. 90°-nál:	57 mm
Vágási magasság max. 45°-nál:	32 mm
Tömeg:	cca. 10,5 kg

**Bekapcsolási időtartam:**

Méretezési üzemtartam 5 perc / méretezési nyugalomtartam 5 perc. A bekapcsolási időtartam S2 5 perc (rövid idejű üzem) azt jelenti, hogy a motort a 120 Watt névleges teljesítménnyel csak az adattáblán megadott időre (5 perc) szabad folyamatosan megterhelni. Mert különben meg nem engedhetően felmelegedne. A szünet alatt ismét lehül a motor a kiinduló hőmérsékletére.

**Zajkibocsátási értékek****Zaj és vibrálás**

A zaj és a vibrálási értékek az EN 61029 szerint lettek mérve.

**Hordjon egy zajcsökkentő fülvédőt.**

A zaj behatása hallásvesztéshez vezethet.

	Üzem	Üresmenet
Hangnyomásérték $L_{pA}$ :	82,6 dB	62,3 dB
Bizonytalanság $K_{pA}$ :		3 dB
Hangtelvesítménymérték $L_{WA}$ :	95,6 dB	75,3 dB
Bizonytalanság $K_{WA}$ :		3 dB

A megadott értékek, emissziós értékek, és ezért nem muszáj egyben biztos munkahelyi értékeket is jelenteniük. Habár az emissziós- és imisszió szint között egy korreláció áll fenn, mégsem lehet ebből biztonsággal levezetni, hogy kiegészítő óvintézkedésekre szükség van-e vagy nem. A tényezők, amelyek a munkahelyen jelenleg uralkodó imissziószintet befolyásolhatják, a behatás időtartamát, a munkaterem sajátosságát, más zajforrásokat stb., mint például a gépek számát és más szomszédos lefolyásokat tartalmazzák.

Ugyanúgy variálhatnak országról országra a megbízható munkahelyi értékek. De ez az információ a használatnak a veszélyeztetés és a rizikó jobb felbecsülését kell hogy lehetővé tegye.

**Csökkentse le egy minimumra a zajkibocsátást és a vibrálást!**

- Csak kifogástalan készülékeket használni.
- A készüléket rendszeresen karbantartani és megtisztítani.
- Illessze a munkamódját a készülékhez.
- Ne terhelje túl a készüléket.
- Hagyja adott esetben leellenőrizni a készüléket.
- Kapcsolja ki a készüléket, ha nem használja.

**7. Beüzemeltetés előtt****Figyelem!**

**Húzza mindig ki a hálózati csatlakozót, mielőtt beállításokat végezne el a készüléken.**

**7.1 Általános**

- A beüzemeltetés előtt minden burkolatnak és biztonsági berendezésnek szabályszerűen fell kell szerelve lennie.
- A fűrészlapnak szabadon kell tudni futnia.
- Ügyeljen a már megmunkált fán az idegen alkatrészekre, mint például szögekre vagy csavarokra stb..
- Mielőtt üzemeltetné a be-/ kikapcsolót, bizonyosodjon meg arról, hogy a fűrészlap helyesen fel van szerelve és a mozgatható részek könnyű járhatóak.
- Győződjön meg a gép rákapcsolása előtt arról, hogy a típustáblán megadott adatok megegyeznek a hálózati adatokkal.
- A gépet csak egy előírásosan beépített földelt-konnektorra rácsatlakoztatni, amely legalább 10A-al le van biztosítva.

**HU**

## 7.2 A kivágó fűrész felszerelése egy munkapadra (ábrák 3, 4)

A készüléket csak egy szakértő szakembernek szabad felszerelnie!

A felszereléshez szükség van (nincs a szállítás terjedelmében):

- Hatszögletes csavar M8 (4x)
- Hatlapú anya M8 (8x)
- Alátétkorong Ø 8mm (4x)
- Lapostömítés Ø 8mm (4x)
- Gumialátét: 450x250x13mm

A használandó csavaroknak a hossza variál az asztallemez vastagsága szerint.

Szerelje fel a kivágó fűrész egy fából levő masszív munkaasztalra. Ezáltal el lehet kerülni a vibrálások általi túl erős zajkifejlesztést. Jegyezze meg a fúráslyukakat. Használja ehhez a kivágó fűrész sablonként.

Fúrjon 4 Ø 9mm-es lyukat a munkaasztalba és a gumialátétbe.

Csavarozza össze a következő sorrendben (ábra. 4) a kivágó fűrész az összeszerelési pontokon (3/12-es ábra, poz. 16) keresztül a munkaasztallal:

- A) Kivágó fűrész
- B) Gumialátét
- C) Munkaasztal
- D) Lapostömítés
- E) Alátétkorong
- F) Hatlapú anya
- G) Hatlapú anya
- H) Hatszögletes csavar

Húzza először a hatlapú anyát (F) feszesre és biztosítsa azt azután egy második hatlapú anyával (G).

### 7.3 Összeszerelés

Figyelem! A kivágó fűrészén történő minden karbantartási és átszerelési munka előtt kihúzni a hálózati csatlakozót.

### 7.3.1 A fűrészlapvédő és a forgácslefúvó-berendezés felszerelése (ábrák 6/7/8)

- Feltolni a fűrészlapvédőt (5) a tartóra (4).
- A fűrészlapvédő (5) hosszlyukain keresztül tolni és feszesre csavarozni a recézett fejű csavarokat (3).
- A recézett fejű csavarokkal lehet a fűrészlapvédőt különböző magasságban fixálni.
- Szerelje fel a 8-as ábrán mutatottak szerint a lefúvóberendezést (1).

### 7.3.2 A fűrészlap kicserélése (ábrák 1/6/9/10/11/14)

#### Figyelmeztetés

**Azért hogy elkerülje a véletleni indítás általi sérüléseket: A fűrészlap eltávolítása vagy kicserélése előtt mindig a „0” pozícióba tenni a kapcsolót és kihúzni a hálózati csatlakozót a dugaszoló aljzatból.**

- A fűrészlap (17) meglazítására balra csavarni a feszítőcsavart (9).
- Leccsavarozni a bal burkolatot (7). Ehhez kinyitni a megőrző bokszt (22) és átváltoztatni a csavarokat (C) (6-os ábra). (Ügyszinten lehetséges a fűrészlapot a bal burkolatnak az eltávolítása nélküli kicserélni, de ennél egy kicsi ügyességre van szükség).
- Először kivenni a fűrészlapot a felülső fűrészlaptartóból (24), ennél lefelé nyomni a felülső ingakart.
- Azután kivenni a fűrészlapot az alsó fűrészlaptartóból (25).
- Az asztalbetéten (26) keresztül felfelé kihúzni a fűrészlapot.
- Az új fűrészlapot az ellenkező sorrendben ismét betenni.

**Figyelem: Tegye a fűrészlapot mindig úgy be, hogy a fogak lefelé a fűrészasztal irányába mutassanak.**

A fűrészlapot az a (képek 9,10) vagy a b (képek 9,11) részbe lehet betenni:

**Rés a:**

A kinyúlókar menténi vágásokhoz

**Rés b:**

A kinyúlókarhoz keresztbeni vágásokhoz.

A feszítőcsavarnak (9) a jobbra történő csavarása által megfeszíteni a fűrészlapot. Mihelyt a feszítőcsavart valamennyire nehezebben lehet csavarni, akkor ezt még cca. 3 teljes fordulattal tovább kell csavarni, azért hogy rendszeren meg legyen feszítve.

- Ismét felszerelni a bal burkolatot (7). (Csak ha le lett szerelve)

### 7.3.3 A szögskála finom beállítása

Figyelem: A leszállítási állapotban a szögskála már helyesen be van állítva.

A fűrészasztalt a fűrészasztalra és a fűrészlapra fektetett 90°-ú szög segítségével beállítani (12-es ábra). Erressze meg a csavart (28) és fordítsa a mutatót (27) a 90° jelzésre.

Egy precíz munkához egy fűrészpróbát elvégezni:

Egy próbavágás elvégzése által letesztelni a beállított szöget és leellenőrizni a munkadarabon egy szögmérővel a beállított fokszámot. Adott esetben utánjuszitározni a mutatót (27).

## 8. Kezelés

### 8.1 Megjegyzés:

- A fűrész nem vágja önállóan a fát. A fának a mozgó fűrészlapba való bevezetése által teszi a kezelő lehetővé a vágást.
- A fogak csak a lefeléi löketnél vágják a fát.
- A fát lassan kell a fűrészlapba bevezetni, mivel a fűrészlap fogai nagyon kicsik.
- Minden személynek, aki kezelni akarja a fűrész, egy bizonyos tanulási időre van szüksége. Ez az idő alatt biztosan eltörik egy pár fűrészlap.
- Vastagabb fák vágásánál különösen figyelembe kell venni, hogy ne görbüljön

vagy csavarodjon el a fűrészlap.

- Egy óvatos munkamód által növekszik a fűrészlap élettartama.

### 8.2 Be-/ kikapcsoló (2-es ábra/ poz. 14)

- Bekapcsoláshoz az „I” tasztert kell megnyomni.
- Kikapcsoláshoz a „0” tasztert kell megnyomni.

**Figyelem:** A gép, feszültségesés utáni újraindulás ellen, egy biztonsági kapcsolóval van felszerelve.

Ha be van kapcsolva a kivágó fűrész és a hálózatban megszakad az áramellátás, akkor a kivágó fűrész kikapcsolva marad, akkor is ha vissza lett állítva az áramellátás. A bekapcsoláshoz üzemeltese ismét az „I” kapcsolót.

### 8.3 Löketszámszabályozó

A löketszámszabályozóval (15) lehet a löketszámot a vágandó anyagnak megfelelően beállítani. Puha anyaghoz magas fordulatszámot ajánlunk, kemény anyaghoz alacsonyabb fordulatszámot. Ha a löketszámszabályozót (15) jobbra csavarja, akkor növeli a fordulatszámot.

### 8.4 Belső vágások véghezvitele

Ennek a kivágó fűrésznek az egyik ismertető jele a lehetőség, egy lemezben egy belső vágásnak a véghezvitele, anélkül hogy megsértené a lemez külső oldalát vagy kerületét.

Egy lemezben történő belső vágások véghezviteléhez:

- A 7.3.2 fejezetben leírottak szerint eltávolítani a fűrészlapot:
- Egy lyukat fúrni a megfelelő lemezbe.
- A lemezt a lyukkal a fűrészasztalon levő hozzáférhető lyuk fölé fektetni.
- A fűrészlapot a lemezben levő lyukon keresztül instalálni és beállítani a lapfeszességet.
- A belső vágások befejezése után eltávolítani a fűrészlapot a lemeztartókról (a 7.3.2-es fejezetben leírottak szerint) és levenni a lemezt az asztalról.

**HU****8.5 Sarkaló vágásoknak a véghezvitele**

Fordítsa el az asztalt, azáltal hogy megereszti a rögzítőkart (12) és a fűrészasztalt a kívánt helyzetbe dönti (13-as ábra.) Húzza meg a rögzítő kart.

**Figyelem!**

Legyen a sarkaló vágások véghezvitelénél különösen óvatos. A fűrészasztal döntése által kedvezményesebb a lecsúszás. **Sérülés veszélye!**

**8.6 Adapter a lombfűrészlapokhoz (ábrák 5/14)**

- A 7.3.2-ő alatt leírottak szerint eltávolítani a fűrészlapot.
- Tegye be a lombfűrészlapot (17) az adapterbe. Ehhez a 2,5 mm inbuszkulcsot használni. Figyelem: A lombfűrészlap nincs a szállítás terjedelmében.
- Először levenni az asztalbetétet (26).
- Azután mind a két adaptert (19) a két fűrészlaptartóra (24/25) akasztani.
- A 7.3.2-es pont alatt leírottak szerint betenni a fűrészlapot.

**9. A hálózati csatlakozóvezetékek a kicserélése**

Ha ennek a készüléknek megsérült a hálózati csatlakozóvezetéke, akkor azt a veszélyeztetések elkerüléséhez a gyártó vagy annak a vevőszolgáltatása, vagy egy hasonlóan szakképzett személy által ki kell cseréltetni.

**10. Tisztítás, karbantartás, tárolás és pótalkatrészmegrendelés****Figyelem!**

Tisztítási munkák előtt húzza ki a hálózati csatlakozót.

**10.1 Tisztítás**

- Tartsa a védőberendezéseket, szellőztető réseket és a gépházat annyira por- és piszokmentesen, amennyire csak lehet.
- Ajánljuk, hogy minden használat után azonnal kitisztítsa a készüléket.
- Nyissa ki baloldalt a burkolatot (1-es ábra/poz. 7), távolítsa el egy kézi seprűvel a durva szennyeződések (fűrészforgács, por).
- Dörzsölje le a készüléket egy tiszta posztóval vagy pedig fújja ki alacsony nyomás alatt sűrített levegővel.
- A készüléket rendszeresen egy nedves posztóval és egy kevés kenőszappannal megtisztítani. Ne használjon tisztító vagy oldó szereket; ezek megtámadhatják a készülék műanyagrészeit. Ügyeljen arra, hogy ne kerüljön víz a készülék belsejébe.

**10.2 Karbantartás**

A készülék belsejében nem található további karbantartandó rész.

**10.2.1 Csapágy (1-es ábra/ poz. 8)**

A terelőgörgők csapágy helyét periodikusan egy kiváló minőségű gépszírral bekenni, de legkésőbb körülbelül 25-30 üzemóra után.

**10.2.2 Szénkefék**

Túlságos szikraképződés esetén, ellenőriztesse le a szénkeféket egy villamossági szakember által. Figyelem! A szénkeféket csak egy villamossági szakembernek szabad kicserélnie.



### 10.3 Tárolás

A készüléket és a készülék tartozékait egy sötét, száraz és fagymentes valamint gyerekek számára nem hozzáférhető helyen tárolni. Az optimális tárolási hőmérséklet 5 és 30 °C között van. Az elektromos szerszámot az eredeti csomagolásban megőrizni.

### 10.4 A pótalkatrész megrendelése:

Pótalkatrész megrendésénél a következő adatokat kell megadni;

- A készülék típusát
- A készülék cikk-számát
- A készülék ident- számát

Aktuális árak és információk a [www.isc-gmbh.info](http://www.isc-gmbh.info) alatt találhatóak.

Recycling-alternatívák a visszaküldési felszólításhoz:

Az elektromos készülék tulajdonosa, a tulajdon feladása esetében köteles a visszaküldés helyett alternatív a szakszerű értékesítéssel összedolgozni. Ehhez az öreg készüléket egy visszavevő helynek is át lehet hagyni, amely elvégzi a nemzeti körforgásipari- és hulladéktörvények értelmében levő megsemmisítést. Ez nem érinti az öreg készülékek mellékelt elektromos alkatrészek nélküli tartozékait és segítőeszközeit.

## 11. Megsemmisítés és újrahasznosítás

A szállítási károk megakadályozásához a készülék egy csomagolásban található. Ez a csomagolás nyersanyag és ezáltal ismét felhasználható vagy pedig visszavezethető a nyersanyag körforgáshoz. A készülék és annak a tartozékai különböző anyagokból állnak, mint például fémből és műanyagokból. Vigye a károsult alkatrészeket a különhulladék megsemmisítési helyhez. Érdeklődjön utána a szaküzletben vagy a községi közigazgatásnál!



Csak az EU-országoknak

Ne dobja az elektromos szerszámokat a háztartási hulladék közé!

Az elektromos- és elektronikus-öregkészülékek 2002/96/EK európai irányvonala és a nemzeti jogba való átvétele szerint az elhasznált elektromos szerszámokat szétválasztva kell összegyűjteni és vissza kell vezetni egy környezetvédelemnek megfelelő újrafelhasználáshoz.

HU

## 12. Konformkijelentés

Einhell Germany AG · Wiesenweg 22 · D-94405 Landau/Isar



## Konformitätserklärung

- erklärt folgende Konformität gemäß EU-Richtlinie und Normen für Artikel  
 explains the following conformity according to EU directives and norms for the following product  
 déclare la conformité suivante selon la directive CE et les normes concernant l'article  
 dichiara la seguente conformità secondo la direttiva UE e le norme per l'articolo  
 verklaart de volgende overeenstemming conform EU richtlijn en normen voor het product  
 declara la siguiente conformidad a tenor de la directiva y normas de la UE para el artículo  
 declara a seguinte conformidade, de acordo com a directiva CE e normas para o artigo  
 atterer følgende overensstemmelse i medfør af EU-direktiv samt standarder for artikel  
 förklarar följande överensstämmelse enl. EU-direktiv och standarder för artikeln  
 vakuuttaa, että tuote täyttää EU-direktiivin ja standardien vaatimukset  
 töendab toote vastavust EL direktiivile ja standarditele  
 vydává následující prohlášení o shodě podle směrnice EU a norem pro výrobek  
 potrjuje sledečo skladnost s smernico EU in standardi za izdelek  
 vydáva nasledujúce prehlásenie o zhode podľa smernice EÚ a noriem pre výrobok  
 a cikkekhez az EU-irányvonal és Normák szerint a következő konformitást jelenti ki  
 deklaruje zgodność wymienionego poniżej artykułu z następującymi normami na podstawie dyrektywy WE.  
 декларира съответното съответствие съгласно Директива на ЕС и норми за артикул  
 paskaidro šādu atbilstību ES direktīvai un standartiem  
 apibūdina šj atitikimą EU reikalavimams ir prekės normoms  
 declară următoarea conformitate conform directivei UE și normelor pentru articolul  
 δηλώνει την ακόλουθη συμμόρφωση σύμφωνα με την Οδηγία ΕΚ και τα πρότυπα για το προϊόν  
 potvrđuje sljedeću usklađenost prema smjernicama EU i normama za artikl  
 potvrđuje sljedeću usklađenost prema smjernicama EU i normama za artikl  
 potvrđuje sledeću usklađenost prema smernicama EZ i normama za artikal  
 следующим удостоверяется, что следующие продукты соответствуют директивам и нормам ЕС  
 проголошує про зазначену нижче відповідність виробу директивам та стандартам ЄС на виріб  
 ja izjavува следната сообрзност согласно EУ-директивата и нормите за артикли  
 Ürünü ile ilgili AB direktifleri ve normları gereğince aşağıda açıklanan uygunluğu belirtir  
 erklærer følgende samsvar i henhold til EU-direktivet og standarder for artikkel  
 Lýsir uppfyllingu EU-reglna og annarra staða vöru

## Dekupiersäge PDKS 120 A1 (Parkside)

- 2009/105/EC  
 2006/95/EC  
 2006/28/EC  
 2005/32/EC  
 2004/108/EC  
 2004/22/EC  
 1999/5/EC  
 97/23/EC  
 90/396/EC  
 89/686/EC\_96/58/EC
- 2006/42/EC  
 Annex IV  
 Notified Body:  
 Notified Body No.:  
 Reg. No.:
- 2000/14/EC\_2005/88/EC  
 Annex V  
 Annex VI  
 Noise: measured  $L_{WA}$  = dB (A); guaranteed  $L_{WA}$  = dB (A)  
 P = KW; L/Ø = cm  
 Notified Body:
- 2004/26/EC  
 Emission No.:

Standard references: EN 61029-1; EN 55014-1; EN 61000-3-2; EN 61000-3-3; EN 55014-2

Landau/Isar, den 12.07.2010

  
Weichselgartner/General Manager

  
Wentao/Product-Management

First CE: 10  
 Art.-No.: 43.090.24 I.-No.: 11010  
 Subject to change without notice

Archive-File/Record: 4309020-11-4177400-10  
 Documents registrar: Siegfried Roider  
 Wiesenweg 22, D-94405 Landau/Isar

# 13. GARANCIAOKMÁNY

## Tisztelt Vevő,

termékeink szigorú minőségi kontroll alá vannak vetve. Ha ez a készülék mégis egyszer nem működne kifogástalanul, akkor azt nagyon sajnáljuk és kérjük Önt forduljon a szervízszolgálatunkhoz amely ebben a garanciaútlevelemben megadott cím alatt található. Szívesen állunk a rendelkezésére telefonon is, az alul megadott szervízszerelési szám alatt. A garanciaigények érvényesítésére a következők érvényesek:

1. Ezek a garanciafeltételek szabályozzák a kiegészítő garanciateljesítvényeket. A jogi szavatossági igények, ez a garancia által nincsennek érintve. A garanciateljesítvényünk az Ön számára ingyenes.
2. A garanciateljesítvény csak kizárólagosan olyan hibákra terjed ki, amelyek anyag- vagy gyártási hibákra visszavezethetőek és ezeknek a hibáknak a kiküszöbölésére ill. a készülék kicserélésére van korlátozva. Kérjük vegye figyelembe, hogy a készülékeink a meghatározásuk szerint nem kisipari, kézműipari vagy ipari üzemek területén történő bevetésre lettek tervezve. Ezért a garanciaszerződés nem jön létre, ha a készülék kisipari, kézműipari vagy ipari üzemek területén valamint egyenértékű tevékenységek területén van használva. Továbbá a következő kárpótlási teljesítvények mint a szállítási károkért, károkért amelyek az összeszerelési utasítás figyelmen kívül hagyása vagy amelyek a nem szakszerű felszerelés, a használati utasítás figyelmen kívül hagyása (mint például egy rossz hálózati feszültségre vagy áramfajtára való rákapcsolás), visszaélészerű vagy nem szakszerű használatok (mint például a készülék túlterhelése vagy nem engedélyezett betétszerszámok vagy tartozékok), a karbantartási és biztonsági határozatok figyelmen kívül hatása, idegen testek behatolása a készülékbe (mint például homok, kövek vagy por) erőszakos behatolás vagy idegen behatások (mint például leejtés általi károk) úgymint a használat általi, szokásos kopások által keletkező károk ki vannak zárva. Ez különösen azokra az akkukra érvényes, amelyekre még egy 12 hónapos garanciaidőt nyújtunk.

A készüléken történő előzetes belenyúlás esetén elveszítődik a garanciajogosultság.

3. A garanciaidő érvényessége 3 év és a készülék vásárlási időpontjával kezdődik. A garanciaigények a garanciaidő lejárása előtt, két héten belül érvényesíteni kell, miután felismerte a hibát. A garanciajog érvényesítése a garancia idő lejárása után ki van zárva. A készülék kicserélése vagy megjavítása nem vezet a garancia időtartamának a meghosszabításához se nem vezet ez a teljesítvény a készülék vagy az esetleg beépített pótalkatrészek egy új garanciaidőtartamhoz. Ez egy helyszíni szervíz esetében is érvényes.
4. A garanciajog érvényesítéséhez kérjük küldje a defekt készüléket bérmentesen a lent megadott címre. Mellélkelje a vásárlási nyugtát eredetiben vagy egyéb módon levő bizonylatot a vásárlás keltéről. Kérjük őrizze ezért jól meg a pénztári cédulát mind bizonyítékot! Kérjük írja le lehetőleg pontosan a reklamáció okát. Ha a defekt a garanciateljesítvényünk keretén belül van, akkor kap azonnal egy megjavított vagy egy új készüléket vissza.

Magától érthetődő, hogy a költségek megtérítése ellenében szívesen megjavítsuk azokat a készüléken levő defekteket amelyek a garancia terjedelme nem vagy már nem érinti. Ehhez küldje kérjük a készüléket a szervízcímünkre.

**EINHELL HUNGARIA LTD.**  
KÖZPONTI SZERVIZ - VEVŐSZOLGÁLAT  
1107 BUDAPEST, MÁZSA TÉR 5-7.  
Tel. 06(1) 237-0494 · Fax 06(1) 237-0495

**SI****Kazalo****Stran**

1. Uvod .....	36
2. Varnostni napotki .....	36-38
3. Opis naprave .....	39
4. Obseg dobave .....	39
5. Predpisana namenska uporaba .....	39-40
6. Tehnični podatki .....	40-41
7. Pred prvim zagonom .....	41-42
8. Upravljanje .....	43
9. Menjava priključka za omrežje .....	44
10. Čiščenje, vzdrževanje, skladiščenje in naročanje nadomestnih delov .....	44
11. Odstranjevanje in ponovna uporaba .....	44-45
12. Izjava o skladnosti .....	46
13. Garancijska listina .....	47

Ponatis ali kakršnokoli razmnoževanje dokumentacije in spremljajočih papirjev o proizvodu, tudi po izvlečkih, je dovoljeno samo z izrecnim soglasjem ISC GmbH.

Pridržana pravica do tehničnih sprememb

## Dodatni varnostni napotki



“OPOZORILO - Za zmanjšanje tveganja poškodb preberite navodila za uporabo stroja”



### **Uporabljajte zaščito za ušesa.**

Učinkovanje hrupa lahko povzroči izgubo sluha.



### **Uporabljajte protiprašno zaščitno masko.**

Pri obdelavi lesa in drugih materialov lahko pride do nastajanja zdravju škodljivega prahu. Materiala, ki vsebuje azbest, ne smete obdelovati!



### **Uporabljajte zaščitna očala.**

Med delom nastajajoče iskre ali iz naprave izletajoči delčki, ostružki in prah lahko povzročijo izgubo vida.



### **Pozor! Nevarnost poškodb!**

Ne posegajte po vrtečem se listu žage!

## 1. Uvod

### ⚠ **Pozor!**

Pri uporabi naprav je potrebno upoštevati nekaj varnostnih ukrepov, da bi preprečili poškodbe in materialno škodo. Zato skrbno preberite ta navodila za uporabo/varnostne napotke. Le-te dobro shranite tako, da boste imeli zmeraj pri roki potrebne informacije. Če bi napravo izročili drugim osebam, Vas prosimo, da jim izročite tudi ta navodila za uporabo/varnostne napotke. Ne prevzemamo nobene odgovornosti za nezgode ali škodo, ki bi nastale zaradi neupoštevanja teh navodil za uporabo in varnostnih napotkov.

## 2. Varnostni napotki

### ⚠ **OPOZORILO**

**Preberite vse varnostne napotke in navodila.** V primeru, da tega ne storite, so lahko posledica električni udar, požar in/ali hude poškodbe.

**Shranite vse varnostne napotke in navodila za kasnejšo uporabo.**

### 2.1 Splošni varnostni napotki za električne naprave

**Pozor! Pri uporabi električnega orodja je za zaščito pred električnim udarom, nevarnostjo poškodb in požara potrebno upoštevati sledeče varnostne ukrepe. Preberite in upoštevajte sledeče napotke preden začnete uporabljati napravo.**

1. **Vzdržujte red na delovnem območju.**  
Nered na delovnem območju povzroča nevarnosti.
2. **Upoštevajte okoljske vplive**  
Električnega orodja ne izpostavljajte dežju. Ne uporabljajte električnega orodja v vlažnem ali mokrem okolju. Poskrbite za dobro osvetljavo. Ne žagajte v bližini vnetljivih tekočin ali plinov.
3. **Zaščitite se pred električnim udarom**  
S telesom se ne dotikajte ozemljenih delov,

npr. cevi, grelnih teles, štedilnikov, hladilnikov.

4. **Otroci naj se ne nahajajo v bližini!**  
Ne dovolite, da bi se druge osebe dotikale orodja ali kabla, naj se ne nahajajo v Vašem delovnem območju.
5. **Orodje hranite na varnem**  
Kompresor, ki ga ne uporabljate, je treba skladiščiti v suhem, zaprtem prostoru, nedostopno otrokom.
6. **Orodja ne preobremenjujte**  
Delo bo potekalo boljše in varneje v navedenem zmogljivostnem območju.
7. **Uporabljajte pravilno orodje**  
Za težka dela ne uporabljajte prešibkega orodja ali orodja, ki ga držite pred seboj. Ne uporabljajte orodja za namene in dela, za katere orodje ni namenjeno; na primer ne uporabljajte ročne krožne žage za podiranje dreves ali rezanje vej.
8. **Uporabljajte ustrezna delovna oblačila**  
Ne nosite širokih oblačil ali nakita. Le-te lahko zagrabijo premični deli naprave. Pri delu na prostem je priporočena uporaba obutve, ki je odporna proti drsenju. Če imate dolge lase, pri delu uporabljajte mrežico za lase.
9. **Uporabite zaščitno opremo**  
Uporabite zaščitna očala. Uporabljajte masko za prah pri delu, kjer nastaja prah.
10. **Kabla ne uporabljajte v druge namene**  
Orodja ne prenašajte za kabel in kabla ne uporabljajte za izvlačenje vtikača iz vtičnice. Kabel varujte pred toploto, oljem in pred ostrimi robovi.
11. **Zavarujte obdelovanca**  
Uporabljajte vpenjalno napravo ali primež, v katerega vpnete obdelovanca. S tem se bo obdelovanec nahajal v čvrstem položaju kot pa, če bi ga držali z roko in omogočeno Vam bo izvajanje dela z obema rokama.
12. **Stojne lege ne raztegnite preveč**  
Drža telesa naj ne bo nenaravna. Poskrbite za varno stoji in vedno držite ravnotežje.
13. **Orodje skrbno negujte.**  
Orodje vzdržujte ostro in čisto, da boste lahko dobro in varno delali. Upoštevajte predpise za vzdrževanje in napotke za zamenjavo orodja. Redno preverjajte vtikač in kabel in ju dajte v primeru poškodbe

popraviti priznanemu strokovnjaku. Redno preverjajte kabelski podaljšek in ga po potrebi zamenjajte. Ročaje vzdržujte v suhem stanju in brez prisotnosti olja in maščobe.

#### 14. Izvlecite omrežno stikalo

Ko naprave ne uporabljate, pred vzdrževanjem in pri zamenjavi orodja, kot npr. list žage, sveder in kakršnokoli strojno orodje.

#### 15. Ne puščajte ključev orodja v vtičnicah

Pred vklopom preverite, če ste odstranili ključ in nastavljeno orodje.

#### 16. Preprečite nenamerni zagon

Ne prenašajte nobenih na električno omrežje priključenih orodij s prstom na stikalu. Prepričajte se, da bo stikalo pri priključevanju na električno omrežje izključeno.

#### 17. Podaljševalni kabel na prostem

Na prostem uporabljajte samo za do odobren in ustrezno označen podaljševalni kabel.

#### 18. Vedno bodite pozorni.

Opazujte svoje delo. Postopajte razumno. Orodja ne uporabljajte takrat, ko ste utrujeni.

#### 19. Napravo pregledajte, da ni poškodovana

Pred nadaljnjo uporabo orodja je potrebno zaščitne priprave ali lažje poškodovane dele skrbno pregledati glede brezhibnega in smotrnega namenskega delovanja. Preverite, če premični deli dobro delujejo, če se ne zatikajo ali, če so deli poškodovani. Vsi deli morajo biti pravilno montirani, da bo zagotovljena varnost naprave.

Poškodovane zaščitne priprave in del je potrebno po vseh pravilih dati popraviti ali zamenjati v priznani strokovno delavnico, v kolikor v navodilih za uporabo ni navedeno drugače. Poškodovana stikala morate dati zamenjati v delavnici servisne službe. Ne uporabljajte orodja, pri katerem se stikalo za vklop/izklop ne da vklopiti oz. izklopiti.

#### 20. Pozor!

Za Vašo alstno varnost uporabljajte samo pribor in dodatne naprave, ki so navedene v navodilih za uporabo ali jih priporoča ali navaja proizvajalec orodja. Uporaba drugih

uporabnih orodij ali priborov, kot pa je navedeno v navodilih za uporabo, lahko predstavlja za Vas osebno nevarnost za poškodbe.

#### 21. Popravila naj izvaja strokovnjak za elektriko

To električno orodje ustreza zadevnim varnostnim določilom. Popravila smejo izvajati samo elektro strokovnjaki, v nasprotnem lahko uporabnik utрпи nezgode.

#### 22. Vključite sesalno napravo

Če obstajajo naprave za priključitev opreme za odsesavanje prahu, se prepričajte, da bodo le-te priključene in uporabljane.

#### Posebni varnostni napotki

- V sili stroj izklopite neposredno ter izvlecite vtič.
- Pred in med delom z žago upoštevajte vsa ta navodila.
- Žage ne uporabljajte za žaganje drv.
- Okroglega lesa ne režite prečno brez primerne držalne priprave.
- Stroj je opremljen z varnostnim stikalom proti ponovnemu vklopu v primeru izgube napetosti.
- Če je potrebno uporabiti električni podaljšek, se prepričajte, da je premer kabla električnega podaljška zadosten za sprejem električnega toka žage.
- Minimalni presek 1 mm<sup>2</sup>
- Kabelski boben uporabljajte le v odvitem stanju.
- Osebo, ki dela z žago, se ne sme motiti in ji odvracati pozornost.
- Žagine liste v nobenem primeru ne smete po izkupu pogona zavirati tako, da bi na njih izvajali stranski protipritisk.
- Vgrajujte le žagine liste ki so dobro nabrušeni, brez razpok in niso deformirani.
- Poškodovane žagine liste je takoj potrebno zamenjati.
- Ne uporabljajte žaginih listov, katerih podatki se ne skladajo s podatki, ki so navedeni v teh navodilih za uporabo.
- Zagotoviti morate, da bo vsa oprema, ki zakriva list žage, delovala brezhibno.
- Varnostnih naprav na stroju se ne sme demontirati ali jih narediti neuporabne.
- Poškodovane ali pomanjkljive zaščitne



SI

- naprave morate nemudoma zamenjati.
- Ne žagajte majhnih obdelovancev, ki so premajhni, da bi jih varno držali v rokah.
  - Stroj ne smete obremeniti tako močno, da bi prišlo do zastoja.
  - Obdelovanec ves čas trdno pritiskajte ob delovno ploščo.
  - Nikoli ne odstranjajte iver, ostružke ali zagozdene kose lesa med tem, ko žagin list deluje.
  - Za odpravev motenj na blokiranim orodju izklopite stroj. - Izvlecite omrežni vtič – odstranite blokado. Pozor! Nevarnost poškodbe zaradi žaginega lista! Nosite rokavice za zaščito rok! Izvedite poskusni tek brez obdelovanca. Bodite pozorni na morebitne neobičajne zvoke ali tresljaje. Če te opazite, izklopite stroj in se obrnite na proizvajalca.
  - Predelovanje, kot tudi nastavljalna, merilna in čistilna dela izvajajte le, ko je motor izključen. -Potegnite električni omrežni vtič iz električne priključne vtičnice-
  - Pred vklopom preverite, če ste odstranili ključ in nastavljalno orodje.
  - Ko zapustite delovno mesto, izključite motor in potegnite električni omrežni vtič iz električne priključne vtičnice.
  - Elektroinštalacije, popravila in vzdrževalna dela lahko izvajajo samo strokovnjaki.
  - Po končanem popravilu ali po vzdrževalnih delih je potrebno ponovno montirati vse zaščitne naprave.
  - Potrebno se je ravnati po varnostnih, delovnih in vzdrževalnih navodilih proizvajalca, kot tudi upoštevati mere, ki so navedene pod poglavjem "Tehnični Podatki".
  - Upoštevati je potrebno zadevne predpise za preprečevanje nesreč in ostale, splošno priznana tehnično varnostna pravila.
  - Upoštevajte okrožnice poklicnega združenja (VBG 7j).
  - Žaga je namenjena samo za postavitve v zaprtih prostorih.
  - Obdelovanci, ki so manjši od zaščite žaginega lista, lahko povzročijo poškodbe rok in prstov. Uporabite ustrezne pripomočke!
  - Preprečite krčevito držo rok pri vodenju obdelovanca ter pozicije, pri katerih bi zdrs roke vodil neposredno v žagin list.
  - Žagin list vedno vložite tako, da bodo zobje kazali navzdol k mizi za žaganje.
  - Vedno nastavite ustrezno napetost lista, da preprečite trganje žaginih listov.
  - Bodite posebej previdni pri rezanju materialov z nepravilnimi rezalnimi profili.
  - Posebej pazite pri rezanju okroglih teles, kot so palice ali cevi. Ta lahko zdrsnejo z žaginega lista in povzročijo zagozdenje zob. Take obdelovance podprite s klinom.
  - Pri povlečenju obdelovanca nazaj se lahko zobje zagozdijo v rezalni fugi, predvsem, če žagovina blokira fugo. V tem primeru žago izklopite, izvlecite omrežni vtič, s klinom odprite rezalno fugo in izvlecite obdelovanec.
  - Preden zapustite delovno mesto, vedno izklopite žago. Počakajte, da se žaga ustavi.
  - Ne nameščajte, ne lepите in ne sestavljajte delov na delovni mizi, medtem ko žaga deluje.
  - Žago vklopite potem, ko pospravite ostanke materiala in orodje z delovne mize. Na delovni mizi naj bo samo trenutni obdelovanec in morebitni pripomočki (klini).
  - Vedno uporabite zaščitna očala.
  - Prste držite na varni razdalji do žaginega lista.
  - Obdelovanec vodite varno in trdno ter ga nikoli ne izpustite.
  - Preden zapustite delovno mesto, vedno izklopite žago.
  - Vaša izkušnost z žago naj ne povzroči, da postanete nepozorni. Če ste nepozorni, lahko v delčku sekunde pride do težkih telesnih poškodb.

**Ta varnostna navodila dobro shranite.**

### 3. Opis naprave (Slika 1 - 15)

1. Odsesovalna naprava
2. Držalo
3. Narebričeni vijak
4. Ročaj
5. Zaščita žaginega lista
6. Žagina miza
7. Pokrov levo
8. Ležajna mesta
9. Napenjalni vijak
10. Nosilec
11. Gradskala
12. Naravnalni vzvod
13. Priključek za odsesavanje prahu
14. Stikalo za vklop/izklop
15. Regulator števila gibov
16. Montažne točke
17. Žagin list
18. Priključek za sesanje prahu
19. Priključek za žagine liste za rezljačo
20. Inbus ključ 2,5 mm
21. Inbus ključ 4 mm
22. Zaboje za shranjevanje žaginih listov
23. Podložka
24. Vpenjalo žaginega lista zgoraj
25. Vpenjalo žaginega lista spodaj
26. Mizni vložek
27. Kazalec
28. Vijak

### 4. Obseg dobave

Odprite embalažo in previdno vzemite napravo iz embalaže.

Odstranite embalažni material in embalažne in transportne varovalne priprave (če obstajajo). Preverite, če je obseg dobave popoln. Preverite morebitne poškodbe naprave in delov pribora, do katerih bi lahko prišlo med transportom.

Po možnosti shranite embalažo do poteka garancijskega roka.

### POZOR

**Naprava in embalažni material nista igrača za otroke! Otroci se ne smejo igrati s plastičnimi vrečkami, folijo in malimi deli opreme! Obstaja nevarnost zadušitve in zaužitja takšnih delov materiala!**

- Dekupirna žaga
- Zaščita žaginega lista
- Narebričen vijak (2x)
- Podložka Ø 6 mm (2x)
- Odsesovalna priprava
- Nadomestni žagin list (10x) (za les in plastiko)
- Priključek za žagin list za rezljačo(2x)
- Inbus ključ 2,5 mm
- Inbus ključ 4 mm
- Adapter za odsesavanje
- Originalna navodila za uporabo

### 5. Predpisana namenska uporaba

Dekupirna žaga je namenjena rezanju oglatega lesa in lesu podobnih materialov, npr. pleksi stekla, GFK, penaste mase, gume, usnja in plute. Žage ne uporabljajte za rezanje okroglih materialov. Okrogli material se lahko hitro zagozdi. **Nevarnost poškodb! Dele lahko izvrže iz pripomočka.**

Napravo je dovoljeno uporabljati samo za namene, za katere je bila izdelana. Vsaka druga uporaba šteje kot nenamenska nedovoljena uporaba. Za kakršnekoli poškodbe ali škodo, ki bi nastale zaradi nedovoljene uporabe, nosi odgovornost uporabnik/upravljalca in ne proizvajalec.

Prosimo, da upoštevate, da naše naprave niso bile konstruirane za namene uporabe v obrtništvu ali industriji. Ne prevzemamo nobene odgovornosti, če je bila naprava uporabljena v obrtništvu ali industriji ter v podobnih dejavnostih.

SI

- Uporabljati smete samo za ta stroj primerne liste žage. Prepovedana je uporaba kakršnihkoli drugih rezalnih plošč.
- Del smotrne namenske uporabe je tudi upoštevanje varnostnih navodil, kot tudi navodil za montažo in navodil za upravljanje, ki so v navodilih za uporabo.
- Osebe, ki ta stroj upravljajo in vzdržujejo, morajo biti seznanjeni s temi navodili in biti poučeno o možnih nevarnostih.
- Poleg tega pa se je treba točno držati vseh veljavnih predpisov za preprečevanje nesreč.
- Potrebno je upoštevati tudi ostala splošna pravila v delovnem medicinskem in varnostno tehničnem področju.
- Spremembe stroja istočasno izključujejo jamstvo proizvajalca in jamstvo za napake, ki nastanejo zaradi tega.

#### Ostala tveganja

**Tudi, če delate s tem električnim orodjem po predpisih, zmeraj obstaja nekaj ostalih tveganj. Nastopijo lahko sledeče nevarnosti v zvezi s konstrukcijo in izvedbo tega električnega orodja:**

- Poškodbe pljuč, če ne uporabljate primerne protiprašne zaščitne maske.
- Poškodbe sluha, če ne uporabljate primerne zaščite za ušesa.
- Nevarnost nesreče zaradi stika z roko v nepokritem območju rezanja obdelovanca.
- Nevarnost nesreče pri zamenjavi orodja (nevarnost ureza).
- Stiskanje prstov.
- Nevarnost zaradi udarca nazaj.
- Prevračanje obdelovanca zaradi nezadostne površine za nameščanje obdelovanca.
- Dotikanje rezalnega orodja.
- Izmet delov vej in obdelovanca.

## 6. Tehnični podatki

Omrežna napetost:	230 V ~ 50 Hz
Sprejem moči:	120 Watt
Način obratovanja:	S2 5 min
Število vrtljajev v prostem teku $n_0$ :	400 -1600 min <sup>-1</sup>
Vrsta zaščite:	IP 20
Premik:	21 mm
Stojna površina:	410 x 245 mm
Premična miza:	0° do 45° na levo
Velikost mize:	410 x 253 mm
Dolžina žaginega lista:	134 mm
Izpust:	406 mm
Višina rezanja maks. pri 90°:	57 mm
Višina rezanja maks. pri 45°:	32 mm
Teža:	ca. 10,5 kg

#### Trajanje vklopa

Ocenjeno trajanje vklopa 5 min / ocenjeno trajanje mirovanja 5 min.  
Trajanje vklopa S2 5 min (kratkotrajno delovanje) pomeni, da je dovoljeno motor z navedeno nazivno močjo 120 vatov neprekinjeno obremeniti le za čas, naveden na tipski tablici (5 min). V nasprotnem bi se motor nedopustno pregreval. Po premoru se motor ponovno ohladi na svojo izhodiščno temperaturo.

#### Vrednosti hrupne emisije

##### Hrup in vibracije

Vrednosti hrupa in vibracij so bile izmerjene v skladu z EN 61029.

##### Uporabljajte zaščito za ušesa.

Učinkovanje hrupa lahko povzroči izgubo sluha.

	Obratovanje	Prosti tek
Nivo zvočnega tlaka $L_{pA}$ :	82,6 dB	62,3 dB
Negotovost $K_{pA}$ :		3 dB
Nivo zvočne moči $L_{WA}$ :	95,6 dB	75,3 dB
Negotovost $K_{WA}$ :		3 dB

Navedeni podatki so emisijske vrednosti in ni nujno, da obenem predstavljajo tudi zanesljive vrednosti na delovnem mestu. Čeprav obstaja korelacija med emisijskim in imisijskim nivojem, se iz tega ne da z zanesljivostjo ugotoviti, če so potrebni dodatni varnostni ukrepi. Dejavniki, kateri lahko vplivajo na takratni, na delovnem mestu obstajajoči nivo imisije, vsebujejo čas: vplivanja, svojevrstnost prostora, druge vire hrupa itd., n. pr. število strojev in drugih sosednjih procesov. Zanesljivi podatki za delovno mesto lahko variirajo od države do države. Ta informacija pa naj omogoči uporabniku, da bolje oceni nevarnost in tveganje.

### Omejite razvijanje hrupa in vibracij na minimum!

- Uporabljajte samo brezhibne naprave.
- Redno vzdržujte in čistite napravo.
- Način dela prilagodite napravi.
- Ne preobremenjujte naprave.
- Po potrebi dajte napravo na preverjanje.
- Izključite napravo, ko je ne uporabljate.

## 7. Pred prvim zagonom

### Pozor!

**Zmeraj izvlecite električni priključni vtikač preden začnete izvajati nastavitve.**

### 7.1 Splošno

- Pred prvim zagonom morajo biti vsi pokrovi in varnostne priprave pravilno montirane.
- Žagin list se mora vrteti brez oviranja.
- Pri že obdelanem lesu je potrebno paziti na tujke, kot so n.pr. žebliji ali vijaki itd.
- Preden aktivirate stikalo za vklop/izklop, se prepričajte, da je žagin list pravilno montiran ter, da se premični deli z lahko premikajo.
- Preden stroj priklopite se prepričajte, da se podatki, ki so navedeni na tipski tablici, ujemajo z omrežnimi podatki.
- Stroj priključite samo na pravilno nameščeno vtičnico z zaščitnim kontaktom, ki je opremljena z varovalko vsaj 10 A.

### 7.2 Montaža dekupirne žage na delovno površino (Sl. 3, 4)

Napravo lahko montira samo strokovnjak!

Za montažo potrebujete (ni v obsegu dostave):

- Šestrobni vijak M8 (4x)
- Šestrobno matico M8 (8x)
- Podložko Ø 8 mm (4x)
- Plosko tesnilo Ø 8 mm (4x)
- Gumijasto podlago: 450x250x13 mm

Dolžina vijakov je odvisna od debeline mizne plošče.

- Dekupirno žago montirajte na masivno leseno delovno mizo. S tem boste preprečili glasne zvoke zaradi vibracij.
- Označite izvrtine. Pri tem dekupirno žago uporabite kot šablono.
- Izvrtajte 4 luknje Ø 9 mm v delovno mizo in gumijasto podlago.
- Dekupirno žago privijte k delovni mizi na montažnih točkah (Sl. 3/12, Pol. 16) v naslednjem zaporedju (Sl. 4):

SI

- A) Dekupirna žaga
- B) Gumijasta podlaga
- C) Delovna miza
- D) Plosko tesnilo
- E) Podložka
- F) Šestrobna matica
- G) Šestrobna matica
- H) Šestrobni vijak

Najprej privijte šestrobno matico (F) ter nato zavarujte še z drugo šestrobno matico (G).

### 7.3 Montaža

Pozor! Pred vsemi vzdrževalnimi in predelovalnimi deli na dekupirni žagi izvlecite omrežni vtič.

#### 7.3.1 Montaža zaščite žaginega lista in priprave za odsesavanje ostružkov (Sl. 6/7/8)

- Potisnite zaščito žaginega lista (5) na držalo (4).
- Potisnite narebričane vijake (3) skozi vzdolžne luknje zaščite žaginega lista (5) in jih privijte.
- Z narebričanimi vijaki se lahko zaščita žaginega lista fiksira na različnih višinah.
- Montirajte odsesovalno napravo (1), kot je prikazano na sliki 8.

#### 7.3.2 Zamenjava žaginega lista (Sl. 1/6/9/10/11/14)

#### Opozorilo

**Za preprečevanje poškodb zaradi neželenega vklopa: Pred odstranitvijo ali zamenjavo žaginega lista stikalo vedno nastavite na pozicijo "0" in izvlecite omrežni vtič iz vtičnice.**

- Vpenjalni vijak (9) zavrtite v levo, da sprostite žagin list (17).
- Odvijte levi pokrov (7). Pri tem odprite pokrov zaboja za shranjevanje (22) in odstranite vijake (C) (Sl. 6). (Možna je tudi zamenjava žaginega lista brez odstranitve levega pokrova, vendar zahteva nekoliko spretnosti).
- Žagin list najprej izvzemite iz zgornjega vpenjala žaginega lista (24), pri tem zgornjo

premično ročico potisnite navzdol.

- Nato žagin list izvzemite iz spodnjega vpenjala žaginega lista (25).
- Žagin list izvlecite navzgor skozi mizni vložek (26).
- Nov žagin list ponovno vstavite v nasprotnem zaporedju.

**Pozor: Žagin list vedno vstavite tako, da njegovi zobje kažejo proti žagini mizi.**

Žagin list je mogoče vstaviti v režo a (Slika 9, 10) ali b (Slika 9, 11):

#### Reža a:

Za reze vzdolž nosilca

#### Reža b:

Za reze počez glede na nosilec.

Žagin list napnite z vrtenjem vpenjalnega vijaka (9) na desno. Ko je vpenjalni vijak nekoliko težje zavrteti, ga je treba zavrteti še za prbl. cele 3 obrate, da bo pravilo vpet.

- Ponovno montirajte levi pokrov (7) (Samo, če ste ga prej odstranili.).

#### 7.3.3 Natančna nastavitve kotomera

Pozor: Ob dostavi je kotomer že pravilno nastavljen.

Nastavite žagino mizo s kotom 90°, ki ga nastavite na žagini mizi in na žaginem listu (Sl. 12). Sprostite vijak (28) in zavrtite kazalnik (27) na oznako 90°.

Za natančno delo izvedite poskusno žaganje: Preverite nastavljeni kot, in sicer s testnim žaganjem in preverjanjem nastavljenega kota na obdelovancu s kotomerom. Po potrebi dodatno nastavite kazalnik (27).

## 8. Upravljanje

### 8.1 Opomba:

- Žaga lesa ne reže samodejno. Uporabnik omogoča rezanje z vodenjem lesa v premikajoč se žagin list.
- Zobje režejo les samo ob premiku navzdol.
- Les je treba počasi voditi v žagin list, saj so zobje žaginega lista zelo majhni.
- Vsak, ki želi delati z žago, potrebuje določen čas za priučitev. V tem času se bo najbrž zlomilo kar nekaj listov.
- Pri rezanju debelejšega lesa je treba posebej paziti, da se žagin list ne ukrivi ali zasuka.
- S previdnim delov se podaljška življenjska doba žaginega lista.

### 8.2 Stikalo za vklop/izklop (Sl. 2/Pol. 14)

- Za vklop pritisnite tipko "I".
- Za izklop pritisnite tipko "0".

**Pozor:** Stroj je opremljen z varnostnim stikalom proti ponovnemu vklopu v primeru izgube napetosti.

Če je dekupirna žaga vklopljena in se prekine oskrbovanje s tokom v omrežju, ostane žaga izklopljena tudi, ko se oskrbovanje s tokom ponovno vzpostavi. Za vklop ponovno pritisnite stikalo „I“.

### 8.3 Regulator števila gibov

Z regulatorjem števila gibov (15) lahko nastavite število gibov za določen material. Za mehak material priporočamo visoko število vrtljajev, za trd pa nizko število vrtljajev. Če regulator števila gibov zavrtite na desno (15), povečate število vrtljajev.

### 8.4 Izvedba notranjega reza

Značilnost te dekupirne žage je možnost izvedbe notranjih rezov v plošči, ne da bi se poškodovala zunanost ali obseg plošče. Za izvedbo notranjih rezov v plošči:

- Odstranite žagin list, kot je opisano v razdelku 7.3.2.
- Izvrtajte luknjo v zadevno ploščo.
- Ploščo položite z luknjo nad dostopno luknjo na žagini mizi.
- Žagin list namestite skozi luknjo v plošči ter nastavite napetost lista.
- Po zaključku izvedbe notranjih rezov odstranite žagin list s prijemov lista (kot je opisano v razdelku 7.3.2) ter snemite ploščo z mize.

### 8.5 Izvedba rezov pod kotom

Premaknite mizo tako, da sprostite naravnlalni vzvod (12) ter žagino mizo nastavite v zeleno pozicijo (Sl. 13). Privijte naravnlalni vzvod.

#### **Pozor!**

Pri izvedbi rezov pod kotom bodite posebej previdni. Zaradi naklona mize lahko še prej pride do zdrsa. **Nevarnost poškodb!**

### 8.6 Priključek za žagine liste za rezljačo (Sl. 5/14)

- Odstranite žagin list, kot je opisano pod 7.3.2.
- Namestite žagin list za rezljačo (17) v priključek. Pri tem uporabite inbus ključ z 2,5 mm. Pozor: Žagin list za rezljačo ni v obsegu dostave.
- Najprej snemite mizni vložek (26).
- Nato oba priključka (19) namestite na dve vpenjali za žagin list (24/25).
- Žagin list vstavite, kot je opisano pod točko 7.3.2.

## 9. Menjava priključka za omrežje

Če se priključek za omrežje te naprave poškoduje, ga mora zamenjati izdelovalec, izdelovalčev servis za stranke ali druga ustrezno usposobljena oseba, da ne pride do nevarnih situacij.

## 10. Čiščenje, vzdrževanje, skladiščenje in naročanje nadomestnih delov

### Pozor!

Pred izvajanjem vsakega čistilnega dela izvlecite električni priključni kabel.

### 10.1 Čiščenje

- Zaščitno opremo, zračne reže in ohišje motorja vzdržujte kar se le da v stanju brez prisotnosti prahu in umazanije.
- Priporočamo, da napravo očistite neposredno po vsakem končanem delu.
- Odprite pokrov levo (Sl. 1/Pol. 7), odstranite grobo umazanijo (žagovino, prah) z ročno metlico.
- Napravo obrišite s suho krpo ali s komprimiranim zrakom pod nizkim pritiskom.
- Redno čistite napravo z vlažno krpo in nekaj milnice. Ne uporabljajte nobenih čistilnih ali razredčilnih sredstev; le-ta lahko poškodujejo plastične dele naprave. Pazite na to, da ne pride voda v notranjost naprave.

### 10.2 Vzdrževanje

V notranjosti naprave ni nobenih delov, ki bi jih bilo potrebno vzdrževati.

#### 10.2.1 Ležaji (Sl. 1/Pol. 8)

Ležajna mesta obračalnih koles redno mažite z visokokakovostno mastjo, najkasneje pa prbl. vsakih 25 - 30 obratovnih ur.

### 10.2.2 Ogljene ščetke

V primeru prekomernega iskrenja dajte preveriti ogljene ščetke elektro strokovnjaku. Pozor! Ogljene ščetke sme zamenjati samo elektro strokovnjak.

### 10.3 Skladiščenje

Napravo in pribor za napravo skladiščite na temnem, suhem in pred mrazom zaščitenem in za otroke nedostopnem mestu. Optimalna skladiščna temperatura je med 5 in 30 °C. Električno orodje shranjujte v originalni embalaži.

### 10.4 Naročanje nadomestnih delov:

Pri naročanju nadomestnih delov je treba navesti naslednje podatke;

- Tip naprave
- Art. številko naprave
- Ident- številko naprave

Aktualne cene in informacije najdete na spletni strani [www.isc-gmbh.info](http://www.isc-gmbh.info)

## 11. Odstranjevanje in ponovna uporaba

Naprava se nahaja v embalaži, da ne bi prišlo do poškodb med transportom. Ta embalaža je surovina in s tem ponovno uporabna ali pa jo je možno reciklirati. Naprava in njen pribor sta izdelana iz različnih materialov kot npr. kovine in plastika. Pokvarjene sestavne dele odstranite med posebne odpadke. V ta namen povprašajte v tehnični trgovini ali na občinski upravi!



Samo za dežele EU

Električnega orodja ne mečite med gospodinjske odpadke!

V skladu z evropsko smernico 2002/96/EG o starih električnih in elektronskih napravah in v skladu z izvajanjem nacionalne zakonodaje morate ločeno zbirati izrabljena električna orodja in jih predati v okoljsko varno ponovno predelavo.



Reciklažna alternativa za poziv za vračanje:

Lastnik električne naprave je alternativno zavezan, da namesto vračanja sodeluje pri strokovno ustreznem recikliranju v primeru predaje lastnine. Staro napravo se lahko v ta namen tudi prepusti na odvzemnem mestu, ki izvaja odstranjevanje v smislu nacionalne zakonodaje o odstranjevanju takšnih odpadkov. To se ne nanaša na starim napravam priložene dele pribora in opreme brez električnih komponent.

SI

## 12. Izjava o skladnosti

Einhell Germany AG · Wiesenweg 22 · D-94405 Landau/Isar



## Konformitätserklärung

- erklärt folgende Konformität gemäß EU-Richtlinie und Normen für Artikel  
 explains the following conformity according to EU directives and norms for the following product  
 déclare la conformité suivante selon la directive CE et les normes concernant l'article  
 dichiara la seguente conformità secondo la direttiva UE e le norme per l'articolo  
 verklaart de volgende overeenstemming conform EU richtlijn en normen voor het product  
 declara la siguiente conformidad a tenor de la directiva y normas de la UE para el artículo  
 declara a seguinte conformidade, de acordo com a directiva CE e normas para o artigo  
 atterer følgende overensstemmelse i medfør af EU-direktiv samt standarder for artikel  
 förklarar följande överensstämmelse enl. EU-direktiv och standarder för artikeln  
 vakuuttaa, että tuote täyttää EU-direktiivin ja standardien vaatimukset  
 töendab toote vastavust EL direktiivile ja standarditele  
 vydává následující prohlášení o shodě podle směrnice EU a norem pro výrobek  
 potrjuje sledečo skladnost s smernico EU in standardi za izdelek  
 vydáva nasledujúce prehlásenie o zhode podľa smernice EÚ a noriem pre výrobok  
 a cikkekhez az EU-irányvonal és Normák szerint a következő konformitást jelenti ki  
 deklaruje zgodność wymienionego poniżej artykułu z następującymi normami na podstawie dyrektywy WE.  
 декларира съответното съответствие съгласно Директива на ЕС и норми за артикул  
 paskaidro šādu atbilstību ES direktīvai un standartiem  
 apibūdina šj atitikimą EU reikalavimams ir prekės normoms  
 declară următoarea conformitate conform directivei UE și normelor pentru articolul  
 δηλώνει την ακόλουθη συμμόρφωση σύμφωνα με την Οδηγία ΕΚ και τα πρότυπα για το προϊόν  
 potvrđuje sljedeću usklađenost prema smjernicama EU i normama za artikl  
 potvrđuje sljedeću usklađenost prema smjernicama EU i normama za artikl  
 potvrđuje sledeću usklađenost prema smernicama EZ i normama za artikl  
 следующим удостоверяется, что следующие продукты соответствуют директивам и нормам ЕС  
 проголошує про зазначену нижче відповідність виробу директивам та стандартам ЄС на виріб  
 ja izjavuva slednata soobraznost согласно EУ-директивата и нормите за артикли  
 Ürünü ile ilgili AB direktifleri ve normları gereğince aşağıda açıklanan uygunluğu belirtir  
 erklærer følgende samsvar i henhold til EU-direktivet og standarder for artikkel  
 Lýsir uppfyllingu EU-reglna og annarra staða vöru

## Dekupiersäge PDKS 120 A1 (Parkside)

- 2009/105/EC  
 2006/95/EC  
 2006/28/EC  
 2005/32/EC  
 2004/108/EC  
 2004/22/EC  
 1999/5/EC  
 97/23/EC  
 90/396/EC  
 89/686/EC\_96/58/EC
- 2006/42/EC  
 Annex IV  
 Notified Body:  
 Notified Body No.:  
 Reg. No.:
- 2000/14/EC\_2005/88/EC  
 Annex V  
 Annex VI  
 Noise: measured  $L_{WA}$  = dB (A); guaranteed  $L_{WA}$  = dB (A)  
 P = KW; L $\varnothing$  = cm  
 Notified Body:
- 2004/26/EC  
 Emission No.:

Standard references: EN 61029-1; EN 55014-1; EN 61000-3-2; EN 61000-3-3; EN 55014-2

Landau/Isar, den 12.07.2010

  
Weichselgartner/General Manager

  
Wentao/Product-Management

First CE: 10  
 Art.-No.: 43.090.24 I.-No.: 11010  
 Subject to change without notice

Archive-File/Record: 4309020-11-4177400-10  
 Documents registrar: Siegfried Roider  
 Wiesenweg 22, D-94405 Landau/Isar

# 13. GARANCIJSKI LIST

## Spoštovana stranka!

Naši proizvodi podležejo strogi kontroli kakovosti. Če ta naprava kljub temu ne bi delovala brezhibno, to zelo obžalujemo in Vas prosimo, da se obrnete na našo servisno službo na naslov, ki je naveden spodaj na tem garancijskem listu. Z veseljem smo Vam na voljo tudi telefonsko na navedeno servisno klicno številko. Za uveljavljanje garancijskih zahtevkov velja sledeče:

1. Le-ti garancijski pogoji urejajo dodatne garancijske storitve. Vaši zakonski garancijski zahtevki ostanejo s to garancijo nespremenjeni. Naše garancijske storitve so za Vas brezplačne.
  2. Garancijske storitve obsegajo izključno samo pomanjkljivosti zaradi napak v materialih in izdelavi in so omejene na odpravo takšnih pomanjkljivosti oziroma na zamenjavo naprave. Prosimo, da upoštevate, da naše naprave niso konstruirane za uporabo v obrtništvu ali industriji. Garancijska pogodba zato ne pride v poštev, če se naprava uporablja v obrtništvu ali v industrijskih obratih ali v podobnih dejavnostih. Poleg tega ne obsega naša garancija nadomestil za transportne poškodbe, škodo zaradi neupoštevanja navodil za montažo ali zaradi nestrokovne inštalacije, neupoštevanja navodil za uporabo (kot n. pr. priklop na napačno omrežno napetost ali vrsto toka), pretirana ali nepravilna uporaba (kot n. pr. preobremenitev naprave ali uporaba nedovoljenih orodij ali pribora), neupoštevanje predpisov za vzdrževanje in varnostnih predpisov, vstop tujih predmetov v napravo (kot n. pr. pesek, kamenje ali prah), uporaba sile ali tuji vplivi (kot n. pr. poškodbe zaradi padca naprave) ter običajna obraba naprave zaradi uporabe. To velja še posebej za akumulatorje, za katere vendarle dajemo garancijski rok 12 mesecev.
- Veljavnost garancijskih zahtevkov ugasne, če so bili na npravi že izvajani posegi.
3. Garancijska doba znaša 3 leti in začne teči z dnevom nakupa naprave. Garancijske zahtevke morate uveljavljati pred potekom garancijske dobe v sveh tednih potem ko ste ugotovili napako. Uveljavljanje garancijskih zahtevkov po poteku garancijske dobe je izključeno. Popravilo ali zamenjava naprave ne privede do podaljšanja garancijske dobe, niti se ne postavi nova garancijska doba zaradi takšnih storitev ali zaradi eventualno vgrajenih nadomestnih delov. To velja tudi za servisne storitve na licu mesta.
  4. Za uveljavljanje Vašega garancijskega zahtevka nam pošljite pokvarjeno napravo brez poštnine na spodaj navedeni naslov. Priložite original računa ob nakupu ali drugo potrdilo kot dokazilo o nakupu z datumom nakupa. Zato prosimo, da dobro shranite račun kot dokazilo o nakupu! Prosimo, da nam po možnosti natančno opišete vzroke reklamacije. Če napaka izpolnjuje naše garancijske pogoje, boste nemudoma dobili nazaj popravljeno ali novo napravo.

Seveda bomo proti plačilu stroškov odpravili tudi napake na napravi, katere ne spadajo v obseg garancije ali jih garancija več ne zajema. V takšnem primeru prosimo, da pošljete napravo na naslov naše servisne službe.

**GMA-Elektromechanika d.o.o**  
Cesta Andreja Bitenca 115  
SLO 1000 Ljubljana  
Tel 01/5838304 · Fax 01/5183803

**CZ****Obsah****Strana**

1. Úvod .....	50
2. Bezpečnostní pokyny .....	50-52
3. Popis přístroje .....	53
4. Rozsah dodávky .....	53
5. Použití podle účelu určení .....	53-54
6. Technická data .....	54-55
7. Před uvedením do provozu .....	55-56
8. Obsluha .....	57
9. Výměna síťového napájecího vedení .....	58
10. Čištění, údržba, uložení a objednání náhradních dílů .....	58
11. Likvidace a recyklace .....	58-59
12. Prohlášení o shodě .....	60
13. Záruční list .....	61

Patisk nebo jiné rozmnožování dokumentace a průvodních listin, také ve výtažcích, je přípustný pouze s výslovným souhlasem firmy ISC GmbH.

48

Technické změny vyhrazeny

## Dodatečné bezpečnostní pokyny



„VAROVÁNÍ - Ke snížení rizika zranění si přečíst návod k obsluze”



### **Noste ochranu sluchu.**

Působení hluku může způsobit ztrátu sluchu.



### **Noste ochrannou masku proti prachu.**

Při zpracování dřeva a jiných materiálů může vznikat zdraví škodlivý prach. Materiál obsahující azbest nesmí být opracováván!



### **Noste ochranné brýle.**

Jiskry vznikající při práci nebo odštěpky dřeva, třísky a prachy vystupující z přístroje mohou způsobit ztrátu viditelnosti.



### **Pozor! Nebezpečí zranění!**

Nesahat na běžící pilový kotouč!

CZ

## 1. Úvod

### ⚠ **Pozor!**

Při používání přístrojů musí být dodržována určitá bezpečnostní opatření, aby se zabránilo zraněním a škodám. Přečtěte si proto pečlivě tento návod k obsluze / bezpečnostní pokyny. Dobře si ho/je uložte, abyste měli tyto informace kdykoliv po ruce. Pokud předáte přístroj jiným osobám, předejte s ním prosím i tento návod k obsluze / bezpečnostní pokyny. Nepřebíráme žádné ručení za škody a úrazy vzniklé v důsledku nedodržování tohoto návodu k obsluze a bezpečnostních pokynů.

## 2. Bezpečnostní pokyny

### ⚠ **VAROVÁNÍ**

**Přečtěte si všechny bezpečnostní pokyny a instrukce.** Zanedbání při dodržování bezpečnostních pokynů a instrukcí mohou mít za následek úder elektrickým proudem, požár a/nebo těžká zranění.

**Všechny bezpečnostní pokyny a instrukce si uložte pro budoucí použití.**

### 2.1 Všeobecné bezpečnostní pokyny k elektrickým přístrojům

**Pozor! Při použití elektrických přístrojů je třeba na ochranu proti úderu elektrickým proudem, nebezpečí úrazu a požáru dbát následujících bezpečnostních opatření. Přečtěte si a dbejte těchto pokynů, ještě než začnete přístroj používat.**

1. **Udržujte pracoviště v pořádku**  
Nepořádek na pracovišti představuje nebezpečí úrazu.
2. **Zohleďte vlivy prostředí**  
Nevystavujte elektrické nářadí dešti. Nepoužívejte elektrické nářadí ve vlhkém nebo mokřém prostředí. Postarejte se o dobré osvětlení. Nepoužívejte elektrické nářadí v blízkosti hořlavých kapalin nebo plynů.

3. **Chraňte se před úderem elektrickým proudem**  
Vyhýbejte se tělesnému kontaktu s uzemněnými částmi např. rourami, topnými tělesy, sporáky, ledničkami.
4. **Nepouštějte do blízkosti dětí!**  
Nenechte jiné osoby dotýkat se nářadí nebo kabelu, nepouštějte je na své pracoviště.
5. **Nářadí uschovávejte bezpečně**  
Nepoužívané nářadí musí být uloženo na suchém, uzamčeném místě a mimo dosah dětí.
6. **Nářadí nepřetěžujte**  
Lépe a bezpečněji se pracuje v uvedeném rozsahu výkonu.
7. **Používejte správné nářadí**  
Na těžké práce nepoužívejte moc slabé nářadí nebo přídatné nářadí. Nepoužívejte nářadí k účelům a na práce, na které není určeno; například nepoužívejte ruční kotoučovou pilu na kácení stromů nebo ořezávání větví.
8. **Noste vhodné pracovní oblečení**  
Nenoste široké oblečení nebo šperky. Mohly by být zachyceny pohyblivými částmi. Při práci ve volném prostoru jsou vhodné gumové rukavice a pevná neklouzavá obuv. V případě dlouhých vlasů noste vlasovou síťku.
9. **Používejte osobní ochranné vybavení.**  
Noste ochranné brýle. Při prašných pracích používejte ochrannou dýchací masku.
10. **Nepoužívejte kabel na účely, pro které není určen**  
Nenoste nářadí za kabel a nepoužívejte ho na vytažení zástrčky ze zásuvky. Chraňte kabel před horkem, olejem a ostrými hranami.
11. **Obrobek zajistěte**  
Na držení obrobku používejte upínací zařízení nebo svěrák. Je tak držen bezpečněji než Vaší rukou a kromě toho máte obě ruce volné na ovládání stroje.
12. **Abnormálně neprodlužujte Vaše stanoviště**  
Vyhýbejte se abnormálnímu držení těla. Zajistěte vždy bezpečný postoj a udržujte v každém okamžiku rovnováhu.
13. **Nářadí pečlivě ošetřujte**  
Udržujte nářadí stále čisté a ostré, abyste

mohli dobře a bezpečně pracovat.

Dodržujte předpisy pro údržbu a pokyny k výměně náradí. Pravidelně kontrolujte zástrčku a kabel a v případě poškození je nechte obnovit autorizovaným odborníkem. Pravidelně kontrolujte prodlužovací kabely a poškozené nahraďte. Udržujte rukojeti suché a prosté oleje a tuku.

#### 14. Vytáhněte síťovou zástrčku

Při nepoužívání přístroje, před údržbou a při výměně nástrojů jako např. při výměně pilového kotouče, vrtáku a strojních nástrojů všeho druhu.

#### 15. Nenechte zastrčené žádné klíče pro náradí

Před zapnutím překontrolujte, jestli jsou klíče a nastavovací nástroje odstraněny.

#### 16. Vyhněte se nechtěnému náběhu

Nenoste náradí připojené na síť s prstem na vypínači. Při připojování na síť se přesvědčte, že je vypínač vypnut.

#### 17. Prodlužovací kabel ve volném prostoru

Ve volném prostoru používejte pouze pro to schválené a příslušně označené prodlužovací kabely.

#### 18. Buďte stále pozorní

Pozorujte svoji práci! Pracujte rozumně. Nepoužívejte náradí, když jste nekoncentrovaní.

#### 19. Zkontrolujte Váš přístroj, zda není poškozen

Před dalším použitím náradí musí být pečlivě překontrolována bezvadná a řádná funkce ochranných zařízení nebo lehce poškozených částí. Překontrolujte, zda je v pořádku bezvadná funkce pohyblivých částí, jestli neuvázly nebo jestli nejsou části poškozeny. Všechny části musí být správně namontovány, aby byla zajištěna bezpečnost přístroje.

Poškozená bezpečnostní zařízení a díly musí být řádně opraveny nebo vyměněny v dílně zákaznického servisu, pokud není v návodu k použití uvedeno jinak. Poškozené vypínače musí být nahrazeny v dílně zákaznického servisu. Nepoužívejte přístroje, u kterých nelze za- a vypnout vypínač.

#### 20. Pozor!

Z důvodů vlastní bezpečnosti používejte pouze příslušenství nebo přídatné přístroje, které jsou uvedeny v návodu k obsluze nebo byly výrobcem doporučeny nebo uvedeny. Používání jiných přídatných přístrojů nebo příslušenství, které nejsou doporučeny v návodu k obsluze nebo katalogu, může pro Vás osobně znamenat nebezpečí zranění.

#### 21. Opravy pouze odborným elektrikářem

Toto elektrické náradí odpovídá příslušným bezpečnostním ustanovením. Opravy smí provádět pouze odborný elektrikář, v jiném případě nelze vyloučit úrazy provozovatele.

#### 22. Připojte zařízení na odsávání prachu

Pokud jsou k dispozici zařízení na připojení zařízení na odsávání prachu, přesvědčte se, zda jsou tato připojena a používána.

#### Speciální bezpečnostní pokyny

- V nouzovém případě stroj ihned vypnout a vytáhnout síťovou zástrčku.
- Před a během práce s pilou dodržujte všechny tyto pokyny.
- Nepoužívejte pilu k řezání palivového dříví.
- Neprovádějte příčné řezy kulatiny bez vhodného upínacího zařízení.
- Stroj je vybaven bezpečnostním spínačem proti opětovnému spuštění po poklesu napětí.
- Jestliže je potřeba prodlužovací kabel, přesvědčte se, jestli jeho průřez dostatečně propíjí proud pily. Minimální průřez 1 mm<sup>2</sup>.
- Kabelový buben používat pouze v odvinutém stavu.
- Osoby pracující se strojem nesmí být rozptylovány.
- Pilové listy nesmí být v žádném případě po vypnutí pohonu zabrzděny postranním protitlakem.
- Používejte pouze ostré a nezdeformované pilové listy bez trhlin.
- Vadné pilové listy musí být ihned vyměněny.
- Nepoužívejte pilové listy, které neodpovídají parametrům uvedeným v tomto návodu k použití.
- Je třeba zajistit, aby všechna zařízení zakrývající pilový list bezvadně pracovala.



CZ

- Bezpečnostní zařízení na stroji nesmí být demontována nebo vyřazena z provozu.
- Poškozená nebo vadná ochranná zařízení musí být neprodleně vyměněna.
- Neřežte obrobky, které jsou moc malé na to, abyste je mohli bezpečně držet v ruce.
- Stroj nepřetěžovat tak, až se zastaví.
- Tlačte obrobek vždy pevně proti pracovní desce.
- Nikdy neodstraňujte volné odštěpky dřeva, třísky nebo uváznuté kusy dřeva při běžícím pilovém listu.
- K opravení poruch na zablokovaném přídatném nástroji vypnout stroj. - Vytáhnout síťovou zástrčku – odstraňte blokování. Pozor: Nebezpečí zranění pilovým listem! Noste ochranné rukavice! Proveďte zkušební chod bez obrobku. Dbejte na to, aby se nevyskytovali neobvyklé zvuky nebo vibrace. Pokud tomu tak je, přístroj vypněte a obraťte se na výrobce.
- Úpravy, jako též nastavovací, měřicí a čistící práce provádět pouze při vypnutém motoru. - Vytáhnout síťovou zástrčku -
- Před zapnutím překontrolujte, jestli jsou klíče a nastavovací nástroje odstraněny.
- Při opuštění pracoviště vypnout motor a vytáhnout síťovou zástrčku.
- Elektroinstalace, opravy a údržbu smí provádět pouze odborníci.
- Veškerá ochranná a bezpečnostní zařízení musí být po ukončení opravě nebo údržbě ihned znovu namontována.
- Musí být dodržovány bezpečnostní, pracovní a údržbářské pokyny výrobce a také rozměry uvedené v Technických datech.
- Je třeba dbát příslušných bezpečnostních předpisů a jiných, všeobecně platných bezpečnostně technických pravidel.
- Dbát brožurek s informacemi oborových profesních organizací (VBG 7j).
- Pila je určena pouze k instalaci ve vnitřních prostorech.
- Obrobky, které jsou menší než ochrana pilového listu, mohou vést ke zraněním na rukou a prstech. Používat vhodné pomůcky!
- Při vedení obrobku se vyvarujte křečovitého postavení rukou a poloh, při kterých by mohlo sklouznutí vést ruku přímo k pilovému listu.
- Pilový list vložte vždy tak, aby jeho zuby ukazovaly směrem dolů ke stolu pily.
- Vždy nastavte správné napětí pilového listu, aby se zabránilo tvorbě trhlin v pilových listech.
- Obzvláště opatrně postupujte při řezání materiálů s nepravidelnými tvary řezu.
- Obzvláštní pozornost věnujte práci při řezání kulatých těles, jako jsou tyče nebo trubky. Tyto mohou před pilovým listem odskočit a vést k zaklesnutí zubů. Takovéto obrobky podepřete klínem.
- Při vytahování obrobku se mohou zuby ve spáře zaklesnout, obzvlášť tehdy, když je spára blokována pilinami. V tomto případě je třeba pilu vypnout, vytáhnout síťovou zástrčku, pomocí klínu spáru roztáhnout a obrobek vytáhnout.
- Nikdy neopouštějte pracoviště bez toho, aniž byste pilu vypnuli. Počkejte, až se pila úplně zastaví.
- Neukládejte, neslepujte a nesestavujte na pracovním stole žádné díly, pokud pila běží.
- Pilu zapnout teprve po uvolnění pracovního stolu od zbytků materiálu a od náradí. Na pracovním stole nechte pouze opracovávaný obrobek a eventuální pracovní pomůcky (klíny).
- Noste vždy ochranné brýle.
- Udržujte prsty v bezpečné vzdálenosti od pilového listu.
- Ved'te obrobek bezpečně a pevně a nikdy ho nepouštějte.
- Nikdy neopouštějte pracoviště bez toho, aniž byste pilu vypnuli.
- I v případě, že pilu už znáte, se nenechte svést k nepozornosti. Nepozorností může již během zlomku vteřiny dojít k těžkým zraněním.

**Bezpečnostní pokyny si dobře uložte.**

### 3. Popis přístroje (obr. 1-15)

1. Zařízení na odfukování pilin
2. Držák
3. Rýhovaný šroub
4. Držák
5. Ochrana pilového listu
6. Stůl pily
7. Kryt vlevo
8. Ložiska
9. Upínací šroub
10. Rameno
11. Stupnice
12. Aretační páčka
13. Přípojka odsávání prachu
14. Za-/vypínač
15. Regulace zdvihů
16. Montážní body
17. Pilový list
18. Adaptér odsávání prachu
19. Adaptér pro lupénkové pilové listy
20. Imbusový klíč 2,5 mm
21. Imbusový klíč 4 mm
22. Úložný box pro pilové listy
23. Příložka
24. Držák pilového listu nahoře
25. Držák pilového listu dole
26. Vložka stolu
27. Ukazatel
28. Šroub

### 4. Rozsah dodávky

- Otevřete balení a přístroj opatrně vyjměte z balení.
- Odstraňte obalový materiál a ochrany balení / dopravní pojistky (jsou-li k dispozici).
- Překontrolujte, zda je rozsah dodávky úplný.
- Zkontrolujte přístroj a příslušenství, zda nebyly při přepravě poškozeny.
- Balení si pokud možno uložte až do uplynutí záruční doby.

### POZOR

**Přístroj a obalový materiál nejsou dětská hračka! Děti si nesmějí hrát s plastovými sáčky, fóliemi a malými díly! Hrozí nebezpečí spolknutí a udušení!**

- Vyřezávací pila
- Ochrana pilového listu
- Rýhovaný šroub (2x)
- Příložka Ø 6 mm (2x)
- Zařízení na odfukování pilin
- Náhradní pilový list (10x) (pro dřevo a plasty)
- Adaptér pro lupénkový pilový list (2x)
- Imbusový klíč 2,5 mm
- Imbusový klíč 4 mm
- Odsávací adaptér
- Originální návod k obsluze

### 5. Použití podle účelu určení

Vyřezávací pila je určena na řezání hranatého dřeva nebo dřeva podobných materiálů jako např. plexiskla, materiálu ze skleněných vláken, pěnové hmoty, gumy, kůže a korku. Nepoužívejte pilu k řezání kulatých obrobků. Kulaté obrobky se mohou lehce vzpříčit.

**Nebezpečí zranění! Díly mohou být vymrštěny!**

Přístroj smí být používán pouze podle svého účelu určení. Každé další, toto překračující použití, neodpovídá použití podle účelu určení. Za z toho vyplývající škody nebo zranění všeho druhu ručí uživatel/obsluhující osoba a ne výrobce.

Dbejte prosím na to, že naše přístroje nebyly podle svého účelu určení konstruovány pro živnostenské, řemeslnické nebo průmyslové použití. Nepřebíráme žádné ručení, pokud je přístroj používán v živnostenských, řemeslných nebo průmyslových podnicích a při srovnatelných činnostech.

**CZ**

- Používat se smí pouze pro stroj vhodné pilové listy. Použití dělicích kotoučů všech druhů je zakázáno.
- Součástí použití podle účelu určení je také dbát bezpečnostních pokynů, tak jako návodu k montáži a provozních pokynů v návodu k obsluze.
- Osoby, které stroj obsluhují a udržují, musí být s tímto seznámeny a být poučeny o možných nebezpečích.
- Kromě toho musí být co nejpřísněji dodržovány platné předpisy k předcházení úrazům.
- Dále je třeba dodržovat ostatní všeobecná pravidla v pracovních oblastech a bezpečnostně technických oblastech.
- Změny na stroji zcela vylučují ručení výrobce a z toho vzniklé škody.

**Zbývající rizika!**

**I přesto, že obsluhujete elektrický přístroj podle předpisů, existují vždy zbývající rizika. V souvislosti s konstrukcí a provedením elektrického přístroje se mohou vyskytnout následující nebezpečí:**

- Poškození plic, pokud se nenosí žádná vhodná ochranná maska proti prachu.
- Poškození sluchu, pokud se nenosí žádná vhodná ochrana sluchu.
- Nebezpečí úrazu kontaktem ruky s nezakrytou oblastí řezání nástroje.
- Nebezpečí zranění při výměně nástroje (nebezpečí pořezání).
- Pohmoždění prstů.
- Ohrožení zpětným vrhem.
- Převrácení obrobku na základě nedostatečné opěrné plochy obrobku.
- Dotknutí se řezného nástroje.
- Vylétnutí částí větví a částí obrobků.

**6. Technická data**

Síťové napětí:	230 V~ 50 Hz
Příkon:	120 W
Druh provozu:	S2 5 min
Otáčky naprázdno $n_0$ :	400-1600 min <sup>-1</sup>
Druh ochrany:	IP 20
Zdvihový pohyb:	21 mm
Podstavná plocha:	410 x 245 mm
Stůl otočný:	0° až 45° doleva
Velikost stolu:	410 x 253 mm
Délka pilového listu:	134 mm
Vyložení:	406 mm
Výška řezání max. při 90°:	57 mm
Výška řezání max. při 45°:	32 mm
Hmotnost:	cca 10,5 kg

**Doba zapnutí:**

Měřená doba provozu 5 min. / měřená doba klidu 5 min. Doba zapnutí S2 5 min (krátkodobý chod) znamená, že motor se jmenovitým výkonem 120 W smí při plné zátěži běžet pouze po dobu uvedenou na datovém štítku (5 min). Jinak by se nepřipustně zahřál. Během přestávky se motor opět ochladí na svoji výchozí teplotu.

**Hodnoty emise hluku****Hluk a vibrace**

Hluk a vibrace změřeny podle normy EN 61029.

**Noste ochranu sluchu.**

Působení hluku může způsobit ztrátu sluchu.

	Provoz	Chod naprázdno
Hladina akustického tlaku $L_{pA}$ :	82,6 dB	62,3 dB
Nejistota $K_{pA}$ :		3 dB
Hladina akustického výkonu $L_{WA}$ :	95,6 dB	75,3 dB
Nejistota $K_{WA}$ :		3 dB

Udané hodnoty jsou emisní hodnoty a nemusí tím současně představovat také bezpečné hodnoty na pracovišti. Přestože existuje korelace mezi emisními a imisními hladinami, nelze z toho spolehlivě odvodit, zda jsou nutná dodatečná preventivní bezpečnostní opatření, nebo ne. Faktory, které mohou ovlivnit současnou, na pracovišti existující imisní hladinu, obsahují délku působení, zvláštnosti pracovní místnosti, jiné zdroje hluku atd., např. počet strojů a jiných sousedních procesů. Bezpečné hodnoty pracoviště se mohou také odlišovat od jedné země k druhé. Tato informace má ale přesto uživateli pomoci, aby mohl lépe odhadnout nebezpečí a rizika.

#### Omezte tvorbu hluku a vibrace na minimum!

- Používejte pouze přístroje v bezvadném stavu.
- Pravidelně provádějte údržbu a čištění přístroje.
- Přizpůsobte Váš způsob práce přístroji.
- Nepřetěžujte přístroj.
- V případě potřeby nechte přístroj zkontrolovat.
- Přístroj vypněte, pokud ho nepoužíváte.

## 7. Před uvedením do provozu

### Pozor!

**Než začnete na přístroji provádět nastavení, vždy vytáhněte síťovou zástrčku ze zásuvky.**

#### 7.1 Všeobecně

- Před uvedením do provozu musí být všechny kryty a bezpečnostní zařízení správně namontovány.
- Pilový list musí mít možnost volného chodu.
- U již opracovaného dřeva dbát na cizí tělesa jako např. hřebíky nebo šrouby atd.
- Před zapnutím za-/vypínače se ujistěte, zda je pilový list správně namontován a zkontrolujte volný chod pohyblivých částí.
- Před připojením stroje se ujistěte, zda údaje na typovém štítku souhlasí s údaji sítě.
- Přístroj připojte pouze na řádně instalovanou zásuvku s ochranným kolíkem, která je jištěna 10 A.

#### 7.2 Montáž vyřezávací pily na pracovní stůl (obr. 3,4)

Přístroj smí být namontován pouze autorizovaným odborníkem!

K montáži potřebujete (není obsaženo v rozsahu dodávky):

- Šroub se šestihrannou hlavou M8 (4x)
- Šestihranná matice M8 (8x)
- Podložka Ø 8mm (4x)
- Ploché těsnění Ø 8mm (4x)
- Gumová podložka: 450x250x13 mm

Délka použitých šroubů se mění podle tloušťky desky stolu.

- Namontujte vyřezávací pilu na masivní pracovní stůl ze dřeva. Tím se zabrání silné tvorbě hluku vibracemi.
- Označte otvory vrtání. Použijte k tomu vyřezávací pilu jako šablonu.
- Vyvrtejte 4 otvory Ø 9 mm do pracovního stolu a gumové podložky.
- Vyřezávací pilu sešroubujte s pracovním stolem prostřednictvím montážních bodů (obr. 3/12, pol. 16) v následujícím pořadí (obr. 4):

**CZ**

- A) vyřezávací pila
- B) gumová podložka
- C) pracovní stůl
- D) ploché těsnění
- E) podložka
- F) šestihránná matice
- G) šestihránná matice
- H) šroub se šestihránnou hlavou

Nejprve pevně utáhněte šestihránnou matici (F) a poté ji zajistěte druhou šestihránnou maticí (G).

### 7.3 Montáž

Pozor! Před všemi údržbovými a přestavbovými pracemi na vyřezávací pile vytáhnout síťovou zástrčku.

#### 7.3.1 Montáž ochrany pilového listu a zařízení na odfukování pilin (obr. 6/7/8)

- Ochranu pilového listu (5) nasunout na držák (4).
- Rýhované šrouby (3) nasunout do podélných otvorů ochrany pilového listu (5) a pevně utáhnout.
- Pomocí rýhovaných šroubů může být ochrana pilového listu zafixována v různých výškách.
- Zařízení na odfukování pilin (1) namontujte tak, jak je znázorněno na obrázku 8.

#### 7.3.2 Výměna pilového listu (obr. 1/6/9/10/11/14)

##### Varování

**Aby se zabránilo zraněním vzniklým při náhodném zapnutí pily: Před odstraněním nebo výměnou pilového listu vždy posunout vypínač do polohy "0" a vytáhnout síťovou zástrčku ze zásuvky.**

- Aby se uvolnil pilový list (17), otočit upínací šroub (9) doleva.
- Odšroubovat levý kryt (7). Víko úložného boxu (22) otevřít a šrouby (C) odstranit (obr. 6) (Je také možné pilový list vyměnit bez odstranění levého krytu, to ale vyžaduje větší zručnost).
- Pilový list nejprve vyjmout z horního držáku

pilového listu (24), přitom stlačit horní výkyvné rameno směrem dolů.

- Poté vyjmout pilový list z dolního držáku pilového listu (25).
- Pilový list vytáhnout vložkou stolu (26) směrem nahoru.
- Nový pilový list vložit v opačném pořadí.

**Pozor: Vložte pilový list vždy tak, aby zuby směřovaly dolů ke stolu pily.**

Pilový list může být vložen do drážky a (obr. 9,10) nebo b (obr. 9,11):

##### Drážka a:

Pro řezy podél ramena

##### Drážka b:

Pro řezy příčně k ramenu.

Pilový list upnout otáčením upínacího šroubu (9) doprava. Jakmile se začne upínací šroub otáčet o něco hůře, musí se otočit ještě o cca 3 další otáčky, aby byl správně upnut.

Levý kryt (7) opět namontovat. (Pouze pokud byl demontován)

#### 7.3.3 Jemné nastavení úhlové stupnice

Pozor: Při expedici je úhlová stupnice již správně nastavena.

Nastavte stůl pily pomocí 90° úhelníku, který přiložíte na stůl pily a pilový list (obr. 12). Uvolněte šroub (28) a otočte ukazatel (27) na značku 90°.

Pro precizní práce proveďte zkoušku řezání:

Vyzkoušejte nastavený úhel tak, že provedete zkušební řez a zkontrolujete nastavený úhel na obrobku pomocí úhlooměru. Popřípadě dodatečně nastavte ukazatel (27).

## 8. Obsluha

### 8.1 Poznámka:

- Pila neřeže dřevo samočinně. Uživatel umožňuje řezání vedením dřeva na pohybující se pilový list.
- Zuby řezou dřevo pouze při zdvihu směrem dolů.
- Dřevo musí být pomalu vedeno na pilový list, protože jsou zuby pilového listu velmi malé.
- Každá osoba, která chce pracovat s pilou, potřebuje určitou dobu na zaučení. Během této doby se určité pár listů zlomí.
- Při řezání silnějšího dřeva je třeba obzvláště dbát na to, aby nebyl pilový list ohnut nebo pootočen.
- Opatrným způsobem práce se zvyšuje životnost pilového listu.

### 8.2 Za-/vypínač (obr. 2/pol. 14)

- Na zapnutí stlačit tlačítko "I".
- Na vypnutí musí být stlačeno tlačítko "0".

**Pozor:** Stroj je vybaven bezpečnostním spínačem proti opětnému spuštění po poklesu napětí.

Pokud je vyřezávací pila zapnuta a je přerušena přívod proudů v síti, zůstane vyřezávací pila vypnuta, i když je znovu obnoven přívod proudů. Na zapnutí aktivujte znovu vypínač „I“.

### 8.3 Regulace zdvihů

Pomocí regulace zdvihů (15) můžete nastavit počet zdvihů příslušně podle druhu řezaného materiálu. Pro měkký materiál doporučujeme vysoký počet otáček, pro tvrdý materiál nízký počet otáček. Otočíte-li regulaci zdvihů (15) doprava, zvýšíte tím počet otáček.

### 8.4 Provádění vnitřních řezů

Znakem této vyřezávací pily je možnost provádění vnitřních řezů do desky bez toho, aby byla poškozena vnější strana nebo obvod desky.

Provádění vnitřních řezů do desky:

- Pilový list odstranit tak, jak je popsáno v odstavci 7.3.2.
- Do příslušné desky vyvrtat otvor.
- Desku s otvorem položit přes přístupový otvor stolu pily.
- Pilový list nainstalovat tímto otvorem v desce a nastavit upnutí listu.
- Po ukončení vnitřních řezů odstranit pilový list z držáků listu (jak je uvedeno v odstavci 7.3.2) a desku odebrat ze stolu.

### 8.5 Provádění pokosových řezů

Natočte stůl tak, že uvolníte aretační páčku (12) a nakloníte stůl pily do požadované polohy (obr. 13). Utáhněte aretační páčku.

#### **Pozor!**

Při provádění pokosových řezů buďte velmi opatrní. Nakloněním stolu pily existuje větší pravděpodobnost sklouznutí. **Nebezpečí zranění!**

### 8.6 Adaptér pro lupénkové pilové listy (obr. 5/14)

- Odstraňte pilový list tak, jak je popsáno v bodě 7.3.2.
- Vložte nyní lupénkový pilový list (17) do adaptéru. Použijte k tomu imbusový klíč 2,5 mm. Pozor: Lupénkový pilový list není obsažen v rozsahu dodávky.
- Nejprve odeberte vložku stolu (26).
- Poté zavěste oba adaptéry (19) na oba držáky pilového listu (24/25).
- Vložení pilového listu tak, jak je popsáno v bodě 7.3.2.

CZ

## 9. Výměna síťového napájecího vedení

Pokud je síťové napájecí vedení poškozeno, musí být nahrazeno výrobcem nebo jeho zákaznickým servisem nebo kvalifikovanou osobou, aby se zabránilo nebezpečím.

## 10. Čištění, údržba, uložení a objednání náhradních dílů

### Pozor!

Před všemi čisticími pracemi vytáhněte síťovou zástrčku.

### 10.1 Čištění

- Udržujte bezpečnostní zařízení, větrací otvory a kryt motoru tak prosté prachu a nečistot, jak jen to je možné.
- Doporučujeme přímo po každém použití přístroj vyčistit.
- Otevřete kryt vlevo (obr. 1/pol. 7), odstraňte hrubé nečistoty (piliny, prach) pomocí košťátka.
- Otřete přístroj čistým hadrem nebo ho profoukněte stlačeným vzduchem při nízkém tlaku.
- Pravidelně přístroj čistěte vlhkým hadrem a trochou mazlavého mýdla. Nepoužívejte čisticí prostředky nebo rozpouštědla; tyto by mohly narušit plastové díly přístroje. Dbejte na to, aby se do přístroje nedostala voda.

### 10.2 Údržba

Uvnitř přístroje se nevyskytují žádné další díly vyžadující údržbu.

#### 10.2.1 Ložiska (obr. 1/pol. 8)

Mažte ložiska vodicích kladek pravidelně kvalitním strojním mazacím tukem, nejpozději však po cca 25-30 provozních hodinách.

#### 10.2.2 Uhlíkové kartáčky

Při nadměrné tvorbě jisker nechte uhlíkové kartáčky zkontrolovat odborným elektrikářem. Pozor! Uhlíkové kartáčky smějí být vyměněny pouze odborným elektrikářem.

### 10.3 Uložení

Skladujte přístroj a jeho příslušenství na tmavém, suchém a nezamrzajícím místě a mimo dosah dětí. Optimální teplota skladování leží mezi 5 a 30 °C. Uložte elektrický přístroj v originálním balení.

### 10.4 Objednání náhradních dílů:

Při objednávce náhradních dílů je třeba uvést následující údaje:

- Typ přístroje
- Číslo artiklu přístroje
- Identifikační číslo přístroje

Aktuální ceny a informace naleznete na [www.isc-gmbh.info](http://www.isc-gmbh.info)

## 11. Likvidace a recyklace

Přístroj je uložen v balení, aby bylo zabráněno poškození při přepravě. Toto balení je surovina a tím znovu použitelné nebo může být dáno zpět do cirkulace surovin. Přístroj a jeho příslušenství jsou vyrobeny z rozdílných materiálů, jako např. kov a plasty. Defektní součástky odevzdejte k likvidaci zvláštních odpadů. Zeptejte se v odborné prodejně nebo na místním zastupitelství!



Jen pro země EU

Elektrické nářadí a přístroje neodhazujte do domovního odpadu!

Podle evropské směrnice 2002/96/ES o odpadních elektrických a elektronických zařízeních (OEEZ) a při prosazování národního práva musí být spotřebované elektrické nářadí sbíráno samostatně a musí být dopraveno do odpovídajícího ekologického recyklačního závodu.



Alternativa recyklace k výzvě na zpětné odeslání výrobku:

Vlastník elektrického přístroje je povinen alternativně namísto zpětného odeslání zařízení spolupůsobit při jeho správném zužitkování v případě, že se vzdá jeho vlastnictví. Starý přístroj lze v takovém případě odevzdat také ve sběrně, která provede odstranění ve smyslu národního zákona o recyklaci a odpadech. Tyto předpisy se nevztahují na díly příslušenství a pomocné prostředky bez elektrických součástí přidané ke starým přístrojům.

CZ

## 12. Prohlášení o shodě

Einhell Germany AG · Wiesenweg 22 · D-94405 Landau/Isar



## Konformitätserklärung

- erklärt folgende Konformität gemäß EU-Richtlinie und Normen für Artikel  
 explains the following conformity according to EU directives and norms for the following product  
 déclare la conformité suivante selon la directive CE et les normes concernant l'article  
 dichiara la seguente conformità secondo la direttiva UE e le norme per l'articolo  
 verklaart de volgende overeenstemming conform EU richtlijn en normen voor het product  
 declara la siguiente conformidad a tenor de la directiva y normas de la UE para el artículo  
 declara a seguinte conformidade, de acordo com a directiva CE e normas para o artigo  
 attesterer følgende overensstemmelse i medfør af EU-direktiv samt standarder for artikel  
 förklarar följande överensstämmelse enl. EU-direktiv och standarder för artikeln  
 vakuuttaa, että tuote täyttää EU-direktiivin ja standardien vaatimukset  
 töendab toote vastavust EL direktiivile ja standarditele  
 vydává následující prohlášení o shodě podle směrnice EU a norem pro výrobek  
 potrjuje sledečo skladnost s smernico EU in standardi za izdelek  
 vydáva nasledujúce prehlásenie o zhode podľa smernice EÚ a noriem pre výrobok  
 a cikkekhez az EU-irányvonal és Normák szerint a következő konformitást jelenti ki  
 deklaruje zgodność wymienionego poniżej artykułu z następującymi normami na podstawie dyrektywy WE.  
 декларира съответното съответствие съгласно Директива на ЕС и норми за артикул  
 paskaidro šādu atbilstību ES direktīvai un standartiem  
 apibūdina šj atitikimą EU reikalavimams ir prekės normoms  
 declară următoarea conformitate conform directivei UE și normelor pentru articolul  
 δηλώνει την ακόλουθη συμμόρφωση σύμφωνα με την Οδηγία ΕΚ και τα πρότυπα για το προϊόν  
 potvrđuje sljedeću usklađenost prema smjernicama EU i normama za artikl  
 potvrđuje sljedeću usklađenost prema smjernicama EU i normama za artikl  
 potvrđuje sledeću usklađenost prema smernicama EZ i normama za artikl  
 следующим удостоверяется, что следующие продукты соответствуют директивам и нормам ЕС  
 проголошує про зазначену нижче відповідність виробу директивам та стандартам ЄС на виріб  
 ja izjavува следната сообрзност согласно EУ-директивата и нормите за артикли  
 Ürünü ile ilgili AB direktifleri ve normları gereğince aşağıda açıklanan uygunluğu belirtir  
 erklærer følgende samsvar i henhold til EU-direktivet og standarder for artikkel  
 Lýsir uppfyllingu EU-reglna og annarra staða vöru

## Dekupiersäge PDKS 120 A1 (Parkside)

- 2009/105/EC  
 2006/95/EC  
 2006/28/EC  
 2005/32/EC  
 2004/108/EC  
 2004/22/EC  
 1999/5/EC  
 97/23/EC  
 90/396/EC  
 89/686/EC\_96/58/EC
- 2006/42/EC  
 Annex IV  
 Notified Body:  
 Notified Body No.:  
 Reg. No.:
- 2000/14/EC\_2005/88/EC  
 Annex V  
 Annex VI  
 Noise: measured  $L_{WA}$  = dB (A); guaranteed  $L_{WA}$  = dB (A)  
 P = KW; L $\emptyset$  = cm  
 Notified Body:
- 2004/26/EC  
 Emission No.:

Standard references: EN 61029-1; EN 55014-1; EN 61000-3-2; EN 61000-3-3; EN 55014-2

Landau/Isar, den 12.07.2010

  
Weichselgartner/General Manager

  
Wentao/Product-Management

First CE: 10  
 Art.-No.: 43.090.24 I.-No.: 11010  
 Subject to change without notice

Archive-File/Record: 4309020-11-4177400-10  
 Documents registrar: Siegfried Roider  
 Wiesenweg 22, D-94405 Landau/Isar

# 13. ZÁRUČNÍ LIST

## Vážená zákaznice, vážený zákazníku,

naše výrobky podléhají přísné kontrole kvality. Pokud i přesto tento přístroj bezvadně nefunguje, velice toho litujeme a prosíme Vás, abyste se obrátili na náš zákaznický servis, jehož adresa je uvedena na tomto záručním listu. Rádi Vám budeme k dispozici také telefonicky na níže uvedeném servisním čísle. Pro uplatňování nároků na záruku platí následující:

1. Tyto záruční podmínky upravují dodatečný záruční servis. Vašich zákonných nároků na záruku se tato záruka netýká. Náš záruční servis je pro Vás bezplatný.
2. Záruční servis se vztahuje výhradně na nedostatky, které lze odvodit z vad materiálu nebo výrobních vad a je také omezen pouze na odstranění těchto nedostatků, resp. výměnu přístroje. Dbejte prosím na to, že naše přístroje nebyly podle svého účelu určeny konstruovány pro živnostenské, řemeslnické nebo průmyslové použití. Záruční smlouva tak není realizována, pokud byl přístroj používán v živnostenských, řemeslných nebo průmyslových podnicích a při srovnatelných činnostech. Z naší záruky je dále vyloučeno poskytnutí náhrady za dopravní škody, škody způsobené nedodržením montážního návodu nebo z důvodů neodborné instalace, nedodržování návodu k použití (jako např. připojení na chybné síťové napětí nebo druh proudu), nedovoleného nebo neodborného používání (jako např. přetížení přístroje nebo použití neschválených vložných nástrojů nebo příslušenství), nedodržování pokynů pro údržbu a bezpečnostních pokynů, vniknutí cizích těles do přístroje (jako např. písek, kameny nebo prach), použití násilí nebo poškození v důsledku cizích vlivů (jako např. škody způsobené pádem), jakož také běžného opotřebení způsobeného používáním. To platí obzvláště pro akumulátory, na které přesto poskytujeme záruční lhůtu 12 měsíců.

Nárok na záruku zaniká, pokud bylo do přístroje již zasahováno.

3. Záruční doba činí 3 roky a začíná datem koupě přístroje. Nároky na záruku před vypršením záruční doby je třeba uplatňovat během dvou týdnů od zjištění defektu. Uplatňování nároků na záruku po vypršení záruční doby je vyloučeno. Oprava nebo výměna přístroje nevede k prodloužení záruční doby, ani k zahájení nové záruční doby za provedený výkon pro přístroj nebo pro případné zamontované náhradní díly. Toto platí také v případě servisu v místě Vašeho bydliště.
4. Při uplatňování Vašeho nároku na záruku zašlete prosím přístroj bez poštovního na níže uvedenou adresu. Přiložte originál prodejního dokladu nebo jiného datovaného potvrzení o koupi. Pokladní lístek si proto dobře uložte jako důkaz! Popište nám prosím pokud možno přesně důvod reklamace. Je-li defekt přístroje v našem záručním servisu obsažen, obdržíte obratem opravený nebo nový přístroj.

Samozřejmě rádi za úhradu nákladů odstraníme defekty na přístroji, které nespádají nebo již nespádají do rozsahu záruky. K tomu nám přístroj prosím zašlete na naši servisní adresu.

**Einhell UNICORE s.r.o.**

Holečkova 4

360 17 Karlovy Vary - CZ

Tel.: 00420 353 440 218 · Fax: 00420 359 607 223

**SK**

<b>Obsah</b>	<b>Strana</b>
1. Úvod .....	64
2. Bezpečnostné pokyny .....	64-67
3. Popis prístroja .....	67
4. Obsah dodávky .....	67
5. Správne použitie .....	68
6. Technické údaje .....	68-69
7. Pred uvedením do prevádzky .....	69-71
8. Obsluha .....	71-72
9. Výmena sieťového prípojného vedenia .....	72
10. Čistenie, údržba, skladovanie a objednanie náhradných dielov .....	72-73
11. Likvidácia a recyklácia .....	73
12. Vyhlásenie o zhode .....	74
13. Záručný list .....	75

Dodatočná tlač alebo iné reprodukovanie dokumentácie a sprievodných dokladov výrobkov, taktiež ich častí, je prípustná len s výslovným súhlasom spoločnosti ISC GmbH.

Technické zmeny vyhradené

## Dodatočné bezpečnostné predpisy



„VÝSTRAHA - Aby ste znížili riziko poranenia, prečítajte si návod na obsluhu“



### Používajte ochranu sluchu.

Pôsobenie hluku môže spôsobiť poškodenie sluchu.



### Používajte ochrannú masku proti prachu.

Pri práci s drevom a inými materiálmi môže vznikáť zdraviu škodlivý prach. Materiál obsahujúci azbest nesmie byť spracovávaný!



### Noste ochranné okuliare.

Iskry vznikajúce pri práci alebo úlomky, triesky a prach vystupujúci z prístroja by mohli viesť k trvalému poškodeniu zraku.



### Pozor! Nebezpečenstvo poranenia!

Nesiahajte do bežiaceho pílového kotúča!

**SK**

## 1. Úvod

### ⚠ **Pozor!**

Pri používaní prístrojov sa musia dodržiavať príslušné bezpečnostné opatrenia, aby bolo možné zabrániť prípadným zraneniam a vecným škodám. Preto si starostlivo prečítajte tento návod na obsluhu / bezpečnostné pokyny. Následne ich starostlivo uschovajte, aby ste mali vždy k dispozícii potrebné informácie. V prípade, že budete prístroj požičiavať tretím osobám, prosím odovzdajte im spolu s prístrojom tento návod na obsluhu / bezpečnostné pokyny. Nepreberáme žiadne ručenie za nehody ani škody, ktoré vzniknú nedodržaním tohto návodu na obsluhu a bezpečnostných pokynov.

## 2. Bezpečnostné pokyny

### ⚠ **VÝSTRAHA**

**Prečítajte si všetky bezpečnostné predpisy a pokyny.** Nedostatky pri dodržovaní bezpečnostných predpisov a pokynov môžu mať za následok úraz elektrickým prúdom, vznik požiaru a/alebo ťažké poranenia.

**Všetky bezpečnostné predpisy a pokyny si odložte pre budúce použitie.**

### 2.1 Všeobecné bezpečnostné predpisy pre elektrické prístroje

**Pozor! Pri použití elektrických prístrojov je potrebné kvôli ochrane pred elektrickým úrazom, nebezpečenstvom zranenia a nebezpečenstvom vzniku požiaru, dodržiavať nasledovné bezpečnostné opatrenia. Pred používaním tohto prístroja si prečítajte a dodržiavajte tieto pokyny.**

- 1. Udržujte vaše pracovisko vždy v čistom stave**  
Neporiadok na pracovisku spôsobuje nebezpečenstvo úrazu.
- 2. Zohľadnite vplyvy okolitého prostredia**  
Nevystavujte elektrické prístroje dažďu. Nepoužívajte elektrické nástroje vo vlhkom

alebo mokrom prostredí. Postarajte sa o dobré osvetlenie. Nepoužívajte elektrické prístroje v blízkosti horľavých tekutín alebo plynov.

- 3. Chráňte sa pred elektrickým úderom**  
Zabráňte telesnému dotyku s uzemnenými predmetmi, ako napríklad potrubnými rúrami, radiátormi, pecami, chladničkami.
- 4. Zabráňte prístupu deťom!**  
Nedovoľte iným osobám dotýkať sa prístroja alebo káblu počas práce, zabráňte im vstupu do vašej pracovnej oblasti.
- 5. Uschovajte Vaše nástroje na bezpečnom mieste**  
Nepoužívané nástroje musia byť uskladnené v suchej, uzatvorenej miestnosti a mimo dosahu detí.
- 6. Nepreťažujte Vaše nástroje**  
Práca je dôkladnejšia a bezpečnejšia v rozmedzí uvedeného výkonu prístroja.
- 7. Používajte správny nástroj**  
Nepoužívajte na ťažké práce nástroje alebo prídavné prípravky s príliš slabým výkonom. Nepoužívajte náradia na účely a práce, na ktoré neboli určené, napríklad v žiadnom prípade nepoužívajte ručnú kruhovú pílu na stínanie stromov alebo rezanie konárov.
- 8. Noste vhodný pracovný odev**  
Nenoste široký odev alebo šperky. Môžu byť totiž zachytené pohyblivými súčiastkami prístroja. Pri prácach vonku sa odporúčajú gumené rukavice a protišmyková pevná obuv. Ak máte dlhé vlasy, používajte sieťku na vlasy.
- 9. Používajte ochranné vybavenie**  
Noste ochranné okuliare. Pri prašných prácach používajte dýchaciu masku.
- 10. Nepoužívajte kábel na iné účely**  
Nenoste prístroj zavesený za elektrický kábel a nepoužívajte ho, aby ste ním vytiahli zástrčku zo zásuvky. Chráňte elektrický kábel pred teplom, olejom a ostrými hranami.
- 11. Zaisťte obrábaný materiál**  
Používajte upínacie zariadenia alebo zverák na pevné uchytenie obrábaného materiálu. Obrobok je tak držaný oveľa bezpečnejšie ako vašou rukou a umožňuje sa tak obsluha prístroja oboma rukami.
- 12. Dbajte na správny postoj pri práci**

- Zabráňte abnormálnemu držaniu tela. Postarajte sa o bezpečný postoj pri práci a dbajte neustále na rovnováhu.
13. **Dôkladne ošetrte Vaše nástroje**  
Udržujte Vaše nástroje vždy ostré a čisté, aby ste mohli pracovať dôkladne a bezpečne. Dodržiavajte predpisy pre údržbu a pokyny pre výmenu nástrojov. Pravidelne kontrolujte zástrčku a kábel, a pri eventuálnom poškodení ich nechajte vymeniť autorizovaným odborníkom. Pravidelne kontrolujte predlžovací kábel a nahraďte káble, ktoré sú poškodené. Udržujte rukoväte a držadlá suché a čisté od oleja a tukov.
14. **Vytiahnite zástrčku zo siete**  
Ak prístroj nepoužívate, pred údržbovými prácami a pred výmenou nástroja, ako napr. pilového kotúča, vrtáku a obrábacích nástrojov každého druhu.
15. **Nezabudnite v prístroji zastrčené nástrojové kľúče**  
Pred zapnutím vždy skontrolujte, že sa na prístroji nenachádzajú žiadne kľúče ani nastavovacie nástroje.
16. **Zabráňte neúmyselnému rozbehnutiu prístroja**  
Nikdy neprenášajte nástroje zapojené do elektrického prúdu s prstom na spínači. Presvedčite sa o tom, že je spínač pri pripojke na elektrickú sieť vypnutý.
17. **Predlžovací kábel vo vonkajšom prostredí**  
Pri práci vonku používajte len také predlžovacie káble, ktoré sú na také použitie určené a sú aj príslušne označené.
18. **Buďte vždy pozorný**  
Pozorujte vždy Vašu prácu. Postupujte vždy rozumne. Nepoužívajte prístroj vtedy, ak sa na prácu nemôžete koncentrovať.
19. **Skontrolujte Váš prístroj, či nie je poškodený**  
Pred ďalším používaním prístroja starostlivo skontrolujte, či sú ochranné zariadenia alebo ľahko poškodené súčiastky stále v náležitom funkčnom stave podľa predpisov. Skontrolujte, či je funkcia všetkých pohyblivých dielov prístroja v poriadku, t.j. či nedochádza k ich blokovaniu alebo nie sú poškodené. Všetky diely musia byť správne namontované, aby sa zabezpečila bezpečnosť prístroja. Poškodené ochranné zariadenia a súčiastky musia byť odborne opravené alebo vymenené v zákazníckom servise, pokiaľ nie je v návodoch na obsluhu uvedené inak. Poškodené spínače musia byť nahradené v zákazníckom servise. V žiadnom prípade nepoužívajte prístroje, ak na nich nie je možné vypnúť a zapnúť ich vypínač.
20. **Pozor!**  
Používajte kvôli Vašej vlastnej bezpečnosti vždy len príslušenstvo a prídavné zariadenia, ktoré sú uvedené v návode na obsluhu alebo sú odporúčané a uvádzané výrobcom prístroja. Použitie obrábacích nástrojov alebo príslušenstva, ktoré nie sú uvedené v návode na obsluhu alebo v katalógu, môže pre vás osobne znamenať vznik eventuálneho nebezpečenstva zranenia
21. **Opravy iba odborným elektrikárom**  
Tento elektrický prístroj je v súlade s príslušnými bezpečnostnými smernicami. Opravy smie vykonávať len odborný elektrikár, v opačnom prípade môže dôjsť k úrazu obsluhujúcej osoby.
22. **Zapojte zariadenie na odsávanie prachu**  
Keď sa na prístroji nachádzajú prípravky na zapojenie zariadení na odsávanie prachu, presvedčite sa o tom, že je možné tieto zariadenia pripojiť a používať ich.
- Špeciálne bezpečnostné predpisy:**
- V prípade núdze ihneď vypnúť zariadenie a vytiahnuť elektrický kábel zo zásuvky.
  - Prosím dodržiavajte a dbajte na tieto pokyny, pred a počas práce s touto pilou.
  - Nepoužívajte túto pílu na rezanie palivového dreva.
  - Upustite od priečneho rezania guľatiny, ak nemáte príslušný prípravok na držanie.
  - Tento stroj je vybavený bezpečnostným vypínačom na zabránenie opätovného zapnutia po poklese napätia.
  - V prípade, že je potrebné použitie predlžovacieho kábla, je nutné presvedčiť sa o tom, že je jeho vodičový prierez dostatočne veľký pre odber prúdu píly. Minimálny prierez je 1 mm<sup>2</sup>.



**SK**

- Káblový bubon sa smie používať len v plne rozvinutom stave.
- Osoby pracujúce na stroji nesmú byť vyrušované.
- Pílové listy nesmú byť po vypnutí pohonu v žiadnom prípade brzdené bočným pritláčaním.
- Upínajte len ostré a nezdeformované pílové listy bez trhlín.
- Chybné pílové listy musia byť ihneď vymenené.
- Nepoužívajte také pílové listy, ktoré nezodpovedajú príslušným technickým údajom uvedeným v tomto návode na obsluhu.
- Musí sa zabezpečiť, aby správne pracovali všetky zariadenia, ktoré zakrývajú pílový list.
- Bezpečnostné zariadenia na stroji nesmú byť demontované alebo vyradené z prevádzky.
- Poškodené alebo defektné ochranné zariadenia sa musia ihneď vymeniť.
- Nerežte také obrobky, ktoré sú príliš malé na to, aby sa dali pri rezaní bezpečne držať rukou.
- Stroj nezaťažovať tak, aby sa preťažením zastavil.
- Zatlačte obrobok pri rezaní vždy pevne na pracovnú dosku.
- Nikdy neodstraňujte uvoľnené triesky, hobliny alebo zaseknuté časti dreva pri bežiacom pílovom liste.
- Pri odstraňovaní porúch v prípade zablokovaného obrábacieho nástroja je potrebné vypnúť stroj. - Vytiahnite kábel zo siete - Odstráňte blokovanie. Pozor! Nebezpečenstvo poranenia na pílovom liste! Používajte ochranné rukavice! Vykonajte skúšobný chod bez obrobku. Dbajte na to, aby sa nevyskytovali žiadne neobvyklé zvuky alebo vibrácie. Ak sa vyskytnú, vypnite prístroj a obráťte sa na výrobcu.
- Prestavenie zariadenia, ako aj jeho nastavovanie, meranie a čistenie, vykonávajú pri vypnutom motore. - Vytiahnuť kábel zo siete -
- Pred zapnutím vždy skontrolujte, že sa na prístroji nenachádzajú žiadne kľúče a nastavovacie nástroje.
- Pri opustení pracoviska vypnúť motor a vytiahnuť kábel zo siete.
- Elektrická inštalácia, opravy a údržby smú byť vykonávané len odborníkmi.
- Všetky ochranné a bezpečnostné zariadenia sa musia po ukončenej opravě alebo údržbe ihneď správne namontovať.
- Musia sa dodržiavať bezpečnostné, pracovné a údržbové predpisy výrobcu, ako aj rozmery uvedené v technických dátach.
- Musia sa pritom dodržiavať príslušné bezpečnostné predpisy proti úrazom a ostatné, všeobecne uznávané bezpečnostne technické pravidlá.
- Dodržiavajte príslušné predpisy profesnej odborovej organizácie (VBG 7j).
- Píla je vhodná len na použitie vo vnútorných priestoroch.
- Obrábané predmety, ktoré sú menšie ako ochrana pílového listu, môžu viesť k poraneniu na rukách a prstoch. Použite vhodný pomocný prostriedok!
- Pri vedení obrábaného predmetu sa vyhýbajte krčovitým polohám rúk a pozíciám, pri ktorých môže skĺznutie viesť ruku priamo k pílovému listu.
- Vkladajte pílový list vždy tak, aby jeho zuby smerovali dolu k pílovému stolu.
- Nastavte vždy správne pnutie pílového listu, aby sa predišlo pretrhnutiu pílových listov.
- Postupujte obzvlášť pozorne pri rezaní materiálov s nepravidelným tvarom rezu.
- Pri rezaní okrúhlych telies, ako sú tyče alebo rúry, postupujte čo najpozornejšie. Tieto môžu pred pílovým listom odskočiť a viesť k zaseknutiu zubov. Podoprite takéto obrábané predmety klinom.
- Pri vyťahovaní obrábaného predmetu sa môžu zuby v reznej škáre zaseknúť - obzvlášť vtedy, ak škáru blokujú piliny. V tomto prípade musíte pílu odstaviť, vytiahnite elektrický kábel zo zásuvky, pomocou klinu reznú škáru otvorte a obrábaný predmet vytiahnite.
- Vždy, keď chcete opustiť pracovné miesto, pílu najskôr vypnite. Počkajte, kým sa píla úplne nezastaví.
- Neukladajte, nelepte ani neskladajte na pracovnom stole žiadne časti, pokiaľ je píla v činnosti.

- Pílu môžete zapnúť až po uvoľnení pracovného stolu od zvyškov materiálu a od náradia. Na pracovnom stole nechajte len obrábaný predmet a prípadné pracovné pomôcky (klin).
- Noste vždy ochranné okuliare.
- Vaše prsty majte vždy v bezpečnej vzdialenosti od pílového listu.
- Obrábaný predmet ved'te vždy bezpečne a pevne a nenechávajte ho ani na chvíľu povolený.
- Neopúšťajte pracovné miesto bez toho, aby ste pílu najprv odstavili.
- Aj v prípade, že už pílu dôverne poznáte, nenechajte sa zväzdať k nepozornosti. Práve kvôli nepozornosti môže v priebehu zlomkov sekundy dôjsť k ťažkému poraneniu.

**Starostlivo uschovajte tieto bezpečnostné pokyny.**

### 3. Popis prístroja (obr. 1 - 15)

1. Vyfukovacie zariadenie
2. Držiak
3. Vrubkovaná skrutka
4. Držiak
5. Ochrana pílového listu
6. Pílový stôl
7. Ľavý kryt
8. Ložiskové body
9. Upínacia skrutka
10. Konzola
11. Stupnica
12. Aretačná páka
13. Prípojka pre odsávanie prachu
14. Vypínač zap/vyp
15. Regulátor zdvihovej frekvencie
16. Montážne body
17. Pílový list
18. Adaptér odsávania prachu
19. Adaptér pre lupienkové pílové listy
20. Imbusový kľúč 2,5 mm
21. Imbusový kľúč 4 mm
22. Ukladací box pre pílové listy
23. Príložná podložka
24. Držiak pílového listu hore

25. Držiak pílového listu dole
26. Stolná vložka
27. Ukazovateľ
28. Skrutka

### 4. Obsah dodávky

- Otvorte balenie a opatrne vyberte prístroj von z balenia.
- Odstráňte obalový materiál ako aj obalové/transportné poistky (pokiaľ sú obsiahnuté).
- Skontrolujte, či obsah dodávky kompletný.
- Skontrolujte, či nedošlo k poškodeniu prístroja a príslušenstva transportom.
- Pokiaľ možno, uschovajte si obal až do konca záručnej doby.

#### POZOR

**Prístroj a obalový materiál nie sú hračky!  
Deti sa nesmú hrať s plastovými vreckami,  
fóliami ani malými dielmi! Hrozí  
nebezpečenstvo prehltnutia a udusenía!**

- Lupienková píla
- Ochrana pílového listu
- Ryhovaná skrutka (2x)
- Príložná podložka Ø 6 mm (2x)
- Vyfukovacie zariadenie
- Náhradný pílový list (10x) (na drevo a umelé hmoty)
- Adaptér pre lupienkový pílový list (2x)
- Imbusový kľúč 2,5 mm
- Imbusový kľúč 4 mm
- Adaptér odsávania
- Originálny návod na obsluhu

SK

## 5. Správne použitie

Vyrezávacia píla je určená na rezanie hranatého dreva alebo drevu podobných materiálov, ako napr. plexisklo, sklolákninový materiál, penový materiál, guma, koža a korok. Nepoužívajte túto pílu na rezanie guľatiny. Guľatina sa môže ľahko zaseknúť.

**Nebezpečenstvo poranenia! Diely môžu byť odmrštené!**

Prístroj smie byť použitý len na ten účel, na ktorý bol určený. Akékoľvek iné odlišné použitie sa považuje za nespĺňajúce účel použitia. Za škody alebo zranenia akéhokoľvek druhu spôsobené nesprávnym používaním ručí používateľ / obsluhujúca osoba, nie však výrobca.

Prosím berte ohľad na skutočnosť, že naše prístroje neboli svojim určením konštruované na profesionálne, remeselnícke ani priemyselné použitie. Nepreberáme žiadne záručné ručenie, ak sa prístroj bude používať v profesionálnych, remeselníckych alebo priemyselných prevádzkach ako aj na činnosti rovnocenné s takýmto použitím.

- Smú sa používať len pílové listy vhodné pre toto zariadenie. Používanie rozbrusovacích kotúčov akéhokoľvek druhu je zakázané.
- Súčasťou správneho účelového použitia prístroja je taktiež dodržiavanie bezpečnostných predpisov, ako aj návodu na montáž a pokynov k prevádzke nachádzajúcich sa v návode na obsluhu.
- Osoby, ktoré obsluhujú stroj a vykonávajú jeho údržbu, musia byť s ním oboznámené a informované o možných nebezpečenstvách.
- Okrem toho sa musia prísne dodržiavať platné bezpečnostné predpisy proti úrazom.
- Treba dodržiavať aj ostatné všeobecné predpisy z oblasti pracovnej medicíny a bezpečnostnej techniky.
- Zmeny vykonané na stroji celkom anulujú ručenie výrobcu a ručenie za škody takto spôsobené.

### Zvyškové riziká!

**Aj napriek tomu, že budete elektrický prístroj obsluhovať podľa predpisov, budú existovať zvyškové riziká. V súvislosti s konštrukciou a vyhotovením elektrického prístroja môže dôjsť k výskytu týchto nebezpečenstiev:**

- Poškodenie pľúc, pokiaľ sa nenosí žiadna vhodná ochranná maska proti prachu.
- Poškodenie sluchu, pokiaľ sa nenosí žiadna vhodná ochrana sluchu.
- Nebezpečenstvo úrazu z dôvodu kontaktu ruky s nezakrytou reznou oblasťou nástroja.
- Nebezpečenstvo zranenia pri výmene nástroja (nebezpečenstvo porezania).
- Pomliaždenie prstov.
- Ohrozenie spätným úderom.
- Vyklopenie obrobku kvôli nedostatočnej dotykovej ploche obrobku na podklade.
- Dotyk s rezným nástrojom.
- Spätný úder častí konárov a častí obrobkov.

## 6. Technické údaje

Sieťové napätie:	230 V~ 50 Hz
Príkion:	120 Watt
Prevádzkový režim:	S2 5 min
Otáčky pri voľnobehu $n_0$ :	400-1 600 min <sup>-1</sup>
Druh ochrany:	IP 20
Pohyb zdvihu:	21 mm
Podstavná plocha:	410 x 245 mm
Stôl otočný:	0° do 45° vľavo
Veľkosť stola:	410 x 253 mm
Dĺžka pílového listu:	134 mm
Vyloženie:	406 mm
Výška rezu max. pri 90°:	57 mm
Výška rezu max. pri 45°:	32 mm
Hmotnosť:	cca 10,5 kg

**Doba zapnutia:**

Meraná prevádzková doba 5 min / meraná doba pokoja 5 min.

Doba zapnutia S2 5 minút (krátkodobá prevádzka) znamená, že sa tento motor s menovitým výkonom 120 Watt môže trvalo zaťažiť len po dobu uvedenú na výrobnom štítku (5 minút). V opačnom prípade by sa motor neprípustne zohrial. Počas prestávky sa motor znovu ochladí na svoju pôvodnú teplotu.

**Hodnoty emisie hluku****Hluk a vibrácia**

Hodnoty hluku a vibrácie boli merané podľa EN 61029.

**Používajte ochranu sluchu.**

Pôsobenie hluku môže spôsobiť poškodenie sluchu.

	Prevádzka	Voľnobeh
Hladina akustického tlaku $L_{pA}$ :		
	82,6 dB	62,3 dB
Faktor neistoty $K_{pA}$ :		
		3 dB
Hladina akustického výkonu $L_{WA}$ :		
	95,6 dB	75,3 dB
Faktor neistoty $K_{WA}$ :		
		3 dB

Uvedené hodnoty sú namerané emisné hodnoty a nemusia tak zároveň predstavovať taktiež bezpečné hodnoty na pracovisku. Napriek tomu, že existuje korelácia medzi emisnými a imisnými hladinami, nemôže sa z toho spoľahlivo odvodíť to, či sú alebo nie sú potrebné dodatočné bezpečnostné opatrenia. Faktory, ktoré môžu ovplyvňovať momentálnu imisnú hladinu nachádzajúcu sa na pracovisku, sú medzi inými doba trvania vplyvov, druh pracovnej miestnosti, iné zdroje hlukov atď., napr. počet strojov a iných príbuzných procesov. Spoľahlivé hodnoty na pracovisku sa môžu taktiež navzájom odlišovať v jednotlivých krajinách. Táto informácia však nemá používateľa oprávniť k tomu, aby neuskutočnil lepšie zhodnotenie ohrozenia a rizika.

**Obmedzte tvorbu hluku a vibráciu na minimum!**

- Používajte len prístroje v bezchybnom stave.
- Pravidelne vykonávajte údržbu a čistenie prístroja.
- Prispôbte spôsob práce prístroju.
- Prístroj nepreťažujte.
- V prípade potreby nechajte prístroj skontrolovať.
- Prístroj vypnite, pokiaľ ho nepoužívate.

**7. Pred uvedením do prevádzky****Pozor!**

**Vytiahnite vždy elektrický kábel zo siete predtým, než budete vykonávať nastavenie na prístroji.**

**7.1 Všeobecne**

- Pred uvedením do prevádzky sa musia všetky kryty a bezpečnostné prípravky správne namontovať.
- Pílový list musí môcť voľne bežať.
- Pri dreve, ktoré už bolo opracované, je potrebné dbať na cudzie telesá ako napr. klnice alebo skrutky atď.
- Pred tým, než stlačíte vypínač zap/vyp, presvedčte sa o tom, že je pílový list správne namontovaný a je zaručená ľahkosť chodu pohyblivých častí.
- Presvedčte sa pred zapojením stroja do siete o tom, či údaje na typovom štítku prístroja súhlasia s údajmi prítomnej elektrickej siete.
- Pripojte stroj iba na správne inštalovanú zásuvku s ochrannými kontaktmi, ktorá je zabezpečená istením minimálne 10 A.

**SK**

## 7.2 Montovanie vyrezávacej píly na pracovný stôl (obr. 3, 4)

Prístroj môže montovať len skúsený odborník!

Na montáž potrebujete (nie je v objeme dodávky):

- šesťhranná skrutka M8 (4x)
- šesťhranná matica M8 (8x)
- podložka Ø 8 mm (4x)
- ploché tesnenie Ø 8 mm (4x)
- gumená podložka: 450x250x13 mm

Dĺžka použitých skrutiek sa líši podľa hrúbky dosky stola.

- Namontujte vyrezávaciu pílu na masívny pracovný stôl z dreva. Takto je možné zabrániť silnej tvorbe hluku kvôli vibráciám.
- Označte diery na vrtanie. Použite na to vyrezávaciu pílu ako šablónu.
- Vyvrtajte 4 diery Ø 9mm do pracovného stola a gumenej podložky.
- Zoskrutkujte vyrezávaciu pílu s pracovným stolom cez montážne body (obr. 3/12, pol. 16) v tomto poradí (obr. 4):

- A) Vyrezávacia píla
- B) Gumená podložka
- C) Pracovný stôl
- D) Ploché tesnenie
- E) Podložka
- F) Šesťhranná matica
- G) Šesťhranná matica
- H) Šesťhranná skrutka

Najskôr pevne utiahnite šesťhrannú maticu (F) a zabezpečte ju potom druhou šesťhrannou maticou (G).

### 7.3 Montáž

Pozor! Pred všetkými údržbovými a prestavbovými prácami na vyrezávacej píle sa musí vytiahnuť elektrický kábel zo siete.

### 7.3.1 Montáž ochrany pílového listu a vyfukovacieho zariadenia pre triesky (obr. 6/7/8)

- Ochranu pílového listu (5) nasunúť na držiak (4).
- Ryhované skrutky (3) nasunúť cez pozdĺžne diery ochrany pílového listu (5) a priskrutkovať.
- Pomocou ryhovaných skrutiek sa môže ochrana pílového listu upevniť v rôznych výškach.
- Vyfukovacie zariadenie (1) namontujte tak, ako je to znázornené na obrázku 8.

### 7.3.2 Výmena pílového listu (obr. 1/6/9/10/11/14)

#### Výstraha

**Aby sa predišlo poraneniam, ktoré môžu vzniknúť pri neželanom spustení píly: Pred odobratím alebo výmenou pílových listov vždy nastavte vypínač do polohy „0“ a vytiahnite elektrický kábel zo zásuvky.**

- Aby sa pílový list (17) uvoľnil, otočte napínaciu skrutku (9) smerom doľava.
- Odskrutkujte ľavý kryt (7). Za týmto účelom otvorte kryt ukladacieho boxu (22) a odoberte skrutky (C) (obr. 6). (Je taktiež možné vymieňať pílový list bez toho, aby sa odstránil ochranný kryt, vyžaduje to ale väčšiu zručnosť).
- Pílový list vyberte najprv z horného držiaku pílového listu (24), pričom stlačte horné výkyvné rameno smerom nadol.
- Následne vyberte pílový list zo spodného držiaku pílového listu (25).
- Pílový list vytiahnite nahor cez vkladaciu časť stola (26).
- Pri vkladaní nového pílového listu postupujte v obrátenom poradí.

**Pozor: Vkladajte pílový list vždy tak, aby zuby smerovali k pílovému stolu.**

Pílový list sa môže vložiť do drážky a (obr. 9, 10) alebo b (obr. 9, 11):

**Drážka a:**

Pre rezy pozdĺž konzoly.

**Drážka b:**

Pre rezy priečne na konzolu.

Pílový list napnite pomocou napínacej skrutky (3) smerom doprava. Hneď ako sa začne napínacia skrutka otáčať o niečo ťažšie, musí sa otočiť ešte o cca 3 ďalšie otáčky, aby bola správne napnutá.

Znovu namontujte ľavý kryt (7). (Len ak bol predtým demontovaný)

**7.3.3 Jemné nastavenie uhlovej stupnice**

Pozor: V stave pri expedícii je uhlová stupnica už správne nastavená.

Nastavte pílový stôl pomocou 90° uholníka, ktorý priložíte na pílový stôl a na pílový list (obr. 12). Uvoľnite skrutku (28) a otočte ukazovateľ (27) na 90° označenie.

Pri precíznych prácach uskutočnite skúšku pílenia:

Otestujte nastavený uhol tak, že vykonáte skúšobný rez a skontrolujete nastavený uhol na obrobku pomocou uhlomeru. Prípadne dodatočne nastavte ukazovateľ (27).

## 8. Obsluha

**8.1 Poznámka:**

- Píla nereže drevo samočinne. Užívateľ umožní rezanie vedením dreva k pohybujúcemu sa pílovému listu.
- Zuby režu drevo iba pri pohybe nadol.
- Drevo sa na pílový list musí viesť pomaly, pretože zuby pílového listu sú malé.
- Každá osoba, ktorá chce s pílou pracovať, potrebuje istý čas na zaučenie. Počas tejto doby sa určite pár listov zlomí.
- Pri rezaní hrubšieho dreva dbajte obzvlášť na to, aby sa pílový list neohol a nepretočil.
- Opatrným spôsobom práce sa predĺži životnosť pílového listu.

**8.2 Vypínač zap/vyp (obr. 2/pol. 14)**

- Prístroj sa zapína stlačením tlačidla „I“.
- Prístroj sa vypína stlačením tlačidla „0“.

**Pozor:** Tento stroj je vybavený bezpečnostným vypínačom na zabránenie opätovného zapnutia po poklese napätia.

Ak je vyrezávacia píla zapnutá a preruší sa prívod elektrického prúdu zo siete, ostane píla vypnutá, aj keď sa znovu obnoví prívod prúdu. Zapnite prístroj opätovným stlačením tlačidla „I“.

**8.3 Regulátor zdvihovej frekvencie**

Pomocou regulátora zdvihovej frekvencie (15) môžete nastaviť zodpovedajúci počet zdvihov v závislosti na druhu rezaného materiálu. Pre mäkký materiál odporúčame vysoké otáčky, pre tvrdý materiál nízke otáčky. Otočením regulátora zdvihovej frekvencie (15) doprava sa otáčky zvýšia.

**8.4 Vykonávanie vnútorných rezov**

Jedným z charakteristických znakov tejto vyrezávacej píly je možnosť vykonávať vnútorné rezy na doske bez toho, aby sa vonkajšia strana alebo obvod tejto dosky poškodil.

K uskutočneniu vnútorných rezov na doske:

- Odstráňte pílový list tak, ako je opísané v časti 7.3.2.
- Do príslušnej dosky navrtajte 5 mm diery.
- Túto dosku s dierou osadte cez prístupový otvor pílového stola.
- Pílový list nainštalujte cez túto dieru v doske a nastavte napätie pílového listu.
- Po ukončení vnútorného rezu pílový list odstráňte z upínadla (ako je uvedené v časti 7.3.2) a zoberte dosku zo stola.

**SK****8.5 Vykonávanie šikmých rezov**

Stôl sa otáča tak, že sa najskôr uvoľní aretačná páka (12) a potom sa nakloní pílový stôl do požadovanej polohy (obr. 13). Potom je potrebné dotiahnuť aretačnú páku.

**Pozor!**

Pri vykonávaní šikmých rezov buďte obzvlášť opatrní. Kvôli nakloneniu pílového stolu je väčšia pravdepodobnosť skúznutia.

**Nebezpečenstvo poranenia!****8.6 Adaptér pre lupienkové pílové listy (obr. 5/14)**

- Odstráňte pílový list tak, ako je popísané v časti 7.3.2.
- Teraz vložte lupienkový pílový list (17) do adaptéra. Použite na to imbusový kľúč 2,5 mm. Pozor: Lupienkový pílový list nie je súčasťou dodávky.
- Najskôr odobrať stolnú vložku (26).
- Potom zavesiť obidva adaptéry (19) na oba držiaky pílového listu (24/25).
- Nasadenie pílového listu tak, ako je popísané v bode 7.3.2.

**9. Výmena sieťového prípojného vedenia**

Ak dôjde k poškodeniu sieťového vedenia tohto prístroja, musí byť vymenené výrobcom alebo jeho zákazníckym servisom alebo inou, podobne kvalifikovanou osobou, aby sa zabránilo vzniku nebezpečenstva.

**10. Čistenie, údržba, skladovanie a objednanie náhradných dielov****Pozor!**

Pred všetkými údržbovými a čistiacimi prácami vytiahnite kábel zo siete.

**10.1 Čistenie**

- Udržujte ochranné zariadenia, vzduchové otvory a kryt motora vždy v čistom stave bez prachu a nečistôt.
- Odporúčame, aby ste prístroj čistili priamo po každom použití.
- Otvorte kryt vľavo (obr. 1/pol.7), odstráňte hrubé nečistoty (triesky materiálu, prach) pomocou ručnej metličky.
- Utrite prístroj čistou utierkou alebo ho vyčistite vyfúkaním stlačeným vzduchom pri nastavení na nízky tlak.
- Čistite prístroj pravidelne pomocou vlhkej utierky a malého množstva tekutého mydla. Nepoužívajte žiadne agresívne čistiace prostriedky ani riedidlá; tieto prostriedky by mohli napadnúť umelohmotné diely prístroja. Dbajte na to, aby sa do vnútra prístroja nedostala voda.

**10.2 Údržba**

Vo vnútri prístroja sa nenachádzajú žiadne ďalšie diely vyžadujúce údržbu.

**10.2.1 Ložisko (obr. 1/pol. 8)**

Mastite ložiskové body valčekov pravidelne s vysokokvalitným strojným tukom, najneskôr však po 25-30 prevádzkových hodinách.

**10.2.2 Uhlíkové kefky**

Pri nadmernej tvorbe iskier nechajte uhlíkové kefky na prístroji skontrolovať odborným elektrikárom. Pozor! Uhlíkové kefky smú byť vymieňané len odborným elektrikárom.

**10.3 Skladovanie**

Skladujte prístroj a jeho príslušenstvo na tmavom, suchom a nezamrzajúcom mieste mimo dosahu detí. Optimálna teplota pre skladovanie je medzi 5 až 30 °C. Skladujte tento elektrický prístroj v originálnom balení.



**10.4 Objednávanie náhradných dielov:**

Pri objednávaní náhradných dielov sa musia uviesť nasledovné údaje;

- Typ prístroja
- Výrobné číslo prístroja
- Identifikačné číslo prístroja

Aktuálne ceny a informácie nájdete na stránke [www.isc-gmbh.info](http://www.isc-gmbh.info)

k starým prístrojom a pomocným prostriedkov bez elektronických komponentov.

**11. Likvidácia a recyklácia**

Prístroj sa nachádza v obale za účelom zabránenia poškodeniu pri transporte. Tento obal je vyrobený zo suroviny a tým pádom je možné znovu použiť alebo sa môže dať do zberu na recykláciu surovín. Prístroj a jeho príslušenstvo sa skladajú z rôznych materiálov, ako sú napr. kovy a plasty. Poškodené súčiastky odovzdajte na vhodnú likvidáciu špeciálneho odpadu. Informujte sa v odbornej predajni alebo na miestnych úradoch!



Len pre krajiny EÚ

Neodstraňujte elektrické prístroje ako domový odpad!

Podľa európskej smernice 2002/96/ES o odpade z elektrických a elektronických zariadení (OEEZ) a v súlade s národnými právnymi predpismi sa musia použité elektronické prístroje odovzdať do triedeného zberu a musí sa zabezpečiť ich špecifické spracovanie v súlade s ochranou životného prostredia (recyklácia).

Recyklačná alternatíva k výzve na spätné zaslanie výrobku:

Majiteľ elektrického prístroja je alternatívne namiesto spätnej zásielky povinný spolupracovať pri riadnej recyklácii prístroja v prípade vzdania sa jeho vlastníctva. Starý prístroj môže byť za týmto účelom taktiež prenechaný zbernému miestu, ktoré vykoná odstránenie v zmysle národného zákona o recyklácii a odpadovom hospodárstve. Netýka sa to pridaných dielov príslušenstva

SK

## 12. Vyhlasenie o zhode

Einhell Germany AG · Wiesenweg 22 · D-94405 Landau/Isar



## Konformitätserklärung

- erklärt folgende Konformität gemäß EU-Richtlinie und Normen für Artikel  
 explains the following conformity according to EU directives and norms for the following product  
 déclare la conformité suivante selon la directive CE et les normes concernant l'article  
 dichiara la seguente conformità secondo la direttiva UE e le norme per l'articolo  
 verklaart de volgende overeenstemming conform EU richtlijn en normen voor het product  
 declara la siguiente conformidad a tenor de la directiva y normas de la UE para el artículo  
 declara a seguinte conformidade, de acordo com a directiva CE e normas para o artigo  
 atterer følgende overensstemmelse i medfør af EU-direktiv samt standarder for artikel  
 förklarar följande överensstämmelse enl. EU-direktiv och standarder för artikeln  
 vakuuttaa, että tuote täyttää EU-direktiivin ja standardien vaatimukset  
 töendab toote vastavust EL direktiivile ja standarditele  
 vydává následující prohlášení o shodě podle směrnice EU a norem pro výrobek  
 potrjuje sledečo skladnost s smernico EU in standardi za izdelek  
 vydává nasledující prohlášení o zhode podl'a smernice EU a noriem pre výrobok  
 a cikkekhez az EU-irányvonal és Normák szerint a következő konformitást jelenti ki  
 deklaruje zgodność wymienionego poniżej artykułu z następującymi normami na podstawie dyrektywy WE.  
 декларира съответното съответствие съгласно Директива на ЕС и норми за артикул  
 paskaidro šādu atbilstību ES direktīvai un standartiem  
 apibūdina šj atitikimą EU reikalavimams ir prekės normoms  
 declară următoarea conformitate conform directivei UE și normelor pentru articolul  
 δηλώνει την ακόλουθη συμμόρφωση σύμφωνα με την Οδηγία ΕΚ και τα πρότυπα για το προϊόν  
 potvrđuje sljedeću usklađenost prema smjernicama EU i normama za artikl  
 potvrđuje sljedeću usklađenost prema smjernicama EU i normama za artikl  
 potvrđuje sledeću usklađenost prema smernicama EZ i normama za artikl  
 следующим удостоверяется, что следующие продукты соответствуют директивам и нормам ЕС  
 проголошує про зазначену нижче відповідність виробу директивам та стандартам ЄС на виріб  
 ja izjavува следната сообрзност согласно EU-директивата и нормите за артикли  
 Ürünü ile ilgili AB direktifleri ve normları gereğince aşağıda açıklanan uygunluğu belirtir  
 erklærer følgende samsvar i henhold til EU-direktivet og standarder for artikkel  
 Lýsir uppfyllingu EU-reglna og annarra staða vöru

## Dekupiersäge PDKS 120 A1 (Parkside)

- 2009/105/EC  
 2006/95/EC  
 2006/28/EC  
 2005/32/EC  
 2004/108/EC  
 2004/22/EC  
 1999/5/EC  
 97/23/EC  
 90/396/EC  
 89/686/EC\_96/58/EC
- 2006/42/EC  
 Annex IV  
 Notified Body:  
 Notified Body No.:  
 Reg. No.:
- 2000/14/EC\_2005/88/EC  
 Annex V  
 Annex VI  
 Noise: measured  $L_{WA}$  = dB (A); guaranteed  $L_{WA}$  = dB (A)  
 P = KW; L $\varnothing$  = cm  
 Notified Body:
- 2004/26/EC  
 Emission No.:

Standard references: EN 61029-1; EN 55014-1; EN 61000-3-2; EN 61000-3-3; EN 55014-2

Landau/Isar, den 12.07.2010

  
Weichselgartner/General Manager

  
Wentao/Product-Management

First CE: 10  
 Art.-No.: 43.090.24 I.-No.: 11010  
 Subject to change without notice

Archive-File/Record: 4309020-11-4177400-10  
 Documents registrar: Siegfried Roider  
 Wiesenweg 22, D-94405 Landau/Isar

# 13. ZÁRUČNÝ LIST

## Vážená zákazníčka, vážený zákazník,

naše výrobky podliehajú prísnej kontrole kvality. V prípade, že nebude prístroj napriek tomu bezchybne fungovať, je nám to veľmi ľúto a prosíme Vás, aby ste sa obrátili na našu servisnú službu na adrese uvedenej na tomto záručnom liste. Radi Vám budeme k dispozícii taktiež telefonicky na uvedenom servisnom telefónnom čísle. Pri uplatňovaní nárokov na záručné plnenie platia nasledujúce podmienky:

1. Tieto záručné podmienky upravujú dodatočné záručné plnenie. Vaše zákonné nároky na záruku nie sú touto zárukou dotknuté. Naše záručné plnenie je pre Vás zadarmo.
  2. Záručné plnenie sa vzťahuje výlučne len na nedostatky, ktoré sú spôsobené chybami materiálu alebo výrobnými chybami, a je obmedzené na odstránenie týchto nedostatkov resp. výmenu prístroja. Prosím, dbajte na to, že naše prístroje neboli svojim určením konštruované na profesionálne, remeselnícke ani priemyselné použitie. Táto záručná zmluva sa preto neuzatvára, ak sa prístroj bude používať v profesionálnych, remeselníckych alebo priemyselných prevádzkach ako aj na činnosti rovnocenné s takýmto použitím. Z našej záruky sú okrem toho vylúčené náhradné plnenie za škody pri transporte, škody spôsobené nedodržaním návodu na montáž alebo na základe neodbornej inštalácie, nedodržaním návodu na použitie (ako napr. pripojením na nesprávne sieťové napätie alebo druh prúdu), zneužívaním alebo nesprávnym používaním (ako napr. preťaženie prístroja alebo použitie neprípustných pracovných nástrojov alebo príslušenstva), nedodržaním pokynov pre údržbu a bezpečnostných pokynov, vniknutím cudzích telies do prístroja (ako napr. piesok, kamene alebo prach), použitím násillia alebo cudzieho pôsobenia (napr. škody spôsobené pádom), a taktiež je vylúčené bežné opotrebenie primerané použitiu. To sa týka predovšetkým akumulátorov, na ktoré napriek tomu garantujeme záručnú dobu 12 mesiacov.
- Nárok na záruku zaniká, ak už boli na prístroji svojvoľne uskutočnené zásahy.
3. Doba záruky je 3 roky a začína sa dátumom nákupu prístroja. Nároky na záruku sa musia uplatniť pred koncom uplynutia záručnej doby do dvoch týždňov od zistenia nedostatku. Uplatnenie nárokov na záruku po uplynutí záručnej doby je vylúčené. Oprava alebo výmena prístroja nevedie k predĺženiu záručnej doby ani nedochádza na základe tohto plnenia ku vzniku novej záručnej doby pre prístroj ani pre akékoľvek inštalované náhradné diely. To platí taktiež pri nasadení miestneho servisu.
  4. Pre uplatnenie nároku na záruku nám prosím zašlite defektný prístroj oslobodený od poštovného na dole uvedenú adresu. Priložte predajný doklad v origináli alebo iný doklad o zakúpení s dátumom. Prosím, starostlivo si preto uschovajte pokladničný blok ako doklad o zakúpení! Prosím, popíšte nám čo najpresnejšie dôvod reklamácie. Ak spadá defekt prístroja pod naše záručné plnenie, dostanete obratom naspäť opravený alebo nový prístroj.

Samozrejme Vám radi opravíme závady na prístroji na vaše náklady, ak tieto závady nespádajú alebo už nespádajú do rozsahu záruky. Prosím, pošlite nám v takom prípade prístroj na našu servisnú adresu.

### Einhell Slovakia s.r.o.

Diaľničná cesta 18  
903 01 Senec

Tel.: + 421 2 209037 87/88, Fax: + 421 2 20903795

E-mail: servissk@einhell.sk

**HR**

<b>Sadržaj:</b>	<b>Stranica</b>
1. Uvod .....	78
2. Sigurnosne napomene .....	78-80
3. Opis uređaja .....	81
4. Sadržaj isporuke .....	81
5. Namjenska uporaba .....	81-82
6. Tehnički podaci .....	82-83
7. Prije puštanja u rad .....	83-84
8. Rukovanje .....	84-85
9. Zamjena mrežnog kabela .....	85
10. Čišćenje, održavanje, skladištenje i narudžba rezervnih dijelova .....	85-86
11. Zbrinjavanje u otpad i recikliranje .....	86
12. Izjava o usklađenosti .....	88
13. Jamstveni list .....	89

Kopiranje ili umnožavanje dokumentacije i popratnih materijala o proizvodu, čak i djelomično, dopušteno je samo uz izričito dopuštenje tvrtke ISC GmbH.

76

Zadržavamo pravo na tehničke izmjene

## Dodatne sigurnosne napomene



„UPOZORENJE – pročitajte upute za uporabu kako bi se smanjio rizik od ozljeđivanja“



### **Nosite zaštitu za sluh.**

Buka može utjecati na gubitak sluha.



### **Nosite masku za zaštitu od prašine.**

Kod obrade drva i drugih materijala može doći do stvaranja prašine štetne po zdravlje.  
Azbestni materijali ne smiju se obrađivati!



### **Nosite zaštitne naočale.**

Iskre koje nastaju za vrijeme rada, iverje, piljevina i prašina koji izlaze iz uređaja mogu izazvati gubitak vida.



### **Pozor! Opasnost od ozljeđivanja!**

Ne zahvaćajte u rotirajući list pile!

## 1. Uvod

### ⚠ **Pozor!**

Tijekom uporabe uređaja morate se pridržavati sigurnosnih propisa kako biste spriječili nastanak ozljeda i šteta. Zato pažljivo pročitajte ove upute za uporabu / sigurnosne napomene. Dobro ih sačuvajte tako da Vam informacije u svako doba budu na raspolaganju. Ako biste trebali ovaj uređaj predati drugim osobama, molimo da im prosljedite i ove upute za uporabu. Ne preuzimamo jamstvo za štete nastale zbog nepridržavanja ovih uputa za uporabu i sigurnosnih napomena.

## 2. Sigurnosne napomene

### ⚠ **UPOZORENJE**

**Pročitajte sve sigurnosne napomene i upute.** Posljedica nepridržavanja sigurnosnih napomena i uputa može biti električni udar, požar i/ili teške ozljede.

**Sačuvajte sve sigurnosne napomene i upute za ubuduće.**

### 2.1 Opće napomene o sigurnom radu elektrouređaja

**Pozor! Prilikom korištenja elektroalata treba se pridržavati sljedećih sigurnosnih mjera za zaštitu od električnog udara, ozljeđivanja i požara. Prije nego što počnete koristiti uređaj, pročitajte i pridržavajte se ovih napomena.**

1. **Svoje radno područje držite urednim**  
Nered u radnom području uzrokuje opasnost od nezgode.
2. **Obratite pozornost na utjecaje okoline**  
Ne izlažite elektroalate kiši. Ne koristite elektroalate u vlažnoj ili mokroj okolini. Pobrinite se za dobru rasvjetu. Ne koristite elektroalate u blizini zapaljivih tekućina ili plinova.
3. **Zaštite se od električnog udara**  
Izbjegavajte dodir tijela s uzemljenim dijelovima, npr. cijevima, grijaćim tijelima,

štednjacima, hladnjacima.

4. **Djecu držite podalje!**  
Ne dopustite drugim osobama da dodiruju alat ili kabel, držite ih podalje od Vašeg radnog područja.
5. **Alate čuvajte na sigurnom mjestu**  
Alate koji se ne koriste treba čuvati na suhom, zaključanom mjestu izvan dohvata djece.
6. **Ne preopterećujte alate**  
Radit ćete bolje i sigurnije u navedenom području snage.
7. **Upotrijebite pravi alat**  
Za teške radove ne koristite preslabe alate ili uređaje.  
Ne koristite alate u svrhe i za radove za koje nisu namijenjeni; npr. ne koristite ručnu kružnu pilu za obaranje stabala ili rezanje grana.
8. **Nosite prikladnu radnu odjeću**  
Ne nosite široku odjeću niti nakit. Mogli bi ih zahvatiti pokretni dijelovi. Prilikom radova na otvorenom preporučujemo da nosite gumene rukavice i obuću u kojoj se ne skliže. Nosite mrežicu za dugu kosu.
9. **Koristite zaštitnu opremu**  
Nosite zaštitne naočale. Koristite masku za dišne putove kod radova koji stvaraju prašinu.
10. **Ne koristite kabel u svrhe za koje nije namijenjen**  
Ne nosite alat držeći ga za kabel i ne koristite kabel za izvlačenje utikača iz utičnice. Mrežni kabel zaštitite od vrućine, ulja i oštih bridova.
11. **Osigurajte radni komad**  
Da biste radni komad fiksirali, koristite stezne naprave ili škripac. Na taj je način on je sigurnije fiksiran nego u Vašim rukama i omogućuje rukovanje strojem objema rukama.
12. **Ne remetite stabilnost Vašeg radnog položaja**  
Izbjegavajte nenormalni položaj tijela. Pobrinite se za siguran položaj i uvijek držite ravnotežu.
13. **Pažljivo nježite svoje alate**  
Da biste alatima mogli dobro i sigurno raditi, uvijek ih čistite i oštrite. Pridržavajte se propisa o održavanju i napomena kod

zamjene alata. Redovito kontrolirajte utikač i kabel i u slučaju da se oštete, dajte ovlaštenom električaru da ih zamijeni. Redovito kontrolirajte produžni kabel i zamijenite ga ako je oštećen. Ručke moraju biti suhe i očišćene od ulja i masti.

#### 14. Izvucite utikač iz strujne utičnice

U slučaju nekorištenja, prije održavanja i kod zamjene alata, kao npr. lista pile, svrdla i strojnih alata svih vrsta.

#### 15. Ne ostavljajte utaknut ključ za alat

Prije uključivanja provjerite jesu li ključ i alati za podešavanje uklonjeni.

#### 16. Izbjegavajte pokretanje uređaja bez nadzora

Ne nosite alate koji su priključeni na strujnu mrežu držeći prst na prekidaču. Provjerite je li sklopka isključena prilikom uključivanja uređaja u strujnu mrežu.

#### 17. Produžni kabel na otvorenom

Na otvorenom koristite samo za to dopuštene i na odgovarajući način označene produžne kabele.

#### 18. Uvijek budite na oprezu

Promatrajte što radite. Razumno započnite s radom. Ne koristite alat, ako niste usredotočeni na posao.

#### 19. Provjerite ima li na uređaju oštećenja

Prije daljnje uporabe alata mora se dobro provjeriti funkcioniraju li zaštitne naprave ili neznatno oštećeni dijelovi besprijekorno i namjenski. Provjerite funkcioniraju li pokretni dijelovi propisno i ne zapinju li odnosno jesu li oštećeni. Sve dijelove morate ispravno montirati kako bi se zajamčio siguran rad uređaja. Oštećene zaštitne naprave i dijelove mora stručno popraviti ili zamijeniti ovlašteni servis, osim ako u uputama za uporabu nije drukčije navedeno. Oštećenu sklopku neka zamijeni servisna služba. Ne koristite alate kod kojih se sklopka ne može uključiti i isključiti.

#### 20. Pozor!

Za Vašu vlastitu sigurnost koristite samo pribor i dodatne uređaje koji su navedeni u uputama za uporabu ili ih je preporučio i naveo proizvođač alata. Korištenje drugačijeg alata ili pribora od onog koji se preporuča u uputama za uporabu ili

katalogu može za Vas predstavljati opasnost od ozljeđivanja.

#### 21. Popravke smije obavljati samo kvalificirani električar

Ovaj elektroalat odgovara relevantnim sigurnosnim odredbama. Popravke smije obavljati samo električar, u suprotnom može doći do nesreće po korisnika.

#### 22. Priključite napravu za odsisavanje prašine

Ako postoje priključci za naprave za odsisavanje prašine, provjerite jesu li one priključene i koristite li se.

#### Specijalne sigurnosne napomene

- U slučaju nužde direktno isključite stroj i izvucite mrežni utikač.
- Obratite pozornost na sve ove napomene prije i za vrijeme rada s pilom.
- Nemojte koristiti pilu za rezanje ogrjevnog drva.
- Izbjegavajte poprečno rezanje okruglih drva bez prikladnog oslonca.
- Stroj je opremljen sigurnosnom sklopkom protiv ponovnog uključivanja u slučaju nestanka napona.
- Ako trebate produžni kabel, provjerite je li njegov presjek dovoljan za provođenje struje za rad pile. Najmanji presjek 1 mm<sup>2</sup>.
- Kolut s kabelom koristite samo ako je kabel odmotan.
- Ne skrećite pozornost osobama koje rade na stroju.
- Nakon isključivanja pogona ni u kojem slučaju nemojte list pile zaustavljati bočnim pritiskom.
- Montirajte samo dobro nabrušene, cijele i nedeformirane listove pile.
- Neispravni listovi pile moraju se odmah zamijeniti.
- Ne koristite listove pile koji ne odgovaraju karakteristikama navedenim u ovim uputama za uporabu.
- Provjerite rade li sve naprave koje prekrivaju list pile besprijekorno.
- Sigurnosne naprave na stroju ne smiju se demontirati niti onesposobljavati.
- Oštećene ili neispravne sigurnosne naprave obavezno zamijenite.
- Ne režite premale komade koje ne možete



sigurno držati rukama.

- Ne opterećujte stroj tako da se zaustavi.
- Radni komad uvijek čvrsto pritisnite na radnu plohu.
- Nikad ne uklanjajte iverje, piljevinu ili uklještene dijelove drveta dok list pile radi.
- Kod uklanjanja smetnji na blokiranom alatu koji koristite, isključite stroj. -Izvućite mrežni utikač – uklonite blokadu. Pozor! Opasnost od ozljeđivanja na listu pile! Nosite zaštitne rukavice! Obavite probni rad bez radnog komada. Pazite da ne nastupi neželjena buka ili vibracije. Ako je to slučaj, isključite uređaj i obratite se proizvođaču.
- Preinake kao i radove podešavanja, mjerenja i čišćenja obavljajte samo kod isključenog motora.
  - Izvućite mrežni utikač. -
- Prije uključivanja provjerite jesu li ključ i alati za podešavanje uklonjeni.
- Kod napuštanja radnog mjesta isključite motor i izvućite mrežni utikač.
- Elektroinstalacije, popravke i radove održavanja smije obavljati samo stručno osoblje.
- Sve zaštitne i sigurnosne naprave moraju se montirati odmah nakon obavljenog popravka ili radova održavanja.
- Pridržavajte se proizvođačevih napomena o sigurnosti, načinu rada i održavanja kao i dimenzija navedenih u Tehničkim podacima.
- Morate se pridržavati zakonskih odredaba o sprječavanju nesreća na radu kao i ostalih opće priznatih sigurnosno-tehničkih pravila.
- Pridržavajte se pravilnika strukovnog udruženja (VBG 7j).
- Pila je namijenjena za rad isključivo u zatvorenom prostoru.
- Radni komad koji su manji od zaštite lista pile mogu dovesti do ozljeđivanja ruku i prstiju. Koristite prikladna pomoćna sredstva!
- Izbjegavajte zgrčene položaje ruku kod vođenja radnog komada i položaje u kojima proklizavanje vodi ruku direktno u list pile.
- Montirajte list pile uvijek tako da zupci pokazuju prema dolje i radnom stolu.
- Uvijek podesite pravilnu napetost lista pile kako biste izbjegli pucanje listova pile.
- Budite naročito pažljivi kod rezanja materijala s nepravilnim profilima rezanja.
- Budite naročito oprezni kod rezanja okruglih predmeta, kao što su šipke ili cijevi. Takvi se mogu kotrljati ispred lista pile i dovesti do uklještenja zubaca. Takve radne komade uklješćite klinom.
- Kod povlaćenja radnog komada zupci se mogu uklješćiti u prorez, naročito ako prorez blokira piljevinu. U tom slučaju trebali biste prekinuti rad s pilom, izvući mrežni utikač, pomoću klina raširiti prorez i osloboditi radni komad.
- Nikad ne napuštajte radno mjesto a da prethodno niste isključili pilu. Pričekajte da se pila potpuno umiri.
- Ne stavljajte, lijepite niti ne sastavljajte dijelove na radnom stolu dok pila radi.
- Pilu uključujte tek nakon što oslobodite radni stol od ostataka materijala i alata. Na radnom stolu ostavljajte samo radni komad koji obrađujete i eventualno pomoćna sredstva (klinove).
- Uvijek nosite zaštitne naočale.
- Držite prste na sigurnom razmaku od lista pile.
- Vodite radni komad sigurno i čvrsto i ni u kojem trenutku ga ne pušćajte.
- Nikad ne napuštajte radno mjesto a da prethodno niste isključili pilu.
- Ne dajte da vas iskustvo s pilom dovede do nepažnje. Zbog nepažnje može već u djeliću sekunde doći do teških ozljeđivanja.

**Dobro spremite ove sigurnosne napomene.**

### 3. Opis uređaja (sl. 1 - 15)

1. Naprava za odsisavanje
2. Držač
3. Nazubljeni vijak
4. Držač
5. Zaštita lista pile
6. Stol pile
7. Pokrov lijevo
8. Ležajevi
9. Vijak za pritezanje
10. Nosač
11. Skala u stupnjevima
12. Poluga za fiksiranje
13. Priključak za odsisavanje prašine
14. Sklopka za uključivanje/isključivanje
15. Regulator broja podizanja
16. Montažne točke
17. List pile
18. Adapter za usisavanje prašine
19. Adapter za tanke listove pile
20. Imbus ključ 2,5 mm
21. Imbus ključ 4 mm
22. Spremište listova pile
23. Podložna pločica
24. Držač lista pile gore
25. Držač lista pile dolje
26. Uložak stola
27. Kazaljka
28. Vijak

### 4. Sadržaj isporuke

- Otvorite pakovinu i pažljivo izvadite uređaj.
- Uklonite materijal za pakiranje kao i osigurače pakovine i transporta (ako postoje).
- Provjerite je li sadržaj isporuke potpun.
- Provjerite ima li na uređaju i dijelovima pribora transportnih oštećenja.
- Po mogućnosti sačuvajte pakovinu do isteka jamstvenog roka.

### POZOR

**Uređaj i materijal za pakiranje nisu dječje igranke! Djeca se ne smiju igrati s plastičnim vrećicama, folijama i sitnim dijelovima! Postoji opasnost od gutanja i gušenja!**

- Pila za izrezivanje
- Zaštita lista pile
- Nazubljeni vijak (2x)
- Podložna pločica Ø 6 mm (2x)
- Naprava za odsisavanje
- Rezervni list pile (10x) (za drvo i plastiku)
- Adapter tankog lista pile (2x)
- Imbus ključ 2,5 mm
- Imbus ključ 4 mm
- Adapter za odsisavanje prašine
- Originalne upute za rad

### 5. Namjenska uporaba

Pila za izrezivanje služi za rezanje četvrtastih oblika drveta ili drvu sličnih materijala kao npr. pleksistakla, plastike s pojačana staklenim nitima, spužve, gume, kože ili pluta. Nemojte koristiti pilu za rezanje okruglog materijala. Okrugli materijal može se lako preokrenuti. **Opasnost od ozljeđivanja! Dijelovi mogu biti izbačeni!**

Uređaj se smije koristiti samo namjenski. Svaka drugačija uporaba nije namjenska. Za štete ili ozljede svih vrsta nastale zbog nenamjenskog korištenja odgovoran je korisnik/rukovatelj a nikako proizvođač.

Molimo da obratite pažnju na to da naši uređaji nisu pogodni za korištenje u komercijalne, obrtničke ili industrijske svrhe. Ne preuzimamo jamstvo ako se uređaj koristi u komercijalne i industrijske svrhe kao i u sličnim djelatnostima.

- Smiju se koristiti samo listovi pile koji su prikladni za ovaj stroj. Zabranjena je uporaba ploča za rezanje svih vrsta.
- Sastavni dio namjenske uporabe predstavlja pridržavanje sigurnosnih napomena kao i uputa za montažu i

**HR**

pogonske napomene u uputama za uporabu.

- Osobe koje rukuju strojem ili ga održavaju moraju se upoznati s prije navedenim i biti upućene u moguće opasnosti.
- Pritom se treba točno pridržavati važećih propisa o sprječavanju nesreća pri radu.
- Obratite pozornost na ostala opća pravila koja vrijede u medicini rada i sigurnosno-tehničkim područjima.
- Promjene na stroju isključuju jamstvo proizvođača i iz tog nastale štete.

#### Ostali rizici

**Čak ako propisno rukujete ovim uređajem, uvijek postoje neki rizici. Ovisno o konstrukciji i izvedbi ovog elektroalata mogu nastati sljedeće opasnosti:**

- Oštećenja pluća, ako se ne nosi prikladna maska za zaštitu od prašine.
- Oštećenje sluha, ako se ne nosi prikladna zaštita za uši.
- Opasnost od nesreće zbog kontakta ruke s nepokrivenim područjem rezanja alata.
- Opasnost od ozljeda kod zamjene alata (opasnost od porezotine).
- Prignječenje prstiju.
- Opasnost od povratnog udarca.
- Prevrtnje izradaka zbog nedostatne radne površine nalijeganja radnog komada.
- Dodirivanje alata za rezanje.
- Izbacivanje radnih komada i dijelova iverja.

## 6. Tehnički podaci

Mrežni napon:	230 V ~ 50 Hz
Snaga:	120 vata
Vrsta pogona:	S2 5 min
Broj okretaja u praznom hodu $n_0$ :	400- 1600 min <sup>-1</sup>
Vrsta zaštite:	IP 20
Podizanje:	21 mm
Površina postavljanja:	410 x 245 mm
Zakretanje stola:	0° do 45° ulijevo
Dimenzije stola:	410 x 253 mm
Dužina lista pile:	134 mm
Polumjer rada:	406 mm
Maks. visina rezanja kod 90°:	57 mm
Maks. visina rezanja kod 45°:	32 mm
Težina:	oko 10,5 kg

#### Trajanje uključivanja:

Trajanje mjerenja pogona 5 min / Trajanje mjerenja kod mirovanja 5 min. Trajanje uključivanja S2 5 min (kratkotrajni pogon) pokazuje da se motor smije trajno opteretiti nazivnom snagom od 120 vata samo tijekom vremena označenog na pločici s podacima (5 min). U protivnom bi se nedopušteno zagrijao. Tijekom stanke motor se ponovno hladi na svoju početnu temperaturu.

#### Vrijednosti emisije buke

##### Buka i vibracije

Vrijednosti buke i vibracija određene su prema normi EN 61029.

##### Nosite zaštitu za sluh.

Buka može utjecati na gubitak sluha.

	Pogon	Prazni hod
Razina zvučnog tlaka $L_{pA}$ :	82,6 dB	62,3 dB
Nesigurnost $K_{pA}$ :		3 dB
Intenzitet buke $L_{WA}$ :	95,6 dB	75,3 dB
Nesigurnost $K_{WA}$ :		3 dB

Navedene vrijednosti su vrijednosti emisije i ne moraju istovremeno predstavljati sigurne vrijednosti na dotičnom radnom mjestu. Iako postoji korelacija između razine emisije i imisije, ne može se pouzdano utvrditi jesu li potrebne dodatne mjere opreza ili ne. Faktori koji mogu utjecati na sadašnju razinu imisije na radnom mjestu obuhvaćaju trajanje utjecaja, svojstva radnog prostora, ostale izvora buke itd., npr. broj strojeva i drugih susjednih radnih procesa. Pouzdane vrijednosti na radnom mjestu mogu isto tako varirati od države do države. Ove informacije mogu korisniku pomoći da bolje procijeni opasnosti i rizike.

### Ograničite stvaranje buke i vibracije na minimum!

- Koristite samo bespriekorne uređaje.
- Redovito čistite i održavajte uređaj.
- Prilagodite uređaju vaš način rada.
- Ne preopterećujte uređaj.
- Po potrebi predajte uređaj na provjeru.
- Ako ne koristite uređaj, isključite ga.

## 7. Prije puštanja u rad

### Pozor!

**Prije nego što počinjete podešavati stroj, uvijek izvucite mrežni utikač.**

### 7.1 Općenito

- Prije puštanja u rad moraju se montirati svi poklopci i sigurnosne naprave.
- List pile mora se slobodno kretati.
- Drvo koje već obrađujete provjerite na eventualno zaostala strana tijela, kao npr. čavle ili vijke i sl.
- Prije nego aktivirate sklopku za uključivanje/isključivanje provjerite je li list pile pravilno montiran i kreću li se pokretni dijelovi lako.

- Prije uključivanja uređaja provjerite odgovaraju li podaci na tipskoj pločici podacima o mreži.
- Stroj priključite samo na utičnicu s propisno instaliranim zaštitnim kontaktom koja je osigurana s minimalno 10 A.

### 7.2 Montaža pile za izrezivanje na radni stol (sl. 3, 4)

Uređaj smije montirati samo ovlašteni stručnjak!

Za montažu trebate (nije sadržano u isporuci):

- Šesterokutni vijak M8 (4x)
- Šesterokutnu maticu M8 (8x)
- Podložnu pločicu Ø 8 mm (4x)
- Ravnu brtvu Ø 8 mm (4x)
- Gumenu podlogu: 450x250x13 mm

Dužina korištenih vijaka varira prema debljini ploče stola.

- Montirajte pilu za izrezivanje na masivni radni stol od drveta. Na taj način može se izbjeći stvaranje buke zbog vibracija.
- Označite rupe za bušenje. Za to iskoristite pilu kao šablonu.
- Izbušite 4 rupe Ø 9 mm u radnom stolu i gumenoj podlozi.
- Pričvrstite vijcima pilu za radni stol na montažnim točkama (sl. 3/12, poz. 16) prema sljedećem redosljedu (sl. 4):

- A) pila za izrezivanje
- B) gumena podloga
- C) radni stol
- D) ravna brtva
- E) podložna pločica
- F) šesterokutna matica
- G) šesterokutna matica
- H) šesterokutni vijak

- Najprije pritegnite šesterokutne matice (F) i zatim ih osigurajte drugom šesterokutnom maticom (G).

### 7.3 Montaža

Pozor! Prije svih radova održavanja i preinake na pili trebate izvući mrežni utikač.

#### 7.3.1 Montaža zaštite lista pile i naprave za odsisavanje piljevine (sl. 6/7/8)

- Stavite zaštitu lista pile (5) na držač (4).
- Provucite nazubljene vijke (3) kroz uzdužne rupe zaštite lista pile (5) i pritegnite ih.
- Pomoću nazubljenih vijaka zaštita lista pile može se fiksirati na različitim visinama.
- Montirajte napravu za odsisavanje (1) kao što je prikazano na slici 8.

#### 7.3.2 Zamjena lista pile (sl. 1/6/9/10/11/14)

##### Upozorenje

**Da bi se izbjegle povrede zbog slučajnog pokretanja: Prije uklanjanja ili zamjene lista pile uvijek postavite sklopku u položaj "0" i izvucite mrežni utikač iz utičnice.**

- Okrenite stezni vijak (9) ulijevo kako bi se otpustio list pile (17).
- Demontirajte lijevi pokrov (7). U tu svrhu otvorite poklopac spremišta (22) i uklonite vijke (C) (sl. 6). (Također je moguće da zamijenite list pile a da ne skidate lijevi pokrov, ali za to trebate malo vještine).
- Najprije izvadite list pile iz gornjeg držača (24), pritom pritisnite gornji oscilirajući krak prema dolje.
- Na kraju skinite list pile s donjeg držača (25).
- Izvucite list pile kroz umetak stola (26) prema gore.
- Umetnite novi list pile obrnutim redoslijedom.

**Pozor: Montirajte list pile uvijek tako da zupci pokazuju prema dolje u smjeru radnog stola.**

List pile možete umetnuti u prorez a (slike 9, 10) ili b (slike 9, 11):

##### Prorez a:

Za rezanje uzduž nosača.

##### Prorez b:

Za rezanje poprečno na nosač.

Pritežite list pile okretanjem steznog vijka (9) udesno. Čim se stezni vijak počinje malo teže okretati, morate ga okrenuti još dalje oko 3 puna okretaja; tako će on biti pravilno pritegnut.

Ponovno montirajte lijevi pokrov (7). (samo ako ste ga prethodno demontirali)

#### 7.3.3 Fino podešavanje kutne skale

Pozor: Prilikom isporuke kutna skala je već pravilno podešena.

Podesite stol pile pomoću kutnika od 90° kojeg polegnete na stol i na list pile (sl. 12). Otpustite vijak (28) i okrenite kazaljku (27) na oznaku 90°.

Za precizan rad obavite probno rezanje:

Testirajte podešeni kut tako da obavite probno rezanje i provjerite podešeni kut na radnom komadu pomoću kutomjera. Po potrebi korigirajte kazaljku (27).

## 8. Rukovanje

### 8.1 Napomena:

- Pila ne reže drvo samostalno. Korisnik omogućava rezanje vodenjem drva u pokretni list pile.
- Zupci režu drvo samo kod spuštanja.
- Drvo se mora polako voditi u list pile jer su zupci lista jako mali.
- Svaka osoba koja želi rukovati pilom treba neko vrijeme priučavanja. Tijekom tog vremena sigurno ćete nekoliko lista pile slomiti.
- Kod rezanja debljih drva naročito trebate paziti da ne savinete ili zasučete list pile.
- Pažljivim načinom rada povećavate životni vijek lista pile.

### 8.2 Sklopka za uključivanje/isključivanje (sl. 2/poz. 14)

- Za uključivanje pritisnite tipku "I".
- Za isključivanje morate pritisnuti tipku "0".

**Pozor:** Stroj je opremljen sigurnosnom sklopkom protiv ponovnog uključivanja u slučaju nestanka napona.

Ako je pila uključena i prekine se dovod struje iz mreže, pila ostane isključena čak kad se ponovno uspostavi dovod struje. Za uključivanje ponovno pritisnite sklopku „I“.

### 8.3 Brojač podizanja

Pomoću brojača podizanja (15) možete podesiti broj podizanja prema materijalu koji režete. Za meki materijal preporučujemo veći broj podizanja, za tvrdi materijal manji. Okrenite regulator broja podizanja (15) udesno, povećat ćete broj podizanja.

### 8.4 Obavljanje unutrašnjih rezova

Svojstvo ove pile za izrezivanje je u mogućnosti provođenja unutrašnjih rezova u ploči a da se ne ošteti rub ploče.

Za provođenje unutrašnjih rezova u ploči:

- Uklonite list pile kao što je opisano u odlomku 7.3.2.
- Izbušite rupu u dotičnoj ploči.
- Polegnite ploču s rupom preko rupe na stolu pile.
- Provucite list pile kroz rupu u ploči i podesite napetost lista.
- Nakon završetka unutrašnjeg izrezivanja uklonite list pile s njegovih nosača (kao što je opisano u odlomku 7.3.2) i skinite ploču sa stola.

### 8.5 Obavljanje kosih rezova

Zakrenite stol tako da otpustite polugu za fiksiranje (12) i zakrenete stol pile u željeni položaj (sl. 13). Pritegnite polugu za fiksiranje.

#### **Pozor!**

Kod provođenja kosih rezova budite naročito oprezni. Zbog nagiba stola postoji opasnost od prevrtanja. **Opasnost od ozljeđivanja!**

### 8.6 Adapter za tanki list pile (sl. 5/14)

- Uklonite list pile kao što je opisano pod 7.3.2.
- Umetnite tanki list pile (17) u adapter. Za to koristite imbus ključ 2,5 mm. Pozor: Tanki list pile nije sadržan u isporuci.
- Najprije skinite umetak stola (26).
- Tada objesite oba adaptera (19) na dva držača lista pile (24/25).
- Umetnite list pile kao što je opisano pod točkom 7.3.2.

## 9. Zamjena mrežnog kabela

Ako se kabel za priključivanje ovog uređaja na mrežu ošteti, mora ga zamijeniti proizvođač ili njegova servisna služba ili slična kvalificirana osoba kako bi se izbjegle opasnosti.

## 10. Čišćenje, održavanje, skladištenje i narudžba rezervnih dijelova

#### **Pozor!**

Prije svih radova čišćenja izvucite mrežni utikač.

### 10.1 Čišćenje

- Zaštitne naprave, prolaze za zrak i kućište motora treba uvijek očistiti od prašine i nečistoća.
- Preporučujemo da očistite uređaj odmah nakon svake uporabe.
- Otvorite lijevi pokrov (sl. 1/poz. 7), uklonite metlicom grubu nečistoću (piljevinu, prašinu).
- Istrljajte uređaj čistom krpom ili ga ispušite komprimiranim zrakom pod niskim tlakom.
- Redovito čistite uređaj mokrom krpom i s malo kalijevog sapuna. Ne koristite otapala ili sredstva za čišćenje; ona bi mogli oštetiti plastične dijelove uređaja. Pripazite na to da u unutrašnjost uređaja ne dospije voda.

**HR****10.2 Održavanje**

U unutrašnjosti uređaja nema dijelova koje bi trebalo održavati.

**10.2.1 Ležajevi (sl. 1/poz. 8)**

Podmažite ležajeve skretnih kotura kvalitetnom strojnom mašću, najkasnije nakon 25-30 radnih sati.

**10.2.2 Ugljene četkice**

U slučaju prekomjernog iskrenja kontrolu ugljenih četkica prepustite električaru. Pozor! Ugljene četkice smije zamijeniti samo kvalificirani električar.

**10.3 Skladištenje**

Čuvajte uređaj i njegov pribor na tamnom i suhom mjestu bez mogućnosti smrzavanja kao i djeci nepristupačnom mjestu. Optimalna temperatura skladištenja mora biti između 5 i 30 °C. Čuvajte elektroalat u originalnoj pakovini.

**10.4 Naručivanje rezervnih dijelova:**

Kod naručivanja rezervnih dijelova morate navesti sljedeće podatke:

- Tip uređaja
- Kataloški broj uređaja
- Identifikacijski broj uređaja

Aktualne cijene nalaze se na web stranici [www.isc-gmbh.info](http://www.isc-gmbh.info)



Samo za zemlje članice EU

Elektroalate nemojte bacati u kućno smeće!

Prema europskoj odredbi 2002/96/EG o starim električnim i elektroničkim uređajima i njenim prijenosom u nacionalno pravo, istrošeni električni alati trebaju se posebno sakupljati i na ekološki način zbrinuti na mjestu za reciklažu.

Alternativa s recikliranjem nasuprot zahtjevu za povrat:

Vlasnik električnog uređaja alternativno je obavezan da umjesto povrata uređaja u slučaju odricanja vlasništva sudjeluje u stručnom zbrinjavanju uređaja. Stari uređaj može se u tu svrhu predati mjestu za preuzimanje takvih uređaja koje provodi uklanjanje u smislu državnih zakona o otpadu i recikliranju. To se ne odnosi na dijelove pribora i pomoćna sredstva bez električnih sastavnih dijelova koji su dodani starim uređajima.

**11. Zbrinjavanje u otpad i recikliranje**

Uređaj je zapakiran kako bi se tijekom transporta spriječila oštećenja. Ovo pakiranje je sirovina i može se ponovno upotrijebiti ili predati na reciklažu. Uređaj i njegov pribor sastavljeni su od raznih materijala, kao npr. metal i plastika. Neispravne sklopove odložite u specijalni otpad. Raspitajte se u specijaliziranoj trgovini ili općinskoj upravi!



A series of 20 horizontal lines spaced evenly down the page, providing a template for handwritten text.



HR

## 12. Izjava o usklađenosti

Einhell Germany AG · Wiesenweg 22 · D-94405 Landau/Isar



## Konformitätserklärung

- erklärt folgende Konformität gemäß EU-Richtlinie und Normen für Artikel  
 explains the following conformity according to EU directives and norms for the following product  
 déclare la conformité suivante selon la directive CE et les normes concernant l'article  
 dichiara la seguente conformità secondo la direttiva UE e le norme per l'articolo  
 verklaart de volgende overeenstemming conform EU richtlijn en normen voor het product  
 declara la siguiente conformidad a tenor de la directiva y normas de la UE para el artículo  
 declara a seguinte conformidade, de acordo com a directiva CE e normas para o artigo  
 atterer følgende overensstemmelse i medfør af EU-direktiv samt standarder for artikel  
 förklarar följande överensstämmelse enl. EU-direktiv och standarder för artikeln  
 vakuuttaa, että tuote täyttää EU-direktiivin ja standardien vaatimukset  
 töendab toote vastavust EL direktiivile ja standarditele  
 vydává následující prohlášení o shodě podle směrnice EU a norem pro výrobek  
 potrjuje sledečo skladnost s smernico EU in standardi za izdelek  
 vydáva nasledujúce prehlásenie o zhode podľa smernice EÚ a noriem pre výrobok  
 a cikkekhez az EU-irányvonal és Normák szerint a következő konformitást jelenti ki  
 deklaruje zgodność wymienionego poniżej artykułu z następującymi normami na podstawie dyrektywy WE.  
 декларира съответното съответствие съгласно Директива на ЕС и норми за артикул  
 paskaidro šādu atbilstību ES direktīvai un standartiem  
 apibūdina šj atitikimą EU reikalavimams ir prekės normoms  
 declară următoarea conformitate conform directivei UE și normelor pentru articolul  
 δηλώνει την ακόλουθη συμμόρφωση σύμφωνα με την Οδηγία ΕΚ και τα πρότυπα για το προϊόν  
 potvrđuje sljedeću usklađenost prema smjernicama EU i normama za artikl  
 potvrđuje sljedeću usklađenost prema smjernicama EU i normama za artikl  
 potvrđuje sledeću usklađenost prema smernicama EZ i normama za artikal  
 следующим удостоверяется, что следующие продукты соответствуют директивам и нормам ЕС  
 проголошує про зазначену нижче відповідність виробу директивам та стандартам ЄС на виріб  
 ja izjavuva slednata soobraznost согласно EУ-директивата и нормите за артикли  
 Ürünü ile ilgili AB direktifleri ve normları gereğince aşağıda açıklanan uygunluğu belirtir  
 erklærer følgende samsvar i henhold til EU-direktivet og standarder for artikkel  
 Lýsir uppfyllingu EU-reglna og annarra staða vöru

## Dekupiersäge PDKS 120 A1 (Parkside)

- 2009/105/EC  
 2006/95/EC  
 2006/28/EC  
 2005/32/EC  
 2004/108/EC  
 2004/22/EC  
 1999/5/EC  
 97/23/EC  
 90/396/EC  
 89/686/EC\_96/58/EC
- 2006/42/EC  
 Annex IV  
 Notified Body:  
 Notified Body No.:  
 Reg. No.:
- 2000/14/EC\_2005/88/EC  
 Annex V  
 Annex VI  
 Noise: measured  $L_{WA}$  = dB (A); guaranteed  $L_{WA}$  = dB (A)  
 P = KW; L $\varnothing$  = cm  
 Notified Body:
- 2004/26/EC  
 Emission No.:

Standard references: EN 61029-1; EN 55014-1; EN 61000-3-2; EN 61000-3-3; EN 55014-2

Landau/Isar, den 12.07.2010

  
Weichselgartner/General Manager

  
Wentao/Product-Management

First CE: 10  
 Art.-No.: 43.090.24 I.-No.: 11010  
 Subject to change without notice

Archive-File/Record: 4309020-11-4177400-10  
 Documents registrar: Siegfried Roider  
 Wiesenweg 22, D-94405 Landau/Isar

# 13. JAMSTVENI LIST

## Poštovani kupče,

naši proizvodi podliježu strogoj kontroli kvalitete. Žao nam je ako bi ipak došlo do toga da uređaj ne funkcionira besprijekorno i zamolili bismo Vas da se u tom slučaju obratite na adresu naše servisne službe navedenu ispod ovog jamstva. Također smo Vam na raspolaganju na dolje navedenom telefonskom broju servisne službe. Za traženje jamstvenog zahtjeva vrijedi sljedeće:

1. Ovi jamstveni uvjeti reguliraju dodatne jamstvene usluge. Ovo jamstvo ne zadire u Vaše zakonsko pravo zahtjeva za ostvarenje jamstvenih usluga. Realizacija jamstvenih usluga je besplatna.
  2. Jamstvena usluga obuhvaća isključivo nedostatke nastale zbog greške na materijalu ili tijekom proizvodnje i ograničen je na uklanjanje tih nedostataka odnosno zamjenu uređaja. Molimo da obratite pažnju na to da naši uređaji nisu konstruirani za korištenje u komercijalne svrhe niti u obrtu i industriji. Prema tome, ugovor o jamstvu ne može se ostvariti ako se uređaj koristi u obrtničkim ili industrijskim pogonima kao i u sličnim djelatnostima. Nadalje su iz jamstva isključene usluge zamjene proizvoda u slučaju transportnih oštećenja, šteta zbog nepridržavanja uputa za montažu ili zbog nestručne instalacije, nepridržavanja uputa za uporabu (kao npr. zbog priključka na pogrešni mrežni napon ili vrstu struje), zbog zlorabe ili nestručnih primjena (kao npr. preopterećenje uređaja ili korištenje nedopuštenih alata ili pribora), u slučaju nepridržavanja uputa za održavanje i sigurnosnih odredbi, zbog prodiranja stranih tijela u uređaj (npr. pijeska, kamenja ili prašine), nasilne primjene ili vanjskih utjecaja (kao npr. oštećenja zbog pada) kao i zbog uobičajenog trošenja tijekom korištenja. To naročito vrijedi za baterije za koje ipak dajemo jamstvo od 12 mjeseci.
- Zahtjev za jamstvo prestaje biti valjan ako su na uređaju već izvršeni neki zahvati.
3. Jamstveni rok iznosi 3 godine a započinje s datumom kupnje uređaja. Jamstveni zahtjevi ostvaruju se prije isteka jamstvenog roka unutar dvije godine nakon što ste uočili kvar. Ostvarenje jamstvenog zahtjeva nakon isteka jamstvenog roka je isključeno. Popravkom ili zamjenom uređaja ne produljuje se jamstveni rok niti se tom uslugom ostvaruju novi jamstveni rok za uređaj ili ostale ugrađene rezervne dijelove. To također vrijedi i kod korištenja servisa na licu mjesta.
  4. Da biste ostvarili svoj jamstveni zahtjev, molimo Vas da nam pošaljete neispravan uređaj bez plaćanja poštarine na dolje navedenu adresu. Priložite originalni račun za kupnju uređaja ili neki drugi dokaz o kupnji s datumom. Molimo Vas da zbog tog razloga dobro sačuvate račun kao dokaz! Što točnije opišite razlog reklamacije. Ako naša jamstvena usluga obuhvaća kvar nastao na Vašem uređaju, odmah ćemo Vam vratiti popravljeni ili novi uređaj.

Razumljivo je da ćemo za naknadu troškova ukloniti i kvarove koje jamstvena usluga ne obuhvaća. U tom slučaju pošaljite uređaj na adresu našeg servisa.

**Einhell Croatia d.o.o.**

Velika Ves 2

HR-49224 Lepajci

Tel. 049 342 444 · Fax 049 342 392

DE/AT/  
CH

## Inhaltsverzeichnis

Seite

1. Einleitung .....	92
2. Sicherheitshinweise .....	92-95
3. Gerätebeschreibung .....	95
4. Lieferumfang .....	96
5. Bestimmungsgemäße Verwendung .....	96-97
6. Technische Daten .....	97
7. Vor Inbetriebnahme .....	98-99
8. Bedienung .....	99-100
9. Austausch der Netzanschlussleitung .....	100
10. Reinigung, Wartung, Lagerung und Ersatzteilbestellung .....	100-101
11. Entsorgung und Wiederverwertung .....	101
12. Konformitätserklärung .....	102
13. Garantieurkunde .....	103

Der Nachdruck oder sonstige Vervielfältigung von Dokumentation und Begleitpapieren der Produkte, auch auszugsweise ist nur mit ausdrücklicher Zustimmung der ISC GmbH zulässig.

90

Technische Änderungen vorbehalten

## Zusätzliche Sicherheitshinweise



“WARNUNG - Zur Verringerung des Verletzungsrisikos Bedienungsanleitung lesen”



**Tragen Sie einen Gehörschutz.**

Die Einwirkung von Lärm kann Hörverlust bewirken.



**Tragen Sie eine Staubschutzmaske.**

Beim Bearbeiten von Holz und anderer Materialien kann gesundheitsschädlicher Staub entstehen. Asbesthaltiges Material darf nicht bearbeitet werden!



**Tragen Sie eine Schutzbrille.**

Während der Arbeit entstehende Funken oder aus dem Gerät heraustretende Splitter, Späne und Stäube können Sichtverlust bewirken.



**Achtung! Verletzungsgefahr!**

Nicht in das laufende Sägeblatt greifen!

DE/AT/  
CH

## 1. Einleitung

### ⚠ Achtung!

Beim Benutzen von Geräten müssen einige Sicherheitsvorkehrungen eingehalten werden, um Verletzungen und Schäden zu verhindern. Lesen Sie diese Bedienungsanleitung / Sicherheitshinweise deshalb sorgfältig durch. Bewahren Sie diese gut auf, damit Ihnen die Informationen jederzeit zur Verfügung stehen. Falls Sie das Gerät an andere Personen übergeben sollten, händigen Sie diese Bedienungsanleitung / Sicherheitshinweise bitte mit aus. Wir übernehmen keine Haftung für Unfälle oder Schäden, die durch Nichtbeachten dieser Anleitung und den Sicherheitshinweisen entstehen.

## 2. Sicherheitshinweise

### ⚠ WARNUNG

**Lesen Sie alle Sicherheitshinweise und Anweisungen.** Versäumnisse bei der Einhaltung der Sicherheitshinweise und Anweisungen können elektrischen Schlag, Brand und/oder schwere Verletzungen zur Folge haben.

**Bewahren Sie alle Sicherheitshinweise und Anweisungen für die Zukunft auf.**

### 2.1 Allgemeine Sicherheitshinweise zu Elektrogeräten

**Achtung! Beim Gebrauch von Elektrowerkzeugen sind zum Schutz gegen elektrischen Schlag, Verletzungs- und Brandgefahr folgende Sicherheitsmaßnahmen zu beachten. Lesen und beachten Sie diese Hinweise, bevor Sie das Gerät benutzen.**

#### 1. Halten Sie Ihren Arbeitsbereich in Ordnung

Unordnung im Arbeitsbereich ergibt Unfallgefahr.

#### 2. Berücksichtigen Sie Umgebungseinflüsse

Setzen Sie Elektrowerkzeuge nicht dem

Regen aus. Benutzen Sie Elektrowerkzeuge nicht in feuchter oder nasser Umgebung. Sorgen Sie für gute Beleuchtung. Benutzen Sie Elektrowerkzeuge nicht in der Nähe von brennbaren Flüssigkeiten oder Gasen.

#### 3. Schützen Sie sich vor elektrischem Schlag

Vermeiden Sie Körperberührung mit geerdeten Teilen, zum Beispiel Rohren, Heizkörpern, Herden, Kühlschränken.

#### 4. Halten Sie Kinder fern!

Lassen Sie andere Personen nicht das Werkzeug oder Kabel berühren, halten Sie sie von Ihrem Arbeitsbereich fern.

#### 5. Bewahren Sie Ihre Werkzeuge sicher auf

Unbenutzte Werkzeuge müssen in einem trockenen, verschlossenen Raum und für Kinder nicht erreichbar aufbewahrt werden.

#### 6. Überlasten Sie Ihre Werkzeuge nicht

Sie arbeiten besser und sicherer im angegebenen Leistungsbereich.

#### 7. Benutzen Sie das richtige Werkzeug

Verwenden Sie keine zu schwachen Werkzeuge oder Vorsatzgeräte für schwere Arbeiten.

Benutzen Sie Werkzeuge nicht für Zwecke und Arbeiten, für die sie nicht bestimmt sind; zum Beispiel benutzen Sie keine Handkreissäge, um Bäume zu fällen oder Äste zu schneiden.

#### 8. Tragen Sie geeignete Arbeitskleidung

Tragen Sie keine weite Kleidung oder Schmuck. Sie können von beweglichen Teilen erfasst werden. Bei Arbeiten im Freien sind Gummihandschuhe und rutschfestes Schuhwerk empfehlenswert. Tragen Sie bei langen Haaren ein Haarnetz.

#### 9. Benutzen Sie eine Schutzausrüstung

Tragen Sie eine Schutzbrille. Verwenden Sie eine Atemmaske bei stauberzeugenden Arbeiten.

#### 10. Zweckentfremden Sie nicht das Kabel

Tragen Sie das Werkzeug nicht am Kabel, und benutzen Sie es nicht, um den Stecker aus der Steckdose zu ziehen. Schützen Sie das Kabel vor Hitze, Öl und scharfen Kanten.

#### 11. Sichern Sie das Werkstück

Benutzen Sie Spannvorrichtungen oder einen Schraubstock, um das Werkstück

festzuhalten. Es ist damit sicherer gehalten als mit Ihrer Hand und ermöglicht die Bedienung der Maschine mit beiden Händen.

#### 12. **Überdehnen Sie Ihren Standbereich nicht**

Vermeiden Sie abnormale Körperhaltung. Sorgen Sie für sicheren Stand, und halten Sie jederzeit das Gleichgewicht.

#### 13. **Pflegen Sie Ihre Werkzeuge mit Sorgfalt**

Halten Sie Ihre Werkzeuge scharf und sauber, um gut und sicher zu arbeiten. Befolgen Sie die Wartungsvorschriften und die Hinweise für Werkzeugwechsel. Kontrollieren Sie regelmäßig den Stecker und das Kabel, und lassen Sie diese bei Beschädigung von einem anerkannten Fachmann erneuern. Kontrollieren Sie Verlängerungskabel regelmäßig und ersetzen Sie beschädigte. Halten Sie Handgriffe trocken und frei von Öl und Fett.

#### 14. **Ziehen Sie den Netzstecker**

Bei Nichtgebrauch, vor der Wartung und beim Werkzeugwechsel, wie zum Beispiel Sägeblatt, Bohrer und Maschinenwerkzeugen aller Art.

#### 15. **Lassen Sie keine Werkzeugschlüssel stecken**

Überprüfen Sie vor dem Einschalten, dass die Schlüssel und Einstellwerkzeuge entfernt sind.

#### 16. **Vermeiden Sie unbeabsichtigten Anlauf**

Tragen Sie keine an das Stromnetz angeschlossenen Werkzeuge mit dem Finger am Schalter. Vergewissern Sie sich, dass der Schalter beim Anschluss an das Stromnetz ausgeschaltet ist.

#### 17. **Verlängerungskabel im Freien**

Verwenden Sie im Freien nur dafür zugelassene und entsprechend gekennzeichnete Verlängerungskabel.

#### 18. **Seien Sie stets aufmerksam**

Beobachten Sie Ihre Arbeit. Gehen Sie vernünftig vor. Verwenden Sie das Werkzeug nicht, wenn Sie unkonzentriert sind.

#### 19. **Kontrollieren Sie Ihr Gerät auf Beschädigungen**

Vor weiterem Gebrauch des Werkzeugs die Schutzeinrichtungen oder leicht beschädigte Teile sorgfältig auf ihre einwandfreie und

bestimmungsgemäße Funktion überprüfen. Überprüfen Sie, ob die Funktion beweglicher Teile in Ordnung ist, ob sie nicht klemmen oder ob Teile beschädigt sind. Sämtliche Teile müssen richtig montiert sein um die Sicherheit des Gerätes zu gewährleisten.

Beschädigte Schutzvorrichtungen und Teile müssen sachgemäß durch eine Kundendienstwerkstatt repariert oder ausgewechselt werden, soweit nichts anderes in den Betriebsanleitungen angegeben ist. Beschädigte Schalter müssen bei einer Kundendienstwerkstatt ersetzt werden. Benutzen Sie keine Werkzeuge, bei denen sich der Schalter nicht ein- und ausschalten lässt.

#### 20. **Achtung!**

Zu Ihrer eigenen Sicherheit, benutzen Sie nur Zubehör und Zusatzgeräte, die in der Bedienungsanleitung angegeben oder vom Werkzeug-Hersteller empfohlen oder angegeben werden. Der Gebrauch anderer als der in der Bedienungsanleitung oder im Katalog empfohlenen Einsatzwerkzeuge oder Zubehöre kann eine persönliche Verletzungsgefahr für Sie bedeuten.

#### 21. **Reparaturen nur vom Elektrofachmann**

Dieses Elektrowerkzeug entspricht den einschlägigen Sicherheitsbestimmungen. Reparaturen dürfen nur von einer Elektrofachkraft ausgeführt werden, andernfalls können Unfälle für den Betreiber entstehen.

#### 22. **Schließen Sie die Staubabsaug-Einrichtung an**

Wenn Vorrichtungen zum Anschluss von Staubabsaug-Einrichtungen vorhanden sind, überzeugen Sie sich, dass diese angeschlossen und benutzt werden.

#### **Spezielle Sicherheitshinweise**

- In einem Notfall die Maschine direkt ausschalten und den Netzstecker ziehen.
- Beachten Sie alle diese Hinweise, vor und während Sie mit der Säge arbeiten.
- Verwenden Sie die Säge nicht zum Brennholzsägen.
- Unterlassen Sie das Quersägen von Rund-

DE/AT/  
CH

- hölzern ohne geeignete Haltevorrichtung.
- Die Maschine ist mit einem Sicherheitsschalter gegen Wiedereinschalten nach Spannungsabfall ausgerüstet.
  - Ist ein Verlängerungskabel erforderlich, so vergewissern Sie sich, dass dessen Querschnitt für die Stromaufnahme der Säge ausreichend ist. Mindestquerschnitt 1 mm<sup>2</sup>.
  - Kabeltrommel nur im abgerollten Zustand verwenden.
  - An der Maschine tätige Personen dürfen nicht abgelenkt werden.
  - Die Sägeblätter dürfen in keinem Fall nach dem Ausschalten des Antriebs durch seitliches Gegendrücken gebremst werden.
  - Bauen Sie nur gut geschärfte, rißfreie und nicht verformte Sägeblätter ein.
  - Fehlerhafte Sägeblätter müssen sofort ausgetauscht werden.
  - Benützen Sie keine Sägeblätter, die den in dieser Gebrauchsanweisung angegebenen Kenndaten nicht entsprechen.
  - Es ist sicherzustellen, dass alle Einrichtungen, die das Sägeblatt verdecken, einwandfrei arbeiten.
  - Sicherheitseinrichtungen an der Maschine dürfen nicht demontiert oder unbrauchbar gemacht werden.
  - Beschädigte oder fehlerhafte Schutzeinrichtungen sind unverzüglich auszutauschen.
  - Schneiden Sie keine Werkstücke, die zu klein sind, um sie sicher in der Hand zu halten.
  - Die Maschine nicht soweit belasten, dass sie zum Stillstand kommt.
  - Drücken Sie das Werkstück immer fest gegen die Arbeitsplatte.
  - Entfernen Sie nie lose Splitter, Späne oder eingeklemmte Holzteile bei laufendem Sägeblatt.
  - Zum Beheben von Störungen am blockierten Einsatzwerkzeug die Maschine ausschalten. -Netzstecker ziehen- Entfernen Sie die Blockade. „Achtung! Verletzungsgefahr Sägeblatt! Tragen Sie Schutzhandschuhe! Führen Sie einen Probelauf ohne Werkstück durch. Achten Sie darauf, dass keine ungewöhnlichen Geräusche oder Schwingungen auftreten. Ist dies der Fall, schalten Sie das Gerät aus und wenden sich an den Hersteller.
  - Umrüstungen, sowie Einstell-, Meß- und Reinigungsarbeiten nur bei abgeschaltetem Motor durchführen. - Netzstecker ziehen -
  - Überprüfen Sie vor dem Einschalten, dass die Schlüssel und Einstellwerkzeuge entfernt sind.
  - Beim Verlassen des Arbeitsplatzes den Motor ausschalten und Netzstecker ziehen.
  - Elektroinstallationen, Reparaturen und Wartungsarbeiten dürfen nur von Fachleuten ausgeführt werden.
  - Sämtliche Schutz- und Sicherheitseinrichtungen müssen nach abgeschlossener Reparatur oder Wartung sofort wieder montiert werden.
  - Die Sicherheits-, Arbeits-, und Wartungshinweise des Herstellers, sowie die in den Technischen Daten angegebenen Abmessungen, müssen eingehalten werden.
  - Die einschlägigen Unfallverhütungsvorschriften und die sonstigen, allgemein anerkannten sicherheitstechnischen Regeln müssen beachtet werden.
  - Merkhefte der Berufsgenossenschaft beachten (VBG 7j).
  - Die Säge ist nur zur Aufstellung in Innenräumen gedacht.
  - Werkstücke, die kleiner als der Sägeblattschutz sind, können zu Verletzungen an Händen und Fingern führen. Geeignete Hilfsmittel verwenden!
  - Vermeiden Sie verkrampfte Handpositionen beim Führen des Werkstücks und Positionen, in denen ein Ausrutschen die Hand direkt ins Sägeblatt führen würde.
  - Legen Sie das Sägeblatt immer so ein, dass die Zähne nach unten zum Säge Tisch hinweisen.
  - Stellen Sie immer die korrekte Blattspannung ein, um ein Reißen der Sägeblätter zu vermeiden.
  - Gehen Sie besonders vorsichtig beim Schneiden von Material mit unregelmäßigen Schnittprofilen vor.

- Lassen Sie besondere Vorsicht walten beim Schneiden von runden Körpern, wie Stangen oder Rohren. Diese können vor dem Sägeblatt abrollen und zum Verhaken der Zähne führen. Stützen Sie derartige Werkstücke mit einem Keil ab.
- Beim Zurückziehen des Werkstücks können sich Zähne in der Schnittfuge verhaken, besonders wenn die Sägespäne die Fuge blockieren. In diesem Fall sollten Sie die Säge abstellen, den Netzstecker ziehen, mit einem Keil die Schnittfuge öffnen und das Werkstück abziehen.
- Verlassen Sie den Arbeitsplatz niemals, ohne die Säge vorher abzustellen. Warten Sie, bis die Säge zum Stillstand gekommen ist.
- Setzen, kleben oder bauen Sie keine Teile am Arbeitstisch zusammen, während die Säge läuft.
- Säge erst nach Freimachen des Arbeitstisches von Materialresten und Werkzeugen einschalten. Lassen Sie nur das zu bearbeitende Werkstück und etwaige Arbeitshilfen (Keile) auf dem Werkstisch.
- Tragen Sie immer eine Schutzbrille.
- Halten Sie die Finger in einem sicheren Abstand vom Sägeblatt.
- Führen Sie das Werkstück sicher und fest und lassen Sie es zu keinem Zeitpunkt locker.
- Verlassen Sie den Arbeitsplatz niemals, ohne vorher die Säge abzustellen.
- Lassen Sie sich von Ihrer Vertrautheit mit der Säge nicht zu Unachtsamkeit verleiten. Durch Unachtsamkeit kann es bereits innerhalb von Sekundenbruchteilen zu schweren Verletzungen kommen.

### 3. Gerätebeschreibung (Abb. 1-15)

1. Abblasvorrichtung
2. Halterung
3. Rändelschraube
4. Halter
5. Sägeblattschutz
6. Säge Tisch
7. Abdeckung links
8. Lagerstellen
9. Spannschraube
10. Ausleger
11. Gradskala
12. Feststellhebel
13. Staubabsauganschluss
14. Ein/Ausschalter
15. Hubzahlregler
16. Montagepunkte
17. Sägeblatt
18. Staubabsaugadapter
19. Adapter für Laubsägeblätter
20. Inbusschlüssel 2,5 mm
21. Inbusschlüssel 4 mm
22. Aufbewahrungsbox für Sägeblätter
23. Unterlegscheiben
24. Sägeblatthalter oben
25. Sägeblatthalterung unten
26. Tischeinlage
27. Zeiger
28. Schraube

**Bewahren Sie die Sicherheitshinweise gut auf.**



DE/AT/  
CH

## 4. Lieferumfang

- Öffnen Sie die Verpackung und nehmen Sie das Gerät vorsichtig aus der Verpackung.
- Entfernen Sie das Verpackungsmaterial sowie Verpackungs- und Transportsicherungen (falls vorhanden).
- Überprüfen Sie, ob der Lieferumfang vollständig ist.
- Kontrollieren Sie das Gerät und die Zubehörteile auf Transportschäden.
- Bewahren Sie die Verpackung nach Möglichkeit bis zum Ablauf der Garantiezeit auf.

### ACHTUNG

**Gerät und Verpackungsmaterial sind kein Kinderspielzeug! Kinder dürfen nicht mit Kunststoffbeuteln, Folien und Kleinteilen spielen! Es besteht Verschluckungs- und Erstickungsgefahr!**

- Dekupiersäge
- Sägeblattschutz
- Rändelschraube (2x)
- Beilagscheibe Ø 6 mm (2x)
- Abblasvorrichtung
- Ersatzsägeblatt (10x) (für Holz und Kunststoffe)
- Adapter Laubsägeblatt (2x)
- Inbusschlüssel 2,5 mm
- Inbusschlüssel 4 mm
- Absaugadapter
- Originalbetriebsanleitung

## 5. Bestimmungsgemäße Verwendung

Die Dekupiersäge dient zum Schneiden von kantigen Hölzern oder holzähnlichen Werkstoffen wie z.B. Plexiglas, GFK, Schaumstoff, Gummi, Leder und Kork. Verwenden Sie die Säge nicht zum Schneiden von Rundmaterial. Rundmaterial kann leicht verkanten. **Verletzungsgefahr! Teile können herausgeschleudert werden!**

Das Gerät darf nur nach seiner Bestimmung verwendet werden. Jede weitere darüber hinausgehende Verwendung ist nicht bestimmungsgemäß. Für daraus hervorgerufene Schäden oder Verletzungen aller Art haftet der Benutzer/Bediener und nicht der Hersteller.

Bitte beachten Sie, dass unsere Geräte bestimmungsgemäß nicht für den gewerblichen, handwerklichen oder industriellen Einsatz konstruiert wurden. Wir übernehmen keine Gewährleistung, wenn das Gerät in Gewerbe-, Handwerks- oder Industriebetrieben sowie bei gleichzusetzenden Tätigkeiten eingesetzt wird.

- Es dürfen nur für die Maschine geeignete Sägeblätter verwendet werden.
- Bestandteil der bestimmungsgemäßen Verwendung ist auch die Beachtung der Sicherheitshinweise, sowie die Montageanleitung und Betriebshinweise in der Bedienungsanleitung.
- Personen, die die Maschine bedienen und warten, müssen mit dieser vertraut und über mögliche Gefahren unterrichtet sein.
- Darüber hinaus sind die geltenden Unfallverhütungsvorschriften genauestens einzuhalten.
- Sonstige allgemeine Regeln in arbeitsmedizinischen und sicherheitstechnischen Bereichen sind zu beachten.
- Veränderungen an der Maschine schließen eine Haftung des Herstellers und daraus entstehende Schäden gänzlich aus.

### Restrisiken!

**Auch wenn Sie dieses Elektrowerkzeug vorschriftsmäßig bedienen, bleiben immer Restrisiken bestehen. Folgende Gefahren können im Zusammenhang mit der Bauweise und Ausführung dieses Elektrowerkzeuges auftreten:**

- Lungenschäden, falls keine geeignete Staubschutzmaske getragen wird.
- Gehörschäden, falls kein geeigneter Gehörschutz getragen wird.

- Unfallgefahr durch Handkontakt in nicht abgedecktem Schneidbereich des Werkzeuges.
- Verletzungsgefahr beim Werkzeugwechsel (Schnittgefahr).
- Quetschen der Finger.
- Gefährdung durch Rückschlag.
- Kippen des Werkstückes aufgrund einer unzureichenden Werkstückauflagefläche.
- Berühren des Schneidwerkzeuges.
- Herausschleudern von Astteilen und Werkstückteilen.

## 6. Technische Daten

Netzspannung:	230 V ~ 50Hz
Leistungsaufnahme:	120 Watt
Betriebsart:	S2 5 min
Leerlaufdrehzahl $n_0$ :	400-1600 min <sup>-1</sup>
Schutzart:	IP 20
Hubbewegung:	21 mm
Standfläche:	410 x 245 mm
Tisch schwenkbar:	0° bis 45° nach links
Tischgröße:	410 x 253 mm
Sägeblattlänge:	134 mm
Ausladung:	406 mm
Schnitthöhe max. bei 90°:	57 mm
Schnitthöhe max. bei 45°:	32 mm
Gewicht:	ca. 10,5 kg

### Einschaltdauer:

Bemessungsbetriebsdauer 5 min /  
 Bemessungsruhedauer 5 min  
 Die Einschaltdauer S2 5 min (Kurzzeitbetrieb) sagt aus, dass der Motor mit der Nennleistung 120 Watt nur für die auf dem Datenschild angegebene Zeit (5 min) dauernd belastet werden darf. Andernfalls würde er sich unzulässig erwärmen. Während der Pause kühlt sich der Motor wieder auf seine Ausgangstemperatur ab.

## Geräuschemissionswerte

### Geräusch und Vibration

Die Geräusch- und Vibrationswerte wurden entsprechend EN 61029 ermittelt.

### Tragen Sie einen Gehörschutz.

Die Einwirkung von Lärm kann Hörverlust bewirken.

	Betrieb	Leerlauf
Schalldruckpegel $L_{pA}$ :	82,6 dB	62,3 dB
Unsicherheit $K_{pA}$ :		3 dB
Schalleistungspegel $L_{WA}$ :	95,6 dB	75,3 dB
Unsicherheit $K_{WA}$ :		3 dB

Die angegebenen Werte sind Emissionswerte und müssen damit nicht zugleich auch sichere Arbeitsplatzwerte darstellen. Obwohl es eine Korrelation zwischen Emissions- und Immissionspegeln gibt, kann daraus nicht zuverlässig abgeleitet werden, ob zusätzliche Vorsichtsmaßnahmen notwendig sind oder nicht. Faktoren, welche den derzeitigen am Arbeitsplatz vorhandenen Immissionspegel beeinflussen können, beinhalten die Dauer der Einwirkungen, die Eigenart des Arbeitsraumes, andere Geräuschquellen usw., z.B. die Anzahl der Maschinen und von anderen benachbarten Vorgängen. Die zuverlässigen Arbeitsplatzwerte können ebenso von Land zu Land variieren. Diese Information soll jedoch den Anwender befähigen, eine bessere Abschätzung von Gefährdung und Risiko vorzunehmen.

### Beschränken Sie die Geräuscentwicklung und Vibration auf ein Minimum!

- Verwenden Sie nur einwandfreie Geräte.
- Warten und reinigen Sie das Gerät regelmäßig.
- Passen Sie Ihre Arbeitsweise dem Gerät an.
- Überlasten Sie das Gerät nicht.
- Lassen Sie das Gerät gegebenenfalls überprüfen.
- Schalten Sie das Gerät aus, wenn es nicht benutzt wird.

DE/AT/  
CH

## 7. Vor Inbetriebnahme

### Achtung!

**Ziehen Sie immer den Netzstecker, bevor Sie Einstellungen am Gerät vornehmen.**

#### 7.1 Allgemein

- Vor Inbetriebnahme müssen alle Abdeckungen und Sicherheitsvorrichtungen ordnungsgemäß montiert sein.
- Das Sägeblatt muss frei laufen können.
- Bei bereits bearbeitetem Holz auf Fremdkörper wie z.B. Nägel oder Schrauben usw. achten.
- Bevor Sie den Ein-/Ausshalter betätigen, vergewissern Sie sich, ob das Sägeblatt richtig montiert ist und bewegliche Teile leichtgängig sind.
- Überzeugen Sie sich vor dem Anschließen der Maschine, dass die Daten auf dem Typenschild mit den Netzdaten übereinstimmen.
- Schließen Sie die Maschine nur an eine ordnungsgemäß installierte Schutzkontakt-Steckdose an, die mit mindestens 10A abgesichert ist.

#### 7.2 Montieren der Dekupiersäge auf einer Werkbank (Abb. 3,4)

Das Gerät darf nur von einem sachkundigen Fachmann montiert werden!

Zur Montage benötigen Sie (nicht im Lieferumfang enthalten):

- Sechskantschraube M8 (4x)
- Sechskantmutter M8 (8x)
- Unterlegscheibe Ø 8mm (4x)
- Flachdichtung Ø 8mm (4x)
- Gummiunterlage: 450x250x13mm

Die Länge der zu verwendeten Schrauben variiert je nach Dicke der Tischplatte.

- Montieren Sie die Dekupiersäge auf einem massiven Werk Tisch aus Holz. Dadurch kann eine starke Geräuschentwicklung durch Vibrationen vermieden werden.
- Markieren Sie die Bohrlöcher. Verwenden Sie dazu die Dekupiersäge als Schablone.
- Bohren Sie 4 Löcher Ø 9mm in den

Werk Tisch und die Gummiunterlage.

- Verschrauben Sie die Dekupiersäge mit dem Werk Tisch durch die Montagepunkte (Abb. 3/12 Pos. 16) in folgender Reihenfolge (Abb/4):

- A) Dekupiersäge
- B) Gummiunterlage
- C) Werk Tisch
- D) Flachdichtung
- E) Unterlegscheibe
- F) Sechskantmutter
- G) Sechskantmutter
- H) Sechskantschraube

- Ziehen Sie zuerst die Sechskantmutter (F) fest an und sichern Sie diesen anschließend durch eine zweite Sechskantmutter (G).

#### 7.3 Montage

Achtung! Vor allen Wartungs- und Umrüstungsarbeiten an der Dekupiersäge ist der Netzstecker zu ziehen.

##### 7.3.1 Montage des Sägeblattschutzes und der Späneabblas-Vorrichtung (Abb. 6/7/8)

- Sägeblattschutz (5) auf den Halter (4) schieben.
- Rändelschrauben (3) durch die Langlöcher des Sägeblattschutzes (5) schieben und festschrauben.
- Mit den Rändelschrauben kann der Sägeblattschutz in verschiedenen Höhen fixiert werden.
- Montieren Sie die Abblasvorrichtung (1) wie in Abbildung 8 dargestellt.

### 7.3.2 Sägeblatt wechseln (Abb. 1/6/9/10/11/14)

#### Warnung

**Um Verletzungen durch ein versehentliches Starten zu vermeiden: Vor dem Entfernen oder Auswechseln des Sägeblattes immer den Schalter auf die Position "0" stellen und den Netzstecker aus der Steckdose ziehen.**

- Spannschraube (9) nach links drehen, um das Sägeblatt (17) zu entspannen.
- Linke Abdeckung (7) abschrauben. Hierzu den Deckel der Aufbewahrungsbox (22) öffnen und die Schrauben (C) entfernen (Abb. 6). (Es ist auch möglich, das Sägeblatt zu wechseln ohne die linke Abdeckung zu entfernen, erfordert allerdings etwas Geschick).
- Sägeblatt zuerst aus der oberen Sägeblatthalterung (24) herausnehmen, dabei den oberen Pendelarm nach unten drücken.
- Anschließend das Sägeblatt aus der unteren Sägeblatthalterung (25) nehmen.
- Sägeblatt durch die Tischeinlage (26) nach oben herausziehen.
- Neues Sägeblatt in umgekehrter Reihenfolge wieder einsetzen.

**Achtung: Legen Sie das Sägeblatt immer so ein, dass die Zähne nach unten in Richtung des Sägefisches zeigen.**

Das Sägeblatt kann in Schlitz a (Bild 9,10) oder b (Bild 9,11) eingesetzt werden:

#### Schlitz a:

Für Schnitte längs des Auslegers

#### Schlitz b:

Für Schnitte quer zum Ausleger.

Sägeblatt durch Drehen der Spannschraube (9) nach rechts spannen. Sobald sich die Spannschraube etwas schwerer drehen lässt, muss diese noch ca. 3 ganze Umdrehungen weiter gedreht werden, damit diese richtig gespannt ist.

- Linke Abdeckung (7) wieder montieren. (Nur falls diese demontiert wurde)

### 7.3.3 Feineinstellung der Winkelskala

**Achtung:** Im Auslieferungszustand ist die Winkelskala bereits richtig eingestellt. Stellen Sie den Sägefisch mit Hilfe eines 90° Winkels den Sie am Sägefisch und am Sägeblatt anlegen ein (Abb.12). Lösen Sie die Schraube (28) und drehen den Zeiger (27) auf die 90° Markierung.

Für Präzise Arbeiten führen Sie eine Sägeprobe durch:

Testen Sie den eingestellten Winkel indem Sie einen Probeschnitt durchführen und die eingestellte Gradzahl am Werkstück mit einem Winkelmesser überprüfen. Gegebenenfalls justieren Sie den Zeiger (27) nach.

## 8. Bedienung

### 8.1 Anmerkung:

- Die Säge schneidet Holz nicht selbsttätig. Der Benutzer ermöglicht das Schneiden durch Führung des Holzes in das bewegte Sägeblatt.
- Die Zähne schneiden das Holz nur beim Abwärtshub.
- Das Holz muss langsam in das Sägeblatt geführt werden, da die Zähne des Sägeblattes sehr klein sind.
- Jede Person, die mit der Säge umgehen will, benötigt eine gewisse Lernzeit. Während dieser Zeit werden sicher einige Blätter brechen.
- Beim Schneiden von dickeren Hölzern ist besonders zu beachten, dass das Sägeblatt nicht gebogen oder verdreht wird.
- Durch eine vorsichtige Arbeitsweise wird die Lebensdauer des Sägeblattes erhöht.

### 8.2 Ein- Ausschalter (Abb. 2/Pos. 14)

- Zum Einschalten ist die "I" Taste zu drücken.
- Zum Ausschalten muss die "0" Taste gedrückt werden.

DE/AT/  
CH

**Achtung:** Die Maschine ist mit einem Sicherheitsschalter gegen Wiedereinschalten nach Spannungsabfall ausgerüstet.

Ist die Dekupiersäge eingeschaltet und die Stromzufuhr im Netz wird unterbrochen, bleibt die Dekupiersäge ausgeschaltet, auch wenn die Stromzufuhr wiederhergestellt ist. Zum Einschalten betätigen Sie erneut den Schalter „I“.

### 8.3 Hubzahlregler

Mit dem Hubzahlregler (15) können Sie die Hubzahl entsprechend des zu schneidenden Materials einstellen. Für weiches Material empfehlen wir hohe Drehzahlen, für hartes Material niedrige Drehzahlen. Drehen Sie den Hubzahlregler (15) nach rechts, erhöhen Sie die Drehzahl.

### 8.4 Durchführung von Innenschnitten

Ein Merkmal dieser Dekupiersäge ist die Möglichkeit zur Durchführung von Innenschnitten in einer Platte, ohne dass die Außenseite oder der Umfang der Platte beschädigt wird.

Zur Durchführung von Innenschnitten in einer Platte:

- Das Sägeblatt, wie im Abschnitt 7.3.2 beschrieben, entfernen.
- Ein Loch in die betreffende Platte bohren.
- Die Platte mit dem Loch über das Zugangsloch auf dem Säge Tisch legen.
- Das Sägeblatt durch das Loch in der Platte installieren und die Blattspannung einstellen.
- Nach Beendigung der Innenschnitte das Sägeblatt von den Blatthaltern entfernen (wie im Abschnitt 7.3.2 beschrieben) und die Platte vom Tisch nehmen.

### 8.5 Durchführen von Gehrungsschnitten

Schwenken Sie den Tisch indem Sie den Feststellhebel (12) Lösen und den Säge Tisch in die gewünschte Lage kippen (Abb. 13). Ziehen Sie den Feststellhebel an.

### Achtung!

Seien Sie beim Durchführen von Gehrungsschnitten besonders vorsichtig. Durch die Neigung des Säge Tisches wird ein Abrutschen begünstigt. **Verletzungsgefahr!**

### 8.6 Adapter für Laubsägeblätter (Abb. 5/14)

- Entfernen Sie das Sägeblatt wie unter 7.3.2 beschrieben.
- Setzen Sie nun das Laubsägeblatt (17) in den Adapter ein. Hierzu den Inbusschlüssel 2,5 mm verwenden. Achtung: Das Laubsägeblatt ist nicht im Lieferumfang enthalten.
- Zuerst die Tischeinlage (26) abnehmen.
- Dann beide Adapter (19) an die zwei Sägeblatthalter (24/25) hängen.
- Einsetzen des Sägeblattes wie unter Punkt 7.3.2 beschrieben.

## 9. Austausch der Netzanschlussleitung

Wenn die Netzanschlussleitung dieses Gerätes beschädigt wird, muss sie durch den Hersteller oder seinen Kundendienst oder eine ähnlich qualifizierte Person ersetzt werden, um Gefährdungen zu vermeiden.

## 10. Reinigung, Wartung, Lagerung und Ersatzteilbestellung

### Achtung!

Ziehen Sie vor allen Reinigungsarbeiten den Netzstecker.

### 10.1 Reinigung

- Halten Sie Schutzvorrichtungen, Luftschlitze und Motorengehäuse so staub- und schmutzfrei wie möglich.
- Wir empfehlen, dass Sie das Gerät direkt nach jeder Benutzung reinigen.
- Öffnen Sie die Abdeckung links (Abb. 1/Pos.7), entfernen Sie grobe Verunreinigungen (Sägespäne, Staub) mit

einem Handbesen.

- Reiben Sie das Gerät mit einem sauberen Tuch ab oder blasen Sie es mit Druckluft bei niedrigem Druck aus.
- Reinigen Sie das Gerät regelmäßig mit einem feuchten Tuch und etwas Schmierseife. Verwenden Sie keine Reinigungs- oder Lösungsmittel; diese könnten die Kunststoffteile des Gerätes angreifen. Achten Sie darauf, dass kein Wasser in das Geräteinnere gelangen kann.

## 10.2 Wartung

Im Geräteinneren befinden sich keine weiteren zu wartenden Teile.

### 10.2.1 Lager (Abb. 1/Pos. 8)

Schmieren Sie die Lagerstellen der Umlenkrollen periodisch mit einem hochwertigen Maschinenfett, spätestens jedoch nach etwa 25-30 Betriebsstunden.

### 10.2.2 Kohlebürsten

Bei übermäßiger Funkenbildung lassen Sie die Kohlebürsten durch eine Elektrofachkraft überprüfen. Achtung! Die Kohlebürsten dürfen nur von einer Elektrofachkraft ausgewechselt werden.

## 10.3 Lagerung

Lagern Sie das Gerät und dessen Zubehör an einem dunklen, trockenen und frostfreiem sowie für Kinder unzugänglichem Ort. Die optimale Lagertemperatur liegt zwischen 5 und 30 °C. Bewahren Sie das Elektrowerkzeug in der Originalverpackung auf.

## 10.4 Ersatzteilbestellung:

Bei der Ersatzteilbestellung müssen folgende Angaben gemacht werden;

- Typ des Gerätes
- Artikelnummer des Gerätes
- Ident-Nummer des Gerätes

Aktuelle Preise und Infos finden Sie unter [www.isc-gmbh.info](http://www.isc-gmbh.info)

## 11. Entsorgung und Wiederverwertung

Das Gerät befindet sich in einer Verpackung um Transportschäden zu verhindern. Diese Verpackung ist Rohstoff und ist somit wieder verwendbar oder kann dem Rohstoffkreislauf zurückgeführt werden. Das Gerät und dessen Zubehör bestehen aus verschiedenen Materialien, wie z.B. Metall und Kunststoffe. Führen Sie defekte Bauteile der Sondermüllentsorgung zu. Fragen Sie im Fachgeschäft oder in der Gemeindeverwaltung nach!



Nur für EU-Länder

Werfen Sie Elektrowerkzeuge nicht in den Hausmüll!

Gemäß europäischer Richtlinie 2002/96/EG über Elektro- und Elektronik-Altgeräte und Umsetzung in nationales Recht müssen verbrauchte Elektrowerkzeuge getrennt gesammelt werden und einer umweltgerechten Wiederverwertung zugeführt werden.

Recycling-Alternative zur Rücksendeauforderung:

Der Eigentümer des Elektrogerätes ist alternativ anstelle Rücksendung zur Mitwirkung bei der sachgerechten Verwertung im Falle der Eigentumsaufgabe verpflichtet. Das Altgerät kann hierfür auch einer Rücknahmestelle überlassen werden, die eine Beseitigung im Sinne der nationalen Kreislaufwirtschafts- und Abfallgesetze durchführt. Nicht betroffen sind den Altgeräten beigefügte Zubehörteile und Hilfsmittel ohne Elektrobestandteile.

DE/AT/  
CH

## 12. Konformitätserklärung

Einhell Germany AG · Wiesenweg 22 · D-94405 Landau/Isar



## Konformitätserklärung

- (C)** erklärt folgende Konformität gemäß EU-Richtlinie und Normen für Artikel
- (G)** explains the following conformity according to EU directives and norms for the following product
- (F)** déclare la conformité suivante selon la directive CE et les normes concernant l'article
- (I)** dichiara la seguente conformità secondo la direttiva UE e le norme per l'articolo
- (NL)** verklaart de volgende overeenstemming conform EU richtlijn en normen voor het product
- (E)** declara la siguiente conformidad a tenor de la directiva y normas de la UE para el artículo
- (P)** declara a seguinte conformidade, de acordo com a directiva CE e normas para o artigo
- (DK)** atterer følgende overensstemmelse i medfør af EU-direktiv samt standarder for artikel
- (S)** förklarar följande överensstämmelse enl. EU-direktiv och standarder för artikeln
- (RU)** vakuuttaa, että tuote täyttää EU-direktiivin ja standardien vaatimukset
- (EL)** töendab toote vastavust EL direktiivile ja standarditele
- (CZ)** vydává následující prohlášení o shodě podle směrnice EU a norem pro výrobek
- (SK)** potvrduje sledujúcu skladnosť s smernico EU in standardi za izdelek
- (HU)** vydáva nasledujúce prehlásenie o zhode podľa smernice EÚ a noriem pre výrobok
- (H)** a cikkekhez az EU-irányvonal és Normák szerint a következő konformitást jelenti ki
- (PL)** deklaruje zgodność wymienionego poniżej artykułu z następującymi normami na podstawie dyrektywy WE.
- (BG)** декларира съответното съответствие съгласно Директива на ЕС и норми за артикул
- (LV)** paskaidro šādu atbilstību ES direktīvai un standartiem
- (LT)** apibūdina šį atitikimą EU reikalavimams ir prekės normoms
- (RO)** declară următoarea conformitate conform directivei UE și normelor pentru articolul
- (GR)** δηλώνει την ακόλουθη συμμόρφωση σύμφωνα με την Οδηγία ΕΚ και τα πρότυπα για το προϊόν
- (HR)** potvrđuje sljedeću usklađenost prema smjernicama EU i normama za artikl
- (SI)** potrđuje sljedeću usklađenost prema smjernicama EU i normama za artikl
- (SE)** potvrdjuje sledeću usklađenost prema smernicama EZ i normama za artikal
- (BG)** следующим удостоверяется, что следующие продукты соответствуют директивам и нормам ЕС
- (UK)** проголошує про зазначену нижче відповідність виробу директивам та стандартам ЄС на виріб
- (MK)** ja izjavuva slednata soobraznost согласно EУ-директивата и нормите за артикли
- (TR)** Ürünü ile ilgili AB direktifleri ve normları gereğince aşağıda açıklanan uygunluğu belirtir
- (N)** erklærer følgende samsvar i henhold til EU-direktivet og standarder for artikkel
- (IS)** Lýsir uppfyllingu EU-reglna og annarra staða vöru

## Dekupiersäge PDKS 120 A1 (Parkside)

- 2009/105/EC
- 2006/95/EC
- 2006/28/EC
- 2005/32/EC
- 2004/108/EC
- 2004/22/EC
- 1999/5/EC
- 97/23/EC
- 90/396/EC
- 89/686/EC\_96/58/EC
- 2006/42/EC
- Annex IV  
Notified Body:  
Notified Body No.:  
Reg. No.:
- 2000/14/EC\_2005/88/EC
- Annex V
- Annex VI  
Noise: measured  $L_{WA}$  = dB (A); guaranteed  $L_{WA}$  = dB (A)  
P = KW; L $\emptyset$  = cm  
Notified Body:
- 2004/26/EC  
Emission No.:

Standard references: EN 61029-1; EN 55014-1; EN 61000-3-2; EN 61000-3-3; EN 55014-2

Landau/Isar, den 12.07.2010

  
Weichselgartner/General Manager

  
Wentao/Product-Management

First CE: 10  
Art.-No.: 43.090.24 I.-No.: 11010  
Subject to change without notice

Archive-File/Record: 4309020-11-4177400-10  
Documents registrar: Siegfried Roider  
Wiesenweg 22, D-94405 Landau/Isar



# 13. GARANTIEURKUNDE

**Sehr geehrte Kundin, sehr geehrter Kunde,**

unsere Produkte unterliegen einer strengen Qualitätskontrolle. Sollte dieses Gerät dennoch einmal nicht einwandfrei funktionieren, bedauern wir dies sehr und bitten Sie, sich an unseren Servicedienst unter der auf dieser Garantiekarte angegebenen Adresse zu wenden. Gern stehen wir Ihnen auch telefonisch über die unten angegebene Servicrufnummer zur Verfügung. Für die Geltendmachung von Garantieansprüchen gilt Folgendes:

1. Diese Garantiebedingungen regeln zusätzliche Garantieleistungen. Ihre gesetzlichen Gewährleistungsansprüche werden von dieser Garantie nicht berührt. Unsere Garantieleistung ist für Sie kostenlos.
2. Die Garantieleistung erstreckt sich ausschließlich auf Mängel, die auf Material- oder Herstellungsfehler zurückzuführen sind und ist auf die Behebung dieser Mängel bzw. den Austausch des Gerätes beschränkt. Bitte beachten Sie, dass unsere Geräte bestimmungsgemäß nicht für den gewerblichen, handwerklichen oder industriellen Einsatz konstruiert wurden. Ein Garantievertrag kommt daher nicht zustande, wenn das Gerät in Gewerbe-, Handwerks- oder Industriebetrieben sowie bei gleichzusetzenden Tätigkeiten eingesetzt wird.  
Von unserer Garantie sind ferner Ersatzleistungen für Transportschäden, Schäden durch Nichtbeachtung der Montageanleitung oder aufgrund nicht fachgerechter Installation, Nichtbeachtung der Gebrauchsanleitung (wie durch z.B. Anschluss an eine falsche Netzspannung oder Stromart), missbräuchliche oder unsachgemäße Anwendungen (wie z.B. Überlastung des Gerätes oder Verwendung von nicht zugelassenen Einsatzwerkzeugen oder Zubehör), Nichtbeachtung der Wartungs- und Sicherheitsbestimmungen, Eindringen von Fremdkörpern in das Gerät (wie z.B. Sand, Steine oder Staub), Gewaltanwendung oder Fremdeinwirkungen (wie z. B. Schäden durch Herunterfallen) sowie durch verwendungsgemäßen, üblichen Verschleiß ausgeschlossen. Dies gilt insbesondere für Akkus, auf die wir dennoch eine Garantiezeit von 12 Monaten gewähren  
Der Garantieanspruch erlischt, wenn an dem Gerät bereits Eingriffe vorgenommen wurden.
3. Die Garantiezeit beträgt 3 Jahre und beginnt mit dem Kaufdatum des Gerätes. Garantieansprüche sind vor Ablauf der Garantiezeit innerhalb von zwei Wochen, nachdem Sie den Defekt erkannt haben, geltend zu machen. Die Geltendmachung von Garantieansprüchen nach Ablauf der Garantiezeit ist ausgeschlossen. Die Reparatur oder der Austausch des Gerätes führt weder zu einer Verlängerung der Garantiezeit noch wird eine neue Garantiezeit durch diese Leistung für das Gerät oder für etwaige eingebaute Ersatzteile in Gang gesetzt. Dies gilt auch bei Einsatz eines Vor-Ort-Services.
4. Für die Geltendmachung Ihres Garantieanspruches übersenden Sie bitte das defekte Gerät portofrei an die unten angegebene Adresse. Fügen Sie den Verkaufsbeleg im Original oder einen sonstigen datierten Kaufnachweis bei. Bitte bewahren Sie deshalb den Kassenbon als Nachweis gut auf! Beschreiben Sie uns bitte den Reklamationsgrund möglichst genau. Ist der Defekt des Gerätes von unserer Garantieleistung erfasst, erhalten Sie umgehend ein repariertes oder neues Gerät zurück.

Selbstverständlich beheben wir gegen Erstattung der Kosten auch gerne Defekte am Gerät, die vom Garantiefumfang nicht oder nicht mehr erfasst sind. Dazu senden Sie das Gerät bitte an unsere Serviceadresse.



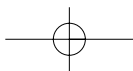
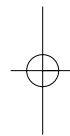
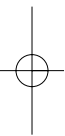

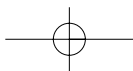
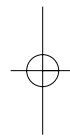
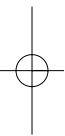



IAN: 54328 PDKS 120 A1

**Einhell Germany AG**

Wiesenweg 22

D-94405 Landau/Isar

Last Information Update · Információk állása · Stanje informacij · Stav informací

Stav informácií · Stanje informacija · Stand der Informationen: 07/2010

Ident.-No.: 43.090.24 072010 - CZ SK HU SI HR

