

- Ⓓ **Bedienungsanleitung**  
Elektronic-Stichsäge
- ⒼⒷ **Operating Instructions**  
Electronic Jigsaw
- Ⓕ **Instructions de service**  
Scie à guichet électronique
- ⒼⒹ **Gebruiksaanwijzing**  
Electronic-decoupeerzaag
- Ⓘ **Istruzioni per l'uso**  
Seghetto alternativo elettronico
- ⒹⓀ  
Ⓒ **Brugsanvisning**  
Elektronisk stiksav
- ⒶⓁ **Instrukcja obsługi**  
elektronicznej pily wkluznej
- ⓇⓊⓈ **Инструкция по эксплуатации**  
электронной узкой прорезной пилы
- Ⓗ **Használati utasítás**  
Elektromos szűrőfűrész
- ⒽⓇ **Upute za uporabu**  
Oscilirajuća ubodna pila

1



Art.-Nr.: 43.210.41

I.-Nr.: 01015

**Einhell**<sup>®</sup>



**LE-PS 600 E**



Ⓧ Bitte vor Montage und Inbetriebnahme die Betriebsanleitung aufmerksam lesen

Ⓧ Please read the operating instructions carefully before assembling and using

Ⓧ Veuillez lire attentivement ce mode d'emploi avant de procéder au montage et à la mise en service

Ⓧ Gelieve vóór montage en ingebruikneming de gebruiksaanwijzing aandachtig te lezen

Ⓧ Si prega, prima di assemblare ed avviare il trapano, di leggere attentamente le istruzioni sul funzionamento

Ⓧ Læs driftsvejledningen grundigt inden montage og idrifttagning

Ⓧ Przed montażem i uruchomieniem urządzenia proszę uważnie przeczytać instrukcję obsługi

Ⓧ Перед проведением монтажа и началом эксплуатации, пожалуйста, внимательно ознакомьтесь с настоящей инструкцией

Ⓧ A összeszerelés és használatba vétel előtt kérjük a használati utasítást figyelmesen átolvasni.

Ⓧ Pročitajte pažljivo ove upute za uporabu i posebno obratite pažnju na mjere sigurnosti. Čuvajte ovu knjižicu uputa zajedno s aparatom.

Ⓧ Seite	4 - 6
Ⓧ Page	7 - 9
Ⓧ Page	10 - 12
Ⓧ Blz.	13 - 15
Ⓧ Pagina	16 - 18
Ⓧ Side	19 - 21
Ⓧ strona	22 - 24
Ⓧ страница	25 - 27
Ⓧ Oldal	28 - 30
Ⓧ Str.	31 - 33

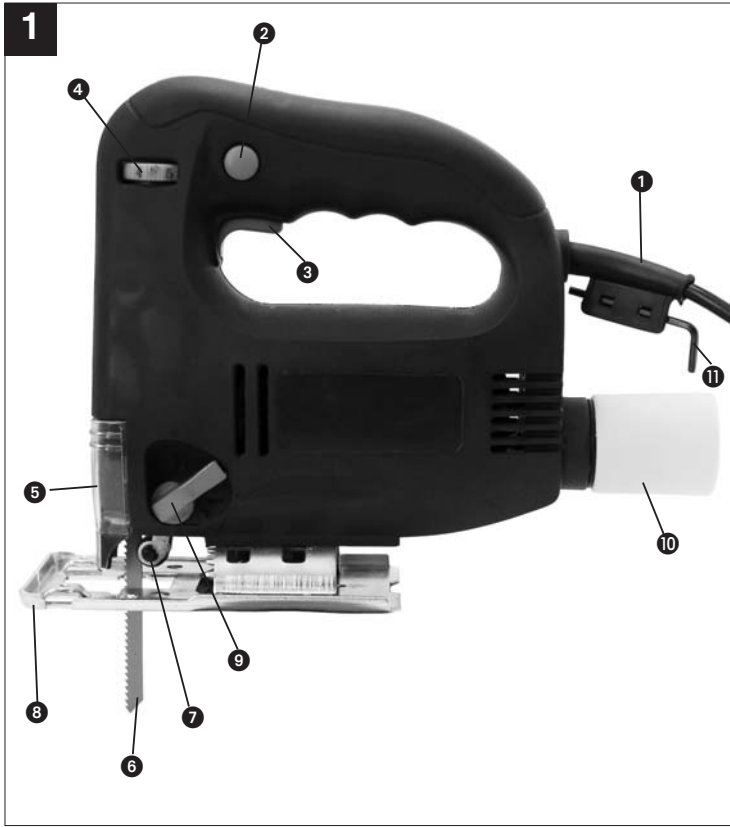

**D****1. Beschreibung (Bild 1)**

- 1 Netzkabel
- 2 Feststellknopf
- 3 Ein/Ausschalter
- 4 Rändelschraube für Drehzahlregulierung
- 5 Sichtschutz
- 6 Sägeblatt
- 7 Führungsrolle
- 8 verstellbarer Sägeschuh
- 9 Umschalter für Pendelhub
- 10 Adapter für Spanabsaugung
- 11 Innensechskantschlüssel

**2. Sicherheitshinweise**

Die entsprechenden Sicherheitshinweise entnehmen Sie bitte den beiliegenden Heftchen.

**VERWENDUNG**

Die Stichsäge ist zum Sägen von Holz, Eisen, Buntmetallen und Kunststoffen unter Verwendung des entsprechenden Sägeblatts bestimmt.

**INBETRIEBNAHME****Momentschaltung** (Bild 1)

Einschalten: Ein/Ausschalter drücken  
Ausschalten: Ein/Ausschalter loslassen

**Dauerschaltung**

Einschalten: Ein/Ausschalter drücken und im gedrückten Zustand mit dem Feststellknopf arretieren

Ausschalten: Ein/Ausschalter drücken und loslassen

**Elektronische Drehzahlvorwahl** (Bild 3)

Mit dem Drehzahlregler kann die gewünschte Drehzahl, voreingestellt werden. Drehen Sie den Drehzahlregler in PLUS-Richtung, um die Drehzahl zu erhöhen, drehen Sie den Drehzahlregler in MINUS-Richtung um die Drehzahl zu verringern. Die geeignete Hubzahl ist vom jeweiligen Werkstoff und den Arbeitsbedingungen abhängig.

Die allgemeinen Regeln für die Schnittgeschwindigkeit bei spanabhebenden Arbeiten sind auch hier gültig.

**Sägeblattwechsel** (Bild 2)

Vor allen Arbeiten und Sägeblattwechsel die Stichsäge ausschalten und den Netzstecker aus der Steckdose ziehen.

Lösen Sie mit dem beiliegenden Innensechskantschlüssel die Schrauben 1 und 2 an der Hubstange. Schieben Sie das Sägeblatt in die Führungsnut an der Hubstange bis zum Anschlag ein. Ziehen Sie die Schrauben mit dem beiliegenden Innensechskantschlüssel fest. Die Sägeblattzahnung muß in Schneidrichtung zeigen. Achten Sie darauf, daß das Sägeblatt in der Führungsnut der Hubstange und der Laufrolle sitzt.

**Verstellen des Sägeschuh** (Bild 4)

Für Gehrungsschnitte und Schrägschnitte kann der Sägeschuh, nach lösen der Schrauben auf der Unterseite, beidseitig um bis zu 45° geschwenkt werden. Die Winkel sind mit Markierungsstrichen, 15°, 30° und 45° gekennzeichnet. Eine Einstellung zwischen den markierten Winkelgraden ist ohne weiters möglich.

Zum Verstellen des Schnittwinkels lösen Sie die Schrauben (Bild 4) soweit, das der Sägeschuh gerade noch verschoben werden kann. Stellen Sie den gewünschten Winkel ein und ziehen Sie die Schrauben wieder fest.

**Staubabsaugung**

Die Stichsäge ist mit einem Adapter für den Staubsaugeranschluß ausgestattet. Der Adapter wird auf die Stichsäge gesetzt und durch Drehen fixiert. Jeder Staubsauger kann an die Absaugöffnung am hinteren Ende der Stichsäge angeschlossen werden. Sollten Sie hierzu einen speziellen Adapter benötigen, setzen Sie sich bitte mit dem Hersteller Ihres Staubsaugers in Verbindung.

**TECHNISCHE DATEN**

Nennspannung:	230 V ~ 50 Hz
Leistungsaufnahme:	600 W
Hubzahl:	500-3200/min <sup>1</sup>
Hubhöhe:	20 mm
Schnittiefe Holz:	65 mm
Schnittiefe Kunststoff:	20 mm
Schnittiefe Eisen:	8 mm
Gehrungsschnitt:	bis 45° (links und rechts)
Schalldruckpegel LPA:	89,5 dB (A)
Schalleistungspegel LWA:	100,5 dB (A)
Vibration a <sub>w</sub>	14,35 m/s <sup>2</sup>
Schutzisoliert	II / 
Gewicht	2,1 kg

**Ersatzteilbestellung:**

Bei der Ersatzteilbestellung sollten folgende Angaben gemacht werden;

- Typ des Gerätes
  - Artikelnummer des Gerätes
  - Ident-Nummer des Gerätes
  - Ersatzteilnummer des erforderlichen Ersatzteils
- Aktuelle Preise und Infos finden Sie unter [www.isc-gmbh.info](http://www.isc-gmbh.info)

**Reinigung, Wartung und Ersatzteilbestellung**

Ziehen Sie vor allen Reinigungsarbeiten den Netzstecker.

**Reinigung**

- Halten Sie Schutzvorrichtungen, Luftschlitze und Motorengehäuse so staub- und schmutzfrei wie möglich. Reiben Sie das Gerät mit einem sauberen Tuch ab oder blasen Sie es mit Druckluft bei niedrigem Druck aus.
- Wir empfehlen, dass Sie das Gerät direkt nach jeder Benutzung reinigen.
- Reinigen Sie das Gerät regelmäßig mit einem feuchten Tuch und etwas Schmierseife. Verwenden Sie keine Reinigungs- oder Lösungsmittel; diese könnten die Kunststoffteile des Gerätes angreifen. Achten Sie darauf, dass kein Wasser in das Geräteinnere gelangen kann.

**Kohlebürsten**

- Bei übermäßiger Funkenbildung lassen Sie die Kohlebürsten durch eine Elektrofachkraft überprüfen.  
Achtung! Die Kohlebürsten dürfen nur von einer Elektrofachkraft ausgewechselt werden.

**Wartung**

- Im Geräteinneren befinden sich keine weiteren zu wartenden Teile.

**D**

**1**



Feststeller  
Ein/Ausschalter

Einschalten: Ein/Ausschalter drücken.  
Dauerbetrieb: Ein/Ausschalter mit Feststellknopf sichern.  
Ausschalten: Ein/Ausschalter drücken und loslassen

**2** Sägeblattwechsel

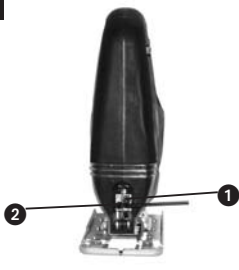

1  
2

**3** Durch Drehen des Drehzahlreglers erhöht sich die Hubzahl



**4**

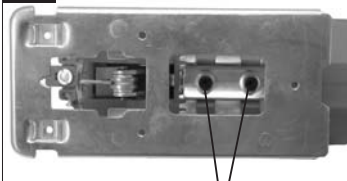

Durch Lösen der Schrauben kann der Sägeschuh im Winkel bis 45° verstellt werden.

**5**



Einstellung Pendelhub  
Pos. 0 keine Pendelung  
Pos. 1 leichte Pendelung  
Pos. 2 starke Pendelung

## 1. Description (Figure 1)

- 1 Power cable
- 2 Locking button
- 3 On/Off switch
- 4 Knurled screw for regulating the speed
- 5 Inspection guard
- 6 Saw blade
- 7 Guide roller
- 8 Adjustable base
- 9 Selector switch for pendulum action
- 10 Adapter for chip extractor
- 11 Allen key

## 2. Safety regulations

The corresponding safety information can be found in the enclosed booklet.

### STARTING UP

#### Instant response operation (Figure 1)

Switching on: Press the On/Off switch  
Switching off: Release the On/Off switch

#### Continuous operation

Switching on: Press the On/Off switch, keep pressed and lock with the locking button  
Switching off: Press the On/Off switch and release

#### Electronic speed control setting (Figure 3)

Using the knurled screw on the On/Off switch you can pre-set any speed. Turn the knurled screw in PLUS direction for a higher speed and turn it in MINUS direction for a lower speed. The ideal cutting rate depends on the specific material and working conditions.

The general rules for tool speed in cutting operations apply.

#### Changing the saw blade (Figure 2)

Switch off the jigsaw and remove the plug from the power socket before changing the blade or carrying out any other work on the jigsaw.

Use the supplied hexagon-socket spanner to undo the two screws on the ram (Figure 2). Slide the saw blade into the guide slot and up to the stop between the piston rod and the retention clip. Use the

supplied hexagon-socket spanner to tighten the two screws. The teeth of the saw blade must face in cutting direction. Make sure that the saw blade sits properly in the guide slot of the ram and roller.

#### Adjusting the base (Figure 4)

For mitre and bevel cuts you can swivel the base by up to 45° in either direction after undoing the two screws on the bottom. The angles 15°, 30° and 45° are marked but you can adjust the saw to any angle between these markings as required.

To adjust the cutting angle, undo the two screws (Figure 4) until you can just about move the blade. Adjust to the required angle and re-tighten the two screws.

#### Dust extraction

The jigsaw is equipped with a dust extractor socket. Mount the adapter on the jigsaw and fix it in place by twisting. Any vacuum cleaner can be connected to the socket at the rear of the jigsaw. If you require a special adapter, please contact the manufacturer of your vacuum cleaner.

### TECHNICAL DATA

Nominal voltage:	230 V ~ 50 Hz
Power consumption:	600 W
Cutting rate:	500-3200 min <sup>-1</sup>
Stroke height:	20 mm
Cutting depth in wood:	65 mm
Cutting depth in plastic:	20 mm
Cutting depth in iron:	8 mm
Mitre cuts:	up to 45° (left and right)
Sound pressure level LPA:	89,5 dB(A)
Sound power level LWA:	100,5 dB(A)
Vibration a <sub>w</sub>	14,35 m/s <sup>2</sup>
Double isolation	II / 
Weight	2,1 kg

**GB**

### **Cleaning, maintenance and ordering of spare parts**

Always pull out the mains power plug before starting any cleaning work.

#### **Cleaning**

- Keep all safety devices, air vents and the motor housing free of dirt and dust as far as possible. Wipe the equipment with a clean cloth or blow it with compressed air at low pressure.
- We recommend that you clean the device immediately each time you have finished using it.
- Clean the equipment regularly with a moist cloth and some soft soap. Do not use cleaning agents or solvents; these could attack the plastic parts of the equipment. Ensure that no water can seep into the device.

#### **Carbon brushes**

- In case of excessive sparking, have the carbon brushes checked only by a qualified electrician. Important! The carbon brushes should not be replaced by anyone but a qualified electrician.

#### **Maintenance**

- There are no parts inside the equipment which require additional maintenance.

#### **Ordering replacement parts:**

Please quote the following data when ordering replacement parts:

- Type of machine
- Article number of the machine
- Identification number of the machine
- Replacement part number of the part required

For our latest prices and information please go to [www.isc-gmbh.info](http://www.isc-gmbh.info)



**1**



Locking button

On/Off switch

Switching on: Press the On/Off switch  
Continuous operation: Lock the On/Off switch with the locking button  
Switching off: Press the On/Off switch and release

**2** Changing saw blade



1

2

**3** Turn the speed controller to increase the cutting rate



**4**

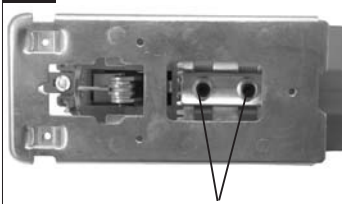

The soleplate can be adjusted through 45° by loosening the screw.

**5**



Setting the pendulum action  
Position 0: No pendulum action  
Position 1: Slight pendulum action  
Position 2: Intensive pendulum action

**F****1. Description (Fig. 1)**

- 1 Câble secteur
- 2 Bouton d'arrêt
- 3 Interrupteur MARCHE/ARRET
- 4 Vis moletée pour régulation de la vitesse
- 5 Protection des yeux
- 6 Lame de sciage
- 7 Galet de guidage
- 8 Sabot de sciage réglable
- 9 Commutateur pour la course pendulaire
- 10 Adaptateur pour aspiration de copeaux
- 11 Clé à six pans creux

**2. Consignes de sécurité:**

Vous trouverez les consignes de sécurité correspondantes dans le cahier en annexe.

**MISE EN SERVICE****Manoeuvre impulsionnelle (Fig. 1):**

Mise en circuit: Poussez l'interrupteur MARCHE/ARRET  
 Mise hors circuit: Relâchez l'interrupteur MARCHE/ARRET

**Manoeuvre permanente:**

Mise en circuit: Poussez l'interrupteur MARCHE/ARRET et bloquez l'interrupteur poussé au moyen du bouton d'arrêt.  
 Mise hors circuit: Poussez, ensuite relâchez l'interrupteur MARCHE/ARRET.

**Présélection électronique du nombre des tours (Fig. 3)**

En tournant la vis moletée sur l'interrupteur MARCHE/ARRET, on peut préréglager le nombre de tours désiré. Tournez la vis moletée dans la direction „PLUSr pour augmenter le nombre de tours, et tournez la vis moletée dans la direction „MOINSr pour le diminuer. Le nombre de cycles par minute dépend du matériau et des conditions de travail.

Les règles généralement valables pour la vitesse de coupe pendant l'usinage par enlèvement des copeaux s'appliquent dans ce cas aussi.

**Remplacement d'une lame de sciage (Fig. 2)**

Avant d'effectuer toute sorte de travaux sur l'appareil et avant de remplacer une lame de sciage, mettez la scie à guichet hors circuit et retirez la fiche secteur de la prise de courant.

Desserrez les deux vis au coulisseau (Fig. 2) au moyen de la clé mâle coudée pour vis à six pans creux. Glissez la lame de sciage dans la rainure de guidage, jusqu'à la butée entre la tige et l'étrier de retenue. Serrez les deux vis au moyen de la clé mâle coudée pour vis à six pans creux.

Il faut que la denture de la lame de sciage soit dirigée dans le sens de coupe. Veillez à ce que la lame soit bien serrée dans la rainure de guidage du coulisseau et du galet de roulement.

**Réglage du sabot de sciage (Fig.4)**

Après avoir desserré les deux vis sur la face inférieure, on peut pivoter le sabot de sciage par 45° au maximum vers les deux côtés, afin de permettre des coupes en biais et des coupes diagonales. Les positions angulaires de 15°, de 30° et de 45° sont marquées par des traits. Toute position angulaire entre les marquages peut être réglée aussi.

Pour pouvoir scier jusqu'au bord, on peut glisser le sabot de sciage vers l'arrière. A cet effet, desserrez les deux vis sur la face inférieure (Fig. 4) et glissez le sabot de sciage vers l'arrière. Resserez les deux vis.

**Dispositif d'aspiration**

La scie à guichet est munie d'un raccord d'aspirateur. On peut raccorder n'importe quel aspirateur à l'orifice d'aspiration sur l'extrémité arrière de la scie à guichet. Si vous exigez un adaptateur spécifique à cet effet, veuillez vous mettre en contact, s.v.p., avec le fabricant de votre aspirateur.

**CARACTERISTIQUES TECHNIQUES**

Tension nominale:	230 V ~ 50 Hz
Puissance absorbée:	600 W
Cycles par minute:	500-3200 min <sup>-1</sup>
Course:	20 mm
Profondeur de coupe, bois:	65 mm
Profondeur de coupe, plastique:	20 mm
Profondeur de coupe, fer:	8 mm
Coupe en biais:	max. 45° (gauche et droite)
Niveau de pression acoustique LPA:	89,5 dB(A)
Niveau d'intensité acoustique LWA:	100,5 dB(A)
Vibration a <sub>w</sub>	14,35 m/s <sup>2</sup>
Double isolation	II /
Poids	2,1 kg

**Maintenance**

- Aucune pièce à l'intérieur de l'appareil n'a besoin de maintenance.

**Commande de pièces de rechange :**

Pour les commandes de pièces de rechange, veuillez indiquer les références suivantes:

- Type de l'appareil
  - No. d'article de l'appareil
  - No. d'identification de l'appareil
  - No. de pièce de rechange de la pièce requise
- Vous trouverez les prix et informations actuelles à l'adresse [www.isc-gmbh.info](http://www.isc-gmbh.info)

**Nettoyage, maintenance et commande de pièces de rechange**

Retirez la fiche de contact avant tous travaux de nettoyage.

**Nettoyage**

- Maintenez les dispositifs de protection, les fentes à air et le carter de moteur aussi propres (sans poussière) que possible. Frottez l'appareil avec un chiffon propre ou soufflez dessus avec de l'air comprimé à basse pression.
- Nous recommandons de nettoyer l'appareil directement après chaque utilisation.
- Nettoyez l'appareil régulièrement à l'aide d'un chiffon humide et un peu de savon. N'utilisez aucun produit de nettoyage ni détergeant ; ils pourraient endommager les pièces en matières plastiques de l'appareil. Veillez à ce qu'aucune eau n'entre à l'intérieur de l'appareil.

**Brosses à charbon**

- Si les brosses à charbon font trop d'étincelles, faites-les contrôler par des spécialistes en électricité.  
Attention ! Seul un(e) spécialiste électricien(ne) est autorisé à remplacer les brosses à charbon.

**F**

**1**



Bouton d'arrêt

Interrupteur MARCHE/ARRET

Mise en circuit: Pousser l'interrupteur MARCHE/ARRET  
Service continu: Bloquer l'interrupteur MARCHE/ARRET au moyen du bouton d'arrêt  
Mise hors circuit: Poussez, ensuite relâchez l'interrupteur MARCHE/ARRET.

**2** Remplacement d'une lame de sciage

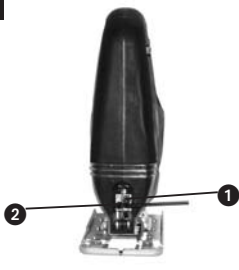

1

2

**3** Pour augmenter le nombre de cycles par minute, tournez le régulateur de vitesse.



**4**

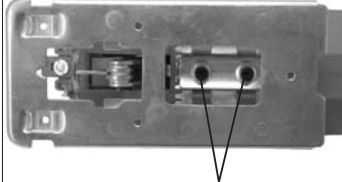

En desserrant la vis, le patin peut être réglé sur un angle de 45°.

**5**



Réglage de la course pendulaire  
Pos. 0: pas de mouvement de pendule  
Pos. 1: léger mouvement de pendule  
Pos. 2: fort mouvement de pendule

## 1. Beschrijving (fig. 1)

- 1 Netkabel
- 2 Vergrendelknop
- 3 In/uitschakelaar
- 4 Gekartelde schroef voor toerentalregeling
- 5 Oogbeschermplaat
- 6 Zaagblad
- 7 Leirol
- 8 verstelbare zaagschoen
- 9 Omschakelaar voor pendelslag
- 10 Adapter voor spaanafzuiging
- 11 Binnenzeskantsleutel

## 2. Veiligheidsvoorschriften :

De overeenkomstige veiligheidsinstructies vindt u in de bijgaande brochure.

## INGEBRUIKNAME

### Momentschakeling (fig. 1)

Inschakelen : in/uitschakelaar drukken  
Uitschakelen : in/uitschakelaar loslaten

### Continuschakeling

Inschakelen : in/uitschakelaar drukken en in gedrukte toestand met de vergrendelknop vastzetten  
Uitschakelen : in/uitschakelaar drukken en loslaten

### Elektronische toerentalvoorselectie (fig.3)

Met de gekartelde schroef aan de in/uitschakelaar kan het gewenste toerental binnen een versnelling vooraf ingesteld worden. Draait U de gekartelde schroef in PLUS-richting, wordt het toerental verhoogd. Draait U de schroef in MINUS-richting, wordt het toerental verlaagd. Het gepaste toerental is afhankelijk van het te bewerken materiaal en van de arbeidsomstandigheden.

De algemene regels voor de snijnsnelheid bij verspanende bewerkingen zijn ook hier van toepassing.

### Zaagblad verwisselen (fig. 2)

Vóór alle werkzaamheden en vóór het verwisselen van het zaagblad de decoupeerzaag uitschakelen en de netstekker uit het stopcontact trekken.

Draai de twee schroeven aan de stoter met behulp van de bijgevoegde inbussleutel los (fig.2). Schuif

het zaagblad in de leigroef tussen de hefstaang en de weerhoudbeugel tot aan de aanslag. Draai de twee schroeven met de bijgevoegde inbussleutel vast. De tanding van het zaagblad moet in snijrichting wijzen. Let erop dat het zaagblad in de leigroef van de stoter en de leirol zit.

### Verstellen van de zaagschoen (Fig. 4)

Voor versteksnedes en diagonalsnedes kan de zaagschoen, na het losdraaien van de twee schroeven aan de onderkant, weerszijds tot 45° gedraaid worden. De hoeken zijn door markeringsstreepjes, 15°, 30° en 45° aangeduid. Een instelling tussen de gemarkeerde hoekgraden is zomaar mogelijk.

Om van snijhoek te veranderen draait U de twee schroeven (fig. 4) zo ver los dat U de zaagschoen juist nog kan verschuiven. Stel de gewenste hoek dan in en draai de twee schroeven weer vast.

### Stofafzuiging

De decoupeerzaag is voorzien van een stofzuigraansluiting. De adapter wordt op de decoupeerzaag geplaatst en door draaien vastgezet. Iedere stofzuiger kan aan de afzuigopening op het achterste eind van de decoupeerzaag aangesloten worden. Indien U hiervoor een speciale adapter nodig hebt, gelieve contact met de fabrikant van Uw stofzuiger op te nemen.

NL

**TECHNISCHE GEGEVENS**

Nominale spanning :	230 V ~ 50 Hz
Opgenomen vermogen :	600 Watt
Aantal slagen :	500-3200 /min.
Slaghoogte :	20 mm
Zaagdiepte hout :	65 mm
Zaagdiepte kunststof :	20 mm
Zaagdiepte ijzer :	8 mm
Versteeksneede :	tot 45° (links en rechts)
Geluidsdrukniveau LPA :	89,5 dB (A)
Geluidsprestatieniveau LWA :	100,5 dB (A)
Vibration $a_W$	14,35 m/s <sup>2</sup>
Randgeaard	II / 
Gewicht	2,1 kg

**Onderhoud**

- In het toestel zijn er geen andere te onderhouden onderdelen.

**Bestellen van wisselstukken:**

Gelieve bij het bestellen van wisselstukken volgende gegevens te vermelden:

- Type van het toestel
- Artikelnummer van het toestel
- Ident-nummer van het toestel
- Wisselstuknummer van het benodigd stuk

Actuele prijzen en info vindt u terug onder [www.isc-gmbh.info](http://www.isc-gmbh.info)

**Reiniging, onderhoud en bestellen van wisselstukken**

Trek vóór alle schoonmaakwerkzaamheden de netsstekker uit het stopcontact.

**Reiniging**

- Hou de veiligheidsinrichtingen, de ventilatiespleten en het motorhuis zo veel mogelijk vrij van stof en vuil. Wrijf het toestel met een schone doek af of blaas het met perslucht bij lage druk schoon.
- Het is aan te bevelen het toestel direct na elk gebruik te reinigen.
- Reinig het toestel regelmatig met een vochtige doek en wat zachte zeep. Gebruik geen reinigings- of oplosmiddelen; die zouden de kunststofcomponenten van het toestel kunnen aantasten. Let er goed op dat geen water in het toestel terechtkomt.

**Koolborstels**

- Bij bovenmatige vonkvorming laat u de koolborstels door een bekwame elektricien nazien. Let op! De koolborstels mogen enkel door een bekwame elektricien worden vervangen.

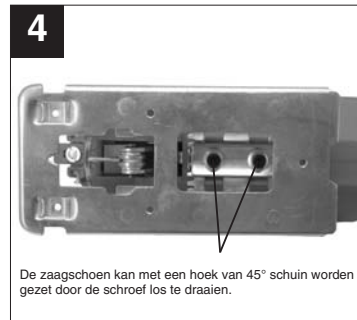
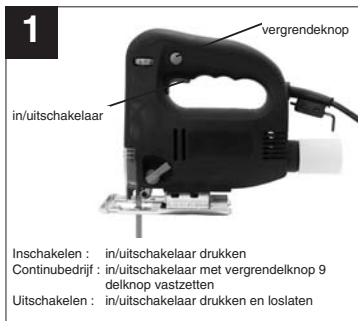

**1. Descrizione (disegno 1)**

- 1 Cavo di alimentazione
- 2 Botone di arresto
- 3 Interruttore di acceso/spento
- 4 Vite a testa zigrinata per la regolazione del numero di giri
- 5 Protezione
- 6 Lama
- 7 Rullo di guida
- 8 Base di appoggio regolabile
- 9 Commutatore per movimento oscillante
- 10 Adattatore per l'aspirazione dei trucioli
- 11 Chiave esagonale interna

**2. Avvertenze sulla sicurezza**

Le relative avvertenze di sicurezza si trovano nell'opuscolo allegato.

**IMESSA IN FUNZIONE****Funzionamento momentaneo** (disegno 1)

Per accendere: premere l'interruttore di acceso/spento

Per spegnere: mollare l'interruttore di acceso/spento

**Funzionamento continuo**

Per accendere: premere l'interruttore di acceso/spento e fermarlo in questa posizione con il botone di arresto

Per spegnere: premere l'interruttore di acceso/spento e mollarlo

**Preselezione elettronica del numero di giri** (disegno 3)

Con la vite a testa zigrinata sull'interruttore di acceso/spento si può preselezionare il numero di giri desiderato. Girando la vite a testa zigrinata nel senso del PIÙ si aumenta il numero dei giri, girando la vite nel senso del MENO si diminuisce il numero dei giri. La cadenza adatta dipende dal rispettivo materiale e dalle condizioni di lavoro.

Anche in questo caso valgono le regole generali per la velocità di taglio nel caso di lavori con asportazione di trucioli.

**Sostituzione della lama** (disegno 2)

Prima di eseguire le diverse operazioni al seghetto e la sostituzione della lama, spegnere l'utensile e togliere la spina dalla presa di alimentazione.

Con la chiave esagona allegata svitare le due viti sullo spintore (disegno 2). Spingere la lama nella scanalatura di guida, fra la barra di sollevamento e la fascia di sostegno fino alla battuta. Serrare le due viti con la chiave esagona allegata. I dentini della sega devono essere rivolti in direzione di taglio. Accertarsi che la lama sia ben inserita nella scanalatura di guida dello spintore e del rullo.

**Regolazione della base di appoggio** (disegno 4)

La base di appoggio può venir inclinata verso tutti e due i lati fino a 45° per i tagli obliqui e inclinati svitando semplicemente le due viti sul lato inferiore. Gli angoli di inclinazione sono contrassegnati da 15°, 30° e 45°, ma è possibile anche un'impostazione con angoli intermedi.

Per modificare l'angolo di taglio svitare le due viti (disegno 4) tanto che la base di appoggio possa venir ancora spinta. Impostare l'angolo desiderato e serrare nuovamente le due viti.

**Aspirazione della polvere**

Il seghetto alternativo è dotato di un attacco per l'aspirapolvere. L'adattatore viene messo sul seghetto e fissato ruotandolo. Ogni aspirapolvere può venir collegato all'apertura di aspirazione all'estremità posteriore del seghetto. Se fosse necessario un adattatore speciale, mettersi in contatto con il produttore dell'aspirapolvere.



**DATI TECNICI**

Tensione nominale:	230 V ~ 50 Hz
potenza assorbita:	600 W
cadenza:	500-3200 /min
corsa:	20 mm
profondità di taglio legno:	65 mm
profondità di taglio plastica:	20 mm
profondità di taglio ferro:	8 mm
taglio obliquo:	fino a 45° (destra e sinistra)
livello di pressione acustica LPA:	89,5 db (A)
livello di potenza sonora LWA:	100,5 db (A)
Vibrazione $a_w$	14,35 m/s <sup>2</sup>
Dotata di isolamento protettivo	II / 
Peso	2,1 kg

**Manutenzione**

- All'interno dell'apparecchio non si trovano altre parti sottoposte ad una manutenzione qualsiasi.

**Ordinazione di pezzi di ricambio:**

Volendo commissionare dei pezzi di ricambio, si dovrebbe dichiarare quanto segue:

- modello dell'apparecchio
- numero dell'articolo dell'apparecchio
- numero d'ident. dell'apparecchio
- numero del pezzo di ricambio del ricambio necessitato.

Per i prezzi e le informazioni attuali si veda [www.isc-gmbh.info](http://www.isc-gmbh.info)

**Pulizia, manutenzione e ordinazione dei pezzi di ricambio**

Prima di qualsiasi lavoro di pulizia staccate la spina dalla presa di corrente.

**Pulizia**

- Tenete il più possibile i dispositivi di protezione, le fessure di aerazione e la carcassa del motore liberi da polvere e sporco. Strofinare l'apparecchio con un panno pulito o soffiare con l'aria compressa a pressione bassa.
- Consigliamo di pulire l'apparecchio subito dopo averlo usato.
- Pulite l'apparecchio regolarmente con un panno asciutto ed un po' di sapone. Non usate detersivi o solventi perché questi ultimi potrebbero danneggiare le parti in plastica dell'apparecchio. Fate attenzione che non possa penetrare dell'acqua nell'interno dell'apparecchio.

**Spazzole al carbone**

- In caso di uno sviluppo eccessivo di scintille fate controllare le spazzole al carbone da un elettricista. Attenzione! Le spazzole al carbone devono essere sostituite solo da un elettricista.

**I**

**1**



bottone di arresto

Interruttore di acceso/spento

Per accendere: premere l'interruttore di acceso/spento  
funzionamento continuo: fermare l'interruttore di acceso/spento con il bottone di arresto  
per spegnere: premere l'interruttore di acceso/spento e mollarlo

**2** Sostituzione della lama



1

2

**3**

Ruotando il commutatore del numero di giri si aumenta la cadenza



**4**

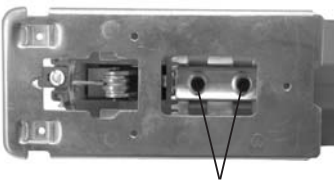

Allentando la vite il pattino della sega può essere portato ad un angolo di 45°.

**5**



Impostazione corsa con oscillazioni:  
Pos. 0: nessuna oscillazioni  
Pos. 1: leggera oscillazioni  
Pos. 2: forte oscillazioni

## 1. Beskrivelse (figur 1)

- 1 Netledning
- 2 Låseknop
- 3 Betjeningskontakt Start/Stop
- 4 Fingerskrue til regulering af omdrejningshastighed
- 5 Støvsjold
- 6 Savklinge
- 7 Rille
- 8 Indstillelig savsko
- 9 Omskifter til pendulsavning
- 10 Spånudsugning
- 11 Sekskantnøgle

## 2. Sikkerhedshenvisninger

Sikkerhedsanvisninger findes i vedlagte hæfte

### IDRIFTTAGNING

#### Kort kørsel (figur 1)

Start: Betjeningskontakten trykkes ned  
Stop: Slip betjeningskontakten

#### Konstant kørsel

Start: Betjeningskontakten trykkes ned og fæstnes i nedtrykket tilstand med låseknappen.  
Stop: Betjeningskontakten trykkes ned og løsnes.

#### Elektronisk forvalg af omdrejningshastighed

(figur 3)  
Den ønskede omdrejningshastighed kan indstilles forud med fingerskruen ved start/stop kontakten. Hvis knappen drejes i PLUS-retning stiger omdrejningshastigheden, hvis den drejes i MINUS-retning falder omdrejningshastigheden. Det egnede slagtal afhænger af, hvilket materiale, der forarbejdes, og af arbejdsbetingelserne.

De generelle regler for gennemsnitshastighed ved spåndannende arbejder gælder også her.

#### Skift af savblad (figur 2)

Stiksaven skal slukkes og stikket trækkes ud før alle servicearbejder og savbladsskift.

Løsn skruerne 1 og 2 på slagstangen med den medfølgende sekskantnøgle. Pres savklingen ind i styrrillen på slagstangen, så den klikker fast. Spænd skruerne til med sekskantnøglen. Fortandingen på

savklingen skal pege i skæreretningen. Kontroller, at savklingen sidder i slagstangens og løberullens styrrille.

#### Ændring af savskoens positio (figur 4)

Savskoens kan vippe til geringsnsnit og skrånsnit indtil ca. 45 grader på begge sider ved at løsne begge skruer på undersiden. Vinklerne er markeret med streger for 15, 30 og 45 grader. En indstilling mellem markeringerne er uden videre mulig.

Når der skal saves til randen kan savskoens skubbes bagud. Hertil løsnes begge skruer på undersiden (figur 4) og savskoens skubbes bagud. Skru derefter begge skruer fast igen.

#### Støvsugning

Stiksaven er udstyret med en støvsugertilslutning. Enhver støvsuger kan sluttes til udsugningsåbningen ved stiksavens bagende. Sæt Dem venligst i forbindelse med producenten af Deres støvsuger, hvis De behøver en særlig adapter hertil.

### TEKNISKE DATA

Driftsspænding	230 v ~ 50 Hz
Optagen effekt	600 W
Slagtal	500 - 3200/min.
Slaglængde	20 mm
Skæredybde træ	65 mm
Skæredybde kunststof	20 mm
Skæredybde jern	8 mm
Geringsnsnit	Indtil 45° (højre og venstre)
Lydtrykniveau LPA	89,5 dB (A)
Lydeffektniveau LWA	100,5 dB (A)
Vibration a <sub>w</sub>	14,35 m/s <sup>2</sup>
Dobbeltisoleret	II / 
Vægt	2,1 kg

**DK/N**

## Rengøring, vedligeholdelse og reservedelsbestilling

Træk stikket ud af stikkontakten inden vedligeholdelsesarbejde.

### Rengøring

- Hold så vidt muligt beskyttelsesanordninger, luftsprækker og motorhuset fri for støv og snavs. Gnid maskinen ren med en ren klud, eller foretag trykluftudblæsning med lavt tryk.
- Vi anbefaler, at maskinen rengøres hver gang efter brug.
- Rengør af og til maskinen med en fugtig klud og lidt blød sæbe. Undgå brug af rengørings- eller opløsningsmiddel, da det vil kunne ødelægge maskinens kunststofdele. Pas på, at der ikke kan trænge vand ind i maskinens indvendige dele.

### Kontaktkul

- Ved for megen gnistdannelse skal kontaktkullet efterses af en fagmand.  
Vigtigt! Udskiftning af kontaktkul skal foretages af en fagmand.

### Vedligeholdelse

- Der findes ikke yderligere dele, som skal vedligeholdes inde i maskinen.

### Reservedelsbestilling:

Ved bestilling af reservedele skal følgende oplyses:

- Savens type.
- Savens artikelnummer.
- Savens identifikationsnummer.
- Nummeret på den nødvendige reservedel.

Aktuelle priser og øvrige oplysninger finder du på internetadressen [www.isc-gmbh.info](http://www.isc-gmbh.info)

DK/N

**1**



Låseknop  
Betjeningskontakt

Start: Kontakten trykkes ned  
Konstant kørsel: Kontakten fæstnes med låseknappen  
Stop: Kontakten trykkes ned og løsnes.

**2 Skift af savblad**

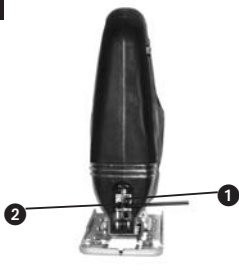

1  
2

**3**

Når knappen til regulering af omdrejningshastighed drejes, forøjes hævningsfrekvensen.



**4**

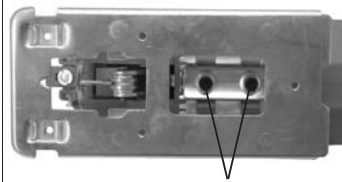

Savskoens vinkel kan justeres op til 45° ved at løsne skrueerne.

**5**



Indstilling af pendulslag  
Pos. 0 ingen pendulering  
Pos. 1 let pendulering  
Pos. 2 kraftig pendulering

PL

**1. Opis (rys. 1)**

1. kabel sieciowy
2. guzik nastawczy
3. włącznik/wyłącznik
4. śruba radelkowa do regulowania ilości obrotów
5. ochraniacz widoczności
6. brzeszczot piły
7. wałek prowadniczy
8. przełącznik suwu wahadlowego
7. ustawiany but piły
10. odsysacz wiórów
11. klucz imbusowy

**2. Wskazówki dotyczące bezpieczeństwa**

Stosowne wskazówki bezpieczeństwa zamieszczone są w załączonej broszurze.

**ZASTOSOWANIE**

Piła wzdłużna nadaje się do przepiłowywania drewna, żelaza, metali kolorowych oraz tworzyw sztucznych przy użyciu odpowiednich brzeszczotów.

**URUCHOMIENIE**

- Uruchomienie maszyny na krótki moment (rys.1)**
- Włączenie: Przycisnąć guzik, który służy zarazem jako włącznik i wyłącznik
- Wyłączenie: Puścić guzik, służący zarazem jako włącznik i wyłącznik

**Uruchomienie maszyny na dłuższy czas pracy**

- Włączyć: Przycisnąć guzik, służący jednocześnie jako włącznik i wyłącznik i w stanie przyciśniętym unieruchomić go przyciskiem unieruchamiającym
- Wyłączyć: Przycisnąć i puścić guzik, służący jednocześnie jako włącznik i wyłącznik

**Elektroniczne ustawienie wstępne liczby obrotów (rys.3)**

Liczbę obrotów można ustawić wstępnie za pomocą regulatora liczby obrotów. Proszę przekręcić regulator liczby obrotów w kierunku PLUS w celu powiększenia liczby obrotów. Aby zmniejszyć liczbę obrotów, proszę przekręcić regulator w kierunku

MINUS. Odpowiednia liczba skoków zależy od danego tworzywa oraz warunków pracy.

**Ogólne przepisy (rys.2)**

Ogólne przepisy dotyczące prędkości cięcia podczas obróbki wiórowej obowiązują również i tutaj.

Odkręcić śruby 1 i 2 na drążku podnoszącym za pomocą klucza imbusowego (na wyposażeniu). Wsunąć brzeszczot do oporu do rowka prowadzącego na drążku podnoszącym. Mocno dokręcić śruby kluczem imbusowym (na wyposażeniu). Użebienie brzeszczota piły powinno być skierowane w kierunku cięcia. Przestrzegać, aby brzeszczot był osadzony w rowku prowadzącym drążka podnoszącego i krążka obrotowego.

**Regulacja buta piły (rys.4)**

W celu cięcia pod kątem i cięcia skośnego można, po odkręceniu znajdującej się pod spodem śruby, obrócić but piły aż do 45 stopni. Kąty wynoszące 15, 30 i 45 stopni zaznaczone są kreskami. Możliwe jest również ustawienie kąta cięcia znajdującego się pomiędzy zaznaczonymi stopniami kątowymi.

W celu piłowania aż do krawędzi but piły może zostać przesunięty do tyłu. Proszę odkręcić śrubę znajdującą się pod spodem (rys.4) i przesunąć but piły do tyłu. Następnie proszę przykręcić z powrotem śrubę.

**Odsysanie pyłu**

Piła posiada wejście, do którego można przyłączyć odsysacz pyłu. Do otworu odsysającego znajdującego się na tylnym końcu otwornicy można podłączyć każdy odsysacz pyłu. Jeśli potrzebują Państwo specjalnego adapteru, proszę skontaktować się z producentem Państwa odsysacza.

**DANE TECHNICZNE**

Napięcie sieci:	230 V - 50 Hz
Pobór mocy:	600 W
Liczba skoków:	500-3200/min
Wysokość skoku:	20 mm
Głębokość cięcia drewna:	65 mm
Głębokość cięcia tworzyw sztucznych:	20 mm
Głębokość cięcia żelaza:	8 mm
Cięcie pod kątem:	do 45 stopni (z lewej i z prawej strony)
Poziom ciśnienia akustycznego:	89,5 db (A)
Poziom mocy akustycznej LWA:	100,5 db (A)
Wibracje aw:	14,35 m/s <sup>2</sup>
Posiada izolację ochronną	II / 
Waga:	2,1 kg

**Zamawianie części zamiennych**

Zamawiając części zamienne, należy podać następujące dane:

- Typ urządzenia
- Nr wyrobu
- Nr identyfikacyjny urządzenia
- Nr wymaganej części zamiennej

Aktualne ceny i informacje znajdą Państwo na stronie [www.isc-gmbh.info](http://www.isc-gmbh.info)

**Czyszczenie, konserwacja i zamawianie części zamiennych**

Wyciągnąć wtyczkę z gniazdka przed czyszczeniem.

**Czyszczenie**

- Zachować w czystym miejscu lub czyścić sprężonym powietrzem pod niskim ciśnieniem.
- Zaleca się czyszczenie urządzenia po każdorazowym użyciu.
- Czyścić urządzenie regularnie czystą szmatką z dodatkiem szarego mydła.  
Nie stosować do czyszczenia środków żrących i rozpuszczalników, mogą spowodować uszkodzenie elementów z tworzywa sztucznego.  
Nie dopuszczać do dostania się wody do wnętrza urządzenia.

**Szczotki węglowe**

- W razie wytwarzania nadmiernej ilości iskier, oddać szczotki do sprawdzenia w autoryzowanym serwisie.  
Uwaga! Szczotki węglowe mogą zostać wymienione jedynie przez autoryzowany serwis.

**Konserwacja**

- We wnętrzu urządzenia nie znajdują się żadne części wymagające konserwacji.

PL

**1** przycisk unieruchamiający



Włącznik/  
wyłącznik

Włączyć: Przycisnąć guzik, służący jednocześnie jak włącznik i wyłącznik  
Uruchomienie na dłuższy czas pracy: Unieruchomić guzik, służący jednocześnie jako włącznik i wyłącznik przyciskiem unieruchamiającym  
Wyłączyć: Przycisnąć i puścić guzik, służący zarazem jako włącznik i wyłącznik

**2** Ogólne przepisy



2 1

**3** Poprzez kręcenie regulatora liczby obrotów powiększa się liczba skoków.



**4**

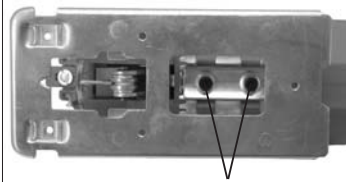

Po odkręceniu śrub można ustawić płożę piły pod kątem 45°.

**5**



Ustawianie wielkości wychylenia:  
Poz. 0 brak wychylenia  
Poz. 1 lekkie wychylenie  
Poz. 2 mocne wychylenie



**1. Описание (Рис. 1)**

- 1 Электрический шнур для присоединения к сети
- 2 Стопорная кнопка
- 3 Переключатель
- 4 Регулятор числа оборотов
- 5 Предохранительный смотровой щит
- 6 Ножовочное полотно
- 7 Направляющий ролик
- 8 Перемещаемая опорная плита
- 9 Переключатель маятникового хода
- 10 Отсос стружки
- 11 Торцовый штигранный ключ

**2. Указания по технике безопасности**

Соответствующие указания по технике безопасности Вы найдете в приложенной

**ОБЛАСТЬ ПРИМЕНЕНИЯ**

Узкая прорезная пила служит для распиловки древесины, резки металла, цветных металлов и полимерных материалов, применяя соответствующее материалу ножовочное полотно.

**ПУСК В ЭКСПЛУАТАЦИЮ****Мгновенное переключение (Рис. 1)**

Включение: Нажать переключатель  
Выключение: Отпустить переключатель

**Включение на длительный период**

Включение: Нажать переключатель и в нажатом состоянии зафиксировать стопорной кнопкой  
Выключение: Нажать и отпустить переключатель

**Электронная установка числа оборотов (Рис. 3)**

С помощью регулятора числа оборотов можно произвести предварительную установку числа оборотов. Для большого числа оборотов следует повернуть регулятор в направление знака «ПЛЮС», для малого - в направление «МИНУС». Число ходов зависит от обрабатываемого материала и рабочих условий.

Для данной пилы также действуют общие правила по регулировке скорости резки при выполнении режущих работ.

**Замена ножовочного полотна (Рис. 2)**

Перед началом всех работ и заменой ножовочного полотна пилу следует выключить и вилку отсоединить от розетки.

С помощью имеющегося в комплект торцового штигранный ключа выкрутит винты 1 и 2 из ходового шпинделя стржня. Вставьт ножовочное полотно в паз шпинделя и продвиньт до упора. Туго закрутит винты торцовым ключом. Зубья ножовочного полотна должны быть направлены в сторону рэки. Контролируют фиксацию ножовочного полотна в направляющюм пазу ходового шпинделя и ролика.

**Регулировка опорной плиты (Рис. 4)**

Для косой и наклонной резки, можно, после раскручивания винта на нижней стороне, повернуть опорную плиту с обеих сторон на 45°. Углы в 15°, 30° и 45° обозначены метками. Помимо этого можно устанавливать угол между метками.

Для установки угла распиловки следует открутить винт (Рис. 4) настолько, чтобы можно было двигать опорную плиту. Установить требуемый угол и затянуть винт.

**Отсос стружки**

узкая прорезная пила оснащена соединением для подключения устройства для отсоса стружки. Любой пылесос может быть подсоединен к отверстию, расположенному на задней стороне пилы. В том случае, если для подсоединения требуется адаптер, обратитесь к изготовителю пылесоса.

**RUS****ТЕХНИЧЕСКИЕ ДАННЫЕ**

Номинальное напряжение:	230 В ~ 50 Гц
Потребляемая мощность:	600 Вт
Частота ходов:	500 - 3200/мин.
Высота хода:	20 мм
Глубина распила древесины:	65 мм
Глубина резки полимерного материала:	20 мм
Глубина резки железа:	8 мм
Косая резка:	до 45° (слева и справа)
Уровень звукового давления:	89,5 дБ (А)
Уровень звуковой мощности:	100,5 дБ (А)
Вибрация a w	14,35 м/с <sup>2</sup>
Имеет защитную изоляцию	II / 
Вес	2,1 кг

**Заказ запасных деталей:**

При заказе запасных частей необходимо привести следующие данные:

- Модификация устройства
- Номер артикула устройства
- Идентификационный номер устройства
- Номер запасной части требуемой для замены детали

Актуальные цены и информация находятся на сайте [www.isc-gmbh.info](http://www.isc-gmbh.info)

**Очистка, технический уход и заказ запасных деталей**

Перед всеми работами по очистке вынуть штекер из розетки.

**Очистка**

- Очищайте защитные устройства, вентиляционные отверстия и корпус двигателя как можно лучше от пыли и грязи. Протрите фрезу чистой ветошью или продуйте сжатым воздухом с низким давлением.
- Мы рекомендуем очищать фрезу после каждого использования.
- Очищайте устройство регулярно влажной тряпкой с небольшим количеством жидкого мыла. Не используйте моющие средства или растворите; они могут разрезать пластмассовые части устройства. Следите за тем, чтобы вода не попала вовнутрь устройства.

**Угольные щетки**

- При чрезмерном образовании искр сдайте фрезу в специализированную мастерскую для проверки угольных щеток. Внимание! Угольные щетки разрешается заменять только специалисту электрику.

**Технический уход**

- В устройстве кроме этого нет деталей, которые нуждаются в техническом уходе.

RUS

**1**



Стопорная кнопка  
Переключатель

Включение:  
Включение на длительный период:  
Выключение:

Нажать переключатель.  
Переключатель зафиксировать стопорной кнопкой.  
Нажать и отпустить переключатель.

**2** Замена ножовочного полотна



1  
2

**3**



Поворачивая регулятор, возрастает частота хода.

**4**

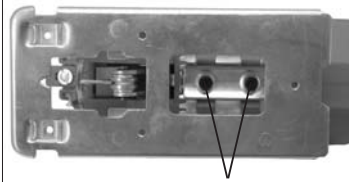

Выкрутив винты, опорную плиту можно установить под углом в 45°.

**5**



Регулировка маятникового хода  
Поз. 0 Бэмаятниковый ход  
Поз. 1 Нбольшой маятниковый ход  
Поз. 2 Большой маятниковый ход

**1. Leírás ( 1. ábra)**

1. Hálózati kábel
2. Rögzítőgomb
3. Ki / bekapcsoló
4. Recézett fejű csavar a fordulatszám szabályozásához
5. Látásvédő
6. F. részlap
7. Vezető henger
8. Állítható fűrészszaru
9. Átváltó az ingalóketre
10. Forgácsolószívás
11. Bels hatlapú kulcs

**2. Biztonsági utasítások**

A megfelelő biztonsági utasítások a mellékelt füzetcskében találhatóak.

**ALKALMAZÁS**

A szűrőfűrész a megfelelő fűrészlap használatával fa, vas, szinesfém és műanyagok fűrészelésére van előrelátva.

**HASZNÁLTBAVÉTEL****Pillanatnyi kapcsolás ( 1. ábra)**

Bekapcsolni: Ki / bekapcsolót nyomni  
Kikapcsolni: Ki / bekapcsolót elengedni

**Állandókapcsolás**

Bekapcsolni: Ki / bekapcsolót nyomni és a nyomott állapotban a rögzítő gombbal megakasztani.  
Kikapcsolni: Ki / bekapcsolót megnyomni és elengedni

**Elektronikus előzetes fordulatszám választó**

(3. ábra)

A fordulatszám szabályozóval be lehet előre állítani a kívánt fordulatszámot. Fordítsa a fordulatszám szabályozót a PLUS irányba, hogy a fordulatszámot megnövelje, fordítsa a fordulatszám szabályozót a MINUS irányba hogy a fordulatszámot csökkentse. A megfelelő löketség mindig a nyersanyagtól és a munkafeltételektől függ.

Az általános törvények a forgácsoló munkálatokhoz szükséges vágósebességhez itt is érvényesek.

**Fűrészlapcsere (2 ábra)**

A gépen történő minden beavatkozás és fűrészlapcsere előtt a szűrőfűrész ki kell kapcsolni és a hálózati dugót a dugaszolóaljzatból kihúzni.

Lazítsa meg a mellékelt bels hatlapú kulccsal az emel rúdon lev 1-es és 2-es csavarokat. Tolja be ütközésig a frészlapot az emel rúd vezet horonyába. Húzza a csavarokat a mellékelt bels hatlapú kulccsal feszesre. A frészlap fogzatának a vágási irányba kell mutatnia. Ügyeljen arra, hogy a frészlap az emelrúd és a futó henger vezet horonyában feküdjön.

**A fűrészszaru elállítása (4. ábra)**

Sarokvágásokhoz és ferde fűrészeléshez a fűrészszarut, az alul levő csavar meglazítása után, mindkét oldalra 45° -ig lehet elfordítani. A szögek jelzővonalakkal 15° , 30° és 45° -ra vannak megjelölve. Egy a megjelölt szögletfokok közti beállítás minden további nélkül lehetséges.

A vágásszög beállításához lazítsa meg a csavart (4. ábra) annyira, hogy a fűrészszarut éppen még el lehessen tolni. Állítsa a kívánt szöget be, és húzza a csavart ismét feszesre.

**Porelszívás**

A szűrőfűrész egy porszívó csatlakozóval van ellátva. A szűrőfűrész hátsó végén levő elszívó nyílásra minden porszívót rá lehet kapcsolni. Ha ehhez egy speciális adapterre lenne szüksége, akkor lépjen a porszívójának az gyártójával kapcsolatba.

**TECHNIKAI ADATOK:**

Feszültség rendszer:	230 V ~ 50 Hz
Teljesítményfelvétel:	600 W
Löketszám:	500 - 3200 / perc
Löketszélesség:	20 mm
Vágásmélység fa:	65 mm
Vágásmélység műanyag:	20 mm
Vágásmélység vas:	8 mm
Sarokvágás:	45° -ig (jobbra és balra)
Hangnyomásmérték LPA:	89,5 dB (A)
Hangteljesítménymérték LWA:	100,5 dB (A)
Vibrálás aw	14,35 m / s <sup>2</sup>
Védőizolálva	II / 
Súly	2,1 kg

**Karbantartás**

- A készülék belsejében nem található további karbantartandó rész.

**A pótalkatrész megrendelése:**

A pótalkatrészek megrendelésénél a következő adatokat kell megadni

- A készülék típusát
- A készülék cikkszámát
- A készülék ident-számát
- A szükséges pótalkatrész pótalkatrész-számát

Aktuális árak és információk a [www.isc-gmbh.info](http://www.isc-gmbh.info) alatt találhatóak.

**Tisztítás, karbantartás és pótalkatrészmegrendelés**

Tisztítási munkák előtt húzza ki a hálózati csatlakozót.

**Tisztítás**

- Tartsa a védőberendezéseket, szellőztető nyílásokat és a gépházat annyira por és piszokmentesen, amennyire csak lehet. Dörzsölje le a készüléket egy tiszta posztóval le vagy pedig fújja ki sűrített levegővel, alacsony nyomás alatt.
- Mi azt ajánljuk, hogy a készüléket direkt minden használat után kitisztítani.
- Tisztítsa meg a készüléket rendszeresen egy nedves posztóval és egy kevés kenőszappannal. Ne használjon tisztító és oldó szereket; ezek megtámadhatják a készülék műanyagrészeit. Ügyeljen arra, hogy ne jusson víz a készülék belsejébe.

**Szénkefék**

- Túlságos szikraképződés esetén, ellenőriztesse le a szénkeféket egy villamosági szakember által. Figyelem! A szénkeféket csak egy villamosági szakember cserélheti ki.

## H

### 1



Bekapcsolni: a ki- / bekapcsolót nyomni.  
Tartós üzem: a rögzítógombbal a ki- / bekapcsolót biztosítani.  
Kikapcsolni: a ki / bekapcsolót megnyomni és elengedni

### 2



### 3

A fordulatszám szabályzó tekerése által növekszik a löketség.



### 4

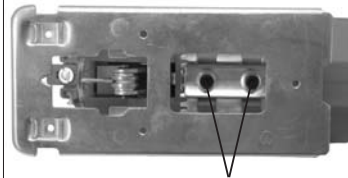

A csavarok meglazítása által a f\_részsarut 45°-ig terjedő szögben lehet elállítani.

### 5



Az ingalókat beállítása:  
Poz. 0 ingalókat nélkül  
Poz. 1 enyhé ingalókat  
Poz. 2 er\_s ingalókat

**1. Opis dijelova (slika 1)**

1. Mrežni kabel
2. Tipka za trajno uključenje
3. Tipka za uključenje/isključenje
4. Regulator broja okretaja
5. Štitnik za oči
6. List pile
7. Valjak za vođenje
8. Pomično postolje pile
9. Preklopka za odabir oscilacija naprijed-natrag
10. Usisavanje piljevine
11. Imbus ključ

**2. Sigurnosne upute:**

Odgovarajuće sigurnosne upute pronaći ćete u priloženoj knjižici.

**UPORABA**

Oscilirajuća ubodna pila je namijenjena za rezanje drveta, željeza, obojenih metala i plastike, pri čemu je potrebno koristiti odgovarajući list pile.

**KAKO ZAPOČETI S RADOM**

Tipka za trenutno uključenje/isključenje (slika 1)

Uključenje: Pritisnite tipku za uključenje/isključenje.  
Isklučenje: Otpustite tipku za uključenje/isključenje.

**Tipka za trajno uključenje**

Uključenje: Zadržite pritisnutu tipku za uključenje/isključenje i pritisnite tipku za trajno uključenje.  
Isklučenje: Pritisnite i otpustite tipku za uključenje/isključenje.

**Prethodno podešavanje broja okretaja (slika 3)**

Pomoću regulatora broja okretaja možete unaprijed odrediti broj okretaja motora. Ako želite povećati broj okretaja, okrenite regulator u smjeru oznake PLUS a za smanjenje broja okretaja, okrenite regulator u smjeru oznake MINUS. Broj okretaja zavisi od materijala kojeg obrađujete i od radnih uvjeta.

Također vrijede i opća pravila za brzinu rezanja materijala kod kojih nastaju trske.

**Zamjena lista pile (slika 2)**

Prije zamjene lista pile, kao i prije izvođenja bilo kakvih poslova na alatu, isključite alat i izvucite mrežni priključak iz zidne utičnice.

Pomoću priloženog imbus ključa otpustite vijke 1 i 2 na podiznoj šipci. List pile uvedite u utor vodilice do graničnika na podiznoj šipci. Pomoću priloženog imbus ključa dobro pritegnite vijke. Zupci lista pile moraju biti okrenuti u smjeru rezanja. Pripazite na to da list pile dosjedne u utor vodilice podizne šipke i kotačića.

**Podešavanje postolja (donje ploče)**

(slika 4)

Za rezanje utora i koso rezanje, postolje se može nagnuti do 45° na obje strane tako da odvijete vijak na donjoj strani. Kutovi su označeni za 15°, 30° i 45°. Naravno, nagib se može podesiti i između oznaka kutova.

Za podešavanje kuta rezanja, odvijte vijak (slika 4) toliko da možete pomaknuti donju ploču. Podesite željeni nagib i zategnite vijak.

**Usisavanje prašine**

Oscilirajuća ubodna pila ima priključak za usisivač za prašinu. Na ovaj priključak na stražnjoj strani možete priključiti usisivač za prašinu. Ako je za priključenje potreban adapter, molimo da zatražite savjet od prodavača usisivača za prašinu.

**HR****Tehnički podaci**

Nazivni napon:	230 V ~ 50 Hz
Snaga:	600 W
Brzina:	500 - 3200/min
Visina hoda lista pile:	20 mm
Dubina reza drveta:	65 mm
Dubina reza plastike:	20 mm
Dubina reza željeza:	8 mm
Rezanje utora:	do 45Å (u lijevo i desno)
Razina zvučnog tlaka LPA:	89,5 dB (A)
Razina zvučne snage LWA:	100,5 dB (A)
Vibracija a <sub>w</sub> :	14,35 m/s <sup>2</sup>
Zaštitna izolacija	II / 
Masa	2,1 kg

**Održavanje**

- U unutrašnjosti uređaja nalaze se dijelovi koje treba održavati.

**Narudžba rezervnih dijelova:**

Priilikom naručivanja rezervnih dijelova su potrebni sljedeći podaci:

- Tip uređaja
- Broj artikla uređaja
- Ident. broj uređaja
- Broj potrebnog rezervnog dijela

Aktualne cijene i informacije potražite na web-adresi [www.isc-gmbh.info](http://www.isc-gmbh.info)

**Čišćenje, održavanje i narudžba rezervnih dijelova**

Prije svih radova čišćenja izvucite mrežni utikač.

**Čišćenje**

- Zaštitne naprave, otvore za zrak i kućište motora držite što čišćima od prašine i prljavštine. Istrljajte uređaj čistom krpom ili ga ispušite komprimiranim zrakom pod niskim tlakom.
- Preporučujemo da uređaj očistite nakon svake uporabe.
- Redovito čistite uređaj vlažnom krpom i s malo sapunice. Ne koristite sredstva za čišćenje ni otapala; ona mogu oštetiti plastične dijelove uređaja. Pripazite na to da u unutrašnjost uređaja ne dospije voda.

**Ugljene četkice**

- Kod prekomjernog iskrenja potrebno je da električar provjeri ugljene četkice. Pažnja! Ugljene četkice smije zamijeniti samo električar.



**1**

Tipka za učvršćenje

Tipka za uključenje/isključenje

Uključenje: Pritisnite tipku za uključenje/isključenje.  
Trajno uključenje: Učvrstite tipku za uključenje/isključenje pomoću tipke za trajno uključenje.  
Isključenje: Pritisnite i otpustite tipku za uključenje/isključenje.



**2** Zamjena lista pile

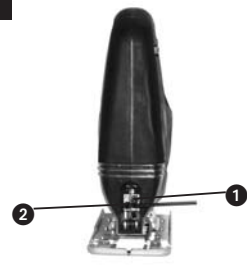

**3** Brzina rezanja se mijenja zakretanjem regulatora



**4**

Otpuštanjem vijaka stopicu pile možete podesiti pod kutem do 45°.

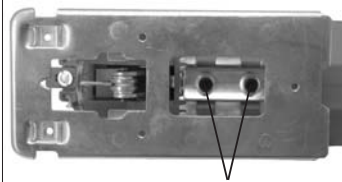

**5**

Podešavanje hoda oscilacije  
Poz. 0 nema oscilacije  
Poz. 1 lagana oscilacija  
Poz. 2 jaka oscilacija



ISC GmbH  
 Eschenstraße 6  
 D-94405 Landau/Isar

## Konformitätserklärung



- |                                                                                                                                                                                                                                                                                                                                                                                                                                                                                                                                                                                                                                                                                                                                                                                                                                                                                                                                                                                                                                                                                                                                                                                                                                                                          |                                                                                                                                                                                                                                                                                                                                                                                                                                                                                                                                                                                                                                                                                                                                                                                                                                                                                                                                                                                                                                                                               |
|--------------------------------------------------------------------------------------------------------------------------------------------------------------------------------------------------------------------------------------------------------------------------------------------------------------------------------------------------------------------------------------------------------------------------------------------------------------------------------------------------------------------------------------------------------------------------------------------------------------------------------------------------------------------------------------------------------------------------------------------------------------------------------------------------------------------------------------------------------------------------------------------------------------------------------------------------------------------------------------------------------------------------------------------------------------------------------------------------------------------------------------------------------------------------------------------------------------------------------------------------------------------------|-------------------------------------------------------------------------------------------------------------------------------------------------------------------------------------------------------------------------------------------------------------------------------------------------------------------------------------------------------------------------------------------------------------------------------------------------------------------------------------------------------------------------------------------------------------------------------------------------------------------------------------------------------------------------------------------------------------------------------------------------------------------------------------------------------------------------------------------------------------------------------------------------------------------------------------------------------------------------------------------------------------------------------------------------------------------------------|
| <p><b>(D)</b> erklärt folgende Konformität gemäß EU-Richtlinie und Normen für Artikel</p> <p><b>(GB)</b> declares conformity with the EU Directive and standards marked below for the article</p> <p><b>(F)</b> déclare la conformité suivante selon la directive CE et les normes concernant l'article</p> <p><b>(NL)</b> verklaart de volgende conformiteit in overeenstemming met de EU-richtlijn en normen voor het artikel</p> <p><b>(E)</b> declara la siguiente conformidad a tenor de la directiva y normas de la UE para el artículo</p> <p><b>(P)</b> declara a seguinte conformidade de acordo com a directiva CE e normas para o artigo</p> <p><b>(S)</b> förklarar följande överensstämmelse enl. EU-direktiv och standarder för artikeln</p> <p><b>(FIN)</b> ilmoittaa seuraavaa Euroopan unionin direktiivien ja normien mukaista yhdenmukaisuutta tuotteelle</p> <p><b>(DK)</b> erklærer herved følgende samsvar med EU-direktiv og standarder for artikkel</p> <p><b>(BIS)</b> заявляет о соответствии товара следующим директивам и нормам ЕС</p> <p><b>(HR)</b> izjavljuje sljedeću uskladenost s odredbama i normama EU za artikl.</p> <p><b>(RO)</b> declară următoarea conformitate cu linia directoare CE și norme valabile pentru articolul.</p> | <p><b>(TR)</b> ürün ile ilgili olarak AB Yönetmelikleri ve Normları gereğince aşağıdaki uygunluk açıklama masını sunar.</p> <p><b>(GR)</b> δηλώνει την ακόλουθη συμφωνία σύμφωνα με την Οδηγία ΕΕ και τα πρότυπα για το προϊόν</p> <p><b>(I)</b> dichiara la seguente conformità secondo la direttiva UE e le norme per l'articolo</p> <p><b>(DK)</b> attesterer følgende overensstemmelse i henhold til EU-direktiv og standarder for produkt</p> <p><b>(CZ)</b> prohlašuje následující shodu podle směrnice EU a norem pro výrobek.</p> <p><b>(L)</b> a következő konformitást jelenti ki a termékek-re vonatkozó EU-irányvonalak és normák szerint</p> <p><b>(SLO)</b> pojasnjuje sledečo skladnost po smernici EU in normah za artikel.</p> <p><b>(PL)</b> deklaruje zgodność wymienionego poniżej artykułu z następującymi normami na podstawie dyrektywy WE.</p> <p><b>(SK)</b> vydáva nasledujúce prehlásenie o zhode podľa smernice EÚ a noriem pre výrobok.</p> <p><b>(BG)</b> декларира следното съответствие съгласно директивите и нормите на ЕС за продукта.</p> |
|--------------------------------------------------------------------------------------------------------------------------------------------------------------------------------------------------------------------------------------------------------------------------------------------------------------------------------------------------------------------------------------------------------------------------------------------------------------------------------------------------------------------------------------------------------------------------------------------------------------------------------------------------------------------------------------------------------------------------------------------------------------------------------------------------------------------------------------------------------------------------------------------------------------------------------------------------------------------------------------------------------------------------------------------------------------------------------------------------------------------------------------------------------------------------------------------------------------------------------------------------------------------------|-------------------------------------------------------------------------------------------------------------------------------------------------------------------------------------------------------------------------------------------------------------------------------------------------------------------------------------------------------------------------------------------------------------------------------------------------------------------------------------------------------------------------------------------------------------------------------------------------------------------------------------------------------------------------------------------------------------------------------------------------------------------------------------------------------------------------------------------------------------------------------------------------------------------------------------------------------------------------------------------------------------------------------------------------------------------------------|

### Pendelhubstichsäge LE-PS 600 E

- |                                                          |                                           |
|----------------------------------------------------------|-------------------------------------------|
| <input checked="" type="checkbox"/> 98/37/EG             | <input type="checkbox"/> 87/404/EWG       |
| <input checked="" type="checkbox"/> 73/23/EWG_93/68/EEC  | <input type="checkbox"/> R&TTED 1999/5/EG |
| <input type="checkbox"/> 97/23/EG                        | <input type="checkbox"/> 2000/14/EG:      |
| <input checked="" type="checkbox"/> 89/336/EWG_93/68/EEC | <input type="checkbox"/> 95/54/EG:        |
| <input type="checkbox"/> 90/396/EWG                      | <input type="checkbox"/> 97/68/EG:        |
| <input type="checkbox"/> 89/686/EWG                      |                                           |

EN 55014-1; EN 55014-2; EN 61000-3-2; EN 61000-3-3; EN 60745-1;  
 EN 60745-2-11

Landau/Isar, den 20.09.2005

Wechsengartner  
 Leiter QS Konzern

Vogelmann  
 Product-Manager

Art.-Nr.: 43.210.41 I.-Nr.: 01015 Archivierung: 4321040-13-4155050  
 Subject to change without notice

## GARANTIEURKUNDE

Auf das in der Anleitung bezeichnete Gerät geben wir 2 Jahre Garantie, für den Fall, dass unser Produkt mangelhaft sein sollte. Die 2-Jahres-Frist beginnt mit dem Gefahrenübergang oder der Übernahme des Gerätes durch den Kunden. Voraussetzung für die Geltendmachung der Garantie ist eine ordnungsgemäße Wartung entsprechend der Bedienungsanleitung sowie die bestimmungsgemäße Benutzung unseres Gerätes.

**Selbstverständlich bleiben Ihnen die gesetzlichen Gewährleistungsrechte innerhalb dieser 2 Jahre erhalten.** Die Garantie gilt für den Bereich der Bundesrepublik Deutschland oder der jeweiligen Länder des regionalen Hauptvertriebspartners als Ergänzung der lokal gültigen gesetzlichen Vorschriften. Bitte beachten Sie Ihren Ansprechpartner des regional zuständigen Kundendienstes oder die unten aufgeführte Serviceadresse.

ISC GmbH · International Service Center  
Eschenstraße 6 · D-94405 Landau/Isar (Germany)  
Info-Tel. 0180-5 120 509 • Telefax 0180-5 835 830  
Service- und Infoserver: <http://www.isc-gmbh.info>

- Ⓢ Technische Änderungen vorbehalten
- Ⓢ Technical changes subject to change
- Ⓢ Sous réserve de modifications
- Ⓢ Technische wijzigingen voorbehouden
- Ⓢ Der tages forbehold for tekniske ændringer
- Ⓢ Tekniske ændringer forbeholdes
- Ⓢ Con riserva di apportare modifiche tecniche
- Ⓢ Technikai változások jogát fenntartva
- Ⓢ Zadržavamo pravo na tehnične izmjene.
- Ⓢ Zastrzega się wprowadzanie zmian technicznych
- Ⓢ Сохраняется право на технические изменения

**NE GARANTIE**  
Op het in de handleiding genoemde toestel geven wij 2 jaar garantie voor het geval dat ons product gebreken mocht vertonen. De periode van 2 jaar gaat in met de gevaarovergang of de overname van het toestel door de klant. De garantie kan enkel worden geclaimd op voorwaarde dat het toestel naar behoren is onderhouden en gebruikt conform de handleiding. **Vanzelfsprekend blijven u de wettelijke garantierechten binnen deze 2 jaar behouden.** De garantie geldt voor het grondgebied van de Bondsrepubliek Duitsland of van de respectievelijke landen van de regionale hoofdverdelers als aanvulling van de ter plaatse geldende wettelijke voorschriften. Gelieve zich tot uw contactpersoon van de regionaal bevoegde klantendienst of tot het hieronder vermelde serviceadres te wenden.

**F GARANTIE**  
Nous fournissons une garantie de 2 ans pour l'appareil décrit dans le mode d'emploi, en cas de vice de notre produit. Le délai de 2 ans commence avec la transmission du risque ou la prise en charge de l'appareil par le client. La condition de base pour le faire valoir de la garantie est un entretien en bonne et due forme, conformément au mode d'emploi, tout comme une utilisation de notre appareil selon l'application prévue. **Vous conservez bien entendu les droits de garantie légaux pendant ces 2 ans.** La garantie est valable pour l'ensemble de la République Fédérale d'Allemagne ou des pays respectifs du partenaire commercial principal en complément des prescriptions légales locales. Veuillez noter l'interlocuteur du service après-vente compétent pour votre région ou l'adresse mentionnée ci-dessous.

**① CERTIFICATO DI GARANZIA**  
Per l'apparechio indicato nelle istruzioni concediamo una garanzia di 2 anni, nel caso il nostro prodotto dovesse risultare difettoso. Questo periodo di 2 anni inizia con il trapasso del rischio o la presa in consegna dell'apparechio da parte del cliente. Le condizioni per la validità della garanzia sono una corretta manutenzione secondo le istruzioni per l'uso così come un utilizzo appropriato del nostro apparecchio. **Naturalmente in questo periodo di 2 anni continuiamo ad assumerci gli obblighi di responsabilità previsti dalla legge.** La garanzia vale per il territorio della Repubblica Federale Tedesca o dei rispettivi paesi del principale partner di distribuzione di zona a completamento delle norme di legge in vigore sul posto. Rivolgersi all'addetto del servizio assistenza clienti incaricato della rispettiva zona o all'indirizzo di assistenza clienti riportato in basso.

**Ⓢ WARRANTY CERTIFICATE**  
The product described in these instructions comes with a 2 year warranty covering defects. This 2-year warranty period begins with the passing of risk or when the customer receives the product. For warranty claims to be accepted, the product has to receive the correct maintenance and be put to the proper use as described in the operating instructions. **Your statutory rights of warranty are naturally unaffected during these 2 years.** This warranty applies in Germany, or in the respective country of the manufacturer's main regional sales partner, as a supplement to local regulations. Please note the details for contacting the customer service center responsible for your region or the service address listed below.

**Ⓢ CERTYFIKAT GWARANCJI**  
Na oparytanie w instrukcji obsługi urządzenia udzielamy 2-letniej gwarancji, na wypadek wadliwosci naszego produktu. 2-letni okres gwarancyjny zaczyna obowiazywac w momencie przejecia ryzyka lub przejecia urzadzzenia przez klienta. Warunkiem skorzystania z uprawnień gwarancyjnych jest prawidłowa konserwacja urządzenia, zgodnie z instrukcją obsługi oraz użytkowanie zgodne z przeznaczeniem. **Oczywiście w okresie tych 2 lat przysługują Państwu również uprawnienia gwarancyjne w ramach ustawowej rękojmi.** Gwarancja obowiazuje na terenie Republiki Federalnej Niemiec lub w kraju generalnego przedstawiciela handlowego, jako uzupełnienie obowiazujacych lokalnie przepisow ustawowych. Prosimy zwrócic się do odpowiedzialnego pracownika w regionalnym dziale obsługi klienta lub pod podany poniżej adres serwisu technicznego.

**Ⓢ GARANTIBEVIS**  
I tilfælde af, at vort produkt skulle være fejlfærdigt, yder vi 2 års garanti på det i vejledningen nævnte produkt. Garantiperioden på 2 år begynder, når risikoen går over på køber, eller når produktet overdrages til kunden. For at kunne støtte krav på garantien er det en forudsætning, at produktet er blevet ordentligt vedligeholdt i henhold til betjeningsvejledningens anvisninger, samt at produktet er blevet anvendt korrekt i overensstemmelse med dets formål. **Lovmæssige forbrugerrettigheder er naturligvis stadigvæk gældende inden for garantiperioden på de 2 år.** Garantien gælder som supplement til lokale gældende bestemmelser i det land, hvor den regionale hovedforhandler har sit sæde. Vi henviser endvidere til din kontaktperson hos den regionale ansvarlige kundeservice eller til nedenstående serviceadresse.

**Ⓢ GARANCIJSKI LIST**  
Za uređaj opisan u uputama dajemo 2 godine jamstva u slučaju eventualnog nedostataka na našem proizvodu. Rok od 2 godine započinje s prijelazom rizika ili s preuzimanjem uređaja od strane kupca. Pretpostavka za ostvarivanje prava jamstva je pravilno održavanje u skladu s uputama za uporabu, kao i isprilagodno korištenje našeg uređaja. **Razumljivo je da zadržavate zakonsko pravo jamstva unutar te 2 godine.** Jamstvo važi za područje Savezne Republike Njemačke ili dotičnih zemalja regionalnog glavnog trgovačkog partnera kao dopuna lokalno važećih zakonskih propisa. Molimo Vas da obratite pažnju na Vašu kontakt osobu nadležne servisne službe u regiji ili na dođe navedenu adresu servisa.

**Ⓢ Garanciaokmány**  
Ebben az utasításban megnevezzük készülékre 2 év jótállást nyújtunk, amíg az esztre, ha a termékünk hibás lesz. A 2-éves határidő a kárvésztől átvételéig vagy a készülék vevő általi átvételéig által kezdődik. A jótállás érvényesítésének a feltétele a készülékünknek a használati utasításnak megfelelő szabályszerű karbantartása úgy mint rendeltetészerű használata. **Magától értetődő, hogy ez a 2 év alatt a törvény szerinti szavatossági jogai fennmaradnak.** A jótállás a Nemzeti Szövetségi Köztársaság területére érvényes vagy a regionális fő forgalmazó partner országában kiegészítésként a helyi érvényes törvényi előírásokhoz. Kérjük vegye figyelembe a regionálisan illetékes vevőszolgálatánál levő kontaktszemélyt vagy az alul megadott szervizcímét.

**Ⓢ Гарантийное удостоверение**  
На тот случай, если опрытое в руководстве по эксплуатации устройство выйдет из строя мы даем на нашу продукцию 2-х летнюю гарантию. 2-х летний срок гарантии начинается с момента перенятия ответственности за продукт или приобретения устройства клиентом. Обязательным условием соблюдения гарантийных обязательств является надлежащий технический уход за устройством, а также использование нашей продукции согласно назначению. **В течении 2-х лет за вами также сохраняется права на предусмотренное законодательством гарантийное обслуживание.** Гарантийное обязательство распространяется на территорию Федеративной Республики Германия, а в странах, где существуют региональные центры сбыта это обязательство является дополнением к местным, действующим законодательным предписаниям. Пожалуйста, по всем вопросам обращайтесь в службу сервиса Вашего региона или по указанному ниже адресу.

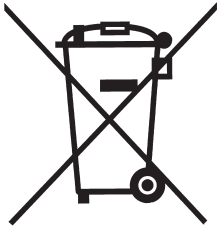

⑤ Nur für EU-Länder

Werfen Sie Elektrowerkzeuge nicht in den Hausmüll!

Gemäß europäischer Richtlinie 2002/96/EG über Elektro- und Elektronik-Altgeräte und Umsetzung in nationales Recht müssen verbrauchte Elektrowerkzeuge getrennt gesammelt werden und einer umweltgerechten Wiederverwertung zugeführt werden.

Recycling-Alternative zur Rücksendeaufforderung:

Der Eigentümer des Elektrogerätes ist alternativ anstelle Rücksendung zur Mitwirkung bei der sachgerechten Verwertung im Falle der Eigentumsaufgabe verpflichtet. Das Altgerät kann hierfür auch einer Rücknahmestelle überlassen werden, die eine Beseitigung im Sinne der nationalen Kreislaufwirtschafts- und Abfallgesetzes durchführt. Nicht betroffen sind den Altgeräten beigelegte Zubehörteile und Hilfsmittel ohne Elektrobestandteile.

⑥ For EU countries only

Never place any electric tools in your household refuse.

To comply with European Directive 2002/96/EC concerning old electric and electronic equipment and its implementation in national laws, old electric tools have to be separated from other waste and disposed of in an environment-friendly fashion, e.g. by taking to a recycling depot.

Recycling alternative to the demand to return electrical devices:

As an alternative to returning the electrical device, the owner is obliged to cooperate in ensuring that the device is properly recycled if ownership is relinquished. This can also be done by handing over the used device to a returns center, which will dispose of it in accordance with national commercial and industrial waste management legislation. This does not apply to the accessories and auxiliary equipment without any electrical components which are included with the used device.

⑦ Uniquement pour les pays de l'Union Européenne

Ne jetez pas les outils électriques dans les ordures ménagères.

Selon la norme européenne 2002/96/CE relative aux appareils électriques et systèmes électroniques usés et selon son application dans le droit national, les outils électriques usés doivent être récoltés à part et apportés à un recyclage respectueux de l'environnement.

Possibilité de recyclage en alternative à la demande de renvoi :

Le propriétaire de l'appareil électrique est obligé, en guise d'alternative à un envoi en retour, à contribuer à un recyclage effectué dans les règles de l'art en cas de cessation de la propriété. L'ancien appareil peut être remis à un point de collecte dans ce but. Cet organisme devra l'éliminer dans le sens de la Loi sur le cycle des matières et les déchets. Ne sont pas concernés les accessoires et ressources fournis sans composants électroniques.

☞ Enkel voor EU-landen

Elektrisch gereedschap hoort niet bij het huisvuil thuis.

Volgens de Europese richtlijn 2002/96/EG op afgedankte elektrische en elektronische toestellen en omzetting in nationaal recht dienen afgedankte elektrische gereedschappen afzonderlijk te worden verzameld en milieuvriendelijk te worden gerecycleerd.

Recyclagealternatief i.p.v. het verzoek het toestel terug te sturen:

In plaats van het elektrische toestel terug te sturen is alternatief de eigenaar van het toestel gehouden mee te werken aan de adequate recyclage als het eigendom wordt opgegeven. Hiervoor kan het afgedankte toestel eveneens bij een inzamelplaats worden afgegeven waar het toestel wordt verwijderd als bedoeld in de wetgeving in zake afvalverwerking en recyclage. Dit geldt niet voor toebehoorstukken en hulpmiddelen zonder elektrische componenten die bij de afgedankte toestellen zijn bijgevoegd.

Ⓢ Solo per paesi membri dell'UE

Non gettate gli utensili elettrici nei rifiuti domestici.

Secondo la Direttiva europea 2002/96/CE sui rifiuti di apparecchiature elettriche ed elettroniche e l'applicazione nel diritto nazionale gli elettrodomestici usati devono venire raccolti separatamente e smaltiti in modo ecologico.

Alternativa di riciclaggio alla richiesta di restituzione

Il proprietario dell'apparecchio elettrico è tenuto in alternativa, invece della restituzione, a collaborare in modo che lo smaltimento venga eseguito correttamente in caso ceda l'apparecchio. L'apparecchio vecchio può anche venire consegnato ad un centro di raccolta che provvede poi allo smaltimento secondo le norme nazionali sul riciclaggio e sui rifiuti. Non ne sono interessati gli accessori e i mezzi ausiliari senza elementi elettrici forniti insieme ai vecchi apparecchi.

☞ Gælder kun EU-lande

☞ Smid ikke el-værktøj ud som almindeligt husholdningsaffald.

I henhold til EF-direktiv 2002/96 om elektroaffald og dets omsættelse til national lovgivning skal brugt el-værktøj indsamles adskilt og indleveres på genbrugsstation.

Recycling-alternativ til tilbagesendelse af brugt vare:

Ejeren af det elektroniske apparat er forpligtet til – som et alternativ i stedet for tilbagesendelse – at medvirke til, at relevante dele af apparatet genanvendes ifølge miljøforskrifterne i tilfælde af overdragelse af ejerskab til tredjemand. Det brugte apparat kan også overdrages til et deponeringssted, som vil varetage bortskaffelsen af apparatets dele i overensstemmelse med nationale bestemmelser vedrørende skrotning og genbrug. Ikke omfattet heraf er tilbehørsdele og hjælpemidler, som ikke indeholder elektroniske komponenter.

☞ Samo za zemlje Europske zajednice

Elektroalate ne bacajte u kućno smeće.

U skladu s europskom odredbom 2002/96/EG o starim električnim i elektroničkim uređajima i njezinom primjenom u okviru državnog prava, istrošeni elektroalati moraju se odvojeno sakupiti i zbrinuti na ekološki način u svrhu recikliranja.

Alternativa s recikliranjem u odnosu na zahtjev za povrat uređaja:

Vlasnik elektrouređaja alternativno je obvezan da umjesto povrata robe u slučaju odricanja vlasništva sudjeluje u stručnom zbrinjavanju elektrouređaja. Stari uređaj može se u tu svrhu prepustiti i stanicu za preuzimanje rabljenih uređaja koja će provesti uklanjanje u smislu državnog zakona o recikliranju i otpadu. Zakonom nisu obuhvaćeni dijelovi pribora ugrađeni u stare uređaje i pomoćni materijali bez električnih elemenata.

☞ Csak EU-országok

Ne dobja az elektromos szerszámokat a házi hulladék közé.

A villamos készülékekkel és elektromos-öregkészülékekkel kapcsolatos 2002/96/EG-i európai irányvonalaknak valamint ezeknek a nemzeti jogban történő realizálásának megfelelően az elhasznált villamos szerszámokat külön kell gyűjteni és egy környezetbaráti újraértékesítéshez juttatni.

Újrahasznosítás-alternatíva a visszaküldési felhíváshoz:

Az elektromos készülék tulajdonosa kötelezve van, a tulajdon feladása esetében, a visszaküldés helyett alternatív egy szakszerű értékesítésre. Ehhez az öreg készüléket egy visszavevő helynek lehet átengedni, amely a nemzetközi iparkörfolyamat és hulladéktörvény értelmében elvégzi a megsemmisítést. Ez nem érinti az öreg készülékekhez mellékelt villamosalkatrészek nélküli tartozékrészeket és segítőeszközöket.

☞ Tylko dla krajów UE

Zabrania się wyrzucania elektronarzędzi na śmieci.

Zgodnie z Europejską Dyrektywą 2002/96/WE o przeznaczonych na złomowanie elektronarzędziach i sprzęcie elektronicznym oraz jej konwersji na prawo krajowe, elektronarzędzia należy zbierać osobno i oddać do punktu zbiórki surowców wtórnych.

Recykling jako alternatywa wobec obowiązku zwrotu urządzenia:

Alternatywnie do obowiązku zwrotu urządzenia elektrycznego po zakończeniu jego użytkowania, właściciel jest zobowiązany do współuczestnictwa w jego prawidłowej utylizacji. Wycofane z eksploatacji urządzenie można oddać również do punktu zbiórki surowców wtórnych, który przeprowadzi utylizację zgodnie z krajowymi przepisami o odpadach i wykorzystaniu surowców wtórnych. Nie dotyczy to sprzętu należącego do wyposażenia urządzenia i środków pomocniczych nie

☞ Только для стран ЕС

Запрещено выбрасывать электроинструмент в обычный домашний мусор.

Согласно европейской директиве 2002/96/EG об использованных электрических и электронных устройствах и реализации в правовой системе соответствующей страны необходимо использованный электрический инструмент утилизировать отдельно и направлять на вторичную переработку для охраны окружающей среды.

Вторичная переработка - альтернатива обязательной отсылке устройства назад изготовителю: Владелец электрического устройства в случае избавления от собственности обязан, в качестве альтернативы отсылки назад изготовителю, содействовать надлежащей утилизации. Пришедшее в негодность устройство может быть передано в приемный пункт, который осуществит ликвидацию в соответствии с законом страны о циклическом производстве и обращении с мусором. Это не относится к приложенным к пришедшему в негодность оборудованию дополнительным устройствам и вспомогательным средствам, не содержащим электрические части.

**(D)**

Der Nachdruck oder sonstige Vervielfältigung von Dokumentation und Begleitpapieren der Produkte, auch auszugsweise ist nur mit ausdrücklicher Zustimmung der ISC GmbH zulässig.

**(GB)**

The reprinting or reproduction by any other means, in whole or in part, of documentation and papers accompanying products is permitted only with the express consent of ISC GmbH.

**(F)**

La réimpression ou une autre reproduction de la documentation et des documents d'accompagnement des produits, même incomplète, n'est autorisée qu'avec l'agrément exprès de l'entreprise ISC GmbH.

**(NL)**

Nadruk of andere reproductie van documentatie en geleidepapieren van de producten, geheel of gedeeltelijk, enkel toegestaan mits uitdrukkelijke toestemming van ISC GmbH.

**(I)**

La ristampa o l'ulteriore riproduzione, anche parziale, della documentazione o dei documenti d'accompagnamento dei prodotti è consentita solo con l'esplicita autorizzazione da parte della ISC GmbH.

**(N) (DK)**

Eftertryk eller anden form for mangfoldiggørelse af skriftligt materiale, ledsagepapirer indbefattet, som omhandler produkter, er kun tilladt efter udtrykkelig tilladelse fra ISC GmbH.

**(PL)**

Przedruk lub innego rodzaju powielanie dokumentacji wyrobów oraz dokumentów towarzyszących, nawet we fragmentach dopuszczalne jest tylko za wyraźną zgodą firmy ISC GmbH.

**(H)**

Az termékek dokumentációjának és kísérolmányainak az utánnymása és sokszorosítása, kivonatosan is csak az ISC GmbH kifejezett beleegyezésével engedélyezett.

**(HR)**

Naknadno tiskanje ili slična umnožavanja dokumentacije i pratećih papira ovih proizvoda, čak i djelomično kopiranje, moguće je samo uz izričito dopuštenje tvrtke ISC GmbH.

**(RUS)**

Перепечатывание или прочие виды размножения документации и сопроводительных листов продукции фирмы, полностью или частично, разрешено производить только с однозначного разрешения ISC GmbH.