

- ⒹK **Betjeningsvejledning**
Formatrundsav
- Ⓔ **Bruksanvisning**
Formatsåg
- Ⓕ **Käyttöohje**
Muotopyörösaha

Einhell®

3



Art.-Nr.: 43.406.70

I.-Nr.: 01013

FKS **22/315**



- ⓧ Før maskinen monteres og tages i brug, skal brugsanvisningen læses grundigt
- ⑤ Läs igenom bruksanvisningen noggrant innan du monterar och använder maskinen.
- Ⓜ Lue käyttöohje huolellisesti läpi ennen laitteen asennusta ja käyttöönottoa.

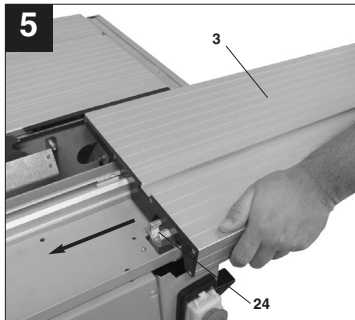
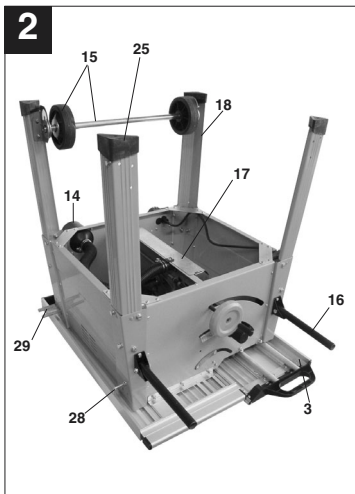
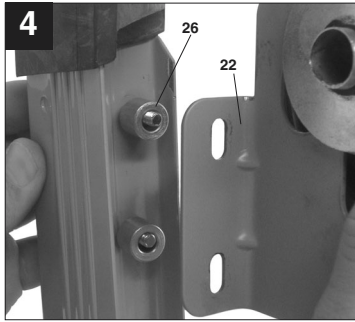
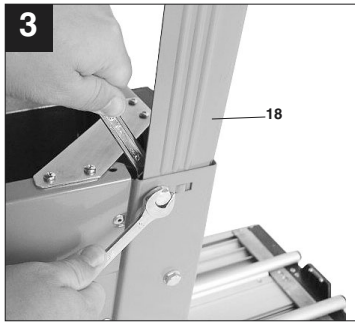
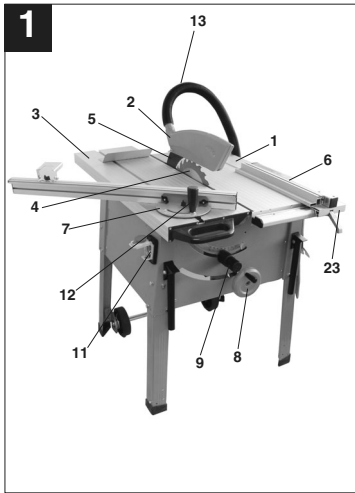

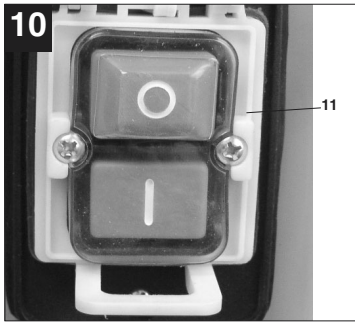
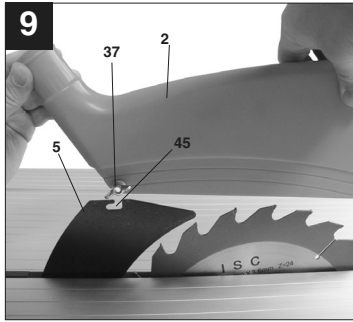
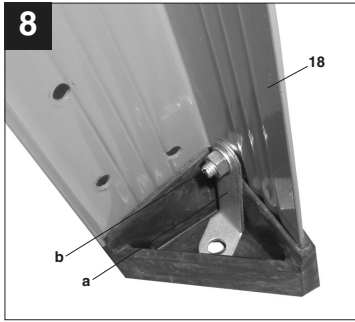
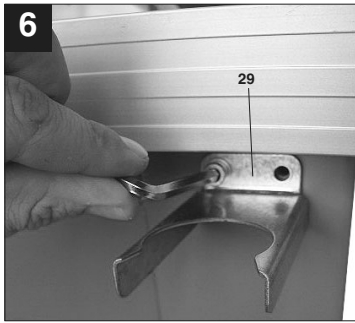

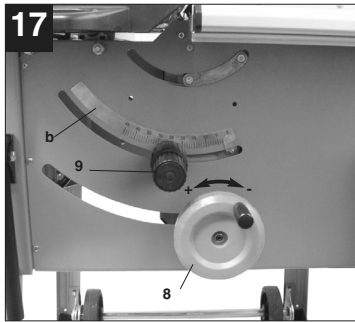
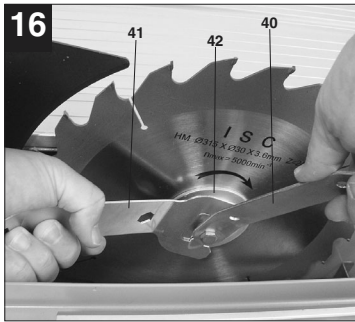
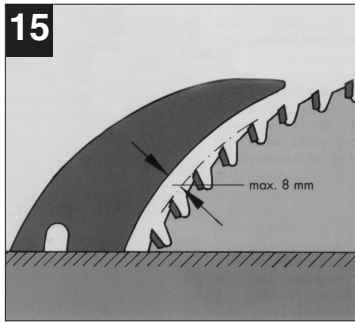
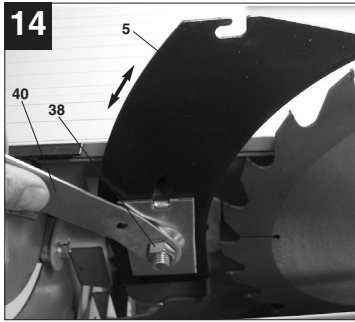
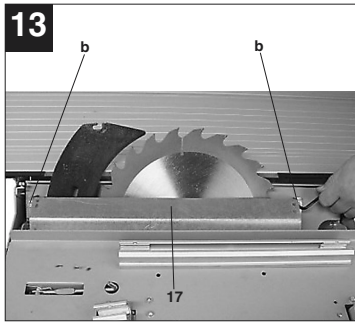
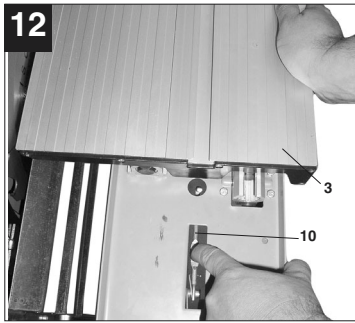

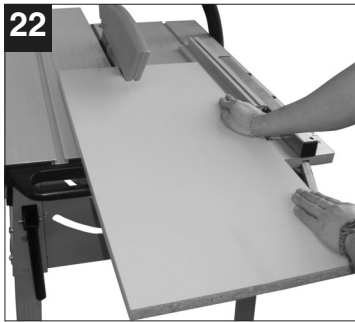
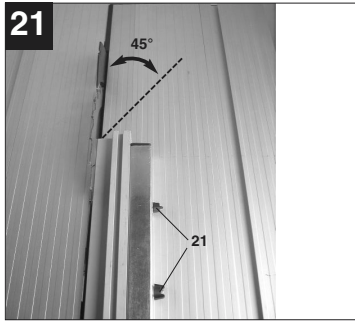
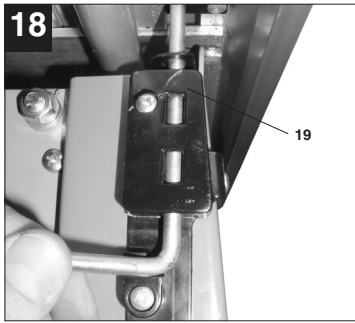

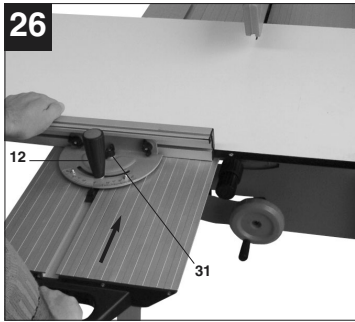
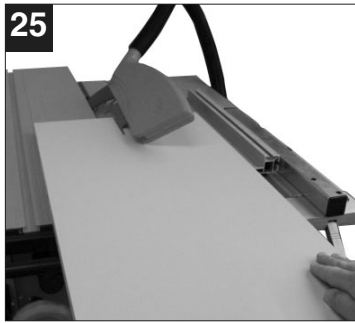
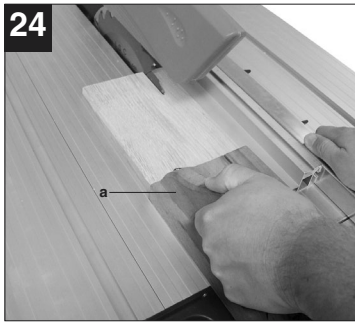

DK**1. Oversigt over maskinen (fig. 1/2)**

- 1 Savbord
- 2 Klingebeskytter
- 3 Skydeplade
- 4 Savklinge
- 5 Kløvekile
- 6 Parallelslag
- 7 Tværanslag
- 8 Håndsving
- 9 Vinkelindstilling
- 11 Tænd-/Slukkontakt
- 12 Klemmeskrue
- 13 Udsugningsslange
- 14 Udsugningsadapter Ø 100 mm
- 15 Transportstel
- 16 Transportgreb
- 17 Spånkasse
- 18 Bordben
- 19 Bordlåsning
- 23 Holdeanordning
- 25 Gummifodder
- 28 Krog til værktøj
- 29 Holdeanordning til udsugningslange

2. Med i leveringen som standard

- Formatrundsav
- Savklinge med hårdmetalsplade
- Parallelslag
- Skydestok
- Skydeplade
- Transportstel
- Tværanslag

3. Formålsbestemt anvendelse

Bordrundsaven anvendes til at skære al slags træ på langs og på tværs (kun med tværansats) passende til maskinstørrelsen.
Der må ikke saves i rundholt.

Maskinen må kun benyttes til det formål, den er beregnet til.

Al anvendelse, som går ud over dette formål, er at betragte som ikke-formålsbestemt anvendelse. Skader og kvæstelser opstået som følge heraf er alene brugerens ansvar.

Der må kun benyttes savblade, der er egnet til maskinen (HM- eller CV-savblade). Brugen af HSS-savblade eller skilleskiver af enhver art er forbudt. Formålsbestemt anvendelse indebærer også, at brugeren følger anvisningerne til sikkerhed samt anvisningerne i monteringsvejledningen generelt. Personer, der bruger og vedligeholder maskinen,

skal være fortrolige med denne og skal være underrettet om mulige farer. Desuden skal de gældende bestemmelser om ulykkesforebyggelse nøje overholdes. Vær opmærksom på øvrige almene regler på det arbejdsmedicinske og sikkerhedstekniske område.

Foretages der forandringer af maskinen, udelukker dette producentens erstatningsansvar ved skader opstået som følge heraf.

Selv om maskinen anvendes hensigtsmæssigt, kan nogle restrisikofaktorer ikke helt udelukkes. På grund af maskinens konstruktion og opbygning kan der optræde følgende risici:

- Berøring af savbladet i den ikke afdækkede del af savfunktionen.
- Kontakt med det roterende savblad (snitsår).
- Tilbageslag af arbejdssemner og dele af arbejdssemner.
- Savbladsbrud.
- Maskinen slynger fejlagtige hårdmetalsdele fra savbladet ud.
- Høreskader ved undladt brug af høreværn.
- Sundhedsskadelig emission af træstøv ved anvendelse i lukkede rum.

4. Vigtige oplysninger

Læs brugsanvisningen grundigt igennem, og følg dens anvisninger, så du føler dig fortrolig med at arbejde med maskinen. Husk altid at anvende den i overensstemmelse med dens formål, og følg sikkerhedsanvisningerne.

**Sikkerhedsanvisninger**

- Advarsel: Ved brug af elektrisk værktøj skal man følge visse grundlæggende sikkerhedsforanstaltninger for at udelukke farer for brand, elektrisk stød og personskade. Derudover skal følgende iagttages:
 - Vær opmærksom på alle anvisninger før og under arbejdet med saven.
 - Gem sikkerhedsanvisningerne.
 - Beskyt dig mod elektrisk stød! Undgå kropskontakt med jordede dele.
 - Ubenyttede apparater skal opbevares et tørt, lukket sted, der er utilgængeligt for børn.
 - Sørg altid for, at værktøjerne er skarpe og rene; derved kan du arbejde bedre og mere sikkert.
 - Efterse med jævne mellemrum værktøjets ledning, og kontakt en autoriseret fagmand, hvis den er beskadiget.
 - Efterse med jævne mellemrum forlængerledninger, og skift dem ud, hvis de er

beskadiget.

- Ved udendørs anvendelse skal der benyttes særligt godkendte forlængerledninger.
- Vær opmærksom på, hvad du gør. Brug din sunde fornuft, når du arbejder. Lad være med at bruge værktøjet, når du er træt.
- Undlad at benytte værktøj, hvis tænd/sluk-knappen ikke fungerer.
- **Advarsel!** Anvendelse af andet indsatsværktøj og andet tilbehør kan medføre en skadesrisiko.
- Træk stikket ud ved hver nyindstilling eller vedligeholdelse.
- Overdrag sikkerhedsoplysningerne til alle de personer, der arbejder med maskinen.
- Saven må ikke bruges til at save brænde.
- Undlad at tværsave rundholt.
- **Obs!** Det roterende savblad indebærer en skadesrisiko for hænder og fingre.
- Maskinen er udrustet med en sikkerhedskontakt (11) mod genindkobling efter spændingsfald.
- Kontroller, om spændingen på maskinens mærkeplade er i overensstemmelse med netspændingen, før saven tages i brug
- Hvis der bruges en forlængerledning, skal du kontrollere, om dens tværsnit er tilstrækkelig for savens strømforbrug. Mindste tværsnit 1,5 mm².
- Kabeltromle skal være udrullet.
- Saven må ikke bæres ved netledningen.
- Kontroller nettilslutningsledningen. Brug ikke fejlbehæftede eller beskadigede tilslutningsledninger.
- Brug ikke ledningen til at trække stikket ud af stikkontakten. Beskyt ledningen imod varme, olie og skarpe kanter.
- Saven må ikke stilles udenfor i regnvejr og må ikke bruges i fugtige eller våde omgivelser.
- Sørg for godt lys.
- Sav ikke i nærheden af brandfarlige væsker eller gasser.
- Bær egnet arbejdsbeklædning! Løststående, fyldigt tøj eller smykker risikerer at komme i kontakt med det roterende savblad.
- Der anbefales skridsikkert fodtøj ved udendørs arbejde.
- Brug håret, hvis du har langt hår.
- Undgå abnorme kropsholdninger.
- Personer, der betjener maskinen, skal være mindst 18 år, lærlinge mindst 16 år, dog kun under opsyn.
- Når maskinen er tilsluttet strømforsyningen, skal den være utilgængelig for børn.
- Hold arbejdsområdet fri for træaffald og andre dele, der ligger i nærheden.
- Uorden i arbejdsområdet kan føre til ulykker.
- Lad ikke andre personer, især børn, røre ved værktøjet eller netledningen. Hold dem væk fra arbejdsområdet.
- Personer, der arbejder ved maskinen, må ikke distraheres.
- Vær opmærksom på motorens og savbladets rotationsretning.
- Savbladene (4) må under ingen omstændigheder bremses ved modtryk fra siden, efter at du har slukket for motoren.
- Der må kun indsættes savblade (4), som er godt skærpede, uden ridser og som ikke er deformede.
- Brug ikke rundsavblade (4) af højlegeret hurtigstål (HS-stål).
- Der må kun bruges værktøj på maskinen i henhold til EN 847-1.
- Fejlbehæftede savblade (4) skal omgående skiftes ud.
- Brug aldrig savblade, som ikke svarer til de kendetegn, som er beskrevet i denne brugsanvisning.
- Den bevægelige beskyttelseskappe (2) må ikke klemmes fast i åben tilstand.
- Maskinens sikkerhedsanordninger (2,5) må ikke afmonteres eller sættes ud af funktion.
- Kløvekilen (5) er en vigtig sikkerhedsanordning, som fører arbejdssemnet og som forhindrer, at skæringsfugen lukker sig bag ved savbladet, og at arbejdssemnet slår tilbage. Vær opmærksom på kløvekilens styrke. Kløvekilen må ikke være tyndere end savbladskroppen og ikke tykkere end dens skæringsfugebredde.
- Ved hver arbejdsgang skal beskyttelseskappen (2) sænkes ned på arbejdssemnet.
- Ved skæring på langs af smalle arbejdssemner er det meget vigtigt, at der bruges et skydeskift (3) (bredde under 120 mm).
- Sav ikke i arbejdssemner, som er for små til at du kan holde dem sikkert i hånden.
- Vigtigt: Der må ikke foretages indsats-skæringer med denne sav.
- Arbejdspositionen skal altid være fra siden mod savbladet.
- Maskinen må ikke belastes så meget, at den stopper.
- Arbejdssemnet skal altid trykkes mod arbejdspladen (1).
- Pas på, at de afskårede træstykker ikke kommer i kontakt med savbladets tandkrans og slynges væk.
- Fjern aldrig løse splinter, spåner eller trædele, der er kommet i klemme, mens savbladet roterer.
- Sluk maskinen, inden du udbedr fejl eller fjerner træstykker, der er kommet i klemme. - Træk stikket ud. -
- Ved udslag af savsnittet skal bordindlægget (6) fornyes. -Træk stikket ud.-

DK

- Omstillinger samt indstillings-, måle og rensningsarbejde må kun udføres, når motoren er slukket. - Træk stikket ud. -
- Kontroller, om nøgler og indstillingsværktøj er fjernet, før maskinen tændes.
- Når arbejdsområdet forlades, skal motoren slukkes og stikket trækkes ud.
- Alle beskyttelses- og sikkerhedsanordninger skal omgående monteres igen efter afsluttet reparation eller vedligeholdelse.
- Producentens oplysninger om sikkerhed, arbejde og vedligeholdelse samt de målinger, der er nævnt i de tekniske data, skal overholdes.
- Vær opmærksom på gældende bestemmelser med hensyn til ulykkesforebyggelse og øvrige, almindeligt anerkendte sikkerhedstekniske regler.
- Bemærk evt. oplysningshæfter fra branche forening.
- Hver gang maskinen tages i brug, skal støvsugningsanordningen tilsluttes.
- Brug kun saven med et egnet udsugningsanlæg eller en gængs industristøvsuger; derved undgås skader fra savaffald.
- Bordrundsaven skal tilsluttes til en 230 V sikkerhedsstikdåse, med en mindstesikring på 10 A.
- Brug ikke maskiner med nedsat funktionsevne til store opgaver.
- Brug ikke ledningen til uhensigtsmæssige formål!
- Sørg for, at du står sikkert og altid i ligevægt.
- Kontroller, om værktøjet muligvis er beskadiget!
- Før værktøjet tages i brug igen, skal beskyttelsesanordninger eller lettere beskadigede dele kontrolleres omhyggeligt, så de fungerer hensigtsmæssigt og uden problemer.
- Kontroller, om de bevægelige dele fungerer uden problemer og ikke sidder fast, eller om der er beskadigede dele. Alle dele skal være rigtigt monteret og overholde alle betingelser, så du er sikker på, at værktøjet fungerer upåklageligt.
- Beskadigede beskyttelsesanordninger og dele skal repareres eller udskiftes på et autoriseret værksted, med mindre andet er anført i brugsanvisningen.
- Beskadigede kontakter udskiftes på et serviceværksted.
- Dette værktøj er i overensstemmelse med de pågældende sikkerhedsbestemmelser.
- Reparationer, som berører originale reservedele, må kun udføres af el-fagmand; ellers udsættes brugeren for en skadesrisiko.
- Bemærk omdrejningsretning for motor og savklinge. Brug kun savklinger med en maksimal tilladt hastighed, som ikke ligger under den maksimale spindelhastighed for bordrundsav og arbejdsømne.
- Brug kun savklinger, som anbefales af producenten, og som imødekommer kravene i EN 847-1-standarden. Ved skift af savklinge må a) snitbredden ikke være mindre end tykkelsen på kløvekilen; b) tykkelsen på klingens savskive ikke være større end tykkelsen på kløvekilen – sæt et skilt op med denne oplysning.
- Den bevægelige beskyttelseskappe (2) må ikke klemmes fast i åben tilstand. Brug den øverste klingebeskyttelsesanordning, og indstil korrekt.
- Nedslidte bordindsatser skal skiftes ud.
- Ved længdeskæring af smalle arbejdsømner er brug af skydestok (3) påbudt (bredde mindre end 120 mm). Skydestok eller håndtag til skydetræ skal opbevares ved maskinen, når de ikke er i brug.
- Støvsugning skal sluttes til, hver gang du arbejder. Ved savning af træ skal rundsaven sluttes til en støvopfangende anordning. Operatøren skal være informeret om de betingelser, som har indflydelse på støvdannelsen, f.eks. typen af det materiale, der skal bearbejdes (registrering og kilde), betydning af lokal udskillelse og den rigtige indstilling af kapper/ledeplader/føringer.
- Om nødvendigt benyttes passende personligt beskyttelsesudstyr. Det kan f.eks. være:
 - Hørevern for at modvirke risikoen for nedsat hørevævne;
 - Andedrætsværn for at modvirke risikoen for indånding af sundhedsfarligt støv.
 - Handsker til håndtering af savklinger og ru materialer. Beholder til praktisk opbevaring af savklinger.
- Operatøren skal være informeret om de betingelser, som har indflydelse på støjudviklingen (f.eks. savklinger, som er konstrueret til støjreducerende drift, pleje af savklinge og maskine).
- Fejl i maskinen, inklusiv beskyttelsesudstyr og savklinge, skal meddeles den sikkerhedsansvarlige med det samme.
- Ved transport af maskinen skal transportudstyret benyttes – beskyttelsesudstyr må ikke anvendes til håndtering eller transport af maskinen.
- Under transporten bør den øverste del af savklingen være dækket af, f.eks. af beskyttelsesanordningen.
- False eller noter må ikke udføres, uden at der er blevet anbragt en egnet beskyttelsesanordning, f.eks. en afskærmningstunnel, oven over savbordet.
- Rundsaven må ikke anvendes til slidsning

(afslutning af not i arbejdsemne).

- Kontroller jævnligt, om mikrokontakten til skydepladen fungerer korrekt! Saven må kun benyttes med korrekt monteret skydeplade.



Vigtigt

Fare for kvæstelse!
Hold hænderne borte fra den roterende savklinge.



Brug øjenbeskyttelse



Brug høreværn



Brug støvbeskyttelse

Lydemissionsværdier

	Idrift	Tomgang
Lydtryksniveau LTN	93,5 dB(A)	82,1 dB(A)
Lydeffektniveau LEN	108,8 dB(A)	96,8 dB(A)

Ovenstående værdier er emissionsværdier og er derfor ikke nødvendigvis sikre arbejdspladsværdier. Selv om emissions- og immissionsniveauer korrelerer, kan man på denne baggrund ikke med sikkerhed konkludere, hvorvidt yderligere sikkerhedsforanstaltninger er nødvendige. Faktorer, som kan have indflydelse på det nuværende immissionsniveau på arbejdspladsen, er påvirkningstiden, arbejdsrummets særegenheder, andre lydskilder etc., f.eks. antal maskiner og andre arbejdsprocesser i nærheden. De pålidelige arbejdspladsværdier kan variere fra land til land. Oplysningerne er ment som en hjælp til brugeren til vurdering af faresituationer og risikomomenter.

5. Tekniske data

Vekselstrømsmotor	230V ~ 50Hz
Effekt P	1500 watt S1 2200 watt S6 20%
Omdrejningstal, ubelastet n ₀	2860 min ⁻¹
Savklinge af hårdmetal	Ø 315 x Ø 30 x 3,6 mm
Antal tænder	24
Størrelse hovedplade	800 x 350 mm
Størrelse skydeplade	1000 x 300 mm
Skydelængde maks.	600 mm
Snithøjde maks.	73 mm / 0°
	49 mm / 45°
Højdejustering	Trinløst 0-73 mm
Savklinge svingbar	Trinløst 0° -45°
Udsugningstilslutning	Ø 100 mm

6. Før maskinen tages i brug

- Bordrundsaven pakkes ud og kontrolleres for eventuel transportbeskadigelse.
- Maskinen skal være solidt stående, d.v.s. at den skal skrues fast på et arbejdsbord eller et fast understel. Maskinen skal opstilles, så den står stabilt, dvs. saven skal skrues sikkert fast til underlaget.
- Før maskinen tages i brug, skal alle afdækninger og sikkerhedsanordninger være monteret efter forskrifterne.
- Savbladet skal kunne rotere frit.
- Bruges der allerede bearbejdet træ, skal du være opmærksom på fremmedlegemer, såsom søm eller skruer m.m.
- Før tænd/sluk-knappen aktiveres, skal du kontrollere, om savbladet er korrekt monteret, og om de bevægelige dele går let.
- Før maskinen tilsluttes, skal du kontrollere, om data på mærkepladen er i overensstemmelse med netdataene.

7. Montage

Vigtigt! Husk altid at trække stikket ud af stikkontakten, inden arbejde med vedligeholdelse, omstilling eller montage påbegyndes.

7.1. Opstilling af sav (fig. 1-9)

- Læg saven på et plant underlag med bordpladen nedad.
- Skru de fire bordben (18) på maskinlegemet inde fra med hver fire skruer (NV13). Når du sætter bordbenene i, skal du sørge for, at flangerne på bordbenene passer til formen på holdeanordningerne.

DK

- Sæt de fire gummifødder (25) på bordbenene.
- Skru transportstellet (15) på bordbenene indefra med hver 2 skruer. De 4 afstandsstykker (26) skal føjes ind mellem bordbenene og monteringsvinklen (22) på transportstellet. Vær opmærksom på, at rundingen på monteringsvinklen skal pege mod maskinens underside.
- Vend saven om, og stil den på gulvet.
- Før forsigtigt skydepladen (3) ind i glideføringerne (24), og skub op, indtil låsehaspen (10) går i indgreb.
- Skru holderen til udsugningsslangen (29) og værktøjskrogen (28) på maskinlegemet (se fig. 6 og 7).

7.2 Brug af transportstel (fig. 11)

- Stellet klappes ud ved at løfte saven lidt op bagpå (a), og skubbe hjulene (15) bagud (b).
 - Sænk bordrundsaven ned igen i denne position.
 - Bordrundsaven står nu på hjulene og kan transporteres ved at holde i grebene (16).
- Vigtigt:** Løft ikke saven op ved at holde i skydepladen!
- **Vigtigt:** Efter transport skal stellet (15) klappes ind igen med det samme, så saven står sikkert og stabilt.
 - Bring hjulene tilbage i udgangsposition (omvendt rækkefølge).

7.3 På-/afmontering af klingebeskytter (fig. 9)

- Sæt klingebeskytteren (2) på kløvekilen (5), således at skruen (33) passer gennem hullet (45) i kløvekilen (5).
 - Spænd ikke skruen (37) for stramt til; klingebeskytteren skal stadig kunne bevæges frit.
 - Udsugningsslangen (13) fastgøres til udsugningsadapteren (14) og til udsugningsstudsden på savbladsværnet (2).
 - Overdækninger til savbladet (34) på siden af savbladsværnet (2) fastgøres. (Se fig. 6)
 - Egnede udsugningsanlæg tilsluttes udgangen på udsugningsadapteren (14). (Fig. 2)
 - Demontering sker i omvendt rækkefølge.
- Vigtigt!**
Før savning påbegyndes, skal savbladsværnet (2) være sænket ned til saveemnet.

7.4. Indstilling af kløvekile (fig. 12/13/14/15)

- Vigtigt! Træk netstikket ud
- Savbladet (4) indstilles til maks. skæredybde, bringes i 0°-position og låses (se 8.2)
- Afmonter savbladsværm (se 7.4.)
- Tag bordindlægget (6) ud (se 7.6)
- Møtrikkerne (38) løsnes.

7.4.1. Indstilling til maksimale snit (fig. 7/9/10/11)

- Skub kløvekilen (5) opad, så afstanden mellem savbord (1) og overkanten på kløvekilen (5) er maksimal.
- Afstand mellem savklinge (4) og kløvekile (5) maks. 8 mm.
- Stram møtrikken (38) til igen, og monter bordindlægget (6).

7.5 Demontering af skydeplade og åbning af spånkasse (fig. 12, 13)

- Skydepladen (3) demonteres ved at trække den (3) frem, indtil låsehaspen (10) bliver synlig.
- Pres med den ene hånd oppefra og ned på låsehaspen (10), mens du med den anden hånd trækker skydepladen (3) frem og ud af føringen (24)!
- Spånkassen (17) åbnes ved at fjerne de to skruer (b) og klappe spånkassen op. Tip: Skruerne (b) er lettere at fjerne, hvis du indstiller en vinkel på ca. 45° (se 8.5).
- Montering sker tilsvarende i modsat rækkefølge.

7.6. Skift af savklinge (fig. 16)

- **Vigtigt! Træk netstikket ud.**
 - Indstil savklingen (4) til maks. snitdybde (se 8.2)
 - Tag klingebeskytteren (2) af (se 7.3.)
 - Demontér klingebeskytteren (se 7.5.)
 - Åbn den nederste spånkasse (se 7.5)
 - Sæt modhold (41) ind i flangen til savklingen.
 - Drej skruen (42) ud med nøglen (40) i savklings rotationsretning.
 - Tag savklingen (4) af inderflangen, og træk den op og ud
 - Rens savklings flange grundigt, inden du monterer den nye savklinge
 - Sæt den nye savklinge i i omvendt rækkefølge, og spænd den fast
- Vigtigt! Husk rigtig rotationsretning, tændernes skrå skæreflåde skal pege imod rotationsretningen, dvs. fremad (se pil på spånkassen)**
- Genmonter og indstil kløvekile (5) og klingebeskytter (2) (se 7.4., 7.5)
 - Inden du arbejder videre med saven, skal du checke, om beskyttelsesudstyret virker, som det skal.

8.0. Betjening**8.1. Tænd-/Slukknop (fig. 6)**

- Saven tændes ved at trykke på den grønne knap „1“
- Tryk på den røde knap "0" for at slukke saven igen.

8.2. Skæredybde (fig. 13)

- Savbladet (4) indstilles til den ønskede skæredybde ved at dreje på håndsvinget (8).
- | | |
|-----------|-------------------|
| Mod uret: | store skæredybde |
| Med uret: | mindre skæredybde |

8.3. Parallelsats**8.3.1. Anslagshøjde (fig. 14/15)**

- Det medfølgende parallelslagslag (7) har to foringsflader af varierende højde.
- Anslagsskinnen (23) skal benyttes som vist på fig. 22 eller 23, alt efter om arbejdsemnet er tykt eller tyndt.

8.3.2. Snitbredde (fig. 14/15)

- Ved længdeskæring af trædele skal parallelslagslaget (7) benyttes.
- Parallelslagslaget (7) skal monteres på savklingsens højre side (4).
- Parallelslagslaget (7) skal presses ind i klemmeskinnen (23) udefra.
- Indstil parallelslagslaget (7) til det ønskede mål, og fikser med vingskruerne (21).

8.3.3. Indstilling af ansatsslængde (fig. 15)

- For at undgå at arbejdsemnet klemmes, kan ansatsskinnen (23) forskydes i længderetningen.
- Tommelfingerregel: Ansatsens bageste ende støder mod den tænkte linje, som begynder cirka ved savbladets midte og forløber under 45° bagud. Indstilling af ønskede skærebredde
- Fløjskruerne (51) løsnes, og ansatsskinne (23) skubbes så langt frem, at den tænkte 45°-linje berøres.
- Fløjskruerne (51) spændes fast igen.

8.4. Tværanslag og skydeplade (fig. 28)

- Skub tværanslaget (7) ind i noten (a) på skydepladen
- Løs klemmeskruen (12), drej tværanslaget (7), så pilen peger mod det ønskede vinkelmål!
- Spænd klemmeskruen (12)
- Klem tværanslaget (7) fast på skydepladen i den ønskede position med klemmeskruen (31)

Vigtigt!!

- Skub ikke anslagsskinnen (7) for langt i retning mod savklingen.
- Afstanden mellem anslagsskinne (43) og savklinge (4) bør være ca. 2 cm.

8.5. Vinkelindstilling (fig. 17)

- Løs fikseringsgrebet (9) til vinkelindstilling.
- Indstil det ønskede vinkelmål på skalaen (b) ved

at dreje på grebet (9).

- Lås fikseringsgrebet (9) fast i den ønskede vinkelstilling.

9.0. Drift**Vigtigt!!**

- Vi anbefaler efter hver ny indstilling at udføre en prøveskæring for at afprøve det indstillede mål.
- Efter at saven er blevet tændt, skal du vente, indtil savbladet når sit maksimale omdrejningstal, inden du begynder skæringen.
- Vær forsigtig med indskæringen!
- Saven skal skrues fast med den medfølgende metalvinkel, inden den tages i brug! Til det skal metalvinklerne (a) fastgøres til bordbenene (18) med skruerne (b), som vist på fig. 23.

9.1. Savning med længdesnit (fig. 22)

Her skæres et arbejdsemne igennem i længderetningen.

Savning med længdesnit kræver, at skydepladen på maskinens bagside låses fast til fikseringsanordningen (19) (fig. 18). En af arbejdsemnets kanter trykkes ind mod parallelslagslaget (6), mens den flade side ligger ned mod savbordet (1). Klingebeskytteren (2) skal altid ligge ind på arbejdsemnet.

Ved savning med længdesnit må arbejdsstillingen aldrig være på linje med snitbanen.

- Indstil parallelsats (7) efter højden på arbejdsemnet og den ønskede bredde. (se 8.3.)
- Tænd for saven
- Læg hænderne flat på emnet med fingrene tæt ind, og skub emnet langs med parallelsatsen (7) ind i savbladet (4).
- Sideværts føring med venstre eller højre hånd (alt efter parallelsatsens position) kun indtil forkanten af beskyttelseskappen.
- Emnet presses igennem til enden af kløvekilen (5).
- Saveaffald bliver liggende på savbordet (1), indtil savbladet (4) igen er i hvilestilling.

9.1.2. Skæring af smalle emner (fig. 18)

- Længdesnit af emner med en bredde på under 120 mm skal ubetinget foretages ved hjælp af skydestok (3). Skydestok er med i leveringen. En slidt eller beskadiget skydestok skal omgående udskiftes.

9.1.3. Skæring af meget smalle arbejdsemner (fig. 19)

- Til længdesnit af meget smalle emner med en bredde på 30 mm og derunder skal der ubetinget

DK

- bruges skydestok (a).
- Her er parallelansatsens lave foringsflade at foretrække.
 - Skydetræ er ikke med i leveringen! (Kan fås i faghandlen) Nedslidt skydetræ skal udskiftes i god tid.

9.1.4. Udførelse af skjulte skæresnit (fig. 20)

Aftageligt savbladsværn og trinløs indstilling af skærehøjde på 0-83 mm muliggør skjulte snit og notsnit.

- Fjern savbladsværnet (2) (se 7.4.)
- Indstil kløvekile (5) til skjult snit (se 7.5.2.)
- Indstil ønskede skæredybde (8.2.)
- Monter parallelansatsen (7) til højre fra savbladet, og indstil til den nødvendige bredde (8.3.)
- Skub emnet ind i savbladet (4). Pas på, at emnet ligger godt fast på savbordet (1).
- Skærefølgen skal vælges således, at de udskårne lister falder ned på savbladets venstre side for at undgå klemning mellem ansats og savblad. (Fare for returslag)
- Efter endt savning skal savbladsværnet (2) omgående genmonteres.

9.2. Arbejde med skydepladen**9.2.1 Savning med tværsnit (fig. 26, 27)**

- Træk skydepladen (3) frem
- Indstil tværanslaget (7) til det ønskede vinkel mål, og klem det fast på skydepladen (3).
- Pres arbejdsemnet godt ind mod tværanslaget (7), og skub langsomt skydepladen i retning mod savklingen
- Sørg altid for at skubbe skydepladen (3) så langt frem, at arbejdsemnet skæres helt igennem.
- Sluk for saven igen. Vigtigt: Vent med at fjerne træaffald, til savklingen (4) står helt stille.

9.2.1 Kantskæring med skydeplade (28)

- Træk skydepladen (3) frem.
- Læg arbejdsemnet på skydepladen, og pres godt ind mod hjælpepladen til kantskæring (c).
- Bevæg skydepladen (3) med arbejdsemnet hen til savklingen, og udfør snittet

10.0. Vedligeholdelse

- Vigtigt! Træk netstikket ud.
- Støv og snavs skal fjernes fra maskinen regelmæssigt. Rengøring foretages bedst med en fin børste eller en klud.
- Brug ikke ætsende midler til rengøring af kunststoffet.

11.0. Reservedelsbestilling

Ved bestilling af reservedele bør følgende oplysninger anføres:

- Maskinmodel
- Maskinens artikelnummer
- Maskinens ident-nummer
- Nummer på den ønskede reservedel

1. Beskrivning av maskinen (bild 1/2)

- 1 Sägbord
- 2 Skydd för sågklinga
- 3 Skjutbord
- 4 Sågklinga
- 5 Klyvkniv
- 6 Klyvanhåll
- 7 Geringsanhåll
- 8 Vev
- 9 Vinkelinställning
- 11 Strömbrytare
- 12 Klämskruv
- 13 Spånsugslang
- 14 Uttag för spånsug Ø 100 mm
- 15 Transportstativ
- 16 Körhandtag
- 17 Spånlåda
- 18 Stativben
- 19 Bordsspärr
- 23 Hållare
- 25 Gummifötter
- 28 Krok för verktyg
- 29 Hållare för spånsugslang

2. Leveransomfattning

- Formatsåg
- Hårdmetallsågklinga
- Klyvanhåll
- Påskjutare
- Skjutbord
- Transportstativ
- Geringsanhåll

3. Ändamålsenlig användning

Bordscirkelsågen är avsedd för långa- och tvärsågning (endast med geringsanhåll) av olika slags virke med hänsyn till maskinens storlek. Rundvirke av olika slag får inte sågas.

Maskinen får endast användas till sitt avsedda ändamål.

Användningar som sträcker sig utöver detta användningsområde är ej ändamålsenlig. För materialskador eller personskador som resulterar av sådan användning ansvarar användaren/operatören själv. Tillverkaren påtar sig inget ansvar.

Endast passande sågklingor (HM- eller CV-sågklingor) får användas till denna maskin. Olika slags HSS-sågklingor eller delningsklingor får inte användas.

Till maskinens ändamålsenlig användning hör också att säkerhetsanvisningarna samt

monteringsanvisningarna och driftanvisningar i bruksanvisningen beaktas.

Personer som använder och underhåller maskinen måste känna till maskinens funktioner och ha instruerats om eventuella faror.

Dessutom ska gällande arbetskyddsföreskrifter följas exakt.

Övriga allmänna regler för arbetsmedicinska och säkerhetstekniska ska även beaktas.

Om maskinen ändras leder detta till att tillverkarens ansvar för därutav resulterande skador upphör gälla. Trots ändamålsenlig användning kan särskilda resterande riskfaktorer inte uteslutas helt. På grund av maskinens konstruktion och sammansättning kan följande faror uppstå under drift:

- Risk för skador om sågklingan rörs vid inom ej skyddat sågningsområde.
- Risk för skärskador vid ingrepp i den roterande sågklingan.
- Risk för att arbetsstycken eller delar slår tillbaka.
- Risk för att sågklingan bryts sönder.
- Risk för att defekta hårdmetalldelar slungas ut från sågklingan.
- Risk för hörselskador vid otillräckligt bullerskydd.
- Risk för hälsovådliga emissioner av trädamm vid användning inom slutna utrymmen.

4. Viktiga anvisningar

Läs igenom bruksanvisningen noggrant och beakta alla anvisningar. Se efter i bruksanvisningen för att informera dig om maskinen, dess avsedda användning samt gällande säkerhetsanvisningar.



Säkerhetsanvisningar

- Varning: När elverktyg ska användas måste grundläggande säkerhetsåtgärder tilltas för att utesluta risk för brand, elektriska stötar eller personskador.
- Beakta alla dessa anvisningar innan och medan du använder sågen.
- Förvara säkerhetsanvisningarna på ett säkert ställe.
- Skydda dig mot elektriska stötar. Undvik att röra vid jordade delar.
- Maskiner som inte används ska förvaras i ett torrt och låst utrymme utom räckhåll för barn.
- Håll verktygen vassa och rena för att du ska kunna arbeta bättre och säkrare.
- Kontrollera regelbundet verktygets kabel och låt en behörig elektriker byta ut den om den är skadad.

S

- Kontrollera förlängningskablarna i regelbundna intervaller och byt ut dem om de är skadade.
- Använd endast förlängningskablar som är godkända och märkta för användning utomhus.
- Var medveten om vilket arbete du avser att utföra. Genomför dina arbetsuppgifter på ett rationellt sätt. Använd inte verktyget om du är trött.
- Använd inte verktyget om strömbrytaren inte kan slås till eller ifrån.
- **Varning!** Om andra insatsverktyg eller annat tillbehör används finns det risk för att du skadas.
- Dra alltid ut stickkontakten före alla inställnings- och underhållsarbeten.
- Se till att alla personer som ska arbeta med maskinen har tillgång till säkerhetsanvisningarna.
- Använd inte sågen till att säga ved.
- Kapa inte runt virke med maskinen.
- Akta! På grund av den roterande sågklingan föreligger risk för skador på händer och fingrar.
- Maskinen är utrustad med en säkerhetsbrytare (11) som förhindrar att maskinen kopplas in automatiskt efter strömavbrott.
- Kontrollera före driftstart att nätspänningen stämmer överens med uppgifterna på typskylten.
- Om en förlängningskabel måste användas, så måste du först kontrollera att ledararea är tillräcklig för sågens strömförbrukning. Minsta ledararea 1,5 mm².
- Rulla alltid av all kabel från kabeltrumman innan du ansluter den till maskinen.
- Bär inte sågen i nätkablarna.
- Kontrollera nätkablarna. Använd inga olämpliga eller skadade nätkablarna.
- Dra inte i kabeln för att ta ut stickkontakten ur vägguttaget. Skydda kabeln mot värme, olja och vassa kanter.
- Utsätt inte sågen för regn och använd inte maskinen i fuktig eller våt omgivning.
- Se till att belysningen är tillräcklig.
- Säg aldrig i närheten av brännbara vätskor eller gaser.
- Bär lämpliga arbetskläder! Löst sittande kläder eller smycken kan fastna i den roterande sågklingan.
- Vi rekommenderar att du bär halkfria skor om du arbetar utomhus.
- Bär hjälm om du har långt hår.
- Undvik onormala kroppshållningar.
- Användaren måste vara minst 18 år. Personer som är i yrkesbildning kan vara minst 16 år, dock hållas under uppsikt.
- Se till att inga barn vistas i närheten av maskinen om den har anslutits till nätet.
- Se till att arbetsplatsen är ren från virkesavfall och kringliggande delar.
- Dålig ordning inom ditt arbetsområde kan förorsaka olyckor.
- Låt inga andra personer, särskilt barn, röra vid verktyget eller nätkabeln. Se till att dessa inte vistas i närheten av din arbetsplats.
- Personer som arbetar vid maskinen får inte distraheras.
- Beakta motorns och sågklingans rotationsriktning.
- Efter att drivningen har kopplats ifrån får sågklingan (4) under inga som helst omständigheter bromsas i förtid genom att man trycker på klingans sidor.
- Montera endast in vassa sågklingor (4) som inte är spruckna eller deformerade.
- Använd inga sågklingor (4) av höglegerat snabbstål (HSS-stål).
- De verktyg som monteras på maskinen måste uppfylla kraven iEN 847-1.
- Byt ut defekta sågklingor (4) omgående.
- Använd inga sågklingor om dess parametrar avviker från uppgifterna i denna bruksanvisning.
- Den rörliga skyddskåpan (2) får inte klämmas fast i öppet läge.
- Säkerhetsanordningarna (2, 5) på maskinen får inte demonteras eller göras overskanna.
- Klyvkniven (5) är en viktig skyddsanordning som styr arbetsstycket. Dessutom ska den förhindra att sågningsfogen sluter sig bakom sågklingan eller att arbetsstycket slungas tillbaka. Beakta klyvknivens tjocklek. Klyvkniven får inte vara tunnare än sågklingans stomme och inte bredare än sågningsfogen.
- Vid varje arbetsprocedur måste skyddskåpan (2) sänkas ned över arbetsstycket.
- Vid längssågning av smala arbetsstycken (bredd under 120 mm) måste en påskjutare (3) tvunget användas.
- Säg inga arbetsstycken som är så små att du inte kan hålla dem säkert med handen.
- **Varning!** Denna såg får inte användas till ansatssågningar.
- Stå alltid vid sidan om sågklingan när du arbetar.
- Belasta inte maskinen så högt att den stannar.
- Tryck alltid arbetsstycket ordentligt mot arbetsplattan (1).
- Se till att avsågade virkesdelar inte fastnar i sågklingans tänder och slungas ut.
- Ta aldrig bort löst splitter, spån eller fastklämda virkesdelar medan sågklingan roterar.
- Koppla alltid ifrån maskinen innan du åtgärdar störningar eller tar bort fastklämda virkesdelar. - Dra först ut stickkontakten -...
- Byt ut sågplattan (6) om sågspalten har sågats upp. - Dra först ut stickkontakten -...
- Bestyckning samt inställnings-, mättnings- och

- rengöringsarbeten får endast utföras om motorn har kopplats ifrån. - Dra först ut stickkontakten
- Kontrollera innan du kopplar in verktyget att nycklar och inställningsverktyg har tagits bort.
 - Koppla ifrån motorn och dra ut stickkontakten innan du lämnar arbetsplatsen.
 - Se till att samtliga skydds- och säkerhetsanordningar återmonteras omedelbart efter att reparation eller underhåll har avslutats.
 - Beakta tillverkarens säkerhets-, arbets- och underhållsanvisningar samt de mått som anges i tekniska data.
 - Beakta gällande arbetarskyddsföreskrifter och övriga, allmänt erkända säkerhetstekniska regler.
 - Beakta anvisningshäften från branschorganisationen (VBG 7j).
 - Anslut alltid en spånsugsanordning innan du använder maskinen.
 - För att undvika skador från kringflygande sågavfall får sågen endast användas med en lämplig spånsug eller en normal industridammsugare.
 - Bordscirkelsågen måste anslutas till jordat 230 V vägguttag med en säkring som uppgår till minst 10 A.
 - Använd inga prestandasvaga maskiner för krävande arbeten.
 - Använd endast kabeln till de ändamål den är avsedd för!
 - Se till att du står stabilt och alltid håller balansen.
 - Kontrollera om verktyget är skadat!
 - Innan du fortsätter att använda maskinen måste skyddsanordningar och lätt skadade delar kontrolleras noggrant med avseende på fullgod och ändamålsenlig funktion.
 - Kontrollera att de rörliga delarna fungerar på avsett vis och inte klämmer eller är skadade. Samtliga delar måste vara rätt monterade och uppfylla alla krav för att garantera säker drift av verktyget.
 - Skadade skyddsanordningar eller andra delar måste repareras eller bytas ut av en auktoriserad verkstad, såvida inte annat anges i denna bruksanvisning.
 - Låt en kundtjänstverkstad byta ut defekta brytare.
 - Detta verktyg uppfyller gällande säkerhetsbestämmelser. Reparationer får endast utföras av en behörig elektriker, varvid original-reservdelar ska användas. I annat fall finns det risk för att användaren kommer till skada.
 - Beakta motorns och sågklingans rotationsriktning. Använd endast sågklingor vars högsta tillåtna hastighet inte är lägre än bordscirkelsågens och sågmaterialets maximala spindelhastighet.
 - Använd endast de sågklingor som har rekommenderats av tillverkaren och som uppfyller kraven enl. EN 847-1, med varningsanvisning. När sågklingan byts ut måste du se till att sågbredden inte är mindre än och sågklingans stamtjocklek inte är större än klyvknivens tjocklek.
 - Den rörliga skyddskåpan (2) får inte klämmas fast i öppet läge. Använd det övre sågklingsskyddet och ställ in det rätt.
 - Byt ut den slitna bordsinsatsen.
 - Vid långsågning av smala arbetsstycken (bredd under 120 mm) måste en påskjutare tvungent användas. Påskjutaren eller handtaget för en skjutplatta måste alltid förvaras vid maskinen när de inte används.
 - Anslut alltid en spånsugsanordning innan du använder maskinen. När virke sågas måste cirkelsågen anslutas till en spånsugningsanordning. Användaren måste informeras om de villkor som spelar en roll när damm frigörs, t ex typ av material som ska bearbetas (hur det hålls och källa), vikten av lokal avskiljning och rätt inställning av huvar/styrplåtar/gejder.
 - Bär lämplig skyddsutrustning vid behov. Denna utrustning kan bestå av:
 - Hörselskydd för att skydda mot bullerskador.
 - Andningskydd för att skydda mot risken att andas in farligt damm.
 - Bär handskar vid hantering av sågklingor och grovt material. Sågklingorna måste om möjligt alltid bäras i en behållare.
 - Användaren måste informeras om de villkor som påverkar uppkomsten av buller (t ex sågklingor som har konstruerats för lägre buller, skötsel av sågklinga och maskin).
 - Störningar i maskinen, inkl. skyddsanordningen och sågklingar, måste anmälas till en person som är ansvarig för säkerheten omedelbart efter att de har konstaterats.
 - När maskinen transporteras får endast transportanordningarna användas. Använd aldrig skyddsanordningarna för hantering och transport.
 - Under transport ska sågklingans övre del vara övertäckt, till exempel med skyddsanordningen.
 - Gör endast falsar eller notar om en skyddsanordning, t ex en tunnlskyddsanordning, har monterats över sågbordet.
 - Cirkelsågar får inte användas för att göra snitt (not som slutar i arbetsstycket).
 - Kontrollera med jämna mellanrum att mikrobytare i skjutbordet fungerar! Sågen får endast användas om skjutbordet har monterats korrekt.

S

Obs!
Risk för skador!
Grip inte in i den roterande sågklingan.



Använd ögonskydd



Använd hörselskydd



Använd dammskydd

Bulleremissionsvärden

	Drift	Tomgång
Ljudtrycksnivå LPA	93,5 dB(A)	82,1 dB(A)
Ljudeffektnivå LWA	108,8 dB(A)	96,8 dB(A)

De angivna värdena är emissionsvärden och måste därför inte tvunget motsvara säkra arbetsplatsvärden. Även om det finns ett samband mellan emissions- och immissionsnivåer, är det inte möjligt att utifrån dessa värden härleda om ytterligare försiktighetsåtgärder är nödvändiga eller ej. Faktorer som kan påverka den aktuella immissionsnivån vid arbetsplatsen kan t ex vara hur lång tid som inverkan föreligger, arbetsrummets form, andra bullerkällor osv., t ex antal maskiner och andra angränsande arbetsprocesser. De tillförlitliga arbetsplatsvärdena kan även variera från land till land. Denna information syftar dock till att hjälpa användaren att bättre uppskatta vilka faror och risker som föreligger.

5. Tekniska data

Växelströmsmotor	230 V ~ 50 Hz
Effekt P	1500 W S1 2200 W S6 20%
Tomgångsvarvtal n_0	2860 min ⁻¹
Hårdmetallsågklinga	Ø 315 x Ø 30 x 3,6 mm
Antal tänder	24
Huvudbordets storlek	800 x 350 mm
Skjutbordets storlek	1000 x 300 mm
Skjutlängd max.	600 mm
Såghöjd max.	73 mm / 0°
	49 mm / 45°
Höjdställning	steglöst 0 -73 mm

18

Svängbar sågklinga steglöst 0° -45°
Uttag för spånutsugning Ø 100 mm

6. Före driftstart

- Packa upp bordscirkelsågen och kontrollera om den ev. har skadats i transporten.
- Se till att maskinen står stabilt, dvs. fastskruvad på en arbetsbänk, ett fast stativ eller liknande. Se till att maskinen står stabilt, dvs. sågen måste skruvas fast säkert i golvet.
- Innan maskinen tas i drift måste alla skydd och säkerhetsanordningar ha monterats på avsett vis.
- Sågklingan måste kunna rotera fritt.
- Var uppmärksam på främmande föremål, t ex spik eller skruv, om virket som ska sågas redan har bearbetats.
- Innan du slår på maskinen med strömbrytaren måste du övertyga dig om att sågklingan är rätt monterad och att de rörliga delarna inte klämmer.
- Övertyga dig om att uppgifterna på typskylten stämmer överens med nätets data innan du ansluter maskinen till vägguttaget.

7. Montering

Obs! Dra alltid ut stickkontakten om du ska underhålla, bestycka eller ställa in cirkelsågen.

7.1. Montera sågen (bild 1-9)

- Lägg sågen på ett platt underlag med bordet nedåt.
- Skruva fast de fyra stativbenen (18) med vardera fyra skruvar (nyckelstrl. 13) på maskinstommens insida. När du skjuter in stativbenen måste du se till att tungorna på benen passar till formen på avsedda fästen.
- Sätt de fyra gummifötterna (25) på stativbenen.
- Skruva fast transportstativet (15) med vardera två skruvar på insidan av stativbenen. Härvid måste fyra distansstycken (26) sättas in mellan stativben och transportstativets fästvinkel (22). Vid montering måste du se till att den runda delen av fästvinkeln pekar mot maskinens underdel.
- Vrid runt sågen och ställ den på golvet.
- För in skjutbordet (3) försiktigt i glidskenan (24) och skjut framåt så långt tills spärrkroken (10) snäpper in.
- Skruva fast hållaren för spånugslang (29) och verktygskrok (28) på maskinstommen (se bild 6 och 7).

7.2 Använda transportstativet (bild 11)

- Lyft en aning på sågen baktill (a) och skjut hjulen

- (15) bakåt för att fälla ut transportstativet (b).
- Sänk ned bordscirkelsågen i detta läge.
- Bordscirkelsågen står nu på golvet och kan transporteras av en person med hjälp av handtaget (16). **Varning!** Lyft aldrig sågen i skjutbordet!
- Varning!** Efter transport måste transportstativet (15) genast fällas in på nytt så att sågen står stabilt.
- Gör på omvänt sätt för att fälla tillbaka hjulen till utgångsläget.

7.3 Montera / demontera sågklingans skydd (bild 9)

- Sätt skyddet (2) på klyvkniven (5) så att skruven (33) passar genom klyvknivens (5) hål.
 - Dra inte åt skruven (37) för hårt - skyddet måste vara rörligt.
 - Anslut spänsugslangen (13) till utsugningsadaptorn (14) och till skyddets (2) utsugningsrör.
 - Fäst sidoskydden (34) vid sågbladsskyddet (2) (se bild 6).
 - Anslut en lämplig spänsug vid utsugningsadaptorns (14) utgång (bild 2).
 - Demontera i omvänt ordningsföljd.
- Varning!**
Innan du börjar såga måste sågklingans skydd (2) sänkas ned mot arbetsstycket.

7.4 Ställa in spaltkniv (bild 12/13/14/15)

- Obs!** Dra ut stickkontakten
- Ställ in sågklingan (4) på max. sågdjup, för till 0° läge och spärra därefter.
- Demontera skyddet för sågklingan (se 7.4)
- Ta ut sågplattan (6) (se 7.6)
- Lossa på muttern (35).

7.4.1. Inställning för maximal sågning

- Skjut klyvkniven (5) uppåt tills avståndet mellan sågbordet (1) och klyvknivens ovankant (5) är maximal.
- Avståndet mellan sågklingan (4) och klyvkniven (5) får inte överstiga 8 mm.
- Dra åt muttern (38) på nytt och montera sågplattan (6).

7.5 Demontera skjutbordet och öppna spånlådan (bild 12, 13)

- Innan skjutbordet (3) kan demonteras måste det skjutas framåt tills spärrkroken (10) syns.
- Tryck ned spärrkroken (10) uppifrån med den ena handen och skjut samtidigt fram skjutbordet (3) ur glidskenan (24) med den andra handen.
- För att spånlådan (17) ska kunna öppnas måste du skruva ut de båda skruvarna (b) och därefter fälla upp spånlådan. Tips: Det går lättare att

skruva ut skruvarna (b) om du först har ställt in vinkeln på 45° (se 8.5).

- Montera i omvänt ordningsföljd.

7.6. Byta ut sågklingan (bild 16)

- Obs! Dra ut stickkontakten.**
 - Ställ sågklingan (4) på maximalt sågdjup (se 8.2).
 - Ta av sågklingans skydd (2) (se 7.3).
 - Demontera skjutbordet (se 7.5).
 - Öppna den undre spånlådan (se 7.5).
 - Sätt ett mothållande verktyg (41) mot sågklingans fläns.
 - Skruva ut skruven (42) i sågklingans rotationsriktning med hjälp av nyckeln (40).
 - Ta av sågklingan (4) från innerflänsen och ta sedan ut den uppåt.
 - Rengör sågklingans fläns noggrant innan du monterar den nya sågklingan.
 - Sätt in den nya sågklingan i omvänt ordningsföljd och dra sedan åt
- Obs! Beakta rotationsriktningen. Tändernas sågvinkel måste vara i rotationsriktningen, dvs. framåt (se pilen på spånlådan).**
- Montera tillbaka klyvkniven (5) samt skyddet för sågklingan (2) och ställ sedan in (se 7.4, 7.5).
 - Kontrollera att alla skyddsanordningar är funktionsdugliga innan du fortsätter använda sågen.

8.0 Betjäning

8.1. Strömbrytare (bild 6)

- Tryck på den gröna knappen "1" för att koppla in sågen.
- Tryck på den röda knappen "0" för att koppla ifrån sågen på nytt..

8.2 Sågdjup (bild 13)

- Ställ in sågklingan (4) på önskat sågdjup med hjälp av veven (8).
- | | |
|---------|----------------|
| Moturs: | större sågdjup |
| Medurs: | mindre sågdjup |

8.3 Parallellanslag

8.3.1. Anhållshöjd (bild 14/15)

- Det bifogade klyvanhållet (7) har två olika höga styringsytor.
- Beroende på tjockleken i materialet som ska sågas, måste anhållslisten (23) som visas i bild 22 användas för tjockt material och listen i bild 23 användas för tunt material.

8.3.2. Sågbredd (bild 14/15)

- Använd klyvanhållet (7) vid långssägning av virke.

S

- Klyvanhållet (7) ska monteras på sågbordets (4) höger sida.
- Skjut in klyvanhållet (7) i klämskenan (23) från utsidan.
- Ställ in klyvanhållet (7) på avsett mått och fixera sedan med vingskruvarna (21).

8.3.3 Ställa in anslagslängd (bild 15)

- För att undvika att virket kläms fast under sågningen kan anslagslisten (23) förskjutas i längdriktningen.
- Tumregel: Listens bakre ände vidrör en tänkt linje som börjar vid sågklingans mitt och går bakåt under 45° vinkel.
- Ställa in avsedd sågbredd
- Lossa på vingskruvarna (51) och förskjut anhallislisten (23) så långt tills den teoretiska 45°-linjen vidrörs.
- Dra åt vingskruvarna (51) på nytt.

8.4. Geringsanhåll och skjutbord (bild 28)

- Skjut in geringsanhållet (7) i skjutbordets spår (a).
- Vrid på klämskruven (12) och lossa på geringsanhållet (7) tills pilen står på avsett vinkelmått.
- Dra åt klämskruven (12).
- Kläm fast geringsanhållet (7) i önskat läge på skjutbordet med hjälp av klämskruven (31).

Obs!

- Skjut inte anhallislisten (7) för långt mot sågklingan.
- Avståndet mellan anhallislisten (43) och sågklingan (4) bör uppgå till ca 2 cm.

8.5. Ställa in vinkeln (bild 17)

- Lossa på spärrhandtaget (9) för vinkelinställningen.
- Vrid runt handtaget (9) för att ställa in önskat vinkelmått på skalan (b).
- Spärra spärrhandtaget (9) i önskat vinkelläge.

9.0 Drift**Obs!**

- Efter varje ny inställning rekommenderar vi att en provsågning genomförs för att kontrollera att de inställda måtten stämmer.
- När du har kopplat in sågen måste du vänta tills sågen har nått sitt maximala varvtal innan du kan börja såga.
- Var försiktig vid insågning!
- Innan sågen får användas måste den skruvas fast med den bifogade metallvinkeln! Montera metallvinkeln (a) vid stativbenen (18) med skruvarna (b) enligt beskrivningen i bild 23.

9.1. Utföra långssågning (bild 22)

Vid långssågning sågas ett arbetsstycke igenom i hela sin längd.

Innan långssågning kan utföras måste skjutbordet ha spärrats med spärren (19) på maskinens baksida (bild 18). Tryck arbetsstyckets ena kant mot klyvanhållet (6) medan den platta sidan ligger på sågbordet (1).

Skyddet (2) till sågklingan måste alltid ligga emot arbetsstycket.

Vid långssågning får du aldrig stå i linje med sågriktningen.

- Ställ in parallellanslaget (7) med hänsyn till arbetsstyckets höjd och önskade bredd (se 8.3).
- Koppla in sågen.
- Håll händerna (med hela handflatan) på arbetsstycket och skjut det långs med parallellanslaget (7) och vidare in i sågklingan (4).
- Styr sidan med vänster hand endast fram till skyddskåpens framkant
- Skjut alltid igenom arbetsstycket ända fram till spaltknivens (5) slut.
- Låt sågningsavfallet ligga kvar på sågbordet (1) tills sågklingan (4) har stannat.

9.1.2 Såga smala arbetsstycken (bild 18)

- Om arbetsstycken som är smalare än 120 mm ska långssågas måste en skjutkäpp tvunget användas.
- En skjutkäpp ingår i leveransen. Byt omedelbart ut skjutkäppen om den är sliten eller skadad.

9.1.3. Såga mycket smala arbetsstycken (bild 19)

- Om mycket smala arbetsstycken (smalare än 30 mm) ska långssågas måste en skjut-trädelt tvunget användas.
 - Vi rekommenderar att parallellanslagets lägre styrningsyta används.
 - Skjut-trädelen ingår inte i leveransen! (Kan erhållas i en specialbutik)
- Byt ut slitna skjut-trädelar i tid.

9.1.4 Dold sågning (bild 20)

Tack vare det avtagbara skyddet för sågklingan och den steglösa inställningen av såghöjden (0 - 89 mm) kan dold sågning samt spärsågning utföras.

- Demontera skyddet för sågklingan (2) (se 7.2).
- Ställ in spaltkniven (5) för dold sågning (se 7.3.2).
- Ställ in önskat sågdjup (8.2).
- Montera parallellanslaget (7) till höger om sågklingan och ställ in på erforderlig bredd (8.3).
- Skjut in arbetsstycket i sågklingan (4). Se till att arbetsstycket ligger ordentligt på sågbordet (1).
- Såga i sådan följd att de avsågade listerna faller bort till vänster om sågklingan. På så sätt kan du

förhindra att dessa kläms fast mellan anslaget och sågklingan, vilket annars kan förorsaka rekylar.

- När du har sågat färdigt måste skyddet för sågklingan (2) omedelbart återmonteras.

9.2. Arbeta med skjutbordet

9.2.1 Utföra kapsågning (bild 26/27)

- Dra skjutbordet (3) framåt.
- Ställ in geringsanhållet (7) på önskat vinkelmått och kläm fast på skjutbordet (3).
- Tryck arbetsstycket hårt mot geringsanhållet (7) och skjut långsamt skjutbordet mot sågklingan.
- Skjut alltid skjutbordet (3) så långt framåt tills arbetsstycket har sågats igenom helt.
- Koppla ifrån sågen på nytt. Varning! Ta inte bort virkesavfallet förrän sågklingan (4) har stannat helt.

9.2.1 Utföra kantsågning med skjutbordet (28)

- Dra skjutbordet (3) framåt.
- Lägg arbetsstycket på skjutbordet och tryck det hårt mot kantsågningsplåten (c).
- För skjutbordet (3) inkl. arbetsstycket mot sågklingan och genomför sågningen.

10.0 Underhåll

- Obs! Dra ut stickkontakten.
- Maskinen måste rengöras från damm och smuts i regelbundna intervaller. Använd helst en fin borste eller en tygtrasa.
- Använd inga aggressiva medel vid rengöring av plastdelarna.

11.0 Reservdelsbeställning

Ange följande uppgifter vid beställning av reservdelar:

- Maskintyp
- Maskinens artikelnummer
- Maskinens ID-nr.
- Reservdelsnumret för reservdelen

FIN**1. Laitteen kuvaus (kuvat 1/2)**

- 1 Sahanpöytä
- 2 Sahanteränsuojus
- 3 Työntöpöytä
- 4 Sahanterä
- 5 Halkaisukiila
- 6 Suuntaisvaste
- 7 Poikittaisvaste
- 8 Käsikampi
- 9 Kulmansäätiö
- 11 Pääle-pois-katkaisin
- 12 Kiinnitysruuvi
- 13 Poistoimuletku
- 14 Poistoimuliitäntä Ø 100 mm
- 15 Alusta pyörillä
- 16 Ajokahvat
- 17 Lastulaatikko
- 18 Jalat
- 19 Pöydän lukitus
- 23 Pidike
- 25 Kumijalat
- 28 Koukku työkaluja varten
- 29 Poistoimuletkun pidike

2. Toimitusmäärä

- Muotopyörösaha
- Kovametalliameerattu sahanterä
- Suuntaisvaste
- Työntöpuikko
- Työntöpöytä
- Alusta pyörillä
- Poikittaisvaste

3. Määräysten mukainen käyttö

Pöytäpyörösaha soveltuu kaikenlaatuisten puumateriaalien sekä pitkittäis- että poikittaisahaamiseen (vain kulmavastetta käyttäen), aina koneen koosta riippuen. Sitä ei saa käyttää minkäänlaisten pyöröpuiden sahaamiseen.

Konetta saa käyttää vain sille määrättyyn käyttötarkoitukseen. Kaikkinainen tämän ylittävä käyttö katsotaan määräysten vastaiseksi. Siitä aiheutuvista vahingoista tai tapaturmista vastaa ainoastaan omistaja/käyttäjä, ei missään tapauksessa valmistaja.

Koneessa saa käyttää vain siihen sopivia sahanterä (HM- tai CV-sahanterä). Kaikenlaatuisten HSS-terien tai katkaisulaikkojen käyttö on kielletty.

22

Määräysten mukaisen käytön olennainen osa on myös turvallisuusmääräysten sekä käyttöohjeissa annettujen asennusohjeiden ja käyttöselitysten noudattaminen.

Konetta käyttävien ja huoltavien henkilöiden tulee tutustua niihin, ja heille tulee selvittää mahdolliset vaaratilanteet.

Tämän lisäksi on voimassaolevia tapaturmanehkäisymääräyksiä noudatettava mitä tarkemmin.

Myös muita työlääketeetien ja turvallisuustekniikan alan yleisiä sääntöjä on noudatettava.

Koneeseen tehdyt muutokset aiheuttavat sen, että valmistajan vastuullisuus sen käytöstä aiheutuviin vahinkoihin raukeaa.

Myöskään määräysten mukaisessa käytössä ei tiettyjä jäämääriskitekkijöitä voida sulkea täysin pois. Koneen kokoonpanosta ja rakenteesta johtuen saattavat seuraavat vaarakohdat vielä esiintyä:

- Sahanterään koskeminen suojaamattomalla sahausalueella
- Pyörivään sahanterään tarttuminen (viiltohaava)
- Työstökappaleiden ja niiden palasten sinkoilu.
- Sahanterän murtuminen
- Sahanterän viallisten kovametalliosien poissinkoutuminen.
- Kuulovauriot, ellei käytetä tarpeellista kuulosuojaa.
- Terveydelle vaaralliset puupölypäästöt, kun konetta käytetään suljetuissa tiloissa.

4. Tärkeitä ohjeita

Lue käyttöohje huolellisesti läpi ja noudata siinä annettuja määräyksiä. Tutustu tämän käyttöohjeen avulla laitteeseen, sen oikeaan käyttöön sekä sitä koskeviin turvallisuusmääräyksiin.

**Turvallisuusmääräykset**

- Varoitus: Kun käytetään sähkötyökaluja, on noudatettava peruslaatuista turvallisuusmääräyksiä palovaaran, sähköiskuvaaran tai henkilövahinkojen ehkäisemiseksi.
- Noudata kaikkia näitä turvallisuusmääräyksiä ennen sahan käyttöä ja työn aikana.
- Säilytä nämä turvallisuusohjeet hyvin.
- Suojaudu sähköiskuilta! Vältä koskemasta vartalollasi maadoitettuihin osiin.
- Laitteet on säilytettävä kuivassa, lukitussa tilassa

- poissa lasten ulottuvilta silloin, kun niitä ei käytetä.
- Pidä työkalut puhtaina ja terävinä, jotta niillä voi työskennellä paremmin ja turvallisemmin.
 - Tarkasta työkalun sähköjohto säännöllisin väliajoin ja anna alan ammattilaisen vaihtaa se uuteen, jos se on vahingoittunut.
 - Tarkasta jatkojohdot säännöllisin väliajoin ja hanki tilalle uudet, jos ne ovat vahingoittuneet.
 - Käytä ulkona vain tähän soveltuvia, vastaavasti merkittyjä jatkojohtoja.
 - Ole tarkkana työskennellessäsi. Käytä järjeäsi. Älä käytä pyörösaahaa, jos olet väsynyt.
 - Älä käytä sellaisia työkaluja, joiden päälle-pois-katkaisimet eivät toimi.
 - Varoituis! Vieraiden osien ja muiden tarvikkeitten käyttö saattaa aiheuttaa vaaratilanteita.
 - Iroita pistoke pistorasiasta aina ennen kaikkia säätö- ja huoltotoimia.
 - Selvitä turvallisuusmääräykset kaikille laitteita käyttäville henkilöille.
 - Älä käytä sahaa polttopuiden sahaamiseen.
 - Älä sahaa pyöröpuita poikisuuntaan.
 - **Varo!** Pyörivä sahanterä merkitsee käsien ja sormien tapaturmavaaraa.
 - Kone on varustettu turvakytkimellä (11), joka estää sen uudelleenkäynnistymisen sähkökatkon jälkeen.
 - Tarkista ennen käyttöönottoa, että verkkojännite on laitteen tyyppikilvessä ilmoitetun jännitteen mukainen.
 - Jos jatkojohdon käyttö on tarpeen, niin huolehdi siitä, että sen poikkileikkaus on riittävän suuri sahan virranottoa varten. Pienen sallittu läpimitta on 1,5 mm².
 - Käytä kaapelirullaa vain aukikelattuna.
 - Älä kannaa sahaa verkkojohdosta.
 - Tarkasta verkkojohdon kunto. Älä käytä viallisia tai vahingoittuneita liitäntäjohtoja.
 - Älä käytä johtoa pistokkeen irrottamiseen pistorasiasta. Suojaa johto kuumuudelta, öljyltä sekä teräviltä reunoilta.
 - Älä jätä sahaa sateeseen äläkä käytä sitä kosteassa tai märässä paikassa.
 - Huolehdi hyvästä valaistuksesta.
 - Älä käytä sahaa helposti syttyvien nesteiden tai kaasujen lähistöllä.
 - Käytä sopivaa suojaapukua! Väljät vaatteet tai korut voivat takertua koneen pyörivään sahanterään.
 - Käytä luistamattomia jalkineita työskennellessäsi ulkona.
 - Käytä hiusverkkoa pitämään pitkät hiukset aloillaan.
 - Vältä luonnotomia asentoja.
 - Sahaa käyttävän henkilön tulee olla vähintään 18-

- vuotias, koulutettavien henkilöiden vähintään 16-vuotiaita, ja he saavat käyttää sahaa vain asianmukaisen valvonnan alaisina.
- Pidä lapset poissa sähköverkkoon liitetyn laitteen läheltä.
 - Pidä työalue puhtaana puujätteistä ja lojumaan jääneistä paloista.
 - Työalueella vallitsevasta epäjärjestyksestä voi aiheutua tapaturmia.
 - Älä päästä muita henkilöitä, varsinkaan lapsia, työkalun tai verkkojohdon ulottuville. Pidä heidät poissa työalueelta.
 - Koneen käyttäjää ei saa häiritä.
 - Huomioi koneen ja sahanterän kiertosuunta.
 - Sahanterä (4) ei missään tapauksessa saa jarruttaa painamalla niitä sivuittain sen jälkeen kun sahan moottori on sammutettu.
 - Käytä vain hyvin teroitettuja, ehjiä ja oikeanmuotoisia sahanterä (4).
 - Älä käytä pyörösaahanterä (4), jotka on valmistettu runsasseosteisesta pikateräksestä (HSS-teräs).
 - Koneessa saa käyttää vain sellaisia työkaluja, jotka vastaavat ohjesääntöä EN 847-1.
 - Vahingoittuneet sahanterät (4) on vaihdettava välittömästi uusiin.
 - Älä käytä sellaisia sahanterä, jotka eivät vastaa tässä käyttöohjeessa annettuja tunnustietoja.
 - Liikkuvaa suojakupua (2) ei saa kiinnittää paikoilleen niin, että se pysyy auki.
 - Koneen turvalaitteita (2, 5) ei saa purkaa tai niiden toimintaa estää.
 - Halkaisukiila (5) on tärkeä suojaruste, joka ohjaa työstökappaletta ja estää leikkausraon sulkeutumisen sahanterän takana sekä työstökappaleen takapolkut. Tarkasta aina halkaisukiilan leveys. Halkaisukiila ei saa olla ohuempi kuin sahanterä eikä paksumpi kuin sahanterän leikkausuran leveys.
 - Joka työkerran aikana on suojakuppu (2) laskettava alas työstökappaleen päälle.
 - Käytä kapeiden työstökappaleiden pitkittäisleikkauksissa ehdottomasti työntötkankoa (3) (leveys pienempi kuin 120 mm).
 - Älä sahaa sellaisia työstökappaleita, jotka ovat liian pieniä tukevasti kädessä pidettäviksi.
 - **Huomio:** Tällä sahalla ei saa tehdä pistoleikkauksia.
 - Työasento on aina sahanterän sivulla.
 - Älä kuormita konetta niin raskaasti, että se pysähtyy.
 - Paina työstökappaletta aina tukevasti työlevyä (1) vasten.
 - Huolehdi siitä, että irtileikatut puunkappaleet eivät joudu sahan hammaskehrään ja sinkoudu siitä voimalla pois.

FIN

- Älä koskaan poista irrallisia tikkuja, lastuja tai kiinnijuuhtuneita puunpalasia sahanterän pyöriessä.
- Häiriöitten poistamiseksi tai kiinnijuuhtuneiden puunpalasten irrottamiseksi tulee kone sammuttaa. - Irroita verkkopistoke -
- Jos sahanterän rako on kulunut, vaihda pöydän sisäke (6) uuteen. - Irroita verkkopistoke -
- Varustelu-, säätö-, mittaus- ja puhdistustyöt saa suorittaa vain, kun moottori on sammutettu. - Irroita verkkopistoke -
- Tarkasta ennen käynnistystä, että kaikki avaimet ja säätötyökalut on poistettu.
- Kun poistut työpaikaltasi, sammuta moottori ja irroita verkkopistoke.
- Kaikki turvavarusteet ja suojukset tulee asentaa takaisin paikoilleen heti korjaustöiden tai huollon päätyttyä.
- Valmistajan antamia turvallisuus-, käyttö- ja huolto-ohjeita sekä teknisisä tiedoissa annettuja mittoja on noudatettava.
- Laitetta koskevia tapaturmanehkäisymääräyksiä sekä muita yleisesti tunnettuja turvallisuusääntöjä on noudatettava.
- Noudata ammattikunnan ohjekirjoissa (VBG 7j) annettuja määräyksiä.
- Liitä joka käytössä pölynimulaitteisto päälle.
- Käytä sahaa vain sopivan poistoimulaitteiston tai teollisuuspölynimurin kera, jotta vältytään ympärisinkoilevien sahausjätteiden aiheuttamilta vaurioilta.
- Pöytäpyörösaha on liitettävä suojamaadoitettuun 230 V pistorasiaan, jonka varoke on vähintään 10 A.
- Älä käytä pienitehoista konetta raskaisiin töihin.
- Älä käytä johtoa mihinkään sellaiseen tarkoitukseen, jota varten sitä ei ole tehty!
- Huolehdi tukevasta asennosta ja säilytä aina tasapainosi.
- Tarkasta, ettei työkalu ole vahingoittunut!
- Ennen käytön jatkamista on työkalun turvalaitteiden tai hieman vahingoittuneiden osien toiminnan moitteettomuus ja soveltavuus tarkastettava
- Tarkasta, että liikkuvat osat toimivat moitteettomasti eivätkä juutu kiinni tai ole vahingoittuneet. Kaikkien osien tulee olla asennettu oikein ja täyttää niille asetetut vaatimukset, jotta työkalun turvallinen käyttö on taattu.
- Vahingoittuneet turvalaitteet ja osat saa korjata tai vaihtaa vain valtuutettu ammattikorjaamo, ellei käyttöohjeessa ole toisin määrätty.
- Vahingoittuneet katkaisimet tulee korjata ammattikorjaamossa.
- Tämä työkalu vastaa sitä koskevia turvallisuusmääräyksiä. Korjaukset saa suorittaa vain sähköalan ammattihenkilö käyttäen alkuperäisiä varaosia; muussa tapauksessa käyttäjälle voi aiheutua vaaratilanteita.
- Noudata moottorin ja sahanterän annettuja kiertosuuntia. Käytä ainoastaan sellaisia sahanteriä, joiden suurin sallittu nopeus ei ole pienempi kuin pöytäpyörösahan suurin sallittu karannopeus tai leikattavan materiaalin työstönopeus.
- Käytä ainoastaan valmistajan suosittelemia sahanteriä, jotka vastaavat standardia EN 847-1 ja joissa on varoitusmerkintä, että sahanterän vaihdossa tulee tarkastaa, että sahausleveys ei ole pienempi ja sahanterän kantalevyn paksuus suurempi kuin käytetyn halkaisukiljan paksuus.
- Liikkuvaa suojakupua (2) ei saa lukita avoasentoon. Käytä ylempää sahanteränsuojusta ja säädä se oikein.
- Vaihda loppuun kulunut pöydän sisäke.
- Käytä kapeiden työstökappaleiden pitkittäisleikkaukseen ehdottomasti aina työntötankoa (3) (leveys alle 120 mm). Työntötanko tai työntöpalikan kahva tulee säilyttää aina koneen vierellä, kun sitä ei käytetä.
- Liitä joka käytön aikana pölyn poistoimulaitteisto sahaan. Puuta sahatessa tulee pyörösahat liittää pölynkeräyslaitteistoon. Käyttäjälle tulee selvittää pölyn vapautumiseen vaikuttavat olosuhteet, esim. työstettävän materiaalin laatu (kuvaus ja lähde), paikallisen erityksen merkitys ja kupujen / ohjauspeltien / ohjainten oikea säätö.
- Mikäli tarpeen, tulee käyttää sopivia henkilökohtaisia suojavarusteita. Näihin saattaa kuulua:
 - kuulosuojukset kuulon heikkenemisvaaran välttämiseksi;
 - hengityssuoja vaarallisten pölyjen sisäänhengitysvaaran välttämiseksi.
 - Käytä käsineitä sahanteriä ja karkeita materiaaleja käsitellessäsi. Sahanterät tulee kuljettaa, mikäli suinkin mahdollista, aina suojaavassa kantopakkausessa.
- Käyttäjälle tulee selvittää melun syntymiseen vaikuttavat olosuhteet (esim. sahanterät, jotka on suunniteltu erityisesti melunkehityksen vähentämiseen, sahanterän ja koneen hoito).
- Koneessa sekä sen suojavarusteissa ja sahanterässä esiintyvät viat tulee ilmoittaa heti havaitsemisen jälkeen työturvallisuudesta vastuulliselle henkilölle.
- Koneita kuljetettaessa saa käyttää vain sen kuljetuslaitteita, laitteen suojavarusteita ei saa koskaan käyttää käsittelyyn ja kuljetukseen.
- Kuljetuksen aikana tulee sahanterän ylemmän osan olla peitettyä, esimerkiksi turvavarusteiden

avulla.

- Saumoja tai uria ei saa tehdä ilman että sahanpöydän päälle asetetaan sopiva suojus, kuten esim. tunnelisuojus.
- Pyörösaha ei saa käyttää urantekoon (työkappaleessa päätyvien urteiden tekoon).
- Tarkasta säännöllisin väliajoin, että työntöpöydän mikrokatkaisin toimii oikein! Sahaa saa käyttää ainoastaan oikein asennetun työntöpöydän kera.



Huomio
Loukkaantumisvaara!
Älä tartu pyörivään sahanterään.



Käytä suojalaseja.



Käytä suojakuulokkeita.



Käytä pölyväissä töissä suodatinnaamaria.

Melunpäästöarvot

	Käyttö	Tyhjäkäynti
Äänen painetaso LPA	93,5 dB(A)	82,1 dB(A)
Äänen tehotaso LWA	108,8 dB(A)	96,8 dB(A)

Annetut arvot ovat melunpäästöarvoja eivätkä siksi esitä tarkkoja työpaikan arvoja. Vaikka päästö- ja melun todellisilla tasoarvoilla on yhteys keskenään, ei päästöarvoista voida luotettavasti päätellä, tarvitaanko ylimääräisiä varoimenpiteitä vaiko ei. Sellaisiin tekijöihin, jotka saattavat vaikuttaa työpaikan todellisiin meluarvoihin, kuuluvat meluvaikutuksen kesto, työpaikan tilan ominaisuudet, muut melunlähteet jne. , esim. koneiden sekä viereisten työtapahutumien lukumäärä. Luotettavat työpaikan meluarvot voivat lisäksi vaihdella maasta toiseen. Tässä annettujen tietojen tarkoitus on kuitenkin auttaa käyttäjää arvioimaan vaarannuksen ja tästä aiheutuvien terveydellisten haittojen määrän.

5. Tekniset tiedot

Vaihtovirtamoottori	230V ~ 50Hz
Teho P	1500 W S1, 2200 W S6 20%
Joutokäyntikiertoaluku n_0	2860 min ⁻¹
Kovametallisahanterä	Ø 315 x Ø 30 x 3,6 mm
Hampaiden lukumäärä	24
Päätyöpöydän koko	800 x 350 mm
Työntöpöydän koko	1000 x 300 mm
Työntöpituus kork.	600 mm
Leikkauskorkeus kork.	73 mm / 0°
	49 mm / 45°
Korkeudensäätö	portaattomasti 0 - 73 mm
Sahanterän kallistus	portaattomasti 0° - 45°
Poistomullitinta	Ø 100 mm

6. Ennen käyttöönottoa

- Ota pöytäpyörösaha pakkauksesta ja tarkasta, onko kuljetuksessa sattunut vaurioita.
- Kone on asennettava paikalleen tukevasti, ts. ruuvattava kiinni työpöykkiin tai tukevaan alustaan. Kone tulee asentaa paikalleen tukevasti, ts. saha täytyy ruuvata lujasti lattiaan kiinni.
- Ennen käyttöönottoa tulee kaikki suojukset ja muut turvavarusteet asentaa paikoilleen määräysten mukaisesti.
- Sahanterän tulee voida pyöriä esteettä.
- Sahatessasi jo käytettyä puutavaraa varo siinä olevia vieraita esineitä, kuten esim. nauvoja tai ruuveja tms.
- Varmista ennen käynnistyskatkaisimen painamista, että sahanterä on asennettu oikein ja että liikkuvat osat pääsevät liikkumaan vapasti.
- Tarkasta ennen koneen liittämistä sähköverkkoon, että käytetty verkkojännite vastaa koneen tyyppikilven tietoja.

7. Asennus

Huomio! Ennen kaikkia pyörösahan huolto-, varustelu ja asennustoimia tulee verkkopistoke irroittaa

7.1. Sahan kokoaminen (kuvat 1-9)

- Aseta saha, pöytä alaspäin, tasaiselle alustalle.
- Ruuvaa neljä jalkaa (18) kukin neljällä ruuvilla (koko 13) sisäpuolelta koneen runkoon kiinni. Jalkoja paikalleen työnnettäessä huolehdi siitä, että jalkojen tapit sopivat niille tarkoitettujen ottoaukkojen muotoon.

FIN

- Työnnä neljä kumitassua (25) jalkojen päihin.
- Ruuvaa pyörialusta (15) sisäpuolelta kiinni jalkoihin kukin kahdella ruuvilla. Aseta samalla 4 erotuskappaletta (26) jalkojen ja pyörialustan kiinnityskulmien (22) väliin. Huolehdi asennuksessa siitä, että kiinnityskulmassa oleva pyörästys viittaa koneen alasivun suuntaan.
- Käännä saha ympäri ja aseta se lattialle.
- Vie työntöpöytä (3) varovasti luisto-ohjauksiin (24) ja työnnä sitä niin pitkälle, kunnes lukituskoukku (10) tarttuu kiinni paikalleen.
- Ruuvaa poistoimuletkun (29) ja työkalukoukun (28) pidike koneen runkoon kiinni (katso kuvia 6 ja 7)

7.2 Pyörialustan käyttö (kuva 11)

- Pyörialustan kääntämiseksi alas nosta sahaa takasivulta hieman (a) ja työnnä pyörää (15) taaksepäin (b).
- Laske pöytäpyörösaha tässä asennossa takaisin alas.
- Pöytäpyörösaha seisoo nyt pyöriillään ja yksikin henkilö voi siirtää sitä toiseen paikkaan kahvoista (16) pitäen. **Huomio:** Älä koskaan nosta sahaa työntöpöydästä!
- **Huomio:** Siirtämisen jälkeen tulee pyörialusta (15) kääntää heti takaisin sisään, jotta saha seisoo tukevasti jaloillaan.
- Tätä varten vie pyörät päinvastaisessa järjestyksessä takaisin alkuasentoon.

7.3 Sahanteränsuojuksen asennus / purkaminen (kuva 9)

- Aseta sahanteränsuojus (2) halkaisukiilan (5) päälle niin, että ruuvi (33) sopii halkaisukiilassa (5) olevan reiän (45) läpi.
- Älä kiristä ruuvia (37) liian tiukkaan; sahanteränsuojuksen tulee voida liikkua vapaasti.
- Kiinnitä poistoimuletku (13) poistoimusuovittimeen (14) ja sahanterän suojuksen (2) poistoimusuovittimeen.
- Kiinnitä sahanterän sivusuojukset (34) sahanterän suojuksen (2). (kts. kuvaa 6)
- Poistoimusuovittimen (14) päästöaukkoon tulee liittää sopiva poistoimulaite (kuva 2). **Huomio!** Ennen sahauksen aloittamista tulee sahanterän suojuksen (2) laskea sahatavaran päälle.

7.4 Halkaisukiilan säätö (kuvat 12/13/14/15)

- **Huomio!** Vahvavirtapistoke on vedettävä ulos pistorasiasta.
- Sahanterä (4) säädetään maks. leikkausyyvyydelle, asetetaan 0°-asentoon ja

lukitaan.

- Sahanteränsuojus puretaan (kts. 7.4.).
- Pöydän aukko (6) nostetaan ulos (kts. 7.6.).
- Löysennä mutteria (38).

7.4.1 Säätö suurimpaan leikkausasemaan

- Työnnä halkaisukiilaa (5) ylöspäin, kunnes sahanpöydän (1) ja halkaisukiilan (5) yläreunan välimatka on suurin mahdollinen.
- Sahanterän (4) ja halkaisukiilan (5) välimatka on kork. 8 mm.
- Kiristä mutteri (38) uudelleen ja asenna pöydän sisäke (6) paikalleen

7.5 Työntöpöydän purku ja lastulaatikon avaaminen (kuvat 12, 13)

- Työntöpöydän (3) irrottamiseksi vedä työntöpöytää (3) eteenpäin, kunnes lukituskoukku (10) tulee näkyviin.
- Paina yhdellä kädellä päältäpäin lukituskoukku (10) ja vedä toisella kädellä samanaikaisesti työntöpöytää (3) eteenpäin ohjauksista (24) pois!
- Lastulaatikon (17) avaamiseksi ota molemmat ruuvit (b) pois ja käännä lastulaatikko auki. Vinkki: ruuvien (b) poiston helpottamiseksi säädä kulmaksi n. 45° (katso kohtaa 8.5).
- Asennus tehdään päinvastaisessa järjestyksessä.

7.6 Sahanterän vaihto (kuva 16)

- **Huomio!** Irrota verkkopistoke.
- Säädä sahanterä (4) korkeimpaan leikkausyyvyyteen (katso kohtaa 8.2)
- Ota sahanteränsuojus (2) pois (katso kohtaa 7.3.)
- Ota työntöpöytä pois (katso kohtaa 7.5)
- Avaa alempi lastulaatikko (katso kohtaa 7.5)
- Aseta vastapidike (41) sahanterän laippaan.
- Kierrä ruuvi (42) avaimella (40) pois sahanterän kiertosuuntaan.
- Ota sahanterä (4) pois sisäläipasta ja vedä se ylöspäin pois
- Puhdista sahanterän laipat huolellisesti ennen uuden sahanterän asennusta
- Aseta uusi sahanterä paikalleen päinvastaisessa järjestyksessä ja kiristä se **Huomio!** Tarkasta, että kiertosuunta on oikein, hampaiden leikkausviistotuksen tulee näyttää kulkusuuntaan, ts. eteenpäin (katso lastulaatikossa olevaa nuolta).
- Asenna halkaisukiila (5) sekä sahanteränsuojus (2) takaisin paikalleen ja säädä ne oikein (katso kohtia 7.4., 7.5.)
- Ennen kuin ryhdyt jälleen käyttämään sahaa, tulee tarkastaa turvavarusteiden toimivuus.

8.0 Käyttö

8.1. Päälle-pois-katkaisin (kuva 6)

- Käynnistä saha painamalla vihreää näppäintä „1“.
- Sammuta saha painamalla punaista näppäintä „0“.

8.2. Leikkuusvyvyys (kuva 13)

- Käsikampia (8) pyörittämällä sahanterä (4) on säädettävissä toivotulle leikkuusvyvydelle.

Vastapäivään: suurempi leikkuusvyvyys

Myötäpäivään: pienempi leikkuusvyvyys

8.3. Rinnakkaisvaste

8.3.1. Vasteenkorkeus (kuvat 14/15)

- Mukana toimitetussa suuntaisvasteessa (7) on kaksi erikorkuista ohjauspintaa.
- Leikattavien materiaalien paksuuden mukaan tulee vastekiskoa (23) käyttää kuvan 22 mukaan paksuun materiaaliin ja kuvan 23 mukaan ohueen materiaaliin.

8.3.2. Leikkausleveys (kuvat 14/15)

- Puukappaleiden pitkittäisleikkauksessa tulee käyttää suuntaisvastetta (7).
- Suuntaisvaste (7) tulee asentaa sahanterän (4) oikealle puolelle.
- Suuntaisvaste (7) tulee työntää ulkopuolelta kiinnityskiskoon (23).
- Säädä suuntaisvaste (7) haluttuun mittaan ja kiinnitä se paikalleen siipiruuveilla (21).

8.3.3. Vasteen pituuden asettaminen (kuvat 15)

- Jotta leikkuutavara ei joutuisi puristukseen, vastekiskoa (23) voi liikuttaa pituussuuntaan.
- Nyrkisääntö: Vasteen takapääte kohtaa ajattelun viivan, joka alkaa noin sahanterän keskeltä ja kulkee alle 45° taaksepäin.
- Tarvittavan sahausleveyden säätö
 - Löysennä siipiruuveja (51) ja työnnä vastekiskoa (23) sen verran eteenpäin, että se koskettaa ajateltua 45° viivaa.
 - Kiristä siipiruuvit (51) uudelleen.

8.4. Poikittaisvaste ja työntöpöytä (kuva 28)

- Työnnä poikittaisvaste (7) työntöpöydän uraan (a)
- Löysennä kiinnitysruuvia (12) ja käännä poikittaisvastetta (7), kunnes nuoli osoittaa haluttuun kulmamittaan!
- Kiristä kiinnitysruuvi (12)
- Kiinnitä poikittaisvaste (7) kiinnitysruuvilla (31) haluttuun asemaan työntöpöydälle

Huomio !!

- Älä työnnä vastekiskoa (7) liian pitkälle sahanterän suuntaan.
- Vastekiskon (43) ja sahanterän (4) välimatkan tulisi olla n. 2 cm.

8.5. Kulmansäätö (kuva 17)

- Irroita lukituskahva (9) kulmansäätöä varten.
- Säädä haluttu kulmamitta asteikosta (b) kääntämällä kahvaa (9).
- Lukitse lukituskahva (9) haluttuun kulma-asemaan.

9.0 Käyttö

Huomio!!

- Jokaisen uuden asettamisen jälkeen suosittelemme koeleikkuuta, jotta voitte tarkistaa että asetetut mitat pitävät paikkansa.
- Käynnistettyänne sahan Teidän on ensin odotettava, että sahanterä on saavuttanut maksimierosluvun ennenkuin suoritatte leikkua.
- Olkaa varuillanne sisäänleikkua yhteydessä!
- Ennen käyttöä tulee saha ruuvata kiinni paikalleen mukana toimitettuja metallikulmia käyttäen. Tällöin täytyy metallikulmat (a) kiinnittää ruuveilla (b) sahan jalkoihin (18) kuvassa 31 esitetyllä tavalla.

9.1. Pitkittäisleikkausten teko (kuva 22)

Tässä leikataan työstökappale poikki sen pitkittäissuuntaan.

Pitkittäisleikkausten suorittamiseksi tulee työntöpöytä lukita koneen takasivulle lukituslaitteella (19) (kuva 18). Yhtä työstökappaleen reunaan painetaan suuntaisvastetta (6) vasten, samalla kun laakea sivu lepää työntöpöydällä (1). Sahanteränsuojuksen (2) tulee aina olla työstökappaleen pinnalla.

Työasento pitkittäisleikkauksia tehdessä ei koskaan saa olla samassa linjassa leikkausviivan kanssa.

- Rinnakkaisvaste (7) asetetaan työkappaleen korkeuden ja toivotun leveyden mukaan. (kts. 8.3.)
- Saha käynnistetään.
- Kädet asetetaan tasaisesti sormet kiinni toisissaan työkappaleelle ja työkappaletta työnnetään rinnakkaisvastetta (7) pitkin sahanterään (4).
- Sivuttainen ohjaus vasemmalla kädellä vain suojuksuvun etureunalle asti.
- Työkappaletta työnnetään läpi aina halkaisukiilan (5) loppupäättyyn asti.
- Sahausjäte jää sahauspöydälle (1) kunnes sahanterä (4) taas on vapaassa asennossa.

FIN**9.1.2. Kapeiden työkappaleiden sahaaminen (kuva 18)**

- Alle 120 mm leveiden työkappaleiden pitkittäissahaukset on ehdottomasti suoritettava työntötangon avulla.

Työntötanko kuuluu toimitukseen.**Kulunut tai vaurioitunut työntötanko on pikaisesti vaihdettava.****9.1.3. Hyvin kapeiden työstökappaleiden sahaus (kuva 19)**

- Erittäin kapeiden työkappaleiden (enintään 30 mm leveät) pitkittäissahaukset on ehdottomasti suoritettava työntöpuun avulla.
- Rinnakkaisvasteen alemmaa ohjauspintaa suositellaan siihen käyttöön.
- Työntöpuu ei kuulu toimitukseen! (Voi ostaa hyvästä alan erikoisliikkeestä.) Kulunut työntöpuu on ajoissa vaihdettava uuteen.

9.1.4. Kohdakkaisleikkuiden suorittaminen (kuva 20)

Poistettavan sahanteränsuojuksen ja portaattomasti säädettävän sahauskorkeuden 0-83 mm ansiosta kohdakkais- ja uurreleikkumat ovat mahdollisia.

- Sahanteränsuojus (2) otetaan pois (kts. 7.4.).
- Halkaisukiila (5) säädetään kohdakkaisleikkumata varten (kts. 7.5.2.).
- Toivottu leikkusyvyyys säädetään (8.2.).
- Rinnakkaisvaste (7) asennetaan sahanterän (4) oikealle puolelle ja säädetään tarvittavalle leveydelle (8.3.).
- Työkappale työnnetään sahanterään (4). Kiinnittää huomiota siihen, että työkappale on tukevasti sahauspöydällä (1).
- Sahausjärjestys on valittava siten, että sahatut listat putoavat pyörösahanterän vasemmalle puolelle vasteen ja sahanterän välisen puristuksen välttämiseksi (takaiskuvaara).
- Sahauksen jälkeen sahanteränsuojus (2) on pikaisesti taas asennettava paikoilleen.

9.2. Työskentely työntöpöytää käyttäen**9.2.1 Poikittaisleikkausten teko (kuvat 26, 27)**

- Vedä työntöpöytä (3) eteen.
- Säädä poikittaisvaste (7) haluttuun kulmamittaan ja kiinnitä se työntöpöytäan (3).
- Paina työstökappaletta poikittaisvastetta (7) vasten ja työnnä työntöpöytää hitaasti sahanterään päin
- Työnnä työntöpöytää (3) eteenpäin aina niin kauan, kunnes työstökappale on leikattu läpi.
- Sammuta saha jälleen. Huomio: ota sahausjätteet pois vasta sitten kun sahanterä (4) on pysähtynyt.

28

9.2.1 Saumaus työntöpöytää käyttäen (kuva 28)

- Vedä työntöpöytä (3) eteen.
- Aseta työstökappale työntöpöydälle ja paina se lujasti saumausapupeltiä (c) vasten.
- Työnnä työntöpöytä (3) työstökappaleeseen sahanterään ja suorita leikkaus.

10.0. Huolto

- Huomio: Vahvavirtapistoke on vedettävä pistorasiasta.
- Kone on säännöllisesti puhdistettava pölystä ja liasta. Puhdistus tapahtuu parhaiten hienolla harjalla tai rievulla.
- Älkää käytäkö syövyttäviä aineita muovin puhdistukseen.

11.0. Varaosatilauks

Varaosatilauksen tulee sisältää seuraavat tiedot:

- Laitteen tyyppi
- Laitteen tuotenumero
- Laitteen tunnusnumero
- Tarvittavan varaosan varaosanumero.

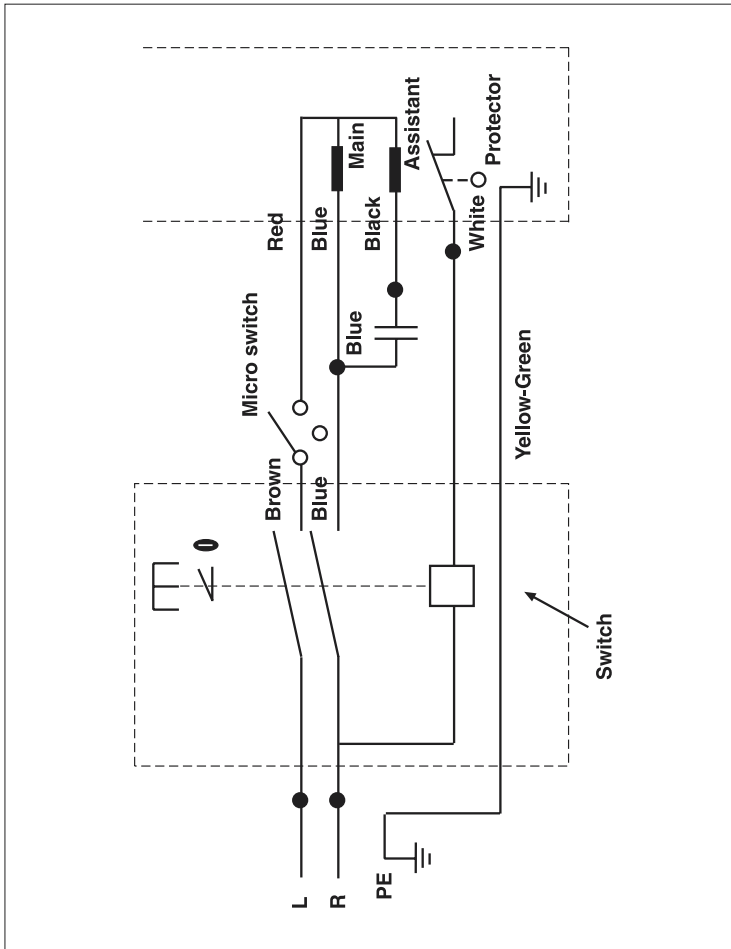

ISC GmbH
 Eschenstraße 6
 D-94405 Landau/Isar

Konformitätserklärung



- | | |
|--|---|
| <p>(D) erklärt folgende Konformität gemäß EU-Richtlinie und Normen für Artikel</p> <p>(GB) declares conformity with the EU Directive and standards marked below for the article</p> <p>(F) déclare la conformité suivante selon la directive CE et les normes concernant l'article</p> <p>(NL) verklaart de volgende conformiteit in overeenstemming met de EU-richtlijn en normen voor het artikel</p> <p>(E) declara la siguiente conformidad a tenor de la directiva y normas de la UE para el artículo</p> <p>(P) declara a seguinte conformidade de acordo com a directiva CE e normas para o artigo</p> <p>(S) förklarar följande överensstämmelse enl. EU-direktiv och standarder för artikeln</p> <p>(FIN) ilmoittaa seuraavaa Euroopan unionin direktiivien ja normien mukaista yhdenmukaisuutta tuotteelle</p> <p>(DK) erklærer herved følgende samsvar med EU-direktiv og standarder for artikkel</p> <p>(BIS) заявляет о соответствии товара следующим директивам и нормам ЕС</p> <p>(HR) izjavljuje sljedeću uskladenost s odredbama i normama EU za artikl.</p> <p>(RO) declară următoarea conformitate cu linia directoare CE și normele valabile pentru articolul.</p> | <p>(TR) ürün ile ilgili olarak AB Yönetmelikleri ve Normları gereğince aşağıdaki uygunluk açığa masını sunar.</p> <p>(GR) δηλώνει την ακόλουθη συμφωνία σύμφωνα με την Οδηγία ΕΕ και τα πρότυπα για το προϊόν</p> <p>(I) dichiara la seguente conformità secondo la direttiva UE e le norme per l'articolo</p> <p>(DK) atstæterer følgende overensstemmelse i henhold til EU-direktiv og standarder for produkt</p> <p>(CZ) prohlašuje následující shodu podle směrnice EU a norem pro výrobek.</p> <p>(H) a következő konformitást jelenti ki a termékek-re vonatkozó EU-irányvonalak és normák szerint</p> <p>(SLO) pojasnjuje sledečo skladnost po smernici EU in normah za artikel.</p> <p>(PL) deklaruje zgodność wymienionego poniziej artykułu z następującymi normami na podstawie dyrektywy WE.</p> <p>(SK) vydáva nasledujúce prehlásenie o zhode podľa smernice EÚ a noriem pre výrobok.</p> <p>(BG) декларира следното съответствие съгласно директивите и нормите на ЕС за продукта.</p> |
|--|---|

Formatkreissäge FKS 22/315

- | | |
|--|---|
| <input checked="" type="checkbox"/> 98/37/EG | <input type="checkbox"/> 87/404/EWG |
| <input checked="" type="checkbox"/> 73/23/EWG_93/68/EEC | <input type="checkbox"/> R&TTED 1999/5/EG |
| <input type="checkbox"/> 97/23/EG | <input type="checkbox"/> 2000/14/EG: |
| <input checked="" type="checkbox"/> 89/336/EWG_93/68/EEC | <input type="checkbox"/> 95/54/EG: |
| <input type="checkbox"/> 90/396/EWG | <input type="checkbox"/> 97/68/EG: |
| <input type="checkbox"/> 89/686/EWG | |

EN 60204-1; EN 55014-1; EN 61000-3-2; EN 1870-1;
 EN 55014-2; EN 61000-3-3
 TÜV Rheinland Product Safety GmbH; BM

Landau/Isar, den 15.12.2004

Wechsungartner
 Leiter QS Konzern

Ensing
 Leiter Technik EC

Art.-Nr.: 43.406.70 I.-Nr.: 01013 Archivierung: 4340670-50-4155050-E
 Subject to change without notice

GARANTIEURKUNDE

Auf das in der Anleitung bezeichnete Gerät geben wir 2 Jahre Garantie, für den Fall, dass unser Produkt mangelhaft sein sollte. Die 2-Jahres-Frist beginnt mit dem Gefahrenübergang oder der Übernahme des Gerätes durch den Kunden. Voraussetzung für die Geltendmachung der Garantie ist eine ordnungsgemäße Wartung entsprechend der Bedienungsanleitung sowie die bestimmungsgemäße Benutzung unseres Gerätes.

Selbstverständlich bleiben Ihnen die gesetzlichen Gewährleistungsrechte innerhalb dieser 2 Jahre erhalten. Die Garantie gilt für den Bereich der Bundesrepublik Deutschland oder der jeweiligen Länder des regionalen Hauptvertriebspartners als Ergänzung der lokal gültigen gesetzlichen Vorschriften. Bitte beachten Sie Ihren Ansprechpartner des regional zuständigen Kundendienstes oder die unten aufgeführte Serviceadresse.

ISC GmbH · International Service Center
Eschenstraße 6 · D-94405 Landau/Isar (Germany)
Info-Tel. 0180-5 120 509 • Telefax 0180-5 835 830
Service- und Infoserver: <http://www.isc-gmbh.info>

- Ⓢ Technische Änderungen vorbehalten
- Ⓢ Technical changes subject to change
- Ⓢ Sous réserve de modifications
- Ⓢ Technische wijzigingen voorbehouden
- Ⓢ Salvo modificaciones técnicas
- Ⓢ Salvaguardem-se alterações técnicas
- Ⓢ Förbehåll för tekniska förändringar
- Ⓢ Oikeus teknisiin muutoksiin pidätetään
- Ⓢ Der tages forbehold for tekniske ændringer
- Ⓢ Tekniske endringer forbeholdes
- Ⓢ Con riserva di apportare modifiche tecniche
- Ⓢ Technikai változások jogát fenntartva
- Ⓢ Technické zmeny vyhradeny
- Ⓢ Tehnične spremembe pridržane.
- Ⓢ Zadržavamo pravo na tehnične izmjene.
- Ⓢ Technické zmeny vyhradené
- Ⓢ Zastrzega się wprowadzanie zmian technicznych
- Ⓢ Se rezervă dreptul la modificări tehnice.
- Ⓢ Сохраняется право на технические изменения
- Ⓢ Запазва се правото за технически промени
- Ⓢ Ο κατοκνωστικής διατρέξεως το δικαιώμα τεχνικών αλλαγών
- Ⓢ Teknik değişiklikler olabilir

GARANTIBEVIS

I tilfælde af, at vort produkt skulle være fejlfærdigt, yder vi 2 års garanti på det i vejledningen nævnte produkt. Garantiperioden på 2 år begynder, når risikoen går over på køber, eller når produktet overdrages til kunden.

Før at kunne starte krav på garantien er det en forudsætning, at produktet er blevet ordentligt vedligeholdt i henhold til betjeningsvejledningens anvisninger, samt at produktet er blevet anvendt korrekt i overensstemmelse med dets formål.

Lovmessige forbrugerrettigheder er naturligvis stadigvæk gældende inden for garantiperioden på de 2 år.

Garantien gælder som supplement til lokalt gældende bestemmelser i det land, hvor den regionale hovedforhandler har sit sæde. Vi henviser endvidere til din kontaktperson hos den regionalt ansvarlige kundeservice eller til nedenstående serviceadresse.

GARANTIBEVIS

Vi lämnar 2 års garanti på produkten som beskrivs i bruksanvisningen. Denna garanti gäller om produkten uppvisar brister. 2-års-garantin gäller från och med riskövergången eller när kunden har tagit emot produkten från säljaren.

En förutsättning för att garantin ska kunna tas i anspråk är att produkten har underhållits enligt instruktionerna i bruksanvisningen samt att produkten har använts på ändamålsenligt sätt.

Givetvis gäller fortfarande de lagstadgade rättigheterna till garanti under denna 2-års-period.

Garantin gäller endast för Förbundsrepubliken Tyskland eller i de länder där den regionala centraldistributionspartnern befinner sig som komplettering till de lagstadgade föreskrifter som gäller i resp. land. Kontakta din kontaktperson vid den regionala kundtjänsten eller vänd dig till serviceadressen som anges nedan.

TAKUUTODISTUS

Käyttöohjeessa kuvatulle laitteelle myönämme 2 vuoden takuun siinä tapauksessa, että valmistamamme tuote on puutteellinen. 2 vuoden määräaika alkaa joko vaaransirynnäshetkestä tai siitä hetkestä, jolloin asiakas on ottanut laitteen haltuunsa. Takuuvaateiden edellytyksenä on laitteen käyttöohjeessa annettujen määräysten mukainen asiantunteva huolto sekä laittemme määräystenmukainen käyttö.

On itsestään selvää, että asiakkaan lakimääräiset takuukorvausoikeudet säilyvät näiden 2 vuoden aikana.

Takuu on voimassa Saksan Liittotasavallan alueella tai kunkin päämyyjäedustajan alueen maissa paikallisesti voimassaolevien lakimäärysten täydennyksenä. Asiakkaan tulee käännyä takuusiiossa alueesta vastuussa olevan asiakaspalvelun tai alla mainitun huoltopalvelun puoleen.

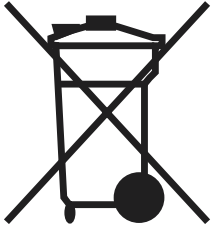

☞ Gælder kun EU-lande

Smid ikke el-værktøj ud som almindeligt husholdningsaffald.

I henhold til EF-direktiv 2002/96 om elektroaffald og dets omsættelse til national lovgivning skal brugt el-værktøj indsamles adskilt og indleveres på genbrugsstation.

Recycling-alternativ til tilbagesendelse af brugt vare:

Ejeren af det elektroniske apparat er forpligtet til – som et alternativ i stedet for tilbagesendelse – at medvirke til, at relevante dele af apparatet genanvendes ifølge miljøforskrifterne i tilfælde af overdragelse af ejerskab til tredjemand. Det brugte apparat kan også overdrages til et deponeringssted, som vil varetage bortskaffelsen af apparatets dele i overensstemmelse med nationale bestemmelser vedrørende skrotning og genbrug. Ikke omfattet heraf er tilbehørsdele og hjælpemidler, som ikke indeholder elektroniske komponenter.

☞ Endast för EU-länder

Kasta inte elverktyg i hushållssoporna.

Enligt det europeiska direktivet 2002/96/EG om avfall som utgörs av eller innehåller elektriska eller elektroniska produkter och dess tillämpning i den nationella lagstiftningen, måste förbrukade elverktyg källsorteras och lämnas

Återvinnings-alternativ till begäran om återsändning:

Som ett alternativ till återsändning är ägaren av elutrustningen skyldig att bidra till ändamålsenlig avfallshantering för det fall att utrustningen ska skrotas. Efter att den förbrukade utrustningen har lämnats in till en avfallsstation kan den omhändertas i enlighet med gällande nationella lagstiftning om återvinning och avfallshantering. Detta gäller inte för tillbehörsdelar och hjälpmedel utan elektriska komponenter vars syfte har varit att komplettera den förbrukade utrustningen.

☞ Koskee ainoastaan EU-jäsenmaita

Älä heitä sähkötyökaluja kotitalousjätteisiin.

Sähkökäyttöisiä ja elektronisia vanhoja laitteita koskevan Euroopan direktiivin 2002/96/EY mukaan, joka on sisällytetty kansallisiin lakeihin, tulee loppuun käytetyt sähkökäyttöiset työkalut kerätä erikseen ja toimittaa ympäristöystävälliseen kierrätykseen uusiokäyttöä varten.

Kierrätys vaihtoehtona takaisinlähettämislle:

Sähkölaitteen omistajan velvollisuus on takaisinlähettämisen vaihtoehtona avustaa laitteen asianmukaista hävittämistä kierrätyksen kautta, kun laite poistetaan käytöstä. Laitteen voi toimittaa myös kierrätyspisteeseen, joka suorittaa laitteen hävittämisen paikallisten kierrätys- ja jätteenpoistomääräysten mukaisesti hyödyntäen käyttökelpoiset raaka-aineet. Tämä ei koske käytöstä poistettaviin laitteisiin kuuluvia lisävarusteita tai apulaitteita, joissa ei ole sähköosia.



(N OK)

Eftertryk eller anden form for mangfoldiggørelse af skriftligt materiale, ledsagepapirer indbelått, som omhandler produkter, er kun tilladt efter udtrykkelig tilladelse fra ISC GmbH.

(FIN)

Tuotteiden dokumentaatioiden ja muiden mukaanliitettyjen asiakirjojen vain osittainenkin kopiointi tai muuntainen monistaminen on sallittu ainoastaan ISC GmbH:n nimenomaisella luvalla.

(S)

Eftertryck eller annan duplicering av dokumentation och medföljande underlag för produkter, även utdrag, är endast tillåtet med uttryckligt

