

- Ⓓ **Bedienungsanleitung**
Dreieckschleifer
- ⒼⒷ **Operating Instructions**
Triangular Sander
- Ⓕ **Instructions de service**
Ponceuse triangulaire
- ⒶⒻ **Gebruiksaanwijzing**
Driehoek-schuurmachine
- Ⓔ **Manual de instrucciones**
Lijadora triangular
- ⒫ **Manual de operação**
Rectificadora triangular
- Ⓒ **Bruksanvisning**
Triangelslipverk
- ⒻⒻ **Käyttöohje**
Kolmiohiomakone
- Ⓐ **Bruksanvisning**
Trekantsliper
- ⒼⓇ **Οδηγίες χρήσης**
Τρίγωνος λειαντικός τροχός
- Ⓘ **Istruzioni per l'uso**
Smerigliatrice triangolare
- ⒹⓀ **Brugsanvisning**
Trekantsliber

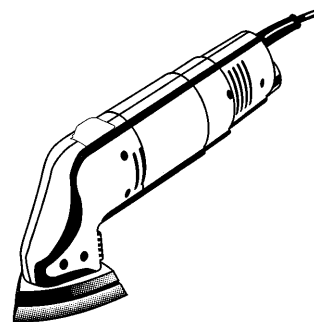

Art.-Nr.: 44.642.00

Einhell®



DELS 180

D

Bitte lesen Sie die Gebrauchsanweisung genau und achten Sie besonders auf die Sicherheitshinweise. Bewahren Sie die Gebrauchsanweisung zusammen mit dem Dreieckschleifer auf.

SICHERHEITSHINWEISE

Achtung! Beim Gebrauch von Elektrowerkzeugen sind zum Schutz gegen elektrischen Schlag, Verletzungs- und Brandgefahr folgende grundsätzlichen Sicherheitsmaßnahmen zu beachten. Lesen und beachten Sie diese Hinweise, bevor Sie das Gerät benutzen.

1. **Halten Sie Ihren Arbeitsbereich in Ordnung**
– Unordnung im Arbeitsbereich ergibt Unfallgefahr.
2. **Berücksichtigen Sie Umgebungseinflüsse**
– Setzen Sie Elektrowerkzeuge nicht dem Regen aus. Benützen Sie Elektrowerkzeuge nicht in feuchter oder nasser Umgebung. Sorgen Sie für gute Beleuchtung. Benützen Sie Elektrowerkzeuge nicht in der Nähe von brennbaren Flüssigkeiten oder Gasen.
3. **Schützen Sie sich vor elektrischem Schlag**
– Vermeiden Sie Körperberührung mit geerdeten Teilen, zum Beispiel Rohren, Heizkörpern, Herden, Kühlschränken.
4. **Halten Sie Kinder fern!**
– Lassen Sie andere Personen nicht das Werkzeug oder Kabel berühren, halten Sie sie von Ihrem Arbeitsbereich fern.
5. **Bewahren Sie Ihre Werkzeuge sicher auf**
– Unbenutzte Werkzeuge sollten in trockenem, verschlossenem Raum und für Kinder nicht erreichbar aufbewahrt werden.
6. **Überlasten Sie Ihre Werkzeuge nicht**
– Sie arbeiten besser und sicherer im angegebenen Leistungsbereich.
7. **Benützen Sie das richtige Werkzeug**
– Verwenden Sie keine zu schwachen Werkzeuge oder Vorsatzgeräte für schwere Arbeiten. Benützen Sie Werkzeuge nicht für Zwecke und Arbeiten, wofür Sie nicht bestimmt sind; zum Beispiel benützen Sie keine Handkreissäge, um Bäume zu fällen oder Äste zu schneiden.
8. **Tragen Sie geeignete Arbeitskleidung**
– Tragen Sie keine weite Kleidung oder Schmuck. Sie können von beweglichen Teilen erfaßt werden. Bei Arbeiten im Freien sind Gummihandschuhe und rutschfestes Schuhwerk empfehlenswert. Tragen Sie bei langen Haaren an Haarnetz.
9. **Benützen Sie eine Schutzbrille**
– Verwenden Sie eine Atemmaske bei stauberzeugenden Arbeiten.
10. **Zweckfremden Sie nicht das Kabel**
– Tragen Sie das Werkzeug nicht am Kabel, und benützen Sie es nicht, um den Stecker aus der Steckdose zu ziehen. Schützen Sie das Kabel vor Hitze, Öl und scharfen Kanten.
11. **Sichern Sie das Werkstück**
– Benützen Sie Spannvorrichtungen oder einen Schraubstock, um das Werkstück festzuhalten. Es ist damit sicherer gehalten als mit ihrer Hand und ermöglicht die Bedienung der Maschine mit beiden Händen.
12. **Überdehnen Sie nicht Ihren Standbereich**
– Vermeiden Sie abnormale Körperhaltung. Sorgen Sie für sicheren Stand, und halten Sie jederzeit das Gleichgewicht.
13. **Pflegen Sie Ihre Werkzeuge mit Sorgfalt**
– Halten Sie Ihre Werkzeuge scharf und sauber, um gut und sicher zu arbeiten. Befolgen Sie die Wartungsvorschriften und die Hinweise für Werkzeugwechsel. Kontrollieren Sie regelmäßig den Stecker und das Kabel, und lassen Sie diese bei Beschädigung von einem anerkannten Fachmann erneuern. Kontrollieren Sie Verlängerungskabel regelmäßig und ersetzen Sie beschädigte. Halten Sie Handgriffe trocken und frei von Öl und Fett.
14. **Ziehen Sie den Netzstecker**
– Bei Nichtgebrauch, vor der Wartung und beim Werkzeugwechsel, wie zum Beispiel Sägeblatt, Bohrer und Maschinenwerkzeugen aller Art.
15. **Lassen Sie keine Werkzeugschlüssel stecken**
– Überprüfen Sie vor dem Einschalten, daß die Schlüssel und Einstellwerkzeuge entfernt sind.
16. **Vermeiden Sie unbeabsichtigten Anlauf**
– Tragen Sie keine an das Stromnetz angeschlossenen Werkzeuge mit dem Finger am Schalter. Vergewissern Sie sich, daß der Schalter beim Anschluß an das Stromnetz ausgeschaltet ist.
17. **Verlängerungskabel im Freien**
– Verwenden Sie im Freien nur dafür zugelassene und entsprechend gekennzeichnete Verlängerungskabel.
18. **Seien Sie stets aufmerksam**
– Beobachten Sie Ihre Arbeit. Gehen Sie vernünftig vor. Verwenden Sie das Werkzeug nicht, wenn Sie unkonzentriert sind.
19. **Kontrollieren Sie Ihr Gerät auf Beschädigungen**
– Vor weiterem Gebrauch des Werkzeugs die Schutzeinrichtungen oder leicht beschädigte Teile sorgfältig auf ihre einwandfreie und bestimmungsgemäße Funktion überprüfen. Überprüfen Sie, ob die Funktion beweglicher Teile in Ordnung ist, ob sie nicht klemmen oder ob Teile beschädigt sind. Sämtliche Teile müssen richtig montiert sein und alle Bedingungen des Gerätes zu gewährleisten. Beschädigte Schutzvorrichtungen und Teile sollen sachgemäß durch eine Kundendienstwerkstatt repariert oder ausgewechselt werden, soweit nichts anderes in den Betriebsanleitungen angegeben ist. Beschädigte Schalter müssen bei einer Kundendienstwerkstatt ersetzt werden. Benützen Sie keine Werkzeuge, bei denen sich der Schalter nicht ein- und ausschalten läßt.
20.  **Achtung!**
– Zu Ihrer eigenen Sicherheit, benützen Sie nur Zubehör und Zusatzgeräte, die in der Bedienungsanleitung angegeben oder vom Werkzeug-Hersteller empfohlen oder angegeben werden. Der Gebrauch anderer als der in der Bedienungsanleitung oder im Katalog empfohlenen Einsatzwerkzeuge oder Zubehöre kann eine persönliche Verletzungsgefahr für Sie bedeuten.

21. Reparaturen nur vom Elektrofachmann

Dieses Elektrowerkzeug entspricht den einschlägigen Sicherheitsbestimmungen. Reparaturen dürfen nur von einer Elektrofachkraft ausgeführt werden, andernfalls können Unfälle für den Betreiber entstehen.

22. **Schließen Sie die Staubabsaug-Einrichtung an** – Wenn Vorrichtungen zum Anschluß von Staubabsaugeinrichtungen vorhanden sind, überzeugen Sie sich, daß diese angeschlossen und benutzt werden.
23. Bei allen Arbeiten (Reinigung der Maschine, Schleifpapierwechsel u. ä.) an der Maschine, vorher den Netzstecker ziehen.
24. Ziehen Sie das Netzkabel immer am Stecker aus der Steckdose.
25. Benutzen Sie zum Schutze Ihrer Gesundheit bei Schleifarbeiten eine Staubmaske sowie eine Schutzbrille!
26. Der Arbeitsplatz soll sauber und gut beleuchtet sein.
27. Achten Sie darauf, daß das zu bearbeitende Werkstück ausreichend gegen Wegrutschen gesichert ist.
28. Halten Sie Ihre Maschine im eigenen Interesse stets sauber und kontrollieren Sie nach der Schleifarbeit die Maschine auf Beschädigungen.
29. Vergewissern Sie sich, daß der Schalter beim Anschluß ausgeschaltet ist.
30. Sorgen Sie für sicheren Stand vor allem auf Leitern und Gerüsten.
31. Das Gerät darf nur für Trockenschliff verwendet werden.
32. Kabel immer nach hinten vom Gerät wegführen.
33. Dauerhafte Lärmpegel führen zu Gehörschäden. Gehörschutz verwenden.
34. Die Lärmentwicklung am Arbeitsplatz kann 85 dB(A) überschreiten. In diesem Fall sind Schall- und Gehörschutzmaßnahmen für den Bedienenden erforderlich. Das Geräusch dieses Elektrowerkzeugs wird nach IEC 59 CO 11, IEC 704, DIN 45635 Teil 21, NFS 31-031 (84/537/EWG) gemessen.
35. Asbesthaltige Materialien dürfen nicht bearbeitet werden.
36. Vor jeder Benutzung Gerät, Kabel und Stecker überprüfen. Schäden nur durch Fachmann beseitigen lassen.

**Technische Daten:**

Netzanschluß:	230V ~ 50Hz
Leistungsaufnahme:	180 Watt
Schwingkreis Ø:	1,0mm
Schwingzahl:	6.500 U/min
Schalldruckpegel LPA:	88 dB(A)
Schalleistungspegel LWA:	98,6 dB(A)
Schutzklasse:	II
Vibration a_{h1} :	8 m/s ²
Gerätegewicht:	1,2 kg
Schleifpapiergröße:	90 x 90 x 90 mm
Baujahr:	1996

Inbetriebnahme

Nehmen Sie das Schleifpapier und legen es auf den Schleifteller. Achten Sie darauf das sich die Löcher für die Staubabsaugung überdecken. Das Schleifpapier mit einem fest Druck (per Hand) fixieren.

Netzspannung beachten: Die Spannung der Stromquelle muß mit den Angaben auf dem Typenschild des Gerätes übereinstimmen.

EIN-AUS-SCHALTEN

Zum Einschalten des Gerätes muß nur der Schalter auf der Unterseite des Gerätes von 0 auf 1 geschaltet werden.

Wechsel des Schleifpapiers:

Der Schleifteller ist mit einem Klettverschlußsystem für Schleifpapiere ausgestattet. Dies ermöglicht schnelles Befestigen von neuem Schleifpapier ohne Spannvorrichtung. Vor Aufsetzen von neuem Schleifpapier den Klettverschluß des Schleiftellers ausklappen und mit einer Bürste oder eventuell mit Druckluft reinigen.

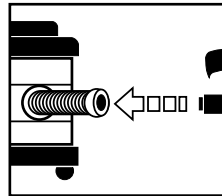
Staubabsaugung:

Die Staubabsaugung verhindert größere Verschmutzung, hohe Staubbelastungen in der Atemluft und erleichtert die Entsorgung.

Wartung und Pflege:

- Das Gerät ist wartungsfrei
- Lüftungsschlitze stets frei und sauber halten.
- Halten Sie die Absauglöcher in der Schwingplatte sauber
- Sollte das Gerät trotz sorgfältiger Herstell- und Prüfverfahren einen Defekt aufweisen, ist eine Reparatur durch einen Fachmann durchzuführen.

Arbeitshinweise

Das Gerät ist besonders leistungsfähig beim Schleifen von schwer zugänglichen Ecken und Kanten. Zum Schleifen von Profilen und Hohlkehlen kann auch allein mit der Spitze oder einer Kante des Schleiftellers gearbeitet werden.

Entsprechend dem zu bearbeitenden Material und dem gewünschten Abtrag der Oberfläche sind unterschiedliche Schleifpapiere verfügbar. Die Abtragleistung wird im wesentlichen durch die Wahl des Schleifblattes und dosiertes Andrücken des Schleiftellers bestimmt.

Umweltschutz

Achten Sie auf Müllvermeidung statt Müllentsorgung. Verpackung, Zubehör, defekte Bauteile und Gerät der umweltgerechten Entsorgung, d.h. Mülltrennung und Wiederverwertung, zuführen.

Fragen Sie in der für Sie zuständigen Gemeindeverwaltung nach.

Ersatzteilbestellung

Bei eventuellen Ersatzteilbedarf sollten folgende Angaben gemacht werden:

1. Typ des Gerätes
2. Artikelnummer des Gerätes
3. Identnummer des Gerätes
4. Ersatzteilnummer des erforderlichen Ersatzteils

GB

Please read the operating instructions carefully and observe the safety regulations at all costs. Keep the operating instructions together with the triangular sander.

SAFETY INSTRUCTIONS

Warning! When using electric tools, basic safety precautions should always be followed to reduce the risk of fire, electric shock and personal injury, including the following.

Read all these instructions before attempting to operate this product and save these instructions.

For safe operation:

1. **Keep work area clean**
 - Cluttered areas and benches invite injuries.
2. **Consider work area environment**
 - Don't expose power tools to rain. Don't use power tools in damp or wet locations. Keep work area well lit. Don't use power tools in presence of flammable liquids or gases.
3. **Guard against electric shock**
 - Prevent body contact with grounded surfaces (e.g. pipes, radiators, ranges refrigerators).
4. **Keep children away**
 - Do not let visitors contact tool or extension cord. All visitors should be kept away from work area.
5. **Store idle tools**
 - When not in use, tools should be stored in dry, high, or locked-up place, out of the reach of children.
6. **Don't force tool**
 - It will do the job better and safer at the rate for which it was intended.
7. **Use right tool**
 - Don't force small tools or attachments to do the job of heavy duty tool. Don't use tools for purposes not intended: for example, don't use circular saw for cutting tree limbs or logs.
8. **Dress properly**
 - Do not wear loose clothing or jewelry. They can be caught in moving parts. Rubber gloves and nonskid footwear are recommended when working outdoors. Wear protective hair covering to contain long hair.
9. **Use safety glasses**
 - Also use face or dust mask if cutting operation is dusty.
10. **Don't abuse cord**
 - Never carry tool by cord or yank it to disconnect it from receptacle. Keep cord from heat, oil and sharp edges.
11. **Secure work**
 - Use clamps or a vise to hold work. It's safer than using your hand and it frees both hands to operate tool.
12. **Don't overreach**
 - Keep proper footing and balance at all times.
13. **Maintain tools with care**
 - Keep tools sharp and clean for better and safer performance. Follow instructions for lubricating and changing accessories. Inspect tool cords periodically and, if damaged, have repaired by authorized service facility. Inspect extension cords periodically and replace if damaged. Keep handles dry, clean and free from oil and grease.
14. **Disconnect tools**
 - When not in use, before servicing, and when changing accessories such as blades, bits and cutters.
15. **Remove adjusting keys and wrenches**
 - Form the habit of checking to see that keys and adjusting wrenches are removed from tool before turning it on.
16. **Avoid unintentional starting**
 - Don't carry plugged-in tool with finger on switch. Be sure switch is off when plugging in.
17. **Outdoor use extension cords**
 - When tool is used outdoors, use only extension cords intended for use outdoors and so marked.
18. **Stay alert**
 - Watch what you are doing. Use common sense. Do not operate tool when you are tired.
19. **Check damaged parts**
 - Before further use of the tool, a guard or other part that is damaged should be carefully checked to determine that it will operate properly and perform its intended function. Check for alignment of moving parts, binding of moving parts, breakage of parts, mounting, and any other conditions that may affect its operation. A guard or other part that is damaged should be properly repaired or replaced by an authorized service center unless otherwise indicated elsewhere in this instructions manual. Have defective switches replaced by an authorized service center. Do not use tool if switch does not turn it on and off.
20.  **Warning**
 - The use of any other accessory or attachment other than recommended in this operating instruction or the Einhell catalog may present a risk of personal injury.
21. **Have your tool repaired by an expert**
 - This electric appliance is in accordance with the relevant safety rules repairing of electric appliances may be carried out only by experts otherwise it may cause considerable danger for the user.
22. **Connect the dust extraction device**
 - Wherever there are facilities for fitting a dust extraction system, make sure it is connected and used.
23. Always remove the plug from the socket before doing any work on the machine (cleaning, changing sanding paper etc.).
24. Never remove the plug from the socket by pulling on the power cable.

25. For the sake of your health, always wear a dust mask and goggles when sanding!
26. Keep the workplace clean and well illuminated.
27. Before you begin work, make sure the workpiece cannot slip.
28. It is in your own interests to keep the machine clean at all times and to check it for damage after each use.
29. Make sure the switch is turned to off before connecting up the machine.
30. Make sure of your footing, particularly when working on ladders and scaffolding.
31. This machine is to be used for dry sanding only.
32. Always run the cable away from the back of the machine.
33. Permanent noise damages your hearing. Wear ear muffs.
34. The noise level at the place of work may exceed 85 db(A), in which case ear muffs are required for the user. The noise generated by this electric tool is measured in accordance with IEC 59 CO 11, IEC 704, DIN 45635 Part 21, NFS 31-031 (84/537/EEC).
35. The processing of asbestos materials is prohibited.
36. Always check the machine, cable and plug before starting with your work. Have any damage repaired by a specialist.



Technical data

Voltage:	230 V - 50 Hz
Power rating:	180 W
Oscillating circle dia.	1.0 mm
Oscillations per minute:	6.500
Sound pressure level:	88 db(A)
Sound power level:	98.6 dB(A)
Protection class:	II
Vibration a_{h1} :	8 m/s ²
Tool weight:	1.2 kg
Sanding paper dimensions:	90 x 90 x 90 mm
Year of manufacture:	1996

Putting into operation

Take the sanding paper and place it on the sanding pad. Make sure that the dust extraction holes coincide. Fix the sanding paper in position by pressing firmly (with your hand).

Check the mains voltage: The voltage of your power source must be the same as that specified on the tool's rating plate.

SWITCHING ON/OFF

To switch on, simply move the switch at the bottom of the tool from 0 to 1.

Replacing the sanding paper

The sanding pad features Velcro-type backing for fast fixing of the sanding paper without a mechanical clamping device. Before you attach new sanding paper, remove all dust from the sanding pad by tapping and cleaning with a brush or compressed air.

Dust extractor

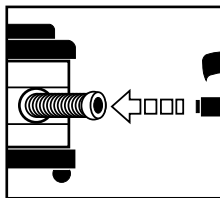

The dust extractor prevents serious soiling and high dust levels in the air you breathe, and it also makes it easier to dispose of the waste dust.

Maintenance and cleaning

- The machine requires no maintenance
- Make sure that the ventilation slots are unobstructed and clean at all times.
- Keep the extraction holes in the oscillating plate clean.
- If you discover that the machine has a defect in spite of it having been manufactured and tested with all due care, have the machine repaired by a specialist.

Notes on working with the machine

The triangular sander is particularly efficient at sanding hard-to-reach corners and edges. It is possible to work with just the tip or one edge of the sanding disk when sanding profiles and flutes. Assorted grades of sanding paper are available to suit the workpiece material and the depth of surface removal required. The intensity of sanding depends mainly on your choice of sanding paper and the controlled pressure you apply to the sanding disk.

Environmental protection

Remember that waste prevention is better than waste disposal.

Dispose of packaging, accessories, defective components and machines in an environment-friendly manner, i.e. classify and recycle.

Ask your local council offices for advice.

Ordering spare parts

Quote the following data when ordering spare parts:

1. Type of machine
2. Article number of the machine
3. Identification number of the machine
4. Number of the spare part you require

F

Lisez attentivement ce mode d'emploi et respectez surtout les consignes de sécurité. Gardez le mode d'emploi avec la ponceuse triangulaire.

INSTRUCTIONS DE SÉCURITÉ

Attention! Afin de réduire le risque de décharge électrique, de blessure et d'incendie lors de l'utilisation d'outils électriques, observez les mesures de sécurité fondamentales suivantes.

Lisez et observez ces instructions avant d'utiliser l'outil conservez ces instructions de sécurité!

1. **Maintenez de l'ordre dans votre domaine de travail**
– Le désordre dans le domaine de travail augmente le risque d'accident.
2. **Tenez compte de l'environnement du domaine de travail**
– N'exposez pas les outils électriques à la pluie. N'utilisez pas d'outils électriques dans un environnement humide ou mouillé. Veillez à ce que le domaine de travail soit bien éclairé. N'utilisez pas d'outils électriques si des liquides ou des gaz inflammables se trouvent à proximité.
3. **Protégez-vous contre les décharges électriques**
– Évitez le contact corporel avec des surfaces reliées à la terre, comme p. ex. tuyaux: radiateurs, cuisinières électriques, réfrigérateurs.
4. **Tenez les enfants éloignés!**
– Ne permettez pas que d'autres personnes touchent à l'outil ou au câble. Tenez-les éloignées de votre domaine de travail.
5. **Rangez vos outils dans un endroit sûr**
– Les outils non utilisés devraient être rangés dans un endroit sec, ferme et hors de la portée des enfants.
6. **Ne surchargez pas votre outil**
– Vous travaillerez mieux et plus sûrement dans la plage de puissance indiquée.
7. **Utilisez l'outil adéquat**
– N'utilisez pas d'outils ou de dispositifs adaptables de trop faible puissance pour exécuter des travaux lourds. N'utilisez pas des outils à des fins et pour des travaux pour lesquels ils n'ont pas été conçus. p. ex. n'employez pas de scie circulaire à main pour abattre ou pour débrancher des arbres.
8. **Portez de vêtements de travail appropriés**
– Ne portez pas de vêtements larges ou de bijoux. Ils pourraient être happés par les pièces en mouvement. Lors de travaux à l'air libre, il est recommandé de porter des gants en caoutchouc et des chaussures à semelle anti-dérapante. Coiffez-vous d'un filet à cheveux s'ils sont longs.
9. **Portez des lunettes de protection**
– Utilisez aussi un masque si le travail exécuté produit de la poussière.
10. **Préservez le câble d'alimentation**
– Ne portez pas l'outil par le câble et ne tirez pas sur celui-ci pour débrancher la fiche de la prise. Préservez le câble de la chaleur, de l'huile et des arêtes vives.
11. **Fixez bien la pièce**
– Employez un dispositif de serrage ou un étau afin de bien fixer la pièce. Elle sera ainsi bloquée plus sûrement qu'avec votre main et vous aurez les deux mains libres pour manier l'outil.
12. **N'élargissez pas trop votre rayon d'action**
– Évitez d'adopter une position fatigante pour le corps. Veillez à ce que votre appui au sol soit ferme et conservez l'équilibre à tout moment.
13. **Entretenez vos outils soigneusement**
– Maintenez vos outils affûtés et propres afin de travailler mieux et plus sûrement. Observez les prescriptions d'entretien et les indications de changement de l'outillage. Vérifiez régulièrement l'état de la fiche et du câble d'alimentation et, en cas d'endommagement, faites-les changer par un spécialiste reconnu.
Vérifiez le câble de rallonge périodiquement et remplacez – le s'il est endommagé. Maintenez les poignées sèches et exemptes d'huile et de graisse.
14. **Débranchez la fiche de la prise**
– En cas de non utilisation, avant de procéder à l'entretien et lors du changement d'outil, comme p. ex. de lame des scie, de foret et de tout autre outillage.
15. **Enlevez les clés à outils**
– Avant de mettre l'outil en marche, assurez-vous que les clés et outils de réglage aient été retirés.
16. **Évitez tout démarrage involontaire**
– Ne portez pas d'outil en ayant le doigt placé sur l'interrupteur tant qu'il est branché au réseau électrique. Assurez-vous que l'interrupteur soit en position de coupure avant de brancher l'outil au réseau électrique.
17. **Câble de rallonge pour l'extérieur**
– À l'extérieur, n'utilisez que des câbles de rallonge homologués avec le marquage correspondant.
18. **Soyez toujours attentif**
– Observez votre travail. Agissez en faisant de bon sens. N'employez pas l'outil lorsque vous êtes fatigué.
19. **Contrôlez si votre appareil est endommagé**
– Avant d'utiliser un nouveau l'outil, vérifiez soigneusement le parfait fonctionnement des dispositifs de sécurité ou des pièces légèrement endommagées. Vérifiez si le fonctionnement des pièces en mouvement est correct, si elles ne se grippent pas ou si d'autres pièces sont endommagées. Tous les composants doivent être montés correctement et remplir les conditions pour garantir le fonctionnement impeccable de l'appareil.
Tout dispositif de sécurité et toute pièce endommagée, doivent être réparés ou échangés de manière appropriée par un atelier du service après-vente, pour autant que d'autres instructions ne soient contenues dans la notice d'emploi.
Tout interrupteur de commande défectueux doit être remplacé par un atelier du service après-vente. N'utilisez aucun outil sur lequel l'interrupteur ne puisse ni ouvrir ni fermer le circuit correctement.
20.  **Attention!**
– Pour votre propre sécurité, n'utilisez que les accessoires et dispositifs adaptables mentionnés dans la notice d'emploi ou recommandés par le fabricant de l'outil.
L'utilisation d'accessoires ou d'outils adaptables autres que ceux recommandés dans la notice d'emploi ou dans le catalogue, peut signifier pour vous un danger personnel de blessure.
21. **Faites réparer votre outil par un spécialiste**
– Cette machine est conforme aux règles de sécurité en vigueur. Toute réparation doit être faite par un spécialiste et uniquement avec des pièces d'origine sinon elle peut être cause de risques graves pour la sécurité de l'utilisateur.
22. **Raccordez le dispositif d'aspiration**
Si des raccords pour l'aspiration de la poussière existent, convainquez-vous que ceux-ci sont raccordés et utilisés.

23. Avant d'effectuer toute sorte de travail à la machine (nettoyage, échange du papier abrasif, etc.), veuillez retirer, s.v.p., la fiche secteur.
24. Prenez en tout cas la fiche de secteur pour déconnecter le câble secteur de la prise de courant.
25. Portez toujours un masque anti-poussière et des lunettes de protection pendant les travaux de ponçage, pour protéger votre santé.
26. La place de travail doit être propre et bien illuminée.
27. Veillez à ce que la pièce à usiner soit bien arrêtée afin qu'elle ne puisse pas glisser.
28. Dans votre propre intérêt, tenez la machine constamment propre et vérifiez son bon état après avoir terminé le travail de ponçage.
29. En branchant la machine, veuillez vérifier, s.v.p., que l'interrupteur soit mis en position „ARRET“.
30. Gardez votre position de sécurité, surtout en travaillant sur des échelles et des échafaudages.
31. L'appareil est uniquement prévu pour le ponçage à sec.
32. Guidez le câble en tout cas vers l'arrière de l'appareil.
33. Des niveaux de bruit élevés permanents peuvent endommager l'ouïe. Utilisez un protège-oreilles.
34. L'émission de bruit peut dépasser 85 dB (A) sur le lieu de travail. Si tel est le cas, des mesures d'insonorisation pour l'utilisateur doivent être prises. Le niveau sonore de cet outil électrique est mesuré selon IEC 59 CO 11, IEC 704, DIN 45635 partie 21, NFS 31-031 (84/537/CEE).
35. Il ne faut pas usiner des matériaux contenant de l'amiante.
36. Avant toute utilisation, vérifiez le bon état de l'appareil, du câble et de la fiche. Seulement un spécialiste peut réparer des dommages éventuels.



Données techniques:

Branchement au secteur:	230 V ~ 50 Hz
Puissance absorbée:	180 W
ø du circuit oscillant:	1,0 mm
Nombre d'oscillations:	6 500 tr./min.
Niveau de pression acoustique LPA:	88 dB(A)
Niveau de puissance acoustique LWA:	98,6 dB (A)
Classe de sécurité:	II
Vibration a _H :	8 m/s ²
Poids de l'appareil:	1,2 kg
Cotes du papier-émeri	90 x 90 x 90 mm
Année de fabrication:	1996

Mise en service

Prenez le papier-émeri et posez-le sur le disque à rectifier. Veillez à ce que les trous d'aspiration de poussière se recouvrent. Fixez le papier-émeri en pressant fortement à la main.

Faites attention à la tension du secteur: La tension de la source de courant doit être identique à celle indiquée sur la plaque signalétique de l'appareil.

MARCHE/ARRET

Afin de mettre l'appareil en marche, il suffit de mettre l'interrupteur situé à la partie inférieure de l'appareil, de 0 à la position 1.

Changement du papier-émeri:

Le disque à rectifier est muni d'un système de bande Velcro pour papiers-émeri. Ceci permet de fixer rapidement un nouveau papier-émeri sans dispositif de serrage. Avant de mettre en place un nouveau papier-émeri, faire tomber la poussière en tapant sur la bande Velcro du disque à rectifier et la nettoyer à l'aide d'une brosse ou éventuellement à l'aide d'air comprimé.

Aspiration des poussières

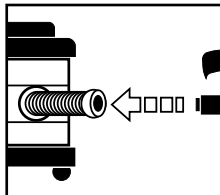

Le dispositif d'aspiration des poussières sert à empêcher l'encrassement fort de l'appareil, une atmosphère très poussiéreuse et à faciliter l'élimination des poussières.

Soins et entretien

- L'appareil n'exige pas de maintenance.
- Veillez à ce que les fentes de ventilation soient toujours libres et propres, s.v.p.
- Veillez à ce que les trous d'aspiration du disque de ponçage soient toujours propres.
- Au cas où votre appareil serait en panne - en dépit des procédés de fabrication et d'essai de haute qualité - il faut le faire réparer par un spécialiste.

Consignes relatives au travail

L'appareil est particulièrement efficace s'il s'agit de poncer des coins et arêtes d'accès difficile. Il convient aussi d'utiliser seulement la pointe ou une arête du disque de ponçage pour poncer des profils et des gorges. Des papiers abrasifs divers sont disponibles, en fonction des matériaux divers, et pour le degré d'enlèvement désiré de la surface. L'effet d'enlèvement dépend essentiellement du choix de la feuille abrasive et de la pression graduée du disque de ponçage.

Protection de l'environnement

Il est préférable d'éviter des déchets au lieu de les éliminer. Éliminez l'emballage, les accessoires, des composants défectueux et l'appareil lui-même d'une façon non-polluante, c'est-à-dire en respectant les consignes de séparation de déchets et de recyclage.

Renseignez-vous auprès de votre municipalité.

Commandes de pièces de rechange

Si vous exigez éventuellement des pièces de rechange, veuillez spécifier, s.v.p., les données suivantes:

1. Type de l'appareil
2. Numéro d'article de l'appareil
3. Numéro d'identification de l'appareil
4. Numéro de la pièce de rechange exigée

Gelieve de handleiding aandachtig te lezen en zeker de veiligheidsrichtlijnen na te leven. Bewaar deze handleiding altijd samen bij de Delta-schuurmachine.

VEILIGHEIDSADVIEZEN

Attentie! Bij het gebruik van elektrische gereedschappen moeten tegen schok-, verwondings- en brandgevaar in principe steeds de volgende veiligheidsmaatregelen in acht worden genomen. Lees en let goed op deze adviezen voor u een machine gebruikt.

1. **Houdhet werkgebied op orde.**
– Een wanordelijke werkomgeving leidt tot ongelukken.
2. **Houdtrekking met omgevingsinvloeden.**
– Laat elektrische gereedschappen niet in de regen liggen. Gebruik elektrische gereedschappen niet in een vochtige of natte omgeving. Zorg voor een goede verlichting. Gebruik elektrische gereedschappen niet in de buurt van bradbare vloeistoffen of gassen.
3. **Voorkom een elektrische schok.**
– Vermijd lichaamscontact met geaarde objecten, zoals metalen buizen, radiatoren. C. V. kachels, koelkasten enz.
4. **Houdtkinderen uit de buurt.**
– Laat andere personen niet aan gereedschap of snoer komen, houdtze weg van het werkgebied.
5. **Berg het gereedschap veilig op.**
– Niet in gebruik zijnde elektrische gereedschappen moeten in droge, afgesloten ruimten, buiten het bereik van kinderen bewaard worden.
6. **Overbelast het gereedschap niet.**
– Men werkt beter en veiliger binnen het aangegeven vermogensbereik.
7. **Gebruik het juiste gereedschap.**
– Gebruik geen machines met een te laag vermogen of voorzetapparatuur voor een te zware belasting. Gebruik de machines niet voor een doel of karwei, waarvoor zij niet bestemd zijn, bijv. gebruik geen handcirkelzaag voor het omzagen van bomen of snoeien van takken.
8. **Draag geschikte werkkleding.**
– Draag geen slobberende kleding of sieraden. Deze kunnen door de bewegende delen gegrepen worden. Bij het werken in de open lucht zijn rubber werkhandschoenen en schoenen met profielzolen aan te bevelen. Draag bij lang haar een haarnet.
9. **Gebruik een veiligheidsbril.**
– Gebruik ook een stofmasker bij stofverwekkende werkzaamheden.
10. **Gebruik het snoer niet verkeerd.**
– Draag de machine niet aan het snoer en gebruik het snoer niet om de stekker uit het stopcontact te trekken. Bescherm het snoer tegen hitte, olie en scherpe kanten.
11. **Klem het werkstuk vast.**
– Gebruik spanelementen of een bankschroef om het werkstuk vast te klemmen. Dit garandeert een veilige klemming dan met de hand, bovendien kan men met twee handen werken.
12. **Zorg voor een veilige houding.**
– Vermijd een abnormale lichaamshouding en zorg voor een stabiel evenwicht.
13. **Onderhoudthet gereedschap zorgvuldig.**
– Houdthet gereedschap scherp en schoon om better en veiliger te kunnen werken. Volg de onderhoudsvorschriften en de adviezen omtrent het verwisselen van gereedschappen op. Controleer regelmatig het snoer en laat dit bij beschadiging door een erkende vakman vernieuwen. Controleer regelmatig het verlengsnoer en vervang het indien het is beschadigd. Houdt de handgrepen droog en vrij van olie en vet.
14. **Trek de stekker uit het stopcontact.**
– Als het apparaat niet in gebruik is, tijdens het onderhoud en het verwisselen van gereedschappen, zoals, bijv. zaagbladen, boren en machinegereedschappen van welke soort dan ook.
15. **Laat geen gereedschapsleutels op de machine zitten.**
– Controleer voor het inschakelen of sleutels en andere hulpgereedschappen zijn verwijderd.
16. **Voorkom het per ongeluk inschakelen.**
– Draag geen aangesloten machines met de vinger aan de schakelaar. Controleer of de schakelaar bij aansluiting aan het lichtnet, uitgeschakeld staat.
17. **Verlengsnoer bij het gebruik buiten.**
– Gebruik buiten alleen voor dit doel goedgekeurde en overeenkomstig gekenmerkte verlengsnoeren.
18. **Wees steeds opmerkzaam.**
– Let steeds op het werk, ga met verstand te werk, gebruik de machine niet als men niet gekoncentreerd is.
19. **Kontroleer het elektrisch gereedschap op beschadigingen.**
– Voor het verdere gebruik van de machine moeten veiligheidsinrichtingen of beschadigde delen, zorgvuldig op een uitstekende en doelgerichte functie, worden beproefd. Controleer of de functie van de bewegende delen in orde is: of deze niet klemmen, of er geen delen gebroken zijn, of alle andere delen perfect en juist zijn gemonteerd en of alle andere voorwaarden, die het functioneren van het apparaat zouden kunnen beïnvloeden, juist zijn. Indien in de gebruiksaanwijzing niet anders is aangegeven, moeten beschadigde veiligheidsinrichtingen en machinedelen, door een servicewerkplaats vakkundig worden gerepareerd of worden verwisseld. Beschadigde schakelaars moeten door een servicewerkplaats worden vervangen. Gebruik geen apparatuur, waarvan de schakelaar niet aan-en uitschakeld kan worden.
20.  **Attentie!**
– Gebruik in het belang van persoonlijke veiligheid, alleen toebehoren en hulpapparaten, die in de gebruiksaanwijzing of in de catalogus worden aanbevolen. Het gebruik van andere dan de vermelde toebehoren of hulpgereedschappen, kan verwondingsgevaar opleveren.
21. **Reparaties mogen alleen door erkende reparateurs worden uitgevoerd.**
– Dit elektrisch gereedschap voldoet aan de betreffende veiligheidsvoorschriften. Ter voorkoming van ongevallen voor de gebruiker mogen reparaties alleen door vakkundig personeel worden uitgevoerd.
22. **Sluit de stofzuiginrichting aan**
– Als er installaties voor het aansluiten van stofzuiginrichtingen voorhanden zijn, vergewis U zich dat deze aangesloten en gebruikt worden.

23. Vóór alle werkzaamheden (reinigen van de machine, vervangen van het schuurpapier enz.) aan de machine, de stekker uit het stopcontact trekken!
24. Trek de netkabel altijd aan de stekker uit het stopcontact.
25. Draag bij het schuren een stofmasker alsook een beschermbril om Uw gezondheid te beschermen!
26. De werkplaats moet schoon en goed verlicht zijn.
27. Let erop dat het te bewerken werkstuk voldoende beveiligd is tegen wegglijden.
28. Hou de machine in uw eigen belang steeds schoon en controleer de machine na het schuren op eventuele beschadiging.
29. Vergewis U ervan dat de schakelaar bij het aansluiten uitgeschakeld is.
30. Zorg dat U vast en veilig staat vooral op ladders en stellingen.
31. De kabel steeds naar achteren van het toestel wegleiden.
32. Een voortdurend hoog geluidsniveau leidt tot gehoorschade. Gebruik een gehoorbescherming.
33. De geluidsontwikkeling aan de werkplaats kan 85 dB(A) overschrijden. In dit geval zijn maatregelen ter geluidwering en ter bescherming van het gehoor noodzakelijk voor de bediener. Het geluid van dit elektrisch gereedschap wordt gemeten volgens IEC 59 CO 11, IEC 704, DIN 45635 deel 21, NFS 31-031 (84/537/EG).
34. Asbestbevattende materialen mogen niet bewerkt worden.
35. Vóór ieder gebruik het toestel, de kabel en de stekker controleren. Eventuele beschadigingen mogen enkel door een elektrovakman worden verholpen.



Technische gegevens:

Netspanning:	230 V ~ 50 Hz
Stroomverbruik:	180 Watt
Trillingskring Ø:	1,0 mm
Trillingen per minuut:	6.500
Geluidsniveau LPA:	88 dB(A)
Geluidsprestatieniveau LWA :	98,6 dB(A)
Beschermingsklas:	II
Trillingen a _h :	8 m/s ²
Gewicht :	1,2 kg
Schuurpapier, afmetingen	90 mm x 90 mm x 90 mm
Bouwjaar :	1996

Ingebruikneming

Neem het schuurpapier en plaats het op het schuurplateau. Let er op dat de gaatjes van het schuurpapier en de gaatjes voor de stofafzuiging elkaar dekken. Het schuurpapier (met de hand) goed vastdrukken.

De netspanning in acht nemen : de spanning van de stroombron moet overeenkomen met de spanning aangeduid op het kenplaatje van het toestel.

IN/UITSCHAKELEN

U schakelt het toestel in door de schakelaar aan de onderkant van het toestel van 0 op 1 te plaatsen.

Verwisselen van schuurpapier :

Het schuurplateau is voorzien van een klitchechtingssysteem voor schuurpapier. Daardoor kan nieuw schuurpapier zonder spaninrichting snel bevestigd worden.

Vóór het plaatsen van nieuw schuurpapier de klitchechting van het schuurplateau uitkloppen en met een borstel of eventueel met perslucht reinigen.

Stopafzuiging:

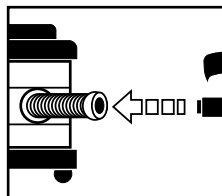

De stofafzuiging voorkomt grotere vervuiling, hoge stofbelasting van de ademlucht en vergemakkelijkt het opslaan van de afval.

Onderhoud:

- Het toestel behoeft geen onderhoud.
- Ventilatiespleten steeds vrij en schoon houden.
- Hou de afzuigpaten in de trillingsplaat schoon.
- Moest het toestel een defect vertonen ondanks zorgvuldige fabricage- en controleprocedures is een herstelling enkel door een vakman uit te voeren.

Werkaanwijzingen

Het toestel is bijzonder sterk bij het schuren van moeilijk toegankelijke hoeken en randen. Voor het schuren van profielen en holkelen kan ook alleen met de spits of een kant van de schuurplaat gewerkt worden. Overeenkomstig het te bewerken materiaal en het gewenste afschuren van de oppervlakte zijn verschillende schuurpapieren beschikbaar. De afschuurprestatie wordt voornamelijk door de keuze van het schuurpapier en het gedoseerde aandrukken van de schuurplaat bepaald.

Milieubescherming

Let erop dat afval beter vermeden dan opgeslaan wordt. Verpakking, toebehoren, defecte onderdelen en het toestel aangepast aan het milieu opslaan, d.w.z. afval sorteren en recycleren. Informeer U zich bij Uw gemeenteadministratie.

Bestellen van onderdelen

Indien U eventueel onderdelen nodig hebt, moet in de bestelling het volgende aangeduid worden:

1. Type van het toestel
2. Artikelnummer van het toestel
3. Identnummer van het toestel
4. Onderdeelnummer van het gewenste onderdeel

E

Rogamos se sirvan a leer con atención este manual de instrucciones y observen en todo momento las especificaciones de seguridad. Este manual de instrucciones deberá guardarse junto con la lijadora triangular.

INSTRUCCIONES DE SEGURIDAD

¡Atención! Cuando utilice herramientas eléctricas, observe las siguientes medidas fundamentales de seguridad, a fin de reducir el riesgo de descarga eléctrica, de lesiones de incendio.

Lea y observe todas estas instrucciones antes de utilizar la herramienta.

1. **Mantenga el orden en su área de trabajo.**
 - El desorden en el área de trabajo aumenta el riesgo de accidente.
2. **Tenga en cuenta el entorno del área de trabajo.**
 - No exponga las herramientas eléctricas a la lluvia. No utilice herramientas eléctricas en un entorno húmedo o mojado. Procure que el área de trabajo esté bien iluminada. No utilice herramientas eléctricas en la proximidad de líquidos o gases inflamables.
3. **Protéjase contra las descargas eléctricas.**
 - Evite el contacto del cuerpo con las superficies conectadas a tierra (p. ej. tuberías, radiadores, cocinas eléctricas, refrigeradores).
4. **¡Mantenga los niños alejados!**
 - No permita que otras personas toquen la herramienta o el cable. Manténgalas alejadas de su área de trabajo.
5. **Guarde sus herramientas en un lugar seguro.**
 - Las herramientas no utilizadas deben estar guardadas en lugar serco, cerrado y fuera del alcance de los niños.
6. **No sobrecargue la máquina.**
 - Trabaja mejor y más seguro dentro del margen de potencia indicado.
7. **Utilice la herramienta adecuada.**
 - No utilice herramientas o dispositivos acoplables de potencia demasiado débil para ejecutar trabajos pesados. No utilice herramientas para trabajos para los que no han sido concebidas, p. ej. no utilice una sierra circular manual para cortar o podar un árbol.
8. **Vista ropa de trabajo apropiada.**
 - No lleve vestidos anchos ni joyas. Podrían ser atrapados por piezas en movimiento. En trabajos al exterior, se recomienda llevar guantes de goma y calzado de suela antieslizante. Si su cabello es largo, téngalo recogido.
9. **Lleve gafas de protección**
 - Utilice también una mascarilla si el trabajo ejecutado produce polvo.
10. **Cuide el cable de alimentación.**
 - No lleve la máquina por el cable ni tire de él para desconectarla de la base en enchufe. Preserve el cable del calor, del aceite y de las aristas vivas.
11. **Asegure bien la pieza de trabajo.**
 - Emplee un dispositivo de fijación o una mordaza para mantener firme la pieza de trabajo. Ello es más seguro que usando su mano y le permite tener ambas manos libres para manejar la herramienta.
12. **No alargue demasiado su radio de acción.**
 - Evite adoptar una posición que fatigue su cuerpo. Mantenga un apoyo firme sobre el suelo y conserve el equilibrio en todo momento.
13. **Mantenga sus herramientas cuidadosamente.**
 - Mantenga sus herramientas afiladas y limpias a fin de trabajar mejor y más seguro. Observe las prescripciones de mantenimiento y las indicaciones de cambio del

utilíjese. Verifique regularmente el estado de la clavija y del cable de alimentación y en caso de estar dañados, hágalos cambiar por una estación de servicio autorizada. Verifique el cable de extensión periódicamente y cámbielo si está dañado. Mantenga las empuñaduras secas y exentas de aceite y de grasa.

14. **Desenchufe la clavija de la base de enchufe.**
 - En caso de no utilización, antes de proceder al mantenimiento y cuando cambie accesorios tales como hojas de sierra, brocas y cuchillas.
15. **Retire las llaves de maniobra.**
 - Antes de poner la herramienta en marcha, asegúrese de que las llaves y útiles de reglaje hayan sido retirados.
16. **Evite un arranque involuntario.**
 - No lleve la máquina teniendo el dedo sobre el interruptor en tanto que esté enchufada. Asegúrese de que el interruptor esté en posición de paro antes de enchufar la máquina a la red.
17. **Cable de prolongación para el exterior.**
 - En el exterior, utilice solamente cables de prolongación homologados y marcados en consecuencia para ello.
18. **Esté siempre alerta.**
 - Observe su trabajo. Use el sentido común. No trabaje con la herramienta cuando esté cansado.
19. **Controle si su herramienta esta dañada.**
 - Antes de usar nuevamente la herramienta, verifique cuidadosamente los dispositivos de seguridad o las piezas ligeramente dañadas. Verifique si el funcionamiento de las piezas en movimiento es correcto, si no se gripa, o si otras piezas son dañadas. Todos los componentes deben estar montados correctamente y reunir las condiciones para garantizar el funcionamiento impecable del aparato. Todo dispositivo de seguridad y toda pieza dañada, deben ser reparadas o sustituidas de forma apropiada por un taller del servicio postventa, a menos que no de indique otra cosa en el manual de instrucciones. Todo interruptor de mando defectuoso debe ser reemplazado por un taller del servicio postventa. No utilice ninguna máquina cuyo interruptor no pueda abrir y cerrar el circuito correctamente.
20.  **¡Atención!**
 - El uso accesorios y acoplamientos distintos de los mencionados en el manual de instrucciones o recomendados en el catálogo del fabricante de la máquina, puede significarle un riesgo de lesiones personales.
Para amoladoras: Conserve la protección del disco en su lugar. Use siempre gafas de protección. Use sólo discos con «Velocidad de seguridad» por lo menos tan alta como las «RPM en vacío» marcadas sobre la placa de características. Use protectores para los oídos cuando trabaje durante un tiempo prolongado.
Para martillos: Use protectores para los oídos cuando trabaje durante un tiempo prolongado.
21. **Haga reparar su herramienta por un especialista.**
 - Esta herramienta eléctrica está de acuerdo con las reglas de seguridad en vigor. Toda reparación debe ser hecha por un especialista y únicamente con piezas de origen, si no, puede acarrear graves riesgos para la seguridad del usuario.
22. **Proceda a conectar el equipo de captación de polvo**
 - Si existen dispositivos que permitan la conexión de una captación de polvo compruebe que esté conectada y sea asimismo utilizada.

23. Antes de manipular el aparato (limpieza, cambio de papel de lija, etc.) es imprescindible desconectarlo de la red.
24. No desenchufe tirando del cable.
25. Por motivos de salud, durante el trabajo se recomienda utilizar siempre una mascarilla y unas gafas contra el polvo.
26. El lugar de trabajo se mantendrá limpio y bien iluminado.
27. Antes de empezar, sujete la pieza a lijar de forma correcta para impedir que se escape.
28. Por su propio interés, el aparato deberá mantenerse siempre limpio y es preciso controlar que no se haya dañado después de haberlo utilizado.
29. Antes de enchufar el aparato compruébese que el interruptor esté en posición de desconexión.
30. Trabaje siempre bien afianzado, sobre todo al utilizar escaleras de mano o andamios.
31. El aparato se usará únicamente para el lijado en seco.
32. El cable de conexión se conducirá siempre por detrás del aparato.
33. Un nivel de ruido elevado causa daños en el oído. Utilice protectores.
34. La potencia sónica en el lugar de trabajo puede superar los 85 dB(A). En este caso se requieren medidas de protección contra el ruido y de protección auditiva para el operario. La emisión sónica de este aparato eléctrico ha sido medida según IEC 59 CO 11, IEC 704, DIN 45635 parte 21, NFS 31-031 (84/537/CEE).
35. Está prohibido trabajar con materiales de amianto.
36. Antes de empezar a trabajar se comprobará el aparato, el cable y el enchufe. Cualquier daño observado deberá ser reparado por un especialista.



Características técnicas:

Tensión de la red:	230 V ~ 50 Hz
Consumo:	180 Watos
Ø del círculo de oscilación	1,0 mm
Oscilaciones por minuto:	6.500
Nivel de presión acústica LPA:	88 dB(A)
Nivel de potencia sónica LWA:	98,6 dB (A)
Categoría de protección:	II
Vibración a_{h1} :	8 m/s ²
Peso del aparato:	1,2 kg
Tamaño del papel de lija:	90 x 90 x 90 mm
Año de fabricación:	1996

Puesta en servicio

Coloque el papel de lija sobre el disco. Téngase en cuenta que coincidan las perforaciones para la aspiración del polvo. El papel de lija se fijará (manualmente) aplicando la presión necesaria.

Control de la tensión de red: la tensión de la fuente de alimentación deberá coincidir con las indicaciones en la placa del aparato.

CONECTAR Y DESCONECTAR

Para conectar el aparato se presionará el interruptor en la parte inferior del aparato, parando de 0 a 1.

Como cambiar el papel de lija:

El papel de lija está dotado de un cierre especial autoadherente que permite efectuar el cambio sin usar un dispositivo de sujeción. Antes de colocar un nuevo papel se recomienda sacudir ligeramente el cierre autoadhesivo y limpiarlo con un cepillo o con aire comprimido.

Aspiración de polvo

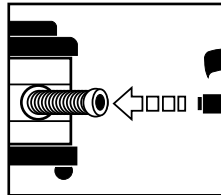

El sistema de aspiración de polvo elimina acumulaciones de suciedad en el aparato, evita la emisión de polvo en el aire que se respira y facilita al mismo tiempo la eliminación de desechos.

Tareas de mantenimiento:

- El aparato no requiere mantenimiento.
- Las ranuras de ventilación deberán estar siempre limpias y libres de toda obturación.
- También los agujeros de aspiración en la placa base deberán estar siempre limpios.
- Si, a pesar de los severos controles de fabricación, el aparato tuviera algún defecto, su reparación correrá siempre a cargo de un especialista.

Instrucciones de trabajo

El aparato demuestra ser especialmente eficaz al lijar rincones o esquinas de difícil acceso. Para lijar perfiles o concavidades se puede trabajar también con la punta o con el canto del papel de lija. Se utilizarán diferentes grosores de papel según el material a lijar y el efecto de superficie que se desee obtener. El efecto de lijado depende primordialmente de la elección del papel de lija y de la presión ejercida durante el trabajo.

Protección del medio ambiente

Evite la creación de residuos, que luego tendrían que ser eliminados.

Se recomienda eliminar el embalaje, accesorios o piezas defectuosas, así como el propio aparato, con el mayor grado de protección ambiental posible, es decir, practicando la separación de desechos correctamente, facilitando así el reciclado.

Pregunte a su municipio las instrucciones vigentes.

Pedido de piezas de recambio

En caso de que se requieran piezas de recambio se indicarán los datos siguientes:

1. Tipo del aparato
2. No. de artículo del aparato
3. No. de identidad del aparato
4. No. de la pieza de recambio requerida.

P

Leia o manual de operação com atenção e observe especialmente as instruções de segurança. Conserve o manual de operação junto com a rectificadora triangular.

INSTRUÇÕES DESEGURANÇA

Atenção! Ao utilizar ferramentas eléctricas há que observar determinadas medidas básicas de segurança, à fim de se evitar o risco de incêndio, choques eléctricos e acidentes pessoais.

Leia estas instruções na íntegra, antes de utilizar o aparelho, conservando-as depois em seu poder.

1. **Mantenha o local de trabalho arrumado**
 - A desordem no local de trabalho pode ser motivo de acidente.
2. **Tenha em consideração o ambiente que o rodeia**
 - Não exponha as ferramentas eléctricas à chuva. Não utilize ferramentas eléctricas em locais húmidos ou molhados. Trabalhe em local bem iluminado. Não utilize ferramentas eléctricas junto de líquidos ou gases inflamáveis.
3. **Evite um choque eléctrico**
 - Evite o contacto com superfícies ligadas à terra, como por exemplo tubos, radiadores, fogões, frigoríficos.
4. **Mantenha as crianças afastadas!**
 - Não deixe que outras pessoas toquem na ferramenta ou no cabo eléctrico. Não permita que permaneçam no seu local de trabalho.
5. **Guarde as ferramentas em local seguro**
 - As ferramentas que não estão à ser utilizadas devem ser guardadas em local seco e fechado, ao qual as crianças não tenham acesso.
6. **Não sobrecarregue a ferramenta**
 - Conseguirá trabalhar melhor e com mais segurança se observar os limites indicados.
7. **Utilize a ferramenta apropriada**
 - Não use ferramentas demasiado fracas para trabalhos pesados. Não empregue ferramentas em trabalhos e para fins à que não se destinam; não se sirva, por exemplo, de uma serra circular manual para cortar arvores ou troncos.
8. **Escolha vestuário apropriado para o trabalho**
 - Não use vestuário largo ou jóias, pois podem prender-se nalguma peça móvel. Nos trabalhos de exterior aconselha-se o uso de luvas de borracha e sapatos que não escorreguem. Se tiver cabelo comprido coloque uma rede na cabeça.
9. **Utilize óculos de protecção**
 - Coloque também uma máscara durante os trabalhos que ocasionam a formação de pó.
10. **Não force o cabo eléctrico**
 - Nunca transporte a ferramenta pelo cabo e não o puxe para tirar a ficha da tomada. Proteja o cabo de calor e evite o seu contacto com óleo e objectos cortantes.
11. **Mantenha fixe à peça à trabalhar**
 - Utilize dispositivos de fixação ou um torno, a fim de fixar a peça à trabalhar. Torna-se mais séguo do que a fixação manual e permite manejar a máquina com ambas as mãos.
12. **Controle a sua posição**
 - Evite posições fora do normal. Escolha uma posição segura e mantenha sempre o equilíbrio.
13. **Efectue uma manutenção cuidada das suas ferramentas**
 - Tenha as ferramentas sempre afiadas e limpas, para que possa trabalhar bem e em segurança. Cumpra as instruções de conservação e manutenção, bem como as indicações acerca da substituição de ferramentas. Controle regularmente o estado da ficha e do cabo eléctrico, mandando-os substituir por um técnico especializado, em caso de se encontrarem danificados. Mantenha os manipuladores secos e isentos de óleo e gordura.
14. **Não mantenha o aparelho ligado à rede eléctrica**
 - Quando não estiver a uso, antes da conservação e ao trocar de acessórios, como por exemplo a folha da serra a broca, etc.
15. **Retire as chaves de ajustamento**
 - Antes de fazer a ligação, verifique se as chaves e ferramentas de ajustamento foram previamente retiradas.
16. **Evite ligações despropositadas**
 - Não transporte ferramentas ligadas à corrente com o dedo colocado no interruptor de comando. Antes de ligar o aparelho à rede, certifique-se de que o interruptor de comando se encontra desligado.
17. **Cabo des extensão no exterior**
 - No exterior utilize apenas um cabo de extensão próprio para esse fim.
18. **Mantenha-se sempre atento**
 - Verifique o que vai fazendo. Proceda com precaução. Não utilize a ferramenta, desde que sinta que não se consegue concentrar.
19. **Verifique se o aparelho apresenta danos**
 - Antes de continuar à utilizar a ferramenta, verifique cuidadosamente se os dispositivos de protecção e peças que apresentam pequenas danificações estão operacionais. Veja se as peças móveis funcionam devidamente, sem encravarem ou se existem peças danificadas. Todas as peças têm que ser correctamente montadas, permitindo e garantindo um perfeito funcionamento do aparelho. Todas as peças e dispositivos de protecção que se encontrem danificados devem ser convenientemente reparados ou substituídos pelo competente serviço de assistência. Também os interruptores de comando devem ser substituídos pelo competente serviço de assistência. Não utilize as ferramentas caso o interruptor de comando não trabalhe.
20.  **Atenção**
 - Para sua própria segurança, nunca utilize acessórios ou aparelhos adicionais que não se encontrem indicados nas instruções de serviço, ou não sejam recomendados pelo fabricante da ferramenta. A utilização de outros acessórios, para além dos indicados nas instruções de serviço, ou no catálogo, podera ser motivo de acidentes pessoais.
21. **Repare a sua ferramenta num concessionário autorizado**
 - As ferramentas eléctricas são fabricadas de acordo com importantes normas de segurança. As reparações das ferramentas eléctricas só podem ser feitas em centros de assistência autorizados pela marca pois de forma contrária o utilizador incorrerá em riscos de utilização adicionais.
22. **Ligue o aspirador de pó**
 - Se houver dispositivos para a conexão de um aspirador de pó, certifique-se de que estes sejam ligados e utilizados.

23. Antes de fazer qualquer trabalho na máquina (limpeza, troca da lixa, etc.), tire a ficha da tomada.
24. Nunca tire a ficha da tomada, puxando o cabo de ligação à rede.
25. Para proteger a sua saúde, use uma máscara contra o pó e óculos de segurança ao trabalhar com a máquina.
26. O posto de trabalho deve estar limpo e bem iluminado.
27. Fixe bem a peça a lixar, de modo seguro, para que ela fique firme.
28. No seu próprio interesse, mantenha a sua máquina sempre limpa e controle depois do trabalho se ela apresenta danos.
29. Antes de introduzir a ficha na tomada, verifique se o interruptor está desligado.
30. Verifique se está numa posição firme, principalmente em escadas e sobre andaimes.
31. Só é permitido usar a máquina para lixar a seco.
32. Dirija o cabo eléctrico sempre para trás, ao afastá-lo da máquina.
33. O ruído contínuo causa lesões do aparelho auditivo. Use um protector dos ouvidos.
34. O nível de ruído no posto de trabalho pode ser superior a 85 dB(A). Nesse caso, é necessário que o usuário tome medidas para proteger os seus ouvidos. O ruído desta máquina eléctrica é medido conforme IEC 59 CO 11, IEC 704, DIN 45635, parte 21, NFS 31-031 (84/537/CEE).
35. Não é permitido lixar materiais que contêm amianto.
36. Cada vez, antes de usar, controle a máquina, o cabo eléctrico e a ficha. Faça reparar danos somente por um especialista.



Dados técnicos

Tensão:	230 volts - 50 Hz
Potência:	180 watts
Diâm. do circuito oscilante	1,0 mm
Número de oscilações	6.500 r.p.m.
Nível de ruído:	88 dB(A)
Nível de ruído LWA:	98,6 dB(A)
Classe de protecção:	II
Vibrações a_h :	8 m/s ²
Peso da máquina:	1,2 kg
Tamanho da lixa:	90 x 90 x 90 mm
Ano de fabricação:	1996

Colocação em funcionamento

Coloque a lixa sobre o disco porta-lixas. Observe que os furos na lixa devem coincidir com os furos para a aspiração de pó. Fixe a lixa e aperte-a bem (com a mão). Observe a tensão da rede: a tensão da corrente eléctrica deve ser igual à indicada na placa de características da máquina.

LIGAR-DESLIGAR

Para ligar a máquina, é suficiente comutar o interruptor, no lado inferior da máquina, de 0 para 1.

Troca da lixa:

O disco porta-lixas tem um sistema de fecho tipo bardana. Este permite fixar a lixa nova rapidamente, sem dispositivo de sujeição.

Antes de colocar a lixa nova, dê algumas batidelas no fecho tipo bardana do disco porta-lixas e limpe-o com uma escova ou eventualmente com ar comprimido.

Aspiração de pó

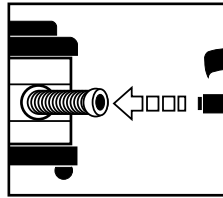

A aspiração de pó evita a formação de muita sujidade, um teor elevado de pó no ar e facilita a eliminação de resíduos.

Manutenção e conservação

- A máquina não requer manutenção.
- Mantenha sempre limpas e desimpedidas as fendas de ventilação.
- Mantenha limpos os furos de aspiração na placa oscilante.
- Se, apesar de processos de fabrico e controlo executados com cuidado, a máquina apresentar um defeito, ela deve ser reparada por um especialista.

Observações sobre o trabalho

A máquina é especialmente eficiente para lixar cantos e lugares de acesso difícil. Podem-se rectificar perfis e gargantas, aplicando somente a ponta ou um lado do disco porta-lixas. Conforme o material a rectificar e a remoção desejada, estão disponíveis lixas diferentes. O rendimento da remoção de material depende principalmente da escolha da lixa e do modo como se aperta o disco porta-lixas sobre a peça.

Protecção do ambiente

Evite a produção de resíduos: isso é melhor que eliminar o lixo.

Elimine as embalagens, os acessórios usados, as peças ou máquinas defeituosas sem poluir o ambiente, isto é, por meio da separação do lixo e reciclagem.

Pergunte na Administração Municipal competente.

Pedidos de peças sobressalentes

Ao encomendar peças sobressalentes, queira fazer as seguintes indicações:

1. Tipo da máquina
2. Número de artigo da máquina
3. Número de identificação da máquina
4. Número da peça sobressalente requerida

S

Var god läs bruksanvisningen noga och beakta särskilt säkerhetsanvisningarna. Förvara bruksanvisningen tillsammans med deltaslipverket.

SÄKERHETSFÖRESKRIFTER

Varning! När man använder elektriska verktyg ska alltid grundläggande säkerhetsföreskrifter följas för att minska risken för brand, elstöt eller personskada. Läs instruktionerna innan du försöker sätta i gång den här apparaten och spara instruktionerna.

För säker drift:

1. **Håll arbetsområdet rent**
 - Nedskräpade ytor och arbetsbänkar kange upp-hov till skador.
2. **Tänk på arbetsmiljön**
 - Utsätt inte elverktyget för väta. Använd dem inte i fuktiga eller våta utrymmen eller i närheten av lättantändliga vätskor eller gaser. Ha bra belysning över arbetsytan.
3. **Skydd mot stötar**
 - Undvik kroppskontakt med jordade ytor (t ex rör, radiatorer, spisar, kylskåp).
4. **Håll barnen borta**
 - Låt inte besökare komma i kontakt med verktyg eller förlängningssladd. Alla besökare ska hållas borta från arbetsområdet.
5. **Förvaring av verktyg**
 - När verktygen inte används ska de förvaras inlåsta på ett torrt, högt placerat ställe, utom räckhåll för barn.
6. **Överansträng inte verktyg**
 - De arbetar bättre och säkrare vid den hastighet de är avsedda för.
7. **Använd rätt verktyg**
 - Tvinga inte små verktyg eller don att göra arbeten som är avsedda för kraftigare verktyg. Använd inte verktyg för ändamål de inte är avsedda för, t ex använd inte cirkelsåg för att såga av kvistar eller träd.
8. **Klä dig ordentligt**
 - Bär inte löst hängande kläder eller smycken. De kan fastna i rörliga delar. Gummihandskar och halkfria skor rekommenderas vid utomhusarbeten. Använd hjälm om du har långt hår.
9. **Avänd Skyddsglasögon**
 - Använd även ansiktsmask om arbetet är dammigt.
10. **Skada inte sladden**
 - Bär aldrig verktyget i sladden och ryck ej ur sladden från uttaget. Utsätt den inte för värme, olja eller skarpa kanter.
11. **Sätt fast arbetsstycket**
 - Används kruvvstving eller kruttycke för att hålla fast arbetsstycket. Det är säkrare än att använda handen och du får bägge händerna fria för arbetet.
12. **Sträck dig inte för mycket**
 - Se till att du har säkert föfäste och balans hela tiden.
13. **Sköt verktygen med omsorg**
 - Håll verktygen skarpa och rena. Följ instruktionerna beträffande smörjning och byte av tillbehör. Kontrollera sladdarna med jämna mellanrum och reparera dem hos en auktoriserad verkstad om de är skadade. Kontrollera förlängningssladdar med jämna mellanrum och byt ut dem om de är skadade. Håll handtagen torra, rena och fria från olja och fett.
14. **Koppla från verktygen**
 - Verktygen ska vara urkopplade när de inte är i bruk, vid service och vid byte av tillbehör såsom sågblad, skär och knivar.
15. **Tag bort justernycklar och skruvnycklar**
 - Gör det till en vana att kontrollera att nycklar och skruvnycklar har tagits bort från verktyget innan det startas.
16. **Undvik oavsiktlig tillslagning**
 - Bär inte ikopplade verktyg med fingret på strömbrytaren är frånslagen när du sätter i stickkontakten.
17. **Användnig av förlängningssladdar utomhus**
 - När verktyget används utomhus, använd endast förlängningssladdar som är absedda och märkta för utomsbruk.
18. **Var uppmärksam**
 - Titta på det du gör. Använd sunt förnuft. Använd inte vertyget när du är trött.
19. **Kontrollera skadade delar**
 - Innan fortsatt användning av verktyget ska skyddsanordning eller annan skadad del kontrolleras noggrant för att fastställa att verktyget kommer att fungera riktigt och utföra den avsedda funktionen. Kontrollera inriktningen av de rörliga delarna, kärvning, sprickbildning, festsättning och andra förhållanden som kan påverka driften. En skyddsanordning eller annan del som är skadad ska repareras riktigt eller bytas ut av en auktoriserad serviceverkstad, om ej annat anges i denna instruktionsbok. Byt ut felaktiga strömbrytare hos en auktoriserad serviceverkstad. Använd inte verktyget om strömbrytaren inte kan slås till eller från.
20.  **Varning**
 - Användning av något annat tillbehör eller anordning än vad som rekommenderas i denna instruktion eller i Einhell katalog kan innebära risk för personskada.
21. Ett skadat verktyg ska sändas till en auktoriserad Einhell serviceverkstad för reparation.
22. **Anslut dammutsugningsanordningen**
 - Om det finns anordningar för anslutning av dammutsugningsanordningar så övertyga Er om att dessa ansluts och används.
23. vid alla arbeten på maskinen (rengöring av maskinen, byte av slippapper etc) ska stickproppen först dras ut.
24. dra alltid ut nätkabeln ur väggkontakten genom att ta tag i stickproppen.

25. som skydd vid sliparbeten används alltid dammask och skyddsglasögon !
26. arbetsplatsen ska vara ren och med god belysning.
27. se till att det arbetsstycke som ska bearbetas inte glider iväg.
28. maskinen ska alltid hållas ren. Kontrollera efter varje sliparbete att det ej finns skador på maskinen.
29. försäkra er om att strömbrytaren alltid är avstängd vid anslutning.
30. se till att alltid stå säkert framför allt på stegar och ställningar.
31. apparaten får endast användas till torrslipning.
32. kabeln ska alltid ledas bakåt från apparaten.
33. före varje användning ska apparaten, kabeln och stickproppen kontrolleras. Endast en fackman får ötgärda eventuella skador.
34. Bullerutvecklingen på arbetsplatsen kan överskrida 85 dB (A). Om så är fallet krävs buller- och hörsel-skyddsåtgärder för användaren. Bullret från detta elverktyg mäts enligt IEC 59 CO 11, IEC 704, DIN 45635 del 21, NFS 31-031 (84/537/EEG) gemessen.



Tekniska data

Nätanslutning:	230 V-50 Hz
Effektförbrukning:	180 watt
Svängningskrets:	1,0 mm
Svängningstal:	6500
Ljudtrycksnivå:	88 dB (A)
Ljudeffektsnivå LWA:	98,6 (A)
Skyddsklass:	II
Vibration a_h :	8 m/s ²
Maskinvikt:	1,2 kg
Slippappersstorlek:	90 x 90 x 90 mm
Byggår:	1996

Idrifttagande

Ta slippappret och lägg det på slipsulan. Se till att hålen för dammutsugning ligger rakt över varandra. Fäst slippappret med ett hårt tryck (med handen).

Var uppmärksam på nätspänningen: Strömkällans spänning måste överensstämma med uppgifterna på maskinens typskylt.

TILL- OCH FRÅNSLAGNING

För tillslagning av maskinen måste brytaren på maskinens undersida ändras från 0 till 1.

Byte av slippapper:

Slipsulan är utrustad med ett kardborrlässystem för slippapper. Detta möjliggör en snabb fastsättning av nya slippapper utan spännanordning. Innan nytt slippapper sätts på bankas slipsulans kardborrläs ur och rengörs med en borste eller eventuellt med tryckluft.

Dammupsugning

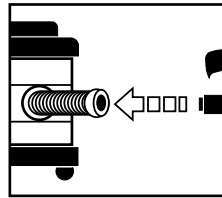

Dammupsugningen förhindrar större nedsmutsning, höga dammhalter i luftvägarna och underlättar avfallsmonteringen.

Änderhåll och värd

- apparaten är underhållsfri
- ventilationsöppningarna får aldrig täppas till och ska alltid hållas rena
- utsugningshålen i svängningsplattan ska alltid hållas rena
- om apparaten, trots noggrant tillverknings- och testningsförfarande, uppvisar defekter ska reparation utföras av fackman.

Arbetsanvisningar

Apparaten är speciellt effektiv vid slipning av svårtillgängliga hörn och kanter. Vid slipning av profiler och hälkål kan man även arbeta med spetsen på slipplattan eller en kant. Olika slippapper finns att tillgå beroende på vilket material man vill bearbeta och den önskade degradationen på ytan. Degradationseffekten bestäms i hög grad av vilket slipblad man väljer och det doserade trycket på slipplattan.

Miljöskydd

Beakta avfallsrapportering i stället för avfallskonvertering. Förpackningar, tillbehör, defekta delar och apparater går till miljöriktig konvertering, det vill säga avfallsavskiljning och återanvändning.

Beställning av reservdelar

Vid evetuellt behov av reservdelar måste följande uppgifter anges:

1. Typ av apparat
2. Apparatsens artikelnummer
3. Apparatsens identitetsnummer
4. Reservdelsnummer på den reservdel som behövs.

Lue tämä käyttöohje huolellisesti ja kiinnitä erityistä huomiota turvallisuusohjeisiin. Säilytä käyttöohjetta samassa paikassa kolmiohiomakoneen kanssa.

TURVALLISUUSOHJEET

Varoitus! Sähkötyökaluja käytettäessä tulisi aina noudattaa perusturvallisuusohjeita syttymis-, sähköisku- ja henkilövahinkoriskien vähentämiseksi. Lue nämä ohjeet ennen kuin käytät konettasi ja säilytä ohjeet!

Turvallinen käyttö edellyttää seuraavaa:

1. **Pidä työskentelyalue puhtaana**
 - Sekaiset tilat ja työpöydät alttiit vahingoille.
2. **Harkitse missä käytät konetta**
 - Älä jätä sähkökäyttöisiä koneita sateeseen. Älä myöskään käytä niitä kosteissa tai märissä olosuhteissa. Valaise työkohte hyvin. Katso, ettei työtillassa ole sytyviä nesteitä tai kaasua.
3. **Ehkäise sähköiskut**
 - Vältä kehon kosketusta maadiotettuihin (esim. vesijohtoputket, lämmittimet, liedet, jääkaapit).
4. **Pidä kone lasten ulottumattomissa**
 - Älä anna ulkopuolisten koskea koneeseen tai johtoon. Ulkopuolisten tulee pysyä poissa työtiloista.
5. **Kun kone ei ole käytössä**
 - Säilytä se kuivassa paikassa korkealla tai lukitussa paikassa lasten ulottumattomissa.
6. **Älä ylikuormita konetta**
 - Se suoriutuu parhaiten ja turvallisimmin tehtäväs-tään sille tarkoitettulla nopeudella.
7. **Käytä oikeaa työkaluan = 1.1**
 - Älä käytä pieniä koneita tai lisälaitteita ammattikoneita vaaivtiin töihin. Älä käytä työkaluhja tehtäviin, joihin, niitä ei ole tarkoitettu: älä esimerkiksi sahaa puun juuria tai tukkeja pyjörösaahalla.
8. **Pukeudu asianmukaisesti**
 - Älä käytä liian väljiä vaatteita, sillä ne voivat jäädä liikkuvien osien väliin.
 - Kumikäsineitä ja luistamattomia jalkineita suositellaan käytettäväks ulkona työskennellessä. Käytä päähinettä pitkien hiesten suojana.
9. **Käytä aina suojalaseja**
 - Käytä myös kasvo – tai pölysuojaimia, jos työ pölyää paljon.
10. **Älä vahingoita johtoa**
 - Älä milloinkaan kaana konetta johdosta äläkä irrotapistotulppaa pistorasiasta johdosta nykyisemällä. Pidä johto pois kuumuudesta, öljystä ja terävistä reunoista.
11. **Turvallinen työskentely**
 - Käytä puristimia tai ruuvipenkkiä työstettävän kappaleen kiinnittämiseen. Siten työskentely on turvallisempaa ja molemmat kädet vapautuvat itse työhön.
12. **Älä kurota**
 - Seiso tukevasti joka tilanteessa.
13. **Pidä hyvää huolta koneestasi**
 - Kun pidät työkalusi terävinä ja puhtaina, ne toimivat parhaiten. Seuraa voitelu- ja asennusohjeita. Tarkista johdot säännöllisesti ja mikäli ne ovat vahingoittuneet, korjauta ne valtuutetulla huoltokorjaamolla. Tarkista samoin jatkojohdot säännöllisesti ja uusi, mikäli ne ovat vioittuneet. Pidä kädensijat kuivina ja puhtaina öljystä ja rasvasta.
14. **Irrota kone pistotulpasta**
 - Kun konetta ei käytetä, ennen huoltoa ja kun aiot vaihtaa terää tai muita tarvikkeita.
15. **Irrota avaimet**
 - Ota tavaksesi tarkistaa ennen koneen käynnistystä, että olet irrottanut avaimet koneesta.
16. **Vältä tahatonta käynnistämistä**
 - Älä kannasta pistotulpassa kiinni olevaa konetta sormi kytkimellä. Varmistu, ettei kytkin ole käyntiasennossa, ennen kuin liität koneen virtalähteeseen.
17. **Ulkona käytettävät jatkojohdot**
 - Kun konetta käytetään ulkona, käytä ainoastaan ulkoläyttöön tarkoitettuja jatkojohtoja.
18. **Ole varovainen**
 - Harkitse mitä teet – käytä tervettä järkeä! Älä käytä konetta, kun olet väsynyt.
19. **Tarkista vioittuneet osat**
 - Ennen kuin jatkat työskentelyä, on tarkistettava, että vioittunut osa toimii kunnolla.
 - Tarkista liikkuvien osien kohdistus, kiinnitys, mahdolliset murtumat, asennus sekä muut seikat, jotka voivat vaikuttaa koneen toimivuuteen. Suojus tai muu vioittunut osa on korjattava tai vaihdettava uuteen valtuutetulla huoltokorjaamolla, ellei käyttöohjeessa toisin neuvota. Älä käytä konetta, ellei se käynnisty ja pysähdy kytkimestä.
20.  **Varoitus!**
 - Minkä tahansa muun kuin käyttöohjeessa suositeltujen lisälaitteiden ja tarvikkeiden käyttö saattaa aiheuttaa turvallisuusriskejä.
21. **Vie aina koneesi korjattavaksi in valtuuttamaan hultopisteeseen.**
 - Sähkötyökalut ovat asiaankuuluvien turvallisuusääntöjen mukaiset. Ainoastaan Einhell in valtuuttamat henkilöt saavat tehdä Einhell – sähkötyökalujen korjauksia, muussa tapauksessa käyttäjä voi joutua suureen vaaratilanteeseen.
22. **Suorita pölynpoistoimulaitteen liitäntä.**
 - Kun pölynpoistoimulaitteiden edellyttämät laitteet liitäntää varten ovat käsillä, varmista, että liitäntä suoritetaan ja että poistoimua käytetään.
23. Ennen kaikkia koneelle tehtäviä töitä (koneen puhdistus, hiomapaperin vaihto jne.) täytyy pistoke vetää irti pistorasiasta.
24. Vedä verkkojohto aina pistokkeesta kiinni pitäen ulos pistorasiasta.
25. Käytä oman terveytesi suojaksi hiontatöissä aina suojalaseja ja pölynsuojamaskia!

26. Työpaikan tulee olla puhtas ja hyvin valaistu.
27. Kiinnitä huomiota siihen, että työstettävä kappale on varmistettu riittävän hyvin sen poisluskahtamista vastaan.
28. Pidä koneesi oman etusi tähden aina puhtaana ja tarkista jokaisen hiontatyön jälkeen, ettei koneessa ole vaurioita.
29. Varmistu siitä, ettei käynnistyskytkin ole päällä kun liität koneen sähköverkkoon.
30. Pidä huoli tukevasta työasennosta varsinkin tikapuilla ja rakennustelineillä.
31. Koneetta saa käyttää ainoastaan kuivahiontaan.
32. Johda verkkojohto aina taaksepäin koneesta.
33. Jatkuva melukuormitus johtaa kuulovammoihin. Käytä kuulosuojaimia.
34. Työpaikan melunkehitys voi ylittää 85 dB(A). Tässä tapauksessa ovat käyttäjän melu- ja kuulonsuojaturvatoimet välttämättömiä. Tämän sähkötyökalun ääni mitataan normien IEC 59 CO 11, IEC 704, DIN 45635 osa 21, NFS 31-031 (84/537/ETY) mukaan.
35. Asbestipitoisia materiaaleja ei saa työstää.
36. Tarkista kone, verkkojohto ja pistoke ennen jokaista käyttöä. Anna ainoastaan asiantuntijan korjata viat.



Tekniset tiedot

Verkkoliitäntä:	230 V ~ 50 Hz
Ottoteho:	180 W
Värähtelypiiri Ø:	1,0 mm
Värähtelyluku:	6500 kierrosta/min.
Äänen painetaso:	88 dB (A)
Äänitehontaso (LWA):	98,6 dB(A)
Turvaluokka:	II
Tärinä a_n :	8 m/s ²
Laitteen paino:	1,2 kg
Hiomapaperin koko:	90 x 90 x 90 mm
Valmistusvuosi:	1996

Käyttöönotto

Ottakaa hiomapaperi ja asettakaa se hiomalevyllä. Huolehittakaa siitä, että pölynimur reiät osuvat kohdakkain. Hiomapaperi kiinnitetään painamalla voimakkaasti (käsin). Verkkojännite huomioitava: sähkölähteen jännitteen on oltava yhdenmukainen laitteen tyyppikilvissä olevien tietojen kanssa.

PÄÄLLE-POIS-KYTKENTÄ

Laitteen käynnistämiseksi on vain vietävä laitteen alaosivulla oleva kytkin asennosta 0 asentoon 1.

Hiomapaperin vaihto:

Hiomalevyssä on tarramenetelmä hiomapaperin kiinnittämiseksi. Näin uusi hiomapaperi voidaan kiinnittää nopeasti ilman kiristysruuveja tms.

Ennen uuden hiomapaperin asettamista paikalleen on hiomalevyn tarraliitäntä puhdistettava ensin kopauttaen ja sitten harjalla, tai myös paineilmalla.

Pölynimintä

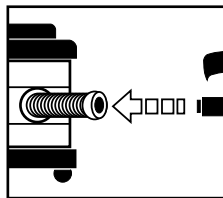

Pölynimintä estää runsaamman likaantumisen, korkeat hengitysilmän pölypitoisuudet ja helpottaa pölyn hävittämistä.

Huolto ja hoito

- Kone on huoltovapaa
- Pidä ilmanottoaukot aina vapaina ja puhtaina
- Pidä imuaukot hiomalevyllä puhtaina
- Mikäli kone huolellisesta valmistuksesta ja tarkastuksesta huolimatta on viallinen, anna korjaus asiantuntijan tehtäväksi.

Työskentelyohjeita

Tämä kone on erityisen tehokas hiottaessa vaikeasti tavoitettavia kulmia ja reunoja. Profiileja ja kourulistoja hiottaessa voidaan työskennellä myös ainoastaan hiomalautasen kärjellä tai reunalla. Riippuen työstettävästä materiaalista ja pinnan halutusta hiomasivyydestä on käytettävissä erilaisia hiomapapereita. Hiomasivyyden määräytyy ensisijassa hiomalehden valinnan ja hiomalautaseen kohdistuvan paineen mukaan.

Ympäristönsuojelu

Kiinnitä huomiota jätteiden välttämiseen jätteiden hävittämisen sijaan. Toimita pakkaus, tarvikkeet, vialliset rakenneosat ja kone ympäristöystävälliseen hävitykseen, eli jätteiden lajitteluun ja uudelleenkäyttöön. Kysy paikalliselta jätehuoltoviranomaiselta lisätietoja.

Varaosien tilaaminen

Tarvitessasi mahdollisesti varaosia liitä tilaukseen seuraavat tiedot:

1. Koneen tyyppi
2. Koneen nimikenumero
3. Koneen tunnusnumero
4. Tarvittavan varaosan varaosanumero

Les først bruksanvisningen grundig gjennom og vær spesielt oppmerksom på sikkerhetsanvisningene. Bruksanvisningen bør ligge innen rekkevidde fra Delta-sliperen.

SIKKERHETSINSTRUKSJONER

NB! Nå man arbeider med elektriske verktøy, må man ta hensyn til følgende generelle sikkerhetsregler, slik at man unngår elektriske stot, fare for legemsbeskadigelse og brannfare. Les og merk deg disse reglene for du tar utstyret i bruk.

1. **Hold arbeidsplassen ryddig**
 - En uryddig arbeidsplass øker faren for ulykker.
2. **Ta hensyn til påvirkning fra omgivelsene**
 - Utsett aldri elektrisk verktøy for regnvær. Bruk ikke elektrisk verktøy i fuktige eller våte omgivelser. Sorg for å ha en god belysning. Bruk aldri elektrisk verktøy i nærheten av brennbare væsker eller gass.
3. **Sorg for vern mot elektriske stot**
 - Unngå kroppskontakt med jordede deler, for eksempel rør, radiatorer, komfyrer, kjøleskap.
4. **Hold barn på avstand!**
 - La ikke andre personer komme i berøring med verktøy eller kabel. Sorg for at de holder avstand til arbeidsområdet ditt.
5. **Oppbevar verktøyet på et sikkert sted**
 - Verktøy som ikke er i bruk bør oppbevares i et tørt, lukket rom, utenfor barns rekkevidde.
6. **Overbelast ikke verktøyet ditt**
 - Du arbeider både bedre og sikrere når du holder deg innenfor angitt kapasitetsområde.
7. **Bruk riktig verktøy**
 - Bruk ikke for svakt verktøy eller oppsatsutstyr for tungt arbeid.
 - Bruk aldri verktøyet for formål og arbeid som det ikke er beregnet for. For eksempel må du aldri bruke en håndsirkelsag for å felle trær eller sage av greiner.
8. **Bruk egnede arbeidsklær**
 - Bruk ikke lostsittende klær eller halsbånd, armbånd e.l. Slike klær/gjenstander kan hake seg fast til bevegelige deler. Når man arbeider utendørs, anbefales det å bruke gummihandsker og stabile sko som ikke sklir. Bruk hårnett hvis du har langt hår.
9. **Bruk vernebrille**
 - Bruk pustevern ved arbeid som skaper mye stov.
10. **Bruk ikke kabelen til formål den ikke er egnet for**
 - Bær ikke verktøyet etter kabelen og bruk den ikke for å trekke stopselet ut av stikkontakten. Vern kabelen mot varme, olje og skarpe kanter.
11. **Fest arbeidsemnet skikkelig**
 - Bruk spenneinnretninger eller skrustikke for å holde fast arbeidsemnet. På denne måten er det festet sikrere enn hvis du holder det fast med hånden. Dessuten kan du slik betjene maskinen med begge hender.
12. **Sorg for ikke å måtte strekke for mye på deg**
 - Unngå unormale kroppstillinger. Sorg for å stå støtt og sorg for alltid å ha en god balanse.
13. **For et omhyggelig ettersyn med verktøyet ditt**
 - Pass på at verktøyet ditt alltid er skarpt og rent, slik at du kan arbeide både godt og sikkert. Folg vedlikeholdsforskriftene og instruksjonene vedrørende utskifting av verktøy. Kontroller regelmessig stopsel og kabel, og la en autorisert fagmann skifte disse ut hvis de er skadet. Kontroller skjoteledningene regelmessig og skift dem ut når de er skadet. Sorg for at håndtakene er tørre og fri for olje og fett.
14. **Trekk ut stopselet**
 - Trekk alltid ut stopselet når verktøyet ikke er i bruk, for vedlikehold og ved utskifting av verktøy, for eksempel ved skifte av sagblad, bor og maskinverktøy av enhver art.
15. **La aldri verktøyesnokler bli stående i**
 - Kontroller at nokkel og innstillingsutstyr er fjernet, for du slår på verktøyet.
16. **Unngå at verktøyet startes ved et uhell**
 - Hold aldri fingeren på bryteren når du bærer verktøy som er tilkopleet strømmettet. Pass på at bryteren er slått av når du kopleer verktøyet til strømmettet.
17. **Skjoteledning utendørs**
 - Utendørs må du kun bruke skjoteledninger som er godkjent for slik bruk og tilsvarende kjennemerket.
18. **Vær alltid oppmerksom**
 - Observer ditt eget arbeid. Vær fornuftig. Bruk ikke elektrisk verktøy hvis ikke konsentrasjonen er på topp.
19. **Kontroller om utstyret ditt har skader**
 - For du på ny tar verktøyet i bruk, må du kontrollere omhyggelig om verneinnretningene eller lett skadde deler fungerer prikkfritt slik de skal. Kontroller om funksjonen til alle bevegelige deler er i orden, at delene ikke sitter i klem, og at de ikke er skadet. Alle deler må være korrekt montert og oppfylle alle forutsetninger for en sikker og korrekt bruk av utstyret.
 - Skadde verneinnretninger og deler må repareres eller skiftes ut på sakkyndig måte på ett av kundeserviceverkstedene, hvis ikke noe annet er angitt i bruksanvisningen. Skadde brytere må skiftes ut på et kundeserviceverksted. Bruk aldri verktøy med brytere som ikke kan slås av og på.
20.  **Forsiktig!**
 - Av hensyn til din egen sikkerhet må du bare bruke tilbehør og ekstrautstyr som står oppført i bruksanvisningen eller som produsenten anbefaler eller opplyser om. Bruken av annet tilbehør eller ekstrautstyr enn det som blir anbefalt i bruksanvisning eller katalog kan innebære en personlig ulykkesrisiko for deg.
21. **Reparasjoner må kun utføres av elektrikere**
 - Dette elektriske verktøyet svarer til gjeldende sikkerhetsbestemmelser. Reparasjoner må bare utføres av faglært elektriker, ellers kan det oppstå ulykkesfare for brukeren.
22. **Tilkobling av støvavsuger**
 - Når det finnes en anordning for tilkobling av avsug, skal du forvise deg om at en støvavsuger er tilkoblet og blir brukt.

23. Før alt arbeid på maskinen startes (rengjøring av maskinen, utskifting av slipepapir ol.) tas kontakten ut.
24. Dra alltid ledningen ut av støpselet etter kontakten.
25. Av helsemessige grunner bør det ved slipearbeid benyttes støvmaske og vernebriller !
26. Arbeidsplassen bør være ren og godt belyst.
27. Pass på at arbeidsstykket er tilstrekkelig sikret mot utglidning
28. I egen interesse bør maskinen alltid holdes ren og kontrolleres etter slipearbeid for eventuelle skader.
29. Se etter at bryteren er avslått før tilkopling.
30. Sørg framfor alt for at stillaset står støtt.
31. Apparatet kan bare brukes til tørrsliping.
32. Før alltid kabelen bak apparatet.
33. Vedvarende støynivå kan skade hørselen, bruk derfor hørselvern
34. Støyutvikling på arbeidsplassen kan overskride 85 dB (A). Det er da nødvendig for operatøren å bruke lyd- og hørselvernutstyr. Støyen fra dette el-verktøyet måles ifølge IEC 59 CO 11, IEC 704, DIN 45635 del 21, NFS 31-031 (84/537/EØF).
35. Asbestholdige material kan ikke bearbeides.
36. Før enhver bruk sjekkes apparat, kabel og kontakt. Skader repareres av fagmann.



Tekniske data

Nettspenning:	230 V ~ 50 Hz
Inngangseffekt	180 W
Svingekrets	Ø: 1,0 mm
Svingetall:	6500 o/min
Lydtrykknivå:	88 dB (A)
Lydeffektnivå LWA:	98,6 (A)
Beskyttelsesklasse:	II
Vibrasjon a_{h1} :	8 m/s ²
Apparatvekt:	1,2 kg
Slipepapirstørrelse:	90 x 90 x 90 mm
Produksjonsår:	1996

Igangsettelse

Ta slipepapiret og legg det på slipetallerkenen. Pass på at hullene for støvsug er tildekket. Slipepapiret festes med et fast trykk (med hånden).

Overhold nettspenningen: Spenningen på strømkilden må være i overensstemmelse med typeskiltet på apparatet.

PÅ-AV-KOPLING

For å slå på apparatet skiftes bryteren på apparatets underside fra 0 til 1.

Utskifting av slipepapir

Slipetallerkenen er utstyrt med et borrlåssystem for slipepapir. Med dette er det mulig å feste nye slipepapir raskt uten spenninnetring.

Før et nytt slipepapir settes på, bankes borrelåsen på slipetallerkenen ut og rengjøres med en børste eller eventuelt med trykkluft.

Støvsuging

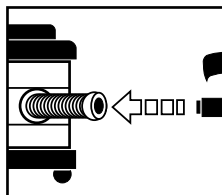

Med støvsuging unngås at apparatet blir svært skittent, at støvbelastningen i luftveiene blir mindre og forenkler avfallbortkjøringen.

Vedlikehold og pleie

- Apparatet er vedlikeholdsfritt
- Hold alltid luftespalter fri og ren
- Hold alltid avsugingshullene i svingplaten ren
- Dersom det skulle vise seg at apparatet, til tross for nøyaktig kontroll fra fabrikantens side, har en defekt, må reparasjon foretas av fagmann.

Arbeidsanvisninger

Apparatet er spesielt godt egnet til sliping av vanskelig tilgjengelige hjørner og kanter. Sliping av profiler og hulprofiler kan også bearbeides med spissen eller en kant på slipeskiven. forskjellige slipepapir kan brukes som passer til materialet som skal bearbeides og ønsket slipeteknikk på overflaten. Slipeteknikken bestemmes vesentlig av valg av slipeblad og dosert trykk på slipeskiven.

Miljøvern

Vær mer oppmerksom på avfallopplysning enn avfallbortkjøring. Emballasje, tilbehør, defekte komponenter og apparatet sendes til miljøriktig avfall, dva. separat avfall og gjenvinning. Opplysninger om dette fås hos det lokale renholdsverket.

Bestilling av reservedeler

Ved bestilling av nødvendige reservedeler må det gis opplysninger om følgende:

1. Apparattype
2. Apparatets artikkelnummer
3. Apparatets identitetsnummer
4. Reservedelens reservedelsnummer

Παρακαλούμε διαβάστε προσεκτικά τις οδηγίες χρήσης και προσέξτε ιδιαίτερα τις οδηγίες ασφαλείας. Τις οδηγίες χρήσης να τις φυλάτε μαζί με τον τρίγωνο λειαντικό τροχό.

ΟΔΗΓΙΕΣ ΑΣΦΑΛΕΙΑΣ

Προσοχή! Κατά τη χρησιμοποίηση ηλεκτρικών εργαλείων πρέπει να λαμβάνονται τα κάτωθι μέτρα ασφαλείας για την προστασία από ηλεκτροπληξία, τραυματισμό και πυρκαγιά.

Διαβάστε και προσέξτε αυτές τις υποδείξεις πριν χρησιμοποιήσετε το εργαλείο.

1. **Τηρείτε τάξη στον χώρο εργασίας σας**
– Η ακαταστασία στο χώρο εργασίας προκαλεί τον κίνδυνο ατυχημάτων.
2. **Λαμβάνετε υπόψη τυχόν επιδράσεις του περιβάλλοντος**
– Μην εκθέτετε ηλεκτρικά εργαλεία στη βροχή. Μην χρησιμοποιείτε ηλεκτρικά εργαλεία σε υγρούς χώρους. Φροντίστε να υπάρχει καλός φωτισμός. Μην χρησιμοποιείτε ηλεκτρικά εργαλεία κοντά σε εύφλεκτα υγρά ή αέρια.
3. **Προφυλαχθείτε από ηλεκτροπληξία**
– Αποφεύγετε επαφή με αντικείμενα που έχουν γειωθεί, π.χ. σωλήνες, θερμικά σώματα, κουζίνες, ψυγεία.
4. **Κρατάτε μακριά τα παιδιά!**
– Μην αφήνετε άλλα άτομα να αγγίζουν το εργαλείο ή το καλώδιο. Κρατάτε τα παιδιά μακριά από το χώρο εργασίας σας.
5. **Φυλάσσετε τα εργαλεία σας σε ασφαλή χώρο**
– Εργαλεία που δεν χρησιμοποιούνται πρέπει να φυλάσσονται σε ξηρό, κλειστό χώρο, έτσι ώστε να είναι απρόσιτα στα παιδιά.
6. **Μην υπερφορτώνετε τα εργαλεία σας.**
– Εργάζεστε καλύτερα και ασφαλέστερα αν δεν υπερβείτε τα όρια ισχύος που αναφέρει η μηχανή.
7. **Χρησιμοποιείτε τα κατάλληλα εργαλεία**
– Μην χρησιμοποιείτε εργαλεία ή εξαρτήματα μικρής ισχύος για βαριές εργασίες.
Μην χρησιμοποιείτε εργαλεία σε εργασίες, για τις οποίες δεν προορίζονται. Για παράδειγμα μην χρησιμοποιείτε δισκοπρίονο χειρός για να κόψετε κορμούς ή κλαριά δένδρων.
8. **Φοράτε κατάλληλο ρουχισμό εργασίας**
– Μην φοράτε φαρδιά ρούχα ή κοσμήματα. Μπορούν να παγιδευτούν σε κινητά μέρη των εργαλείων. Στις υπαίθριες εργασίες συνιστούμε τη χρήση λαστιχένιων γαντιών και παπουτσιών που δεν γλιστράνε. Αν έχετε μακριά μαλλιά καλύψτε τα με φιλέ.
9. **Χρησιμοποιείτε προστατευτικά γυαλιά**
– Για εργασίες που δημιουργούν σκόνη χρησιμοποιείτε κατάλληλη μάσκα.
10. **Προστατεύετε το καλώδιο**
– Μην μεταφέρετε το εργαλείο κρατώντας το από το καλώδιο και μην το τραβάτε για να βγάλετε το φις από την πρίζα. Προστατεύετε το καλώδιο από υπερβολική ζέση, λάδια και από κοφτερές γωνίες.
11. **Ασφαλίστε τα προς κατεργασία αντικείμενα**
– Χρησιμοποιείτε κατάλληλους ασφαγκτήρες ή μέγγενη για να μένει σταθερό το προς κατεργασία αντικείμενο. Αυτός ο τρόπος είναι πιο ασφαλής και σας δίνει τη δυνατότητα να χειρίζεστε τη μηχανή και με τα δύο χέρια.

12. **Να στέκεσθε πάντα σταθερά**

- Αποφεύγετε επικίνδυνες στάσεις. Φροντίστε να πατάτε πάντα γερά και να τηρείτε την ισορροπία σας.
- 13. **Περιοπίστε τα εργαλεία σας με φροντίδα**
– Τηρείτε τα εργαλεία σας καθαρά, για να μπορείτε να εργάζεσθε καλά και σίγουρα. Ακολουθείτε τις οδηγίες συντήρησης και αλλαγής εξαρτημάτων. Ελέγχετε τακτικά το φις και το καλώδιο και σε περίπτωση βλάβης αντικαταστήστε το από έναν ειδικό. Ελέγχετε τακτικά την μπαλαντέζα και αντικαταστήστε την σε περίπτωση βλάβης. Διατηρείτε τις χειρολαβές στεγνές και ελεύθερες από λάδια και γράσα.
- 14. **Βγάψτε το καλώδιο από την πρίζα**
– Σε περίπτωση μη χρήσης του εργαλείου, πριν από εργασίες συντήρησης και κατά την αλλαγή των εξαρτημάτων οποιουδήποτε τύπου, π.χ. τρυπανιών, πριονιών κ.α.
- 15. **Μην αφήνετε κλειδιά πάνω στο εργαλείο**
– Πριν την έναρξη λειτουργίας της μηχανής βεβαιωθείτε ότι τα κλειδιά και τα άλλα εργαλεία εφαρμογής εξαρτημάτων δεν βρίσκονται πάνω στη μηχανή.
- 16. **Αποφεύγετε ακούσια έναρξη λειτουργίας**
– Μην μεταφέρετε εργαλεία συνδεδεμένα με το ρεύμα έχοντας το δάκτυλο στον διακόπτη λειτουργίας. Βεβαιωθείτε ότι κατά τη σύνδεση της μηχανής με το ρεύμα ο διακόπτης είναι κλειστός.
- 17. **Υπαίθρια χρήση μπαλαντέζας**
– Χρησιμοποιείτε σε εξωτερικές εργασίες κατάλληλες μπαλαντέζες.
- 18. **Να είστε πάντα προσεκτικός**
– Παρακολουθείτε την εργασία σας. Μην χρησιμοποιείτε εργαλεία αν δεν μπορείτε να συγκεντρώσετε την προσοχή σας.
- 19. **Ελέγχετε τα εργαλεία για τυχόν θάλαξ**
– Πριν χρησιμοποιήσετε κάποιο εργαλείο ελέγξτε τους προστατευτικούς μηχανισμούς και εξαρτήματα για τυχόν ελαφρές φθορές. Ελέγξτε αν τα κινητά εξαρτήματα λειτουργούν σωστά, αν δεν κολλάνε ή αν δεν έχουν κάποια βλάβη. Όλα τα εξαρτήματα πρέπει να είναι συναρμολογημένα σωστά και να πληρούν όλους τους όρους ασφαλούς λειτουργίας της συσκευής.
Προστατευτικοί μηχανισμοί και εξαρτήματα που έχουν βλάβη, πρέπει να επισκευάζονται ή να αντικαθίστανται από συνεργεία εξυπηρέτησης πελατών, αν δεν αναφέρεται κάτι διαφορετικό στις οδηγίες λειτουργίας. Διακόπτες με βλάβη πρέπει να αντικαθίστανται από συνεργεία εξυπηρέτησης πελατών. Μην χρησιμοποιείτε εργαλεία με ελαττωματικούς διακόπτες

20.  **Προσοχή!**
– Για τη δική σας ασφάλεια χρησιμοποιείτε αποκλειστικά εξαρτήματα και επιπρόσθετες συσκευές που αναφέρονται στις οδηγίες λειτουργίας ή που συνιστώνται από τον κατασκευαστή. Η χρήση άλλων εργαλείων ή εξαρτημάτων διαφορετικών από αυτά που συνιστώνται στις οδηγίες χρήσης ή στον κατάλογο μπορεί να έχει σαν συνέπεια τον τραυματισμό του χειριστή.
21. **Επισκευές μόνο από ειδικούς ηλεκτροτεχνίτες**
Αυτό το ηλεκτρικό εργαλείο ανταποκρίνεται στους συνήθεις όρους ασφαλείας. Επισκευές πρέπει να γίνονται μόνο από ειδικούς ηλεκτροτεχνίτες, γιατί σε διαφορετική περίπτωση μπορεί να προξενηθεί ατύχημα στον χειριστή.
22. **Συνδέστε το μηχανισμό αναρρόφησης σκόνης.**
– Εάν υπάρχουν μηχανήματα για σύνδεση μηχανισμών αναρρόφησης σκόνης, εξετάστε, εάν αυτά είναι συνδεδεμένα και χρησιμοποιούνται.

23. Βγάξτε πρώτα την πρίζα πριν ξεκινήσετε οποιαδήποτε εργασία στην μηχανή. (λ.χ. καθαριότητα της μηχανής, αλλαγή γυαλόχαρτο κλπ.).
24. Μην τραβάτε ποτέ το καλώδιο για να το βγάλετε από τον ρευματοδότη.
25. Όταν εργάζεστε με την μηχανή προστατεύετε την υγεία σας, χρησιμοποιώντας μάσκα προστασίας από σκόνη και προστατευτικά γυαλιά!
26. Η θέση εργασίας σας πρέπει να είναι καθαρή και καλά φωτισμένη.
27. Προσέξτε να ασφαρίζετε το τεμάχιο που λειάνετε, ώστε να μην γλιστράει ή μετακινείται κατά την διάρκεια επεξεργασίας του.
28. Είναι συμφέρον σας να διατηρείτε καθαρή την μηχανή σας και να την ελέγχετε κάθε φορά μετά την εργασία, αν έχει βλάβες.
29. Πριν συνδέσετε την μηχανή με το ρεύμα, ελέγξτε να μην είναι ο διακόπτης σε θέση λειτουργίας.
30. Φροντίστε να στέκεστε σίγουρα κατά την εργασία σας, ιδιαίτερα πάνω σε σκάλες και ικρίωματα.
31. Μην χρησιμοποιείτε την συσκευή παρά μόνο για στεγνό τρόχισμα.
32. Κατά την εργασία πρέπει νάχετε το καλώδιο πάντα προς την πίσω πλευρά της συσκευής.
33. Ο διαρκής θόρυβος λειτουργίας μπορεί να προκαλέσει βλάβες στην ακοή σας. Γι αυτό φοράτε προστασία αυτιών.
34. Η εξέλιξη του θορύβου στη θέση εργασίας μπορεί να υπερβεί τα 85 dB(A). Σε αυτή την περίπτωση απαιτούνται προστατευτικά μέτρα ήχου και ακοής για του χειριστές. Ο θόρυβος αυτού του ηλεκτρικού μηχανήματος μετρείται σύμφωνα με την IEC 59 CO 11, IEC 704, DIN 45635 μέρος 21, NFS 31-031 (84/537/EWG).
35. Δεν επιτρέπεται η επεξεργασία υλικών από αμίαντο.
36. Πριν κάθε χρήση, ελέγξτε την συσκευή, το καλώδιο και τον ρευματολήπτη. Αν βρείτε βλάβες, αφήστε της να τις επισκευάσει ο ειδικός τεχνίτης.



Τεχνικά στοιχεία:

Ρεύμα:	230V ~50 Hz
Ισχύς:	180 Watt
Διάμετρος περιστροφής:	1,0 mm
Αριθμός στροφών:	6.500 το λεπτό
Επίπεδο ακουστικής πίεσης:	88 dB (A)
Στάθμη πίεσης απόδοσης:	98,6 dB(A)
Ομάδα προστασίας	II
Δονήσεις a_{h1} :	8 m/s ²
Βάρος συσκευής:	1,2 kg
Μέγεθος χαρτιού λείανσης:	90x90x90 mm
Ετος κατασκευής:	1996

Θέση σε λειτουργία

Πάρτε το χαρτί λείανσης και τοποθετήστε το στη βάση λείανσης. Προσέξτε να καλύπτονται οι οπές για την απορρόφηση της σκόνης. Σταθεροποιήστε το χαρτί λείανσης με μία σταθερή πίεση (με το χέρι). Προσέξτε την τάση του δικτύου. Η τάση της πηγής ρεύματος πρέπει να ταυτίζεται με τα στοιχεία στον πίνακα τύπων της συσκευής.

ΕΝΕΡΓΟΠΟΙΗΣΗ - ΑΠΕΝΕΡΓΟΠΟΙΗΣΗ

Για να ενεργοποιήσετε τη συσκευή πρέπει μόνο να κινηθεί ο διακόπτης στην κάτω πλευρά της συσκευής από το 0 στο 1.

Αντικατάσταση του χαρτιού λείανσης:

Η βάση λείανσης είναι εξοπλισμένη με ένα σύστημα κλειστρου για χαρτιά λείανσης. Αυτό καθιστά δυνατόν μία γρήγορη σταθεροποίηση νέου χαρτιού λείανσης χωρίς εξοπλισμό τάσης.

Πριν να τοποθετήσετε νέο χαρτί λείανσης χτυπήστε το κλειστόρ της βάσης λείανσης και καθαρίστε το με μία βούρτστα ή ενδοχόμενως με πεπιεσμένο αέρα.

Απορρόφηση σκόνης

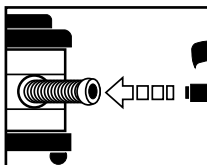

Η απορρόφηση σκόνης εμποδίζει την υπερβολική ρύπανση του περιβάλλοντος και την επιβάρυνση του αέρα με σκόνη και διευκολύνει έτσι την απομάκρυνση των βλαβερών στην υγεία μορίων.

Συντήρηση και καθαριότητα

- Η συσκευή δεν χρειάζεται συντήρηση.
- Διατηρείτε πάντα καθαρές και ελεύθερες τις σχισμές εξερισμού.
- Διατηρείτε καθαρά τις οπές απορρόφησης πάνω στον δίσκο περιστροφής.
- Αν παρά την επιμελημένη κατασκευή και τον επισταμένο έλεγχο η συσκευή παρουσιάσει βλάβη, τότε αφήστε την να την επισκευάσει οπωσδήποτε ειδικός τεχνίτης.

Οδηγίες εργασίας

Η συσκευή έχει ιδιαίτερα σημαντική απόδοση όταν πρόκειται να λειανθούν γωνίες και παρόμοιοι τομείς. Προκειμένου να λειάνετε διάκενα και σωληνώσεις μπορείτε να εργαστείτε και με μόνη την χρήση μιας αιχμής ή της γωνιάς του λειαντικού δίσκου. Ανάλογα με το υλικό που θέλετε να λειάνετε και με τό επιθυμητό βάθος λείανσης μιας επιφάνειας, διατίθενται διαφορετικά γυαλόχαρτα. Η επιδίωση λείανσης εξαρτάται βασικά από την επιλογή του γυαλόχαρτου και την προσεγγμένη πίεση του δίσκου λείανσης προς την επεξεργαζόμενη επιφάνεια.

Ποστασία περιβάλλοντος

Δίνετε πρωτοπορία στην αποφυγή απορριμμάτων και μετά στην απομάκρυνσή των.

Απομακρύνετε τα διάφορα υλικά χωρίζοντάς τα σαν απορρίμματα σε υλικό πακεταρίσματος, εξαρτημάτων, χαλασμένων τμημάτων συσκευής και παρελκομένων. Ρωτήστε σχετικά στην κοινότητά σας.

Παραγγελία ανταλλακτικών

Αν χρειαστείτε ανταλλακτικά πρέπει να σημειώσετε τα παρακάτω στοιχεία:

1. Μοντέλο της συσκευής
2. Αριθμό σειράς
3. Αριθμό συσκευής
4. Αριθμό των ανταλλακτικών που χρειάζεστε.



Leggere attentamente le istruzioni per l'uso e fare particolare attenzione alle avvertenze di sicurezza. Conservare le istruzioni per l'uso insieme alla smerigliatrice triangolare.

INDICAZIONI PER LA SICUREZZA

Attenzione! Con L'impiego di utensili elettrici e per prevenire contatti die corrente elettrica, ferimenti e pericolo di incendio, devono sempre essere osservate le seguenti indicazioni di sicurezza.

Legga e osservi tali indicazioni prima di utilizzare l'apparecchio e conservi bene le presenti norme!

1. **Tenga bene in ordine il Suo posto di lavoro.**
– Disordine suo posto di lavoro comporta pericolo di incidenti.
2. **Tenga conto delle condizioni ambientali.**
– Non esponga utensili elettrici alla pioggia.
Non utilizzi utensili elettrici in ambienti umidi o bagnati. Abbia cura di una buona illuminazione.
Non utilizzi utensili elettrici nella vicinanza di liquidi infiammabili o di gas.
3. **Si salvaguardi da elettrificazione.**
– Eviti contatti con oggetti con messa a terra, per es. tubi, termosifoni, forni, frigoriferi.
4. **Tenga lontano i bambini!**
– Non lasci toccare il cavo o l'utensile a terze persone, le tenga lontane dal campo di lavoro.
5. **Conservi o Suoi utensili in modo sicuro.**
– Utensili non in uso dovrebbero essere conservati in luoghi asciutti e sicuri ed in modo da non essere accessibili ai bambini.
6. **Non sovraccarichi il Suo utensile.**
– Lavorerà meglio e più sicuro nell' ambito della potenza di targa.
7. **Utilizzi l'utensile adatto.**
– Non usi utensili deboli di potenza oppure accessori che richiedono potenza elevata.
Non usi utensili per scopi e lavori per i quali essi non sono destinati, per es, non usi la sega circolare per abbattere alberi o tagliare rami.
8. **Si vesta in modo adeguato.**
– Non porti abiti larghi e gioielli. Essi potrebbero essere attirati da oggetti in movimento. Per lavori all'aria aperta si raccomanda di portare guanti in gomma e scarpe tali da non poter scivolare.
Con capelli lunghi usare apposita rete.
9. **Usi occhiali di sicurezza.**
– Effettuando lavori che producono polvere, usi una maschera..
10. **Eviti errati impieghi del cavo.**
– Non sollevi l'utensile dalla parte del cavo e non lo utilizzi per staccare la spina dalla presa.
Salvaguardi il cavo da elevate temperature, olio e spigoli taglienti.
11. **Assicuri il manufatto.**
– Utilizzi dispositivi di ploffaggio o una morsa per tenere fermo il manufatto. Esso così e assicurato meglio che con la Sua mano e offre la possibilità di lavorare con ambedue le mani.
12. **Eviti posizioni malsicure.**
– Abbia cura di trovarsi in posizione sicura e mantenga sempre l'equilibrio.

13. Curi attentamente i Suoi utensili.

– Per lavorare bene e sicuro mantenga i Suoi utensili ben affilati e puliti.
Segua le prescrizioni di assistenza e le indicazioni del cambio degli utensili di consumo. Controlli regolarmente il cavo ed in caso di danni, lo faccia sostituire da uno specialista riconosciuto. Controlli regolarmente i cavi di prolungamento e il sostituisca qualora danneggiati. Le impugnature devono essere asciutte e prive di olio e grasso.

14. Stacchi la spina dalla presa:

– Non utilizzando l'apparecchio, prima di effettuare riparazioni e cambio di utensili di consumo, per es. lame da sega, punte e comunque utensili di consumo.

15. Non lasci sull'apparecchio chiavi di servizio.

– Prima di mettere l'apparecchio in funzione, controlli che tutte le chiavi ed utensili di aggiustamento siano state tolte.

16. Eviti avviamenti accidentali.

– Non avvicini all'interruttore utensili collegati alla rete elettrica. Allacciando l'apparecchio alla rete elettrica, si assicuri che l'interruttore sia disinserito.

17. Cavi di prolungamento all'aria aperta.

– All'aria aperta utilizzi solo cavi di prolungamento appositamente ammessi e contrassegnati.

18. Stia sempre attento.

– Osservi il Suo lavoro. Sia regionevole, non usi l'apparecchio quando e distratto.

19. Controlli che l'utensile non sia danneggiato.

– Prima di usare l'apparecchio Lei deve controllare attentamente l'efficienza e il perfetto funzionamento dei dispositivi di sicurezza e parti eventualmente danneggiate. Controlli il funzionamento delle parti mobili, che non siano bloccate, che non vi siano parti rotte, se tutte le altre parti sono state montate in modo giuste e che tutte le altre condizioni che potrebbero influenzare il regolare funzionamento dell'apparecchio siano ottimali.
Dispositivi di sicurezza o parti danneggiate devono essere riparati o sostituiti a regola d'arte tramite un Centro Assistenza qualora nelle istruzioni d'uso non siano date indicazioni diverse. Interruttori danneggiati devono essere sostituiti da un Centro Assistenza. Non usi apparecchi con interruttore che non possa essere inserito e disinserito.

20. Attenzione.

– Per la Sua propria a sicurezza usi solo utensili o accessori riportati nelle istruzioni d'uso o offerti negli appositi cataloghi. L'uso di accessori o utensili di consumo diversi comunque non raccomandati nelle istruzioni d'uso o catalogo, possono significare per Lei pericolo di ferimento.

21. Far riparare gli utensili da personale qualificato.

– Questo apparecchio elettrico e conforme alle vigenti norme di sicurezza. Le riparazioni devono essere eseguite esclusivamente da persone qualificate usando parti di ricambio originali, altrimenti ne potrebbero derivare considerevoli danni per l'utilizzatore.

22. Allacciate il congegno di aspirazione polvere

- qualora si disponga di organi, a cui collegarvi i congegni di aspirazione polvere, verificare che codesti siano stati allacciati e li si usi.



23. Togliere sempre la spina dalla presa di corrente prima di eseguire lavori alla macchina (pulizia della macchina, sostituzione della carta vetrata ecc.).
24. Togliere sempre il cavo di alimentazione dalla presa di corrente afferrando la spina.
25. Durante il lavoro di smerigliatura usare la maschera antipolvere e gli occhiali protettivi per evitare danni alla salute.
26. Il posto di lavoro deve essere pulito e ben illuminato.
27. Accertarsi che il pezzo da lavorare sia ben fissato e non si sposti.
28. Nell'interesse personale, tenere sempre pulita la macchina e dopo aver eseguito lavori di smerigliatura controllare che non presenti danni.
29. Prima di inserire la spina, accertarsi che l'interruttore sia spento.
30. Assicurarsi di di essere bene in equilibrio, soprattutto su una scala o su un'impalcatura.
31. L'utensile può venir usato solo per smerigliatura a secco.
32. Il cavo deve sempre trovarsi sul retro della macchina.
33. Portare le cuffie perchè un livello di emissioni acustiche sempre molto alto può causare danni all'udito.
34. Lo sviluppo del rumore al posto di lavoro può superare gli 85 dB(A). In tal caso l'operatore dovrà adottare le misure di protezione acustica dell'udito. Il rumore di questo apparecchio elettrico viene rilevato in conformità alle IEC 59 CO 11, IEC 704, DIN 45635 parte 21, NFS 31-031 (84/537/CEE).
35. Non devono essere lavorati materiali contenenti amianto.
36. Prima dell'uso controllare ogni volta l'utensile, il cavo e la spina. Fare eliminare i danni solo da un tecnico.



Dati tecnici

tensione	230 Volt - 50 Hz
potenza assorbita	180 Watt
circuito di oscillazione Δ	1,0 mm
frequenza di oscillazione	6.500 giri/min.
livello di pressione acustica LPA	88 dB (A)
Livello potenza acustica LWA:	98,6 dB(A)
Categoria protezione:	II
Vibrazione a_n	8 m/s ²
Peso dell'apparecchio	1,2 kg
Dimensioni della carta vetrata:	90 x 90 x 90 mm
Anno di costruzione:	1996

Messa in funzione

Prendete la carta vetrata e ponetela sul piatto scartavetratore. Fate attenzione che i fori di aspirazione polvere combacino. Fissare la carta vetrata premendola con forza (con la mano).

Osservare la giusta tensione di rete: la tensione della fonte di corrente deve corrispondere ai dati riportati sulla targhetta

del modello dell'apparecchio.

Accensione/spengimento

Per accendere l'apparecchio si deve commutare da 0 a 1 l'interruttore sul fondo dell'apparecchio.

Ricambio della carta vetrata

Il piatto scartavetratore è provvisto di un sistema di chiusura a strappo per carta vetrata. Ciò permette un rapido attacco della nuova carta vetrata, senza apposito dispositivo tenditore.

Prima di collocarvi la carta vetrata, battere la chiusura a strappo del piatto scartavetratore ed pulirla con una spazzola o eventualmente con aria compressa.

Aspirazione della polvere

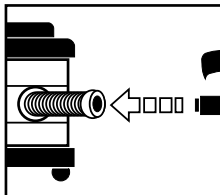

L'aspirazione della polvere previene la formazione di depositi, la dispersione delle particelle nell'aria respirata e facilita lo smaltimento delle scorie.

Manutenzione

- L'utensile non richiede manutenzione.
- Tenere sempre pulite e libere le fessure di areazione.
- Tenere puliti i fori di aspirazione del disco di oscillazione.
- Se, nonostante gli accurati procedimenti di produzione e di controllo, l'utensile dovesse presentare dei difetti, fare eseguire le riparazioni da un tecnico.

Avvertimenti per l'uso

L'utensile è particolarmente indicato per la smerigliatura di angoli e spigoli difficili da raggiungere. Per smerigliare profili e pezzi concavi si può usare anche solo la punta o uno spigolo del disco di smerigliatura. Ci sono a disposizione diverse grane di carta vetrata a seconda del materiale dal lavorare e della quantità che si desidera asportare. La quantità asportata viene determinata essenzialmente dalla scelta del tipo di carta vetrata e dalla pressione del disco di smerigliatura.

Tutela dell'ambiente

Cercare di prevenire la formazione di rifiuti e non fare attenzione solo alla loro smaltimento.

Per l'imballo, gli accessori, gli elementi difettosi e l'utensile seguire le indicazioni per la raccolta differenziata dei rifiuti ed il loro riciclaggio.

In caso di dubbi informarsi presso le autorità locali competenti.

Ordinazione dei pezzi di ricambio

Nel caso siano necessari dei pezzi di ricambio, fornire i seguenti dati:

1. tipo dell'utensile
2. numero di articolo dell'utensile
3. numero d'identificazione dell'utensile
4. numero del pezzo di ricambio richiesto

DK

Læs venligst brugsvejledningen nøje igennem, og læg især mærke til sikkerhedshenvisningerne. Opbevar brugsvejledningen sammen med Deltasliberen.

SIKKERHEDSINSTRUKTIONER

Vigtigt! Ved anvendelse af el-værktøj skal nedenstående grundlæggende sikkerhedsforanstaltninger til værn mod elektriske stød, tilskadecomst eller brandfare overholdes. Læs og mærk Dem disse instruktioner, før De begynder at bruge apparatet.

1. **Hold orden i arbejdsområdet**
 - Rod i arbejdsområdet er en ulykkesrisiko.
2. **Tag hensyn til påvirkninger fra omgivelserne**
 - Udsæt ikke værktøjet for regn. Undlad at bruge elværktøj i omgivelser, som er fugtige eller våde. Sørg for god belysning. Brug ikke el-værktøj i nærheden af brændbare væsker eller gasser.
3. **Beskyttelse mod elektriske stød**
 - Undgå kropsberøring med elementer, som har jordforbindelse, f. eks. rør, radiator, komfur, køleskab.
4. **Hold børn på afstand**
 - Lad ikke andre personer røre ved værktøj eller kabel; hold dem på afstand af arbejdsområdet.
5. **Opbevar værktøjet sikkert**
 - Ubenyttet værktøj bør opbevares i et tørt, lukket rum og utilgængeligt for børn.
6. **Lad være med at overbelaste værktøjet**
 - De arbejder bedre og mere sikkert i det angivne effektområde.
7. **Brug det rigtige værktøj**
 - Lad være med at bruge værktøj eller forsatsudstyr med for ringe ydelse til arbejder, der kræver stor belastning.
Brug ikke værktøj til formål og arbejder, som værktøjet ikke er beregnet til; brug f. eks. ikke en rundsav til at fælde træer eller til at skære grene.
8. **Bær egnet arbejdstøj**
 - Bær ikke løstsiddende klæder eller smykker. Bevægelige dele kan gribe fat i det. Ved arbejde i det fri anbefales det at bære gummihandsker og skridsikert fodtøj. Langt hår bør være beskyttet af håret.
9. **Benyt beskyttelsesbriller**
 - Brug åndedrætsværn og støvfylt arbejde.
10. **Brug kun kablet til dets formål**
 - Løft ikke værktøjet i kablet, og træk ikke stikket ud af stikkontakten ved at trække i kablet. Beskyt kablet mod stærk varme, olie og skarpe kanter.
11. **Sørg for at sikre værktøjet**
 - Benyt en opspændingsanordning eller en skruestik til at holde værktøjet fast. På den måde holdes det mere sikkert, end når De har det i hånden, og samtidig har De begge hænder fri til betjening af maskinen.
12. **Begræns Deres arbejdsområde**
 - Undgå unormale kropstillinger. Sørg for at stå sikkert og hold Dem hele tiden i balance.
13. **Plej Deres værktøj med omhu**
 - Hold værktøjet skarpt og rent, så De kan arbejde godt og sikkert. Følg vedligeholdelsesforskrifterne og instruktionerne for værktøjsskift. Kontrollér stik og kabel regelmæssigt og lad det ved en evt. beskadigelse udskifte af en fagmand. Kontrollér forlængerkabler regelmæssigt og udskift defekte. Hold håndgreb tørre og fri for olie og fedt.
14. **Træk netstikket ud**
 - Når værktøjet ikke bruges, før vedligeholdelse og ved skift af værktøj, som f. eks. savklinge, bor og maskinværktøj af enhver art.
15. **Lad ikke spændenøglen sidde i**
 - Kontrollér at spændenøgle og indstillingsværktøj er fjernet, før De tænder for maskinen.
16. **Undgå uforvarende igangsætning**
 - Undlad at bære værktøj, som er tilsluttet strømmettet, med fingeren på kontakten.
17. **Forlængerkabler udendørs**
 - Udendørs skal De altid bruge forlængerkabler, som er godkendt og mærket til udendørs brug.
18. **Vær altid opmærksom**
 - Hold øje med, hvad De gør. Brug en fornuftig fremgangsmåde. Undlad at bruge værktøjet, hvis De er ukoncentreret.
19. **Kontrollér apparatet for evt. skader**
 - Før videre brug af værktøjet bør De omhyggeligt kontrollere, at beskyttelsesanordninger eller let beskadigede dele fungerer korrekt. Kontrollér, at delene ikke klemmer eller om dele er beskadigede. Samtlige dele skal være rigtigt monterede og opfylde alle betingelser for, at værktøjet fungerer perfekt. Beskadigede beskyttelsesanordninger og dele bør repareres eller udskiftes på et serviceværksted, såfremt andet ikke er angivet i brugsanvisningen. Beskadigede kontakter skal udskiftes på et serviceværksted. Lad være med at anvende værktøj, hvor kontakten ikke kan koble til eller fra.
20.  **Vigtigt!**
 - Af hensyn til Deres egen sikkerhed bør De udelukkende benytte tilbehør og ekstraudstyr, som er angivet i brugsanvisningen hhv. anbefales eller angives af værktøjsproducenten. Anvendelse af andet indsatsværktøj eller tilbehør end det, der er anbefalet i brugsanvisningen eller kataloget, kan betyde en personlig ulykkesrisiko for Dem.
21. **Lad altid reparationer udføres af en el-tekniker**
 - Dette el-værktøj opfylder gældende sikkerhedsbestemmelser. Reparationer må kun udføres af en eltekniker. I modsat fald kan der hænde en ulykke for brugeren.
22. **Tilslut støvudsugningsanordningen**
 - Hvis der findes anordninger for tilslutning af støvudsugningsanordninger, skal De sikre Dem, at disse er tilsluttet og anvendes.
23. Ved alt arbejde på maskinen (rengøring, skift af slibepapir o.lign.) trækkes stikket først ud.
24. Tag altid kablet ud af stikkontakten ved stikket.

25. Benyt af sundhedsmæssige årsager altid en støvmaske og beskyttelsesbriller ved slibearbejde!
26. Arbejdspladsen skal være ren og godt udluftet.
27. Sørg for, at arbejdsområdet, der skal slibes, ligger sikkert, så det ikke kan rutsche.
28. Hold i egen interesse altid maskinen ren, og kontroller maskinen for beskadigelser efter slibearbejdet.
29. Vær sikker på, at der er slukket på kontakten, når De sætter stikket i.
30. Sørg for, at De står sikkert, frem for alt på stiger og stilladser.
31. Maskinen må kun anvendes til tørslibning.
32. Før altid kablet bagud, væk fra maskinen.
33. Konstant højt støjniveau fører til høreskader. Anvend høreværn.
34. Støjudviklingen på arbejdsstedet kan overskride 85 dB (A). I så fald er støj- og høreværnsforanstaltninger for brugeren påkrævet. Støjen fra dette el-værktøj måles i.h.t. IEC 59 CO 11, IEC 704, DIN 45635 del 21, NFS 31-031 (84/537/EØF).
35. Asbestholdige materialer må ikke slibes.
36. Før brug kontrolleres maskinen, kablet og stikket hver gang. Skader må kun repareres af en fagmand.



Tekniske data:

Nettilslutning:	230V - 50Hz
Optaget effekt:	180W
Svingningskreds:	1,0 mm
Svingningstal:	6 500 o/min
Lydtryksniveau LPA :	88 dB (A)
Lydeffektniveau LWA:	98,6 (A)
Beskyttelsesklasse:	II
Vibration a _h :	8 m/s ²
Apparatvægt:	1,2 kg
Slibepapirstørrelse:	90 x 90 x 90 mm
Fremstillingsår	1996

Ibrugtagning

Tag slibepapiret og læg det på slibesålen. Sørg for, at hullerne til støvudsugningen ligger lige over hinanden. Fastgør slibepapiret med et fast tryk (med hånden). Vær opmærksom på netspændingen: Strømkildens spænding skal stemme overens med angivelserne på apparatets typeskilt. TÆND OG SLUK
For at tænde for apparatet skal kontakten på undersiden af apparatet skiftes fra 0 til 1.

Skift af slibepapir:

Slibesålen er udstyret med et Velcrosystem til slibepapir. Dette muliggør en hurtig fastgørelse af det nye slibepapir uden brug af spændeordning. Før der påsættes nyt slibepapir, bankes velcrobåndet på slibesålen af og det rengøres med en børste eller eventuelt med trykluft.

Støvopsugning:

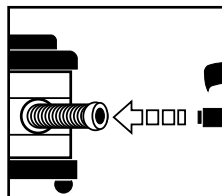

Støvopsugningen forhindrer stor tilnavnsning af arbejdsmiljøet og høj støvbelastning af luftvejene og letter rengøringen.

Vedligeholdelse og pleje:

- Maskinen er vedligeholdelsesfri.
- Hold altid udluftningsåbningen fri og ren.
- Hold udsugningshullerne i svingningspladen rene.
- Skulle maskinen trods omhyggelig produktionsproces og kontrol opvise en defekt, skal reparationen udføres af en fagmand.

Arbejdshenvisninger

Maskinen er særligt egnet til slibning er svært tilgængelige hjørner og kanter. Til slibning af profiler og hulkele kan der også arbejdes alene med spidsen eller en kant af rondellen. Alt efter hvilket materiale, der skal bearbejdes, og hvor meget der skal slibes af, er der forskelligt slibepapir til rådighed. Hvor meget der afslibes afhænger først og fremmest af valg af slibepapir og tryk på rondellen.

Sørg for at Deres affald bortskaffes på rigtig måde. Indpakning, tilbehør, defekte maskindele og maskinen skal bortskaffes miljørigtigt, dvs. afleveres til affaldssortering og genanvendelse. Rådfør Dem herom med den ansvarlige kommunale myndighed.

Reservebestilling

Ved eventuelt behov for reservedele skal følgende angivelser opgives:





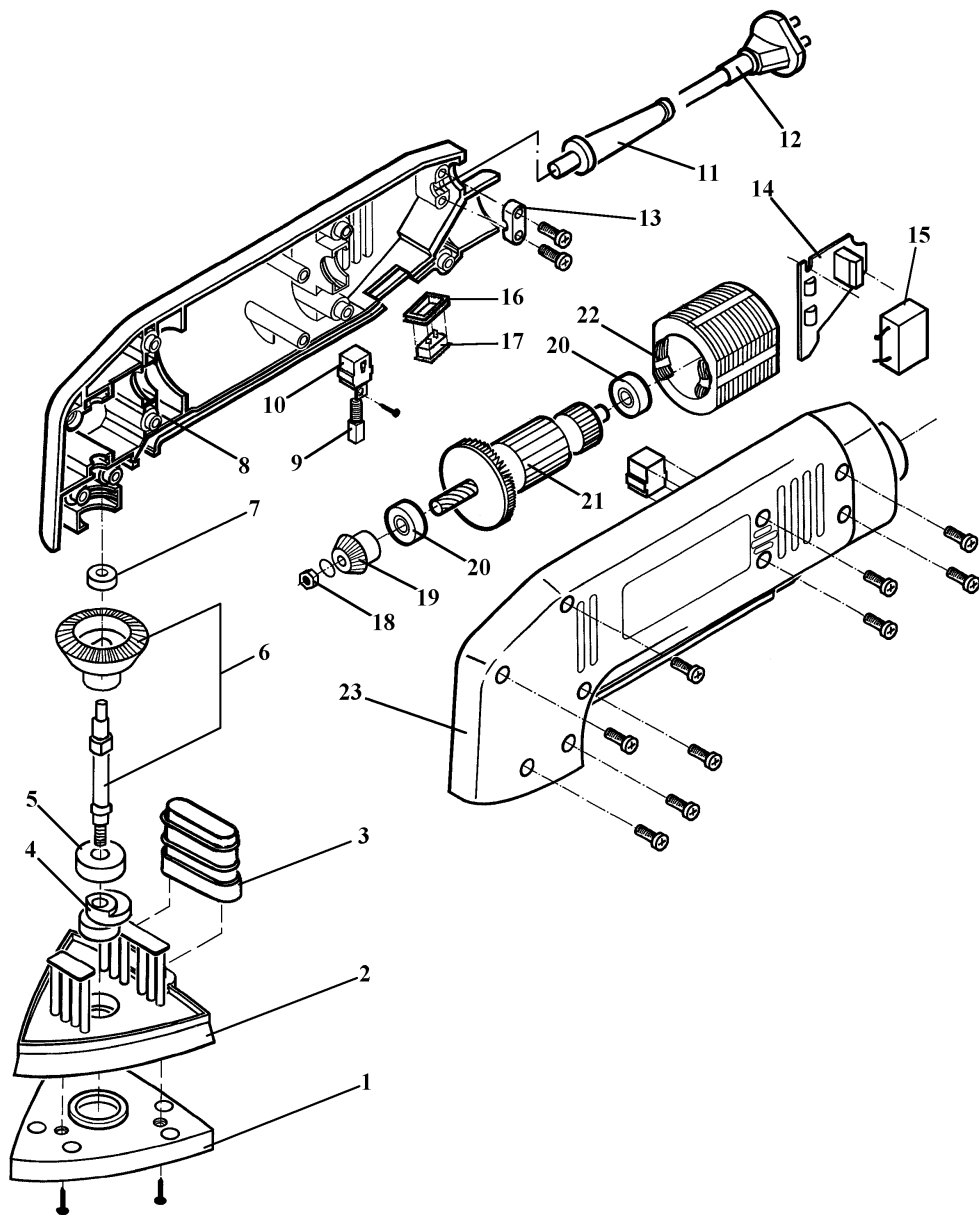

1. Maskintype
2. Maskinens artikelnummer
3. Maskinens identificeringsnummer
4. Nummer på de nødvendige reservedele

Ersatzteilzeichnung Dreiecksschleifer DELS 180 Art.-Nr.: 44.642.00, I.-Nr.: 91027



Ersatzteilliste Dreiecksschleifer DELS 180**Art.-Nr.: 44.642.00, I.-Nr.: 91027**

Pos.	Bezeichnung	Ersatzteilnr.
01	Schleifschuh-Sohle	44.642.00.01
02	Schleifschuh-Oberteil	44.642.00.31
03	Gummibalg	44.642.00.32
04	Exzenterteil mit Kugellager	44.642.00.04
05	Kugellager 80018	44.642.00.05
06	Welle mit Getrieberad	44.642.00.33
07	Abstandsscheibe	44.642.00.07
08	Gehäuseteil rechts	44.642.00.34
09	Kohlebürste	44.642.00.35
10	Bürstenhalter	44.642.00.10
11	Knickschutztülle	44.642.00.11
12	Netzleitung	44.642.00.12
13	Zugentlastungsschelle	44.642.00.13
14	Anschlußplatine	44.642.00.14
15	Kondensator	44.642.00.36
16	Paßgummi f. Schalter	44.642.00.16
17	Ein- Ausschalter	44.642.00.17
18	Mutter M4	51.026.00
19	Kegelrad	44.642.00.19
20	Kugellager 626-Z	44.642.00.20
21	Rotor	44.642.00.21
22	Stator	44.642.00.22
23	Gehäuseteil links	44.642.00.37
o.B.	Haftschleifscheiben-Set	44.602.70

(D)	(GB)	(F)	(NL)	(E)	(P)
EG Konformitätserklärung Der Unterzeichnende erklärt im Namen der Firma	EC Declaration of Conformity The Undersigned declares, on behalf of Firma	Déclaration de Conformité CE Le soussigné déclare, au nom de	EC Conformiteitsverklaring De ondertekenaar verklaart in naam van de firma	Declaracion CE de Conformidad Por la presente, el abajo firmante declara en nombre de la empresa	Declaração de conformidade CE O abaixo assinado declara em nome da empresa
HANS EINHELL AG - Wiesenweg 22 · D-94405 Landau/Isar					
daß die	that the	que	dat de	que el/la	que
Maschine/Produkt	Machine / Product	la machine / le produit	machine/product	máquina/producto	a máquina/o produto
Dreieckschleifer	Triangular Sander	Ponceuse triangulaire	Driehoek-schuurmachine	Lijadora triangular	Rectificadora triangular
Marke	produced by:	du fabricant	merk	marca	marca
Einhell®					
Typ	Type	Type	type	tipo	tipo
DELS 180					
– Seriennummer auf dem Produkt – <input checked="" type="checkbox"/> EG Niederspannungsrichtlinie 73/23 EWG <input checked="" type="checkbox"/> EG Richtlinie Elektromagnetische Verträglichkeit 89/336 EWG mit Änderungen entspricht.	– Serial number specified on the product - is in accordance with the <input checked="" type="checkbox"/> EC Directive regarding low-voltage equipment 73/23 EEC; <input checked="" type="checkbox"/> EC Directive regarding electromagnetic compatibility 89/336 EEC, as amended.	– no. série indiqué sur le produit - correspond (ent) à la <input checked="" type="checkbox"/> Directive CE relative aux basses tensions 73/23 CEE; <input checked="" type="checkbox"/> Directive CE relative à la compatibilité électromagnétique 89/336 CEE avec les modifications y apportées.	– seriennummer op het product- conform de volgende richtlijnen is: <input checked="" type="checkbox"/> EG laagspanningsrichtlijn 73/23 EWG <input checked="" type="checkbox"/> EG richtlijn Elektromagnetische compatibiliteit 89/336 EWG met wijzigingen avec les modifications y apportées.	– No. de serie en el producto: satisface las disposiciones pertinentes siguientes: <input checked="" type="checkbox"/> Disposición de baja tensión de la CE 73/23 CEE <input checked="" type="checkbox"/> Disposición de la compatibilidad electro-magnética de la CE 89/336 CEE con modificaciones.	– cujo número de série encontra-se no produto - corresponde à <input checked="" type="checkbox"/> Directiva da CE de baixa tensão 73/23 CEE <input checked="" type="checkbox"/> Directiva da CE de compatibilidade electro-magnética 89/336 CEE, com alterações
Landau/Isar, den 25.09.96	Landau/Isar, (date) 25.09.96	Landau/Isar, (date) 25.09.96	Landau/Isar, datum 25.09.96	Landau/Isar 25.09.96	Landau/Isar 25.09.96
 Schneider Produkt-Management-L	 Schneider Head of Product Management	 Schneider Direction Gestion Produits	 Schneider Hoofd product management	 Schneider Director de gestión productos	 Schneider Chefe da Gestão de Produtos
HD 400.1; HD 400.2; EN 55014; EN 55104-1; EN 60555/2; EN 60555/3					
Archivierung / For archives: DELS-0442-17-832-E					

(S)	(SF)	(N)	(GR)	(L)	(DK)
EC Konformitetsförklaring Undertecknad förklarar i firmans	EC Yhdenmukaisuusilmoitus Allekirjoittanut ilmoittaa yhtiön	EC Konfirmationserklæring Undertegnede erklærer på vegne av firma	EC Δήλωση περί της ανταπόκρισης Ο υπηρέπων δηλώνει εν ονόματι της εταιρίας	Dichiarazione di conformità CE Il sottoscritto dichiara in nome della ditta	EC Overensstemmelses-erklæring Undertegnede erklærer på vegne af firmaet
HANS EINHELL AG - Wiesenweg 22 · D-94405 Landau/Isar					
namn, att	nimissä että	at	ότι η	che la	at
maskinen/produkten	kone/tuote	Maskin/produkt	μηχανή / το προϊόν	macchina/prodotto	maskine/produkt
Triangelslipverk	Kolmiohiomakone	Trekantslipper	Τριγωνος Διαιωνικός Τροχός	Smerigliatrice triangolare	Trekantsliber
märke	merkki	Merke	υάρκα	marca	mærke
Einhell®					
typ	tyyppi	Type	τύπος	tipo	type
DELS 180					
– seriennummer på produkten - motsvarar <input checked="" type="checkbox"/> EU riktlinje för lågspanning 73/23 EWG <input checked="" type="checkbox"/> EU riktlinje för elektro-magnetisk kompatibilitet 89/336 med ändringar	– tuotteen valmistusnumero - vastaa <input checked="" type="checkbox"/> EU-pienjännite-direktiiviä 73/23 EWG <input checked="" type="checkbox"/> EU-direktiiviä 89/336 EWG (johon on tehty muutoksia) ja joka koskee sähkömagnettista mukaautuvuutta (EM)	– Seriennummer på produktet – tilfredsstiller følgende retningslinjer: <input checked="" type="checkbox"/> EU Lavspennings-retningslinje 73 / 23 EWG <input checked="" type="checkbox"/> EU Retningslinje for elektromagnetisk kompatibilitet 89/336 EWG med endringer.	– Αριθμός σειράς πάνω στο προϊόν – ανταποκρίνεται στην Χωριστή τάση της Ευρωπαϊκής Κοινότητας 73 / 23/ΕΟΚ <input checked="" type="checkbox"/> καταβύρτηρια γραμμή ηλεκτρονικών της αυθεντικής Κοινότητας 89 / 336/ ΕΟΚ με αλλαγές.	– numero di serie sul prodotto - corrisponde <input checked="" type="checkbox"/> alla Direttiva CE sulla bassa tensione 73/23 CEE <input checked="" type="checkbox"/> alla Direttiva CE sulla compatibilità elettro-magnetica 89/336 CEE con modifiche	– Seriennummer på produktet - oplyder <input checked="" type="checkbox"/> EU-lavspændingsdirektiv 73/23/EØF <input checked="" type="checkbox"/> EU-direktiv vedr. elektromagnetisk støj (EMC) 89/336/EØF med ændringer.
Landau/Isar, den 25. 09. 96	Landau/Isar 25. 09. 96	Landau/Isar, den 25. 09. 96	Landau/Isar, στις 25. 09. 96	Landau/Isar, l' 25. 09. 96	Landau/Isar, den 25. 09. 96
Schneider Produktledningen - L	Schneider Tuotannon johto - L	Schneider Produktadministrasjonsjef	Schneider Διαβούρτης προϊόντος	Schneider Il Responsabile della produzione	Schneider Produktmanagement-leder
HD 400.1; HD 400.2; EN 55014; EN 55104-1; EN 60555/2; EN 60555/3					
Archivierung / For archives: DELS-0442-17-832-E					

DE EINHELL-GARANTIEURKUNDE

Die Garantiezeit beginnt mit dem Tag des Kaufes und beträgt 1 Jahr.

Die Gewährleistung erfolgt für mangelhafte Ausführung oder Material- und Funktionsfehler.

Die dazu benötigten Ersatzteile und die anfallende Arbeitszeit werden nicht berechnet.

Keine Gewährleistung für Folgeschäden.

Ihr Kundendienstansprechpartner

GB EINHELL-WARRANTY CERTIFICATE

The guarantee period begins on the sales date and is valid for 1 year.

Responsibility is assumed for faulty construction or material or functional defects.

Any necessary replacement parts and necessary repair work are free of charge.

We do not assume responsibility for consequential damage.

Your customer service partner

FR GARANTIE EINHELL

La période de garantie commence à partir de la date d'achat et dure 6 mois.

Sont pris en charge: les défauts de matériel ou de fonctionnement et de fabrication.

Les pièces de rechange requises et les heures de travail ne seront pas facturées.

Pas de prise en charge de garantie pour les dommages survenus ultérieurement.

Votre service après-vente.

NL EINHELL-GARANTIE

De garantieduur begint op de koopdatum en bedraagt 1 jaar.

De garantie geldt voor gebreken aan de uitvoering of materiaal- en functiefouten.

Da daarvoor benodigde onderdelen en het arbeidsloon worden niet in rekening gebracht.

Geen garantie op verdere schade.

uw contactpersoon van de klantenservice

ES CERTIFICADO DE GARANTIA EINHELL

El período de garantía comienza el día de la compra y tiene una duración de 1/2 año.

Su cumplimiento tiene lugar en ejecuciones defectuosas.

Errores de material y funcionamiento. Las piezas de repuesto necesarias y el tiempo de trabajo no se facturan. Ninguna garantía por otros daños

Su contacto en el servicio post-venta

P CERTIFICADO DE GARANTIA DA EINHELL

A garantia começa no dia da compra do aparelho e cobre um período de 1/2 ano.

Prestamos garantia em caso de execução defeituosa ou defeitos de material ou de funcionamento. Neste caso não faturamos os custos para sobressalentes e o trabalho necessários. Não nos responsabilizamos por danos em consequência da utilização do aparelho.

O seu serviço de assistência técnica

S EINHELL GARANTIBEVIS

Garantitiden omfattar >et 1 år< och börjar löpa från och med köpedagen.

Garantin avser tillverkningsfel samt material- och funktionsfel.

Därtill nödvändiga reservdelar och uppkommen arbetstid kommer ej att debiteras.

Garantin gäller ej för på fel som uppstått på grund av nyttjandet.

Din kundtjänspartner

FI EINHELL-TAKUUTODISTUS

Takkuu aika alkaa ostopäivänä ja sen pituus on 1 vuotta.

Takuu korvaa valmistusviat tai materiaali- ja toimintoviat. Tähän tarvittavia varaosia ja työaikaa ei laskuteta.

Väillisiä vahinkoja ei korvata.

Teidän asiakaspalveluyhdyshenkilönne

N EINHELL-GARANTIDOKUMENT

Garantitiden begynner med dagen da apparatet ble kjøpt og varer 1 år.

Garantitelsen omfatter mangelfull utføring eller material- og funksjonsfeil. Reservedeler og faktisk arbeidstid som er nødvendig for å rette på slike mangler, blir ikke beregnet.

Ingen garanti for skader som forårsakes av feilaktig bruk.

Din samtalepartner hos kundenservice

GR Εγγύηση EINHELL

Ο χρόνος εγγύησης ξεκινά με την ημερομηνία αγοράς και ισχύει έξι μήνες.

Η εγγύηση καλύπτει κακή κατασκευή ή λάθη στο υλικό και τη λειτουργία.

Τα ανταλλακτικά και ο απαιτούμενος χρόνος επισκευής δεν επιβαρύνουν τον πελάτη.

Η εγγύηση δεν ισχύει για παρεπόμενες βλάβες.

Το κέντρο εξυπηρέτησης πελατών

① CERTIFICATO DI GARANZIA EINHELL

I periodo di garanzia inizia nel glomo dell'acquisto da 1 anni. La garanzia vale nel caso di confezione difettosa oppure di difetti del materiale e del funzionamento. Le componenti da sostituire e il lavoro necessario per la riparazione non vengono calcolati. Non c'è alcuna garanzia nel caso di danni successivi.

Il vostro centro di assistenza.

Ⓚ EINHELL GARANTIBEVIS

Garantiaperioden regnes fra købsdatoen og er gældende i 1 år.

Garantien dækker mangelfuld udførelse eller materiale- og funktionsfejl.

Nødvendige reservedele og anvendt arbejdstid ved garanti-ydelser beregnes ikke.

Der hæftes ikke for følgeskader.

Deres kundeservicekontakt

GARANTIEURKUNDE

Wir gewähren Ihnen ein Jahr Garantie gemäß nachstehenden Bedingungen. Die Garantiezeit beginnt jeweils mit dem Tag der Lieferung, der durch Kaufbeleg, wie Rechnung, Lieferschein oder deren Kopie, nachzuweisen ist. Innerhalb der Garantiezeit beseitigen wir alle Funktionsfehler am Gerät, die nachweisbar auf mangelhafte Ausführung oder Materialfehler zurückzuführen sind. Die dazu benötigten Ersatzteile und die anfallende Arbeitszeit werden nicht berechnet.

Ausschluss: Die Garantiezeit bezieht sich nicht auf natürliche Abnutzung oder Transportschäden, ferner nicht auf Schäden, die infolge Nichtbeachtung der Montageanleitung und nicht normgemäßer Installation entstanden. Der Hersteller haftet nicht für indirekte Folge- und Vermögensschäden.

Durch die Instandsetzung wird die Garantiezeit nicht erneuert oder verlängert. Bei Garantieanspruch, Störungen oder Ersatzteilbedarf wenden Sie sich bitte an.

ISC GmbH · International Service Center
Eschenstraße 6 · D-94405 Landau/Isar (Germany)

Ersatzteil-Abt.: Telefon (0 99 51) 942 356 • Telefax (0 99 51) 52 50

Reparatur-Abt.: Telefon (0 99 51) 942 357 • Telefax (0 99 51) 26 10

Technische Kundenberatung: Telefon (0 99 51) 942 358

Ⓐ Einhell & Wieshofer GmbH
Mühlgasse 1

A-2353 Guntramsdorf

ⓐ Einhell Marketing Sales & Service

15 Warwick House Ind. Park, Banbury Road,

Sautham, Warwickshire CV 33 OPS

Ⓝ Hans Einhell Nederland BV

Postbus 12

NL-5126 ZG Gilze

Ⓑ Varas - Van Looveren BV

Coebergerstraat No 49

B-2018 Antwerpen

Ⓔ Comercial Einhell S.A.

Carretera Sanguesa

E-31310 Carcastillo/Navarra

Ⓟ Einhell Portugal LDA Com. Int.

Rua dos Tercos, 638 Canelas

P-4405 Valadares

Ⓢ Suomen Einhell OY

Hepolamminkatu 20

SF-33720 Tampere

Ⓘ Einhell Italia s.r.l.

Via Fermi, 9

I-22077 Olgiata Comasco (Co)

Ⓓ Danks Handel Silkeborg a/s

Løvsvinget 7

DK-8653 Them

Technische Änderungen vorbehalten

Technical changes subject to change

Sous réserve de modifications

Technische wijzigingen voorbehouden

Salvo modificaciones técnicas

Salvaguarem-se alterações técnicas

Förbehåll för tekniska förändringar

Oikeus teknisiin muutoksiin pidätetään

Der tages forbehold for tekniske ændringer

Ο κατασκευαστής διατηρεί το δικαίωμα

τεχνικών αλλαγών

Con riserva di apportare modifiche tecniche

Techniske ændringer forbeholdes

Gesamtprogramm

Einhell[®] **Garten & Freizeit**

- Gartenteiche und Zubehör
- Springbrunnenpumpen, Filter und Zubehör
- Gewächshäuser, Frühbeete und Zubehör
- Bioluftbefeuchter
- Hochdruckreiniger und Zubehör
- Gartenpumpen und Zubehör
- Motor-, Elektrokettensägen und Zubehör
- Gartengeräte und Zubehör
- Heizgeräte
- Gas-, Holzkohlegrills und Zubehör

Einhell[®] **Auto & Werkstatt**

- Schweißtechnik
- Drucklufttechnik
- Reinigungstechnik
- Akku-/Elektro-Bohrmaschinen
- Garagentorheber und Zubehör
- Schleiftechnik
- Motorsägen
Elektrosägen
- Batterielader
- Torantriebe
- Klima- und Heizgeräte
- Hub- und Zugeräte
- Werkstattausrüstung

Einhell[®] **Haustechnik**

- Video-Überwachung
- Bild-Türsprechanlagen
- Funk- und Kabel-Alarmanlagen
- Mobile Alarmgeber
- Mechanische Einbruchsicherungen.