

PL Instrukcja obsługi
Szlifierka do szlifowania na mokro i na
sucho

RO Instrucțiuni de folosire
Mașină de rectificat cu sau fără răcire
prin lichid

Einhell[®]

GLOBAL

5



Art.-Nr.: 44.175.00







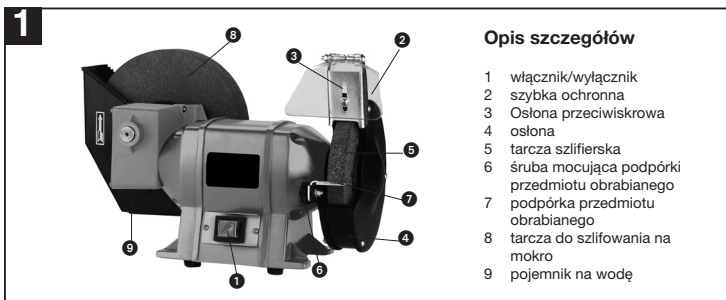

I.-Nr.: 01075

NTS 2000

PL



Specyfikacja techniczna

	230 V ~50 Hz; IP 23	
	P ₁ 400 W S2 30 min	LPA: 77,5 dB(A) LWA: 90,5 dB(A)
		
	2800 min ⁻¹	134 min ⁻¹
	Ø 150 x 20 x Ø 32 mm	ø 200 x 40 x Ø 20 mm
	21,98 m/s	1,40 m/s

Wskazówki dotyczące bezpieczeństwa i ochrony przed wypadkami

Bezpieczna i nie stwarzająca zagrożenia praca z elektronarzędziem zapewniona jest tylko po gruntownym przeczytaniu instrukcji obsługi i wskazówek dotyczących bezpieczeństwa oraz stosowaniu się do tych zaleceń.

- Przed każdym użyciem sprawdzić elektronarzędzie, przewód zasilający i wtyczkę. Pracować można tylko sprawnym i nieuszkodzonym elektronarzędziem. Wszystkie uszkodzone części muszą być natychmiast wymienione przez fachowca elektryka.
- Przed wszelkimi pracami przy elektronarzędziu, przed wymianą tarczy szlifierskiej lub w przypadku nieuzywania należy wyjąć wtyczkę przewodu zasilającego z gniazdka.
- Aby zapobiec uszkodzeniu przewodu zasilającego, należy go prowadzić zawsze z tyłu za elektronarzędziem.
- Elektronarzędzia przechowywać w miejscach bezpiecznych i niedostępnych dla dzieci.
- **Nie wolno obrabiać materiałów zawierających azbest.**
Stosować się do odpowiednich instrukcji stowarzyszenia zawodowego dotyczących zapobiegania wypadkom (RFN, VBG 119).
- Używać tylko oryginalnych części zamiennych.
- Naprawy mogą być przeprowadzane tylko przez fachowców elektryków.
- Hałas na stanowisku pracy może przekroczyć 85 dB (A). W tym wypadku konieczne jest stosowanie środków wytłumiających hałas oraz wyposażenie obsługującego w ochronę słuchu. Hałas emitowany przez elektronarzędzie mierzy się wg IEC 59 CO 11, IEC 704, DIN 45635, część 21, NFS 31-031 (84/537/EWG).
- Dbać o pewną postawę ciała. Unikać nienaturalnych pozycji.
- Nie narażać elektronarzędzia na działanie deszczu. Nie używać go w wilgotnym lub mokrym otoczeniu i w pobliżu palnych cieczy.
- Chronić przewód zasilający przed uszkodzeniem na skutek działania oleju, rozpuszczalników i ostrych krawędzi.
- Utrzymywać porządek na stanowisku pracy.
- Przed podłączeniem elektronarzędzia do sieci upewnić się, czy wyłącznik jest wyłączony.
- Nosić odpowiednie ubranie robocze. Nie nosić

szerokich ubrań i biżuterii. W przypadku długich włosów zakładać siatkę na włosy.

- Dla własnego bezpieczeństwa używać wyłącznie osprzętu i wyposażenia producenta elektronarzędzia.
- Podczas szlifowania, polerowania i przecinania należy zawsze nosić okulary ochronne, rękawice i słuchawki ochronne.
- Sprawdzić, czy prędkość obrotowa podana na tarczy szlifierskiej jest równa lub większa od prędkości znamionowej szlifierki.
- Upewnić się, czy wymiary tarczy szlifierskiej pasują do szlifierki.
- Tarcza szlifierska powinna być starannie przechowywana i obsługiwana zgodnie z instrukcją producenta.
- Przed użyciem należy sprawdzić tarczę szlifierską; nie wolno używać ułamanych, wygiętych lub uszkodzonych w inny sposób wyrobów.
- Upewnić się, że tarcze szlifierskie zostały zamocowane zgodnie z instrukcją producenta.
- Zadbaj o to, aby stosowano podkładki pośrednie, które zostały dostarczone lub zamówione wraz ze środkiem szlifierskim.
- Zadbaj, aby środki szlifierskie zostały prawidłowo założone i zamocowane przed użyciem. Wypróbować elektronarzędzie w bezpiecznym położeniu przez 5 minut, podczas rozruchu próbnego. Natychmiast zatrzymać, jeżeli wystąpią znaczne wibracje lub jeżeli zostaną zauważone inne nieprawidłowości. Jeśli opisany stan ma miejsce, należy sprawdzić urządzenie, aby ustalić przyczynę usterki.
- Nie wolno nigdy używać elektronarzędzia bez osłony należącej do wyposażenia.
- Nie wolno używać oddzielnej tulejki redukcyjnej lub adaptera, aby dopasować tarcze szlifierskie o większym otworze.
- Zadbaj, aby iskry powstające podczas szlifowania nie spowodowały żadnego zagrożenia. np. nie spadały na ludzi albo nie zapalały substancji palnych.
- Zawsze zakładać okulary i słuchawki ochronne, używać również innych środków ochrony osobistej, jak rękawice, fartuch roboczy, kask, jeżeli zachodzi taka konieczność.
- Obrabiany przedmiot nagrzewa się podczas szlifowania.

Uwaga! Niebezpieczeństwo poparzenia!
Pozostawić przedmiot do ostygnięcia. Podczas szlifowania materiał może zacząć się żarzyć.

PL

- Podczas dłuższej obróbki należy od czasu do czasu ostudzić przedmiot obrabiany.
- Nie stosować żadnych środków chłodzących itp.

Szlifierka do szlifowania na mokro i sucho jest urządzeniem wielofunkcyjnym służącym do zgrubnego i dokładnego szlifowania metali, tworzyw sztucznych i innych materiałów przy zastosowaniu odpowiednich tarcz szlifierskich.

Urządzenie używać wyłącznie zgodnie z przeznaczeniem. Mimo użycia zgodnego z przeznaczeniem, niektóre niebezpieczeństwa ze względu na konstrukcję urządzenia, nie mogą zostać całkowicie wykluczone:

- kontakt z tarczą w miejscu nieosłoniętym;
- wyrzucenie części uszkodzonej tarczy;
- wyrzucenie części materiału obrabianego;
- uszkodzenie słuchu w razie braku nauszników ochronnych.

Szczególne wskazówki dotyczące bezpieczeństwa

- Przed uruchomieniem szlifierki tarcze szlifierskie należy poddać próbie dźwięku (tarcze szlifierskie w nienagannym stanie wydają przy lekkim uderzeniu - młotkiem plastikowym - czysty dźwięk). Obowiązuje to również, gdy mocowane są nowe tarcze szlifierskie (szkody transportowe).
Urządzenie należy koniecznie poddać rozruchowi próbnemu bez obciążenia przez co najmniej 5 minut. Należy wówczas opuścić obszar zagrożenia.
- Wolno stosować tylko tarcze szlifierskie, które posiadają oznaczenia na temat producenta, rodzaju spoiwa, wymiarów i dopuszczalnej prędkości obrotowej.
- Tarcze szlifierskie należy przechowywać w suchych miejscach o możliwie stałej temperaturze.
- Do zamocowania tarcz szlifierskich wolno używać tylko kołnierzy mocujących, należących do wyposażenia szlifierki.
- Do zamocowania tarcz szlifierskich wolno używać tylko kołnierzy mocujących o jednakowych wymiarach i kształtach. Wkładki pomiędzy kołnierzami mocującymi a tarczami szlifierskimi powinny być wykonane z materiałów elastycznych, np. guma, miękka tektura itp.
- Otwór do zamocowania tarczy szlifierskiej nie może być dodatkowo rozwiercany.
- Podpórki przedmiotu obrabianego i górne, regulowane osłony należy ustawić najbliżej, jak jest to możliwe przy tarczy szlifierskiej (maksym. odległość 2 mm).
- Tarcze szlifierskie nie wolno używać bez osłon i elementów zabezpieczających. Nie wolno przy tym przekraczać następujących odległości:
 - podpórka przedmiotu obrabianego / tarcza szlifierska: maks. 2 mm
 - osłona / tarcza szlifierska: maks. 2 mm
- Przed użyciem szlifierki podwójnej należy zainstalować zamocowanie osłony, podpórki przedmiotu obrabianego i szybkę ochronną.
- Przy wymianie tarczy szlifierskiej najpierw należy wyciągnąć z gniazdka wtyczkę przewodu zasilającego.
- Maksymalna prędkość obwodowa tarczy do szlifowania na sucho wynosi: 21,98 m/s
Obliczenie:
prędkość obwodowa
$$m/s = \frac{d \times 3,14 \times n}{60 \times 1000}$$

d = średnica tarczy szlifierskiej w mm
n = prędkość obrotowa silnika na minutę
Przykład:
$$m/s = \frac{150 \times 3,14 \times 2800}{60 \times 1000}$$

= 21,98 m/s
- Maks. prędkość obwodowa tarczy do szlifowania na mokro wynosi: 1,40 m/s
Obliczenie:
prędkość obwodowa
$$m/s = \frac{d \times 3,14 \times n}{60 \times 1000}$$

d = średnica tarczy szlifierskiej w mm
n = prędkość obrotowa silnika na minutę
Przykład:
$$m/s = \frac{150 \times 3,14 \times 134}{60 \times 1000}$$

= 1,40 m/s
- Dopuszczalna maksymalna temperatura korpusu silnika: 80° C
- Napełnić czarny pojemnik na wodę wodą do poziomu osi.
- W celu większego bezpieczeństwa przed rozpoczęciem pracy przymocować urządzenie za pomocą śrub do stołu roboczego.
- Regularnie poprawiać ustawienie osłony przeciwwiskrowej, aby zoptymalizować zużycie tarczy, przy czym odstęp między osłoną i tarczą musi być tak mały jak to możliwe i w żadnym wypadku większy niż 2 mm.
- W przypadku gdy osłona przeciwwiskrowa (3) i podkładka (7) nie mogą być ustawione w

odstępnie max. 2 mm od tarczy, należy natychmiast wymienić tarczę.

- Numer części zamiennej

Aktualne ceny i informacje znajdują Państwo na stronie www.isc-gmbh.info



Nosić rękawice ochronne



Nosić okulary ochronne



Nosić nauszniki ochronne

Wskazówki dotyczące użytkowania

Szlifierka do szlifowania na mokro i sucho wyposażona jest w jedną tarczę do szlifowania na suchu i jedną do szlifowania na mokro. Prosimy przestrzegać, żeby do szlifowania zgrubnego używać zasadniczo tarczy do szlifowania na suchu, a do szlifowania dokładnego tarczy do szlifowania na mokro, przy czym przedmiot obrabiany wystarczy tylko lekko przycisnąć. Szlifierka ta przeznaczona jest do ostrzenia noży, nożyczek, dłut oraz narzędzi z ostrzami i krawędziami tnącymi.

Montaż szybki ochronnej

Obydwie szybki ochronne należy zamontować w obydwu osłonach w sposób przedstawiony na rysunku

Konserwacja

- Uwaga! Wyciągnąć wtyczkę z gniazdka.
- Kurz i zanieczyszczenia usuwać regularnie z urządzenia. Czyszczenie przeprowadzać za pomocą szczoteczki lub szmatki.
- Do czyszczenia tworzywa sztucznego nie używać rozpuszczalnika.

Zamawianie części zamiennych

Przy zamawianiu części zamiennych podać następujące dane:

- Typ urządzenia
- Numer artykułu
- Numer identyfikacyjny

RO

1

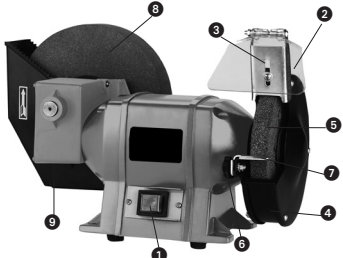

Descriere detaliată

1. Comutator de pornire/ oprire
2. Geam de protecție
3. Reflector scântei
4. Capotă de protecție
5. Disc de rectificarea
6. Șurub de fixare pentru suportul pentru piesa de prelucrat
7. Suport pentru piesa de prelucrat
8. Disc de rectificarea umedă
9. Recipient de apă









2



Montarea sticlei de protecție

Montați sticla de protecție la carcasa de protecție așa cum este schițat în figura alăturată.

Date tehnice

	230 V ~50 Hz; IP 23	
	P ₁ 400 W S2 30 min	LPA: 77,5 dB(A) LWA: 90,5 dB(A)
		
	2800 min ⁻¹	134 min ⁻¹
	Ø 150 x 20 x Ø 32 mm	ø 200 x 40 x Ø 20 mm
	21,98 m/s	1,40 m/s

Îndrumări generale de siguranță și de protecție împotriva accidentelor

Un lucru lipsit de accidente și pericole cu unealta este garantat numai dacă dumneavoastră citiți complet îndrumările de siguranță și instrucțiunile de funcționare și respectați îndrumările conținutului lor.

- Controlați aparatul și cablurile de racordare și ștecărul înainte de utilizarea aparatului. Lucrați numai cu un aparat lipsit de deteriorări și care este într-o stare bună de funcționare. Piesele deteriorate trebuie schimbate imediat de către un electrician specialist.
- Înaintea tuturor lucrărilor la mașină, înaintea fiecărei schimbări a uneltelor și în cazul neutilizării mașinii scoateți ștecărul de rețea din priză.
- Pentru a evita deteriorări ale cablului de rețea, poziționați cablul de rețea întotdeauna în spatele mașinii.
- Păstrați uneltele în siguranță și nu la îndemâna copiilor.

● Nu au voie să fie prelucrate materialele care conțin azbest.

Respectați dispozițiile de prevenire a accidentelor (VBG 119) ale asociației profesionale.

- Utilizați numai piese de schimb originale.
- Reparațiile au voie să fie efectuate numai de către un electrician specialist.
- Producerea de zgomot la locul de muncă poate depăși 85 db (A). În acest caz sunt necesare măsuri de protecție acustice pentru persoana care deservește mașina. Zgomotul produs de această unealtă electrică se măsoară conform IEC 59 CO 11, IEC 704, DIN 45635 partea 21, NFS 31-031 (84/537/CEE).
- Aveți în vedere o poziție sigură. Evitați poziții anormale ale corpului.
- Nu lăsați mașina dumneavoastră electrică în ploaie. Nu utilizați uneltele electrice în medii înconjurătoare umede și nici în apropiere de lichide inflamabile.
- Protejați cablul de rețea împotriva deteriorărilor produse de ulei, soluții dizolvante sau muchii ascuțite.
- Păstrați în ordine zona dumneavoastră de lucru.
- Asigurați-vă că comutatorul este pe poziția oprit când faceți racordul la rețeaua de curent.
- Purtați lucruri de îmbrăcăminte pentru muncă corespunzătoare. Nu purtați lucruri de

îmbrăcăminte largi și nici bijuterii. În cazul părului lung purtați un fileu pentru păr.

- Utilizați pentru securitatea dumneavoastră proprie numai accesorii și aparate auxiliare ale producătorului de unelte.
- Purtați întotdeauna la șlefuire, periere sau tăiere ochelari de protecție, mănuși de protecție și un dispozitiv de protecție acustic.
- Verificați dacă turația indicată pe disc este egală cu sau mai mare decât turația de dimensionare a mașinii de rectificat.
- Asigurați-vă că dimensiunea discului de rectificat este adecvată mașinii de rectificat.
- Discurile de rectificat trebuie păstrate și manipulate cu atenție potrivit indicațiilor producătorului.
- Controlați discul înaintea utilizării lui; nu utilizați produse sparte, cu fisuri sau cu alte deteriorări.
- Asigurați-vă că uneltele de rectificat sunt montate potrivit indicațiilor producătorului.
- Aveți în vedere utilizarea de straturi intermediare, dacă acestea sunt puse la dispoziție cu materialul abraziv și dacă acest lucru este solicitat.
- Aveți în vedere ca materialul abraziv să fie montat și fixat corect înainte de utilizare. Lăsați unealta să funcționeze în gol 5 minute într-o zonă sigură. Opriți imediat mașina dacă apar oscilații considerabile sau sunt constatate alte defecte. Dacă apare această situație, verificați mașina pentru a stabili cauza.
- Nu exploatați unealta electrică fără capota de protecție livrată.
- Nu utilizați bucsă de reducție separată sau dispozitive de adaptare pentru a adapta discurile de rectificat cu gaură mare.
- Aveți în vedere ca scânteele produse în cazul utilizării să nu provoace pericole, de exemplu de a lovi persoane sau de a aprinde substanțe inflamabile.
- Utilizați întotdeauna ochelari de protecție și dispozitiv de protecție acustic; folosiți deasemeni și alte echipamente de protecție pentru persoane cum ar fi mănuși, șort și cască, dacă este necesar.
- Piesa de prelucrat devine fierbinte la rectificat.

Atenție! Pericol de ardere!

Lăsați piesa de prelucrat să se răcească. Materialul poate arde pe timpul rectificării. Răciți piesa de prelucrat din când în când în cazul prelucrării de lungă durată.

- Nu utilizați mijloace de răcire sau altele similare acestora.

RO

Mașina de rectificat cu sau fără răcire prin lichid este un aparat combinat pentru rectificarea fină și grosieră de metale, materiale plastice și alte materiale prin utilizarea discurilor corespunzătoare de rectificat.

Mașina se va utiliza numai în conformitate cu scopul ei! Utilizarea în neconcordanță cu scopul nu poate exclude complet anumiți factori de risc. Legat de construcția și montarea mașinii pot apărea următoarele puncte de risc:

- Atingerea discului în intervalul neacoperit
- Aruncarea bucăților de disc de șlefuire deteriorate
- Aruncarea pieselor de prelucrat sau părți din piesele de prelucrat
- Lezarea auzului în cazul neprotejării lui.

Indicații speciale de siguranță

1. Înainte de punerea în funcțiune a mașinii de rectificat, corpurile abrazive trebuie supuse unei probe sonore (corpurile abrazive în stare excepțională au în cazul lovirii ușoare - cu un ciocan de plastic - un sunet clar). Acest lucru este valabil deasemeni când sunt prinse corpuri abrazive noi (deteriorări de transport). Mașina trebuie supusă neapărat unei funcționări de probă, fără sarcină, de cel puțin 5 minute. În acest timp trebuie părăsită zona de pericol.
2. Au voie să fie folosite numai corpuri abrazive, care poartă date asupra producătorului, felului îmbinării, dimensionării și turației admise.
3. Corpurile abrazive trebuie păstrate în locuri uscate și pe cât posibil la temperaturi constante.
4. Pentru prinderea corpurilor abrazive au voie să fie utilizate numai flanșele de strângere livrate.
5. Pentru prinderea corpurilor abrazive au voie să fie utilizate numai flanșe de strângere cu aceeași mărime și formă. Stratul intermediar dintre flanșa de strângere și corpul abraziv trebuie să fie din materiale elastice, de exemplu cauciuc, carton moale și altele.
6. Orificiul de prindere a corpurilor abrazive nu are voie să fie găurit ulterior.
7. Suportul pentru piesele de prelucrat și dispozitivele de acoperire superioare reglabile trebuie puse pe cât posibil cât mai aproape de corpurile abrazive (distanță max. 2 mm).
8. Corpurile abrazive nu au voie să fie puse în funcțiune fără dispozitivele de protecție. Pentru acestea nu au voie să fie depășite următoarele distanțe:
 - suportul pentru piesele de prelucrat/ discul de

rectificat: max. 2 mm
- dispozitivul de acoperire/ discul de rectificat: max. 2 mm

9. Înaintea utilizării mașinii de rectificat duble trebuie montate suportul de protecție, suportul pentru piesele de prelucrat și dispozitivul de protecție vizuală.
10. În cazul schimbării discului de rectificat trebuie scos anterior ștecărul de rețea din priză.
11. Viteza max. de rotație a discului pentru rectificarea uscată este de: 21,98 m/s
Calculare:
Viteza de rotație
$$m/s = \frac{d \times 3,14 \times n}{60 \times 1000}$$

d = diametrul discului de rectificat în mm
n = turația motorului pe minut
Exemplu:
$$m/s = \frac{150 \times 3,14 \times 2950}{60 \times 1000} = 21,98 \text{ m/s}$$
12. Viteza max. de rotație a discului pentru rectificarea umedă este de: 1,40 m/s
Calculare:
Viteza de rotație
$$m/s = \frac{d \times 3,14 \times n}{60 \times 1000}$$

d = diametrul discului de rectificat în mm
n = turația motorului pe minut
Exemplu:
$$m/s = \frac{150 \times 3,14 \times 134}{60 \times 1000} = 1,40 \text{ m/s}$$
13. Temperatura max. admisă a carcasei motorului: 80°C
14. Umpleți recipientul de apă negru al discului din granule fine până la nivelul axul arborelui cu apă.
15. Înainte de începerea lucrărilor, mașina de șlefuit se va prinde de masa de lucru, etc. prin intermediul celor 4 găuri de fixare din placa de bază.
16. Reglarea reflectorului de scântei trebuie efectuată periodic așa încât să se compenseze uzura discului. Distanța dintre reflectorul de scântei și disc se va păstra cât se poate de mică și nu are voie să depășească în nici un caz 2 mm.
17. Atunci când reflectorul de scântei (3) și suportul pentru piesele de prelucrat (7) nu mai poate fi fixat la max. 2 mm de discul de șlefuit, trebuie schimbat neapărat discul.



Se vor purta mănuși de protecție



Se va purta protecție pentru ochi



Se va purta protecție pentru auz

Indicații pentru întrebuințare

Mașina de rectificat cu sau fără răcire prin lichid este dotată cu un disc pentru rectificare uscată și un disc pentru rectificare umedă. Vă rugăm să aveți în vedere că rectificarea grosieră se execută principial cu discul de rectificare uscată. Executați rectificarea fină cu discul de rectificare umedă, fiind suficientă așezarea piesei de prelucrat cu o apăsare ușoară. Mașina de rectificat cu sau fără răcire prin lichid a fost creată pentru ascuțirea cuțitelor, a foarfecelor, a dălițlor și pentru unelte cu tășuri.

Montarea geamului de protecție

Montați, așa cum este indicat în figură, geamurile de protecție la ambele capete de protecție.

Întreținerea

- Atenție! Se scoate ștecherul de rețea.
- Praful și mizeria se vor îndepărta cu regularitate de la mașină. Curățirea se va efectua cel mai bine cu o perie fină sau cu o cârpă.
- Nu folosiți substanțe caustice pentru curățirea materialului plastic.

Comanda pieselor de schimb

La comanda pieselor de schimb trebuie scoase menționate următoarele date:

- Tipul aparatului
 - Numărul articolului aparatului
 - Numărul ident al aparatului
 - Numărul piesei de schimb al piesei necesare
- Prețuri actuale și alte informații găsiți la www.isc-gmbh.info

ISC GmbH
 Eschenstraße 6
 D-94405 Landau/Isar

Konformitätserklärung



- | | |
|--|---|
| <p>D erklärt folgende Konformität gemäß EU-Richtlinie und Normen für Artikel</p> <p>GB declares conformity with the EU Directive and standards marked below for the article</p> <p>F déclare la conformité suivante selon la directive CE et les normes concernant l'article</p> <p>NL verklaart de volgende conformiteit in overeenstemming met de EU-richtlijn en normen voor het artikel</p> <p>E declara la siguiente conformidad a tenor de la directiva y normas de la UE para el artículo</p> <p>P declara a seguinte conformidade de acordo com a directiva CE e normas para o artigo</p> <p>S förklarar följande överensstämmelse enl. EU-direktiv och standarder för artikeln</p> <p>FIN ilmoittaa seuraavaa Euroopan unionin direktiivien ja normien mukaista yhdenmukaisuutta tuotteelle</p> <p>DK erklærer herved følgende samsvær med EU-direktiv og standarder for artikkel</p> <p>BUS заявляет о соответствии товара следующим директивам и нормам ЕС</p> <p>HR izjavljuje sljedeću uskladenost s odredbama i normama EU za artikl.</p> <p>RO declară următoarea conformitate cu linia directoare CE și normele valabile pentru articolul.</p> | <p>TR ürün ile ilgili olarak AB Yönetmeliğindeki ve Normları gereğince aşağıdaki uygunluk açıkla masını sunar.</p> <p>GR δηλώνει την ακόλουθη συμφωνία σύμφωνα με την Οδηγία ΕΕ και τα πρότυπα για το προϊόν</p> <p>I dichiara la seguente conformità secondo la direttiva UE e le norme per l'articolo</p> <p>SK atestujeer følgende overensstemmelse i henhold til EU-direktiv og standarder for produkt</p> <p>CZ prohlašuje následující shodu podle směrnice EU a norem pro výrobek.</p> <p>H a következő konformitást jelenti ki a termékerek vonatkozó EU-irányvonalak és normák szerint</p> <p>SL pojasnjuje sledečo skladnost po smernici EU in normah za artikel.</p> <p>PL deklaruje zgodność wymienionego poniżej artykułu z następującymi normami na podstawie dyrektywy WE.</p> <p>SK vydává nasledujúce prehlásenie o zhode podľa smernice EÚ a noriem pre výrobok.</p> <p>BG декларира следното съответствие съгласно директивите и нормите на ЕС за продукта.</p> <p>UKR заявляє про відповідність згідно з Директивою ЄС та стандартами, чинними для даного товару.</p> |
|--|---|

Nass-Trockenschleifer NTS 2000

- | | |
|--|---|
| <input checked="" type="checkbox"/> 98/37/EG | <input type="checkbox"/> 87/404/EWG |
| <input checked="" type="checkbox"/> 73/23/EWG_93/68/EEC | <input type="checkbox"/> R&TTED 1999/5/EG |
| <input type="checkbox"/> 97/23/EG | <input type="checkbox"/> 2000/14/EG: |
| <input checked="" type="checkbox"/> 89/336/EWG_93/68/EEC | <input type="checkbox"/> 95/54/EG: |
| <input type="checkbox"/> 90/396/EWG | <input type="checkbox"/> 97/68/EG: |
| <input type="checkbox"/> 89/686/EWG | |

EN 61029-2-4: 2003; EN 55014-1/A2: 2002; EN 55014-2/A1: 2001;
 EN 61000-3-2: 2000; EN 61000-3-3/A1: 2001

Landau/Isar, den 04.05.2005

 Wechseltartner Leiter QS Konzern	 Pfister Tech. Supervisor
--	--

Art.-Nr.: 44.175.00 I.-Nr.: 01075 Archivierung: 4417500-36-4155050
 Subject to change without notice

GARANTIEURKUNDE

Auf das in der Anleitung bezeichnete Gerät geben wir 2 Jahre Garantie, für den Fall, dass unser Produkt mangelhaft sein sollte. Die 2-Jahres-Frist beginnt mit dem Gefahrenübergang oder der Übernahme des Gerätes durch den Kunden. Voraussetzung für die Geltendmachung der Garantie ist eine ordnungsgemäße Wartung entsprechend der Bedienungsanleitung sowie die bestimmungsgemäße Benutzung unseres Gerätes.

Selbstverständlich bleiben Ihnen die gesetzlichen Gewährleistungsrechte innerhalb dieser 2 Jahre erhalten. Die Garantie gilt für den Bereich der Bundesrepublik Deutschland oder der jeweiligen Länder des regionalen Hauptvertriebspartners als Ergänzung der lokal gültigen gesetzlichen Vorschriften. Bitte beachten Sie Ihren Ansprechpartner des regional zuständigen Kundendienstes oder die unten aufgeführte Serviceadresse.

ISC GmbH · International Service Center
Eschenstraße 6 · D-94405 Landau/Isar (Germany)
Info-Tel. 0180-5 120 509 • Telefax 0180-5 835 830
Service- und Infoserver: <http://www.isc-gmbh.info>

CERTYFIKAT GWARANCJI

Na opisywane w instrukcji obsługi urządzenie udzielamy 2-letniej gwarancji, na wypadek wadliwości naszego produktu. 2-letni okres gwarancyjny zaczyna obowiązywać w momencie przejścia ryzyka lub przejęcia urządzenia przez klienta.

Warunkiem skorzystania z uprawnień gwarancyjnych jest prawidłowa konserwacja urządzenia, zgodnie z instrukcją obsługi oraz użytkowanie zgodnie z przeznaczeniem.

Oczywiście w okresie tych 2 lat przysługują Państwu również uprawnienia gwarancyjne w ramach ustawowej rękojmi.

Gwarancja obowiązuje na terenie Republiki Federalnej Niemiec lub w kraju generalnego przedstawiciela handlowego, jako uzupełnienie obowiązujących lokalnie przepisów ustawowych. Prosimy zwrócić się do odpowiedzialnego pracownika w regionalnym dziale obsługi klienta lub pod podany poniżej adres

Certificat de garanție

Pentru aparatul prezentat în instrucțiunile oferim o garanție de 2 ani. În cazul în care acest produs va fi defect, Termenul de garanție de 2 ani începe odată cu depășirea perioadei de pericolozitate sau după preluarea de către client. Condiția de recunoaștere a garanției este o întreținere corespunzătoare conform instrucțiunilor de folosire precum și utilizarea în conformitate cu scopul a acestui aparat.

Bineînțeles că vă rămân la dispoziție drepturile de garanție legală în acești 2 ani.

Garanția este valabilă pe teritoriul Republicii Federale Germania sau în țările partenerilor de distribuție regională drept completare la prevederile legale locale în vigoare. Vă rugăm să țineți cont de partenerul service-ului dumneavoastră de clienți regional sau de adresa service anexată mai jos.

 Zastrzega się wprowadzanie zmian technicznych

 Se rezervă dreptul la modificări tehnice.



☞ Tylko dla krajów UE

Zabrania się wyrzucania elektronarzędzi na śmieci.

Zgodnie z Europejską Dyrektywą 2002/96/WE o przeznaczonych na złomowanie elektronarzędziach i sprzęcie elektronicznym oraz jej konwersji na prawo krajowe, elektronarzędzia należy zbierać osobno i oddać do punktu zbiórki surowców wtórnych.

Recykling jako alternatywa wobec obowiązku zwrotu urządzenia:

Alternatywnie do obowiązku zwrotu urządzenia elektrycznego po zakończeniu jego użytkowania, właściciel jest zobowiązany do współuczestnictwa w jego prawidłowej utylizacji. Wycofane z eksploatacji urządzenie można oddać również do punktu zbiórki surowców wtórnych, który przeprowadzi utylizację zgodnie z krajowymi przepisami o odpadach i wykorzystaniu surowców wtórnych. Nie dotyczy to osprzętu należącego do wyposażenia urządzenia i środków pomocniczych nie

☞ Numai pentru țări din UE

Nu aruncați uneltele electrice în gunoiul menajer.

Conform liniei directe europene 2002/96/CE referitoare la aparatele electrice și electronice vechi și aplicarea ei în dreptul național, aparatele electrice uzate trebuie să adunată separat și supuse unei reciclări favorabile mediului înconjurător.

Alternativă de reciclare la solicitarea de înapoiere a aparatelor electrice:

Proprietarul aparatului electric este alternativ, în locul înapoierii aparatului, obligat de cooperare la valorificarea corespunzătoare a acestuia în cazul încetării raportului de proprietate. Aparatul vechi poate fi predat și la o secție de preluare care va efectua îndepărtarea lui în conformitatea cu legea națională referitoare la reciclare și deșeuri. Aici sunt excluse accesoriile și piesele auxiliare ale aparatului vechi fără componente electrice.



Przedruk lub innego rodzaju powielanie dokumentacji wyrobów oraz dokumentów towarzyszących, nawet w fragmentach dopuszczalne jest tylko za wyraźną zgodą firmy ISC GmbH.



Înregistrarea sau multiplicarea documentației și a hârtiilor însoțitoare a produselor, chiar și numai sub formă de extras, este permisă numai cu aprobarea expresă a firmei ISC GmbH.