

M308366

37. 11. 40

# ABSCO SNAP-TITE REGENT-AUSWAHL MONTAGEANLEITUNG

MODELL - 30372R

VORDERSEITE: 3,0m  
SEITE: 2,66m  
HÖHE: 2,1m

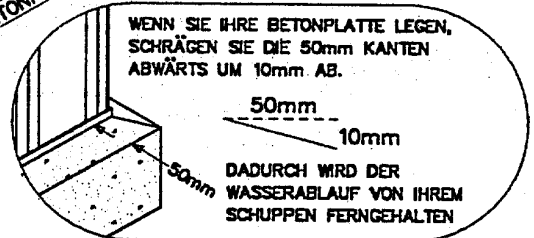
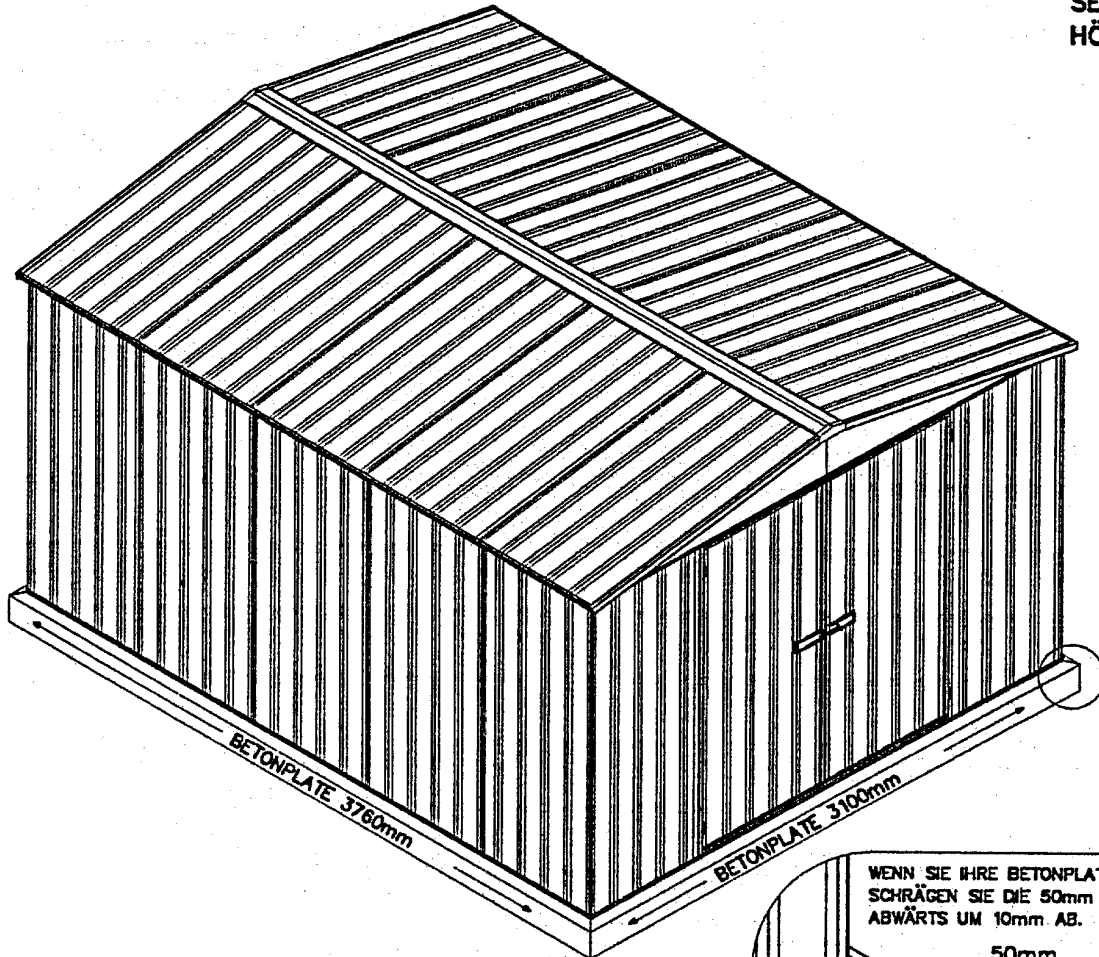

## VORBEREITUNG DES GELÄNDES

- DAS GELÄNDE FÜR DEN SCHUPPEN MUSS FLACH SEIN. ES IST ZU EMPFEHLEN, DASS DER SCHUPPEN AUF EINER BETONPLATTE AUFGESTELLT UND ENTSPRECHEND VERANKERT WIRD. (SIEHE S.12 FÜR NÄHERE ANGABEN)
- ANKER-SÄTZE WERDEN NICHT ALS STANDARDTEILE MIT DIESEM ERZEUGNIS BELIEFERT.

## ALLGEMEINE ANWEISUNGEN

- BEVOR SIE DEN SCHUPPEN MONTIEREN, LESEN SIE DIESE ANWEISUNGEN AUSFÜHRLICH DURCH, UM SICH ÜBER MONTAGEMETHODEN UND DIE DAMIT VERBUNDENEN DETAILS RICHTIG ZU INFORMIEREN.
- PACKEN SIE DIE KARTONS AUS, IDENTIFIZIEREN SIE SÄMTLICHE TEILE UND VERGLEICHEN SIE SORGFÄLTIG MIT DEN AUF S. ZWEI, DREI UND VIER BESCHRIEBENEN UND ABGEBILDETEN TEILEN.

## VORSICHT!

- EINIGE TEILE HABEN EVTL. SCHARFE KANTEN. ES IST RATSAM, HANDSCHUHE ZU TRAGEN, WENN SIE DIESE TEILE HANDHABEN, BZW. EINE SCHUTZBRILLE, WENN SIE LÖCHER BOHREN.
- STELLEN SIE IHREN SCHUPPEN NICHT BEI WINDIGEM WETTER AUF, UND SORGEN SIE DAFÜR, DASS IHR SCHUPPEN AUF EINEM FESTEN FUNDAMENT VERANKERT IST, SOBALD DER AUFBAU FERTIG IST.

REGENT-AUSWAHL <b>30372R</b> DOPPELTÜRSCHUPPEN		SNAPTITE PACKLISTE				
HAUPTPACKARTON (PACKUNG 1 VON 2)						
BESTANDTEIL	MENGE	LÄNGE	VORGE- STANZT	KERBE	TEIL NR.	ORT DES BESTANDTEILS
BLECH	2	1785	✓	-	30A	RÜCKWANDECKEN
BLECH	8	1785	✓	-	31A	RÜCK-SEITENWANDMITTE
BLECH	2	1546	✓	-	44L	LINKES ECKDACHBLECH
BLECH	2	1546	✓	-	44R	RECHTES ECKDACHBLECH
BLECH	6	1546	✓	-	45A	DACHMITTE-BLECHE
BLECH D/N	2	1785	✓	-	34A	VORDERWANDECKEN (BLECH 711 BREIT)
BLECH S/N	4	1785	✓	-	32A	SEITENWANDECKEN (BLECH 723 BREIT)
BLECH	1	1725	✓	-	-	TÜRTAFEL TYP 'B' (EINZELTÜRBLECH)
BLECH	1	1725	✓	-	-	TÜRTAFEL TYP 'A' (DOPPELTÜRBLECH)
LINKER GIEBEL	2	1475	✓	-	16L	VORDER-/RÜCKGIEBELABSCHNITTE (1 GEDRUCKT/1 EINFACH)
RECHTER GIEBEL	2	1475	✓	-	16R	VORDER-/RÜCKGIEBELABSCHNITTE (1 GEDRUCKT/1 EINFACH)
REGENT-STREBE	2	393	✓	✓	13A	GROSSE STREBE VOM FIRSTBIS ZUM GIEBEL
BAUTEILEN	1	-	-	-	-	ALLE BAUTEILE U. ZUBEHÖRTEILE (SIEHE UNTEN)
ABFLUSSATZKARTON (PACKUNG 2 VON 2)						
ABFLUSS	1	2993	✓	✓	77A	VORDERWAND,OBEN
ABFLUSS	1	2993	✓	✓	55C	VORDERWAND,GRUND
ABFLUSS	1	2993	✓	✓	77B	RÜCKWAND,OBEN
ABFLUSS	1	2993	-	✓	81B	RÜCKWAND,GRUND
ABFLUSS	2	3733	-	-	81L	DACHPERIMETER
ABFLUSS	2	3659	✓	-	62A	SEITENWAND, OBEN
ABFLUSS	2	3659	✓	-	81K	SEITENWAND, GRUND
ABFLUSS	2	3733	✓	-	62B	DACH ZU FIRST
ABFLUSS	1	1568	✓	-	79A	INVERTIEREN UNTER TÜREN
ABFLUSS	1	1725	✓	-	-	TÜRVERKLEIDUNG-SEITENABFLUSS
ABFLUSS	4	773	✓	-	58C	TÜRVERKLEIDUNG, OBEN/GRUND ABFLUSS
FIRSTBALKEN	1	3733	✓	-	97D	FIRSTBALKEN
PFOSTEN	2	1785	✓	✓	89A	TÜRRAHMEN
PFOSTEN	1	1568	✓	✓	90A	VORDERWAND ÜBER TÜREN
PFOSTEN	4	1120	✓	-	91A	DIAGONALTÜRSTREBEN
PFOSTEN	1	1725	✓	-	89C	TÜRVERKLEIDUNGSPFOSTEN
LIPPE	4	1546	✓	-	87B	ABDECKBLECH, DACHSEITE
ABFLUSS	2	1725	✓	-	-	TÜRVERKLEIDUNG SEITENABFLUSS VERSEHEN MIT SCHARNIEREN
TÜRRIEMEN	1	167	✓	-	12A	SECHSLOCH-TÜRRIEMEN
TÜRRIEMEN	1	167	✓	-	12B	VERLOCH-TÜRRIEMEN
GIEBELKAPPE	2	170	✓	-	14A	FIRSTBALKEN-ENDKAPPEN
PAKET VON BAUTEILEN-INHALTE		220 BLECHSCHRAUBEN (10mm)			2 HASPEN	
		12 SENKSCHRAUBEN UND MUTTERN			1 SATZ MONTAGEANWEISUNGEN	
		3 SCHLOSSREIGEL			12 BLINDNIETEN	
		8 BOLZEN UND MUTTERN				
DATUM 20.12.00	ABSCO INDUSTRIES ANLEITUNG		SNAP-TITE 30372R		SEITE 2 VON 12	

**STANDORTE  
ALLER TEILE  
(30372R)**

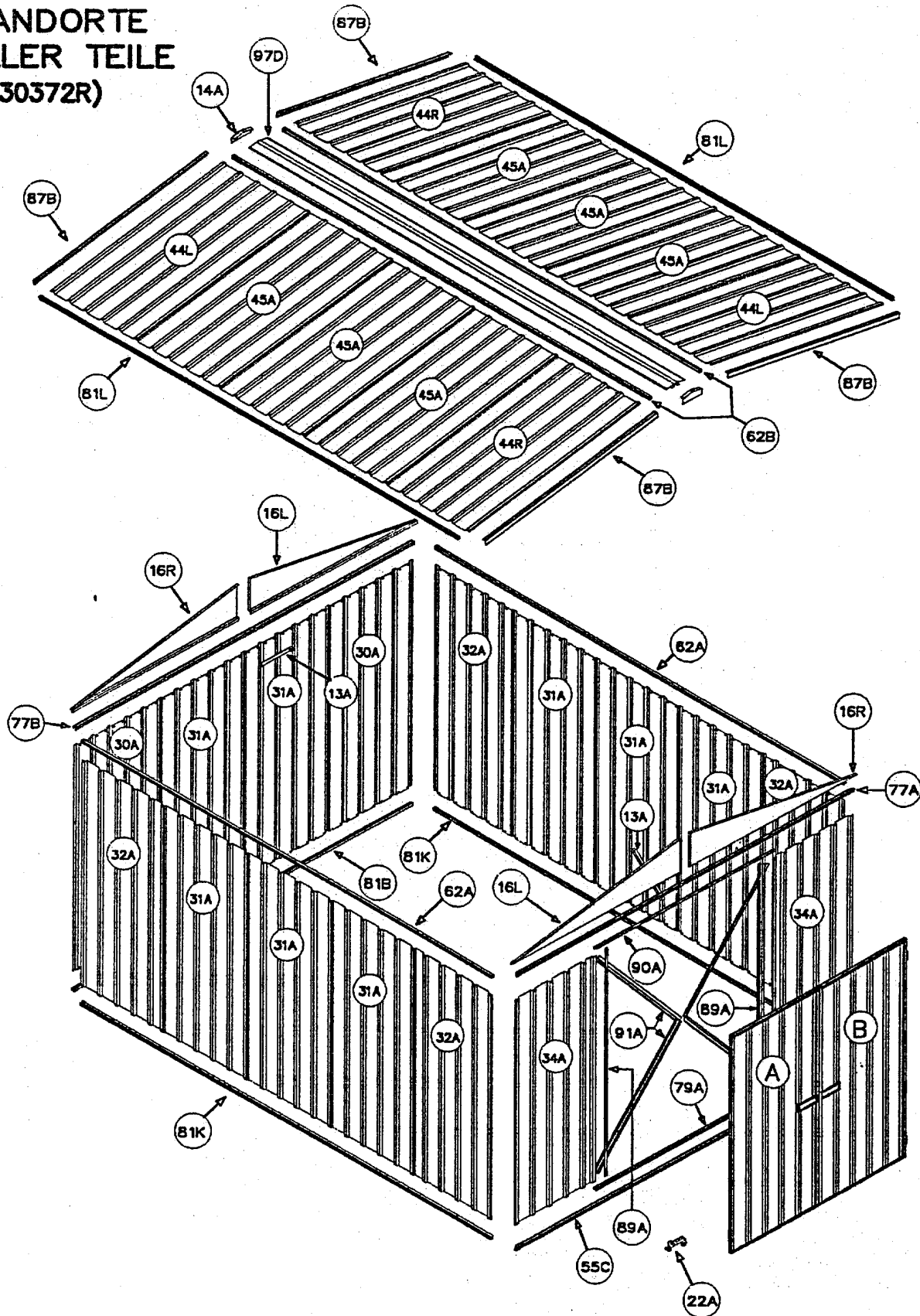

DIE OBEN ANGEgebenEN TEILNUMMERN SIND GGF. IN DIESEN MONTAGEANWEISUNGEN ABGEBILDET, UM DIE IDENTIFIZIERUNG DER KOMPONENTEN UND IHRER BEABSICHTIGTEN STANDORTE ZU ERMÖGLICHEN.

EINIGE KOMPONENTEN WURDEN TROTZ DER ANGABE DER OBIGEN TEILNUMMER NICHT MIT EINER TEILNUMMER MARKIERT. DIESE BESTANDTEILE, DIE HAUPTSÄCHLICH DACHUND TÜRBESTANDTEILE SIND, KÖNNEN ANHAND IHRER BEZEICHNUNG, GRÖÖE UND ABBILDUNG IN DIESER MONTAGEANLEITUNG IDENTIFIZIERT WERDEN.

# ABSCO <sup>SNAP</sup>TITE MONTAGEANLEITUNG

IHR NEUR ABSCO-GARTENSCHUPPEN BEINHÄLTET DAS JÜNGSTE ABSCO SNAP-TITE MONTAGESYSTEM, DAS ALLE PERIMETERABFLÜSSE AN ALLE DACH-UND WANDBLECHE UNTER VERZICHT AUF WERKZEUGE UND BEFESTIGER VERSCHLIESST. DIE MEISTEN SONSTIGEN VERBINDUNGSPUNKTE SIND ZUR WEITEREN OPTIMIERUNG DER MONTAGE VORGESTANZT WORDEN.

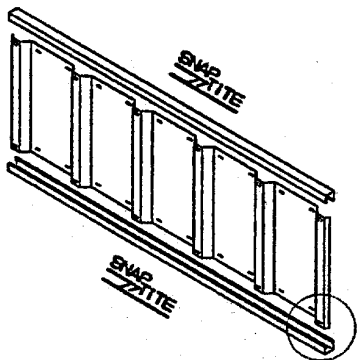

UM DIE VIER WANDTAFELN UND DIE BEIDEN DACHTAFELN VORMONTIEREN, WERDEN DIE PERIMETERABFLÜSSE AN DAS OBERE UND UNTERE ENDE DER JEWEILIGEN TAFEL BEFESTIGT, INDEM MAN DAS SNAP-TITE BEFESTIGUNGSSYSTEM BENUTZT, UND ZWAR WIE AUF DEN FOLGENDEN SEITEN UNTEN DEM <sup>SNAP</sup>TITE ZEICHEN AUSFÜHRLICH ABGEBILDET IST.

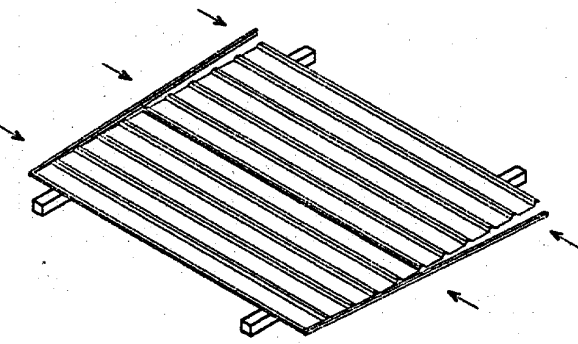
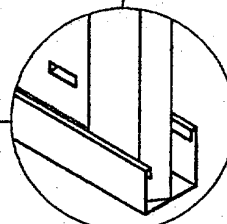
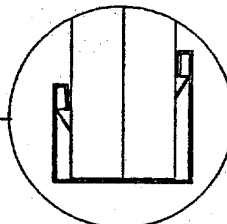
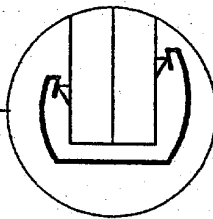
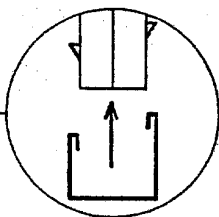
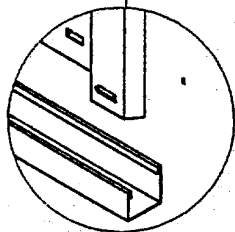
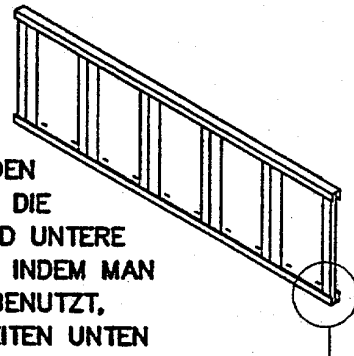

NACHDEM SIE DIE BLECHE VERBUNDEN HABEN, BRINGEN SIE DEN RICHTIGEN PERIMETERABFLUSS AN EINEM ENDE DER BLECHE AN, INDEM SIE IHN MIT LEICHTEM SCHLAG ÜBER DIE SNAP-TITE-ANSÄTZE KLOPFEN, UND DIE BLECHE ENTLÄNGARBEITEN, BIS SIE DAS ANDERE ENDE ERREICHEN. SIE KÖNNEN DEN ABFLUSS ÜBER DIE ANSÄTZE MIT DER HAND ODER MIT EINEM WEICHEN STÜCK HOLZ ODER MIT EINEM GUMMIHAMMER KLOPFEN. PFÜFEN SIE ZWEIMAL NACH, DASS JEDER SNAP-TITE ANSATZ IN DEN ABFLUSS VERSCHLOSSEN IST.

BRINGEN SIE DIE BLECHE AN HOLZTRÄGERN, GESTELLEN ODER TEILWEISE ÜBER DER KANTE DER BETONPLATTE AN.

## BEFESTIGUNGSZEICHEN



3mm BLINDNIETEN



4mm MUTTER-U. BOLZENSATZ

## BLECHSCHRAUBEN



VERBINDEN SIE BESTANDTEILE MIT EINER SCHRAUBE NUR AN DIESEM STANDORT, DA EINIGE ABFLUSSABSCHNITTE ZUSÄTZLICHE LÖCHER HABEN, DIE FÜR DIESES GARTENSCHUPPEN-MODELL NICHT ERFORDERLICH SIND.



VERBINDEN SIE DIE BESTANDTEILE AN DIESEM STANDORT NOCH NICHT, DA DIE SCHRAUBE DIE WEITERE MONTAGE ANDERER TEILE VERHINDERN KÖNNTE.

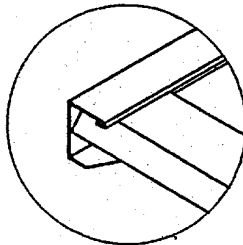

JEDER PERIMETERABFLUSS MUSS MIT DEN BLECHKANTEN BÜNDIG SITZEN. DAS SNAP-TITE SYSTEM ERMÖGLICHT IHNEN EINE EINSTELLUNG FÜR DIESEN VORGANG, INDEM SIE DEN ABFLUSS DIE BLECHE ENTLÄNGKLOPFEN, BIS JEDES ENDE BEQUEM BÜNDIG SITZT.

# TÜRТАFЕLMONTAGE

BENUTZEN SIE TAFELN "A"+"B"  
FÜR DOPPELTÜRÖFFNUNGEN

BENUTZEN SIE TAFELTYP "B"  
FÜR EINZELTÜRÖFFNUNGEN

## TÜRТАFЕL TYP "A" BESTANDTEILE

- 1 - 1725mm X 773mm VORGESTANZTES BLECH
- 1 - 1725mm ABFLUSS MIT SCHARNIEREN VERSEHEN
- 1 - 1725mm TÜRPFOSTEN (89C)
- 2 - 773mm ABFLÜSSE (58C)
- 1 - VIERLOCHTÜRRIEMEN (12B)

## TÜRТАFЕL TYP "B" BESTANDTEILE

- 1 - 1725mm X 773mm VORGESTANZTES BLECH
- 1 - 1725mm ABFLUSS MIT SCHARNIEREN VERSEHEN
- 1 - 1725mm ABFLUSSE OHNE SCHARNIERE
- 2 - 773mm ABFLÜSSE (58C)
- 1 - SECHSLOCHTÜRRIEMEN (12A)

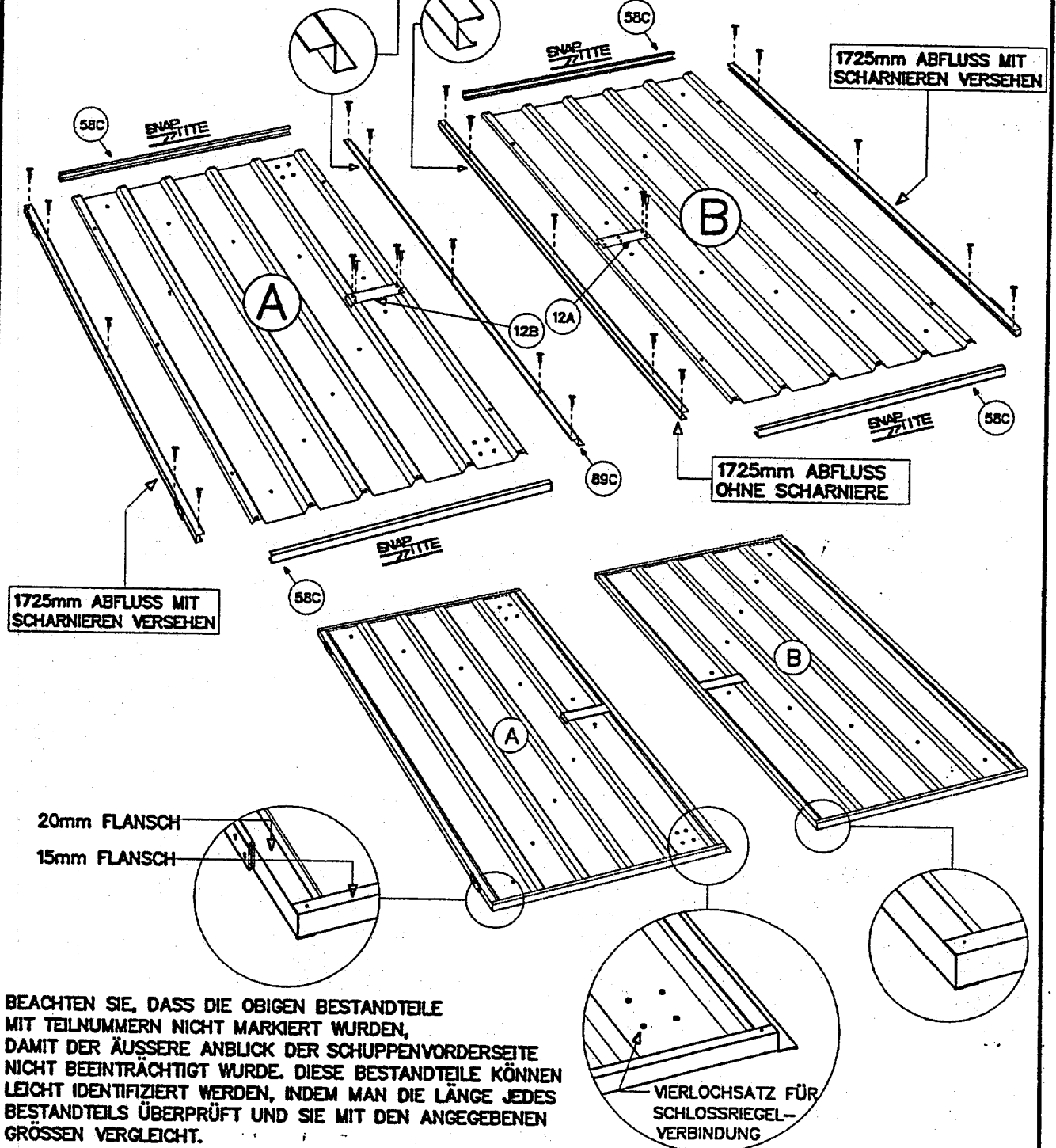

# RÜCKTAFELMONTAGE

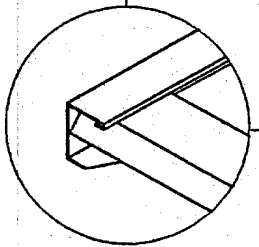
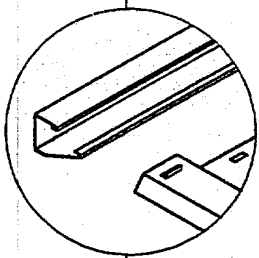
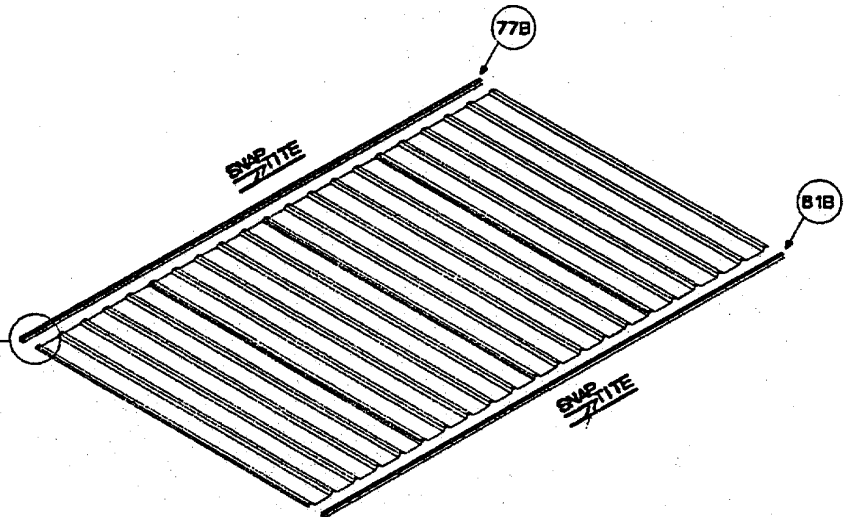
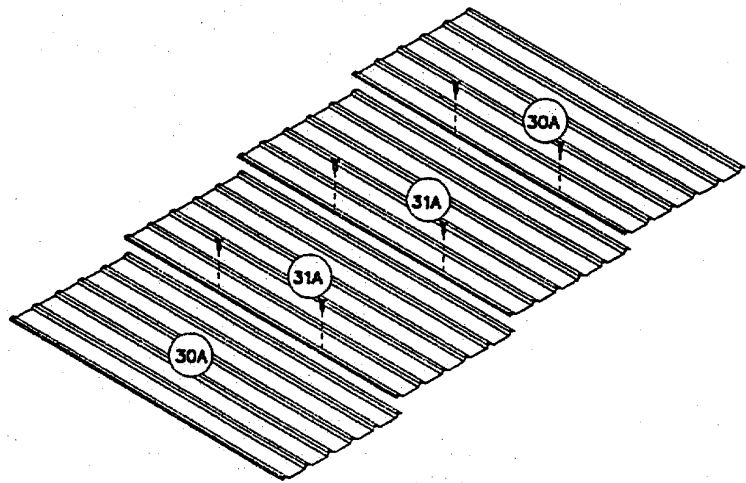

# SEITENTAFELMONTAGE (ZWEI ERFORDERLICH)

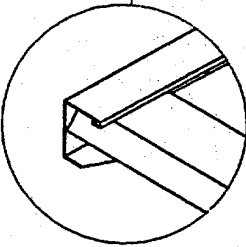
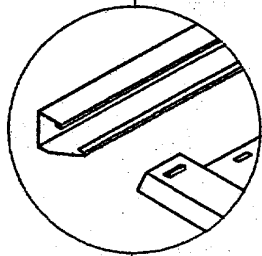
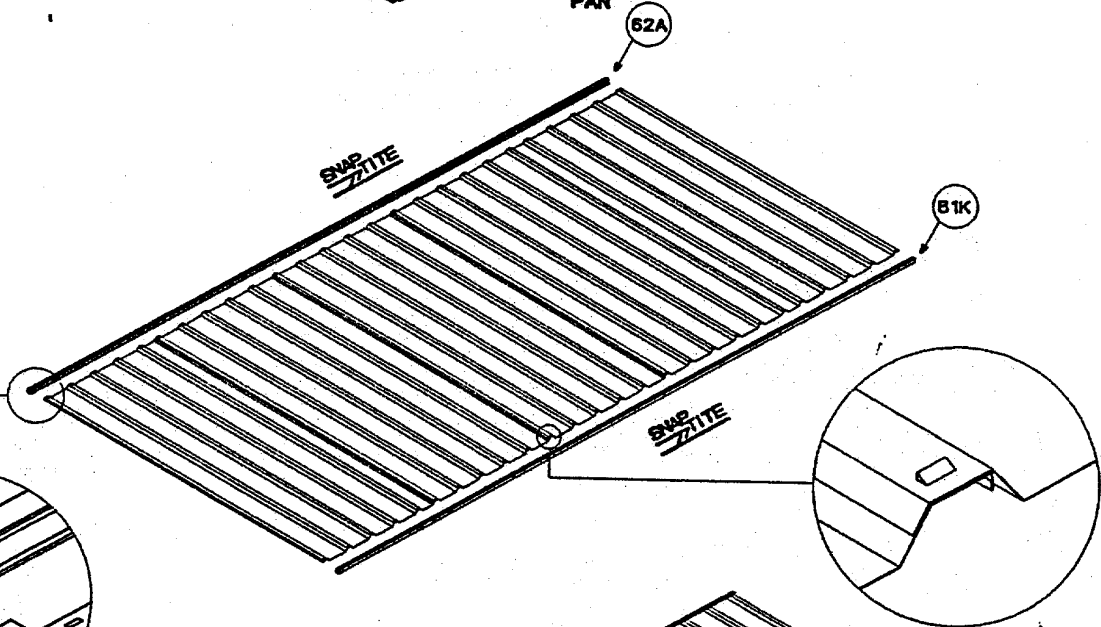
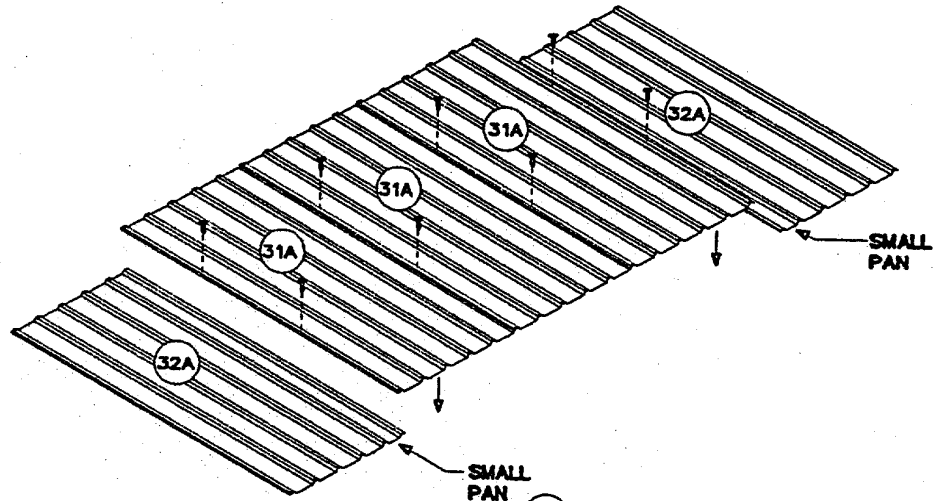

# DACHTAFELMONTAGE (ZWEI ERFORDERLICH)

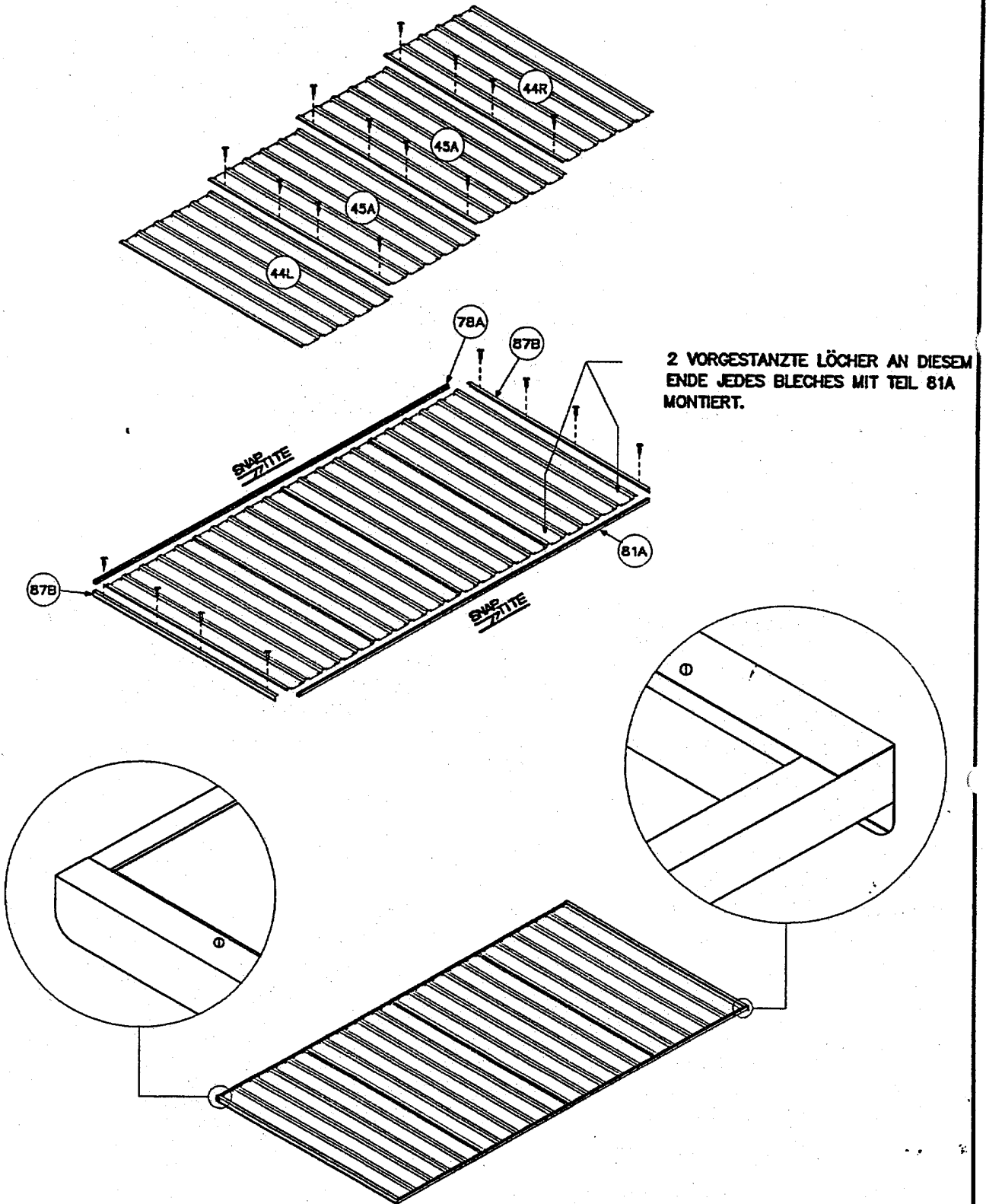



# MONTAGE DER VORDERTAFEL

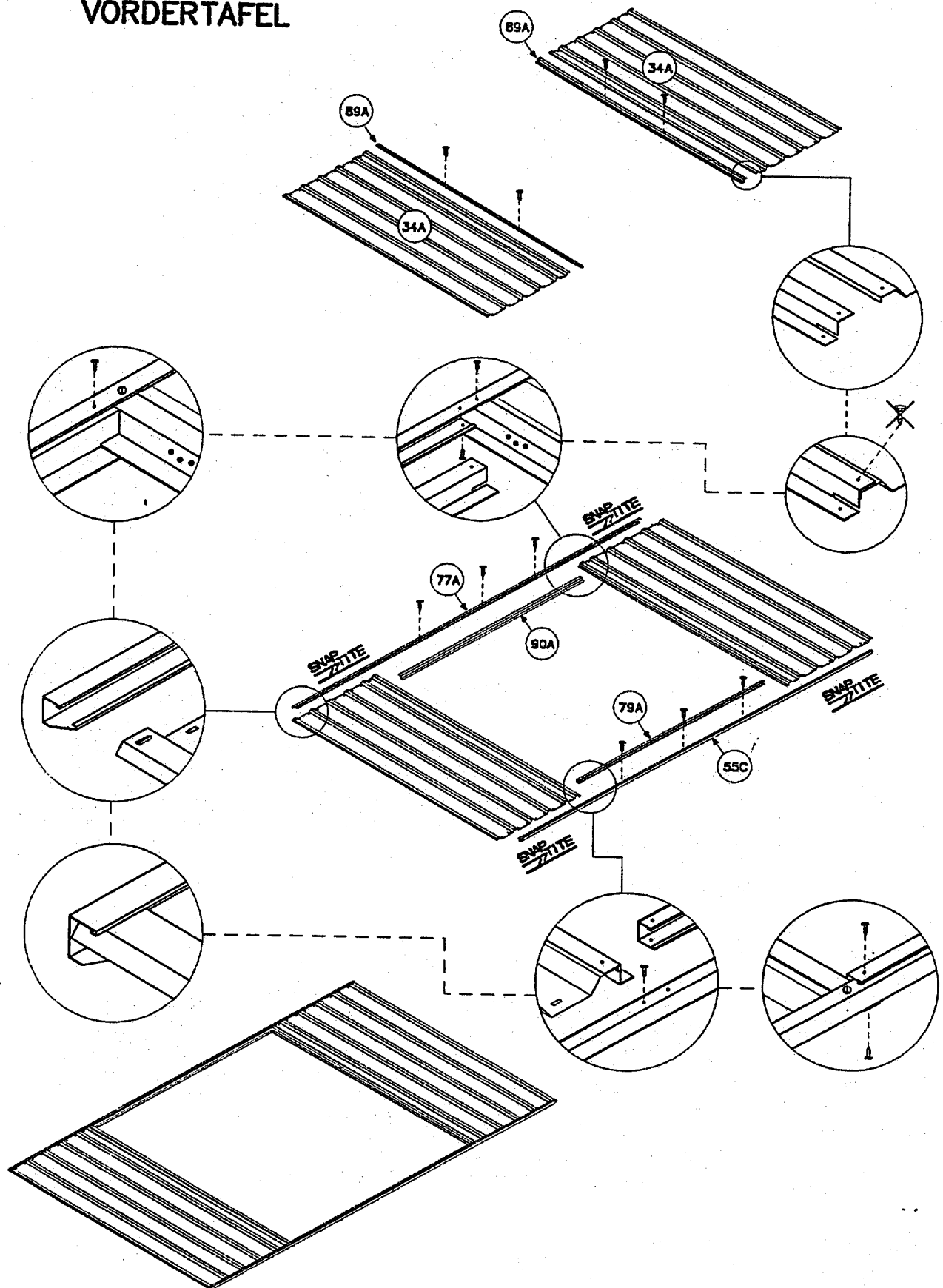

# MONTAGE DER DOPPELTÜR UND VERBINDUNG

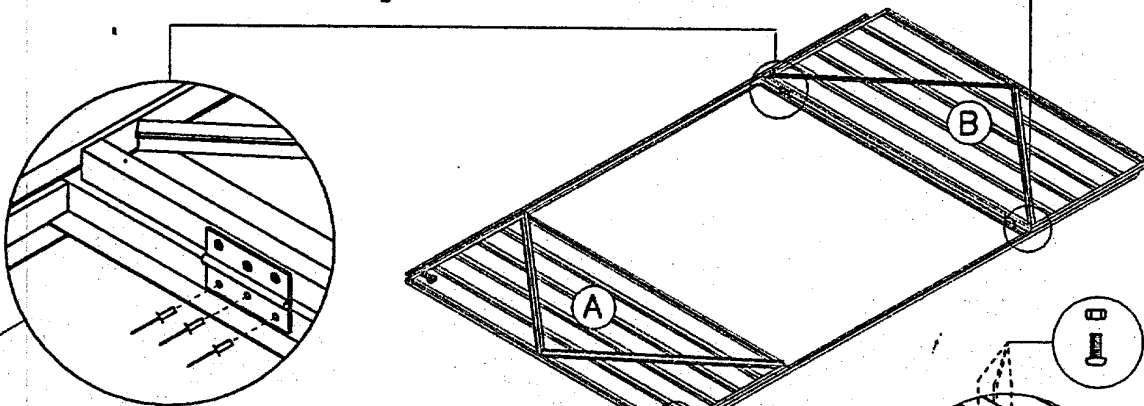
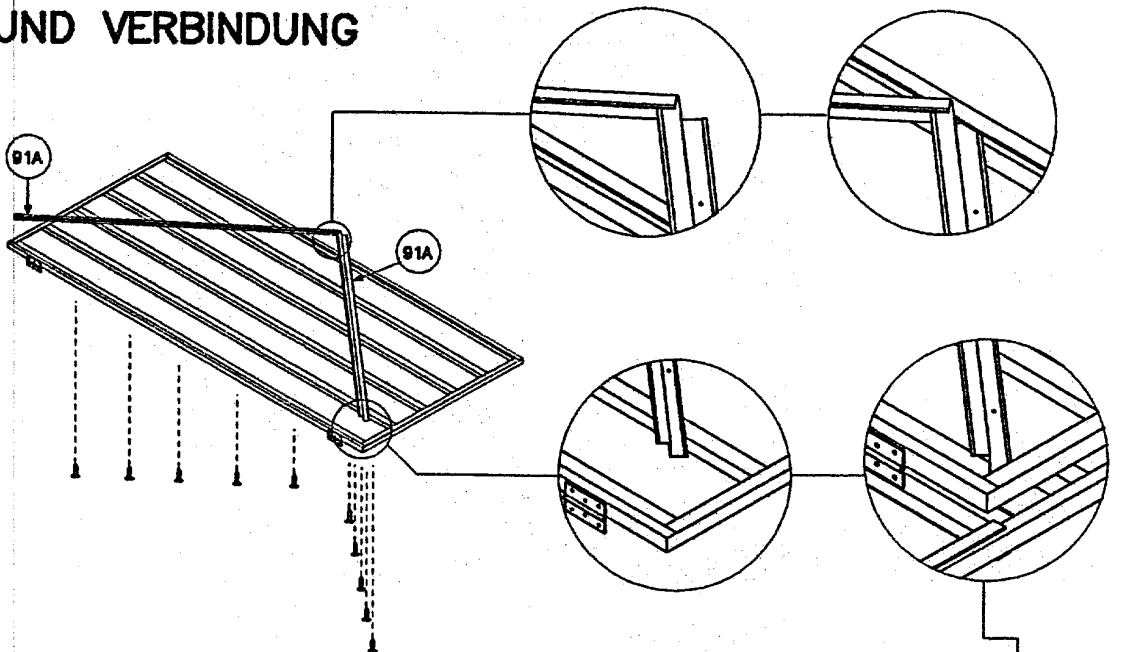

BEACHTEN SIE, DASS MUTTERN UND BOLZEN (MITGELIEFERT)  
ANSTELLE VON BLINDNIETEN (MITGELIEFERT) GEBRAUCHT WERDEN  
KÖNNEN, INDEM SIE EINFACH DEN SCHARNIERLOCHSATZ IM PFOSTEN  
ANHAND EINER 4mm BOHRSPITZE VERGRÖßERN.

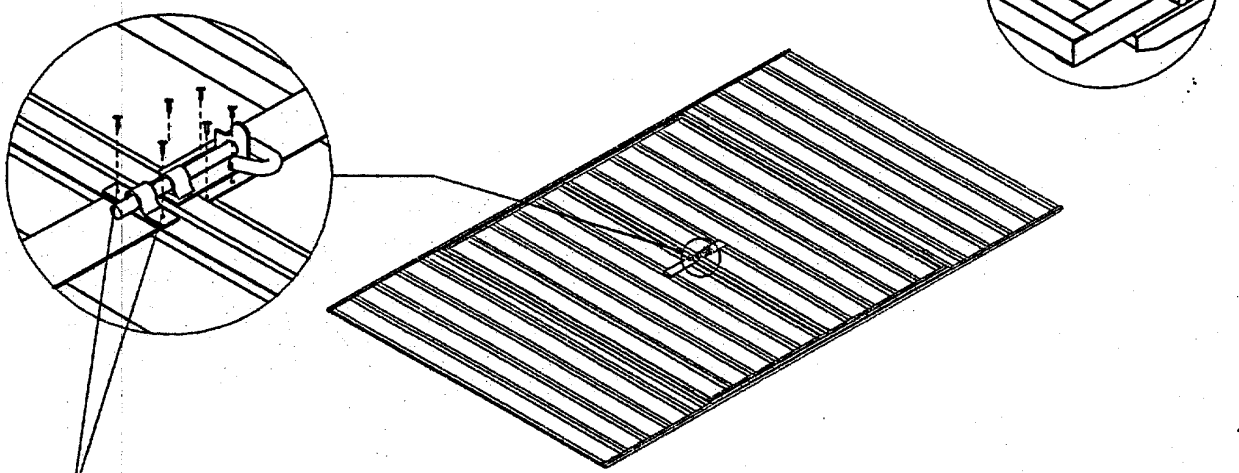

BEACHTEN SIE, DASS ZWECKS RICHTIGER AUSRICHTUNG DIE BEIDEN LÖCHER, DIE ERFORDERLICH SIND,  
UM DIE HASPE DES SCHLOSSRIEGELS AN DIE TÜR ZU VERBINDEN, NICHT VORGESTANZT SIND.  
ZENTRIEREN SIE DIE HASPE ÜBER DEM STEL DES SCHLOSSRIEGELS, BOHREN SIE 3mm LÖCHER UND  
BEFESTIGEN SIE MIT SCHRAUBEN.

# TAFELKONSTRUKTION

BEACHTEN SIE:  
 VERSICHERN SIE AUF ALLE FÄLLE, DASS SÄMTLICHE  
 VORDER-UND RÜCKWANDTAFELN NICHT VERKEHRT  
 HERUM MONTIERT WERDEN. DER OBERABFLUSS JEDER  
 TAFEL IST VORGESTANZT. DAMIT DACHBLECHE DARAN  
 BEFESTIGT WERDEN KÖNNEN, DER JEWEILIGE  
 GRUNDABFLUSS ABER NICHT.

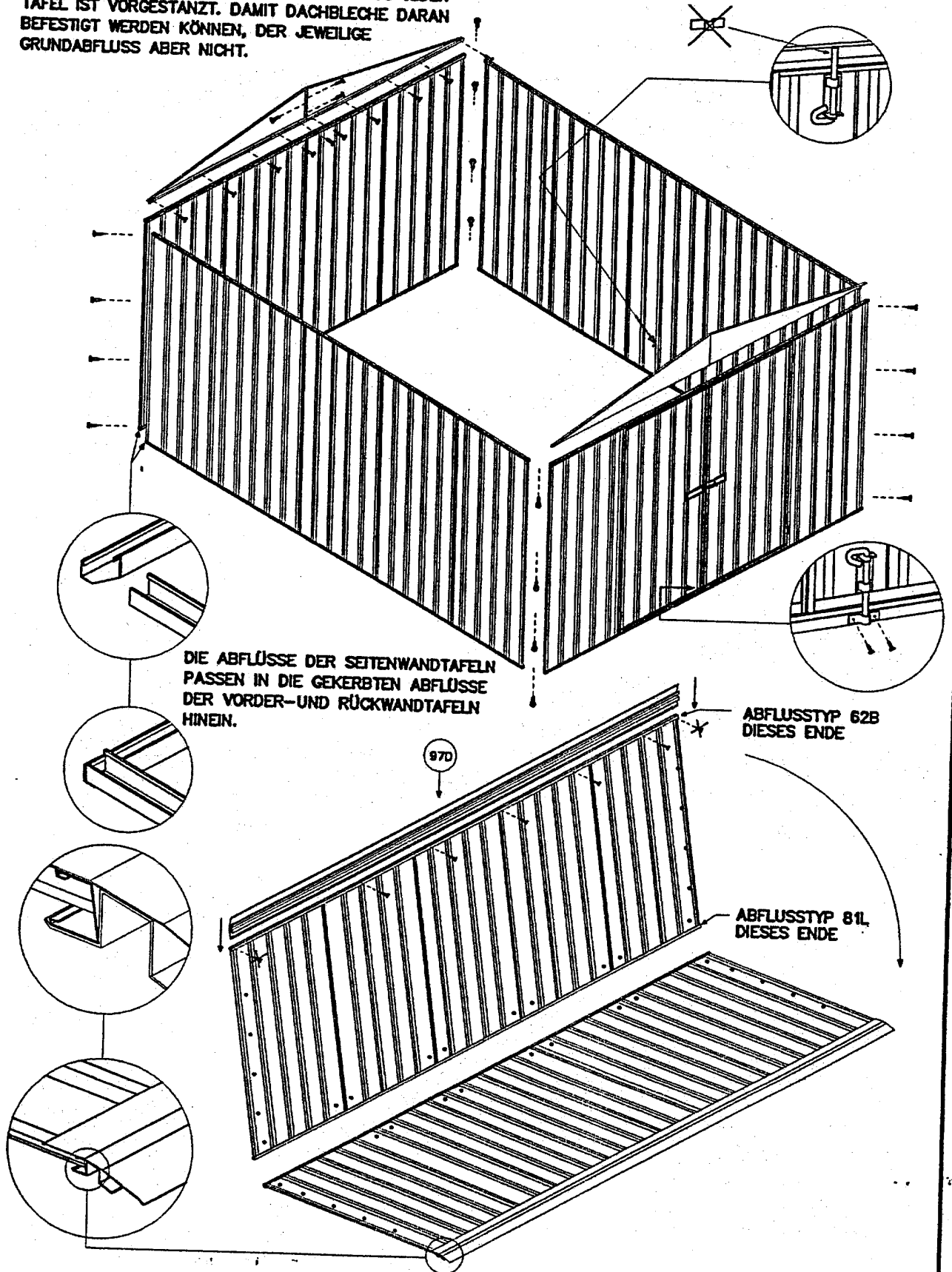

# DACHKONSTRUKTION

BEFESTIGEN SIE DEN FIRSBALKEN AN DIE GIEBELABSCHNITTE MIT ZWEI SCHRAUBEN AN JEDEM ENDE. DANN BEFESTIGEN SIE NUR ZU DIESEM ZIELPUNKT JEDE DACHTADEL MIT EINER SCHRAUBE IN JEDER ECKE.

ÄUSSERE ANSICHT

DACH HÄNGT ÜBER ALLE WANDTAFELN UM 37mm

37mm

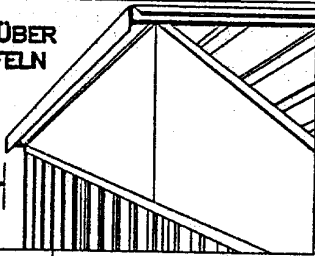

INNERE ANSICHT

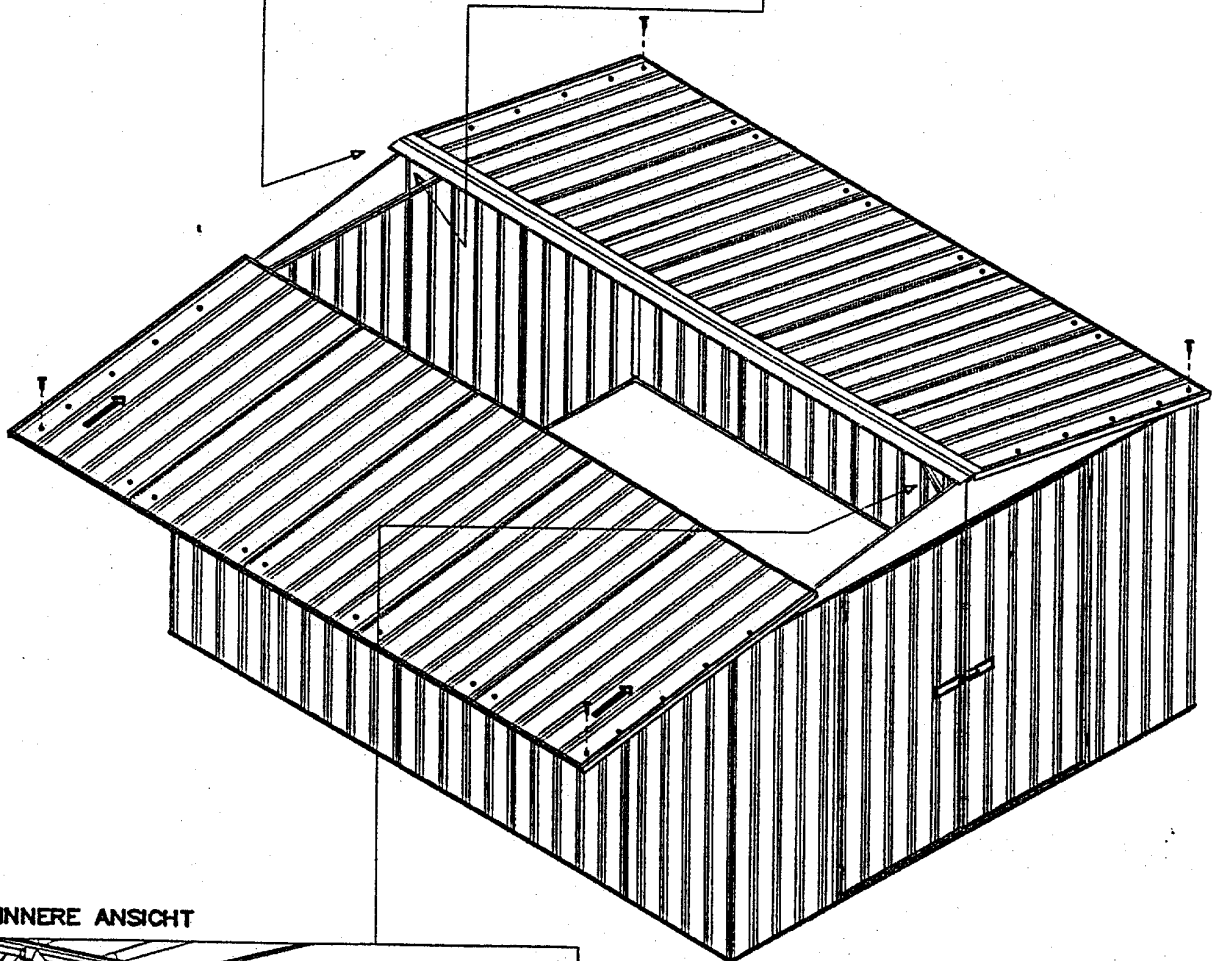
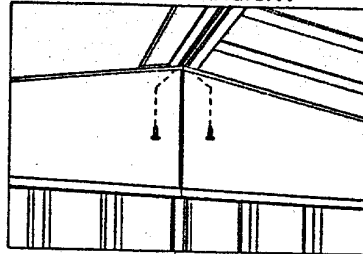

INNERE ANSICHT

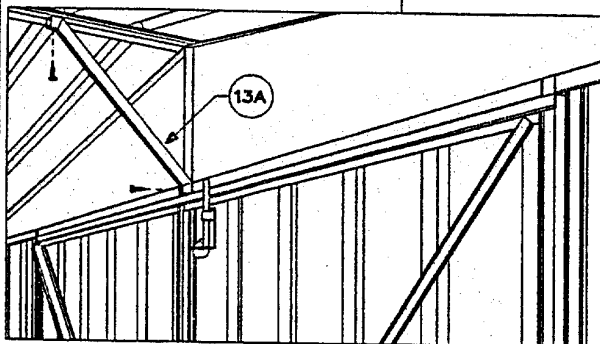

NACHDEM SIE BEIDE DACHTAFELN AN DIE WÄNDE WIE OBEN ABGEBILDET BEFESTIGT HABEN, PASSEN SIE EINE REGENT-STREBE IN DEN FIRSBALKEN UND IN DIE VORDERWAND WIE OBEN ABGEBILDET HINEIN, SIE WERDEN DIE SCHON BESTEHENDEN SCHRAUBEN AN FIXIERPUNKTEN ENTFERNEN UND ERSETZEN MÜSSEN.

WIEDERHOLEN SIE DIESES VERFAHREN FÜR DIE RÜCKWAND-REGENT STREBE.

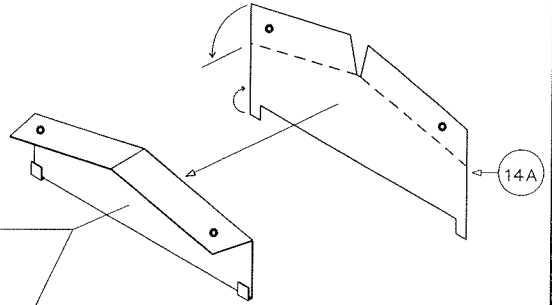
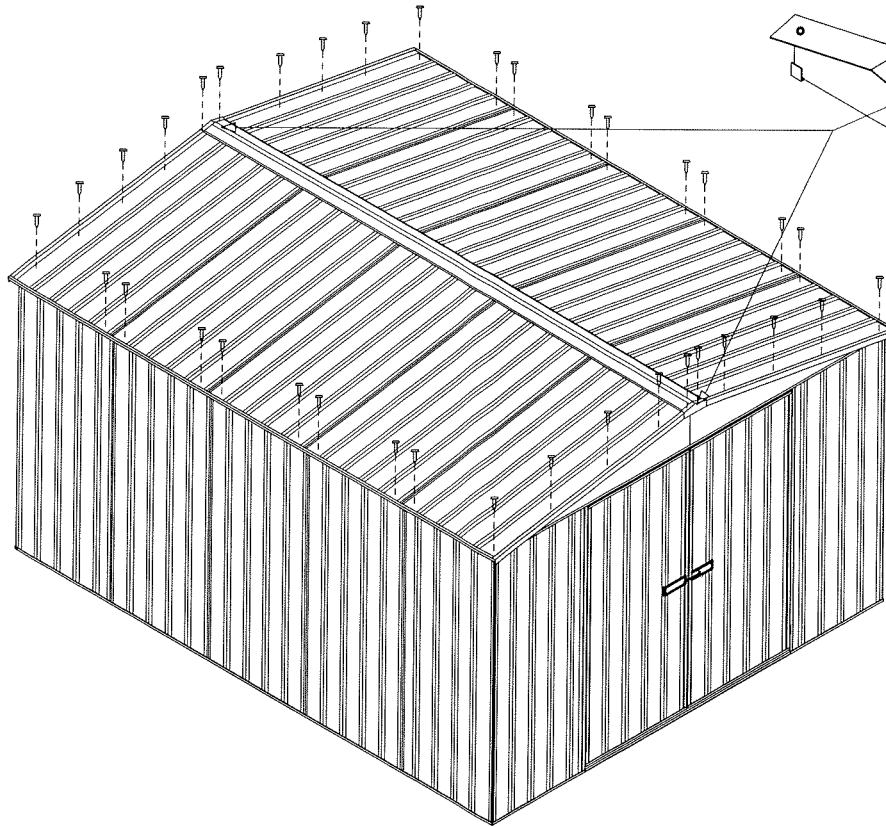

BEUGEN SIE DIE OBEREN UND UNTEREN FLANSCH, WIE ABGEBILDET. HAKEN SIE DANN DIE UNTEREN FLANSCH UNTER DIE DACHENDE-ABDECKBLECHE UND SCHRAUBEN SIE DIE OBEREN FLANSCH WIE ABGEBILDET FÜR BEIDE GIEBELKAPPEN.

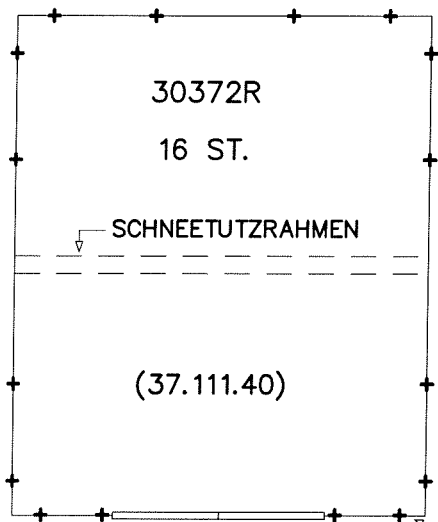
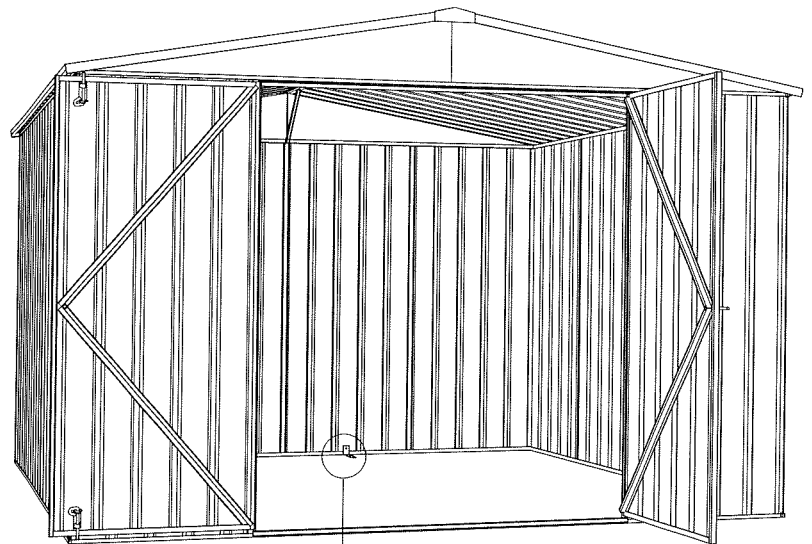

X 16

## VERANKERUNG DES SCHUPPENS

DIE ANKER, DIE AUS STAHLWINKELN, DYNABOLZEN SOWIE MÜTTERN UND BOLZEN BESTEHEN, SIND VON IHREM ABSCO-HÄNDLER ERHÄLTICH. DIES IST DIE EMPFOHLENE ART UND WEISE, IHREN SCHUPPEN MIT DER BETONPLATTE ZU VERBINDEN.

