

- Ⓐ **Originalbetriebsanleitung  
DL-Ratschenschrauber**
- Ⓗ **Eredeti használati utasítás  
DL- Racsnis léghkulcs**
- Ⓔ **Originalna navodila za uporabo  
Pnevmatska raglja**

**WORKZONE®**

7

**CE**

**Art.-Nr.: 21741**

**EH-Nr.: 41.327.15**

**I.-Nr.: 11010**

**WDRS 200**

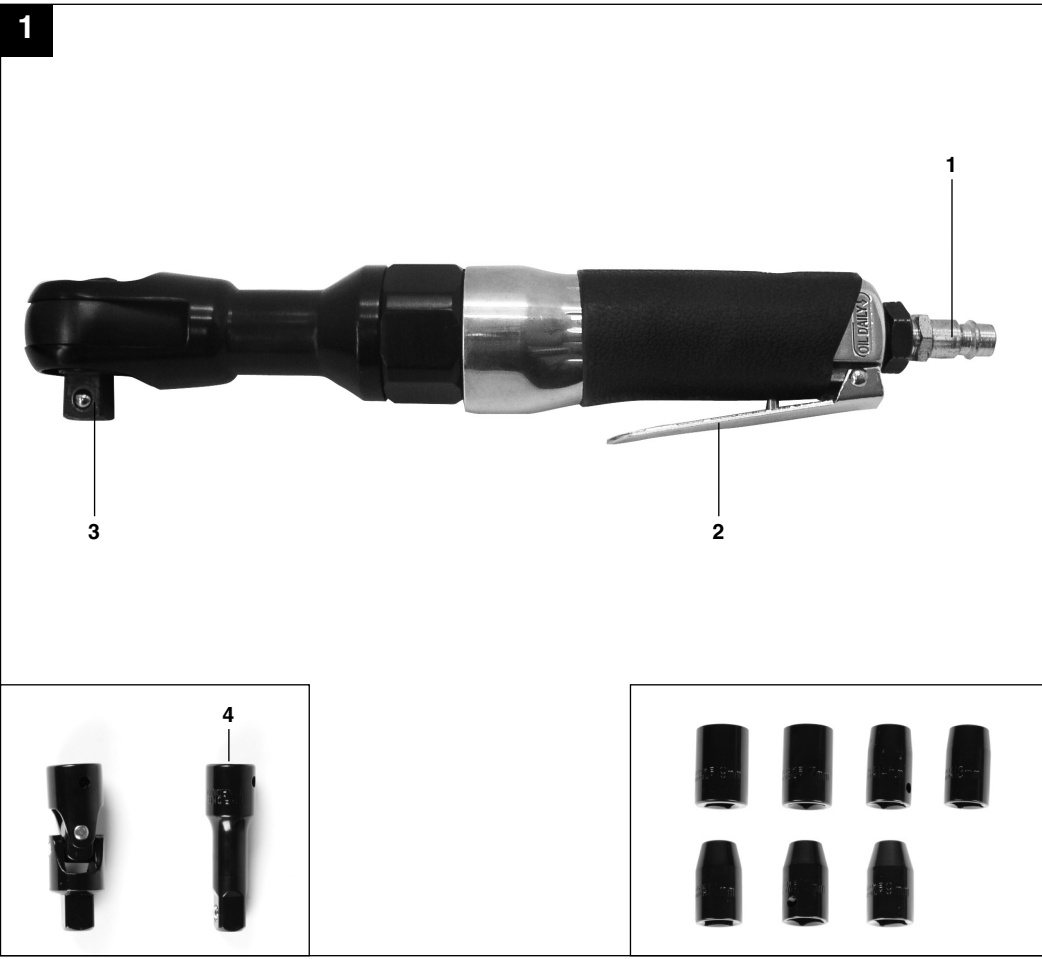



“WARNUNG - Zur Verringerung des Verletzungsrisikos Bedienungsanleitung lesen”



**Tragen Sie einen Gehörschutz.**  
Die Einwirkung von Lärm kann Hörverlust bewirken.



**Tragen Sie eine Schutzbrille.**  
Während der Arbeit entstehende Funken oder aus dem Gerät heraustretende Splitter, Späne und Stäube können Sichtverlust bewirken.

**AT****⚠ Achtung!**

Beim Benutzen von Geräten müssen einige Sicherheitsvorkehrungen eingehalten werden, um Verletzungen und Schäden zu verhindern. Lesen Sie diese Bedienungsanleitung / Sicherheitshinweise deshalb sorgfältig durch. Bewahren Sie diese gut auf, damit Ihnen die Informationen jederzeit zur Verfügung stehen. Falls Sie das Gerät an andere Personen übergeben sollten, händigen Sie diese Bedienungsanleitung / Sicherheitshinweise bitte mit aus. Wir übernehmen keine Haftung für Unfälle oder Schäden, die durch Nichtbeachten dieser Anleitung und den Sicherheitshinweisen entstehen.

**1. Sicherheitshinweise****⚠ WARNUNG**

**Lesen Sie alle Sicherheitshinweise und Anweisungen.** Versäumnisse bei der Einhaltung der Sicherheitshinweise und Anweisungen können elektrischen Schlag, Brand und/oder schwere Verletzungen verursachen.

**Bewahren Sie alle Sicherheitshinweise und Anweisungen für die Zukunft auf.**

Schützen Sie sich und Ihre Umwelt durch geeignete Vorsichtsmaßnahmen vor Unfallgefahren.

- Ratschenschrauber nicht zweckentfremden.
- Druckluftwerkzeuge vor Kindern sichern.
- Nur ausgeruht und konzentriert zu Werke gehen.
- Druckluftanschluss nur über eine Schnellverschlusskupplung ausführen.
- Arbeitsdruckeinstellung muss über einen Druckminderer erfolgen.
- Als Energiequelle keinen Sauerstoff oder brennbare Gase verwenden.
- Vor Störungsbeseitigung und Wartungsarbeiten Gerät von der Druckluftquelle trennen.
- Nur Original-Ersatzteile verwenden.
- Nie bei voller Leerlaufdrehzahl unbelastet laufen lassen.
- Tragen Sie beim Arbeiten mit dem Ratschenschrauber die erforderliche Schutzkleidung.
- Gehörschutz und Handschuhe tragen!

**2. Gerätebeschreibung (Abb. 1)**

- 1 Stecknippel für Druckluftanschluss
- 2 Abzughebel
- 3 Ratschenkopf
- 4 Steckaufsatz

**3. Lieferumfang**

- Öffnen Sie die Verpackung und nehmen Sie das Gerät vorsichtig aus der Verpackung.
- Entfernen Sie das Verpackungsmaterial sowie Verpackungs- und Transportsicherungen (falls vorhanden).
- Überprüfen Sie, ob der Lieferumfang vollständig ist.
- Kontrollieren Sie das Gerät und die Zubehörteile auf Transportschäden.
- Bewahren Sie die Verpackung nach Möglichkeit bis zum Ablauf der Garantiezeit auf.

**ACHTUNG**

**Gerät und Verpackungsmaterial sind kein Kinderspielzeug! Kinder dürfen nicht mit Kunststoffbeuteln, Folien und Kleinteilen spielen! Es besteht Verschluckungs- und Erstickungsgefahr!**

- Originalbetriebsanleitung
- Sicherheitshinweise

**4. Bestimmungsgemäße Verwendung**

Der Ratschenschrauber ist ein handliches, druckluftbetriebenes Gerät für den Einsatz beim Heimwerker und in der Kfz-Werkstatt. Er eignet sich zum Befestigen und Lösen von Verschraubungen im Kfz-Bereich (Reifenmontage usw.) sowie im landwirtschaftlichen Bereich.

Beachten Sie beim Anziehen von Schrauben und Muttern die notwendigen Anzugsdrehmomente. Verwenden Sie gegebenenfalls einen Drehmomentschlüssel.

Die Steckschlüsselaufsätze können einfach und schnell gewechselt werden. Der Druckluftanschluss erfolgt über einen Stecknippel und Schnellkupplung.

Die Maschine darf nur nach ihrer Bestimmung verwendet werden. Jede weitere darüber hinausgehende Verwendung ist nicht bestimmungsgemäß. Für daraus hervorgerufene Schäden oder Verletzungen aller Art haftet der Benutzer/Bediener und nicht der Hersteller.

Bitte beachten Sie, dass unsere Geräte bestimmungsgemäß nicht für den gewerblichen, handwerklichen oder industriellen Einsatz konstruiert wurden. Wir übernehmen keine Gewährleistung, wenn das Gerät in Gewerbe-, Handwerks- oder Industriebetrieben sowie bei gleichzusetzenden Tätigkeiten eingesetzt wird.

Reparaturen und Service nur von autorisierten Fachwerkstätten ausführen lassen.

#### Beachten Sie!

**Zu geringe Schlauch-Innendurchmesser und zu lange Schlauchleitung führen zu Leistungsverlust am Gerät.**

## 5. Technische Daten

max. Lösedrehmoment:	68 Nm
Arbeitsbereich (max. Gewindegröße):	M12
max. zulässiger Arbeitsdruck:	6,3 bar
Leerlaufdrehzahl:	160 min <sup>-1</sup>
Gewicht:	1,2 kg
Luftverbrauch:	ca. 122 l/min.
Vierkantaufnahme:	1/2"
Empfohlener Schlauchdurchmesser innen:	Ø 10 mm

## Geräusch und Vibration

Die Geräusch- und Vibrationswerte wurden entsprechend EN ISO 15744 und EN 12096 ermittelt.

Schalldruckpegel $L_{pA}$	90,8 dB(A)
Unsicherheit $K_{pA}$	3 dB
Schalleistungspegel $L_{WA}$	101,8 dB(A)
Unsicherheit $K_{WA}$	3 dB

#### Tragen Sie einen Gehörschutz.

Die Einwirkung von Lärm kann Hörverlust bewirken.

## Oberflächenschleifen

Schwingungsemissionswert  $a_h = 3,32 \text{ m/s}^2$

Unsicherheit  $K = 1,5 \text{ m/s}^2$

## Zusätzliche Informationen für Elektrowerkzeuge

### Warnung!

Der angegebene Schwingungsemissionswert ist nach einem genormten Prüfverfahren gemessen worden und kann sich, abhängig von der Art und Weise, in der das Elektrowerkzeug verwendet wird, ändern und in Ausnahmefällen über dem angegebenen Wert liegen.

Der angegebene Schwingungsemissionswert kann zum Vergleich eines Elektrowerkzeuges mit einem anderen verwendet werden.

Der angegebene Schwingungsemissionswert kann auch zu einer einleitenden Einschätzung der Beeinträchtigung verwendet werden.

### Beschränken Sie die Geräuschentwicklung und Vibration auf ein Minimum!

- Verwenden Sie nur einwandfreie Geräte.
- Warten und reinigen Sie das Gerät regelmäßig.
- Passen Sie Ihre Arbeitsweise dem Gerät an.
- Überlasten Sie das Gerät nicht.
- Lassen Sie das Gerät gegebenenfalls überprüfen.
- Schalten Sie das Gerät aus, wenn es nicht benutzt wird.
- Tragen Sie Handschuhe.

### Restrisiken

**Auch wenn Sie dieses Elektrowerkzeug vorschriftsmäßig bedienen, bleiben immer Restrisiken bestehen. Folgende Gefahren können im Zusammenhang mit der Bauweise und Ausführung dieses Elektrowerkzeuges auftreten:**

1. Lungenschäden, falls keine geeignete Staubschutzmaske getragen wird.
2. Gehörschäden, falls kein geeigneter Gehörschutz getragen wird.
3. Gesundheitsschäden, die aus Hand-Arm-Schwingungen resultieren, falls das Gerät über einen längeren Zeitraum verwendet wird oder nicht ordnungsgemäß geführt und gewartet wird.

### Druckluftqualität:

gereinigt und ölvernebelt.

### Luftversorgung:

über eine Wartungseinheit mit Filterdruckminderer und Nebelöler

**AT****Leistungsgröße des Kompressors:**

Kompressor mit ca. 250 l/min das entspricht einer Motorleistung von 2,2 kW

**Einstellwerte für das Arbeiten:**

Eingestellter Arbeitsdruck am Druckminderer oder Filterdruckminderer 6 bar

**Beachten Sie:**

**Tragen Sie beim Arbeiten mit dem Ratschenschrauber die erforderliche Schutzkleidung. Beachten Sie die Sicherheitsbestimmungen.**

**6. Inbetriebnahme**

Schrauben Sie den mitgelieferten Stecknippel in den Luftanschluss, nachdem Sie zuvor 2-3 Lagen Dichtband auf das Gewinde aufgewickelt haben. Stecken Sie den benötigten Steckaufsatz (4) auf die Vierkantaufnahme (3). Stellen Sie die richtige Drehrichtung am Umlenkbolzen ein.

R = Linkslauf/Schraube lösen,

F = Rechtslauf/Schraube anziehen.

Stecken Sie den Steckaufsatz (4) auf den Schraubenkopf. Betätigen Sie den Abzug. Der Anschluss an die Druckluftquelle erfolgt über einen flexiblen Druckluftschlauch mit Schnellkupplung.

Die beste Leistung Ihres Schraubers erzielen Sie mit einem Druckluftschlauch LW 10 mm.

**7. Wartung und Pflege**

Die Einhaltung der hier angegebenen Wartungshinweise sichert für dieses Qualitätsprodukt eine lange Lebensdauer und einen störungsfreien Betrieb zu. Für eine dauerhafte einwandfreie Funktion Ihres Ratschenschraubers ist eine regelmäßige Schmierung Voraussetzung.

Folgende Möglichkeiten stehen Ihnen in Sachen Schmierung zur Auswahl:

**7.1 über einen Nebelöler**

Eine komplette Wartungseinheit beinhaltet einen Nebelöler und ist am Kompressor angebracht.

**7.2 von Hand**

Vor jeder Inbetriebnahme des Druckluft-Werkzeuges 3-5 Tropfen Spezial-Werkzeug-Öl in den Druckluftanschluss gegeben werden. Ist das Druckluftwerkzeug mehrere Tage außer Betrieb, müssen Sie vor dem Einschalten 5-10 Tropfen Öl in den Druckluftanschluss geben.

Lagern Sie Ihr Druckluftwerkzeug nur in trockenen Räumen.

**8. Von der Garantie ausgeschlossen sind:**

- Verschleißteile
- Schäden durch unzulässigen Arbeitsdruck.
- Schäden durch nicht aufbereitete Druckluft.
- Schäden, hervorgerufen durch unsachgemäßen Gebrauch oder Fremdeingriff.

**9. Reinigung, Wartung und Ersatzteilbestellung****9.1 Reinigung**

- Halten Sie Schutzvorrichtungen, Luftschlitze und Motorengehäuse so staub- und schmutzfrei wie möglich. Reiben Sie das Gerät mit einem sauberen Tuch ab oder blasen Sie es mit Druckluft bei niedrigem Druck aus.
- Wir empfehlen, dass Sie das Gerät direkt nach jeder Benutzung reinigen.
- Reinigen Sie das Gerät regelmäßig mit einem feuchten Tuch und etwas Schmierseife. Verwenden Sie keine Reinigungs- oder Lösungsmittel; diese könnten die Kunststoffteile des Gerätes angreifen. Achten Sie darauf, dass kein Wasser in das Geräteinnere gelangen kann.

**9.2 Wartung**

Im Geräteinneren befinden sich keine weiteren zu wartenden Teile.

**9.3 Ersatzteilbestellung:**

Bei der Ersatzteilbestellung sollten folgende Angaben gemacht werden;

- Typ des Gerätes
  - Artikelnummer des Gerätes
  - Ident-Nummer des Gerätes
  - Ersatzteilnummer des erforderlichen Ersatzteils
- Aktuelle Preise und Infos finden Sie unter [www.isc-gmbh.info](http://www.isc-gmbh.info)

## 10. Lagerung

Lagern Sie das Gerät und dessen Zubehör an einem dunklen, trockenen und frostfreiem sowie für Kinder unzugänglichem Ort. Die optimale Lagertemperatur liegt zwischen 5 und 30 °C. Bewahren Sie das Elektrowerkzeug in der Originalverpackung auf.

## 11. Entsorgung und Wiederverwertung

Das Gerät befindet sich in einer Verpackung um Transportschäden zu verhindern. Diese Verpackung ist Rohstoff und ist somit wieder verwendbar oder kann dem Rohstoffkreislauf zurückgeführt werden. Das Gerät und dessen Zubehör bestehen aus verschiedenen Materialien, wie z.B. Metall und Kunststoffe. Führen Sie defekte Bauteile der Sondermüllentsorgung zu. Fragen Sie im Fachgeschäft oder in der Gemeindeverwaltung nach!

HU



“FIGYELMEZTETÉS – A sérülési kockázat csökkentésére olvassa el a használati utasítást”



**Viseljen hallásvédőt.**

A zaj behatások halláskárosodáshoz vezethetnek.



**Viseljen védőszemüveget.**

A munkálat során keletkező szikra, vagy a készülékből kipattanó szilánkok, forgácsok és por látáskárosodáshoz vezethetnek.



**⚠ Figyelem!**

A készülékek használata során néhány biztonsági intézkedést be kell tartani, a sérülések és károk elkerülése érdekében. Ezért alaposan olvassa el ezt a használati utasítást / biztonsági útmutatásokat. Ezt jól őrizze meg hogy az információk Önnek mindig rendelkezésre álljanak. Amennyiben a készüléket más személyeknek átadná, kérjük, kézbesítse ezt a használati utasítást / biztonsági útmutatásokat vele együtt. Nem vállaljuk a felelősséget olyan balesetekért vagy károsodásokért, melyek ezen útmutató vagy biztonsági útmutatások nem betartásából adódnak.

**1. Biztonsági útmutatások****⚠ FIGYELMEZTETÉS**

**Olvasson el minden biztonsági útmutatást és rendelkezést.** A biztonsági útmutatások és rendelkezések betartásának elmulasztása elektromos áramütést, tüzet és/vagy súlyos sérüléseket okozhat.

**Őrizzen meg minden biztonsági útmutatást és rendelkezést a jövőre nézve.**

Védje Magát és a környezetét erre alkalmas óvintézkedésekkel a baleseti veszélyektől.

- A racsnis léghurlyót csak a célnak megfelelően használni.
- A sűrített levegős szerszámokat gyerekektől biztosítani.
- Csak kipihenten és koncentráltan fogjon munkához.
- A sűrített levegős csatlakozást csak egy gyorsan záró kuplung által kivitelezze.
- A munkanyomás beállításnak egy nyomás csökkentő által kell történnie.
- Energiaforrásként ne használjon oxigént vagy gyúlékony gázokat.
- Üzemzavar elhárítás és karbantartási munkálatok előtt
- Válassza le a készüléket a sűrített levegő forrásról
- Csak eredeti- pótalkatrészeket használjon.
- Soha ne hagyja teljes üresjáratú fordulatszámú terhelés nélkül járni.
- A racsnis léghurlyóval történő munkálat során viselje a szükséges védőruházatot.
- Viseljen hallásvédőt és kesztyűt!

**2. Készülék leírása (1. ábra)**

- 1 Menetes ellendarab a sűrített levegős csatlakozáshoz
- 2 Lehúzókar
- 3 Racsnifej
- 4 Csatlakozó feltét

**3. Szállítmány**

- Nyissa ki a csomagolást, és vegye ki óvatosan a készüléket a csomagolásból
- Távolítsa el a csomagolóanyagot valamint a csomagolási- / és szállítási biztosítékokat (amennyiben vannak).
- Ellenőrizze, hogy a szállítmány teljes
- Ellenőrizze a készülék és a tartozék részek szállítási sérüléseit.
- Lehetőség szerint a csomagolást a garanciális idő lejártáig őrizze meg.

**FIGYELEM**

**A készülék és a csomagoló anyag nem gyermek játékszer! A gyerekeknek nem szabad a műanyag zacskókkal, fóliákkal és apró részekkel játszaniuk! Fennáll a lenyelés- és a fulladás veszélye!**

- Eredeti használati utasítás
- Biztonsági útmutatások

**4. Rendeltetésszerű használat**

A racsnis léghurlyó egy kézi, sűrített levegővel üzemeltetett készülék barkácsoláshoz vagy autójavító műhelyekben történő használatra. Csavarzatok rögzítésére és kioldására alkalmas jármű- területen (abroncs-szerelés stb.) valamint mezőgazdasági területen.

Vegye figyelembe csavarok és anyák meghúzásánál a szükséges meghúzási forgató nyomatékot. Adott esetben használjon egy forgató nyomaték kulcsot.

A tűzőkulcs feltétek egyszerűen és gyorsan kicserélhetőek. A sűrített levegős csatlakozás egy menetes ellendarabon, és gyorskuplungon keresztül történik.

**HU**

A gépet csak a rendeltetésének megfelelően szabad használni. Valamennyi, ezen túlmutató használat nem számít rendeltetészerűnek. Az ebből adódó bármilyen károsodásokért vagy sérülésekért a felhasználó/kezelő felel, és nem a gyártó.

Kérjük, vegye figyelembe, hogy a készülékeink rendeltetészerűen nem ipari, szakmai használatra lettek tervezve. Nem vállaljuk a szavatosságot, ha a készüléket szakmai- vagy ipari területen valamint ezekkel egyenértékű tevékenységek során használják.

A javításokat és a szervizet csak erre feljogosított szakmühellyel szabad elvégezni.

**Vegye figyelembe!**

**Túl csekély tömlő- belső átmérő és túl hosszú tömlővezeték a készülék teljesítmény veszteségéhez vezet.**

**5. Műszaki adatok**

max. kioldó forgató nyomaték	68 Nm
Munkatartomány (max. menetméret)	M12
Max. megengedett munkanyomás	6.3 bar
Üresjárat fordulatszám	160 perc
Súly	1,2 kg
Levegőfogyasztás:	kb. 122 l/perc
Négyszügleltű felvétel	1/2"
Ajánlott belső tömlő átmérő:	Ø 10mm

**Zaj és rezgés**

A zaj- és rezgési értékek az EN ISO 15744 és EN 12096 -nek megfelelően kerültek megállapításra.

Hangnyomás szint $L_{pA}$	90,8 dB(A)
Bizonytalanság $K_{pA}$	3 dB
Hang teljesítmény szint $L_{WA}$	101,8 dB(A)
Bizonytalanság $K_{WA}$	3 dB

**Viseljen hallásvédőt.**

A zaj behatások halláskárosodáshoz vezethetnek.

Rezgés kibocsátási érték  $a_h = 3,32 \text{ m/s}^2$   
Bizonytalanság  $K = 1,5 \text{ m/s}^2$

**Kiegészítő információk az elektromos szerszámokhoz****Figyelmeztetés!**

A megadott rezgés kibocsátási értéke egy szabványosított ellenőrző eljárás szerint lett mérve, és függhet a attól a módtól, mely szerint az elektromos szerszámot használják, módosulhat, és kivételes esetben a megadott érték felett lehet.

A megadott rezgés kibocsátási érték alkalmazható egy elektromos szerszámnak egy másikkal történő összehasonlítására.

A megadott rezgés kibocsátási érték a károsodás bevezető felbecsülésére is használható.

**Korlátozza a zajkibocsátást és a rezgést minimálisra!**

- Csak kifogástalan készülékeket használjon.
- Rendszeresen tartsa karban és tisztítsa meg a készüléket.
- Igazítsa a munkamódját a készülékhez.
- Ne terhelje túl a készüléket
- Ellenőriztesse a készüléket adott esetben
- Kapcsolja ki a készüléket, ha nem használja.
- Viseljen kesztyűt.

**Fennmaradó kockázatok**

**Még ha előírászerűen is használja az elektromos szerszámot, fennállnak kockázatok. A következő veszélyek léphetnek fel az építés móddal és ezen elektromos szerszám kivitelezésével kapcsolatban:**

1. Tüdőkárosodás, amennyiben nincs alkalmas porvédő maszk viselése
2. Halláskárosodás, ha nem viselnek egy erre alkalmas hallásvédőt.
3. Egészségügyi károsodások, melyek kéz-kar-lengésekből adódnak, amennyiben a készüléket hosszabb ideig használják, vagy nem rendeltetészerűen van vezetve és karbantartva.

**Sűrített levegő minősége:**

megtisztítva és olajjal kódosítva.

**Légellátás:**

egy szűrőnyomás csökkentővel és kódolajozóval ellátott karbantartási egységen

**A kompresszor teljesítményének mérete:**

Kompresszor kb. 250 l/perccel ez megfelel egy 2,2 kW-os motorteljesítménynek

**Beállítási értékek a munkához:**

Beállított munkanyomás a nyomáscsökkentőn vagy szűrő nyomáscsökkentő 6 bar

**Vegye figyelembe:**

**A racsnis légkulccsal történő munkát során viselje a szükséges védőruházatot. Vegye figyelembe a biztonsági rendelkezéseket.**

**6. Üzembe helyezés**

Csavarja be a vele szállított menetes ellendarabot (5) a légcsatlakozóba, miután előzőleg 2-3 réteg tömítő szalagot tekert a menetre. Dugja a szükséges csatlakozó feltétet (4) a négyszögletű felvételre (3). Állítsa be a forduló csapszegek helyes forgási irányát. R = balmenet/csavar kioldása

F = jobbmenet/csavar meghúzása.

Csatlakoztassa a csatlakozó feltétet (4) a csavarfejre. Működtesse a reteszt. A csatlakozás a sűrített levegő forráshoz egy rugalmas, gyorskuplunggal ellátott sűrített levegős tömlőn keresztül történik.

A csavarjainak a legjobb teljesítményét egy LW 10 mm-es sűrített levegős tömlővel érheti el.

**7. Karbantartás és gondozás**

Az itt megadott karbantartási útmutatások betartása ennek a minőségi terméknek hosszú élettartamot és üzemzavarmentes működést biztosít. A racsnis légkulcsának tartós és tökéletes működésének előfeltétele egy rendszeres kenés.

A következő lehetőségek közül választhat a kenéshez:

**7.1 Egy köd olajozó által**

Egy teljes karbantartási egység tartalmaz egy köd olajozót és ez a kompresszornál van elhelyezve.

**7.2 Kézzel**

A sűrített levegős szerszám minden üzembe helyezése előtt

3-5 csepp speciális szerszám-olajat kell a sűrített levegős csatlakozóba önteni. Ha a sűrített levegős szerszám több napon keresztül üzemben kívül van helyezve, a bekapcsolás előtt 5-10 csepp olajat kell a sűrített levegős csatlakozóba önteni.

A sűrített levegős szerszámát csak száraz helységekben tárolja.

**8. A garanciából kizárt:**

- Gyorsan kopó részek
- Nem megengedett munkanyomás általi károsodások
- Nem előkészített sűrített levegő általi károsodások
- Károsodások, melyeket szakszerűtlen használat vagy idegen beavatkozás okozott.

**9. Tisztítás, karbantartás és pótalkatrész rendelés****9.1 Tisztítás**

- Tartsa a védőberendezéseket, szellőző nyílásokat és motorházakat amennyire lehet por- és szennyeződésmentesen. Törölje le a készüléket egy tiszta ronggyal vagy alacsony nyomású sűrített levegővel fújja ki.
- Azt ajánljuk, hogy a készüléket közvetlenül minden használat után tisztítsa meg.
- Rendszeresen tisztítsa meg a készüléket egy nedves ronggyal és valamennyi kenőszappannal. Ne használjon tisztító- vagy oldószereket, ezek megtámadhatják a készülék műanyag részeit. Ügyeljen arra, hogy ne kerüljön víz a készülék belsejébe.

**9.2 Karbantartás**

A készülék belsejében nem találhatóak karbantartást igénylő alkatrészek.

**9.3 Pótalkatrész rendelés:**

Pótalkatrész rendelésénél a következő adatokat kell megadni;

- A készülék típusa
  - A készülék cikkszám
  - A készülék azonosító száma
  - A szükséges pótalkatrész pótalkatrész száma
- Aktuális árakat és információt a következő oldalon találhat [www.isc-gmbh.info](http://www.isc-gmbh.info)

**10. Tárolás**

A készüléket, és annak tartozékait egy sötét, száraz és fagymentes, valamint gyermekektől elzárt helyen tárolja. Az optimális tárolási hőmérséklet 5 és 30 °C. között van. Az elektromos szerszámot az eredeti csomagolásban tárolja.

**HU**

## 11. Ártalmatlanítás és újra hasznosítás

A készülék egy csomagolásban található, a szállítás közbeni károsodások megakadályozására. Ez a csomagolás nyersanyag és így újra felhasználható vagy visszavezethető a nyersanyag körforgásba. A készülék és annak tartozékai különböző anyagokból állnak, mint pl. fém- és műanyagok. A hibás szerkezeti részeket a különleges hulladék ártalmatlanítóba szállítsa. Ezt a szaküzletben vagy a község igazgatásán kérdezheti meg!



“OPOZORILO” – za zmanjšanje tveganja poškodb preberite navodila za uporabo



**Nosite zaščito za sluh.**

Učinek hrupa lahko povzroči izgubo sluha.



**Uporabljajte zaščitna očala.**

Iskre, ki nastanejo pri delu, ali iz naprave leteči drobci, ostružki in prah, lahko povzročijo oslepitev.

**SLO****⚠ Pozor!**

Da bi preprečili poškodbe in škodo, morate pri uporabi naprav upoštevati nekatere varnostne ukrepe. Zato skrbno preberite ta navodila za uporabo / varnostne napotke. Dobro jih shranite, da bi vam bile informacije v njih vedno na voljo. Če boste napravo dali drugim, jim izročite tudi ta navodila za uporabo / varnostne napotke. Ne prevzemamo nobenega jamstva za nesreče in škodo, ki so nastale zaradi neupoštevanja teh navodil in varnostnih napotkov.

**1. Varnostna navodila****⚠ OPOZORILO**

**Preberite vse varnostne napotke in navodila..**

Pomanjkljivo upoštevanje varnostnih opozoril in navodil lahko povzroči električni udar, požar in/ali hude poškodbe.

**Varnostna opozorila in navodila skrbno shranite za morebitno poznejšo rabo.**

Sebe in vaše okolje zavarujte pred nezgodami z ustreznimi previdnostnimi ukrepi.

- Pnevmatске raglje ne uporabljajte nenamensko.
- Pnevmatška orodja zavarujte pred otroci.
- Na delo se odpravite spočiti in osredotočeni.
- Pnevmatški priključek izvedite le s pomočjo hitrozapiralne sklopke.
- Nastavitev delovnega tlaka morate opraviti prek reducirnega ventila.
- Kot vir energije ne uporabljajte kisika ali gorljivih plinov.
- Pred odpravljanjem motenj in vzdrževalnimi delo odklopite napravo od vira stisnjenega zraka.
- Uporabljajte le originalne nadomestne dele.
- Nikoli ne dopustite, da bodo pri polnem številu vrtljajev v prostem teku delovale neobremenjeno.
- Pri delu s pnevmatsko ragljo nosite potrebna zaščitna oblačila.
- Nosite zaščito za sluh in rokavice!

**2. Opis naprave (sl. 1)**

- 1 Vtični spojnik priključka za stisnjen zrak
- 2 Sprožilni vzvod
- 3 Glava raglje
- 4 Natični nastavek

**3. Obseg dobave**

- Odprite embalažo in iz nje previdno vzemite izdelek.
- Odstranite embalažni material ter pakirna in transportna varovala (če obstajajo).
- Preverite, če je obseg dobave popoln.
- Preverite, če izdelek in deli pribora nimajo transportnih poškodb.
- Embalažo shranite, po možnosti, do izteka garancijskega roka.

**POZOR**

**Izdelek in embalažni material nista otroška igrača! Otroci se ne smejo igrati s plastičnimi vrečkami, folijo in malimi deli! Obstaja nevarnost zaužitja in zadušitve!**

- Originalna navodila za uporabo
- Varnostni napotki

**4. Namenska uporaba**

Pnevmatška raglja je priročna pnevmatska naprava, ki jo lahko uporabljajo domači mojstri ali v mehanični delavnici. Primerna je za pritrdjevanje in odvijanje vijakov v mehanični delavnici (montaža pnevmatik itd.) ter na področju kmetijstva.

Pri zategovanju vijakov in matic upoštevajte potrebne vrtilne momente za zategovanje. Po potrebi uporabljate momentni ključ.

Nastavke za nasadni ključ lahko menjate enostavno in hitro. Priključek za stisnjen zrak izvedete prek sponage nastavka in hitre sklopke.

Izdelek je dovoljeno uporabljati le v skladu z namenom. Vsaka drugačna uporaba je v nasprotju z namenom. Za škodo ali poškodbe vseh vrst, ki nastane zaradi nenamenske uporabe jamči uporabnik/upravljaavec in ne izdelovalec.

Upoštevajte, da naše naprave niso namenjene za obrtno, rokodelsko ali industrijsko uporabo. Ne prevzemamo jamstva, če napravo uporabljate v obrtno, rokodelsko ali industrijsko rabo ter podobne dejavnosti.

Zagotovite, da bodo popravila in servis opravili le v pooblaščenih specializiranih delavnicah.

### Upoštevajte!

**Premajhen notranji premer cevi in predolg cevni vod povzročata izgubo moči naprave.**

## 5. Tehnični podatki

Maks. vrtilni moment za sprožitev:	68 Nm
Delovno območje (maks. velikost navojev):	M12
Maks. dovoljen delovni tlak:	6,3 bare
Število vrtljajev v prostem teku:	160 min <sup>-1</sup>
Teža:	1,2 kg
Poraba zraka:	pribl. 122 l/min.
Štirirobo ležišče:	1/2"
Priporočen notranji premer gibke cevi:	Ø 10 mm

## Hrup in vibracije

Vrednosti hrupa in tresljajev so bile ugotovljene v skladu z EN ISO 15744 in EN 12096.

Raven tlaka hrupa L <sub>pA</sub>	90,8 dB(A)
Negotovost K <sub>pA</sub>	3 dB
Raven moči hrupa L <sub>WA</sub>	101,8 dB(A)
Negotovost K <sub>WA</sub>	3 dB

### Nosite zaščito za sluh.

Učinek hrupa lahko povzroči izgubo sluha.

### Brušenje površin

Vrednost emisije nihanja a<sub>h</sub> = 3,32 m/s<sup>2</sup>

Negotovost K = 1,5 m/s<sup>2</sup>

### Dodatne informacije za električno orodje

#### Opozorilo!

Navedena vrednost emisije tresljajev je bila izmerjena po standardnem postopku preizkusa in se lahko spremeni glede na način uporabe električnega orodja ter v izjemnih primerih leži nad navedeno vrednostjo.

Navedeno vrednost emisije tresljajev lahko uporabljate za primerjavo električnega orodja z drugim.

Navedeno vrednost emisije tresljajev lahko uporabljate tudi za začetno oceno vplivanja.

### Hrup in tresljaje omejite na minimum!

- Uporabljajte le brezhibne naprave.
- Napravo redno vzdržujte in čistite.
- Način dela prilagodite napravi.
- Ne preobremenite orodja.
- Če je treba pokličite, da preverijo napravo.
- Izklopite napravo, če je ne potrebujete.
- Nosite rokavice.

### Ostala tveganja

**Tudi če to električno orodje uporabljate po predpisih, ostanejo še vedno določena tveganja. V povezavi z načinom izdelave ter izvedbo električnega orodja lahko pride do naslednjih nevarnosti:**

1. poškodb pljuč, če ne nosite ustrezne protiprašne maske;
2. poškodb sluha, če ne nosite ustrezne zaščite za sluh;
3. okvare zdravja, ki izhajajo iz tresljajev dlani in rok, če napravo uporabljate dalj časa, ali če je ne vodite pravilno in je ne vzdržujete.

### Kakovost stisnjenega zraka:

očiščen in z razpršenim oljem.

### Oskrba z zrakom:

prek vzdrževalne enote z reducirnim ventilom s filtrom in razpršilnikom olja

### Velikost moči kompresorja:

kompresor s pribl. 250 l/min, kar ustreza moči motorja 2,2 kW

### Nastavljene vrednosti za delo:

nastavljen delovni tlak na reducirnem ventilu ali reducirnem ventilu s filtrom: 6 barov

### Upoštevajte:

**Pri delu s pnevmatsko ragljo nosite potrebna zaščitna oblačila. Upoštevajte varnostne predpise.**

**SLO**

## 6. Začetek uporabe

Priložen spojni nastavek privijte v priključek za zrak potem, ko ste pred tem navili na navoj 2-3 plasti tesnilnega traku. Potreben natični nastavek (4) nataknete na štirirobo ležišče (3). Na preusmerjevalnem zatiču nastavite pravo smer vrtenja.  
R = levi tek/odvijanje vijakov,  
F = desni tek/zategovanje vijakov.  
Natični nastavek (4) nataknete na glavo za vijačenje. Pritisnite na sprožilo. Priklon na vir stisnjenega zraka izvedete s hitro sklopko prek gibke cevi za stisnjen zrak.

Najboljšo zmogljivost pnevmatske raglje dosegli gibko cevjo za stisnjen zrak s premerom 10 mm

## 7. Vzdrževanje in nega

Upoštevanje napotkov za vzdrževanje, ki so navedeni tu, zagotavlja temu kakovostnemu izdelku dolgo življenjsko dobo in nemoteno delovanje. Pogoj za trajno nemoteno delovanje pnevmatske raglje je redno mazanje.

Glede mazanja imate na izbiro naslednje možnosti:

### 7.1 prek oljnega pršilnika

Kompletna vzdrževalna enota ima oljni pršilnik in je nameščen na kompresor.

### 7.2 z roko

Pred vsakim začetkom uporabe pnevmatskega orodja nakapajte v pnevmatski priključek 3-5 kapljic specialnega strojnega olja. Če pnevmatsko orodje miruje več dni, morate pred vklopom nakapati v pnevmatski priključek 5 - 10 kapljic olja. Pnevmsatsko orodje hranite samo v suhih prostorih.

## 8. Iz garancije so izključeni:

- obrabni deli
- škoda zaradi nedovoljenega delovnega tlaka
- škoda zaradi neobdelanega stisnjenega zraka
- škoda, povzročena zaradi nepravilne uporabe ali tujega posega

## 9. Čiščenje, vzdrževanje in naročilo nadomestnih delov

### 9.1 Čiščenje

- Zaščitne naprave, zračne reže in ohišje motorja naj bodo čim bolj brez prahu in umazanije. Napravo zdrgnite s čisto krpo ali jo izpihajte s stisnjenim zrakom z nizkim tlakom.
- Priporočamo, da napravo očistite takoj po vsaki uporabi.
- Napravo redno očistite z vlažno krpo in malo mazalnega mila. Ne uporabljajte čistil ali razredčil; lahko razžrejo plastične dele ohišja. Pazite, da v notranjost naprave ne more vdreti voda.

### 9.2 Vzdrževanje

V notranjosti naprave ni sestavnih delov, ki bi jih morali vzdrževati.

### 9.3 Naročilo nadomestnih delov:

Pri naročanju nadomestnih delov morate vedno navesti:

- tip naprave
  - številko izdelka naprave
  - identifikacijsko številko naprave
  - številko dela potrebnega nadomestnega dela
- Trenutne cene boste našli pod [www.isc-gmbh.info](http://www.isc-gmbh.info)

## 10. Skladiščenje

Izdelek in njegov pribor hranite v temnem, suhem prostoru, kjer ni zamrzuje in je nedostopen otrokom. Optimalna temperatura skladiščenja je med 5 in 30 °C. Električno orodje hranite v originalni embalaži.

## 11. Odstranjevanje med odpadke in predelava

Zaradi preprečevanja poškodb med transportom je naprava v embalaži. Ta embalaža je surovina in se lahko zaradi tega ponovno predela ali pa vrne v obtok surovin. Naprava in njen pribor je sestavljen iz različnih materialov kot npr. kovina in plastika. Pokvarjene sestavne dele oddajte za odstranjevanje posebnih odpadkov. Pozanimajte se v specializirani trgovini ali občinski upravi!



## ISC GmbH · Eschenstraße 6 · D-94405 Landau/Isar

**Konformitätserklärung**

- erklärt folgende Konformität gemäß EU-Richtlinie und Normen für Artikel  
 explains the following conformity according to EU directives and norms for the following product  
 déclare la conformité suivante selon la directive CE et les normes concernant l'article  
 dichiara la seguente conformità secondo la direttiva UE e le norme per l'articolo  
 verklaart de volgende overeenstemming conform EU richtlijn en normen voor het product  
 declara la siguiente conformidad a tenor de la directiva y normas de la UE para el artículo  
 declara a seguinte conformidade, de acordo com a directiva CE e normas para o artigo  
 attesterer følgende overensstemmelse i medfør af EU-direktiv samt standarder for artikel  
 förklarar följande överensstämmelse enl. EU-direktiv och standarder för artikeln  
 vakuuttaa, että tuote täyttää EU-direktiivin ja standardien vaatimukset  
 tõendab toote vastavust EL direktiivile ja standarditele  
 vydává následující prohlášení o shodě podle směrnice EU a norem pro výrobek  
 potrjuje sledečo skladnost s smernico EU in standardi za izdelak  
 vydáva nasledujúce prehlásenie o zhode podľa smernice EÚ a noriem pre výrobok  
 a cikkhez az EU-irányvonal és Normák szerint a következő konformitást jelenti ki  
 deklaruje zgodność wymienionego poniżej artykułu z następującymi normami na podstawie dyrektywy WE.  
 декларира съответното съответствие съгласно Директива на ЕС и норми за артикул  
 paskaidro šādu atbilstību ES direktīvai un standartiem  
 apibūdina šį atitikimą EU reikalavimams ir prekės normoms  
 declară următoarea conformitate conform directivei UE și normelor pentru articolul  
 δηλώνει την ακόλουθη συμμόρφωση σύμφωνα με την Οδηγία ΕΚ και τα πρότυπα για το προϊόν  
 potvrđuje sljedeću usklađenost prema smjernicama EU i normama za artikl  
 potvrđuje sljedeću usklađenost prema smjernicama EU i normama za artikl  
 potvrđuje sledeću usklađenost prema smernicama EÚ i normama za artikla  
 следующим удостоверяется, что следующие продукты соответствуют директивам и нормам ЕС  
 проголошує про зазначену нижче відповідність виробу директивам та стандартам ЄС на виріб  
 ja izjavuva slednata soobraznost согласно EY-direktivata i normite za artikli  
 Úrünü ile ilgili AB direktifleri ve normları gereğince aşağıda açıklanan uygunluğu belirtir  
 erklærer følgende samsvar i henhold til EU-direktivet og standarder for artikkel  
 Lýsir uppfyllingu EU-reglna og annarra staðla vöru

**Ratschenschrauber WDRS 200 (Workzone)**

- |   |  |
|---|--|
| <input type="checkbox"/> 2009/105/EC        | <input checked="" type="checkbox"/> 2006/42/EC   |
| <input type="checkbox"/> 2006/95/EC         | <input type="checkbox"/> Annex IV<br>Notified Body:<br>Notified Body No.:<br>Reg. No.:   |
| <input type="checkbox"/> 2006/28/EC         |  |
| <input type="checkbox"/> 2005/32/EC         |  |
| <input type="checkbox"/> 2004/108/EC        | <input type="checkbox"/> 2000/14/EC_2005/88/EC   |
| <input type="checkbox"/> 2004/22/EC         | <input type="checkbox"/> Annex V   |
| <input type="checkbox"/> 1999/5/EC          | <input type="checkbox"/> Annex VI<br>Noise: measured $L_{WA}$ = dB (A); guaranteed $L_{WA}$ = dB (A)<br>P = kW; L/D = cm<br>Notified Body: |
| <input type="checkbox"/> 97/23/EC           |  |
| <input type="checkbox"/> 90/396/EC          | <input type="checkbox"/> 2004/26/EC<br>Emission No.:   |
| <input type="checkbox"/> 89/686/EC_96/58/EC |  |

**Standard references: EN 792-6**

Landau/Isar, den 16.06.2010

  
Weichselgartner/General Manager

  
Wang/Product-Management

**First CE: 04**  
**Art.-No.:** 41.327.15 **I.-No.:** 11010  
**Subject to change without notice**

**Archive-File/Record:** 4137360-12-4155050-10  
**Documents registrar:** Daniel Protschka  
 Wiesenweg 22, D-94405 Landau/Isar

AT

Der Nachdruck oder sonstige Vervielfältigung von Dokumentation und Begleitpapieren der Produkte, auch auszugsweise ist nur mit ausdrücklicher Zustimmung der ISC GmbH zulässig.

HU

Az termékek dokumentációjának és kísérő okmányainak az utánnomása és sokszorosítása, kivonatosan is csak az ISC GmbH kifejezett beleegyezésével engedélyezett.

SIU

Ponatis ali druge vrste razmnoževanje dokumentacije in spremljajočih dokumentov proizvodov proizvajalca, tudi v izvlečkih, je dovoljeno samo z izrecnim soglasjem firme ISC GmbH.

AT

Technische Änderungen vorbehalten

HU

Technikai változások jogát fenntartva

SIU

Tehnične spremembe pridržane.

**AT GARANTIEKARTE**

Die Garantiezeit beträgt 3 Jahre und beginnt am Tag des Kaufs bzw. am Tag der Übergabe der Ware. Für die Geltendmachung von Garantieansprüchen sind die Vorlage des Kassabons sowie die Ausfüllung der Garantiekarte dringend erforderlich. Bitte bewahren Sie den Kassabon und die Garantiekarte daher auf!

Der Hersteller garantiert die kostenfreie Behebung von Mängeln, die auf Material- oder Fabrikationsfehler zurückzuführen sind, nach Wahl des Herstellers durch Reparatur, Umtausch oder Geldrückgabe. Die Garantie erstreckt sich nicht auf Schäden, die durch einen Unfall, durch ein unvorhergesehenes Ereignis (z. B. Blitz, Wasser, Feuer etc.), unsachgemäße Benützung oder Transport, Missachtung der Sicherheits- und Wartungsvorschriften oder durch sonstige unsachgemäße Bearbeitung oder Veränderung verursacht wurden.

Die Garantiezeit für Verschleiß- und Verbrauchsteile bei normalem und ordnungsgemäßen Gebrauch (z.B.: Leuchtmittel, Akkus, Reifen etc.) beträgt 6 Monate. Spuren des täglichen Gebrauches (Kratzer, Dellen etc.) stellen keinen Garantiefall dar.

Die gesetzliche Gewährleistungspflicht des Übergebers wird durch diese Garantie nicht eingeschränkt. Die Garantiezeit kann nur verlängert werden, wenn dies eine gesetzliche Norm vorsieht. In den Ländern, in denen eine (zwingende) Garantie und/oder eine Ersatzteillagerhaltung und/oder eine Schadenersatzregelung gesetzlich vorgeschrieben sind, gelten die gesetzlich vorgeschriebenen Mindestbedingungen. Das Serviceunternehmen und der Verkäufer übernehmen bei Reparaturannahme keine Haftung für eventuell auf dem Produkt vom Übergeber gespeicherte Daten oder Einstellungen.

Nach Ablauf der Garantiezeit haben Sie ebenfalls die Möglichkeit, das defekte Gerät zwecks Reparatur an die Servicestelle zu senden. Nach Ablauf der Garantiezeit anfallende Reparaturen sind kostenpflichtig. Sollten die Reparatur oder der Kostenvoranschlag für Sie nicht kostenfrei sein, werden Sie jedenfalls vorher verständigt.

Serviceadresse(n):	Hans Einhell Österreich GmbH, Brunner Straße 81 A, A-1230 Wien
Hotline:	+43/1/8691480 +43/664/8213779
Hersteller-/Importeurbezeichnung:	ISC GmbH, Eschenstraße 6, D-94405 Landau
E-Mail:	info@einhell.at
Produktbezeichnung:	DL-Ratschenschrauber WDRS 200
Produkt-/Herstellerkennzeichnungsnummer:	41.327.15
Artikelnummer:	21741
Aktionszeitraum:	11/2010
Firma und Sitz des Verkäufers:	HOFER KG, Hofer-Straße 2, 4642 Sattledt

Fehlerbeschreibung:	.....
	.....
Name des Käufers:	.....
PLZ/Ort:	..... Straße:.....
Tel.Nr./email:	.....
	Unterschrift: .....

**(HU) JÓTÁLLÁSI TÁJÉKOZTATÓ**

Az importáló és forgalmazó cégneve és címe: Aldi Magyarország Élelmiszer Bt. Mészárosok útja 2, 2051 Biatorbágy	A gyártó cégneve, címe és email címe: ISC GmbH, Eschenstraße 6, D-94405 Landau, Germany
A szerviz neve, címe és telefonszáma: KÖZPONTI SZERVIZ - VEVŐSZOLGÁLAT 1107 BUDAPEST, MÁZSA TÉR 5-7. TEL: 06(1) 237 – 0494, FAX: 06(1) 237 – 0495 MOBIL: 06 (30) 747-1443. E-MAIL: <a href="mailto:RAKTAR@EINHELL.HU">RAKTAR@EINHELL.HU</a> NYITVA TARTÁS: H-CS: 8-17, P: 8-14	A termék megnevezése: DL- Racsnis légkulcs
A termék típusa: WDRS 200	Gyártási szám: 21741
A termék azonosításra alkalmas részeinek meghatározása:	Termékjelölés: 11/2010

A jótállási idő a Magyar Köztársaság területén történt vásárlás napjától számított 3 év. Az elhasználódó ill. kopó alkatrészekre (pl. világítótestek, akkumulátorok, gumibroncsok, stb.) a jótállási idő rendeltetésszerű használat esetén 6 hónap. A napi használat során keletkező sérülésekre (pl. karcolások, horpadások, stb.) a jótállás nem vonatkozik.

A vásárlás tényének és a vásárlás időpontjának bizonyítására, kérjük őrizze meg a pénztári fizetésnél kapott jótállási jegyet.

A jótállási jegy szabálytalan kiállítása vagy a fogyasztó részére történő átadásának elmaradása nem érinti a jótállási kötelezettségvállalás érvényességét.

A jótállás a fogyasztó törvényből eredő szavatossági jogait és azok érvényesíthetőségét nem korlátozza. A szerviz és a forgalmazó a kijavítás során nem felel a terméken a fogyasztó ill. harmadik személy által esetlegesen tárolt adatokért vagy beállításokért.

A fenti szerviz címen a jótállási idő lejártát követően is lehetőséget biztosítunk a hibás termék kijavítására. A jótállási idő lejártát követő javítások költsége azonban a fogyasztót terheli, amelyről részére minden esetben kellő időben előzetes tájékoztatást nyújtunk.

A jótállási igény bejelentésének időpontja:	A javításra átvétel időpontja:
A hiba oka:	A javítás módja:
A fogyasztónak történő visszaadás időpontja:	A javítási idő következtében a jótállás új határideje:
A szerviz neve és címe:	Kelt, aláírás, bélyegző:

Vevő neve:	.....	
Irányítószám/Város:	.....	Utca: .....
Tel.szám/e-mail cím:	.....	
		Alíírás: .....

Ha a meghibásodás a rendeltetészerű használatot akadályozza, a terméket a vásárlást követő három munkanapon belül érvényesített csereigény esetén kicseréljük. Amennyiben a hibás terméket már nem tartjuk készleten, úgy a teljes vételárat visszatérítjük.

A forgalmazónak törekednie kell arra, hogy a kijavítást vagy kicserélést legfeljebb tizenöt napon belül elvégezze. A kijavítás során a termékbe csak új alkatrészek kerülhetnek beépítésre.

#### A jótállási igény bejelentése

A jótállási jogokat a termék tulajdonosaként a fogyasztó érvényesítheti. A jótállási igény érvényesítése céljából a fogyasztó üzleteinkkel vagy közvetlenül a jelen jótállási tájékoztatón feltüntetett szervizzel léphet kapcsolatba.

A fogyasztó a hiba felfedezése után a körülmények által lehetővé tett legrövidebb időn belül köteles kifogását a kötelezettel közölni. A hiba felfedezésétől számított két hónapon belül közölt kifogást kellő időben közölni kell tekinteni. A közlés késedelméből eredő kárért a fogyasztó felelős. Nem számít bele a jótállás elévülési idejébe a kijavítási időnek az a része, amely alatt a fogyasztó a terméket nem tudja rendeltetészerűen használni.

A jótállási igény érvényesíthetőségének határideje a terméknek vagy jelentősebb részének kicserélése (kijavítása) esetén a kicserélt (kijavított) termékre (termékrészre), valamint a kijavítás következményeként jelentkező hiba tekintetében újból kezdődik. A rögzített bekötésű, illetve a tíz kg-nál súlyosabb, vagy tömegközlekedési eszközön kézi csomagként nem szállítható terméket az üzemeltetés helyén kell megjavítani. Ha a javítás az üzemeltetés helyén nem végezhető el, a le- és felszerelésről, valamint az el- és visszaszállításról a forgalmazó gondoskodik.

#### A jótállási felelősség kizárása

A jótállási kötelezettség nem áll fenn, ha a forgalmazó vagy a kijelölt szerviz bizonyítja, hogy a hiba rendeltetésellenes használat, átalakítás, szakszerűtlen kezelés, helytelen tárolás, elemi kár vagy egyéb, a vásárlást követően keletkezett okból következett be. A rendeltetésellenes használat elkerülése céljából a termékhez magyar nyelvű vásárlói tájékoztatót mellékelünk és kérjük, hogy az abban foglaltakat saját érdekében tartsa be, mert a leírtaktól eltérő használat ill. helytelen kezelés miatt bekövetkezett hiba esetén a termékért jótállást nem tudunk vállalni.

#### A fogyasztót a jótállás alapján megillető jogok

##### (1) Hibás teljesítés esetén a fogyasztó

**a) elsősorban - választása szerint - kijavítást vagy kicserélést követelhet, kivéve, ha a választott jótállási igény teljesítése lehetetlen, vagy ha az a kötelezettnek a másik jótállási igény teljesítésével összehasonlítva aránytalan többletköltséget eredményezne, figyelembe véve a szolgáltatott termék hibátlan állapotban képviselt értékét, a szerződésszegés súlyát, és a jótállási jog teljesítésével a fogyasztónak okozott kényelmetlenséget;**  
**b) ha a fogyasztónak sem kijavításra, sem kicserélésre nincs joga, vagy ha a kötelezett a kijavítást, illetve a kicserélést nem vállalta, vagy e kötelezettségének a (2) bekezdésben írt feltételekkel nem tud eleget tenni - választása szerint - megfelelő árszállítást igényelhet, vagy elállhat a szerződéstől. Jelentéktelen hiba miatt elállásnak nincs helye.**

(2) A kijavítást vagy kicserélést - a termék tulajdonságaira és a fogyasztó által elvárható rendeltetésére figyelemmel - megfelelő határidőn belül, a fogyasztónak okozott jelentős kényelmetlenség nélkül kell elvégezni.

(3) Ha a kötelezett a termék kijavítását megfelelő határidőre nem vállalja, vagy nem végzi el, a fogyasztó a hibát a kötelezett költségére maga kijavíthatja vagy mással kijavíttathatja.

**Eljárás vita esetén**

A jótállásra kötelezett a jótállás időtartama alatt a felelősség alól csak akkor mentesül, ha bizonyítja, hogy a hiba oka a teljesítés után keletkezett. A kötelezett a fogyasztó kifogásáról jegyzőkönyvet köteles felvenni, ennek másolatát a fogyasztónak át kell adni. Ha a kifogás rendezésének módja a fogyasztó igényétől eltér, ennek indokolását a jegyzőkönyvben meg kell adni. Ha a kötelezett a fogyasztó igényének teljesíthetőségéről annak bejelentésekor nem tud nyilatkozni, álláspontjáról legalább három munkanapon belül köteles értesíteni a fogyasztót. További vita esetén a fogyasztó a helyi Békéltető Testülethez, valamint a hatáskörrel és illetékességgel rendelkező bírósághoz fordulhat.

(SLO) **GARANCIJSKI LIST**

Garancijska doba traja 3 leta in začne teči z dnem nakupa oziroma na dan prevzema blaga. Pri uveljavljanju garancije predložite račun in izpolnjen garancijski list. Zato vas prosimo, da shranite račun in garancijski list. Proizvajalec jamči, da bo brezplačno odpravil vse napake, ki so posledica napak na materialu in napak, nastalih pri proizvodnji, pri tem pa se proizvajalec lahko odloči za popravilo, menjavo ali vračilo denarja. Garancija ne velja za škodo, nastalo zaradi nesreč, nepredvidenih dogodkov (na primer strele, vode, ognja), nepravilne uporabe ali nepravilnega prevoza, neupoštevanja varnostnih in vzdrževalnih predpisov ali zaradi nestrokovnega posega v izdelek. Garancijska doba za obrabne in potrošne dele pri normalni uporabi v skladu z navodili znaša 6 mesecev. Sledi vsakodnevne rabe izdelka (prasko, odrgnine itd.) niso predmet garancije. Garancijska doba se lahko podaljša, če to predvidevajo zakonski predpisi. Ob prevzemu izdelka, katerega je potrebno popraviti, servisno podjetje in prodajalec ne prevzemata odgovornosti za shranjene podatke oz. nastavitve. Po poteku garancijske dobe lahko prav tako pošljete na servis v popravilo okvarjene naprave. Popravila, ki se opravijo po izteku garancijske dobe, je potrebno plačati. V takšnem primeru boste vsekakor predhodno obveščeni.

**Proizvajalec jamči za kakovost oziroma brezhibno delovanje v garancijskem roku, ki začne teči v trenutku, ko potrošnik/končni porabnik prevzame blago. Če popravila ni mogoče izvesti v roku 45 dni, se prodajalec lahko odloči, ali bo izdelek zamenjal ali pa povrnil nakupno ceno. Garancijska doba se podaljša za čas popravila. Proizvajalec je po poteku garancijske dobe dolžan zagotavljati servisiranje in nadomestne dele za obdobje, ki je vsaj trikrat daljše od garancijske dobe. Če za izdelek v Sloveniji ni zagotovljenega servisa, se za servisno mesto štejejo prodajalne, kjer se izdelek prodaja. V tem primeru vas prosimo, da se oglasite v eni od prodajaln.**

Naslov(i) servisa:	GMA Elektromehanika d.o.o., Cesta Andreja Bitenca 115, SLO-1000 Ljubljana
Pomoč po telefonu:	00386 15838304 / 00386 41600170
Oznaka proizvajalca/uvoznika:	ISC GmbH, Eschenstraße 6, D-94405 Landau
E-pošta:	/
Oznaka izdelka:	Pnevmatska raglja WDRS 200
Številka izdelka/proizvajalca:	41.327.15
Številka izdelka:	21741
Obdobje akcije:	11/2010
Podjetje in sedež prodajalca:	Hofer trgovina d.o.o., Kranjska cesta 1, 1225 Lukovica

Opis napake:	.....
	.....
Ime kupca:	.....
Poštna številka in kraj:	..... Ulica:.....
Tel./e-pošta:	.....
	Podpis: .....

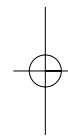
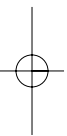

EH 07/2010 (01)

