

- ① **Gebrauchsanweisung  
Elektronik-Schlagbohrmaschine**
- ② **Mode d'emploi  
Perceuse électronique à percussion**
- ③ **NL**

**Einhell**®  
 **bavaria**

1

**CE**

Art.-Nr.: 42.596.01

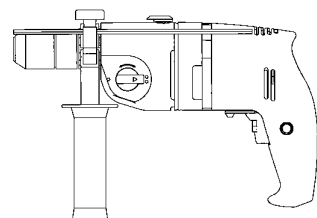

**BME 800**



- Ⓧ **Bitte vor Montage und Inbetriebnahme die Betriebsanleitung aufmerksam lesen**
- Ⓧ **Veillez lire attentivement ce mode d'emploi avant de procéder au montage et à la mise en service**

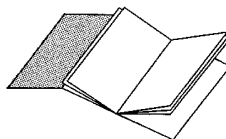

- Ⓧ Bitte Seite 2 ausklappen
- Ⓧ Veuillez ouvrir les page 2

- Ⓧ Seite 4 - 5
- Ⓧ Page 8 - 9

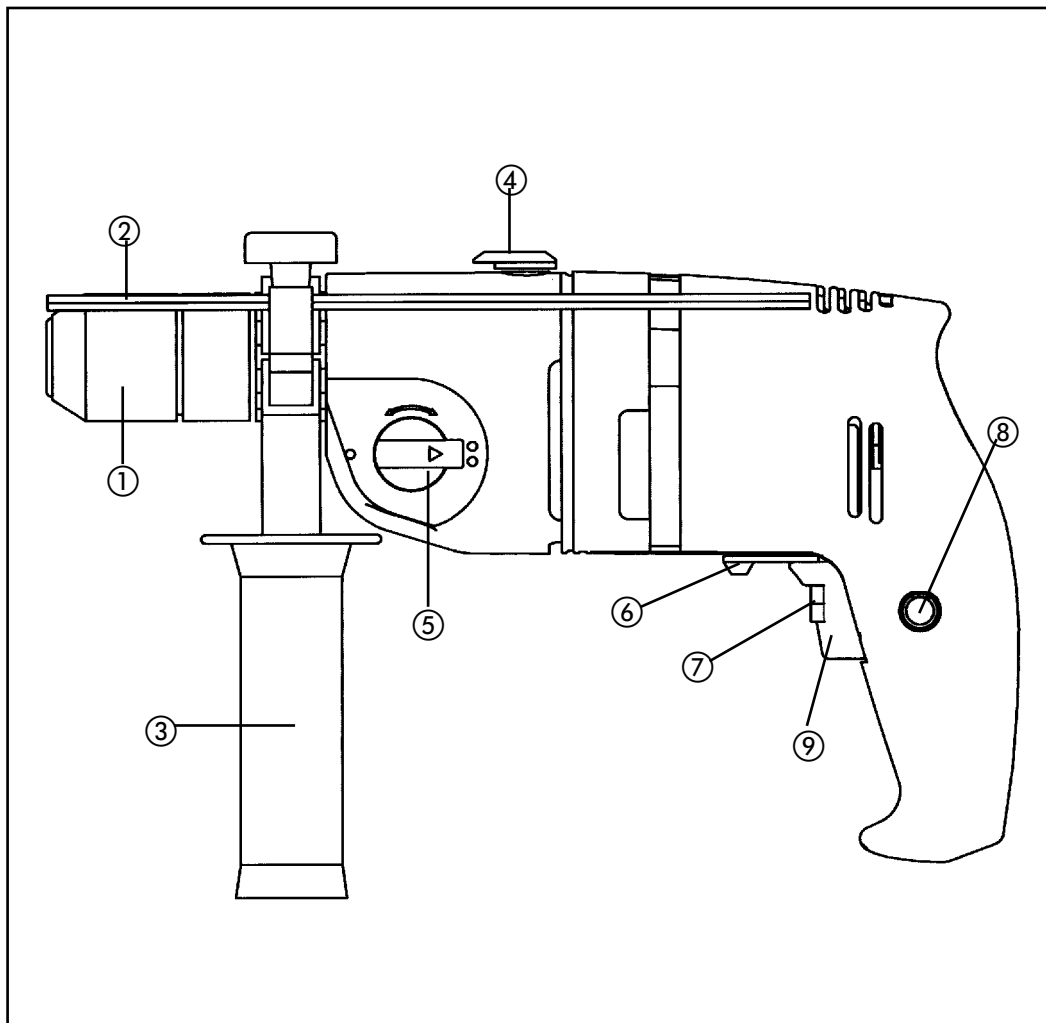

**D**

## Lieferumfang

BME 800

Schnellspannbohrfutter 1,5 - 13 mm,  
Zusatzhandgriff mit Tiefenanschlag

## VERWENDUNG

Die Bohrmaschine ist zum Bohren von Löchern in Holz, Eisen, Buntmetallen und Gestein unter Verwendung des entsprechenden Bohrwerkzeugs ausgelegt.

## Beschreibung

- 1 Schnellspannbohrfutter
- 2 Bohrtiefenanschlag
- 3 Zusatzgriff
- 4 Bohren/Schlagbohren-Umschalter
- 5 Umschalter 1. Gang / 2. Gang
- 6 Rechts-/Linkslauf-Umschalter
- 7 Drehzahl-Regler
- 8 Feststellknopf
- 9 Betriebsschalter

## Technische Daten

Netzspannung	230 V ~ 50 Hz
Aufnahmeleistung	800 W
Bohrleistung	Beton 16 mm.
	Stahl 13 mm
	Holz 25 mm
Leerlaufdrehzahl 1. Gang	0 - 920 min <sup>-1</sup>
Leerlaufdrehzahl 2. Gang	0 - 2650 min <sup>-1</sup>
Schlagzahl	0 - 39.000 min
Schalldruckpegel LPA	103 dB(A)
Schalleistungspegel LWA	116 dB(A)
Vibration a <sub>w</sub>	12,4 m/s <sup>2</sup>
Schutzisoliert	
Gewicht	2,4 kg

## Achtung

- Die BME 800 ist nicht zum Antrieb von Vorsatzgeräten ausgelegt.
- Nicht im Bereich von Dämpfen oder brennbaren Flüssigkeiten verwenden.
- Nur scharfe Bohrer und geeignete Schrauberbits verwenden.
- Ziehen Sie bei allen Umbau- und Reinigungsarbeiten den Stecker aus der Steckdose.

- Schützen Sie das Netzkabel vor Beschädigungen. Öl und Säure können das Kabel beschädigen.
- Das Gerät nicht am Netzkabel tragen.
- Den Stecker nicht durch ziehen am Netzkabel aus der Steckdose entfernen.
- Achten Sie vor dem Einstecken des Netzsteckers darauf, daß der Betriebsschalter nicht arretiert ist.
- Bei Verwendung von Kabeltrommel, Kabel vollständig abrollen. Drahtquerschnitt min. 1,5 mm<sup>2</sup>.
- Maschine nicht überlasten.
- Sichern Sie alle zu bearbeitenden Werkstücke ausreichend.
- Kindern unzugänglich machen!
- Achten Sie auf einen sicheren Stand auf Leitern oder Gerüsten bei freihändigem Bohren.
- In Wänden, wo Strom, Wasser oder Gasleitungen unsichtbar verlegt sind, zuerst die Leitungen mit einem Leitungssuchgerät lokalisieren.
- Tragen Sie eine Schutzbrille und verwenden sie eine Staubmaske bei stauberzeugenden Arbeiten.
- Reparaturen dürfen nur vom Elektrofachmann durchgeführt werden.
- Verwenden Sie nur original Ersatzteile
- Die Lärmentwicklung am Arbeitsplatz kann 85 dB(A) überschreiten. In diesem Fall sind Schallschutzmaßnahmen für den Bedienenden erforderlich. Das Geräusch dieses Elektrowerkzeuges wurde nach ISO 3744, NFS 31-031 (84/537/EWG) gemessen.
- Der Wert der ausgesendeten Schwingungen wurde nach ISO 8662-8 ermittelt.

## Wartung

- Halten Sie Ihre Bohrmaschine immer sauber.
- Benutzen Sie zur Reinigung des Kunststoffes keine ätzenden Mittel.
- Bei übermäßiger Funkenbildung überprüfen Sie die Kohlenbürsten.
- Halten Sie die Lüftungsschlitze frei.
- Sollten Sie Beschädigungen feststellen, können Sie anhand der beiliegenden Explosionszeichnung, sowie der Teil-liste, Ersatzteile genau definieren und bei unserem Kundenservice anfordern.

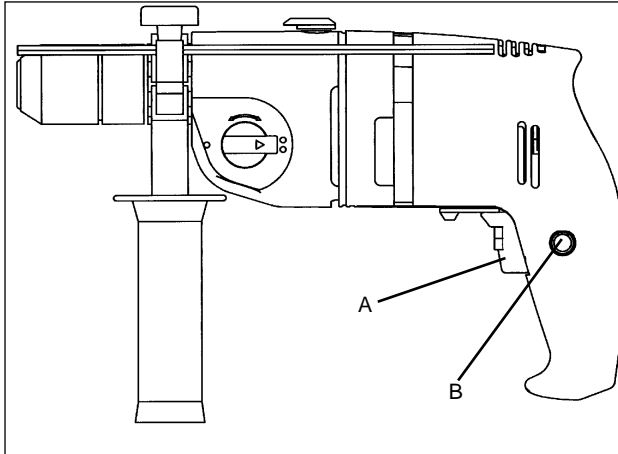

**Ein/Ausschalter:**

**Einschalten:**

Schalter A drücken

**Dauerbetrieb:**

Schalter A mit Feststellknopf B sichern.

**Ausschalten:**

Schalter A kurz eindrücken.

Durch mehr oder wenig starkes Drücken des Schalters A wählen Sie die Drehzahl.

Durch Drehen der Rändelschraube im Schalter A können Sie die Drehzahl vorwählen.

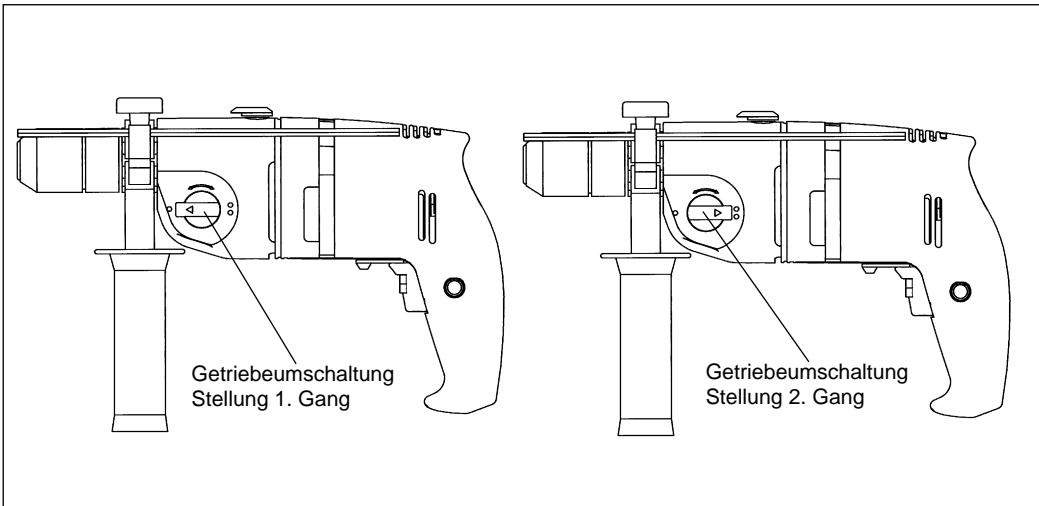

Getriebeumschaltung  
Stellung 1. Gang

Getriebeumschaltung  
Stellung 2. Gang

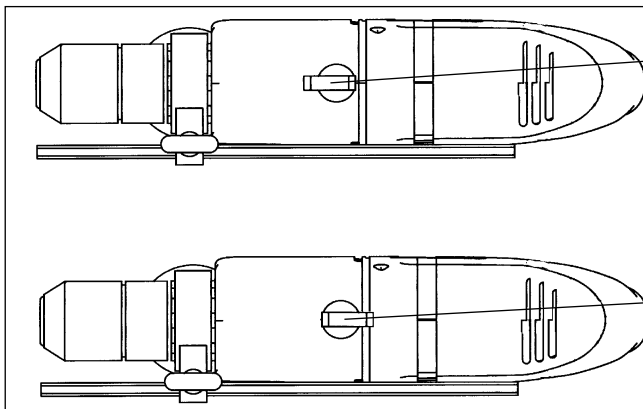

Schiebeschalter in Stellung  
Schlagbohren. **Nur im Stillstand  
umschalten!**

**Hinweis:** Beim Bohren in  
Fliesen und Kacheln Stellung  
Bohren einstellen!

Schiebeschalter in Stellung  
Bohren. **Nur im Stillstand  
umschalten!**

**F**

## Composition du colis

BME 800,  
Mandrin porte-foret à serrage rapide 1,5 à 13 mm,  
Poignée auxiliaire avec butée de profondeur

## Description

- 1 Mandrin porte-foret à serrage rapide
- 2 Butée de profondeur de perçage
- 3 Poignée supplémentaire
- 4 Commutateur de perçage/de perçage à percussion
- 5 Plaque signalétique
- 6 Commutateur d'inversion du sens de rotation
- 7 Réglage de la vitesse
- 8 Bouton de blocage
- 9 Interrupteur marche/arrêt

## Données techniques

Tension	230 V - 50 Hz
Puissance absorbée	800 W
Capacité de perçage	Béton 16 mm Acier 13 mm Bois 25 mm
Vitesse en charge	0 - 920 min <sup>-1</sup>
Vitesse en charge	0 - 2650 min <sup>-1</sup>
Vitesse en percussion	0 - 39.000 min
A double isolation	
Niveau de pression acoustique LPA	103 dB(A)
Niveau de puissance acoustique LWA	116 dB(A)
Vibration a <sub>w</sub>	12,4 m/s <sup>2</sup>
Poids	2,4 kg

## Attention

- La BME 800 n'est pas prévue pour l'entraînement d'outils adaptables.
- Ne pas utiliser à proximité de vapeurs ou de liquides inflammables.
- Utiliser seulement des forets bien affûtés et des embouts de vissage adaptés.
- Retirez la fiche de la prise de courant pour toutes modifications de l'utilisation et pour le nettoyage.
- Protégez le cordon d'alimentation contre les détériorations. Huile et acides peuvent endommager le cordon.

- Ne pas porter l'appareil par le cordon d'alimentation.
- Ne pas retirer la fiche de la prise de courant en tirant sur le cordon d'alimentation.
- Ne pas retirer la fiche de la prise de courant en tirant sur le cordon d'alimentation.
- Avant le raccordement à la prise de courant, veillez à ce que l'interrupteur de service ne soit pas bloqué sur marche.
- En cas d'utilisation de câble sur enrouleur, dérouler entièrement le câble. Section du câble : min 1,5 mm<sup>2</sup>.
- Ne pas surcharger la machine.
- Fixer fermement toutes les pièces à travailler.
- Empêcher l'accès aux enfants.
- Assurez-vous une bonne stabilité sur les échelles ou écha-faudages lors de perçage à main levée.
- Utilisez la poignée auxiliaire lorsque vous percez à proximité de conduites électriques.
- Mettez des lunettes de protection et utilisez un masque anti-poussière pour les travaux de perçage dégageant de la poussière.
- Faites effectuer des réparations uniquement par un spécialiste.
- N'utilisez que des pièces de rechange originales.
- L'émission de bruit peut dépasser 85 dB (A) sur le lieu de travail. Si tel est le cas, des mesures d'insonorisation pour l'utilisateur doivent être prises. Le niveau sonore de cet outil électroportatif est mesuré selon ISO 3744, NFS 31-031 (84/537/CEE).
- La valeur de vibration mesurée sur la poignée selon ISO 8662-8.

## Entretien

- Gardez votre perceuse propre.
- N'utilisez pas de produits corrosifs pour nettoyer le plastique.
- En cas de formation excessive d'étincelles, vérifiez les balais des charbons.
- Maintenez les fentes d'aération dégagées.
- Dans le cas où vous constateriez des détériorations, la vue éclatée ci-jointe ainsi que la liste des pièces détachées vous permettra de définir avec précision les pièces de rechange et de passer la commande auprès de notre service après-vente.

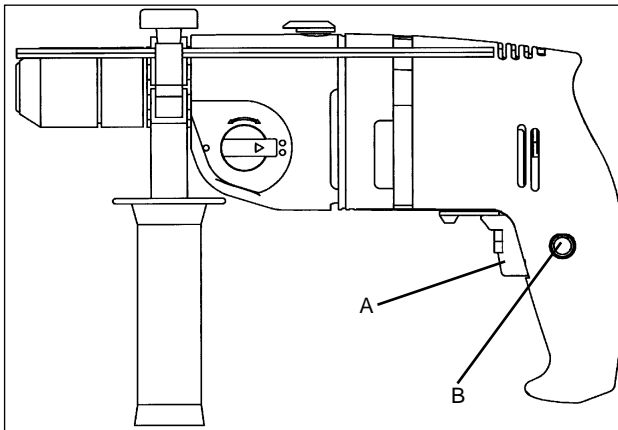

**Interrupteur marche/arrêt:**

**Mise en marche:**

Appuyer sur l'interrupteur A

**Marche continue:**

Bloquer l'interrupteur A avec le bouton de blocage B

**Arrêt:**

Appuyer rapidement sur l'interrupteur A

Une pression plus ou moins forte exercée sur l'interrupteur A vous permet de sélectionner la vitesse. En tournant la vis moletée dans l'interrupteur A, vous pouvez présélectionner la vitesse.

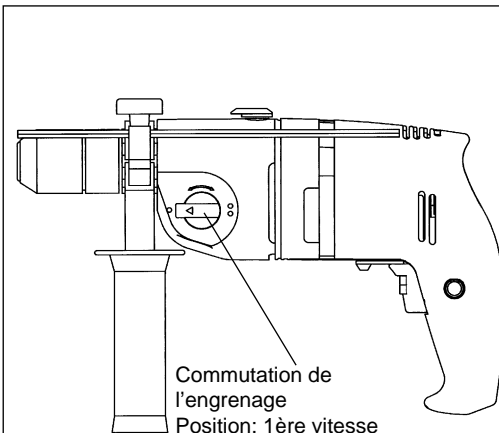

Commutation de l'engrenage  
Position: 1ère vitesse

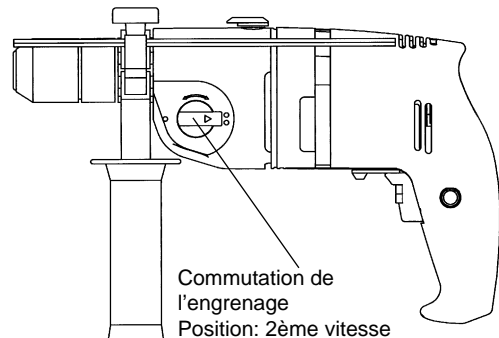

Commutation de l'engrenage  
Position: 2ème vitesse

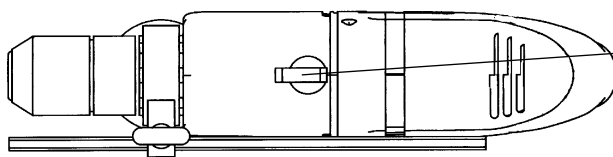

Commutateur rotatif en position «perçage à percussion». **Ne commutiez qu'à l'arrêt!**

**Remarque:** Pour le perçage dans des carreaux et des dalles amener l'interrupteur sur position «perçage»!

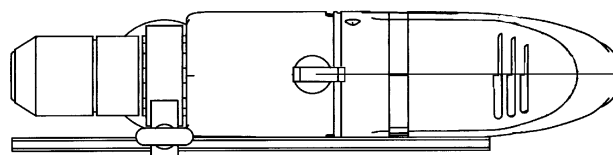

Commutateur rotatif en position «perçage». **Ne commutiez qu'à l'arrêt!**

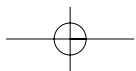
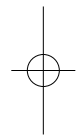
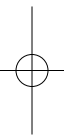



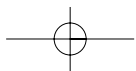
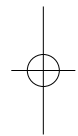
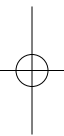

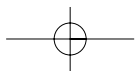
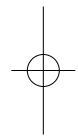
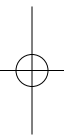

**Ⓧ GARANTIEURKUNDE**

Die Garantiezeit beginnt mit dem Tag des Kaufes und beträgt 5 Jahre.

Die Gewährleistung erfolgt für mangelhafte Ausführung oder Material- und Funktionsfehler.

Die dazu benötigten Ersatzteile und die anfallende Arbeitszeit werden nicht berechnet.

Keine Gewährleistung für Folgeschäden.

Ihr Kundendienstansprechpartner

**Ⓧ GARANTIE**

La période de garantie commence à partir de la date d'achat et dure 60 mois.

Sont pris en charge: les défauts de matériel ou de fonctionnement et de fabrication.

Les pièces de rechange requises et les heures de travail ne seront pas facturées.

Pas de prise en charge de garantie pour les dommages survenus ultérieurement.

Votre service après-vente.

## GARANTIEURKUNDE

Wir gewähren Ihnen fünf Jahre Garantie gemäß nachstehenden Bedingungen. Die Garantiezeit beginnt jeweils mit dem Tag der Lieferung, der durch Kaufbeleg, wie Rechnung, Lieferschein oder deren Kopie, nachzuweisen ist. Innerhalb der Garantiezeit beseitigen wir alle Funktionsfehler am Gerät, die nachweisbar auf mangelhafte Ausführung oder Materialfehler zurückzuführen sind. Die dazu benötigten Ersatzteile und die anfallende Arbeitszeit werden nicht berechnet.

**Ausschluß:** Die Garantiezeit bezieht sich nicht auf natürliche Abnutzung oder Transportschäden, ferner nicht auf Schäden, die infolge Nichtbeachtung der Montageanleitung und nicht normgemäßer Installation entstanden. Der Hersteller haftet nicht für indirekte Folge- und Vermögensschäden.

Durch die Instandsetzung wird die Garantiezeit nicht erneuert oder verlängert. Bei Garantieanspruch, Störungen oder Ersatzteilbedarf wenden Sie sich bitte an.

ISC GmbH · International Service Center  
Eschenstraße 6 · D-94405 Landau/Isar (Germany)

Ersatzteil- und Reparatur-Abt.: Telefon (0 99 51) 942 357 • Telefax (0 99 51) 26 10 und 52 50  
Technische Kundenberatung: Telefon (0 99 51) 942 358

- (D)** ISC GmbH  
Eschenstraße 6  
**D-94405 Landau/Isar**  
Tel. (0 99 51) 942 357, Fax (0 99 51) 26 10 u. 52 50
- (GB)** Einhell UK Ltd.  
Brook House, Brookway  
North Chesire Trading Estate  
**Preton, Cheshire, CH43 3 DS**  
Tel. 0151 3368246, Fax 0151 33 63 233
- (F)** V.B.P. Distribution Service Après Vente  
5, allée Joseph Cugnot, Z.I. du Phare  
**F-33700 Merignac**  
Tel. 05 56479483, Fax 05 56479525
- (NL)** Einhell Benelux  
Weberstraat 3  
**NL-7903 BD Hoogeveen**  
Tel. 0528 232977, Fax 0528 232978
- (B)** Einhell Benelux  
Abtsdreef 10  
**B-2940 Stadbroek**  
Tel/Fax 03 5699539
- (E)** Comercial Einhell S.A.  
Carretera Sanguesa  
**E-31310 Carcastillo/Navarra**
- (P)** Einhell Iberica  
Rua da Aldeia , 225 Apartado 2100  
**P-4405-017 Arcozelo VNG**  
Tel. 022 75336100, Fax 02 7536109
- (GR)** Antzoulatos E. E.  
Paralia Patron-Panayitsa  
**GR-26517 Patras**  
Tel. 061 525448, Fax 061 525491
- (I)** Einhell Italia s.r.l.  
Via Marconi, 16  
**I-22077 Beregazzo (Co)**  
Tel. 031 992080, Fax 031 992084
- (DK)** Einhell Skandinavia  
**(S)** Rodelundvej 11 - Rodelund  
**(N)** **DK-8653 Them**  
Tel.+ 45 86 849511, Fax+ 45 86 849522
- (FIN)** Suomen Einhell OY  
Hepolamminkatu 20  
**FIN 33720 Tampere**  
Tel. 03 3587800, Fax 03 3587828
- (PL)** Einhell Polska sp. z.o.o.  
Al.Niepodleglosci 36  
**PL 65-950 Zielona Gora**  
Tel. 0683 242055, Fax 0683 272914
- (H)** Einhell Hungaria Ltd.  
Vjda Peter u. 12  
**H 1089 Budapest**  
Tel. 01 3039401, Fax 01 2101179
- (TR)** Star AS  
Ahmet Cavus Sokak No: 17  
**TR 81630 Beykoz - Istanbul**  
Tel. 0216 4250840, Fax 0216 4250841
- (RO)** Novatech S.R.L.  
Bd.Lasar Catargiu 24-26  
S.C. A Ap. 9 Sector 1  
**RO 75 121 Bucharest**  
Tel. 01 4104800, Fax 01 4103568
- (CZ)** DAT spol s.r.o  
Hrubeho 3  
**CZ 61200 Brno**  
Tel. 05 49211107, Fax 05 41214831

Technische Änderungen vorbehalten  
Technical changes subject to change  
Sous réserve de modifications  
Technische wijzigingen voorbehouden  
Salvo modificaciones técnicas  
Salvaguardem-se alterações técnicas  
Förbehåll för tekniska förändringar  
Oikeus teknisiin muutoksiin pidätetään  
Der tages forbehold for tekniske ændringer  
Ο κατασκευαστής διατηρεί το δικαίωμα  
τεχνικών αλλαγών  
Con riserva di apportare modifiche tecniche  
Tekniske endringer forbeholdes  
Technické zmeny vyhrazeny  
Technikai változások jogát fenntartva  
Tehnične spremembe pridržane.  
Zastrzega się wprowadzanie zmian technicznych  
Se rezervă dreptul la modificări tehnice.  
Teknik değişiklikler olabılır