

- Ⓟ Instrukcja obsługi
Piła wielofunkcyjna
- ⓇⓄ Instrucțiuni de folosire
a ferăstrăului multifuncțional
- ⓇⓊⓈ Руководство по эксплуатации
универсальной электропилы

Einhell[®]
bavaria

5

CE

Art.-Nr.: 43.261.00

I.-Nr.: 01012



BMP 440E

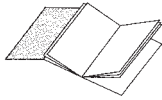

Ⓟ **Przed montażem i uruchomieniem urządzenia proszę uważnie przeczytać instrukcję obsługi**

Ⓟ Proszę rozłożyć stronę 2

Ⓟ Vă rugăm să deschideți la pagina 2

Ⓟ Пожалуйста, раскройте страницу 2

Ⓟ **Vă rugăm să citiți cu atenție instrucțiunile de funcționare înainte de montare și punerea în funcțiune.**

Ⓟ **Перед проведением монтажа и началом эксплуатации, пожалуйста, внимательно ознакомьтесь с настоящей инструкцией**

Ⓟ strona	5 - 6
Ⓟ Pagina	7 - 8
Ⓟ страница	9 - 10

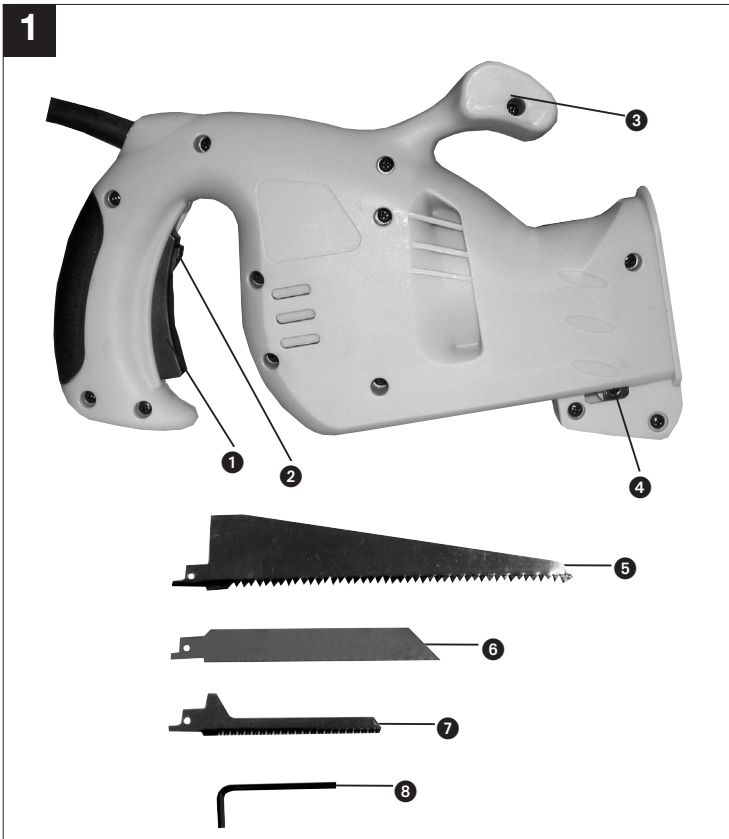

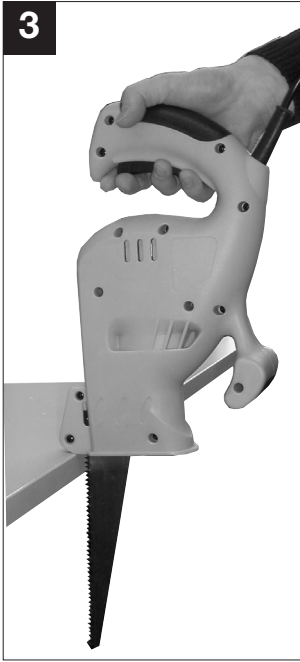
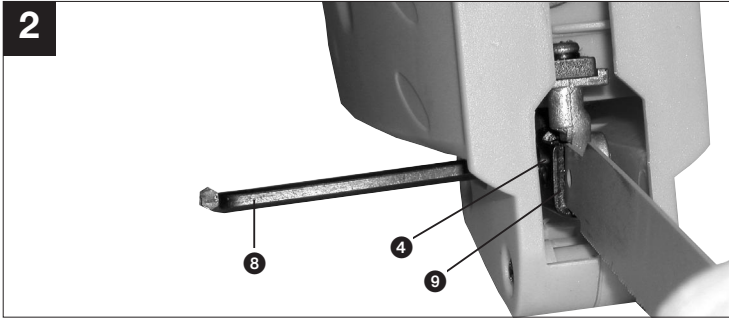

4

PL**Opis**

- 1 włącznik/wyłącznik
- 2 blokada włącznika
- 3 uchwyt dodatkowy
- 4 śruba mocująca brzeszczot
- 5 brzeszczot do drewna
- 6 brzeszczot do metalu
- 7 brzeszczot falowany
- 8 klucz imbusowy

Ogólne wskazówki dotyczące bezpieczeństwa i zapobiegania wypadkom

Bezpieczna praca sprzętem bez wypadków gwarantowana jest tylko wtedy, gdy będziecie Państwo używać sprzęt zgodnie ze wskazówkami dotyczącymi bezpieczeństwa oraz po dokładnym przeczytaniu wskazówek opisanych w instrukcji obsługi.

- Przed użyciem proszę skontrolować sprzęt, kabel oraz wtyczkę. Proszę postawić się wyłącznie nieuszkodzonym sprzętem, który funkcjonuje bez zarzutu. Uszkodzone części muszą zostać natychmiast wymienione przez fachowego elektryka.
- Przed każdą pracą przy maszynie, przed każdą wymianą narzędzi oraz w stanie spoczynku maszyny proszę za każdym razem wyjmować z wtyczkę gniazdka.
- Aby zapobiec uszkodzeniu kabla sieciowego, proszę go zawsze trzymać z tyłu maszyny.
- Podczas pracy na dworze wolno używać tylko przedłużaczy dopuszczonych do pracy na zewnątrz. Przedłużacze te muszą posiadać średnicę co najmniej 1,5 mm. Złącza wtykowe muszą być opatrzone kontaktami ochronnymi oraz być zabezpieczone przed pryskającą wodą.
- Proszę przechowywać narzędzia w bezpiecznym miejscu poza zasięgiem dzieci.
- Podczas szlifowania, szcztokowania i przecinania proszę nosić okulary i rękawice ochronne, ochraniacze słuchu oraz przy pracach, podczas których wydzielany jest nadmiernie pył, maskę przeciwpyłową.
- Proszę nie zostawiać kluczy włożonych do urządzenia. Przed włączeniem sprzętu proszę sprawdzić, czy zostały wyjęte klucze oraz narzędzia nastawcze.
- Przedmiot, który ma być obrabiany, proszę zabezpieczyć przed wyślizgnięciem się (dobrze zamocować).
- Przy obróbce (przecinaniu i szlifowaniu) kamienia proszę używać odsysacz pyłu. Odsysacz pyłu musi nadawać się do odsysania pyłu kamiennego.
- Nie wolno obrabiać materiałów zawierających azbest. Proszę przestrzegać przepisów BHP (VBG 119).
- Proszę używać tylko oryginalnych części zamiennych.
- Naprawy wolno przeprowadzać tylko wykwalifikowanemu elektrykowi.
- Hałas na stanowisku pracy może przekraczać 85 db (A). W takim wypadku obsługujący urządzenie musi stosować środki ochronne. Hałas powodowany przez opisane urządzenia o napędzie elektrycznym został zmierzony według kryteriów IEC 59 CO 11, IEC 704, DIN 45635 Teil 21, NFS 31-031 (84/537/EWG).
- Proszę obsługując maszynę pewnie stać i unikać nienaturalnej postawy.
- Proszę nie wystawiać narzędzi o napędzie elektrycznym na deszcz, dym ani nie używać ich w wilgotnym otoczeniu lub blisko płynów łatwopalnych.
- Proszę nie ciągnąć narzędzi o napędzie elektrycznym za kabel. Kabel sieciowy proszę chronić przed uszkodzeniami, które mogą zostać spowodowane olejem, rozpuszczalnikami i chemikaliami. Narzędzia o napędzie elektrycznym nie wolno nosić trzymając je za kabel.
- Na stanowisku pracy proszę zawsze utrzymywać porządek.
- Proszę się upewnić, czy podczas podłączania do sieci jest wyłączony włącznik.
- Proszę nosić odpowiednie ubranie robocze. Proszę nie zakładać białego ubrania ani nie nosić na sobie żadnej biżuterii. Długie włosy muszą być schowane pod siateczką.
- Dla własnego bezpieczeństwa proszę używać tylko akcesoriów i dodatkowego osprzętu wyprodukowanego przez producenta tego urządzenia.
- Proszę używać tylko ostrych, nieuszkodzonych brzeszczotów piły. Wykrzywione i mające rysy brzeszczoty proszę bezzwłocznie wymienić.
- Po wyłączeniu sprzętu proszę nie zdejmować brzeszczota piły, wypychając go z boku.
- Proszę zwracać uwagę na równomierny posuw, ponieważ zmniejsza to ryzyko wypadku i przedłuża żywot brzeszczota oraz piły.
- Przed każdym uruchomieniem piły proszę wsunąć na dół przezroczystą osłonę, aby zapobiec wyrzuceniu w górę wiórów i drzazg.
- Sprzęt można przecierać tylko lekko wilgotną szmatką. Proszę nie używać do czyszczenia żadnych agresywnych środków.
- Proszę sprawdzić, czy sprzęt funkcjonuje bez zarzutu. Jeśli wystąpią jakiegokolwiek problemy, proszę skontrolować sprzęt przez fachowca. Wszelkie

naprawy i prace pielęgnacyjne mogą być przeprowadzane wyłącznie przez wykwalifikowanego elektryka lub przez ISC GmbH (ISC Spółka z ograniczoną odpowiedzialnością).

- Liczba emitowanych drgań ustalona została według kryteriów ISO 5349.

Instrukcja obsługi piły wielofunkcyjnej

ZASTOSOWANIE

Piła wielofunkcyjna przeznaczona jest do cięcia drewna, żelaza, metali kolorowych i tworzyw sztucznych pod warunkiem zastosowania odpowiedniego brzeszczotu.

URUCHOMIENIE (rys. 1)

Włączanie: przesunąć w dół blokadę włącznika (2) i wcisnąć włącznik/wyłącznika (1)

Wyłączanie: zwolnić włącznik/wyłącznik

Elektroniczna regulacja prędkości skokowej

Im mocniej dociskany jest przycisk włącznika/wyłącznika, tym większa prędkość skokowa brzeszczotu piły.

Również i tutaj obowiązują ogólne zasady dotyczące prędkości cięcia podczas obróbki wiórowej.

Wymiana brzeszczotu piły (rys. 2)

Przed wszystkimi pracami wykonywanymi przy urządzeniu oraz przy wymianie brzeszczota należy wyłączyć piłę wielofunkcyjną i wyciągnąć wtyczkę kabla zasilającego z gniazdka.

Odkręcić śrubę na uchwycie (4) kluczem imbusowym (8) (na wyposażeniu). Wsunąć brzeszczot do uchwytu między drążek podnoszący a obejmę mocującą (9) i zwrócić uwagę, aby trzpień na uchwycie zagłębił się w otworze brzeszczota piły. Mocno dokręcić śrubę kluczem imbusowym (8). Uzębienie brzeszczota piły powinno być skierowane w kierunku cięcia.

Zastosowanie jako otwornica (rys. 3)

Przyłożyć piłę wielofunkcyjną do przecinanego materiału w sposób pokazany na rys. 3. Włączyć piłę wielofunkcyjną i przesuwaj ją w kierunku przecinanego materiału. Prędkość cięcia należy dopasować do przecinanego materiału.

DANE TECHNICZNE

Napięcie znamionowe:	230 V ~ 50 Hz
Pobór mocy:	440 W
Prędkość skokowa:	0-4100 min. ⁻¹
Wysokość skoku:	10 mm
Głębokość cięcia w drewnie:	70 mm
Głębokość cięcia w tw. sztucznym:	125 mm
Głębokość cięcia w żelazie:	3 mm
Poziom ciśnienia akust. LPA:	86,2 dB (A)
Poziom mocy akustycznej LWA:	99,2 dB (A)
Wibracje a _w	6,7 m/s ²
Izolacja ochronna	II / 
Ciężar	2,1 Kg

Descrierea

- 1 Comutator pornire/oprire
- 2 Blocaj de pornire
- 3 Măner suplimentar
- 4 Șurub de fixare a pânzei de ferăstrău
- 5 Pânză de ferăstrău pentru lemn
- 6 Pânză de ferăstrău pentru metal
- 7 Pânză de ferăstrău pentru curbe
- 8 Cheie Inbus

Îndrumări generale de siguranță și de protecție împotriva accidentelor

Un lucru lipsit de accidente și pericole este garantat numai dacă dumneavoastră citiți complet îndrumările de siguranță și instrucțiunile de funcționare și respectați îndrumările conținutului lor.

- Controlați aparatul și cablurile de racordare și fișa înainte de utilizarea aparatului. Lucrați numai cu un aparat lipsit de deteriorări și care este într-o stare bună de funcționare. Piese deteriorate trebuie înlocuite imediat de către un electrician specialist.
- Înaintea tuturor lucrărilor la mașină, înaintea fiecărei schimbări a uneltelor și în cazul neutilizării scoateți fișa de rețea din priză.
- Pentru a evita deteriorări ale cablului de rețea, poziționați cablul de rețea întotdeauna în spatele mașinii.
- În cazul lucrului în aer liber, trebuie folosite numai cabluri prelungitoare autorizate pentru acest lucru. Cablurile prelungitoare utilizate trebuie să prezinte o secțiune minimă de 1,5 mm. Legăturile de contact trebuie să prezinte contacte de protecție și să fie protejate împotriva stropirii cu apă.
- Păstrați uneltele în siguranță și nu la îndemâna copiilor.
- Purtați întotdeauna la șlefuire, periere sau tăiere ochelari de protecție, mănuși de protecție și un dispozitiv de protecție acustic iar în cazul lucrărilor cu emiteri de praf purtați o mască de protecție a respirației.
- Nu lăsați fixată în mașină nici o cheie. Controlați înainte de conectare dacă cheile și uneltele de reglare au fost îndepărtate.
- Asigurați piesa de prelucrat împotriva alunecării (strângeți).
- În cazul prelucrării (tăiere și șlefuire) de pietre trebuie utilizat un dispozitiv de aspirare a prafului. Dispozitivul de aspirare a prafului trebuie să fie autorizat pentru aspirarea prafului de piatră.
- **Nu au voie să fie prelucrate materialele care conțin azbest.** Respectați dispozițiile de prevenire a accidentelor (VBG 119) ale asociației pro-

fesionale.

- Utilizați numai piese de schimb originale.
- Reparațiile au voie să fie efectuate numai de către un electrician specialist.
- Producerea de zgomot la locul de muncă poate depăși 85 db (A). În acest caz sunt necesare măsuri de protecție acustice pentru persoana care deserveste mașina. Zgomotul produs de această unealtă electrică se măsoară conform IEC 59 CO 11, IEC 704, DIN 45635 partea 21, NFS 31-031 (84/537/CEE).
- Aveți în vedere o poziție sigură. Evitați poziții anormale ale corpului.
- Nu lăsați mașina dumneavoastră electrică în ploaie. Nu utilizați uneltele electrice în medii înconjurătoare umede și nici în apropiere de lichide inflamabile.
- Nu duceți unealta electrică ținând-o de cablul de rețea. Protejați cablul de rețea împotriva deteriorărilor produse de ulei, soluții dizolvante sau muchii ascuțite. Nu țineți unealta electrică de cablu.
- Păstrați în ordine zona dumneavoastră de lucru.
- Asigurați-vă că comutatorul este pe poziția oprit când faceți racordul la rețeaua de curent.
- Purtați lucruri de îmbrăcăminte pentru muncă corespunzătoare. Nu purtați lucruri de îmbrăcăminte largi și nici bijuterii. În cazul părului lung purtați un fileu pentru păr.
- Utilizați pentru securitatea dumneavoastră proprie numai accesorii și aparate auxiliare ale producătorului de unelte.
- Utilizați numai pânze de ferăstrău ascuțite și în stare bună de funcționare. Înlocuiți imediat pânzele de ferăstrău îndoite și cu fisuri.
- Nu frânați pânza de ferăstrău după deconectare prin contraapăsare laterală.
- Aveți în vedere un avans regulat, care să împiedice pericolul de accidentare și care să prelungească durata de exploatare a pânzei de ferăstrău și a ferăstrăului coadă-de-șoarece.
- Împingeți în jos înaintea fiecărei puneri în funcționare a ferăstrăului coadă-de-șoarece dispozitivul de protecție vizuală, pentru a împiedica aruncarea în afară de șpanuri și așchii.
- Curățați unealta dumneavoastră numai cu un material textil umed. Nu utilizați la curățare substanțe de curățat agresive.
- Controlați unealta dumneavoastră dacă funcționează corect. În cazul în care funcțiunea este deranjată, lăsați unealta dumneavoastră să fie controlată. Toate lucrările de reparare și inspecție trebuie executate numai de un electrician specialist sau de societatea ISC GmbH.
- Oscilațiile emise au fost stabilite conform ISO 5349.

RO**Instrucțiuni de funcționare a ferăstrăului multifuncțional****UTILIZAREA**

Ferăstrăul multifuncțional este destinat tăierii lemnului, fierului, metalelor neferoase și materialelor plastice cu utilizarea pânzei de ferăstrău corespunzătoare.

PUNEREA ÎN FUNCȚIUNE (figura 1)

Pornirea: Se împinge în sus blocajul de pornire (2) și se apasă comutatorul de pornire/oprire (1)

Oprirea: Se dă drumul comutatorului de pornire/oprire

Reglarea electronică a numărului de curse

Cu cât apăsați mai puternic pe comutatorul de pornire/oprire, cu atât este mai mare numărul curselor pânzei ferăstrăului.

Reguliile generale referitoare la viteza de tăiere în cazul lucrărilor în urma cărora rezultă așchii sunt valabile și aici.

Schimbarea pânzei de ferăstrău (figura 2)

Înainte de toate lucrărilor la mașină și la schimbarea pânzei de ferăstrău, ferăstrăul multifuncțional se va opri iar ștecherul se va scoate din priză.

Desfaceți cu ajutorul cheii hexagonale interne anexate (8) șurubul de la tachetul (4). Împingeți pânza ferăstrăului între șina cursei și etrierul de susținere (9) în tachet și fiți atenți ca bolțul de la tachet să intre în gaura pânzei de ferăstrău. Strângeți din nou șurubul cu ajutorul cheii hexagonale interne (8). Dinții pânzei de ferăstrău trebuie să fie îndreptați pe direcția de tăiere.

Utilizarea ca ferăstrău coadă de șoarece (figura 3)

Așezați ferăstrăul multifuncțional așa cum este prevăzut în figura 3 pe materialul de tăiat. Porniți ferăstrăul și apăsați cu el pe materialul de tăiat. Viteza de tăiere se va adapta la material.

DATE TEHNICE

Tensiunea nominală:	230 V ~ 50 Hz
Puterea consumată:	440 W
Numărul de curse:	0-4100 min. ⁻¹
Înălțimea cursei:	10 mm
Adâncimea tăieturii lemn:	70 mm
Adâncimea tăieturii material plastic:	125 mm
Adâncimea tăieturii fier:	3 mm
Nivelul presiunii acustice LPA:	86,2 dB (A)
Nivelul puterii acustice LWA:	99,2 dB (A)
Vibrațiile a _w	6,7 m/s ²
Izolație de protecție	II / <input type="checkbox"/>
Greutatea	2,1 kg

Описание

- 1 Клавиша включения/выключения
- 2 Блокировка включения
- 3 Дополнительная рукоятка
- 4 Крепежный винт ножовочно^о полотна
- 5 Ножовочное полотно по дереву
- 6 Ножовочное полотно по металлу
- 7 Ножовочное полотно для выпиливания
- 8 Шести^оранный ключ

Общие указания по технике безопасности и предохранению от несчастных случаев

Безаварийная и безопасная работа инструмента может быть обеспечена лишь при полном соблюдении данных указаний по технике безопасности.

- Перед каждой эксплуатацией рекомендуется производить контроль электрическо^о шнура и штепсельной вилки. Эксплуатация разрешается лишь при наличии безупречно^о состояния инструмента. Замену поврежденных частей следует немедленно поручать электротехнику.
- При проведении на инструменте любо^о вида работ, замены дефектных частей и по окончании эксплуатации вилку следует отсоединить от розетки.
- Для предотвращения повреждений на электрошнуре, е^о следует вести подальше от режущей части.
- При работе вне помещения разрешается использование предусмотренных для внешних работ удлинителей. Используемые удлинители должны иметь сечение электрошнура не менее 1,5 мм². Штепсельные соединения должны быть оснащены заземляющими контактами и иметь защиту от брызг^о воды.
- Держите инструменты в надежном и недоступном для детей месте.
- Во время шлифования, очистки поверхности от стружек и резки следует носить защитные очки, перчатки и наушники, а при работах с пылевыделением - респиратор.
- Запрещается оставлять ключи в инструменте. Перед началом каждой эксплуатации проверьте инструмент на отсутствие ключей и установочных приспособлений.
- Для предотвращения скольжения обрабатываемый предмет следует надежно закреплять (зажимать).
- При обработке камня (резка и шлифование) следует применять устройство для отсоса пыли. Устройство для отсоса должно быть допущено для отсоса каменной пыли.
- Запрещается обработка материалов, содержащих асбест. Соблюдайте соответствующие инструкции страховой профессиональной ассоциации по предотвращению несчастных случаев (VBG 119).
- Допускается применение лишь фирменных запасных частей.
- Ремонтные работы разрешается производить исключительно электротехникам.
- Во время работы уровень шума может превысить 85 дБ (А). В таком случае эксплуатационник должен выполнить мероприятия по защите от шума. Шум настояще^о инструмента был измерен со^о ласно инструкциям IEC 59 CO 11, IEC 704, DIN 45635 часть 21, NFS 31-031 (84/537EWG).
- Во время работы примите устойчивое положение. Избегайте принятие неустойчиво^о положения тела.
- Не разрешается эксплуатация электрическо^о инструмента под дождем. Запрещается эксплуатация инструмента во влажных зонах или в помещениях с высокой влажностью и вблизи горючих жидкостей.
- Запрещается носить инструмент, держа е^о за электрошнур. Предохраняйте инструмент от повреждений в результате контакта с маслом, растворителями и острыми кромками.
- Содержите рабочее место в порядке.
- Перед включением вилки в розетку, убедитесь в том, что инструмент выключен.
- При эксплуатации инструмента носите подходящую рабочую одежду, не носите просторную одежду и украшения. Длинные волосы держите под сеткой для волос.
- Для обеспечения личной безопасности используйте исключительно принадлежности и вспомо^о ательные устройства из^о отовителя данно^о инструмента.
- Допускается использование лишь остро^о и безупречно^о ножовочно^о полотна. При наличии неровностей и трещин полотно следует немедленно заменить.
- После выключения инструмента запрещается тормозить ножовочное полотно

RUS

путем бокового касания поверхности полотна.

- Контролируйте равномерность подачи инструмента во время резки, в результате которой уменьшается вероятность несчастных случаев и продлевается срок службы ножовочного полотна и пилы.
- Перед началом эксплуатации узкой прорезной пилы, для предохранения от выброса стружки и щепы, опустите вниз прозрачный смотровой щит.
- Инструмент разрешается очищать только влажной салфеткой. Не допускается применение для очистки абразивных средств.
- Проверяйте инструмент на безупречность функционирования. При обнаружении нарушений сдайте инструмент на проверку. Все работы по техническому обслуживанию и осмотру разрешается проводить электротехникам или фирме «ISC GmbH»
- еличина исходящих колебаний была определена согласно инструкции ISO 5349.

Руководство по эксплуатации универсальной электропилы

ПРЕДНАЗНАЧЕНИЕ

Универсальная электропила предназначена для пиления дерева, железа, цветных металлов и пластмасс с использованием соответствующего ножовочного полотна.

ПУСК (рис. 1)

Включение: Сдвинуть вниз блокировку включения (2) и нажать клавишу включения/выключения (1)

Выключение: Отпустить клавишу включения/выключения

Регулировка при помощи электронного устройства частоты хода

Чем сильнее нажата клавиша включения/выключения, тем выше частота хода ножовочного полотна.

При проведении работ действуют общие правила для выбора скорости пиления при работах с образованием стружки.

Смена ножовочного полотна (рис. 2)

Перед всеми работами на машине и при смене ножовочного полотна выключить универсальную электропилу и вытащить штекер из розетки электросети.

Ослабить приложенным шестигранным ключом (8) расположенный на толкателе винт (4). Вставьте ножовочное полотно между подъемной штангой и хомутом (9) в толкатель и проконтролируйте, чтобы штырь на толкателе вошел в отверстие ножовочного полотна. Затяните до отказа винт при помощи шестигранного ключа (8). Зубья ножовочного полотна должны быть направлены в сторону пиления.

Применение в качестве сабельной пилы (рис. 3)

Приставьте универсальную электропилу, как это показано на рисунке 3 к распиливаемому предмету. Включите универсальную пилу и ведите ее по распиливаемому предмету. Скорость пиления подобрать в зависимости от особенностей распиливаемого материала.

ТЕХНИЧЕСКИЕ ДАННЫЕ

Номинальное напряжение:	230 в ~ 50 Гц
Потребляемая мощность:	440 вт
Частота хода:	0-4100 мин. ⁻¹
Высота хода:	10 мм
Глубина пропила, дерево:	70 мм
Глубина пропила, пластмасс:	125 мм
Глубина пропила, металл:	3 мм
Уровень шума LPA:	86,2 дБ (A)
Уровень мощности шума LWA:	99,2 дБ (A)
Вибрация a _w	6,7 м/сек ²
Защитная изоляция	II / □
Вес	2,1 кг

- D EG Konformitätserklärung
- GB EC Declaration of Conformity
- F Déclaration de Conformité CE
- NL EC Conformiteitsverklaring
- E Declaracion CE de Conformidad
- P Declaração de conformidade CE
- S EC Konformitetsförklaring
- FIN EC Yhdenmukaisuusilmoitus
- N EC Konformitetserklæring
- RUС EC Заявление о соответствии
- HR Dichiarazione di conformità CE
- RO Declarație de conformitate CE
- TR AT Uygunluk Deklarasyonu



- GR EC Δήλωση περί της ανταπόκρισης
- I Dichiarazione di conformità CE
- DK EC Overensstemmelseserklæring
- CZ EU prohlášení o konformitě
- H EU Konformkijelentés
- SLD EU Izjava o skladnosti
- PL Oświadczenie o zgodności z normami Europejskiej Wspólnoty
- SK Vyhásenie EU o konformite



Bavaria BMP 440

Der Unterzeichnende erklärt in Namen der Firma die Übereinstimmung des Produktes.

The undersigned declares in the name of the company that the product is in compliance with the following guidelines and standards.

La soussigné déclare au nom de l'entreprise la conformité du produit avec les directives et normes suivantes.

De ondertekenaar verklaart in naam van de firma dat het product overeenstemt met de volgende richtlijnen en normen.

El abajo firmante declara, en el nombre de la empresa, la conformidad del producto con las directrices y normas siguientes.

O signatário declara em nome da firma a conformidade do produto com as seguintes directivas e normas.

Undertecknad förklarar i firmans namn att produkten överensstämmer med följande direktiv och standarder.

Allekirjoittanut ilmoittaa liikkeen nimissä, että tuote vastaa seuraavia direktiivejä ja standardeja:

Undertegnede erklærer på vegne av firmaet at produktet samsvarer med følgende direktiver og normer.

Подписавшийся подтверждает от имени фирмы что настоящее изделие соответствует требованиям следующих нормативных документов.

Az aláíró kijelenti, a cég nevében a termék megegyezését a következő irányvonalakkal és normákkal.

Subsemnatul declară în numele firmei că produsul corespunde următoarelor directive și standarde.

Imzaleyan kigi, firma adına ünütün aşgıdı anılan yönetmeliklere ve nomlara uygun olduşunu beyan eder.

En ondmati tırs εταιρείας δηλώνει ο υπογεγραμμένος την συμφώνια του προϊόντος προς τους ακόλουθους κανονισμούς και τα ακόλουθα πρότυπα.

Il sottoscritto dichiara a nome della ditta la conformità del prodotto con le direttive e le norme seguenti.

På firmaets vegne erklærer undertegnede, at produktet imødekommer kravene i følgende direktiver og normer.

Niže podepsaný jménem firmy prohlašuje, že výrobek odpovídá následujícím směrnici a normám.

Az aláíró kijelenti, a cég nevében a termék megegyezését a következő irányvonalakkal és normákkal.

Podpisani izjavljam v imenu podjetja, da je proizvod v skladnosti s sledečimi smernicami in standardi.

Niže podpisany oświadcza w imieniu firmy, że produkt jest zgodny z następującymi wytycznymi i normami.

Podpisujući zázväzne prehlasuje v mene firme, že tento výrobek je v súlade s nasledovnými smernicami a normami.

- | | | |
|--|---|-------------------|
| <input checked="" type="checkbox"/> 98/37/EG | <input type="checkbox"/> 89/686/EWG | ISC GmbH |
| <input checked="" type="checkbox"/> 73/23/EWG | <input type="checkbox"/> 87/404/EWG | Eschenstraße 6 |
| <input type="checkbox"/> 97/23/EG | <input type="checkbox"/> R&TTED 1999/5/EG | 94405 Landau/Isar |
| <input checked="" type="checkbox"/> 89/336/EWG | <input type="checkbox"/> 2000/14/EG: L _{WM}dB(A); L _{WA}dB(A) | |
| <input type="checkbox"/> 90/396/EWG | | |

EN 50144-1; EN 50144-2-10; EN 55014-1; EN 55014-2; EN 61000-3-2; EN 61000-3-3

Landau/Isar, den 11.10.2002

Brock
Technische Leitung

Pfäum
Produkt-Management

Archivierung / For archives: 4326100-39-4175500-E

® CERTYFIKAT GWARANCJI

Okres gwarancji zaczyna się od momentu kupna urządzenia i kończy się po upływie 2 roku. Gwarancja obejmuje wadliwe wykonanie wyrobu oraz wady w materiale lub w funkcjonowaniu urządzenia. Klient nie płaci za potrzebne do usunięcia usterki części zamienne oraz za czas pracy. Producent nie odpowiada za szkody pośrednie. Państwa serwis obsługi klientów

® Certificat de garanție

Perioada de garanție începe cu data cumpărării și este de 2 an. Garanția este valabilă pentru execuții defectuoase sau pentru defecte de material sau funcționale. Piese de schimb necesare pentru aceasta și timpul de lucru necesar nu vor fi facturate. Nu se preia nici o garanție pentru pagube ulterioare. Partenerul dumneavoastră pentru deservirea cli-

® Гарантийное удостоверение

Гарантийный срок начинается со дня покупки и составляет 2 год. В объем гарантии входит неудовлетворительное исполнение, дефекты материала или функциональные дефекты. На требуемые для этого запасные части и затраченное рабочее время счет не выставляется. Никакой гарантии для косвенных убытков. Ваш партнер по сервисному обслуживанию

GARANTIEURKUNDE

Wir gewähren Ihnen zwei Jahre Garantie gemäß nachstehenden Bedingungen. Die Garantiezeit beginnt jeweils mit dem Tag der Lieferung, der durch Kaufbeleg, wie Rechnung, Lieferschein oder deren Kopie, nachzuweisen ist. Innerhalb der Garantiezeit beseitigen wir alle Funktionsfehler am Gerät, die nachweisbar auf mangelhafte Ausführung oder Materialfehler zurückzuführen sind. Die dazu benötigten Ersatzteile und die anfallende Arbeitszeit werden nicht berechnet.

Ausschluss: Die Garantiezeit bezieht sich nicht auf natürliche Abnutzung oder Transportschäden, ferner nicht auf Schäden, die infolge Nichtbeachtung der Montageanleitung und nicht normgemäßer Installation entstanden. Der Hersteller haftet nicht für indirekte Folge- und Vermögensschäden. Durch die Instandsetzung wird die Garantiezeit nicht erneuert oder verlängert. Bei Garantiespruch, Störungen oder Ersatzteilbedarf wenden Sie sich bitte an.

ISC GmbH · International Service Center
Eschenstraße 6 · D-94405 Landau/Isar (Germany)
Info-Tel. 0190-145 048 (62 Ct/Min.) · Telefax 0 99 51-26 10 und 52 50
Service- und Infoserver: <http://www.isc-gmbh.info>

Technische Änderungen vorbehalten
Technical changes subject to change
Sous réserve de modifications
Technische wijzigingen voorbehouden
Salvo modificaciones técnicas
Salvaguardem-se alterações técnicas
Förbehåll för tekniska förändringar
Oikeus tekniisiin muutoksiin pidätetään
Der tages forbehold for tekniske ændringer
Ο κατασκευαστής διατηρεί το δικαίωμα
τεχνικών αλλαγών
Con riserva di apportare modifiche tecniche
Tekniske endringer forbeholdes
Technické zmeny vyhrazeny
Technikai változások jogát fenntartva
Tehnične spremembe pridržane.
Zastrzega się wprowadzanie zmian technicznych
Se rezervă dreptul la modificări tehnice.
Teknik değişiklikler olabılır

- D** ISC GmbH
 Eschenstraße 6
D-94405 Landau/Isar
 Tel. (0190) 145 048, Fax (09951) 2610 u. 5250
- A** Hans Einhell Österreich Gesellschaft m.b.H.
 Mühlgasse 1
A-2353 Guntramsdorf
 Tel. (02236) 53516, Fax (02236) 52369
- CH** Fubag International
 Schlachthofstraße 19
CH-8406 Winterthur
 Tel. (052) 2090250, Fax (052) 2090260
- GB** Einhell UK Ltd
 Morpeth Wharf
 Twelve Quays
 Birkenhead, Wirral
CH 41 1NG
 Tel. 0151 6491500, Fax 0151 6491501
- F** Pou toutes informations ou service
 après vente, merci de prendre contact
 avec votre revendeur.
- NL** Einhell Benelux
 Veldsteen 44
NL-4815 PK Breda
 Tel. 0528 232977, Fax 0528 232978
- B** Einhell Benelux
 Veldsteen 44
NL-4815 PK Breda
 Tel. 0528 232977, Fax 0528 232978
- E** Comercial Einhell S.A.
 Antonio Cabazon, N° 83 Planta 3a
E-28034 Fuencarral Madrid
 Tel. 91 7294888, Fax 91 3581500
- P** Einhell Iberica
 Rua da Aldeia , 225 Apartado 2100
P-4405-017 Arcozelo VNG
 Tel. 022 0917500 Fax 022 0917527
- I** Einhell Italia s.r.l.
 Via Marconi, 16
I-22070 Beregazzo (Co)
 Tel. 031 992080, Fax 031 992084
- DK** Einhell Skandinavia
 Bergsoevvej 36
DK-8600 Silkeborg
 Tel. 087 201200, Fax 087 201203
- S**
N
- FIN** Sähkötalo Harju OY
 Korjaamokatu 2
 FIN-33840 Tampere
 Tel. 03 2345000, Fax 03 2345040
- PL** Einhell Polska sp. Z.o.o.
 Ul. Miedzyleska
PL-50-554 Wroclaw
 Tel. 071 3346508, Fax 071 3346503
- H** Einhell Hungaria Ltd.
 Vajda Peter u. 12
H 1089 Budapest
 Tel. 01 3039401, Fax 01 2101179
- TR** Semak
 makina ticaret ve sanayi ltd. sti.
 Altay Cesme Mah. Yasemin Sok. No: 19
TR 34843 Maltepe - Istanbul
 Tel. 0216 4594865, Fax 0216 4429325
- RO** Novatech S.R.L.
 Bd.Lasar Catargiu 24-26
 S.C. A.Ap. 9 Sector 1
RO 75 121 Bucharest
 Tel. 021 4104800, Fax 021 4103568
- CZ** Poker Plus S.R.O.
 Areal Vu Bechovice
 Budava 10B
CZ-19011 Praha - Bechovice 911
Tel.+Fax 02579 10204
- BG** Einhell Bulgarien
 34 A, Stefan Stambolov Str.
 Apt. 4
BG 9000 Varna
 Tel. 052 605254, Fax 052 605822
- SL** Luma Trading d.o.o.
 Ljubljanska 39
SLO-4000 Kranj
 Tel- 064 355330, Fax 064 2355333
- HR** Einhell Croatia d.o.o.
 Velika Ves 2
HR 49224 Lepajci
 Tel 049/342 444, Fax 049 342-392
- YU** MP Trading d.o.o.
 Cika Ljubina 8/IV
YU 11000 Beograd
- GR** An. Mavrofidopoulos S.A.
 Technical & Commercial company
 12, Papastratou & Asklipiou Str.
GR 18545 Piräus
 Tel 0210 4136155, Fax 0210 4137692
- RUS** Bermas
 Altufyevskoye shosse, 2A
RUS 12723 Moscow
 Tel 095 3639580, Fax 095 3639581