

Ⓧ Bedienungsanleitung
Metallbandsäge

HERKULES

CE

Art.-Nr.: 45.042.01

I.-Nr.: 01013

HMB 4000

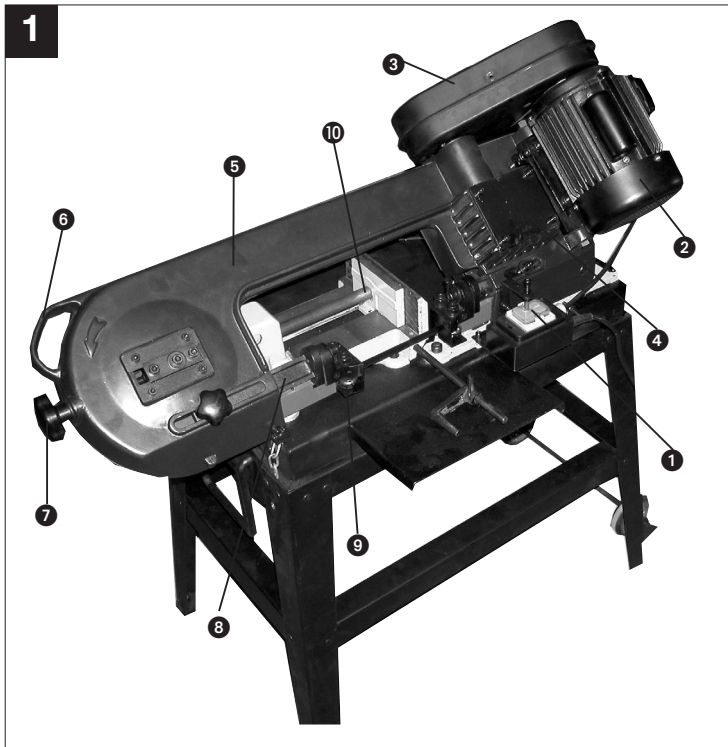

Sägeblattgeschwindigkeit:

| Material | Geschwindigkeit | Riemenposition Riemenscheibe Motor / Getriebe |
|--|-----------------|--|
| Rostfreier oder legierter Stahl Lagerbronze | 20 m/min | klein / groß |
| Leichter Stahl, hartes Messing oder Bronze | 30 m/min | mittel / mittel |
| Weiche Bronze, Aluminium und andere Leichtmetalle | 50 m/min | groß / groß |

1. Gerätebeschreibung

- 1 Ein und Ausschalter
- 2 Motor
- 3 Riemenkasten
- 4 Getriebe
- 5 Gehäuse
- 6 Haltegriff
- 7 Spannschraube
- 8 Führungsschiene
- 9 Rollenführung
- 10 Schraubstock

2. Lieferumfang:

- Metallbandsäge
- Untergestell

Bestimmungsgemäße Verwendung

Die Metallbandsäge HMB 4000 dient zum Sägen von Metall, Plastik und Holz. Die Maschine darf nur nach ihrer Bestimmung verwendet werden. Jede weitere darüber hinausgehende Verwendung ist nicht bestimmungsgemäß. Für daraus hervorgehende Schäden oder Verletzungen aller Art haftet der Benutzer / Bediener und nicht der Hersteller. Es dürfen nur für die Maschinen geeignete Sägebänder verwendet werden. Bestandteil der bestimmungsgemäßen Verwendung ist auch die Beachtung der Sicherheitshinweise, sowie die Montageanleitung und Betriebsweise in der Bedienungsanleitung. Personen, die die Maschine bedienen und warten, müssen mit dieser vertraut und über mögliche Gefahren unterrichtet sein. Darüber hinaus sind die geltenden Unfallverhütungsvorschriften genauestens einzuhalten. Sonstige allgemeine Regeln in der arbeitsmedizinischen und sicherheitstechnischen Bereichen sind zu beachten. Veränderung an der Maschine schließen eine Haftung des Herstellers und daraus entstehende Schäden gänzlich aus. Trotz bestimmungsmäßiger Verwendung könnten bestimmte Restrisiko nicht vollständig ausgeräumt werden. Bedingt durch Konstruktion und Aufbau der Maschine könnten folgende Punkte auftreten.

- Gehörschäden bei Nichtverwendung des nötigen Gehörschutzes.
- Gesundheitsschädliche Emissionen in geschlossenen Räumen.
- Unfallgefahr durch Handkontakt in nicht abgedeckten Schneidbereich des Werkzeugwechsel.
- Verletzungsgefahr beim Werkzeugwechsel
- Gefährdung durch Wegschleudern von Werkstücken oder Werkstückteilen.
- Quetschen der Finger.
- Gefährdung durch Rückschlag.

- Kippen des Werkstückes aufgrund einer unzureichenden Werkstückauflagefläche.
- Berührung des Schneidwerkzeuges
- Herausschleudern von Werkstückteilen.

Sicherheitshinweise

- Das Tragen einer persönlichen Schutzausrüstung ist bei allen Arbeiten mit der Metallbandsäge unbedingt notwendig.
- Tragen Sie zur Vermeidung von Augenverletzungen immer eine Schutzbrille.
- Tragen Sie unbedingt ein Haarnetz oder eine geeignete Arbeitsmütze wenn Sie lange Haare haben.
- Tragen Sie enganliegende Arbeitskleidung.
- Benutzen Sie zum Entfernen von Spänen einen geeigneten Spänehaken. Niemals Späne mit bloßer Hand entfernen. Bei ausgeschalteter Maschine entfernen Sie Späne am besten mit einem Handfeger oder einen Pinsel.
- Das Arbeiten mit der Metallbandsäge ist nur Personen über 18 Jahren gestattet, die mit dem Umgang der Wirkungsweise der Maschine vertraut sind. Jugendlichen zwischen 16 und 18 Jahren ist das Arbeiten nur unter Aufsicht eines Erwachsenen gestattet.
- Überprüfen Sie vor Arbeitsbeginn die korrekte Funktion der Schutzeinrichtungen.
- Überlasten Sie die Maschine nicht. Sie arbeiten besser und sicherer im angegebenen Leistungsbereich. Benutzen Sie das richtige Werkzeug und achten Sie darauf, dass das Sägeband nicht stumpf oder gebrochen ist.
- Kabel immer hinten von der Maschine wegführen.
- Schützen Sie das Kabel vor Hitze, Öl und scharfen Kanten.
- Ziehen Sie den Netzstecker bei Reparaturen und Wartungsarbeiten und wenn die Maschinen nicht benutzt wird. Arbeiten an elektrische Einrichtung dürfen nur von einer Elektrofachkraft vorgenommen werden. Es dürfen nur Originalteile verwendet werden.
- Saubere Arbeitsplätze erleichtern das Arbeiten. Achten Sie darauf, was Sie tun. Gehen Sie mit Vernunft an die Arbeit.
- Zum Schutz vor Korrosion sind alle blanken Teile der Maschine werkseitig stark eingefettet. Reinigen Sie die Maschine vor der Inbetriebnahme mit einem geeigneten umweltfreundlichen Reinigungsmittel.

D**3. TECHNISCHE DATEN**

| | |
|---|------------------------|
| Netzspannung | 230 V ~ 50 Hz |
| Leistung: | 550 W |
| Motordrehzahl: | 1470 min ⁻¹ |
| Sägebandlänge: | 1640 mm |
| Sägebandbreite: | max. 13 mm / 14 Zähne |
| Sägebandgeschwindigkeit: | 20-30-50 m/min |
| Schnitthöhe: | 50 mm |
| Rund 110 mm / Rechteck 100 x 150 mm bei 90° | |
| Rund 100 mm / Rechteck 85 x 65 mm bei 45° | |
| Tisch schwenkbar: | 0-45° |
| Werktschauflage: | 620 x 350 mm |
| Gewicht: | 74 kg |
| Schalleistungspegel LWA: | 73,8 dB(A) |
| Schalldruckpegel [7 m] LPA: | 60,8 dB(A) |

4. Montage (Abb. 2 + 3)

- Vergewissern Sie sich, dass die Maschine vom Netz getrennt ist.
- Befestigen Sie den Riemenkasten an dem Getriebegehäuse.
- Befestigen Sie die Riemenscheibe (a) an der Motorwelle. Beachten Sie, dass der kleine Durchmesser der Riemenscheibe (a) zum Motor zeigt. Ziehen Sie die Madenschraube fest.
- Befestigen Sie die zweite Riemenscheibe (c) mit der Getriebewelle und ziehen Sie die Madenschrauben fest an.
- Um einen guten Lauf des Riemen zu erhalten, müssen beide Riemenscheiben parallel und in der gleichen Höhe angeordnet sein. Bitte überprüfen Sie dieses bevor Sie weitere Teile montieren.
- Legen Sie den Riemen auf die Riemenscheiben. Die Position des Riemen auf der Riemenscheibe legt die Sägeblattgeschwindigkeit fest. (Unten - Mitte - Oben 20 - 30 - 50 m / min)
- Verschrauben Sie den Riemenkasten mit der Imbusschraube (b).
- Spannen Sie den Riemen, durch Drücken des Motors mit der Hand und gleichzeitigen Festziehen der Schraube (11), um die Motorhalterplatte zu spannen.

5. Einstellen der Maschine (Abb. 4 + 7)

Vor allen Einstellungen der Maschine müssen Sie den Netzstecker ziehen.

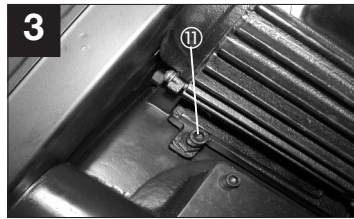
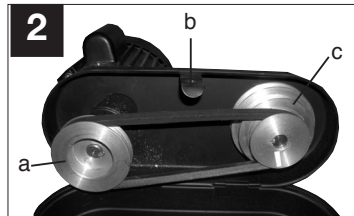
**Einstellen der Laufräder**

Entfernen Sie die Schutzabdeckung (15) für das Sägeband. Drehen Sie die Spannschrauben (7) des Sägebands um das Sägeband zu entspannen. Stellen Sie die Imbusschraube (12) im Gleitstück (13) so ein, dass die Rückseite des Sägebandes (die ohne Sägezähne) etwas stärker gegen das Laufrad drückt. Spannen Sie das Sägeband mit der Spannschraube. Überprüfen Sie den Lauf des Sägebandes. Falls die Einstellung nicht zufrieden ist, wiederholen Sie die oberen Schritte. Bringen Sie die Schutzabdeckung für das Sägeband wieder an.

Einstellen der Führungskugellager

Achtung: Dies ist die wichtigste Einstellung an der Metallbandsäge.

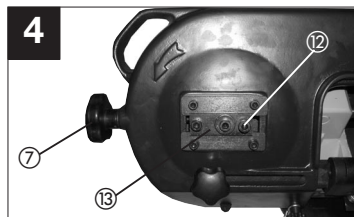

Beide Kugellagerführungen sind über Führungsschienen befestigt. Lösen Sie die Schraube (14) und halten Sie dabei das Führungsteil. Positionieren Sie das Führungsteil durch schieben auf den kleinst möglichen Abstand zwischen Sägeband und Führungslager. (Das Sägeblatt muß vollkommen senkrecht sein). Achten Sie darauf das die Zähne den Sägebandes freilaufen Stellen Sie die zweiten Kugellager auf die gleiche Art und Weise ein.

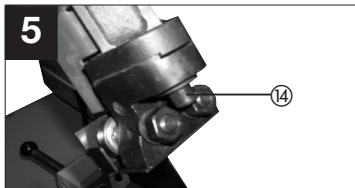

Sägeband spannen (Abb. 6)

Bei längerem Stillstand der Säge muß das Sägeband entspannt werden, d.h. vor dem Einschalten der Säge ist das Sägebandspannung zu prüfen. Spannschraube (7) zum Spannen des Sägebandes im Uhrzeigersinn drehen. Die richtige Spannung des Sägebandes kann durch einen seitlichen Fingerdruck gegen das Sägeband, etwa mittig zwischen den beiden Sägenrollen (d) festgestellt werden. Hierbei sollte sich das Sägeband nur minimal (ca. 1-2 mm) drücken lassen.

Achtung: Bei zu hoher Spannung kann das Sägeband brechen. VERLETZUNGSGEFAHR!

Bei zu geringer Spannung kann die angetriebene Sägebandrolle (d) durchdrehen, wodurch das Sägeband stehen bleibt.

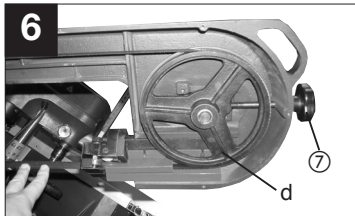

Sägeband wechseln (Abb. 7)

Stellen Sie den Sägekopf in die senkrechte Position. Zuerst lösen Sie die Schrauben der Schutzabdeckung (15). Danach lösen Sie die Spannschraube (7) für das Sägeband, so dass das Sägeband von den Rädern genommen werden kann.

Wechseln Sie das Sägeband folgendermaßen:

1. Legen Sie das Sägeband zwischen die Führungskugellager.
2. Legen Sie das Sägeband um das Laufrad (Motor) und halten Sie das Sägeband mit der linken Hand.
3. Halten Sie das Sägeband straff an dem Laufrad des Motor, indem Sie mit der rechten Hand (sich am oberen Ende des Sägebandes befindet) ziehen.
4. Halten Sie nun mit der linken Hand das obere Ende des Sägebandes und drehen Sie das obere Laufrad. Gleichzeitig bringen Sie mit der linken Hand das Sägeband auf das Laufrad. Benutzen Sie dazu Daumen, Zeige- und Mittelfinger.
5. Ziehen Sie nun die Spannschrauben fest und stellen die Sägebandspannung ein.
6. Ölen Sie das Sägeband mit 2-3 Tropfen Maschinenöl.
7. Bringen Sie die Sägebandabdeckung wieder an.

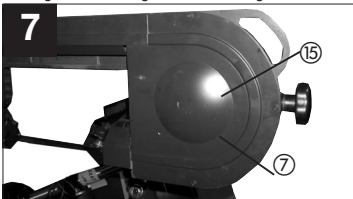

6. Betrieb (Abb. 8)

Vorbereitung:

Bringen Sie den Maschinenkopf in die senkrechte Position. Stellen Sie die Schutzabdeckung des Sägebandes auf die erforderliche Größe des Werkstückes ein. Öffnen Sie den Schraubstock mit dem Schnellspanner (17). Legen Sie das Werkstück ein, und schieben Sie den Schraubstock (16) bis zum Werkstück ran. Durch den Schnellspanner (17) wird das Werkstück arretiert. Bei langen Werkstücken kann es erforderlich sein, diese zusätzlich abzustützen. Stellen Sie die Sägebandgeschwindigkeit entsprechend der Tabelle ein. Setzen Sie den Maschinenkopf vorsichtig auf das Werkstück ein. Nun können Sie mit dem Sägen beginnen.

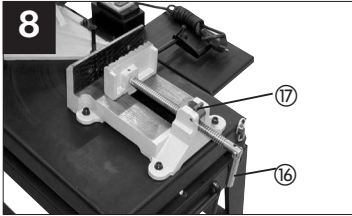
D**Sägen Allgemein**

Betreiben Sie die Säge niemals ohne Sägeband. Überzeugen Sie sich, daß das Sägeband nicht in Kontakt mit dem Werkstück ist, bevor Sie die Maschine einschalten. Starten Sie den Motor, geben Sie dem Sägeband etwas Zeit, damit es die volle Geschwindigkeit erreichen kann.

- Beginnen Sie einen Schnitt niemals an der scharfen Kante
- Benutzen Sie kein neues Sägeband, um einen angefangenen Schnitt zu beenden.
- Schalten Sie den Motor nach dem Sägen aus.
- Je härter das Material ist, um so niedriger sollte die Sägebandgeschwindigkeit sein.
- Es sollte Kühlfüssigkeit verwendet, wenn die Sägebandgeschwindigkeit zu hoch ist

Sägen 45 Grad (Abb. 9)

Um Gehrungsschnitte ausführen, lösen Sie den Klemmhebel (18) und schwenken Sie das Sägeaggregat in die gewünschte Arbeitsposition.

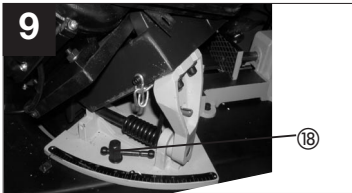
**Montage Tischverbreiterung / Werkstückanschlag (Abb. 10)**

Tischverbreiterung (19) am Metallbandsägetisch (20) mittels der Schrauben und den Muttern befestigen. Werkstückanschlag (21) in der Bohrung stecken und mit der Schraube (22) fest anziehen.

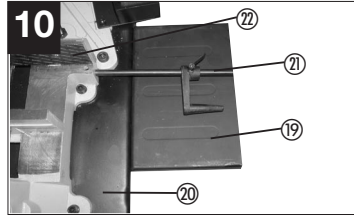
**Montage Untergestell (Abb. 11)**

Die Längs- (23) und Querstrebe (24) auf eine Unterlage legen. Die vier Standbeine (25) mit den Schrauben und Sicherheitsmuttern locker an den Längs- und Querstreben befestigen. Anschließend die vier Mittelstreben (26) locker mit den Standbeinen verschrauben. Fahrgestell (27) und Transportgriff (28) befestigen. Untergestell umdrehen und auf dem Boden stellen. Bandsäge auf das Untergestell stellen und mit der Sechskantschraube fest verschrauben. Anschließend sämtliche Schrauben und Muttern des Untergestells festschrauben.

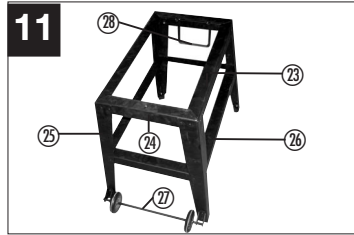

Fehlerbehebung**Häufiger Sägebandbruch**

| Ursachen | Beheben |
|---|--|
| 1. Werkstück nicht fest eingespannt | Spannen Sie das Werkstück fest |
| 2. falsche Sägebandgeschwindigkeit | Stellen Sie die Sägebandgeschwindigkeit |
| 3. Abstand der Zähne zu groß | Verwenden Sie ein anderes Sägeband |
| 4. Material zu grob | Verwenden Sie ein Sägeband mit geringerem Sägezahnabstand und / oder stellen Sie eine geringere Sägebandgeschwindigkeit ein. |
| 5. falsche Sägebandspannung | Stellen Sie die Sägebandspannung richtig ein |
| 6. Sägeband war in Kontakt mit dem Werkstück, wenn die Maschine eingeschaltet wurde | Bringen Sie das Sägeband erst mit dem Werkstück in Kontakt, wenn der Motor hochgelaufen ist. |
| 7. Sägeband schleift am Flansch des Laufrades | Stellen Sie das Laufrad nach. |
| 8. falsche Einstellung des Führungskugellagers | Stellen Sie das Führungskugellager richtig ein |
| 9. Sägeband zu dick | Benutzen Sie ein dünneres Sägeband |

Schnelle Abnutzung des Sägeband

| Ursachen | Beheben |
|--|---|
| 1. Zähne zu grob | Benutzen Sie kleinere Zähne |
| 2. zu hohe Sägebandgeschwindigkeit | Verringern Sie die Geschwindigkeit |
| 3. Harte Stellen oder Unebenheiten am Material | Verringern Sie die Geschwindigkeit |
| 4. gehärtetes Material | Erhöhen Sie den Druck des Sägebandes |
| 5. verbogenes Sägeband | Verwenden Sie ein neues Sägeband und stellen Sie die Sägebandspannung ein |
| 6. falsches Sägeband | Verwenden Sie ein anderes Sägeband |
| 7. Sägeband rutscht | Erhöhen Sie die Sägebandspannung und verringern Sie die Geschwindigkeit |

Ungewöhnliche Abnutzung des Sägebandes

| Ursachen | Beheben |
|---|-----------------------------------|
| 1. Sägebandführung ist abgenutzt | Sägebandführung austauschen |
| 2. Führungskugellager nicht richtig einstellbar | Führungskugellager neu einstellen |
| 3. Halter der Führungskugellager ist locker | Halter befestigen |

Zähne brechen aus

| Ursachen | Beheben |
|--------------------------------------|----------------------------------|
| 1. Zähne des Sägebandes sind zu grob | Benutzen Sie kleinere Zähne |
| 2. Vibrationen des Werkstückes | Spannen Sie das Werkstück fester |

D**Motor wird zu warm**

| Ursachen | Beheben |
|---|---|
| 1. Sägebandspannung zu hoch | Verringern Sie die Sägebandspannung |
| 2. Spannung des Keilriemens zu hoch | Verringern Sie die Spannung des Keilriemens |
| 3. Sägeband zu grob für dieses Material | Verwenden Sie ein feines Sägeband |
| 4. Sägeband zu fein | Verwenden Sie ein gröberes Sägeband |
| 5. falsche Einstellung des Getriebes | Stellen Sie das Getriebe so ein, daß das Schneckenrad in der Mitte ist. |
| 6. Getriebe ist nicht geschmiert | Überprüfen Sie den Ölstand |
| 7. Sägeband verklemmt sich | Verringern Sie den Druck und die Geschwindigkeit des Sägebandes |

Schlechter Schnitt (nicht gerade)

| Ursachen | Beheben |
|---|---|
| 1. Druck zu grob | Verringern Sie den Druck |
| 2. Führung des Sägebandes ist nicht richtig eingestellt | Stellen Sie die Sägebandführungen nach |
| 3. falsche Sägebandspannung | Erhöhen Sie die Sägebandspannung Stellen Sie die Sägebandgeschwindigkeit ein |
| 4. stumpfes Sägeband | Tauschen Sie das Sägeband aus |
| 5. Sägebandführung verstellt | Stellen Sie die Führung nach |
| 6. Halter der Sägebandführung ist locker | Halter festziehen |
| 7. Sägeband liegt nicht richtig an den Laufrädern an | Stellen Sie die Laufräder nach |

Schlechter Schnitt (unebene Schnittfläche)

| Ursachen | Beheben |
|--|---|
| 1. zu hoher Druck oder zu hohe Geschwindigkeit | Verringern sie den Druck oder die Geschwindigkeit |
| 2. Sägeband ist zu grob | Benutzen Sie ein feineres Sägeband |
| 3. Sägebandspannung zu gering | Erhöhen Sie die Sägebandspannung |

Sägeblatt verkantet

| Ursachen | Beheben |
|---------------------------|-------------------------------------|
| 1. Sägebandverklemmt sich | Verringern Sie den Druck |
| 2. zu hohe Bandspannung | Verringern Sie die Sägebandspannung |



- D EG Konformitätserklärung
- GB EC Declaration of Conformity
- F Déclaration de Conformité CE
- NL EC Conformiteitsverklaring
- E Declaracion CE de Conformidad
- P Declaração de conformidade CE
- S EC Konformitetsförklaring
- FIN EC Yhdenmukaisuusilmoitus
- N EC Konfirmatserklæring
- RUB EC Заявление о соответствии
- HR Dichiarazione di conformità CE
- RO Declarație de conformitate CE
- TR AT Uygunluk Deklarasyonu

- GR EC Δήλωση περί της ανταπόκρισης
- I Dichiarazione di conformità CE
- DK EC Overensstemmelseserklæring
- CZ EU prohlášení o konformitě
- H EU Konformkijelentés
- SL EU Izjava o skladnosti
- PL Oświadczenie o zgodności z normami Europejskiej Wspólnoty
- SK Vyhásenie EU o konformite

Metallbandsäge HMB 4000

Der Unterzeichnende erklärt in Namen der Firma die Übereinstimmung des Produktes.
The undersigned declares in the name of the company that the product is in compliance with the following guidelines and standards.

Le soussigné déclare au nom de l'entreprise la conformité du produit avec les directives et normes suivantes.
De ondertekenaar verklaart in naam van de firma dat het product overeenstemt met de volgende richtlijnen en normen.
El abajo firmante declara, en el nombre de la empresa, la conformidad del producto con las directrices y normas siguientes.

O signatário declara em nome da firma a conformidade do produto com as seguintes directivas e normas.
Undertecknad förklarar i firmans namn att produkten överensstämmer med följande direktiv och standarder.
Allekirjoittanut ilmoittaa liikkeen nimissä, että tuote vastaa seuraavia direktiivejä ja standardeja.

Undertegnede erklærer på vegne av firmaet at produktet samsvarer med følgende direktiver og normer.
Подписавшийся подтверждает от имени фирмы что настоящее изделие соответствует требованиям следующих нормативных документов.

Az aláíró kijelenti, a cég nevében a termék megegyezését a következő irányvonalakkal és normákkal.
Subsemnatul declară în numele firmei că produsul corespunde următoarelor directive și standarde.
Imzalayan kisi, firma adına ürünüñ aşağıda anılan yönetmeliklere ve normlara uygun olduğunu beyan eder.

Εν ονόματι της εταιρείας δηλώνει ο υπογεγραμμένος την συμμόρφωση του προϊόντος προς τους ακόλουθους κανονισμούς και τα ακόλουθα πρότυπα.
Il sottoscritto dichiara a nome della ditta la conformità del prodotto con le direttive e le norme seguenti.
På firmaets vegne erklærer undertegnede, at produktet imødekommer kravene i følgende direktiver og normer.
Niżej podpisany jmenem firmy prohlašuje, že výrobek odpovídá následujícím směrnici a normám.
Az aláíró kijelenti, a cég nevében a termék megegyezését a következő irányvonalakkal és normákkal.

Podpisani izjavljam v imenu podjetja, da je proizvod v skladnosti s sledečimi smernicami in standardi.
Níže podpisany oświadcza w imieniu firmy, że produkt jest zgodny z następującymi wytycznymi i normami.
Podpisující závazně prehlasuje v mene firmy, že tento výrobek je v súlade s nasledovnými smernicami a normami.

- | | | |
|--|---|---|
| <input checked="" type="checkbox"/> 98/37/EG | <input type="checkbox"/> 89/686/EWG | ISC GmbH Eschenstraße 6 94405 Landau/lsar |
| <input checked="" type="checkbox"/> 73/23/EWG | <input type="checkbox"/> 87/404/EWG | |
| <input type="checkbox"/> 97/23/EG | <input type="checkbox"/> R&TTED 1999/5/EG | |
| <input checked="" type="checkbox"/> 89/336/EWG | <input type="checkbox"/> 2000/14/EG: L _{WM} dB(A); L _{WA} dB(A) | |
| <input type="checkbox"/> 90/396/EWG | | |

EN 55014-1; EN 55014-2; EN 61000-3-2; EN 61000-3-3; EN 61029-1
TÜV Product Service;

Landau/lsar, den 30.06.2003

| | |
|---------------------------|--------------------|
| | |
| Brunhölzl | Krey |
| Leiter Produkt-Management | Produkt-Management |

Archivierung / For archives: 4504200-44-4141800-E

GARANTIEURKUNDE

Wir gewähren Ihnen fünf Jahre Garantie gemäß nachstehenden Bedingungen. Die Garantiezeit beginnt jeweils mit dem Tag der Lieferung, der durch Kaufbeleg, wie Rechnung, Lieferschein oder deren Kopie, nachzuweisen ist. Innerhalb der Garantiezeit beseitigen wir alle Funktionsfehler am Gerät, die nachweisbar auf mangelhafte Ausführung oder Materialfehler zurückzuführen sind. Die dazu benötigten Ersatzteile und die anfallende Arbeitszeit werden nicht berechnet.

Ausschluß: Die Garantiezeit bezieht sich nicht auf natürliche Abnutzung oder Transportschäden, ferner nicht auf Schäden, die infolge Nichtbeachtung der Montageanleitung und nicht normgemäßer Installation entstanden. Der Hersteller haftet nicht für indirekte Folge- und Vermögensschäden. Durch die Instandsetzung wird die Garantiezeit nicht erneuert oder verlängert. Bei Garantieanspruch, Störungen oder Ersatzteilbedarf wenden Sie sich bitte an.

ISC GmbH · International Service Center
Eschenstraße 6 · D-94405 Landau/Isar (Germany)
Info-Teil. 0190-145 048 (62 Ct/Min.) · Telefax 0 99 51-26 10 und 52 50
Service- und Infoserver: <http://www.isc-gmbh.info>

© GARANTIEURKUNDE

Die Garantiezeit beginnt mit dem Tag des Kaufes und beträgt 5 Jahre.

Die Gewährleistung erfolgt für mangelhafte Ausführung oder Material- und Funktionsfehler. Die dazu benötigten Ersatzteile und die anfallende Arbeitszeit werden nicht berechnet.

Keine Gewährleistung für Folgeschäden.

Ihr Kundendienstansprechpartner

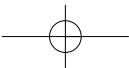
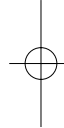
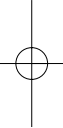

- (D)** ISC GmbH
Eschenstraße 6
D-94405 Landau/Isar
Tel. (0190) 145 048, Fax (0 99 51) 2610 u. 5250
- (A)** Hans Einhell Österreich Gesellschaft m.b.H.
Mühlgasse 1
A-2353 Guntramsdorf
Tel. (02236) 53516, Fax (02236) 52369
- (CH)** Fubag International
St. Gallerstraße 182
CH-8405 Winterthur
Tel. (052) 2358787, Fax (052) 2358700
- (GB)** Einhell UK Ltd
Morpeth Wharf
Twelve Quays
Birkenhead, Wirral
CH 41 1NG
Tel. 0151 6491500, Fax 0151 6491501
- (F)** Pour toutes informations ou service après
vente, merci de prendre contact avec votre
revendeur.
- (NL)** Einhell Benelux
Veldsteen 44
NL-4815 PK Breda
Tel. 076 5986470, Fax 076 5986478
- (B)** Einhell Benelux
Veldsteen 44
NL-4815 PK Breda
Tel. 076 5986470, Fax 076 5986478
- (E)** Comercial Einhell S.A.
Antonio Cabezon, N° 83 Planta 3a
E-28034 Fuencarral Madrid
Tel. 91 7294888, Fax 91 3581500
- (P)** Einhell Iberica
Rua da Aldeia , 225 Apartado 2100
P-4405-017 Arcozelo VNG
Tel. 022 0917500 Fax 022 0917527
- (I)** Einhell Italia s.r.l.
Via Marconi, 16
I-22070 Beregazzo (Co)
Tel. 031 992080, Fax 031 992084
- (DK)** Einhell Skandinavia
Bergsøvej 36
- (S)** Bergsøvej 36
- (N)** **DK-8600 Silkeborg**
Tel. 087 201200, Fax 087 201203
- (FIN)** Sähkötalo Harju OY
Korjaamokatu 2
FIN-33840 Tampere
Tel. 03 2345000, Fax 03 2345040
- (PL)** Einhell Polska sp. Z.o.o.
Ul. Miedzyleska 2-6
PL-50-554 Wroclaw
Tel. 071 3346508, Fax 071 3346503
- (H)** Einhell Hungaria Ltd.
Vajda Peter u. 12
H 1089 Budapest
Tel. 01 3039401, Fax 01 2101179
- (TR)** Semak
makina ticaret ve sanayi ltd. sti.
Altay Cesme Mah. Yasemin Sok. No: 19
TR 34843 Maltepe - Istanbul
Tel. 0216 4594865, Fax 0216 4429325
- (RO)** Novatech S.R.L.
Bd.Lasar Catargiu 24-26
S.C. A Ap. 9 Sector 1
RO 75 121 Bucharest
Tel. 021 4104800, Fax 021 4103568
- (CZ)** Poker Plus S.R.O.
Areal Vu Bechovice
Budava 10B
CZ-19011 Praha - Bechovice 911
Tel.+Fax 02579 10204
- (BG)** Einhell Bulgarien
34 A, Stefan Stambolov Str.
Apt. 4
BG 9000 Varna
Tel. 052 605254, Fax 052 605822
- (SI)** Luma Trading d.o.o.
Ljubljanska 39
SLO-4000 Kranj
Tel- 064 355330, Fax 064 2355333
- (HR)** Einhell Croatia d.o.o.
Velika Ves 2
HR 49224 Lepajci
Tel 049/342 444, Fax 049 342-392
- (YU)** MP Trading d.o.o.
Cika Ljubina 8/IV
YU 11000 Beograd
- (GR)** An. Mavrofidopoulos S.A.
Technical & Commercial company
12, Papastratou & Asklipiou Str.
GR 18545 Piräus
Tel 0210 4136155, Fax 0210 4137692
- (RUS)** Bermas
Altufyevskoye shosse, 2A
RUS 127273 Moscowi
Tel 095 3639580, Fax 095 3639581