



Einhell

BLUE

BG-DP 5225 N Schmutzwasserpumpe

Art.-Nr. 41.704.80

Leistungsstarke und robuste Schmutzwasserpumpe zum Entleeren von Gartenteichen, Kellern, Sickerschächten oder überfluteten Baugruben. Es können Verschmutzungen bis zu einer Korngröße \varnothing 25 mm abgesaugt werden. Die Pumpe ist mit einem Schwimmerschalter für automatische EIN/AUS-Schaltung bei wechselndem Wasserstand ausgestattet. Hohe Qualität bei Materialien wie z. B. rostfreie Edelstahl-Antriebswelle und hochwertige Gleitringdichtung gewährleisten weitgehende Wartungsfreiheit und langlebigen, semi-professionellen Einsatz. Die optimale Abstimmung zwischen Motor und Schaufelrad führen zu einer enormen Effektivität der Leistungsdaten.

Ausstattung

- Tragegriff (1)
- Schwimmerschalter (2)
- Universalanschluss für 25 mm (1") und 32 mm (1 1/4")-Schläuche sowie G 1 (ca. 33,3 mm) - Außengewinde
- 90° Winkel G1 1/2 (ca. 47,8 mm) AG x G1 1/2 (ca. 47,8 mm) AG (3)
- Kabelaufwinklung (4)
- Hochwertige Gleitringdichtung (5)

Technische Daten

- | | |
|----------------------|-------------------------|
| ■ Netzanschluss: | 230 V ~ 50 Hz |
| ■ Aufnahmeleistung: | 520 W |
| ■ Fördermenge max.: | 10.000 l/h |
| ■ Förderhöhe max.: | 7 m |
| ■ Eintauchtiefe: | 5 m |
| ■ Wassertemperatur: | bis 35 °C |
| ■ Schlauchanschluss: | G1 1/2 (ca. 47,8 mm) IG |
| ■ Fremdkörper bis: | \varnothing 25 mm |
| ■ Netzleitung: | 10 m H05RN-F |
| ■ Schaltpunkt EIN: | ca. 50 cm |
| ■ Schaltpunkt AUS: | ca. 5 cm |
| ■ Absaughöhe: | ca. 40 mm |
| ■ Gewicht netto: | 5 kg |
| ■ Gewicht brutto: | 5,4 kg |
| ■ Verpackungsmaße: | 220 x 180 x 370 mm |
| ■ EAN-Code: | 4006825556193 |
| ■ VE: | 4 Stück |



Leistungsdaten:

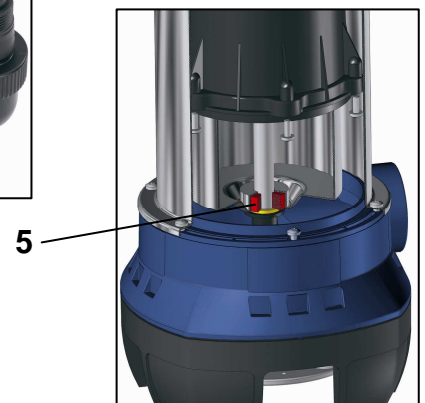
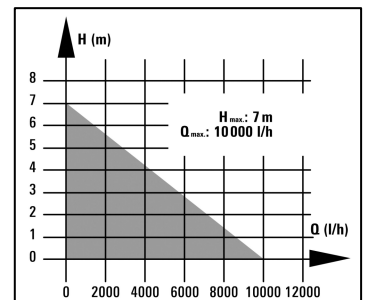

Als Sonderzubehör erhältlich:

PVC-Abflussschlauch 10 m/1"
Einhell Grey

Art.-Nr.: 41.737.14
EAN-Code: 4006825549249

