

- ⓓ **Bedienungsanleitung
Druckspritze**
- Ⓟ **Instrukcja obsługi
Opryskiwacz**
- Ⓡⓞ **Instrucțiuni de folosire
Pulverizator sub presiune**
- Ⓟⓖ **Упътване за употреба
Пръскачка под налягане**
- ⓖⓇ **Οδηγία χρήσης
Συσκευή έγχυσης υπό πίεση**
- ⓉⓇ **Kullanma Talimatı
Ei İlaçlama Pompası**
- ⓊⓀⓇ **Інструкція з обслуговування
Обприскувач**

Einhell®

5

Art.-Nr.: 34.251.64

I.-Nr.: 01018

BG-PS 5

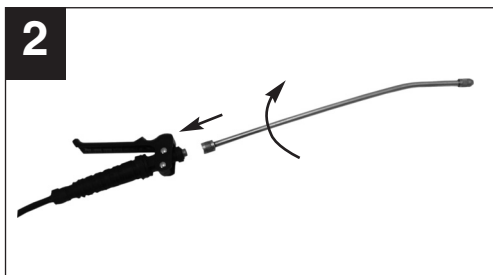

2

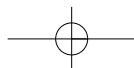

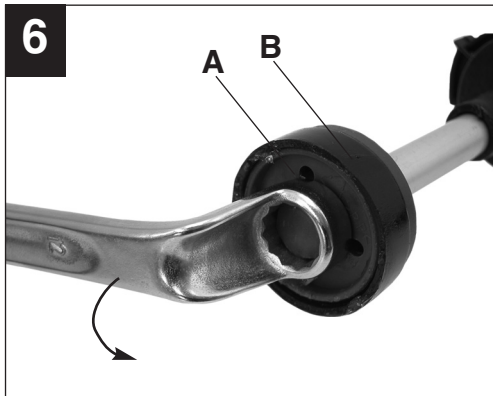
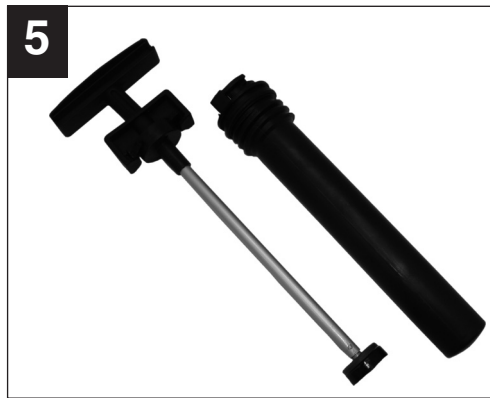
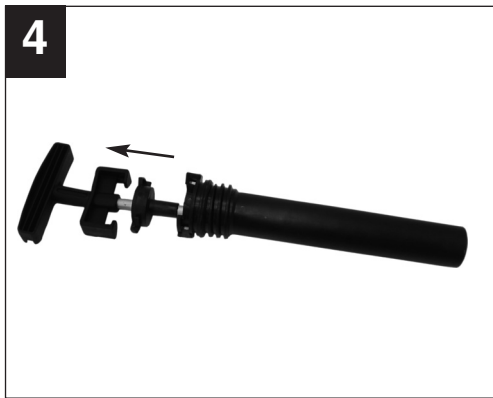

D

Inhaltsverzeichnis

1. Anwendungsbereich
2. Sicherheitshinweise
3. Gerätebeschreibung
4. Lieferumfang
5. Montage
6. Sprühmittelmengen
7. Pflanzenschutzmittel ansetzen
8. Befüllen
9. Spritzen
10. Technische Daten
11. Reinigung
12. Wartung der Pumpenmembrane
13. Ersatzteilbestellung
14. Entsorgung und Wiederverwertung

Erklärung der Symbole auf dem Gerät:



Pumpenhebel herausziehen auf Anschlag und nach links herausdrehen.



Bedienungsanleitung vor Gebrauch lesen.



Sprühlanze festhalten und Sprühstrahl nicht auf Personen halten!



Flachstrahlwinkel 60°



Mit Druck beaufschlagten Behälter nicht dauernder Sonnenbestrahlung aussetzen!



Mit Sprühmittel befüllten Behälter keinen Minustemperaturen aussetzen!



Keine nicht zugelassene oder ätzende Sprühmittel in den Druckbehälter füllen und versprühen!



Vor jeden Reinigungs- und Wartungsarbeiten den Behälter drucklos machen! Überdruckventil nach Oben ziehen und Druck ablassen!

Verpackung:

Das Gerät befindet sich in einer Verpackung um Transportschäden zu verhindern. Diese Verpackung ist Rohstoff und ist somit wiederverwendbar oder kann dem Rohstoffkreislauf zurückgeführt werden.

Beim Benutzen von Geräten müssen einige Sicherheitsvorkehrungen eingehalten werden, um Verletzungen und Schäden zu verhindern:

- Lesen Sie die Bedienungsanleitung sorgfältig durch und beachten sie deren Hinweise. Machen Sie sich anhand dieser Gebrauchsanweisung mit dem Gerät, dem richtigen Gebrauch sowie den Sicherheitsvorschriften vertraut.
- Bewahren Sie diese gut auf, damit Ihnen die Informationen jederzeit zur Verfügung stehen.
- Falls Sie das Gerät an andere Personen übergeben sollten, händigen Sie diese Bedienungsanleitung bitte mit aus.

Wir übernehmen keine Haftung für Unfälle oder Schäden, die durch Nichtbeachten dieser Anleitung entstehen.**1. Anwendungsbereich**

Die Druckspritze ist zum Sprühen von Sprühmitteln die in Haus und Garten gebräuchlich sind geeignet. Dies betrifft im Verwendungsland zugelassene Pflanzenschutzmittel und zusätzlich Unkrautvernichtungsmittel sowie flüssige Düngermittel. Diese Mittel sind uneingeschränkt verträglich mit den verwendeten Gerätewerkstoffen.

Bitte beachten Sie, dass unsere Geräte bestimmungsgemäß nicht für den gewerblichen, handwerklichen oder industriellen Einsatz konstruiert wurden. Wir übernehmen keine Gewährleistung, wenn das Gerät in Gewerbe-, Handwerks- oder Industriebetrieben sowie bei gleichzusetzenden Tätigkeiten eingesetzt wird.

2. Sicherheitshinweise:

- Pflanzenschutzmittel dürfen auf Freilandflächen nur angewandt werden, soweit diese landwirtschaftlich, forstwirtschaftlich oder gärtnerisch genutzt werden. Sie dürfen jedoch nicht in oder unmittelbar an oberirdischen Gewässern und Küstengewässern angewandt werden.
- Der Zugriff von Kindern ist durch geeignete

Maßnahmen zu verhindern.

- Die Druckspritze ist nicht geeignet zum Versprühen von Sprühflüssigkeiten über der zulässigen Betriebstemperatur von 40°C sowie von säurehaltigen, ätzenden und brennbaren Flüssigkeiten mit einem Flammpunkt unter 55°C. Ebenso dürfen keine Imprägniermittel versprüht werden.
- **Achtung!** Zerstäubte brennbare Flüssigkeiten sind auch bei Flammpunkt über 55°C leicht entzündlich.
- Verstopfte Düsen oder Kleinteile nicht mit dem Mund ausblasen.
- Verstopfte Düsen nur mit geeignetem Düsendraht oder geeignetem Reinigungsmittel reinigen.
- Sprühmittel immer nach den Anweisungen des Herstellers mischen und verarbeiten.
- Nur soviel Spritzflüssigkeit ansetzen, wie benötigt wird.
- So befüllen, das nichts vorbeiläuft und nichts zurückspritzt.
- Sprühen Sie nicht auf Menschen, Tiere oder in Gewässer.
- Beim Sprühen von Pflanzenschutzmitteln und Schädlingsbekämpfungsmitteln immer Schutzkleidung tragen, da beim Versprühen feine Tröpfchen entstehen.
- Während der Arbeit mit Pflanzenschutzmitteln nicht essen, rauchen und trinken.
- Beim Befüllen aus dem Leitungsnetz den Füllschlauch nicht ohne Sicherheitsvorkehrungen in die Spritzflüssigkeit eintauchen lassen.
- Entnahme aus Oberflächengewässern nur nach amtlicher Genehmigung und bei Vermeidung aller Verunreinigungen.
- Beachten Sie die Windrichtung und sprühen Sie niemals gegen den Wind. Vermeiden Sie den Abtrieb der Sprühflüssigkeit auf nicht zu behandelnde Flächen.
- Nach Abschluss der Arbeit Hände und Gesicht gründlich reinigen.
- Nach jeder längeren Außerbetriebnahme und erneuter Inbetriebnahme soll das Sprühgerät auf eventuelle Beschädigungen untersucht werden.
- Defekte Teile bitte sofort austauschen.
- Verwenden Sie nur Original-Ersatzteile.
- Das Gerät im befüllten und ungefüllten Zustand nicht in der prallen Sonneneinstrahlung stehen lassen.
- Im Winter das Gerät komplett säubern und trocken halten damit keine Frostbeschädigungen auftreten können.
- Für Schäden, die durch unsachgemäße Reparaturen und unsachgemäße Handhabung bzw. Verfremdung der Anwendungsbereiche hervorgerufen werden, können wir keine Haftung

D

übernehmen.

- Das Öffnen des Gerätes und das Durchführen von Wartungsarbeiten am Gerät ist nur erlaubt, wenn der Behälter drucklos ist.
- Zum Druckablassen den trichterförmigen Knopf vom Überdruckventil herausziehen.
- Bitte beachten Sie die Sicherheitsdatenblätter für chemische Stoffe und Zubereitungen gemäß DIN 52 900 „DIN-Sicherheitsdatenblatt für chemische Stoffe und Zubereitungen“ und das AID Merkblatt 2079 „Befüllen von Pflanzenschutzgeräten“
Zu den Pflanzenschutzmitteln gehören z.B. Herbizide, Insektizide, Fungizide und Wachstumsregler sowie Stoffe, die dazu bestimmt sind, diesen Mitteln bei ihrer Anwendung zugesetzt zu werden, um ihre Eigenschaften oder ihre Wirkungsweise zu verändern.
- Nach jeder Außerbetriebnahme oder vor jeder Wartung am Gerät immer erst über das Überdruckventil den Druck durch Anheben des Überdruckventils ablassen.
- Zu Beginn jeder Saison und bei regelmäßigem Gebrauch mindestens monatlich einmal das Gerät auf Dichtigkeit und Funktionstauglichkeit aller Teile bei 2,5 bar Betriebsüberdruck in Betrieb und Ruhestellung prüfen.
- **Wichtiger Hinweis:** Starke Beanspruchung aufgrund der Betriebsweise (einschl. des Transports zum Einsatzort und der Aufbewahrung bei Nichtbenutzung), Umgebungseinflüsse (des Einsatzortes und des Aufbewahrungsortes bei Nichtbenutzung), mangelhafte Wartung und Pflege können zu vorzeitigem Verschleiß des Gerätes führen. Es sollte daher vor jeder Benutzung auf sicheren und betriebsfähigen Zustand, zumindest jedoch auf äußerlich erkennbare Schäden geprüft werden.
Insbesondere bei Auftreten sicherheitsbedenklicher Mängel, jedoch mindestens alle 5 Jahre haben Sachkundige, am besten ein Wartungsdienst zu prüfen, ob ein gefahrloser Betrieb weiterhin möglich ist.

3. Gerätebeschreibung (Abb. 1)

1. Pumpen-/ Tragegriff
2. Sprühdüse
3. Auslösehebel
4. Behälter
5. Trageriemen
6. Sicherheits-Überdruckventil
7. Integrierter Einfülltrichter
8. Einstellbarer Sprühkopf

6

4. Lieferumfang

- Druckspritze
- Sprühdüse
- Trageriemen

5. Montage

- Sprührohr an den Pistolengriff anschrauben (Abb. 2).
- Das Überdruckventil (Abb. 1/6) nicht herausdrehen!
- Überprüfen Sie ob die Verschraubungen für den Schlauch am Pistolengriff und am Behälter fest sitzen!

6. Sprühmittelmengen

Hinweis: Sprühmittel immer nach den Anweisungen des Mittelherstellers herstellen.
Die Menge ist nach dem tatsächlichen Bedarf zu wählen.

Anhaltswerte für den Pflanzenschutz

Bodenkulturen	0,3 – 0,5 ltr. für 10 m ²
Niedrige Sträucher	1,0 – 1,5 ltr. für 10m ²
Spalierbäume, Spindelbüsche	0,5 – 1,0 ltr. proStck.
Größere Buschbäume	2,0 ltr. pro Stck.
Ältere, freistehende Bäume	3,0 – 5,0 ltr. pro Stck

7. Pflanzenschutzmittel ansetzen

- Pflanzenschutzmittel niemals in Wohnräumen, Stallungen oder Lagerräumen für Lebens- und Futtermittel sondern ausschließlich im Freien ansetzen.
- Pflanzenschutzmittel in einem separaten Behälter ansetzen und gut vormischen. Erst dann in die Druckspritze füllen.
- Bei der Anwendung von Spritzmitteln, die aus pflanzlichen Präparaten angesetzt sind, müssen diese Flüssigkeiten vor dem Einfüllen gefiltert werden.

8. Befüllen

- Heben Sie vor dem Herausdrehen der Pumpe das Überdruckventil (Abb. 1/6) an und lassen Sie evtl. vorhandenen Überdruck ab.

- Drücken Sie den Pumpengriff ganz nach unten und drehen Sie (Linksdrehung) die Pumpe langsam heraus.
- Füllen Sie den Behälter maximal bis zur 5 Ltr. Markierung mit Spritzmittel auf. Anweisungen des Spritzmittelherstellers beachten.
- Setzen Sie die Pumpe ein, drücken Sie den Pumpengriff nach unten und drehen Sie die Pumpe (Rechtsdrehung) wieder fest ein. Der Pumpengriff rastet dabei in die Bajonettsicherung ein. **Hinweis:** Transportieren Sie die Druckspritze nur mit eingerasteter Bajonettsicherung.

9. Spritzen

- Pumpengriff durch leichte Linksdrehung aus der Bajonettsicherung lösen.
- Durch Pumpenbewegungen (auf+ab) des Pumpengriffes wird Druck im Behälter aufgebaut. Der maximale Behälterdruck (Betriebsüberdruck) darf 2,5 bar nicht übersteigen. Das Überdruckventil spricht bei mehr als 2,7 bar Überdruck an und lässt den Überdruck ab.
- Zum Sprühen den Auslösehebel (Abb. 1/3) am Pistolengriff drücken.
- Nach Loslassen des Auslösehebels stoppt der Sprühstrahl sofort.
- Nach jedem Gebrauch ist das Gerät zu reinigen und im geöffneten Zustand trocknen zu lassen.
- Die Lebensdauer des Gerätes wird erheblich verlängert wenn ab und zu die Dichtungsringe und Manschetten mit harz- und säurefreiem Fett geschmiert werden (Vaseline).
- **Wichtiger Hinweis:** Starke Beanspruchung aufgrund der Betriebsweise (einschl. des Transports zum Einsatzort und der Aufbewahrung bei Nichtbenutzung), Umgebungseinflüsse (des Einsatzortes und des Aufbewahrungsortes bei Nichtbenutzung), mangelhafte Wartung und Pflege können zu vorzeitigem Verschleiß des Gerätes führen. Es sollte daher vor jeder Benutzung auf sicheren und betriebsfähigen Zustand, zumindest jedoch auf äußerlich erkennbare Schäden geprüft werden. Insbesondere bei Auftreten sicherheitsbedenklicher Mängel, jedoch mindestens alle 5 Jahre haben Sachkundige, am besten ein Wartungsdienst zu prüfen, ob ein gefahrloser Betrieb weiterhin möglich ist.

10. Technische Daten

max. Einfüllmenge	5 l
Gesamt-Einfüllmenge	6,5 l
Volumenstrom $V_{\max} =$	1,07 l/min
zul. Betriebsüberdruck	2,5 bar
Sprühdruck	1,5 - 2,5 bar
optimaler Sprühabstand	0,6 m
zul. Betriebstemperatur	+ 40°C
Sicherheitsventil/ Entlüftungsventil	1
Düse	Hohlkegel 1 mm
Düsensprühwinkel	max. 60°
Rückstoßwinkel an der Düse	kleiner als 5N
Leergewicht	1,1 kg

11. Reinigung

Nach jedem Gebrauch ist das Gerät zu reinigen und der Behälter im geöffneten Zustand trocknen zu lassen. Beachten Sie dazu die Reinigungshinweise der Gebrauchsanleitung des verwendeten Spritzmittels und auch diese Anleitung.

Im Gerät verbleibende Restmengen sind über die Einfüllöffnung aus dem Behälter zu entfernen und für spätere Anwendungen zwischen zulagern oder nach den geltenden Vorschriften zu entsorgen.

Zur Reinigung gehen Sie wie folgt vor.

- Füllen Sie den leer gespritzten oder wie zuvor beschrieben entleerten Behälter mit der 10 fachen Menge der verbliebenen Restmenge klarem Wasser auf.
- Verschließen Sie den Behälter und schütteln Sie die Druckspritze mehrmals kräftig.
- Verspritzen Sie anschließend den Inhalt der Druckspritze auf die zuvor behandelte oder ausgesparte Restfläche.
- Wiederholen Sie diesen Vorgang.
- Der Behälter kann jetzt über die Einfüllöffnung restlos entleert werden.

12. Wartung der Pumpenmembrane (Abb. 3-7)

Achtung: Vor jeder Wartung am Gerät immer erst über das Überdruckventil (Abb. 1/6) den Druck durch einfaches Anheben des trichterförmigen Knopfes

D

vom Sicherheitsventil ablassen.

1. Pumpeneinsatz mit Hilfe eines Schraubendrehers aus dem Pumpengehäuse (Abb. 3-5) entfernen.
2. Membrane-Gegenplatte (Abb. 6/A) entfernen
3. Membrane (Abb. 6/B) herausnehmen und reinigen.
4. Gereinigte oder ggf. neue Membrane mit säurefreiem Fett (z. B. Vaseline) ein schmieren.
5. Der Zusammenbau erfolgt in umgekehrter Reihenfolge.

13. Ersatzteilbestellung

Bei der Ersatzteilbestellung sollten folgende Angaben gemacht werden:

- Typ des Gerätes
- Artikelnummer des Gerätes
- Ident- Nummer des Gerätes
- Ersatzteil- Nummer des erforderlichen Ersatzteils

Aktuelle Preise und Infos finden Sie unter www.isc-gmbh.info

14. Entsorgung und Wiederverwertung

Das Gerät befindet sich in einer Verpackung um Transportschäden zu verhindern. Diese Verpackung ist Rohstoff und ist somit wieder verwendbar oder kann dem Rohstoffkreislauf zurückgeführt werden.

Das Gerät und dessen Zubehör bestehen aus verschiedenen Materialien, wie z.B. Metall und Kunststoffe. Führen Sie defekte Bauteile der Sondermüllentsorgung zu. Fragen Sie im Fachgeschäft oder in der Gemeindeverwaltung nach!

Spis treści

1. Zakres zastosowania
2. Wskazówki bezpieczeństwa
3. Opis urządzenia
4. Zakres dostawy
5. Montaż
6. Ilość środka opryskowego
7. Stosowanie środka ochrony roślin
8. Napędzanie
9. Opryskiwanie
10. Dane techniczne
11. Czyszczenie
12. Konserwacja membrany pompy
13. Zamawianie części zamiennych
14. Utylizacja i recykling

Wyjaśnienie symboli na urządzeniu:



Wyciągnąć dźwignię pompy do oporu i wykręcić w lewo.



Przed użyciem przeczytać instrukcję obsługi.



Mocno trzymać lancę opryskiwacza i nie kierować strumienia opryskowego na ludzi!



Kąt strumienia płaskiego 60°.



Zbiornika zasilanego ciśnieniowo nie wystawiać na dłuższe działanie promieni słonecznych!



Nie wystawiać pojemnika napełnionego środkiem opryskowym na działanie temperatur ujemnych!



Nie napełniać pojemnika ciśnieniowego niedozwolonymi środkami opryskowymi i nie rozpylać ich!



Przed jakimikolwiek pracami czyszczącymi i konserwacyjnymi spuścić ciśnienie z pojemnika! Zawór nadciśnieniowy pociągnąć do góry i spuścić ciśnienie!

PL**Opakowanie:**

Podczas transportu, aby zapobiec uszkodzeniom, urządzenie znajduje się w opakowaniu. Opakowanie to jest surowcem, który można użytkować ponownie lub można przeznaczyć do powtórnego przerobu.

Podczas użytkowania urządzenia należy przestrzegać wskazówek bezpieczeństwa w celu uniknięcia zranienia i uszkodzeń urządzenia.

- Proszę uważnie przeczytać instrukcję obsługi i stosować się do zawartych w niej wskazówek. Posługując się instrukcją obsługi proszę zapoznać się z funkcjonowaniem urządzenia, jego właściwą obsługą i wskazówkami bezpieczeństwa.
- Proszę zachować instrukcję i wskazówki, aby można było w każdym momencie do nich wrócić.
- W razie przekazania urządzenia innej osobie, proszę wręczyć jej również instrukcję obsługi.

Nie odpowiadamy za wypadki i uszkodzenia zaistniałe w wyniku nieprzestrzegania niniejszej instrukcji.

1. Zakres zastosowania

Opryskiwacz ciśnieniowy służy do rozpryskiwania środków opryskowych w domu i ogrodzie. Odnosi się to do dopuszczonych środków ochrony roślin w kraju użycia oraz dodatkowo środków chwastobójczych, jak również nawozów. Środki te są tolerowane bez ograniczeń przez materiały zastosowane w urządzeniu.

Proszę pamiętać o tym, że nasze urządzenie nie jest przeznaczone do zastosowania zawodowego, rzemieślniczego lub przemysłowego. Umowa gwarancyjna nie obowiązuje, gdy urządzenie było stosowane w zakładach rzemieślniczych, przemysłowych lub do podobnych działalności.

2. Wskazówki bezpieczeństwa

- Środki ochrony roślin mogą być używane tylko na powierzchniach na wolnym powietrzu, o ile są one używane w celach rolniczych, gospodarki leśnej lub w celach ogrodniczych. Nie mogą one być jednak stosowane w lub w pobliżu wód powierzchniowych oraz wód brzegowych.
- Odpowiednimi środkami uniemożliwić dzieciom dostęp do urządzenia.
- Opryskiwacz ciśnieniowy nie nadaje się do

rozpylania płynów opryskowych powyżej dopuszczalnej temperatury użytkowania 40° C, jak również płynów zawierających kwasy, substancje żrące i łatwopalnych z punktem zapalnym poniżej 55° C. Nie mogą być także rozpylane środki impregnujące.

- **Uwaga!** Rozpylane substancje łatwopalne zapalają się łatwo także przy punkcie zapalnym powyżej 55°C.
- Nie przedmuchiwać ustami zatkanych dyszy lub nie wydmuchiwać małych przedmiotów.
- Zapchane dysze czyścić tylko odpowiednim drutem lub środkiem czyszczącym.
- Środek opryskowy mieszać i przygotowywać zawsze zgodnie z instrukcją producenta.
- Używać tylko tyle płynu opryskowego, ile potrzeba.
- Tak napełniać, aby nic nie wyciekało z boku i nic się nie cofało.
- Nie rozpylać na ludzi, zwierzęta lub do wód powierzchniowych.
- W przypadku rozpylania środków ochrony roślin oraz środków na szkodniki zawsze nosić ubranie ochronne, ponieważ w czasie rozpylania powstają małe kropelki.
- Podczas pracy ze środkami ochrony roślin nie jeść, nie palić papierosów i nie pić.
- Przy napełnianiu z sieci nie zanurzać węża napełniającego w płynie opryskowym, bez zabezpieczenia.
- Pobieranie z wód powierzchniowych tylko po otrzymaniu urzędowego pozwolenia i przy unikaniu jakichkolwiek zanieczyszczeń.
- Zwracać uwagę na kierunek wiatru oraz nigdy nie rozpylać pod wiatr. Unikać opadania płynu opryskowego na powierzchnie nie przeznaczone do opryskiwania.
- Po zakończeniu pracy dokładnie umyć ręce i twarz.
- Po każdym dłuższym nie używaniu i ponownym uruchomieniu trzeba dokonać przeglądu urządzenia pod kątem ewentualnych uszkodzeń.
- Natychmiast usuwać uszkodzone części.
- Stosować tylko oryginalne części zamienne.
- Nie wystawiać napełnionego oraz nienapełnionego urządzenia na bezpośrednie działanie promieni słonecznych.
- W ziemi urządzenie przechowywać całkowicie wyczyszczone i wysuszone, aby nie występowały uszkodzenia korozyjne.
- Nie odpowiadamy za szkody spowodowane niewłaściwą naprawą, niewłaściwym użytkowaniem lub przekroczeniem zakresu zastosowania urządzenia.
- Otwieranie urządzenia i wykonywanie prac

konserwacyjnych na urządzeniu są dozwolone tylko wtedy, gdy pojemnik nie jest pod ciśnieniem.

- Aby rozkompresować wyciągnąć przycisk w kształcie lejka z zaworu naciśnieniowego.
- Zwracać uwagę na dokumentację dotyczącą bezpieczeństwa materiałów chemicznych i przygotowania zgodnie z DIN 52 900 „DIN dokumentacja bezpieczeństwa materiałów chemicznych i przygotowania” oraz formularz z uwagami AID 2079 „Napełnianie urządzeń do ochrony roślin”
- Do środków ochrony roślin należą np. herbicydy, insektycydy, fungicydy oraz regulatory wzrostu, jak również materiały, które są do tego przeznaczone, dodawane do tych środków w przypadku ich użycia, aby zmienić ich cechy lub sposób działania.
- Po każdym wyłączeniu lub przed przeglądem urządzenia zawsze rozkompresować przez wentyl naciśnieniowy, przez uniesienie zaworu naciśnieniowego.
- Na początku sezonu i przy regularnym używaniu sprawdzać przynajmniej raz w miesiącu szczelność urządzenia i sprawność wszystkich części przy ciśnieniu użytkowym 2,5 bar, w czasie pracy i w czasie spoczynku.
- **Ważna wskazówka:** Mocne narażenie z powodu sposobu używania (włącznie z transportem do miejsca użycia oraz przechowywaniem w czasie nieużywania), wpływu otoczenia (miejsca użycia oraz miejsca przechowywania w czasie nieużywania), niepełne przeglądy i nieodpowiednia konserwacja prowadzą do szybszego zużycia urządzenia. Dlatego przed każdym użyciem sprawdzać stan gotowości do użycia i bezpieczeństwo użycia, przynajmniej pod względem najbardziej widocznych uszkodzeń.
- W szczególności w przypadku wystąpienia usterek wpływających na bezpieczeństwo, a przynajmniej co 5 lat urządzenie powinien sprawdzić fachowiec, najlepiej przedstawiciel autoryzowanego serwisu, czy jest możliwe dalsze bezpieczne używanie.

3. Opis urządzenia (rys. 1)

1. Uchwyt pompy/uchwyt do przenoszenia
2. Lanca opryskowa
3. Dźwignia zwalnająca
4. Zbiornik
5. Pasek do noszenia
6. Naciśnieniowy zawór bezpieczeństwa
7. Zintegrowany lejek do napełniania

8. Nastawna głowica opryskiwacza

4. Zakres dostawy

- Opryskiwacz ciśnieniowy
- Lanca opryskowa
- Pasek do noszenia

5. Montaż

- Rurka opryskowa przykręcona do uchwytu pistoletowego (rys. 2).
- Nie wykręcać zaworu naciśnieniowego (rys. 1/6)!
- Sprawdzić czy połączenia śrubowe dla węża na uchwycie pistoletowym i na zbiorniku są mocno dokręcone!

6. Ilość środka opryskowego

Wskazówka: Środek opryskowy przygotowywać zawsze według instrukcji producenta tego środka.

Ilość dobierać według rzeczywistej potrzeby.

Wartości orientacyjne dla ochrony roślin

Kultury gruntowe	0,3 – 0,5 na 10 m ²
Niskie krzewy	1,0 – 1,5 na 10 m ²
Drzewka szpalerowe, krzewy kolczaste	0,5 – 1,0 litr na sztukę
Większe krzewy	2,0 litry na sztukę.
Drzewa starsze wolnostojąco	3,0 – 5,0 litrów na sztukę.

7. Stosowanie środka ochrony roślin

- Nigdy nie stosować środków ochrony roślin w pomieszczeniach mieszkalnych, oborach lub miejscach składowania środków spożywczych i pasz lecz używać tylko na wolnym powietrzu.
- Środki ochrony roślin wlać do osobnego pojemnika i dobrze wymieszać. Dopiero wtedy napełniać opryskiwacz ciśnieniowy.
- Przy użyciu środków opryskowych, które składają się z preparatów roślinnych, płyny muszą być filtrowane przed napełnieniem.

PL

8. Napełnianie

- Przed wykręceniem pompy podnieść zawór nadciśnieniowy (rys. 1/6) i rozkompresować istniejące ciśnienie.
- Uchwyt pompy wcisnąć całkiem do dołu i wykręcać (lewe obroty) powoli pompę.
- Napełnić pojemnik maksymalnie do 5 litrów. Zwracać uwagę na oznaczenie środka opryskowego. Przestrzegać instrukcje obsługi producenta środka opryskowego.
- Założyć pompę, wcisnąć uchwyt pompy do dołu i dokręcić z powrotem pompę (prawy gwint). Uchwyt pompy zablokowuje się wtedy w zabezpieczeniu bagnetowym. **Wskazówka:** Przenosić opryskiwacz ciśnieniowy tylko z zablokowanym zabezpieczeniem bagnetowym.

9. Opryskiwanie

- Zwolnić uchwyt pompy z zabezpieczenia bagnetowego przez lekki obrót w lewo.
- Przez poruszanie pompą (góra+dół) za pomocą uchwytu pompy wytwarza się ciśnienie w zbiorniku. Maksymalne ciśnienie w zbiorniku (nadciśnienie eksploatacyjne) nie może przekroczyć 2,5 bar. Zawór nadciśnieniowy działa przy nadciśnieniu powyżej 2,7 bar i uwalnia nadciśnienie.
- Do opryskiwania wcisnąć dźwignię zwalniającą (rys. 1/3) na uchwycie pistoletowym.
- Po zwolnieniu dźwigni zwalniającej strumień opryskowy natychmiast zatrzymuje się.
- Po każdym użyciu należy urządzenie wyczyścić i otwarte pozostawić do wyschnięcia.
- Żywotność urządzenia znacznie się wydłuża, kiedy od czasu do czasu smaruje się uszczelki oraz pierścienie samouszczelniające smarem wolnym od żywic i kwasów (wazelina).
- **Ważna wskazówka!** Mocne narażenie z powodu sposobu używania (włącznie z transportem do miejsca użycia oraz przechowywaniem w czasie nieużywania), wpływu otoczenia (miejsca użycia oraz miejsca przechowywania w czasie nieużywania), niepełne przeglądy i nieodpowiednia konserwacja prowadzą do szybszego zużycia urządzenia. Dlatego przed każdym użyciem sprawdzać stan gotowości do użycia i bezpieczeństwo użycia, przynajmniej pod względem najbardziej widocznych uszkodzeń. W szczególności w przypadku wystąpienia usterek wpływających na bezpieczeństwo, a przynajmniej co 5 lat urządzenie powinien

sprawdzić fachowiec, najlepiej przedstawiciel autoryzowanego serwisu, czy jest możliwe dalsze bezpieczne używanie.

10. Dane techniczne

Maks. napełnienie	5 l
Całkowita pojemność	6,5 l
Strumień objętości V_{max} =	1,07 l/ min
Dopuszczalne ciśnienie pracy	2,5 bar
Ciśnienie opryskiwania	1,5 - 2,5 bar
Optymalna odległość opryskiwania	0,6 m
Dopuszczalna temperatura pracy	+ 40°C
Zawór bezpieczeństwa/zawór odpowietrzający	1
Dysza stożek wklęsły	1 mm
Kąt rozpryskiwania dla dyszy	maks. 60°
Kąt odrzutu na dyszy mniejszy niż	5 N
Waga pustego urządzenia	1,1 kg

11. Czyszczenie

Po każdym użyciu należy urządzenie wyczyścić i otwarte pozostawić do wyschnięcia. Przestrzegać przy tym wskazówek dotyczących czyszczenia z instrukcji obsługi używanych środków opryskowych, a także tej instrukcji.

Pozostałe w urządzeniu resztki usuwa się ze zbiornika, przez otwór do napełniania oraz składa je do następnego użycia lub utylizuje zgodnie z obowiązującymi przepisami.

Aby wyczyścić pojemnik postępować następująco:

- Napełnić opróżniony w czasie pracy lub jak opisano wcześniej zbiornik dziesięciokrotnie większą ilością czystej wody niż pozostałe resztki.
- Zamknąć zbiornik i wielokrotnie, silnie wstrząsnąć opryskiwaczem.
- Następnie wypryskać zawartość opryskiwacza na wcześniej opryskiwaną lub wydzieloną powierzchnię.
- Powtórzyć to postępowanie.
- Zbiornik może być teraz całkowicie opróżniony przez otwór do napełniania.

12. Konserwacja membrany pompy (rys. 3-7)

Uwaga: Przed każdym przeglądem urządzenia najpierw rozkompresować je przez zawór nadciśnienia (rys. 1/6), przez proste uniesienie przycisku zaworu bezpieczeństwa w kształcie lejka.

1. Wkładkę pompy usunąć z obudowy pompy, za pomocą śrubokręta (rys. 3-5).
2. Wyciągnąć płytkę membrany (rys. 6/A).
3. Wyciągnąć membranę (rys. 6/B) i wyczyścić.
4. Wyczyszczoną lub ewentualnie nową membranę nasmarować smarem wolnym od kwasów (np. wazelina).
5. Składanie następuje w odwrotnej kolejności.

13. Zamawianie części zamiennych

Przy zamawianiu części zamiennych należy podać następujące dane:

- Typ urządzenia
- Numer artykułu
- Numer identyfikacyjny urządzenia
- Numer części zamiennej

Aktualne ceny artykułów i informacje znajdują się na stronie: www.isc-gmbh.info

14. Utylizacja i recycling

Podczas transportu, aby zapobiec uszkodzeniom, urządzenie znajduje się w opakowaniu. Opakowanie to jest surowcem, który można użytkować ponownie lub można przeznaczyć do powtórnego przerobu. Urządzenie oraz jego osprzęt składają się z różnych rodzajów materiałów, jak np. metal i tworzywa sztuczne. Uszkodzone elementy urządzenia proszę dostarczyć do punktu zbiorczego surowców wtórnych. Proszę poprosić o informację w sklepie specjalistycznym bądź w placówce samorządu lokalnego!

RO**Cuprins**

1. Domeniul de utilizare
2. Indicații de siguranță
3. Descrierea aparatului
4. Cuprinsul livrării
5. Montarea
6. Cantitățile de agenți de stropire
7. Amestecul substanțelor de protecție a plantelor
8. Umplerea
9. Stropirea
10. Date tehnice
11. Curățarea
12. Întreținerea membranei pompei
13. Comanda pieselor de schimb
14. Eliminarea și reciclarea

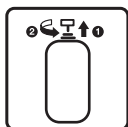
Explicarea simbolurilor de pe aparat:

Mănerul pompei se trage până la refuz în afară și se deșurubează prin rotire spre stânga.



Înainte de utilizare se vor citi instrucțiunile de folosire.



Lancea de stropit se ține strâns iar jetul de stropire nu se va îndrepta asupra persoanelor!



Unghiul jetului aplatizat 60°



Recipienții sub presiune nu se vor expune un timp îndelungat razelor solare!



Recipienții încărcăți cu agent de stropire nu se vor expune temperaturilor sub 0 grade!



Nu se vor introduce agenți de stropire agresivi și care nu sunt aprobați în acest sens în recipientul sub presiune și nu se va stropi cu aceștia!



Înainte de toate lucrările de curățare și întreținere, recipientii se vor depresura! Pentru aceasta ventilul de suprapresiune se trage în sus.

Ambalaj:

Aparatul se află într-un ambalaj pentru a împiedica pagubele de transport. Acest ambalaj este materie primă și astfel reciclabil sau poate fi reintrodus în circuitul materiilor prime.

La utilizarea aparatelor trebuie respectate câteva măsuri de siguranță, pentru a evita leziunile și pagubele:

- Citiți cu atenție aceste instrucțiuni de folosire și respectați indicațiile. Pe baza acestor instrucțiuni de folosire familiarizați-vă cu aparatul, cu utilizarea lui corectă precum și cu indicațiile de siguranță.
- Păstrați-le cu grijă, pentru a putea avea la dispoziție informațiile tot timpul.
- În cazul în care dați aparatul mai departe unei alte persoane vă rugăm să înmânați și instrucțiunile de folosire.

Noi nu preluăm nici o răspundere pentru accidente sau pagube care provin din nerespectarea acestor instrucțiuni de folosire.**1. Domeniul de utilizare**

Pulverizatorul sub presiune este conceput pentru pulverizarea agenților de stropire uzuali pentru casă și grădină. El este prevăzut în special pentru substanțele de protecție a plantelor aprobate în țara în care este utilizat, suplimentar, distrugerea buruienilor precum și pentru împrăștierea îngrășămintelor lichide. Acești agenți sunt compatibili în mod nelimitat cu materialele din care aparatul este construit.

Vă rugăm să țineți deasemenea cont de faptul că aparatele noastre nu sunt construite pentru utilizare în scopuri meșteșugărești sau industriale. Nu ne asumăm nici o răspundere pentru eventualele probleme survenite ca urmare a utilizării aparatului în întreprinderi lucrativ, meșteșugărești sau industriale precum și în alte activități similare.

2. Indicații de siguranță:

- Substanțele de protecție a plantelor se vor folosi pe câmpii numai dacă sunt admise în sectorul agricol, forestier sau grădinarit. Utilizarea lor este însă interzisă în imediata apropiere a apelor de suprafață și a celor de coastă.
- Se va împiedica accesul copiilor la aparat prin

măsuri corespunzătoare.

- Pulverizator sub presiune nu se pretează la stropirea lichidelor de stropit care au o temperatură mai mare decât temperatura de funcționare de 40°C, precum și lichidelor acide, caustice și inflamabile cu punctul de aprindere sub 55°C. Deasemenea cu acest aparat nu se vor stropi agenți de impregnare.
- **Atenție!** Lichidele inflamabile pulverizate sunt ușor inflamabile chiar și peste un punct de aprindere de 55°C.
- Nu curățați duzele înfundate sau componentele mici prin suflare cu gura.
- Duzele înfundate se vor curăța cu sârme pentru duză corespunzătoare sau cu agenți de curățare corespunzători.
- Agenții de stropit se vor amesteca și prelucra întotdeauna conform indicațiilor producătorului.
- Pregătiți numai atâta lichid de stropit, cât este nevoie.
- Umpleți în așa fel, încât să nu se scurgă nimic și să nu stropescă lichid înapoi.
- Nu se va stropi pe persoane, animale sau în ape.
- La stropirea substanțelor de protecție a plantelor și a agenților de combatere a dăunătorilor se va purta întotdeauna îmbrăcăminte de protecție, deoarece în timpul stropirii se pot forma stropi fini.
- Nu mâncați, fumați sau beți în timpul lucrului cu substanțe de protecție a plantelor.
- La umplerea de la rețeaua de apă potabilă, nu introduceți furtunul de umplere în lichidul de stropit, fără a lua măsurile de siguranță corespunzătoare.
- Umplerea din ape de suprafață este permisă numai cu aprobare oficială și prin evitarea oricărui impurificări.
- Țineți cont de direcția vântului și nu stropiți niciodată contra vântului. Evitați scurgerea lichidului de stropire pe suprafețele care nu trebuie tratate.
- După terminarea lucrului spălați-vă temeinic pe mâini și pe față.
- După fiecare pauză mai îndelungată de folosire și înainte de utilizarea din nou a aparatului de stropit se va controla dacă acesta nu prezintă anumite defecte.
- Piese defecte se vor schimba imediat.
- Folosiți numai piese de schimb originale.
- Aparatul nu se va lăsa la soare chiar și atunci când este gol.
- Pe timp de iarnă aparatul se va curăța complet și se va păstra uscat pentru a se evita pagubele provocate de îngheț.
- Pentru pagube care intervin în urma lucrărilor de reparație defectuase și a manevrării

RO

necorespunzătoare respectiv nerespectarea domeniului de utilizare, nu putem prelua nici o răspundere.

- Deschiderea aparatului sau efectuarea lucrărilor de întreținere la aparat sunt permise numai atunci când recipientul nu este sub presiune.
- Pentru depresurare se scoate dopul în formă de pâlnie de la ventilul de suprapresiune.
- Țineți cont de fișele cu datele de siguranță pentru substanțele chimice și prelucrarea acestora conform DIN 52 900 "DIN- fișă cu datele de siguranță pentru substanțele chimice și prelucrarea acestora" și fișa AID 2079 "Umplerea aparatelor de stropire pentru protecția plantelor". Printre substanțele de protecție a plantelor se numără de exemplu: erbicidele, insecticidele, fungicidele și regulatorii de creștere precum și substanțele prevăzute drept adaos la cele menționate mai sus pentru modificarea proprietăților sau modului de acțiune a acestora.
- După fiecare scoatere din folosință sau înaintea oricărei lucrări de întreținere la aparat, se va depresura aparatul prin ridicarea ventilul de suprapresiune.
- Înainte de fiecare început de sezon și în caz de utilizare regulată cel puțin odată pe lună, verificați aparatul dacă este etanș și dacă toate componentele sunt apte de folosință la suprapresiunea în condiții de exploatare de 2,5 bari, atât în stare de funcționare cât și în repaus.
- **Indicație importantă:** Solicitarea puternică datorată modului de folosire (inclusiv al transportului la locul de utilizare sau la depozitare pe timpul neutilizării), a influențelor mediului ambiant (la locul de utilizare și la locul de depozitare pe timpul neutilizării), întreținerea și îngrijirea defectuase pot duce la uzarea pretimpurie a aparatului. De aceea, înaintea oricărei utilizări se va controla dacă aparatul funcționează și este sigur, cel puțin în ce privește defectele vizibile din exterior. În special la depistarea unor defecte alarmante pentru siguranță însă cel puțin la fiecare 5 ani, aparatul trebuie controlat de un expert sau cel mai bine de către un service de întreținere, dacă funcționarea acestuia este nepericuloasă sau dacă mai este posibilă utilizarea lui.

3. Descrierea aparatului (Fig. 1)

1. Mânerul pompei/ mânerul de transport
2. Lance de stropit
3. Levier de declanșare a stropirii
4. Recipient

16

5. Curea de transport
6. Ventil de suprapresiune - de siguranță
7. Pâlnie de umplere integrată
8. Cap de stropire reglabil

4. Cuprinsul livrării

- Pulverizator sub presiune
- Lance de stropit
- Curea de transport

5. Montarea

- Țeava de stropit se înșurubează la mânerul pistolului (Fig. 2).
- Ventilul de suprapresiune nu se deșurubează (Fig. 1/6)!
- Verificați dacă înșurubarea furtunului la mânerul pistolului și la recipient este corectă!

6. Cantitățile de agenți de stropire

Indicație: Preparați agentul de stropire întotdeauna conform indicațiilor producătorului agentului. Cantitatea se va alege în funcție de necesarul efectiv.

Valori de referință pentru protecția plantelor

Culturi joase	0,3 – 0,5 litri pentru 10 m ²
Tufe joase	1,0 – 1,5 litri pentru 10m ²
Pomi antrenați pe spalier, arbuști fusiformi	0,5 – 1,0 litri / buc.
Arbuști mai mari	2,0 litri / buc.
Pomi mai bătrâni și singuratici	3,0 – 5,0 litri / buc..

7. Amestecul substanțelor de protecție a plantelor

- Preparați substanțele de protecție a plantelor numai în aer liber și niciodată în spații locative, grajduri sau magazii pentru alimente și furaje.
- Preparați substanțele de protecție a plantelor într-un recipient separat și amestecați-le bine. Abia după aceea umpleți pulverizatorul sub presiune.
- La folosirea agenților de stropire preparați din preparate pe bază de plante, aceștia trebuie filtrați înainte de umplere.

8. Umplerea

- Înainte de deșurubarea pompei ridicați ventilul de suprapresiune (Fig. 1/6) și lăsați să iasă suprapresiunea eventual existentă.
- Apăsați mânerul pompei complet în jos și scoateți încet afară pompa prin rotire spre stânga.
- Umpleți recipientul până la marcajul de maxim 5 litri cu agent de stropire. Țineți cont de indicațiile producătorului agentului de stropire respectiv.
- Așezați la loc pompa, apăsați mânerul acesteia în jos și înșurubați din nou pompa prin rotire spre dreapta. Mânerul pompei se va bloca în siguranța de tip baionetă. **Indicație:** transportați pulverizatorul sub presiune numai cu siguranța de tip baionetă blocată.

9. Stropirea

- Mânerul pompei se scoate din siguranța de tip baionetă printr-o ușoară rotire spre stânga.
- Prin mișcarea (în sus și în jos) mânerului pompei se formează presiune în recipient. Presiunea maximă din recipient (suprapresiunea în condiții de exploatare) nu are voie să depășească 2,5 bari. La o presiune mai mare de 2,7 bari ventilul de suprapresiune se declanșează și lasă să iasă presiunea excesivă.
- Pentru pulverizare se apasă levierul de declanșare a stropirii (Fig. 1/3) de la mânerul pistolului.
- După eliberarea levierului de declanșare, jetul de stropire se oprește imediat.
- După fiecare utilizare aparatul se va curăța și se va lăsa să se usuce în stare deschisă.
- Durata de funcționare a aparatului poate fi prelungită considerabil dacă din când în când inelele de etanșare și manșetele se ung cu unsoare pe bază de rășină și neacidă (vaselină).
- **Indicație importantă:** Solicitarea puternică datorată modului de folosire (inclusiv al transportului la locul de utilizare sau la depozitare pe timpul neutilizării), a influențelor mediului ambiant (la locul de utilizare și la locul de depozitare pe timpul neutilizării), întreținerea și îngrijirea defectuase pot duce la uzarea pre timpurie a aparatului. De aceea, înaintea oricărei utilizări se va controla dacă aparatul funcționează și este sigur, cel puțin în ce privește defectele vizibile din exterior. În special la depistarea unor defecte alarmante pentru siguranță însă cel puțin la fiecare 5 ani, aparatul trebuie controlat de un expert sau cel mai bine

de către un service de întreținere, dacă funcționarea acestuia este nepericuloasă sau dacă mai este posibilă utilizarea lui.

10. Date tehnice

max. Capacitatea de umplere	5 l
Capacitatea de umplere totală	6,5 l
Debit volumetric V_{max} =	1,07 l /min
Suprapresiunea în condiții de exploatare admisă	2,5 bar
Presiunea de stropire	1,5 - 2,5 bar
Distanța optimală de stropire	0,6 m
Temperatura de lucru admisă	+ 40 °C
Ventil de siguranță/ventil de dezaerare	1
Duze	con gol 1 mm
Unghiul maxim de stropire al duzei	60°
Forța de recul la duză	mai mică de 5 N
Greutatea fără conținut	1,1 kg

11. Curățare

După fiecare utilizare aparatul se va curăța și se va lăsa recipientul să se usuce în stare deschisă. Țineți cont de instrucțiunile privind curățarea aparatului din instrucțiunile de utilizare ale agentului de stropire utilizat și din aceste instrucțiuni.

Agentul de stropire rămas în aparat se golește prin orificiul de umplere al recipientului și se depozitează pentru utilizări ulterioare sau se elimină conform prevederilor în vigoare.

Executați curățarea precum urmează.

- După golirea recipientului prin stropire sau golirea lui așa cum s-a descris anterior, completați recipientul cu o cantitate de apă clară de 10 ori mai mare decât cantitatea de agent de stropire rămasă în recipient.
- Închideți recipientul și scuturați pulverizatorul sub presiune de mai multe ori cu putere.
- Stropiți apoi conținutul pulverizatorului sub presiune pe suprafața tratată anterior sau pe suprafața rămasă.
- Repetați acest procedeu.
- Recipientul poate fi golit acum în totalitate prin intermediul orificiului de umplere.

RO

12. Întreținerea membranei pompei (Fig. 3-7)

Atenție: Înaintea oricărei lucrări de întreținere se va depresura mai întâi aparatul prin intermediul ventilului de suprapresiune (Fig. 1/6) prin ridicarea dopului sub formă de pâlnie de la ventilul de siguranță.

- Ajutajul pompei se va îndepărta din carcasa pompei cu ajutorul unei șurubelnițe (Fig. 3-5).
- Se îndepărtează contraplaca membranei (Fig. 6/A).
- Se scoate membrana (Fig. 6/B) și se curăță.
- Membranele curățate sau eventual înlocuite se vor unge cu unsoare neacidă (de exemplu vaselină).
- Montarea se va efectua în ordine inversă.

13. Comanda pieselor de schimb

La comanda pieselor de schimb trebuie să menționați următoarele date:

- Tipul aparatului
- Numărul articolului
- Numărul de identificare al aparatului
- Numărul piesei de schimb necesare

Informații și prețuri actuale găsiți la adresa www.isc-gmbh.info

14. Eliminare și reciclare

Aparatul se află într-un ambalaj pentru a împiedica pagubele de transport. Acest ambalaj este o materie primă și este astfel re folosibil sau poate fi readus în circuitul de revalorificare a materiilor prime. Aparatul și accesoriile acestuia constau din materiale diferite, cum ar fi metal și materiale plastice. Expediați componentele defecte la centrele de colectare ale deșeurilor speciale. Consultați în acest sens magazinele de specialitate sau administrația comunală!

Съдържание

1. Сфера на приложение
2. Указания за безопасност
3. Описание на уреда
4. Обем на доставка
5. Монтаж
6. Количества средства за пръскане
7. Приготвяне на препарати за растителна защита
8. Пълнене
9. Пръскане
10. Технически данни
11. Почистване
12. Поддръжка на мембраната на помпата
13. Поръчване на резервни части
14. Отстраняване на отпадъци и повторна употреба

Обяснение на символите върху уреда:



Издърпайте лоста на помпата докато стигне ограничителя и завъртете наляво.



Преди използване прочетете упътването за употреба.



Дръжте разпръсквателната тръба с дюза здраво и не насочвайте пръскащата струя към хора!



Ъгъл на леко наклонената струя 60°



Не излагайте на постоянно слънчево облъчване намиращия се под налягане резервоар!



Не излагайте на минусови температури напълнения с пръскащи средства резервоар!



Не пълнете съда под налягане с никакви не разрешени или разяждащи пръскащи средства и не пръскайте с тях!



Преди всякаква работа по почистването и поддръжката освободете резервоара от налягане! Изтеглете нагоре клапана за свръхналягане и изпуснете налягането!

BG**Опаковка:**

Уредът е в опаковка, за да се избегнат щети при транспортирането. Тази опаковка представлява суровина и затова може да се използва повторно или да се върне към цикъла за повторна преработка на суровините.

При използването на уредите трябва да се спазват някои предпазни мерки, свързани с техниката на безопасност, за да се предотвратят наранявания и щети:

- Прочетете внимателно упътването за употреба и съблюдавайте указанията в него. Запознайте се с уреда въз основа на това ръководство за употреба, с правилната употреба, както и с разпоредбите за безопасност.
- Пазете го добре, за да разполагате с информацията по всяко време.
- В случай, че трябва да предадете уреда на други лица, моля, предайте им заедно с него и това упътване за употреба.

Ние не поемаме отговорност за злополуки или щети, възникващи вследствие на не съблюдаване на това упътване.

1. Сфера на приложение

Пръскачката под налягане е подходяща за пръскане с пръскащи средства, използвани в къщи и градини. Това се отнася за разрешените в страната на използване препарати за растителна защита и допълнително за препарати за унищожаване на плевели, както и за течни торове. Тези средства са съвместими без ограничения с използваните за уреда материали.

Моля, обърнете внимание, че по предназначение нашите уреди не са конструирани за стопанска, занаятчийска или индустриална употреба. Ние не поемаме гаранция, ако уредът се използва в стопански, занаятчийски или индустриални предприятия, както и при еквиваленти дейности.

2. Указания за безопасност:

- Препаратите за растителна защита може да се използват върху свободни площи земя, само доколкото тя се ползва в селското, горското стопанство или в градини. Все пак те не трябва да се употребяват в надземни

водоеми и крайбрежни води или непосредствено до тях.

- Чрез подходящи мерки трябва да се предотврати достъпът на деца.
- Пръскачката под налягане не е пригодена за пръскане с течности над разрешената работна температура 40 °C както и със съдържащи киселина и разяждащи течности с температура на възпламеняване под 55 °C. Също не трябва да се пръска с импрегниращи средства.
- **Внимание!** Разпръсквани възпламеняващи се средства се взривяват лесно и при температура на възпламеняване над 55 °C.
- Не издухвайте с уста запушени дюзи или малки части.
- Почиствайте запушени дюзи само с подходяща тел за дюзи и подходящ почистващ препарат.
- Смесвайте и обработвайте пръскащите средства винаги според указанията на производителя.
- Слагайте толкова течност за пръскане, колкото е необходимо.
- Пълнете така че да не изтича нищо встрани и да пръска в обратна посока.
- Не пръскайте върху хора, животни или във водоеми.
- При пръскане с препарати за растителна защита и пестициди винаги носете защитно облекло, тъй като при пръскане се образуват фини капчици.
- По време на работа с препарати за растителна защита да не се яде, пуши и пие.
- При пълнене с вода от водопроводната мрежа не оставяйте маркуча да потъне в течността за пръскане без да вземете предпазни мерки.
- Черпенето на вода от повърхностни водоеми само с официално разрешение и като се избягват всякакви замърсявания.
- Спазвайте посоката на вятъра и никога не пръскайте срещу вятъра. Избягвайте отнасяне на пръскаща течност към площи, които не трябва да се обработват.
- След приключване на работа основно почистете ръцете и лицето си.
- След всяко продължително извеждане извън експлоатация и повторен пуск в експлоатация пръскачката трябва да се провери за евентуални повреди.
- Дефектни части моля веднага да се подменят.
- Използвайте само оригинални резервни части.
- Не оставяйте уреда, зареден и не зареден, на силно слънчево облъчване.

- През зимата почистете уреда изцяло и го съхранявайте на сухо място, за да не се появят повреди вследствие на замръзване.
- Не можем да поемем отговорност за повреди, предизвикани от некомпетентен ремонт и некомпетентно боравене с уреда респ. използване в несвойствени области на приложение.
- Отваряне на уреда и провеждане на техническа поддръжка на уреда се разрешава, само ако резервоарът не е под налягане.
- За да се изпусне налягането да се извади фуниевидния бутон от клапана за свръхналягане.
- Моля да обърнете внимание на таблиците с безопасни параметри за химически вещества и приготвяне според DIN 52 900 „DIN-таблицы с безопасни параметри за химически вещества и приготвяне“ и AID Упътване 2079 „Пълнене на уреди за растителна защита“ Към препаратите за растителна защита спадат напр. хербициди, инсектициди, фунгициди и регулатори на растежа както и вещества, които са предназначени да се прибавят към тези средства при употреба, за да променят свойствата им или начина им на действие.
- След всяко извеждане извън експлоатация и преди всяка техническа поддръжка на уреда винаги първо да се изпусне налягането посредством клапана за свръхналягане с повдигане на вентила за свръхналягане.
- В началото на всеки сезон и при редовна употреба поне веднъж месечно уреда да се проверява за херметичност и функционална годност на всички части при 2,5 bar работно свръхналягане в режим на работа и покой.
- **Важно указание:** Силно натоварване въз основа на начин на работа (вкл. транспорт до мястото на използване на уреда и съхранение при не използването му), влияния на околната среда (на мястото на използване и мястото на съхранение при не използване), недостатъчна техническа поддръжка и грижи могат да доведат до преждевременно износване на уреда. Ето защо преди всяка употреба той трябва да се провери за надеждно и функционално годно състояние, все пак поне за забележими отвън повреди. Компетентни технически лица, най-добре служба за техническа поддръжка, трябва да проверят по-специално при поява на недостатъци предизвикващи съмнение в надеждността, все пак поне 5 години, дали по-нататък е възможна безопасна работа на

уреда.

3. Описание на уреда (фиг. 1)

1. Дръжка за помпата/ дръжка за носене
2. Разпръсквателна тръба с дюза
3. Задействащ лост
4. Резервоар
5. Ремък за носене
6. Предпазен клапан за свръхналягане
7. Вградена фуния за пълнене
8. Регулираща разпръсквателна глава

4. Обем на доставката

- Пръскачка под налягане
- Разпръсквателна тръба с дюза
- Носещ ремък

5. Монтаж

- Завинтете разпръсквателя за пистолетната дръжка (фиг. 2).
- Не развъртайте предпазния клапан за повишено налягане (фиг. 1/6)!
- Проверете дали винтовите свързвания на маркуча с пистолетната дръжка и резервоара са здрави!

6. Количества средства за пръскане

Забележка: Препарати за пръскане пригответе винаги по указанията на производителя на препарати.

Количеството се избира според действителната нужда.

Исходни данни за защитата на растенията

Земни култури	0,3 – 0,5 литра за 10 м ²
По-ниски храсти	1,0 – 1,5 литра за 10 м ²
Шпалирни дървета, нискорасли овошки	0,5 – 1,0 литра за брой
По-високи нискорасли овошки	2,0 литра за брой
По-възрастни, свободно стоящи дървета	3,0 – 5,0 литра за брой

7. Приготвяне на препаратите за растителна защита

- Никога не приготвяйте препаратите за растителна защита в жилищни помещения, обори или складови помещения за хранителни или фуражни продукти, а само на открито.
- Сипете препаратите за растителна защита в отделен съд и предварително ги разбъркайте добре. Едва тогава ги напълнете в пръскачката под налягане.
- При употребата на средства за растителна защита, приготвени от растителни препарати, тези течности трябва да се филтрират преди напълването.

8. Пълнене

- Преди развинтването на помпата повдигнете клапана за повишено налягане (фиг. 1/6) и изпуснете евентуално наличното повишено налягане.
- Натиснете дръжката на помпата съвсем надолу и бавно развъртете (ляво въртене) помпата.
- Напълнете резервоара с препарата за растителна защита максимално до 5 литровата маркировка. Съблюдавайте указанията на производителя на препаратите за растителна защита.
- Поставете помпата, натиснете дръжката на помпата надолу и завъртете помпата (дясно въртене) отново здраво. При това дръжката влиза в байонетния предпазител.
Забележка: Транспортирайте помпата под налягане само с вкаран байонетен предпазител.

9. Пръскане

- Отпуснете дръжката на помпата от байонетния предпазител чрез леко завъртане наляво.
- Чрез напмпващи движения (нагоре и надолу) на дръжката на помпата се създава налягане в резервоара. Максималното налягане в резервоара (работно свръхналягане) не трябва да надвишава 2,5 бара. Клапанът за повишено налягане реагира при повече от 2,7 бара и изпуска повишеното налягане.
- За пръскане натиснете изключващия лост (фиг. 1/3) на пистолетната дръжка.

- След отпускане на изключващия лост пръскащата струя спира незабавно.
- След всяка употреба уредът трябва да се почиства и да се остави отворен да изсъхне.
- Продължителността на живот на уреда се удължава значително, когато уплътнителните пръстени и маншети от време на време се мажат със свободна от смола и киселини мазнина (вазелин).
- **Важно указание:** Голямо натоварване въз основа на режима на работа (вкл. транспорта до мястото на използване и съхранението при неизползване), влияния на околната среда (на мястото на използване и мястото на съхранение при неизползване), неправилна поддръжка и техническо обслужване могат да доведат до преждевременно износване на уреда. Затова преди всяко ползване трябва да се провери за сигурното и годно за работа състояние, най-малкото за външно проявени повреди. Особено при настъпването на съмнителни за безопасността дефекти трябва поне на всеки 5 години компетентни лица, най-добре отдел по поддръжка, за проверят дали е възможна по-нататъшна безопасна експлоатация.

10. Технически данни

Макс. количество на пълнене	5 л
Общо количество на пълнене	6,5 л
Обемен ток V_{max} =	1,07 л/мин
Допустимо свръхналягане	2,5 бара
Налягане при пръскане	1,5 - 2,5 бара
Оптимално разстояние при пръскане	0,6 м
Допустима работна температура	+40 °C
Предпазен клапан/ Въздушен клапан	1
Дюза	коничен отвор 1 мм
Дюзов ъгъл на пръскане	макс. 60°
Ъгъл на отскок към дюзата	по-малък от 5 N
Собствено тегло	1,1 кг

11. Почистване

След всяка употреба уредът трябва да се почиства и резервоарът да се остави в отворено положение да изсъхне. Към това съблюдавайте указанията за почистване на упътването за употреба на използвания препарат за пръскане, а също и това упътване.

Останали в уреда остатъци следва да се отстранят от резервоара през отвора за наливане и за по-нататъшно ползване да се складираат помежду или да се освободят според валидните предписания.

За почистването процедирайте както следва.

- Напълнете празния, отлят под налягане или, както е описано по-горе, изпразнения резервоар с 10-кратно количество от останалото остатъчно количество бистра вода.
- Затворете резервоара и разклатете силно пръскачката под налягане няколко пъти.
- След това изпръскайте съдържанието на пръскачката върху по-рано обработваната или празната остатъчна повърхност.
- Повторете тази процедура.
- Резервоарът сега може да бъде изпразнен без остатък посредством отвора за наливане на резервоара.

12. Поддръжка на мембраната на помпата (фиг. 3-7)

Внимание: Преди всяка поддръжка на уреда освобождавайте налягането винаги чак през предпазния клапан за повишено налягане (фиг. 1/6) чрез леко повдигане на фуниевидния бутон на предпазния клапан.

1. Отстранете помпения накрайник с помощта на отвертка от корпуса на помпата (фиг. 3-5).
2. Отстранете мембранната насрещна плоча (фиг. 6/A).
3. Свалете и почистете мембраната (фиг. 6/B).
4. Смажете почистената или евентуално новата мембрана с безкиселинна мазнина (напр. вазелин).
5. Сглобяването протича в обратна последователност.

13. Поръчване на резервни части

При поръчване на резервни части би трябвало да са подадени следните данни:

- Тип на уреда
- Артикулен номер на уреда
- Идентификационен номер на уреда
- Номер резервна част на необходимата резервна част

Актуални цени и информация ще намерите на www.isc-gmbh.info

14. Отстраняване на отпадъци и повторна употреба

Уредът се намира в опаковка, за да се предотвратят щети при транспортирането. Тази опаковка представлява суровина и затова може да се използва повторно или да се върне към цикъла за повторна преработка на суровините. Уредът и неговите части са съставени от различни материали, като например метал и пластмаси. Изхвърлете дефектните монтажни части за екологосъобразно отстраняване на отровни отпадъци. Осведомете се в специализиран магазин или в общинската администрация.

GR**Περιεχόμενα**

1. Πεδίο χρήσης
2. Υποδείξεις ασφαλείας
3. Περιγραφή της συσκευής
4. Συμπαραδιδόμενα
5. Τοποθέτηση
6. Ποσότητες υλικού ψεκασμού
7. Προετοιμασία φυτοφάρμακου
8. Πλήρωση
9. Ψεκασμός
10. Τεχνικά χαρακτηριστικά
11. Καθαρισμός
12. Συντήρηση της μεμβράνης της αντλίας
13. Παραγγελία ανταλλακτικών
14. Διάθεση στα απορρίμματα και επαναχρησιμοποίηση

Εξήγηση των συμβόλων επάνω στη συσκευή:

Τραβήξτε προς τα έξω το μοχλό της αντλίας μέχρι το τέρμα και ξεβιδώστε τον προς τα αριστερά.



Να διαβάσετε τις Οδηγίες χρήσης πριν χρησιμοποιήσετε τη συσκευή.



Κρατήστε την ψεκαστική λόγχη και μη τείνετε την ψεκαστική ακτίνα προς άλλα άτομα!



Γωνία επίπεδης εκτόξευσης 60°



Μην εκθέτετε τους υπό πίεση ευρισκόμενους περιέκτες σε συνεχή ηλιακή ακτινοβολία!



Μην εκθέτετε το περιέκτη με το ψεκαστικό σε θερμοκρασίες κάτω από το μηδέν!



Μη γεμίζετε στο δοχείο υπό πίεση και μη ψεκάσετε υλικά μη εγκεκριμένα ή καυστικά!



Πριν από εργασίες καθαρισμού και συντήρησης να αποπιέζεται ο περιέκτης!
Τραβήξτε την βαλβίδα υπερπίεσης προς τα επάνω και εκκενώστε την πίεση!

Συσκευασία:

Η συσκευή βρίσκεται σε μία συσκευασία προς αποφυγή ζημιών κατά τη μεταφορά. Αυτή η συσκευασία αποτελείται από πρώτες ύλες και έτσι μπορεί να επαναχρησιμοποιηθεί ή να ανακυκλωθεί.

Κατά τη χρήση των συσκευών πρέπει να τηρούνται μερικές υποδείξεις ασφαλείας προς αποφυγή τραυματισμών ή ζημιών:

Διαβάστε προσεκτικά την οδηγία χρήσης και ακολουθήστε τις υποδείξεις. Με τη βοήθεια της Οδηγίας χρήσης να εξοικειωθείτε με τη συσκευή, με τη σωστή της χρήση και τις υποδείξεις ασφαλείας. Φυλάξτε τις καλά για να έχετε τις πληροφορίες πάντα στη διάθεσή σας.

Εάν παραδώσετε τη συσκευή σε άλλα πρόσωπα, παραδώστε μαζί και αυτές τις οδηγίες χρήσης.

Δεν αναλαμβάνουμε καμία ευθύνη για ατυχήματα ή ζημιές που οφείλονται σε μη τήρηση αυτής της οδηγίας.**1. Πεδίο χρήσης**

Το ψεκαστικό πίεσης προορίζεται για τον ψεκασμό υλικών για το σπίτι ή τον κήπο. Εδώ συμπεριλαμβάνονται τα στην χώρα χρήσης εγκεκριμένα φυτοφάρμακα και επιπλέον παρασιτοκτόνα και υγρά λιπάσματα. Αυτά τα υλικά είναι απεριόριστα συμβατά με τις ύλες που χρησιμοποιήθηκαν για τη συσκευή.

Παρακαλούμε να προσέξετε, πως οι συσκευές μας δεν έχουν κατασκευαστεί για επαγγελματική, βιοτεχνική και βιομηχανική χρήση. Δεν αναλαμβάνουμε καμμία εγγύηση, εάν η συσκευή χρησιμοποιηθεί σε βιοτεχνίες ή βιομηχανίες ή σε παρόμοιες εργασίες.

2. Υποδείξεις ασφαλείας:

- Τα φυτοφάρμακα επιτρέπεται να χρησιμοποιούνται σε εκτάσεις γεωργικής, δασοκομικής ή κηπευτικής χρήσης. Δεν επιτρέπεται όμως η χρήση τους κοντά σε επιφανειακά ύδατα και στις ακτές.
- Να απαγορεύεται με κατάλληλα μέτρα η πρόσβαση παιδιών.
- Το ψεκαστικό πίεσης δεν ενδείκνυται για ψεκασμό υγρών με θερμοκρασία άνω της επιτρεπτής θερμοκρασίας λειτουργίας των 40°C ούτε και για ψεκασμό υγρών που

περιέχουν οξέα, καυστικών και εύφλεκτων υγρών με σημείο ανάφλεξης κάτω των 55°C. Πίσης δεν επιτρέπεται ο ψεκασμός αδιαβροχοποιητικών μέσων.

Προσοχή! Τα ψεκαζόμενα εύφλεκτα υγρά συνεχίζουν να είναι εύφλεκτα και σε σημείο ανάφλεξης άνω των 55°C.

- Τα βουλωμένα ακροφύσια ή μικροεξαρθήματα να μην ξεβουλώνονται με το στόμα.
- Να καθαρίζετε τα βουλωμένα ακροφύσια με κατάλληλο σύρμα ακροφυσίων ή με κατάλληλο καθαριστικό.
- Να αναμειγνύετε και να επεξεργάζεστε το ψεκαστικό πάντα σύμφωνα με τις οδηγίες του παραγωγού.
- Να προετοιμάζετε μόνο τόσο υγρό, όσος χρειάζεστε.
- Να το γεμίζετε έτσι ώστε να μην χύνεται τίποτα.
- Μην ψεκάζετε προς την κατεύθυνση ανθρώπων, ζώων ή σε ύδατα.
- Κατά τον ψεκασμό φυτοφαρμάκων και παρασιτοκτόνων να φοράτε πάντα προστατευτικό ρουχισμό, διότι κατά τον ψεκασμό δημιουργούνται σταόνες.
- Κατά την εργασία με φυτοφάρμακα να μην τρώτε, να μην καπνίζετε και να μην πίνετε.
- Κατά την πλήρωση από το δίκτυο να μην βυθίζετε τον σωλήνα χωρίς μέτρα ασφαλείας στο υγρό ψεκασμού.
- Αφαίρεση από επιφανειακά ύδατα μόνο με άδεια από τις Αρχές και με αποφυγή οποιασδήποτε ρύπανσης.
- Προσέξτε την κατεύθυνση του αέρα και ποτέ μην ψεκάζετε αντίθετα προς τον αέρα. Να αποφεύγετε την απόκλιση του ψεκαστικού μέσου σε επιφάνειες που δεν θέλετε να επεξεργαστείτε.
- Μετά την περάτωση της εργασίας να πλένετε καλά τα χέρια και το πρόσωπο.
- Μετά από κάθε μη χρήση μεγαλύτερης διάρκειας και νέα θέση σε λειτουργία να ελέγχετε την ψεκαστική συσκευή για ενδεχόμενες βλάβες.
- Να αντικαθίστανται αμέσως ενδεχομένως ζημωθέντα εξαρτήματα.
- Να χρησιμοποιείτε μόνο γνήσια ανταλλακτικά.
- Μην εκτίθετε τη συσκευή στην ηλιακή ακτινοβολία ούτε σε γεμάτη ούτε σε άδεια κατάσταση.
- Το χειμώνα να καθαρίζετε καλά τη συσκευή και να την διατηρείτε στεγνή, έτσι ώστε να μην προκληθούν βλάβες από παγετό.
- Για βλάβες από όχι σωστές επισκευές και όχι ενδειγμένο χειρισμό ή χρήση εκτός προορισμού, δεν αναλαμβάνουμε καμμία

GR

ευθύνη.

- Το άνοιγμα της συσκευής και η εκτέλεση εργασιών συντήρησης στη συσκευή επιτρέπεται μόνο, όταν ο περιέκτης είναι αποπυκνωμένος.
- Για την εκκένωση της πίεσης τραβήξτε προς τα έξω το κουμπί της βαλβίδας υπερπίεσης.
- Παρακαλούμε να προσέξετε τα Δελτία Δεδομένων Ασφαλείας για χημικές ύλες και παρασκευάσματα κατά DIN 52 900 „Δελτίο Δεδομένων Ασφαλείας για χημικές ύλες και παρασκευάσματά τους“ και το Ενημερωτικό Δελτίο AID 2079 „Πλήρωση συσκευών προστασίας φυτών“ στα οποία περιλαμβάνονται π.χ. ζιζανιοκτόνα, εντομοκτόνα, μηκυτοκτόνα και ρυθμιστές ανάπτυξης, καθώς και ύλες που προορίζονται ως συμπληρωματικές αυτών των μέσων για την αλοιώση των ιδιοτήτων ή της δράσης τους.
- Μετά από κάθε λήξη λειτουργίας ή πριν από κάθε εργασία συντήρησης να εκκενώνετε πάντα την πίεση μέσω της βαλβίδας υπερπίεσης με ανύψωση της βαλβίδας υπερπίεσης.
- Στην αρχή κάθε σεζόν και σε περίπτωση τακτικής χρήσης να ελέγχετε τη συσκευή τουλάχιστον μία φορά το μήνα για στεγανότητα και άψογη λειτουργία όλων των τμημάτων σε 2,5 bar υπερπίεση λειτουργίας κατά τη λειτουργία και ακινητοποίηση.
- **Σημαντική υπόδειξη:** Μεγάλη καταπόνηση λόγω του τρόπου λειτουργίας (συμπερ. και της μεταφοράς στο τόπο χρήσης και της φύλαξης σε περίπτωση μη χρήσης), επιδράσεις περιβάλλοντος (του τόπου χρήσης και του τόπου φύλαξης σε περίπτωση μη χρήσης), ελλιπής συντήρηση και περιποίηση δεν αποκλείεται να προκαλέσουν πρόωρη φθορά της συσκευής. Για το λόγο αυτό πριν από κάθε χρήση να ελέγχετε την ασφαλή κατάσταση, τουλάχιστον όμως να ελέγχετε για εξωτερικά ορατές ζημιές. Ιδιαίτερα σε περίπτωση που προκύψουν ελλείψεις σημαντικές για την ασφάλεια, τουλάχιστον όμως κάθε 5 χρόνια, να ελέγχουν ειδικευμένοι τεχνικοί, κατά προτίμηση ένα συνεργείο για σέρβις, εάν είναι δυνατή η συνέχιση ασφαλούς λειτουργίας.

3. Περιγραφή της συσκευής (εικ. 1)

1. Χειρολαβή αντλίας και μεταφοράς
2. Λόγχη ψεκασμού
3. Μοχλός ενεργοποίησης
4. Δοχείο
5. Λουρί μεταφοράς

26

6. Βαλβίδα ασφαλείας για υπερπίεση
7. Ενσωματωμένο χωνί πλήρωσης
8. Ρυθμιζόμενη ψεκαστική κεφαλή

4. Συμπαριδόμενα

- Ψεκαστικό πίεσης
- Λόγχη ψεκασμού
- Λουρί μεταφοράς

5. Τοποθέτηση

- Βιδώστε τον σωλήνα ψεκασμού στην λαβή πιστολιού (εικ. 2).
- Μην ξεβιδώνετε προς τα έξω τη βαλβίδα υπερπίεσης (εικ. 1/6)!
- Ελέγξτε εάν είναι καλά σφιχτοί οι βιδωτοί σύνδεσμοι για το σωλήνα στη λαβή σε σχήμα πιστολιού και στο δοχείο!

6. Ποσότητες υλικού ψεκασμού

Υπόδειξη: Να παρασκευάζετε το ψεκαστικό μέσω πάντα σύμφωνα με τις οδηγίες του παραγωγού. Να επιλέγετε την ποσότητα βάσει της πραγματικής ανάγκης.

Ενδεικτικές τιμές για φυτοφάρμακα

Χαμηλά φυτά	0,3 – 0,5 λίτρα για 10 m ²
Χαμηλοί θάμνοι	1,0 – 1,5 λίτρα για 10m ²
Δέντρα σπαλιέρας	0,5 – 1,0 λίτρα ανά τεμάχιο
Μεγαλύτερα δέντρα	2,0 λίτρα ανά τεμάχιο
Παλαιότερα, ελευθερα δέντρα	3,0 – 5,0 λίτρα ανά τεμάχιο

7. Προετοιμασία φυτοφάρμακου

- Ποτέ μην προετοιμάζετε φυτοφάρμακα σε κατοικίες, στάβλους ή αποθήκες για τρόφιμα ή ζωοτροφές, αλλά μόνο στο ύπαιθρο.
- Να προετοιμάζετε τα φυτοφάρμακα σε χωριστούς περιέκτες και να κάνετε καλή προανάμιξη. Μόνο τότε θα γεμίζετε το ψεκαστικό.
- Κατά τη χρήση μέσων που παρασκευάζονται από φυτικές ύλες, πρέπει τα υγρά να φιλτράρονται πριν την πλήρωση.

8. Πλήρωση

- Πριν το ξεβίδωμα της αντλίας ανασηκώστε την βαλβίδα υπε πίεσης (εικ. 1/6) και εκκενώστε ενδεχόμενη υπάρχουσα υπερπίεση.
- Πιέστε τη λαβή της αντλίας τελείως προς τα κάτω και ξεβιδώστε (αριστερόστροφα) την αντλία.
- Γεμίστε τον περιέκτη το ανώτερο μέχρι το σημάδι των 5 λίτρων με ψεκαστικό μέσο. Προσέξτε τις οδηγίες του παραγωγού του ψεκαστικού μέσου.
- Τοποθετήστε μέσα την αντλία, πιέστε την λαβή της αντλίας και επανασφίξτε (με δεξιόστροφη στροφή) την αντλία. Η λαβή της αντλίας κουμπώνει στην ασφάλεια τύπου μπαγιονέτ.
Υπόδειξη: Να μεταφέρετε το ψεκαστικό πίεσης μόνο με κουμπωμένη ασφάλεια μπαγιονέτ.

9. Ψεκασμός

- Χαλαρώστε τη χειρολαβή αντλίας/μεταφοράς με ελαφριά αριστερόστροφη περιστροφή από την ασφάλιση μπαγιονέτας.
- Με κινήσεις άντλησης (πάνω και κάτω) της λαβής της αντλίας σχηματίζεται πίεση στο δοχείο. Η μέγιστη πίεση του δοχείου (υπερπίεση λειτουργίας) δεν επιτρέπεται να υπερβεί τα 2,5 bar. Η βαλβίδα υπερπίεσης ενεργοποιείται σε πάνω από 2,7 bar υπερπίεση και απωθεί την υπερπίεση.
- Για τον ψεκασμό να πιέζετε τον μοχλό ενεργοποίησης (εικ. 1/3) στην λαβή σε σχήμα πιστολιού.
- Αφού αφήσετε ελεύθερο τον μοχλό ενεργοποίησης, σταματάει αμέσως η ακτίνα ψεκασμού.
- Ματά από κάθε χρήση να καθαρίζεται η συσκευή και να αφήνεται το δοχείο ανοικτό για να στεγνώνει.
- Η διάρκεια ζωής της συσκευής επεκτείνεται σημαντικά όταν αλείφετε πού και πού τους στεγανοδακτύλιους και τις μανσέτες με λίπος χωρίς ρητίνες και οξέα (βαζελίνη).
- **Σημαντική υπόδειξη:** Μεγάλη καταπόνηση λόγω του τρόπου λειτουργίας (συμπερ. και της μεταφοράς στο τόπο χρήσης και της φύλαξης σε περίπτωση μη χρήσης), επιδράσεις περιβάλλοντος (του τόπου χρήσης και του τόπου φύλαξης σε περίπτωση μη χρήσης), ελλιπής συντήρηση και περιποίηση δεν αποκλείεται να προκαλέσουν πρόωρη φθορά της συσκευής. Για το λόγο αυτό πριν από κάθε χρήση να ελέγχετε την ασφαλή κατάσταση,

τουλάχιστον όμως να ελέγχετε για εξωτερικά ορατές ζημιές. Ιδιαίτερα σε περίπτωση που προκύψουν ελλείψεις σημαντικές για την ασφάλεια, τουλάχιστον όμως κάθε 5 χρόνια, να ελέγχουν ειδικευμένοι τεχνικοί, κατά προτίμηση ένα συνεργείο για σέρβις, εάν είναι δυνατή η συνέχιση ασφαλούς λειτουργίας.

10. Τεχνικά χαρακτηριστικά

μέγ. ποσότητα πλήρωσης	5 l
Συνολική ποσότητα πλήρωσης	6,5 l
Μέγιστη παροχή όγκου Vmax =	1,07 l/min
επιτρ. υπερπίεση λειτουργίας	2,5 bar
Πίεση ψεκασμού	1,5 - 2,5 bar
Ιδανική απόσταση ψεκασμού	0,6 m
επιτρ. θερμοκρασία λειτουργίας	+ 40°C
Βαλβίδα ασφαλείας / Βαλβίδα εξαερισμού	1
Μπεκ	Μπεκ κωνικό 1 mm
Γωνία ψεκασμού του μπεκ	μέγ. 60°
Γωνία ανατροπής στο μπεκ	κάτω των 5N
Απόβαρο	1,1 kg

11. Καθαρισμός

Μετά από κάθε χρήση να καθαρίζεται η συσκευή και να αφήνεται το δοχείο ανοικτό για να στεγνώνει. Προσέξτε τις υποδείξεις καθαρισμού στις Οδηγίες χρήσης του χρησιμοποιούμενου μέσου για ψεκασμό και αυτές τις οδηγίες.

Τα κατάλοιπα που παραμένουν στη συσκευή να εξαγονται από το άνοιγμα πλήρωσης από το δοχείο και να αποθηκεύονται για μεταγενέστερη χρήση ή να απορρίπτονται σύμφωνα με τις ισχύουσες προδιαγραφές.

Για τον καθαρισμό ακολουθήστε τα εξής βήματα:

- Γεμίστε στο άδειο μετά τον ψεκασμό δοχείο ή στο αδειασμένο κατά τον τρόπο που περιγράψαμε δοχείο την δεκαπλή ποσότητα της υπόλοιπης ποσότητας με καθαρό νερό.
- Κλείστε το δοχείο και ανακινήστε περισσότερες φορές δυνατά το=ην ένεση πίεσης.
- Ψεκάστε κατόπιν το περιεχόμενο στην προηγούμενως επεξεργα μένη ή ή όχι επιφάνεια.
- Επαναλάβετε αυτή τη διαδικασία.
- Τώρα μπορεί να αδειαστεί τελείως το δοχείο από το άνοιγμα πλήρωσης.

GR

12. Συντήρηση της μεμβράνης της αντλίας (εικ. 3-7)

Προσοχή: Πριν από εργασίες στη συσκευή, να γίνεται πάντα εξαγωγή της πίεσης από τη βαλβίδα υπερπίεσης (εικ. 1/6) με απλή ανύψωση του κουμπιού σε σχήμα χωνιού απ'οτη βαλβίδα ασφαλείας.

1. Απομακρύνετε το ένθετο της αντλίας από το κέλυφος της αντλίας με τη βοήθεια κατσαβιδιού (εικ. 3-5).
2. Απομακρύνετε την πλάκα – μεμβράνη (εικ. 6/A).
3. Εάγετε τη μεμβράνη (εικ. 6/B) και καθαρίστε την.
4. Αλείψτε την καθαρισμένη μεμβράνη ή την ενδεχομένως νέα μεμβράνη με λίπος χωρίς οξέα (π. χ. βαζελίνη).
5. Η συναρμολόγηση εκτελείται στην αντίστροφη σειρά.

13. Παραγγελία ανταλλακτικών

Κατά την παραγγελία ανταλλακτικών να αναφέρετε τα εξής:

- τον τύπο της συσκευής
- τον αριθμό είδους της συσκευής
- τον αριθμό ταύτισης της συσκευής
- τον αριθμό ανταλλακτικού

Θα βρείτε τις ισχύουσες τιμές και πληροφορίες στην ιστοσελίδα www.isc-gmbh.info

14. Διάθεση στα απορρίμματα και επαναχρησιμοποίηση

Η συσκευή βρίσκεται σε μία συσκευασία προς αποφυγή ζημιών κατά τη μεταφορά. Αυτή η συσκευασία αποτελείται από πρώτες ύλες και έτσι μπορεί να επαναχρησιμοποιηθεί ή να ανακυκλωθεί. Η συσκευή και τα εξαρτήματά της αποτελούνται από διάφορα υλικά, όπως π. μέταλλο και πλαστικά υλικά. Να παραδίδετε τα ελαττωματικά εξαρτήματα σε κέντρα συλλογής ειδικών απορριμμάτων. Ενημερωθείτε στα ειδικά καταστήματα ή στην διοίκηση της κοινότητας!

İçindekiler

1. Kullanım Alanı
2. Güvenlik Uyarıları
3. Cihaz Açıklaması
4. Sevkiyatın İçeriği
5. Montaj
6. Püskürtülecek Malzeme Miktarı
7. Zirai Mücadele İlacını Karıştırma
8. Doldurma
9. Püskürtme
10. Teknik Özellikler
11. Temizleme
12. Pompa diyaframını temizleme/değiştirme
13. Yedek Parça Siparişi
14. Bertaraf Etme ve Geri Kazanım

Cihaz üzerindeki sembollerin açıklaması:

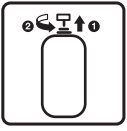

Pompa kolunu dayanağa kadar dışarı çekin ve sola döndürün.



Pompayı kullanmadan önce Kullanma Talimatını okuyunuz.



Püskürtme borusunu sabit tutun ve püskürtülecek malzemeyi insanlara doğru tutmayın!

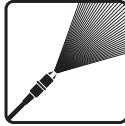

Yassı püskürtme açısı 60°



Basınç altında olan depo ve hazneleri sürekli olarak güneş ışınlarına maruz bırakmayın!



İçinde ilaçlama malzemesi bulunan depo ve hazneleri sıfırın altındaki hava sıcaklığına maruz bırakmayın!



Pompa deposuna ilaçlama için izin verilmeyen veya asitli malzeme doldurmayın ve bu malzemeleri püskürtmeyin!



Temizleme ve bakım çalışmalarından önce depo veya haznenin içindeki basıncı boşaltın! Yüksek basınç ventilini yukarı doğru çekin ve basıncı boşaltın!

TR**Ambalaj:**

Transport hasarlarını önlemek için alet bir ambalaj içinde sevk edilir. Bu ambalaj hammaddedir ve böylece geri kazanılabilir veya geri kazanım sistemine iade edilebilir.

Aletlerin kullanılmasında yaralanma ve hasar görme tehlikesini önlemek için bazı iş güvenliği önlemlerinin alınması gereklidir:

- Lütfen kullanma talimatını dikkatlice okuyun ve içerdiği bilgilere dikkat edin. Bu kullanma talimatı ile makine, makinenin kullanımı ve güvenlik uyarıları hakkında bilgi edinin.
- Kullanma talimatında açıklanan bilgilerin daima elinizin altında bulunması için bilgiler güvenli bir yerde saklanacaktır.
- Aleti başka kişilere verdiğinizde lütfen bu kullanma talimatını da verin.

Kullanma talimatında açıklanan talimatlara uyulmamasından kaynaklanan iş kazaları veya hasarlardan firmamız herhangi bir sorumluluk üstlenmez.**1. Kullanım alanı**

El ilaçlama pompası ev ve bahçe işlerinde ilaçlama yapma işlerinde kullanım için uygundur. İlaçlamada kullanılacak ilaçlar aletin kullanıldığı ülkede kullanımına izin verilen zirai mücadele ilaçları ve ek olarak yabancı ot mücadele ilaçları ile sıvı gübrelerdir. Bu ilaçlar pompada kullanılan malzemelere herhangi bir zarar vermez ve hasara yol açmazlar.

Lütfen makinelerimizin ticari, zanaatkarlar veya endüstriyel kullanım için uygun olmadığını ve bu kullanımlar için tasarlanmadığını dikkate alın. Makinelerin ticari, zanaatkarlar veya endüstriyel veya benzer kullanımlarda kullanılmasından kaynaklanan hasarlar garanti kapsamına dahil değildir.

2. Güvenlik uyarıları:

- Zirai mücadele ilaçları ancak tarımsal alanlar, orman işletmeleri veya bahçe işlerinde kullanılması halinde açık alanlarda kullanılabilir. Bu ilaçların yeryüzü suları ile göl ve deniz kıyılarında kullanılması yasaktır.
- Uygun önlemler alınarak pompanın çocuklar tarafından kullanılması engellenmelidir.
- İlaçlama pompası ile azami işletme sıcaklığı 40°C üzerinde olan ilaçlama malzemeleri ile alevlenme

sıcaklığı 55°C altında olan asitli, tahriş edici ve yanıcı sıvıların püskürtülmesi yasaktır. Aynı zamanda emprenye malzemelerinin de bu pompa ile püskürtülmesi yasaktır.

Dikkat! Zerreçikler haline gelmiş yanıcı sıvılar da 55°C üzerindeki alevlenme sıcaklıklarında kolay alev alabilir.

- Tıkanmış nozulu veya küçük parçaları ağızınızla üfleyerek temizlemeyin.
- Tıkanmış olan nozulu sadece uygun bir nozul temizleme teli veya temizleme malzemesi ile temizleyin.
- İlaçlanacak malzemeyi daima üretici firmanın kullanma talimatına göre karıştırın ve uygulayın.
- Sadece ilaçlama uygulaması için yetecek miktarda ilaç hazırlayın.
- İlacı depoya doldururken deponun dışına akmasına veya geriye fişkırmamasına dikkat edin.
- İlaçlama yaparken püskürtme borusunu insanlar, hayvanlar veya su havzalarına doğru tutmayın.
- İlaçlama esnasında çok ince zerrecikler oluşacağından zirai mücadele ilacı veya zararlı haşere ve böcek ilaçlaması yaparken daima koruyucu iş elbisesi giyin.
- Zirai mücadele ilacı ile ilaçlama yaparken yemek yemeyin, içecek ve sigara içmeyin.
- Deponun içine çeşmeden su doldururken su hortumunu, herhangi bir emniyet tertibatı kullanmadan deponun içine sokmayın.
- Yeryüzü sularından su alımı ancak resmi mercilerin izni alındıktan sonra yapılacak ve su havzalarının herhangi bir şekilde kirletilmesi engellenecektir.
- İlaçlama yaparken rüzgarın yönüne dikkat edin ve rüzgara karşı ilaçlama yapmayın. İlaçlama uygulamasında ilacın uygulama yapılmayacak alanlara gitmesinden kaçınılacaktır.
- İlaçlama çalışması tamamlandıktan sonra ellerinizi ve yüzünüzü iyice yıkayın.
- İlaçlama pompası uzun süre kullanım dışı kaldıktan sonra tekrar kullanmak istediğinizde önce pompada herhangi bir hasar olup olmadığını kontrol edin.
- Arızalı parçaları derhal değiştirin.
- Sadece orijinal parça kullanın.
- Pompa deposu tam olarak dolu durumdayken veya tamamen boş olarak güneşin altında bırakılmamalıdır.
- Don nedeniyle pompanın hasar görmesini önlemek için kış mevsiminde pompa komple temizlenecek ve kurutulacaktır.
- Talimatlara aykırı yapılan onarım çalışmaları ve kullanım hatasından kaynaklanan hasarlardan firmamız herhangi bir sorumluluk üstlenmez.
- Pompa üzerinde yapılacak bakım çalışmaları ve

pompanın açılması ancak depo içindeki basınç boşaltıldıktan sonra yapılacaktır.

- Depo içindeki basıncı boşaltmak için yüksek basınç ventilinin huni şeklindeki düğmesini dışarı çekin.
- Kimyasal maddeler ve karışımlar için geçerli DIN 52 900 nolu „Kimyasal Maddeler ve Karışımlar İçin Geçerli DIN Güvenlik Belgeleri “ normu ve AID Belgesi 2079 „Zirai Mücadele İlaçlarının Doldurulması” içinde yer alan talimatları dikkate alınız. Zirai mücadele ilaçları örneğin herbisit, insektisit, fungusit ve büyüme dengeleyici ilaçlar ile bu ilaçların özelliklerini veya etki şekillerini değiştirmeye yarayan katkı maddeleri gibi ilaçlardır.
- Pompa her kullanım dışı bırakılacağına veya pompa üzerinde bakım çalışması yapılacağına önce depo içindeki basınç yüksek basınç ventilinden boşaltılacaktır.
- Her ilaçlama sezonu başında ve düzenli kullanımlarda ilaçlama pompası en az ayda bir kez sızdırmazlık kontrolünden geçirilecek ve bütün parçalar 2,5 bar işletme basıncında ve çalışmaz durumdayken fonksiyon kontrolünden geçirilecektir.
- **Önemli uyarı:** El ilaçlama pompasına işletme tarzı nedeniyle aşırı yüklenme (pompanın kullanılacak yere transport edilmesi ve kullanım dışı bırakıldığında depolanması dahil olmak üzere), ortam etkenleri (kullanılan yer ve kullanım dışı bırakıldığında depolandığı ortam), yetersiz bakım ve temizleme ilaçlama pompasının erken aşınmasına sebep olabilir. Bu nedenle pompayı her kullanmaya başladığınızda önce pompanın işletme emniyetini ve en azından pompada gözle görünür bir hasar olup olmadığını kontrol edin. Özellikle işletme emniyeti açısından ciddi eksiklik olduğunda ve her halukarda en az 5 yılda bir, servis tarafından pompanın güvenli işletmeye uygun olup olmadığı kontrol edilecektir.

3. Cihaz açıklaması (Şekil 1)

1. Pompa / taşıma sapı
2. Püskürtme borusu
3. Tetik
4. Depo
5. Taşıma kayışı
6. Emniyet yüksek basınç ventilini
7. Entegre dolum hunisi
8. Ayarlanabilir nozul kafası

4. Sevkiyatın içeriği

- El ilaçlama pompası
- Püskürtme borusu
- Taşıma kayışı

5. Montaj

- Püskürtme borusunu tabanca sapına bağlayın (Şekil 2).
- Yüksek basınç ventilini (Şekil 1/6) sökmeysin!
- Tabanca sapında ve depodaki hortum civata bağlantılarının sıkı olup olmadığını kontrol edin!

6. Püskürtülecek malzeme miktarı

Uyarı: İlaçlanacak malzemeyi daima üretici firmanın kullanma talimatına göre karıştırın ve uygulayın. İlaçlanacak malzeme miktarı daima gerçek ihtiyaç kadar olacaktır.

Zirai mücadele ilaçlaması kılavuz değerler

Toprak bitkileri	10 m ² için 0,3 – 0,5 ltr.
Bodur çalılıklar	10m ² için 1,0 – 1,5 ltr.
İspalya ağacı, saran bitkiler	Adet başına 0,5 – 1,0 ltr.
Büyük maki ağaçları	Adet başına 2,0 ltr.
Yaşlı ağaçlar	Adet başına 3,0 – 5,0 ltr.

7. Zirai mücadele ilacını karıştırma

- Zirai mücadele ilacını kesinlikle ev, ahır veya gıda ve hayvan yemlerinin depolandığı depolarda hazırlamayın, ilacı sadece açık havada karıştırın.
- Zirai mücadele ilacını ayrı bir hazne içinde hazırlayın ve iyice karıştırın. Ancak ilacı hazırladıktan sonra pompa içine doldurun.
- Bitkisel malzeme karışımı olan ilaçlar kullanılacağına bu ilaçlar hazırlandıktan sonra pompaya doldurulmadan önce filtrelenecektir.

8. Doldurma

- Pompayı sökmeden önce yüksek basınç ventilini (Şekil 1/6) kaldırın ve böylece pompa içindeki olası basıncı boşaltın.
- Pompa sapını tamamen aşağıya bastırın ve pompayı yavaşça (sola yöne) döndürerek çıkarın.

TR

- Doldurulacak azami ilaç miktarı deponun 5 Ltr. çizgisine kadar olacaktır. İlaç üreticisinin talimatlarını dikkate alınız.
- Sonra pompayı takın, pompa sapını aşağıya bastırın ve pompayı döndürerek (sağ yöne) sabitleyin. Pompa yerine sabitlendiğinde bayonet emniyetinin içine geçer. **Uyarı:** El ilaçlama pompasını ancak bayonet emniyeti yerine geçtiğinde ve sabitlendiğinde transport edin.

9. Püskürtme

- Pompa sapını hafifçe sola döndürerek bayonet emniyet kilidinden çıkarın.
- Pompa sapını pompalayarak (aşağı ve yukarı pompalama) depo içinde basınç oluşturulur. Azami depo basıncı (işletme basıncı) 2,5 bar üzerinde olmamalıdır. Yüksek basınç ventili depo içindeki basınç 2,7 bar değerini aştığında devreye girer ve oluşan fazla basıncı deşarj eder.
- Püskürtmeye başlamak için tabanca sapındaki tetiğe (Şekil 1/3) basın.
- Tetik bırakıldığında püskürtme anında durur.
- El ilaçlama pompası her kullanım sonrasında temizlenecek ve deponun ağız açık bırakılarak kurumaya bırakılacaktır.
- Conta ve diyafram arada bir reçesiz ve asitsiz gres yağı (vazelin) ile yağlandığında pompanın kullanım ömrü önemli oranda uzatılmış olur.
- **Önemli uyarı:** El ilaçlama pompasına işletme tarzı nedeniyle aşırı yüklenme (pompanın kullanılacak yere transport edilmesi ve kullanım dışı bırakıldığında depolanması dahil olmak üzere), ortam etkenleri (kullanılan yer ve kullanım dışı bırakıldığında depolandığı ortam), yetersiz bakım ve temizleme ilaçlama pompasının erken aşınmasına sebep olabilir. Bu nedenle pompayı her kullanmaya başladığınızda önce pompanın işletme emniyetini ve en azından pompada gözle görünür bir hasar olup olmadığını kontrol edin. Özellikle işletme emniyeti açısından ciddi eksiklik olduğunda ve her halukarda en az 5 yılda bir, servis tarafından pompanın güvenli işletmeye uygun olup olmadığı kontrol edilecektir.

10. Teknik özellikler

max. dolun miktarı	5 ltr.
Toplam depo kapasitesi	6,5 ltr.
Debi V_{max} =	1,07 ltr. /dak.
Azami işletme yüksek basıncı	2,5 bar
Püskürtme basıncı	1,5 – 2,5 bar

32

Optimal püskürtme mesafesi	0,6 m
Azami işletme sıcaklığı	+ 40°C
Emniyet ventili/ Havalandırma ventili	1
Nozul	Delikli konik 1 mm
Nozul püskürtme açısı	max. 60°
Nozul tepme kuvveti	5N'dan az
Boş ağırlık	1,1 kg

11. Temizleme

El ilaçlama pompası her kullanım sonrasında temizlenecek ve deponun ağız açık bırakılarak kurumaya bırakılacaktır. Temizleme işlemi ilgili olarak kullanılan ilacın kullanım kılavuzu ve bu kullanma talimatında açıklanan bilgileri dikkate alınız.

Pompa içinde kalan ilaç artığı dolun deliği üzerinden boşaltılacak ve ileride tekrar kullanmak üzere uygun bir kabın içinde ara depolamaya alınacak veya yönetmeliklere uygun şekilde bertaraf edilecektir.

Temizleme işlemi için aşağıda açıklanan çalışmaları gerçekleştirin.

- Depo içindeki ilaç püskürtülerek boşaltıldıktan veya yukarıda açıklandığı şekilde boşaltıldıktan sonra deponun içine kalan teknik miktarın (teknik özellikler bölümüne bakınız) 10 katı miktarda temiz su doldurun.
- Deponun ağızını kapatın ve pompayı birkaç kez kuvvetlice çalkalayın.
- Arkasından pompa içindeki malzemeyi önceden uyguladığınız veya özel olarak ayırdığınız bir bölüme püskürterek boşaltın.
- Bu işlemi tekrarlayınız.
- Sonra depo içinde kalan miktar dolun deliği üzerinden tamamen boşaltılabilir.

12. Pompa diyaframının bakımı (Şekil 3-7)

Dikkat: Her bakım çalışmasından önce yüksek basınç ventilinin (Şekil 1/6) huni şeklindeki düğmesini dışarı çekerek depo içindeki basıncı boşaltın. Pompa elemanını tornavida ile pompanın gövdesinden (Şekil 3-5) dışarı çıkarın. Diyaframın karşı plakasını (Şekil 6/A) sökün Diyaframı (Şekil 6/B) çıkarın ve temizleyin. Temizlenmiş olan veya yenisi takılan diyaframı asitsiz gres yağı (örneğin vazelin) yağlayın. Diyaframın montaj işlemi sökme işleminin tersi yönünde yapılır.

13. Yedek parça siparişi:

Yedek parça siparişi yapılırken şu bilgiler verilmelidir;

- Cihaz tipi
- Cihazın parça numarası
- Cihazın kod numarası
- İstenilen yedek parçanın yedek parça numarası

Güncel bilgiler ve fiyatlar internette

www.isc-gmbh.info sayfasında açıklanmıştır

14. Bertaraf etme ve geri kazanım

Transport hasarlarını önlemek için aksesuar bir ambalaj içinde sevk edilir. Bu ambalaj hammaddedir ve böylece geri kazanılabilir veya geri kazanım sistemine iade edilebilir.

Aksesuar örneğin metal ve plastik gibi çeşitli malzemelerden meydana gelir.

Arızalı parçaları özel atık bertaraf etme sistemine verin. Bu sistemin nerede olduğunu bayinizden veya yerel yönetimlerden öğrenebilirsiniz!

UKR**Зміст**

1. Сфера застосування
2. Вказівки з техніки безпеки
3. Опис приладу
4. Об'єм поставки
5. Монтаж
6. Розхід рідини для дрібнокрапельного обприскування
7. Застосування засобів захисту рослин
8. Наповнення
9. Обприскування
10. Технічні параметри
11. Очистка
12. Технічний догляд за мембраною насоса
13. Замовлення запчастин
14. Утилізація і повторне використання

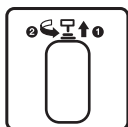
Пояснення символів на приладі:

Витягнути важіль насоса до упору і повернути його наліво.



Перед використанням прочитайте інструкцію з обслуговування.



Міцно утримуйте в руках обприскувальну піку і не направляйте її на людей!



Кут струменя розпилення становить 60°.



Не піддавайте ємність, що перебуває під тиском, тривалому впливу сонячних променів!



Ємності, заповнені рідиною для дрібнокрапельного обприскування, не можна піддавати впливу жодної від'ємної температури!



Не заливайте в ємність високого тиску недозволені або агресивні рідини для дрібнокрапельного обприскування та не обприскуйте ними!



Перед початком будь-яких робіт з очистки чи обслуговування спускайте тиск в ємності! Потягніть дросель догори та спустіть тиск!

Упаковка:

Прилад знаходиться в упаковці з метою уникнення пошкодження при транспортуванні. Ця упаковка є сировиною, таким чином, її можна використати повторно або ж повернути в сировинний кругообіг.

При застосуванні приладів слід дотримуватись деяких заходів з техніки безпеки, щоб уникнути травмувань та пошкоджень, а саме:

- Уважно перечитайте інструкцію з обслуговування і дотримуйтеся її вказівок. Використовуючи цю інструкцію з обслуговування, добре ознайомтеся з приладом, його правильним застосуванням та правилами техніки безпеки.
- Надійно зберігайте її, щоб інформація завжди була у вас під руками.
- В разі, якщо ви повинні передати прилад іншим особам, то передайте, будь ласка, також і цю інструкцію з обслуговування.

Ми не несемо відповідальності за жодні нещасні випадки та пошкодження, що виникли внаслідок недотримання цієї інструкції.

1. Сфера застосування

Обприскувач призначений для розбризкування рідин для дрібнокрапельного обприскування, які використовуються в домі та в саду. Це стосується засобів захисту рослин, дозволених в країні використання, а також додатково стосується засобів знищення бур'янів та рідких добрив. Ці засоби повністю сумісні з матеріалами, з яких виготовлений прилад.

Зверніть, будь ласка, увагу на те, що наші прилади згідно з їх призначенням не сконструйовані для застосування в кустарних майстернях, ремісництві або в промисловості. Ми не беремо на себе гарантійних зобов'язань, якщо прилад використовують в кустарних промислових підприємствах, ремісничих майстернях та на промислових підприємствах, а також в інших, порівнянних до них видах діяльності.

2. Вказівки з техніки безпеки:

- Засоби захисту рослин можна застосовувати на відкритих ґрунтах тільки в тому випадку, якщо вони використовуються в сільському господарстві, в лісах чи в садах. Однак їх не можна застосовувати в поверхневих і територіальних водах або безпосередньо поблизу них.
- За допомогою відповідних заходів слід обмежити доступ дітей до таких засобів.
- Обприскувач не придатний для розбризкування рідин при температурі, яка перевищує допустиму робочу температуру 40 °С, а також рідин, що вміщують кислоти і луги, та горючих рідин з точкою запалення, нижчою за 55 °С. Крім того, не можна розбризкувати жодних просочувальних засобів.
- **Увага!** Розпилені горючі рідини легко загоряються навіть, якщо точка запалення нижча за 55 °С.
- Не продувайте ротом закупорені сопла та малі деталі.
- Очищайте закупорені сопла тільки відповідним дротом для сопел або відповідним засобом для очистки.
- Рідину для дрібнокрапельного обприскування завжди перемішують та переробляють згідно з рекомендаціями виробника.
- Застосовуйте тільки таку кількість рідини для дрібнокрапельного обприскування, яка потрібна в даний час.
- Наливайте рідини стільки, щоб вона не протікала мимо і не бризкала назад.
- Не направляйте струмінь рідини на людей, тварин або у воду.
- При обприскуванні засобами захисту рослин та засобами боротьби з шкідниками завжди носіть захисний одяг, оскільки при обприскуванні утворюються дуже маленькі крапельки.
- Під час роботи з засобами захисту рослин не можна їсти, курити та пити.
- При заливанні води з водопроводу не опускайте заливний шланг в рідину для дрібнокрапельного обприскування без вживання певних заходів з техніки безпеки.
- Забір води з поверхневих вод можна проводити тільки у відповідності з офіційним дозволом, уникаючи при цьому будь-якої закупорки.
- Враховуйте напрямок вітру і ніколи не розбризкуйте рідину проти вітру. Уникайте нанесення рідини для дрібнокрапельного обприскування на необроблювані поверхні.

UKR

- Після закінчення роботи ретельно помийте руки та обличчя.
- Після кожного довготривалого зняття обприскувача з експлуатації та повторного пуску в експлуатацію прилад потрібно перевірити на наявність можливих пошкоджень.
- Негайно замініть, будь ласка, несправні деталі.
- Застосовуйте тільки оригінальні запчастини.
- Не можна залишати обприскувач в заповненому і в незаповненому стані під палючими сонячними променями.
- Взимку повністю почистіть прилад і зберігайте його в сухому місці, щоб під дією морозу не виникли пошкодження.
- Ми не можемо брати на себе відповідальність за несправності, які виникли внаслідок неналежного ремонту та неналежного обслуговування чи неправильної сфери застосування обприскувача.
- Відкриття приладу та проведення на ньому робіт з техобслуговування дозволяється лише в тому випадку, якщо ємність не перебуває під тиском.
- Для того, щоб скинути тиск, слід витягнути воронкоподібну кнопку з дроселя.
- Зверніть, будь ласка, увагу на паспорт з техніки безпеки для хімічних речовин та їх попередньої обробки згідно з стандартом Німеччини DIN 52 900 «DIN-паспорт для хімічних речовин та їх попередньої обробки» та згідно з AID-пам'яткою 2079 «Наповнення приладів для захисту рослин». До засобів захисту рослин належать, наприклад, гербіциди, інсектициди, фунгіциди та регулятори росту, а також речовини, які додаються до цих засобів з метою зміни їхніх властивостей або принципу їхньої дії.
- Після кожного зняття приладу з експлуатації або перед кожним його технічним обслуговуванням потрібно завжди спускати тиск через дросель, піднімаючи його кнопку догори.
- На початку кожного сезону та при регулярному використанні слід перевіряти прилад на герметичність і функціональну придатність всіх деталей при робочому тиску 2,5 бар в робочому режимі та в положенні «стоп».
- **Важлива вказівка:** Великі навантаження на основі принципу роботи (включаючи транспортування до місця використання та зберігання при невикористанні), впливи довкілля (місця використання та місця зберігання при невикористанні), недостатне

технічне обслуговування та догляд можуть привести до передчасного зношування приладу. Тому перед кожним використанням обприскувача слід перевіряти стан його надійності та функціональної придатності, перевіряти, як мінімум, на наявність зовнішніх видимих пошкоджень. Таким чином, при виникненні дефектів, які можуть вплинути на вимоги техніки безпеки, але найменше через кожних 5 років спеціалісти, а можливо і авторизована служба техогляду, повинні перевіряти прилад, встановлювати, чи можлива його безпечна експлуатація.

3. Опис приладу (рис. 1)

1. Ручка для перенесення насоса
2. Розбризувальний спис
3. Вмикаючий/вимикаючий важіль
4. Ємність
5. Пас для носіння
6. Запобіжний дросель
7. Інтегрована заливна воронка
8. Регульована розпилююча головка

4. Об'єм поставки

- Обприскувач
- Розбризувальний спис
- Пас для носіння

5. Монтаж

- Прикрутіть трубку обприскувача до ручки пістолета (рис. 2).
- Дросель (рис. 1/6) не викручуйте!
- Перевірте, чи різьбові з'єднання шланга міцно закріплені на ручці пістолета і на ємності!

6. Кількість рідини для дрібнокрапельного обприскування

Вказівка: Завжди підготовляйте рідину для дрібнокрапельного обприскування згідно з рекомендаціями виробника рідини. Кількість рідини вибирають в залежності від фактичної потреби.

Орієнтовні параметри для захисту рослин

Грунтові сільськогосподарські культури	0,3 – 0,5 л на 10 м ²
Низькі кущі	1,0 – 1,5 л на 10 м ²
Шпалерні дерева, кущі бересклету	0,5 – 1,0 л на штуку
Великі чагарникові дерева	2,0 л на штуку
Старі, окремі дерева	3,0 – 5,0 л на штуку

7. Використання засобів захисту рослин

- Ніколи не використовуйте засобів захисту рослин в житлових приміщеннях, стайнях чи складських приміщеннях для зберігання харчових продуктів та кормів для худоби, а виключно тільки на лоні природи.
- Засоби захисту рослин заправляйте в окрему ємність та добре перемішайте. Лише після цього розчин заливайте в обприскувач.
- При застосуванні рідин для дрібнокрапельного обприскування, виготовлених з рослинних препаратів, перед заливанням в обприскувач їх потрібно профільтрувати.

8. Наповнення

- Перед викручуванням насоса підніміть дросель догори (рис. 1/6) та спустіть можливий надлишковий тиск.
- Повністю притисніть ручку насоса донизу і повільно викрутіть його (ліве обертання).
- Наповніть ємність максимум до 5 літрів. При маркіруванні дотримуйтесь рекомендацій виробника рідини для дрібнокрапельного обприскування.
- Вставте насос, притисніть ручку насоса донизу та знову проверніть (праве обертання) насос до упору. При цьому ручка насоса фіксується в штиковому запобіжнику.
Ввазіва: Транспортуйте обприскувач тільки при зафіксованому штиковому запобіжнику.

9. Обприскування

- Легким обертанням вліво викрутіть ручку насоса з штикового запобіжника.
- Тиск в ємності створюється за рахунок рухів насоса (догори+донизу). Максимальний тиск

в ємності (робочий тиск) не повинен перевищувати 2,5 бар. Дросель спрацьовує при надлишковому тиску, більшому ніж 2,7 бар, і «скидає» тиск.

- Для обприскування слід притиснути вимикаючий важіль на ручці пістолета (рисунок 1/3).
- При відпусканні вимикаючого важеля розпилення рідини негайно припиняється.
- Після кожного використання прилад слід очистити і просушити у відкритому стані.
- Строк служби приладу значно продовжиться, якщо ущільнювальні кільця та манжети час від часу змащувати консистентним мастилом, що не містить смоли та кислоти (вазелін).
- **Важлива ввазіва:** Великі навантаження на основі принципу роботи (включаючи транспортування до місця використання та зберігання при невикористанні), впливи довкілля (місця використання та місця зберігання при невикористанні), недостатнє технічне обслуговування та догляд можуть привести до передчасного зношування приладу. Тому перед кожним використанням обприскувача слід перевіряти стан його надійності та функціональної придатності. Однак, як мінімум, слід перевіряти обприскувач на наявність зовнішніх видимих пошкоджень. Зокрема, при виникненні дефектів, які можуть вплинути на техніку безпеки, але мінімум через кожних 5 років спеціалісти, а можливо і авторизована служба техогляду, повинні перевірити прилад, чи можлива його безпечна експлуатація.

10. Технічні параметри

Максимальна кількість рідини	5 л
Загальний об'єм ємності	6,5 л
Об'ємний розхід V_{max} =	1,07 л/хвил.
Допустимий робочий надлишковий тиск	2,5 бар
Тиск обприскування	1,5 – 2,5 бар
Оптимальна відстань обприскування	0,6 м
Допустима робоча температура	+ 40 °C
Запобіжний клапан/клапан випуску повітря	1
Сопло	внутрішній конус 1 мм
Кут розпилення сопла	максимум 60°
Кут віддачі на соплі	менший за 5N
Вага приладу в порожньому стані	1,1 кг

UKR

11. Очистка

Після кожного використання прилад слід очистити і просушити у відкритому стані. При цьому дотримуйтесь вказівок щодо очистки, викладених в інструкції з техніки безпеки для застосовуваної рідини для дрібнокрапельного обприскування, а також в цій інструкції.

Залишки рідини в приладі слід видалити з ємності через заливну воронку та зберегти для подальшого використання або утилізувати за діючими правилами.

До очистки приступайте наступним чином.

- Заповніть порожню ємність чистою водою.
- Закрийте ємність та декілька разів міцно струсіть обприскувач.
- Після цього вміст обприскувача розбризкайте на оброблену перед тим площу.
- Повторіть цей процес.
- Тепер можна повністю без жодних залишків спорожнити ємність через заливну воронку.

12. Технічне обслуговування мембрани насоса (рис. 3 – 7)

Увага! Перед кожним техобслуговуванням приладу тиск слід зняти шляхом простого підняття догори воронкоподібної кнопки дроселя.

1. За допомогою викрутки видаліть насос з корпусу насоса (рис. 3-5).
2. Видаліть сусідню пластину (рис. 6/A).
3. Витягніть мембрану (рис. 6/B) і очистіть її.
4. Змастіть очищену або, можливо, нову мембрану мастилом, що не вміщує кислоти (напр., вазелін).
5. Монтаж мембрани проводять в зворотній послідовності.

13. Замовлення запчастин

При замовленні запчастин повинні бути вказані такі дані:

- Тип приладу
- Номенклатурний номер приладу
- Ідентифікаційний номер приладу
- Номер необхідної запчастини

Актуальні ціни та іншу інформацію ви можете знайти на Інтернет-сторінці www.isc-gmbh.info

14. Утилізація і повторне використання

Прилад знаходиться в упаковці з метою запобігання можливим пошкодженням при транспортуванні. Ця упаковка є сировиною, а отже її можна застосувати повторно або повернути в сировинний кругообіг. Прилад та аксесуари до нього складаються з різних матеріалів, як наприклад, метал і пластмаси. Несправні деталі віддавайте на переробку спеціальних відходів. Проконсультуйтеся в спеціалізованому магазині або в комунальному управлінні!

ⓓ

Der Nachdruck oder sonstige Vervielfältigung von Dokumentation und Begleitpapieren der Produkte, auch auszugsweise ist nur mit ausdrücklicher Zustimmung der ISC GmbH zulässig.

Ⓟ

Przedruk lub innego rodzaju powielanie dokumentacji wyrobów oraz dokumentów towarzyszących, nawet we fragmentach dopuszczalne jest tylko za wyraźną zgodą firmy ISC GmbH.

Ⓡ

Imprimarea sau multiplicarea documentației și a hârtiilor însoțitoare a produselor, chiar și numai sub formă de extras, este permisă numai cu aprobarea expresă a firmei ISC GmbH.

Ⓢ

Препечатването или размножаването по друг начин на документация и придружаващи документи на продукти на, дори и като извадка, се допуска само с изричното разрешение на ISC GmbH.

Ⓣ

Η ανατύπωση ή άλλη αναπαραγωγή τεκμηριώσεων και συνοδευτικών φυλλαδίων των προϊόντων της εταιρείας, ακόμη και σε αποσπάσματα, επιτρέπεται μόνο μετά από ρητή έγκριση της εταιρείας ISC GmbH.

Ⓤ

Ürünlerinin dokümantasyonu ve evraklarının kısmen olsa dahi kopyalanması veya başka şekilde çoğaltılması, yalnızca ISC GmbH firmasının özel onayı alınmak şartıyla serbesttir.

Ⓦ

Передрук або інше розмноження документації та супроводжуючих документів до продукції, а також витягу із документів, допускаються лише після отримання однозначного дозволу від фірми «ISC GmbH»



- Ⓒ Technische Änderungen vorbehalten
- Ⓒ Zastrzega się wprowadzanie zmian technicznych
- Ⓒ Se rezervă dreptul la modificări tehnice.
- Ⓒ Запазва се правото за технически промени
- Ⓒ Ο κατασκευαστής διατηρεί το δικαίωμα τεχνικών αλλαγών
- Ⓒ Teknik değişiklikler olabılır
- Ⓒ Ми залишаємо за собою право на внесення технічних змін.



PL CERTYFIKAT GWARANCJI

Na opisywane w instrukcji obsługi urządzenie udzielamy 2-letniej gwarancji, na wypadek wadliwości naszego produktu. 2-letni okres gwarancyjny zaczyna obowiązywać w momencie przejścia ryzyka lub przejęcia urządzenia przez klienta.

Warunkiem skorzystania z uprawnień gwarancyjnych jest prawidłowa konserwacja urządzenia, zgodnie z instrukcją obsługi oraz użytkowanie zgodne z przeznaczeniem.

Oczywiście w okresie tych 2 lat przysługują Państwu również uprawnienia gwarancyjne w ramach ustawowej rękojmi.

Gwarancja obowiązuje na terenie Republiki Federalnej Niemiec lub w kraju generalnego przedstawiciela handlowego, jako uzupełnienie obowiązujących lokalnie przepisów ustawowych. Prosimy zwrócić się do odpowiedzialnego pracownika w regionalnym dziale obsługi klienta lub pod podany poniżej adres serwisu technicznego.

RO Certificat de garanție

Stimate clientă, stimat client,

produsele noastre sunt supuse unui control de calitate riguros. Dacă totuși vreodată acest aparat nu va funcționa ireproșabil ne pare foarte rău și vă rugăm să vă adresați la centrul service indicat la finalul acestui certificat de garanție. Bineînțeles că vă stăm și la telefon cu plăcere la dispoziție, la numerele de service menționate mai jos. Pentru revendicarea pretențiilor de garanție trebuie ținut cont de următoarele:

1. Aceste instrucțiuni de garanție reglementează prestațiile de garanție suplimentare. Pretențiile dumneavoastră de garanție legale nu sunt atinse de această garanție. Prestația noastră de garanție este gratuită pentru dumneavoastră.
2. Prestația de garanție se extinde în exclusivitate asupra defectelor care provin din erori de material sau de fabricație și se limitează la remedierea acestor defecte respectiv la schimbarea aparatului. Vă rugăm să țineți cont de faptul că aparatele noastre, în conformitate cu scopul lor de folosire, nu sunt prevăzute pentru intervenții meșteșugărești sau industriale. Din acest motiv nu se va încheia un contract de garanție atunci când aparatul se va folosi în întreprinderi meșteșugărești sau industriale precum și pentru activități similare. De la garanție sunt excluse deasemenea prestațiile pentru deteriorările intervenite pe timpul transportului, deteriorări datorate neluării în considerare a instrucțiunilor de montare sau datorită instalării necompetente, neluării în considerare a instrucțiunilor de folosire (cum ar fi de exemplu racordarea la o tensiune de rețea falsă sau la un curent fals), utilizarea abuzivă sau improprie (cum ar fi suprasolicitarea aparatului sau folosirea uneltelor atașabile sau auxiliarelor neadmiși), neluării în considerare a prescripțiilor referitoare la lucrările de întreținere și siguranță, intrarea corpurilor străine în aparat (cum ar fi nisip, pietre sau praf), recurgerea la violență sau influențe străine (cum ar fi de exemplu deteriorări datorită căderii), precum și datorită uzurii normale, conformă utilizării.

Pretenția de garanție se pierde atunci când s-au efectuat intervenții la aparat.

3. Durata de garanție este de 2 ani și începe din ziua cumpărării aparatului. Pretențiile de garanție se vor revendica în interval de două săptămâni de la data apariției defectului. Este exclusă revendicarea pretenției de garanție după expirarea duratei de garanție. Repararea sau schimbarea aparatului nu duce nici la prelungirea duratei de garanție și nici nu se va fixa o durată de garanție nouă pentru prestația efectuată la acest aparat sau pentru o piesă schimbată la acesta. Acest lucru este valabil și în cazul unui service la fața locului.
4. Pentru revendicarea pretențiilor dumneavoastră de garanție vă rugăm să trimiteți aparatul defect gratuit la adresa menționată mai jos. Anexați bonul de cumpărare în original sau o altă dovadă de cumpărare datată. Vă rugăm să păstrați cu grijă bonul de casă drept dovadă! Vă rugăm să descrieți cât mai amănunțit motivul reclamației. Dacă defectul aparatului este cuprins în prestațiile noastre de garanție, veți primi imediat înapoi aparatul reparat sau un aparat nou.

Bineînțeles că remediem cu plăcere contra cost și defecte la aparate care nu sunt sau nu mai sunt cuprinse în prestațiile de garanție. Pentru aceasta trimiteți va rugăm aparatul la adresa noastră service.

BG ДОКУМЕНТ ЗА ГАРАНЦИЯ

Уважаеми клиенти,

нашите продукти подлежат на строг качествен контрол. В случай, че въпреки това в даден момент този уред не работи безупречно, изказваме съжалението си и Ви молим, да се обърнете към нашата сервизна служба на посочения на тази гаранционна карта адрес. С удоволствие сме на Ваше разположение и по телефона на посочения телефонен номер в сервиза. За предявяването на претенциите по отношение на гаранцията е в сила следното:

1. Тези гаранционни условия уреждат допълнителни гаранционни услуги. Вашите законни права при недостатъци на престацията не биват засегнати от тази гаранция. Нашата гаранционна услуга е безплатна за Вас.
2. Гаранционната услуга се разпростира изключително върху дефекти, които се дължат на дефекти в суровината или производствени дефекти и се ограничава до отстраняване на тези дефекти, респ. до подмяна на уреда. Моля, обърнете внимание на това, че нашите уреди съгласно предназначението не са конструирани за промишлена, занаятчийска или индустриална употреба. Гаранционен договор при това не се сключва, когато уредът се използва в промишлени, занаятчийски или индустриални предприятия, както и при равностойни на тях дейности. От нашата гаранция се изключват също така допълнителни услуги за транспортни щети, щети поради не съблюдаване на упътването за монтажа или въз основа на не прецизна инсталация, не съблюдаване на упътването за употреба (като напр. поради свързване към неподходящо електрическо напрежение или вид ток), груби или неподходящи за целта приложения (като напр. претоварване на уреда или използване на не позволени инструменти за употреба или оборудване), не спазване на разпоредбите за поддръжка и безопасност, навлизане на чужди тела в уреда (като напр. пясък, камъни или прах), употреба на сила или чужди намеси (като напр. щети, получени чрез падане) както и поради обичайното изхабяване при употребата.

Правото за гаранция изтича, когато по уреда вече са били извършени намеси.

3. Гаранционният период е 2 години и започва от датата на покупка на уреда. Гаранционните права трябва да се предявят преди изтичане на гаранционния период в рамките на две седмици, след като сте открили дефекта. Предявяването на гаранционните права след изтичане на гаранционния период е изключено. Поправката или подмяната на уреда не води до удължаване на гаранционния период, както и с тази услуга за уреда или за евентуални монтирани резервни части не започва нов гаранционен период. Това важи също и при използване на сервизни услуги на място.
4. За предявяването на Вашето гаранционно право, моля, изпратете дефектния уред на посочения по-долу адрес без заплащане на пощенска такса. Приложете квитанцията в оригинал или друг удостоверяващ покупката документ с дата. Моля, затова пазете добре касовия бон като доказателство! Моля, опишете ни причината за рекламацията възможно най-точно. Ако дефектът на уреда е включен в нашата гаранционна услуга, веднага ще получите обратно поправен или нов уред.

Разбира се, в замяна на възстановяването на разходите ние с удоволствие отстраняваме също и дефекти по уреда, които не са или вече не са включени в обхвата на гаранцията. За целта, моля, изпратете уреда на нашия адрес в сервиза.

GR ΕΓΓΥΗΣΗ

Αξιότιμη πελάτισσα, αξιότιμε πελάτη,

Τα προϊόντα μας υπόκεινται σε αυστηρούς ελέγχους ποιότητας. Εάν παρ'όλα αυτά κάποτε δεν λειτουργήσουν άψογα, λυπούμαστε πολύ και σας παρακαλούμε να αποτανθείτε προς το τμήμαμας Εξυπηρέτησης Πελατών, στη διεύθυνση που αναφέρετε σε αυτή την εγγύηση. Ευχαρίστως σας βοηθούμε και τηλεφωνικώς στον αριθμό που αναφέρετε πιο κάτω. Για την κατίσχυση των αξιώσεων εγγύησης ισχύουν τα εξής:

1. Αυτοί οι όροι εγγύησης ρυθμίζουν πρόσθετες παροχές εγγύησης. Από την εγγύηση αυτή δεν θίγονται οι νόμιμες αξιώσεις σας για εγγύηση. Η παροχή της εγγύησής μας είναι για σας δωρεάν.
2. Η εγγύηση καλύπτει αποκλειστικά και μόνο βλάβες που οφείλονται σε ελαττώματα υλικών ή παραγωγής και περιορίζονται στην αποκατάσταση αυτών των ελαττωμάτων ή την αντικατάσταση της συσκευής. Παρακαλούμε να προσέξετε πως οι συσκευές μας δεν προορίζονται για τη βιομηχανία, τη βιοτεχνία και την επαγγελματική χρήση. Για το λόγο αυτό δεν υφίσταται σύμβαση εγγύησης σε περίπτωση χρήσης της συσκευής στη βιομηχανία, βιοτεχνία, για επαγγελματικό ή άλλο παρόμοιο σκοπό. Από την εγγύησή μας αποκλείονται πέραν τούτου αποζημιώσεις για βλάβες μεταφοράς, βλάβες οφειλόμενες σε μη τήρηση της Οδηγίας συναρμολόγησης, ή σε εσφαλμένη εγκατάσταση, μη τήρηση της Οδηγίας χρήσης (π.χ. σύνδεση σε λάθος τάση δικτύου ή είδος ρεύματος), καταχρηστική ή όχι ορθή χρήση (π.χ. υπερφόρτωση ή χρήση μη εγκεκριμένων ανταλλακτικών εργαλείων ή εξαρτημάτων), μη τήρηση των Υποδείξεων συντήρησης και ασφαλείας, είσοδος ξένων αντικειμένων στη συσκευή (όπως π.χ. άμμος ή σκόνη), χρήση βίας ή εξωτερική επίδραση (όπως π.χ. βλάβες από πτώση) καθώς και βλάβες που οφείλονται σε κοινή φθορά.

Η αξίωση εγγύησης εκπίπτει σε περίπτωση που έγιναν ήδη ξένες επεμβάσεις στη συσκευή.

3. Η διάρκεια της εγγύησης ανέρχεται σε 2 έτη και αρχίζει από την ημερομηνία αγοράς της συσκευής. Οι αξιώσεις εγγύησης πρέπει να κατισχυθούν πριν την πάροδο της προθεσμίας της εγγύησης εντός δύο εβδομάδων από την διαπίστωση του ελαττώματος. Αποκλείεται η κατίσχυση αξιώσεων εγγύησης μετά την πάροδο της προθεσμίας της εγγύησης. Η επισκευή ή η αντικατάσταση της συσκευής δεν συνεπάγεται ούτε την επέκταση της διάρκειας της εγγύησης ούτε την έναρξη νέας προθεσμίας εγγύησης για τη συσκευή ή τα ενδεχομένως τοποθετηθέντα εξαρτήματα. Το ίδιο ισχύει και σε περίπτωση σέρβις επί τόπου.
4. Για την κατίσχυση της αξίωσης της εγγύησης σας παρακαλούμε να μας αποστείλετε τη συσκευή, χωρίς επιβάρυνσή μας με ταχυδρομικά τέλη, στην πιο κάτω αναφερόμενη διεύθυνση. Μη ξεχάσετε να επισυνάψετε το πρωτότυπο της απόδειξης αγοράς ή άλλο ισχύον αποδεικτικό αγοράς. Για το λόγο αυτό σας παρακαλούμε να φυλάξετε καλά την απόδειξη του ταμείου! Παρακαλούμε επίσης να μας περιγράψετε την αιτία για την διαμαρτυρία σας όσο πιο αναλυτικά γίνεται. Εάν το ελάττωμα της συσκευής σας καλύπτεται από την εγγύησή μας, είτε θα σας επιστραφεί ταχύτατα η επισκευασμένη συσκευή σας, είτε θα λάβετε μία νέα συσκευή.

Φυσικά επισκευάζουμε ευχαρίστως έναντι αμοιβής και ελαττώματα στη συσκευή σας που δεν καλύπτονται ή δεν καλύπτονται πλέον από την εγγύηση. Για το σκοπό αυτό σας παρακαλούμε να αποστείλετε τη συσκευή σας στη διεύθυνση του τμήματος μας για Εξυπηρέτηση Πελατών.

TR GARANTİ BELGESİ

Sayın Müşterimiz,

Ürünlerimiz üretim esnasında sıkı bir kalite kontrolden geçirilir. Buna rağmen alet veya cihazınız tam doğru şekilde çalışmadığında ve bozulduğunda bu durumdan çok üzgün olduğumuzu belirtir ve bozuk olan aleti/cihazı Garanti Belgesinin alt bölümünde açıklanan Servis Hizmetlerine göndermenizi rica ederiz. Bize ayrıca aşağıda açıklanan Servis telefon numarasından da her zaman ulaşabilirsiniz. Size her konuda memnuniyetle bilgi veririz. Garanti haklarından faydalanmak için aşağıdaki kurallar geçerlidir:

1. Bu Garanti koşulları ek Garanti Hizmetlerini düzenler. Kanuni Garanti Haklarınız bu Garanti düzenlemesinden etkilenmez ve saklı kalır. Garanti kapsamında sunduğumuz hizmetler ücretsizdir.
2. Garanti kapsamına sadece malzeme ve üretim hatasından kaynaklanan eksiklik ve ayıplar dahildir. Bu durumlarda garanti hizmetleri sadece arızanın onarımı veya aletin/cihazın değiştirilmesi ile sınırlıdır. Aletlerimizin ve cihazlarımızın ticari ve endüstriyel kullanım amacı için tasarlanmadığını lütfen dikkate alınız. Bu nedenle aletin/cihazın ticari ve endüstriyel işletmelerde kullanılması veya benzer çalışmalarda çalıştırılması durumunda Garanti Sözleşmesi geçerli değildir. Ayrıca transport hasarları, montaj talimatına veya yönetmeliklere aykırı yapılan montajlardan ve tesisatlardan kaynaklanan hasarlar, kullanma talimatına riayet etmeme nedeniyle oluşan hasarlar (örneğin yanlış bir şebeke gerilimine veya akım türüne bağlama gibi), kullanım amacına veya talimatlara aykırı kullanımdan kaynaklanan hasarlar (örneğin alete/cihaza aşırı yüklenme veya kullanımına izin verilmeyen alet veya aksesuar), bakım ve güvenlik talimatlarına riayet edilmemesinden kaynaklanan hasarlar, aletin/cihazın içine yabancı maddenin girmesi (örneğin kum, taş veya toz), zor kullanma veya harici zorlamalardan kaynaklanan hasarlar (örneğin aşağı düşme nedeniyle oluşan hasar) ve kullanıma bağlı oluşan aşınma gibi durumlar garanti kapsamına dahil değildir.

Alet/cihaz üzerinde herhangi bir çalışma yapıldığında veya müdahalede bulunulduğunda garanti hakkı sona erer.

3. Garanti süresi 2 yıldır ve garanti süresi aletin/cihazın satın alındığı tarihte başlar. Arızayı tespit ettiğinizde garanti hakkından faydalanma talebi, garanti süresi dolmadan iki hafta önce bildirilmelidir. Garanti süresi dolduktan sonra garanti hakkından faydalanma talebinde bulunulamaz. Aletin/cihazın onarılması veya değiştirilmesi garanti süresinin uzamasına yol açmaz ayrıca onarılan alet veya takılan parçalar için yeni bir garanti süresi oluşmaz. Bu aynı zamanda yerinde verilen Servis Hizmetleri için de geçerlidir.
4. Garanti hakkından faydalanmak için arızalı aleti, gönderi ücreti göndericiye ait olmak üzere aşağıda belirtilen adrese postalayın. Satın aldığınız tarihi belirten orijinal fişi veya başka bir belgeyi de alet ile birlikte gönderin. Bu nedenle kasa fişini belgelemek için daima iyice saklayın! Arıza ve şikayet sebebini mümkün olduğunca doğru şekilde açıklayın. Aletin arızası garanti kapsamına dahil olduğunda size en kısa zamanda onarılmış veya yeni bir alet/cihaz gönderilecektir.

Ayrıca garanti kapsamına dahil olmayan veya garant isüresi dolan arızaları ücreti karşılığında memnuniyetle onarıyoruz. Bunun için aleti/cihazı lütfen Servis adresimize gönderin.

ГАРАНТІЙНЕ ПОСВІДЧЕННЯ

Шановна пані Клієнтко, шановний пане Клієнт!

Наші вироби підлягають суворому контролю якості. Якщо ж все-таки цей прилад коли-небудь буде функціонувати небездоганно, ми сприймаємо це дуже серйозно і просимо Вас звернутися до нашої сервісної служби за адресою, вказаною внизу на цьому гарантійному посвідченні. Ми з задоволенням відповімо Вам по телефону сервісного виклику, номер якого також вказаний внизу. Для пред'явлення гарантійних претензій має силу наступне:

1. Ці умови гарантії регулюють додатковий гарантійний ремонт. Ця гарантія Ваших правових гарантійних претензій не стосується. Наш гарантійний ремонт є для Вас безкоштовним.
2. Гарантійний ремонт поширюється виключно на несправності, пов'язані з дефектом матеріалу або помилкою виробника, і обмежується усуненням цього недоліку або заміною апарату. Майте, будь-ласка, на увазі, що наші прилади стосовно свого призначення сконструйовані не для виробничих, ремісничих чи промислових підприємств. Тому гарантійний договір не має сили в разі, якщо прилад застосовують на виробничих, ремісничих або промислових підприємствах, а також при іншій подібній діяльності. Крім того, з нашої гарантії виключаються відшкодування за пошкодження при транспортуванні, несправності внаслідок недотримання інструкції по монтажу або через технічно неправильну інсталяцію, недотримання інструкції по експлуатації (як наприклад, внаслідок під'єднання до неправильної напруги в електромережі або до типу струму), зловживання при застосуванні або неналежне застосування (як наприклад, перенавантаження прилада або застосування технічно недопущених до експлуатації інструментів або аксесуарів), недотримання інструкцій по технічному обслуговуванні і по техніці безпеки, проникання сторонніх предметів (як наприклад, піску, каміння або пилу), застосування з використанням сили або сторонні впливи (як наприклад, пошкодження внаслідок падіння), а також внаслідок звичайного зношування.

Гарантійна претензія втрачається, якщо в прилад хто-небудь вже втручався.

3. Термін дії гарантії становить 2 роки і починається від дати купівлі. Гарантійні претензії слід пред'являти до закінчення гарантійного терміну на протязі двох тижнів після того, як Ви виявили несправність. Пред'явлення гарантійних претензій після закінчення гарантійного терміну виключається. Ремонт або заміна приладу не призводить до продовження терміну гарантії, а також за виконання такої роботи або за можливе використання запасних частин не починається новий гарантійний термін. Це стосується також і виконання робіт місцевою сервісно службою.
4. Для пред'явлення гарантійної претензії перешліть, будь-ласка, несправний прилад без поштового збору на вказану нижче адресу. Додайте оригінал документу про купівлю або інший датований доказ купівлі. Тому, будь-ласка, надійно зберігайте касовий чек в якості доказу! По можливості якнайточніше опишіть нам, будь-ласка, причину рекамації. Якщо несправність приладу підпадає під наш гарантійний ремонт, то невдовзі Ви отримаєте назад відремонтований або новий прилад.

Само собою зрозуміло, що за відповідну оплату ми з задоволенням також усунемо несправності приладу, які не охоплені або більше не охоплюються об'ємом гарантії. Для цього висилайте, будь-ласка, прилад на адресу нашої сервісної служби.

D GARANTIEURKUNDE

Sehr geehrte Kundin, sehr geehrter Kunde,

unsere Produkte unterliegen einer strengen Qualitätskontrolle. Sollte dieses Gerät dennoch einmal nicht einwandfrei funktionieren, bedauern wir dies sehr und bitten Sie, sich an unseren Servicedienst unter der auf dieser Garantiekarte angegebenen Adresse zu wenden. Gern stehen wir Ihnen auch telefonisch über die unten angegebene Servicrufnummer zur Verfügung. Für die Geltendmachung von Garantieansprüchen gilt Folgendes:

1. Diese Garantiebedingungen regeln zusätzliche Garantieleistungen. Ihre gesetzlichen Gewährleistungsansprüche werden von dieser Garantie nicht berührt. Unsere Garantieleistung ist für Sie kostenlos.
2. Die Garantieleistung erstreckt sich ausschließlich auf Mängel, die auf Material- oder Herstellungsfehler zurückzuführen sind und ist auf die Behebung dieser Mängel bzw. den Austausch des Gerätes beschränkt. Bitte beachten Sie, dass unsere Geräte bestimmungsgemäß nicht für den gewerblichen, handwerklichen oder industriellen Einsatz konstruiert wurden. Ein Garantievertrag kommt daher nicht zustande, wenn das Gerät in Gewerbe-, Handwerks- oder Industriebetrieben sowie bei gleichzusetzenden Tätigkeiten eingesetzt wird.

Von unserer Garantie sind ferner Ersatzleistungen für Transportschäden, Schäden durch Nichtbeachtung der Montageanleitung oder aufgrund nicht fachgerechter Installation, Nichtbeachtung der Gebrauchsanleitung (wie durch z.B. Anschluss an eine falsche Netzspannung oder Stromart), missbräuchliche oder unsachgemäße Anwendungen (wie z.B. Überlastung des Gerätes oder Verwendung von nicht zugelassenen Einsatzwerkzeugen oder Zubehör), Nichtbeachtung der Wartungs- und Sicherheitsbestimmungen, Eindringen von Fremdkörpern in das Gerät (wie z.B. Sand, Steine oder Staub), Gewaltanwendung oder Fremdeinwirkungen (wie z. B. Schäden durch Herunterfallen) sowie durch verwendungsgemäßen, üblichen Verschleiß ausgeschlossen.

Der Garantieanspruch erlischt, wenn an dem Gerät bereits Eingriffe vorgenommen wurden.

3. Die Garantiezeit beträgt 2 Jahre und beginnt mit dem Kaufdatum des Gerätes. Garantieansprüche sind vor Ablauf der Garantiezeit innerhalb von zwei Wochen, nachdem Sie den Defekt erkannt haben, geltend zu machen. Die Geltendmachung von Garantieansprüchen nach Ablauf der Garantiezeit ist ausgeschlossen. Die Reparatur oder der Austausch des Gerätes führt weder zu einer Verlängerung der Garantiezeit noch wird eine neue Garantiezeit durch diese Leistung für das Gerät oder für etwaige eingebaute Ersatzteile in Gang gesetzt. Dies gilt auch bei Einsatz eines Vor-Ort-Services.
4. Für die Geltendmachung Ihres Garantieanspruches übersenden Sie bitte das defekte Gerät portofrei an die unten angegebene Adresse. Fügen Sie den Verkaufsbeleg im Original oder einen sonstigen datierten Kaufnachweis bei. Bitte bewahren Sie deshalb den Kassenbon als Nachweis gut auf! Beschreiben Sie uns bitte den Reklamationsgrund möglichst genau. Ist der Defekt des Gerätes von unserer Garantieleistung erfasst, erhalten Sie umgehend ein repariertes oder neues Gerät zurück.

Selbstverständlich beheben wir gegen Erstattung der Kosten auch gerne Defekte am Gerät, die vom Garantieumfang nicht oder nicht mehr erfasst sind. Dazu senden Sie das Gerät bitte an unsere Serviceadresse.

iSC GmbH • Eschenstraße 6 • 94405 Landau/Isar (Deutschland)

Telefon: +49 [0] 180 5 120 509 • Telefax +49 [0] 180 5 835 830 (Anrufrufen: 0,14 Euro/Minute, Festnetz der T-Com)

E-Mail: info@isc-gmbh.info • Internet: www.isc-gmbh.info

1	
Service Hotline: 01 805 120 509 · www.isc-gmbh.info <small>(0,14 € / min., Festnetz T-Com) - Mo-Fr: 8:00-20:00 Uhr</small>	
2 Name:	Retouren-Nr. iSC:
Strasse / Nr.:	Telefon:
PLZ	Ort
	Mobil:
3 Welcher Fehler ist aufgetreten (genaue Angabe):	Art.-Nr.:
	I.-Nr.:
Sehr geehrte Kundin, sehr geehrter Kunde, bitte beschreiben Sie uns die von Ihnen festgestellte Fehlfunktion Ihres Gerätes als Grund Ihrer Beanstandung möglichst genau. Dadurch können wir für Sie Ihre Reklamation schneller bearbeiten und Ihnen schneller helfen. Eine zu ungenaue Beschreibung mit Begriffen wie „Gerät funktioniert nicht“ oder „Gerät defekt“ verzögert hingegen die Bearbeitung erheblich.	
4 Garantie: JA <input type="checkbox"/> NEIN <input type="checkbox"/>	Kaufbeleg-Nr. / Datum:
1 Service Hotline kontaktieren oder bei iSC-Webadresse anmelden - es wird Ihnen eine Retourennummer zugeteilt 2 Ihre Anschrift eintragen 3 Fehlerbeschreibung und Art.-Nr. und I.-Nr. angeben 4 Garantiefall JA/NEIN ankreuzen sowie Kaufbeleg-Nr. und Datum angeben und eine Kopie des Kaufbeleges beilegen	

EH 07/2008 (01)