

# FAUST

## WS 125/8 E-01

- D** Bedienungsanleitung für  
Winkelschleifer
- GB** Operating Instructions  
Right-angle Grinder
- F** Instructions de service  
pour meuleuse d'angle
- NL** Gebruiksaanwijzing  
Haakse slijper
- I** Istruzioni per l'uso  
della smerigliatrice angolare
- PL** Instrukcja obsługi szlifierki z  
końcówką kątową
- H** Használati utasítás  
Szögletköszörülőhöz
- RO** Instrucțiuni de utilizare  
aparat de șlefuire manual de colț
- P** Manual de operação  
Rectificadora angular
- TR** Kullanma kılavuzu  
Taşlama makinesi için

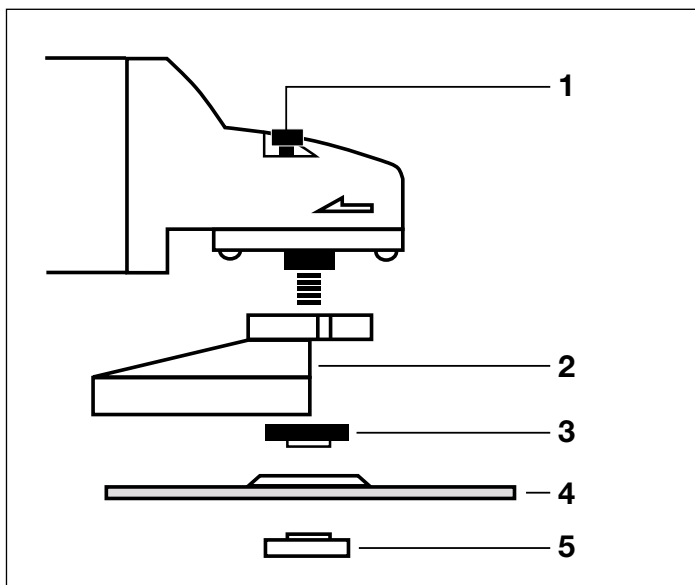



Ⓓ \* Anordnung der Flansche siehe Seite 5

ⒼⒷ \* Flange arrangement see page 8

Ⓕ \* Disposition des brides voir page 11

ⓃⓁ \* Plaatsing van de flenzen zie blz. 14

Ⓛ \* Per la disposizione della flangia vedi pag. 17

Ⓟ \* Rozmieszczenie kolnierzy - patrz strona numer 20

Ⓗ \* A karima felépítéséhez lásd az 23-ik oldalt

ⓇⓄ \* Montarea flanșei se va vedea la pagina Nr. 26

Ⓟ \* Anordnung af flens se side 29

ⓉⓇ \* Flanșların düzeni için 32. sayfaya bakınız

Ⓓ

- 1 Spindelarreterierung
- 2 Schutzhaube
- 3 Spannflansch \*
- 4 Schleifscheibe
- 5 Flanschmutter \*

Ⓛ

- 1 Arresto del mandrino
- 2 Carter di protezione
- 3 Flangia fissaggio \*
- 4 Disco
- 5 Dado fissaggio \*

Ⓟ

- 1 Fixação do rebolo
- 2 Capa de protecção
- 3 Flange de aperto \*
- 4 Disco
- 5 Tuerca de brida \*

ⒼⒷ

- 1 Spindle catch
- 2 Guard
- 3 Clamping flange \*
- 4 Grinding wheel
- 5 Flange nut \*

Ⓟ

1. Blokada wrzeciona
2. Kołpak ochronny
3. Kolnierz mocujący\*
4. Ściernica tarczowa
5. Nakrętka kolnierzowa\*

ⓉⓇ

- 1 Mil sabitlemesi
- 2 Koruyucu muhafaza
- 3 Germe flanşı \*
- 4 Taşlama diski
- 5 Flanş somunu \*

Ⓕ

- 1 Dispositif d'arrêt de la broche
- 2 Carter de protection
- 3 Flasque \*
- 4 Meule
- 5 Ecrrou de serrage \*

Ⓗ

- 1 Tengeljrögztító
- 2 Védőburok
- 3 Fogatkarima \*
- 4 Csiszolókorong
- 5 Karimás anya \*

ⓃⓁ

- 1 Spilvergrendeling
- 2 Beschermkap
- 3 Spanflens \*
- 4 Slijpschijf
- 5 Flensmoer \*

ⓇⓄ

- 1 Oprirea axului principal
- 2 Apărătoarea de protecție
- 3 Flanșa de fixare\*
- 4 Discul de polizat
- 5 Piulița flanșei\*

## Allgemeine Sicherheitshinweise und Unfallschutz

Ein unfallfreies und gefahrloses Arbeiten mit dem Werkzeug ist nur gewährleistet, wenn Sie die Sicherheitshinweise und die Bedienungsanleitung vollständig lesen und die enthaltenen Hinweise befolgen.

- Kontrollieren Sie vor jedem Gebrauch das Gerät, die Anschlußleitung und den Stecker. Arbeiten Sie nur mit einem einwandfreien und unbeschädigten Gerät. Beschädigte Teile müssen sofort von einem Elektro-Fachmann erneuert werden.
- Vor allen Arbeiten an der Maschine, vor jedem Werkzeugwechsel und bei Nichtgebrauch den Netzstecker aus der Steckdose ziehen.
- Um Beschädigungen des Netzkabels zu vermeiden, das Netzkabel immer nach hinten von der Maschine wegführen.
- Beim Arbeiten im Freien dürfen nur dafür zugelassene Verlängerungskabel verwendet werden. Die verwendeten Verlängerungskabel müssen einen Mindest-Querschnitt von 1,5 mm<sup>2</sup> aufweisen. Die Steckverbindungen müssen Schutzkontakte aufweisen und spritzwassergeschützt sein.
- Bewahren Sie die Werkzeuge sicher und für Kinder nicht erreichbar auf.
- Tragen Sie beim Schleifen, Bürsten und Trennen stets eine Schutzbrille, Sicherheitshandschuhe und einen Gehörschutz und bei staubzeugenden Arbeiten eine Atemschutzmaske.
- Der Winkelschleifer darf aus Sicherheitsgründen nur mit montierter Schutzhaube und Zusatzhandgriff verwendet werden.
- Sichern Sie das zu bearbeitende Werkstück gegen Verrutschen (festspannen).
- Beim Bearbeiten (Trennen und Schleifen) von Stein muß eine Staubabsaugung verwendet werden. Die Staubabsaugung muß zum Absaugen von Gesteinsstaub zugelassen sein.
- **Asbesthaltige Materialien dürfen nicht bearbeitet werden.**  
Entsprechende Unfallverhütungsvorschrift (VBG 119) der Berufsgenossenschaft beachten.
- Achtung Brandgefahr! Achten Sie darauf, daß beim Trennen und Schleifen von Materialien keine brennbaren Materialien im erweiterten Bereich des Funkenflugs befinden.
- Verwenden Sie nur Original-Ersatzteile.
- Reparaturen dürfen nur von einem Elektro-Fachmann durchgeführt werden.
- Die Lärmentwicklung am Arbeitsplatz kann 85 dB (A) überschreiten. In diesem Fall sind Schall- und Gehörschutzmaßnahmen für den Bedienenden erforderlich. Das Geräusch dieses Elektrowerkzeuges wird nach IEC 59 CO 11, IEC 704, DIN 45635 Teil 21, NFS 31-031 (84/537/EWG) gemessen.
- Achten Sie auf einen sicheren Stand. Vermeiden Sie abnormale Körperhaltungen.
- Setzen Sie Ihr Elektrowerkzeug nicht dem Regen aus. Benützen Sie Elektrowerkzeuge nicht in nasser oder feuchter Umgebung und nicht in der Nähe von brennbaren Flüssigkeiten.
- Tragen Sie das Elektrowerkzeug nicht am Netzkabel. Schützen Sie das Netzkabel vor Beschädigung durch Öl, Lösungsmittel und scharfen Kanten. Tragen Sie das Elektrowerkzeug nicht am Kabel.
- Halten Sie Ihren Arbeitsbereich in Ordnung.
- Vergewissern Sie sich, daß der Schalter beim Anschluß an das Stromnetz ausgeschaltet ist.
- Tragen Sie geeignete Arbeitskleidung. Tragen Sie keine weite Kleidung und Schmuck. Tragen Sie bei langen Haaren ein Haarnetz.
- Verwenden Sie zu Ihrer eigenen Sicherheit nur Zubehör und Zusatzgeräte des Werkzeug-Herstellers
- Der Wert der ausgesendeten Schwingungen wurde nach ISO 5349 ermittelt.

**D****Betriebsanleitung für Winkelschleifer****VERWENDUNG**

Der Winkelschleifer ist zum Trenn- und Schruppschleifen von Metallen und Gestein unter Verwendung der entsprechenden Trenn- oder Schruppscheibe bestimmt.

**SPANNUNG**

Prüfen Sie vor der Inbetriebnahme, ob die auf dem Typenschild angegebene Spannung mit der Netzspannung übereinstimmt. Die Netzspannung sollte in keinem Fall um mehr als 10 % von der angegebenen Nennspannung abweichen.

**SCHALTER**

Der Winkelschleifer ist mit einem Sicherheitsschalter zur Unfallverhütung ausgestattet. Zum Einschalten die Taste nach vorne schieben und zum Einrasten niederdrücken. Zum Ausschalten des Winkelschleifers die Taste niederdrücken. Die Taste springt in die Ausgangsstellung zurück.

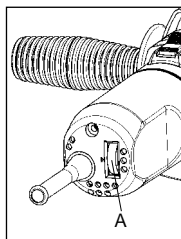
**ELEKTRONISCHE DREHZAHLVORWAHL**

Mit dem Drehzahlregler A kann die gewünschte Drehzahl, vor-eingestellt werden. Je größer die Zahl auf dem Stellrad, desto höher ist die Drehzahl. Die geeignete Drehzahl ist vom jeweiligen Werkstoff und den Arbeitsbedingungen abhängig.

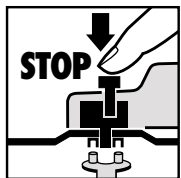
**AUSTAUSCH DER SCHLEIFSCHEIBEN****Netzstecker ziehen!**

Einfacher Scheibenwechsel durch Spindelarrretierung. Spindelarrretierung drücken und Schleifscheibe einrasten lassen. Die Flanschnutter mit dem Stirnlochschlüssel öffnen. Schleif- oder Trennscheibe wechseln und Flanschnutter mit dem Stirnlochschlüssel festziehen.

**Achtung:**

**Spindelarrretierung nur bei stillstehendem Motor und Schleifspindel drücken!**

**Die Spindelarrretierung muß während des Scheibenwechsels gedrückt bleiben!**

Bei Schleif- oder Trennscheiben bis ca. 3 mm Dicke, die Flanschnutter mit der Planseite zur Schleif- oder Trennscheibe aufschrauben.

**PROBELAUF NEUER SCHLEIFSCHEIBEN**

Den Winkelschleifer mit montierter Schleif- oder Trennscheibe mindestens 1 Minute im Leerlauf laufen lassen. Vibrierende Scheiben sofort austauschen.

**SCHLEIFSCHEIBEN**

Die Schleif- oder Trennscheibe darf nie größer als der vorgeschriebene Durchmesser sein. Kontrollieren Sie vor dem Einsatz der Schleif- oder Trennscheibe deren angegebene Drehzahl. Die Drehzahl der Schleif- oder Trennscheibe muß höher sein als die Leerlaufdrehzahl des Winkelschleifers.

Verwenden Sie nur Schleif- und Trennscheiben die für eine maximale Drehzahl von 11.000 min<sup>-1</sup> und für eine Umfangsgeschwindigkeit vom 80 m/sec. zugelassen sind.

**ARBEITSHINWEISE****Schruppschleifen**

Der beste Erfolg beim Schruppschleifen wird erreicht, wenn Sie die Schleifscheibe in einem Winkel von 30° bis 40° zur Schleifebene ansetzen und gleichmäßig über das Werkstück hin- und herbewegen.

**Trennschleifen**

Bei Trennarbeiten den Winkelschleifer in der Schneidebene nicht verkanten. Die Trennscheibe muß eine saubere Schnittkante aufweisen. Zum Trennen von harten Gestein verwenden Sie am besten eine Diamant-Trennscheibe.

**Asbesthaltige Materialien dürfen nicht bearbeitet werden!**

Verwenden Sie niemals Trennscheiben zum Schruppschleifen.

**TECHNISCHE DATEN**

Nennspannung:	230 V ~ 50 Hz
Leistungsaufnahme:	850 W
Leerlaufdrehzahl:	2.800 - 11.000 min <sup>-1</sup>
max. Scheiben Ø:	125 mm
Gewinde der Antriebsspindel:	M 14
Schalldruckpegel LPA:	89 dB (A)
Schalleistungspegel LWA:	99,6 dB (A)
Vibration $\bar{a}_w$	< 2,5 m/s <sup>2</sup>
Schutzisoliert	
Gewicht	2,2 Kg

## Anordnung der Flansche bei Verwendung von Schleifscheiben und Trennscheiben

1

Anordnung der Flansche bei Verwendung einer gekröpften oder geraden Schleifscheibe

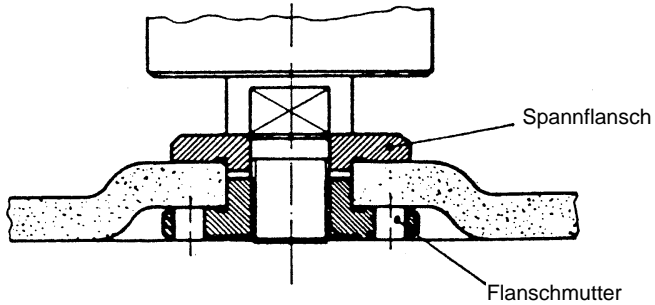

2

Anordnung der Flansche bei Verwendung einer gekröpften Trennscheibe

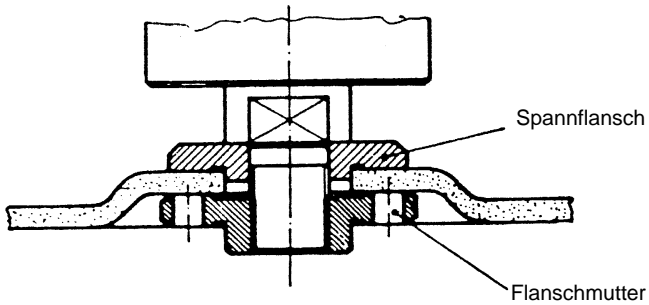

3

Anordnung der Flansche bei Verwendung einer geraden Trennscheibe

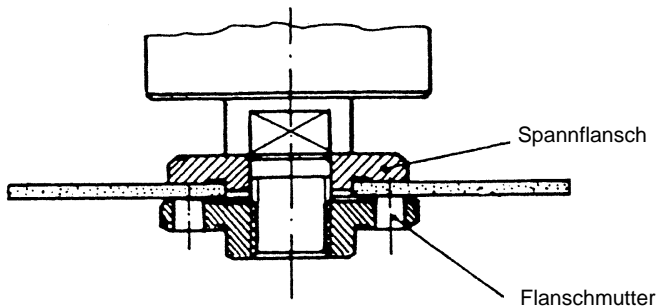

**GB**

## General safety and accident prevention regulations

To work safely with this machine and to prevent accidents it is imperative to read the following safety regulations and operating instructions in full and to put all the information into practice.

- Always check the machine, the power cable and the plug before use. Only ever use the machine if it is in perfect, undamaged condition. Damaged parts are to be repaired or replaced immediately by a qualified electrician.
- Always pull the plug out of the power socket before carrying out any work on the machine, before changing the grinding tool and in periods of non-use.
- Always run the power cable away from the back of the machine to guard it from damage.
- For outdoors work use only suitably approved extension cables with a minimum conductor cross section of 1.5 mm<sup>2</sup>. The plug connectors must have earthing contacts and be rain-water-proof.
- Keep the machine in a safe place and out of the reach of children.
- Always wear goggles, safety gloves and ear muffs when using the machine for grinding, brushing and cutting purposes. Wear a breathing mask on dusty jobs.
- For safety reasons the right-angle grinder is only to be used with the guard hood and the additional handle fitted in place.
- Secure the workpiece (with a clamp) so that it cannot slip.
- It is imperative to use a dust extractor when working on stone (cutting or grinding). Make sure the dust extractor is approved for stone dust.
- **It is prohibited to use the machine on asbestos materials.**  
Please note the accident prevention regulations in force in your country.
- **Caution! Risk of fire!** Make sure there are no combustible materials within the maximum radius of flying sparks when you are cutting and grinding materials.
- Use only original spare parts.
- Repairs are to be carried out by qualified electricians only.
- The level of noise at the workplace may exceed 85 dB(A). In this case you will need to introduce noise protection measures for the user. The noise produced by this electric tool is measured in accordance with IEC 59 CO 11, IEC 704, DIN 45635 Part 21, NFS 31-031 (84/537/EEC).
- Make sure of your footing. Avoid abnormal working positions.
- Keep your electric tool out of the rain. Never use electric tools in wet or damp conditions, and never use them near inflammable liquids.
- Never carry the machine by its power cable. Keep the power cable safe from damage. Oil, solvent and sharp edges can damage cables.
- Keep your workplace tidy.
- Make sure the power switch is off before inserting the plug in the socket.
- Wear suitable clothing. Never wear loose-fitting clothes or jewelry. Use a hair-net on long hair.
- For your own safety, use only the manufacturer's accessories and attachments.
- Vibration measured according ISO 5349.

## Operating instructions for right-angle grinders

### USE

The right-angle grinder is designed for parting-off and rough grinding jobs on metals and rock when using the correct parting-off or rough grinding wheel.

### VOLTAGE

Before you use the machine for the first time, check that the voltage marked on the rating plate is the same as your mains voltage. Under no circumstances is the mains voltage to differ from the rated voltage by more than 10%.

### SWITCH

To help prevent accidents, the right-angle grinder is equipped with a safety switch. To turn on the machine, push the switch forward and push down until it latches in place. To turn the right-angle grinder off, push the switch down. It will then jump back to its original position.

### ELECTRONIC SPEED SELECTION

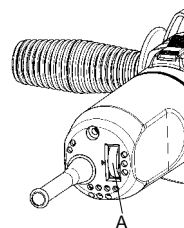

The speed controller can be used to set the desired speed. The higher the number on the wheel selector, the higher the speed. The ideal speed depends on the particular material and working conditions.

### REPLACING THE GRINDING WHEEL

**Pull out the power plug.**

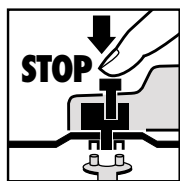

Simple wheel change by spindle lock: Press the spindle lock and allow the grinding wheel to latch in place. Open the flange nut with the face spanner.

Change the grinding or cutting wheel and tighten the flange nut with the face spanner.

**Important! Only ever press the spindle lock when the motor and grinding spindle are at a standstill!**

**You must keep the spindle lock pressed while you change the wheel!**

For grinding or cutting wheels up to approx. 3 mm thick, screw on the flange nut with the flat side facing the grinding or cutting wheel.

### TEST RUN FOR NEW GRINDING WHEELS

Allow the right-angle grinder to run in idle for at least 1 minute with the grinding or cutting wheel fitted in place. Vibrating wheels are to be replaced immediately.

### GRINDING WHEELS

Never use a grinding or cutting wheel bigger than the specified diameter.

Before using a grinding or cutting wheel, check its rated speed. The wheel's rated speed must be higher than the idle speed of the right-angle grinder.

Use only grinding and cutting wheels that are approved for a maximum speed of 11,000 rpm and a peripheral speed of 80 m/sec.

### OPERATING MODES

#### Rough grinding:

For the best rough grinding results, hold the grinding wheel at an angle of between 30° and 40° to the workpiece surface and guide back and forth over the workpiece in steady movements.

#### Cutting:

When you use the right-angle grinder for cutting purposes, avoid tilting it in the cutting plane. The cutting wheel must have a clean cutting edge. A diamond cutting wheel is best used to cut hard stone.

It is prohibited to use the machine on asbestos materials!

Never use a cutting wheel for rough grinding.

### TECHNICAL DATA

Nominal voltage:	230 V ~ 50 Hz
Power consumption:	850 W
Idle speed:	2.800 - 11.000 rpm
Max. wheel diameter:	125 mm
Drive spindle thread:	M 14
Sound pressure level LPA:	89 dB(A)
Sound power level LWA:	99.6 dB(A)
Vibration $\bar{a}_w$	< 2,5 m/s <sup>2</sup>
Weight	2,2 kg
Totally insulated	

**GB**

## Flange arrangements when using grinding wheels and cutting wheels

**1**

Flange arrangement when using a depressed-centre or straight grinding wheel

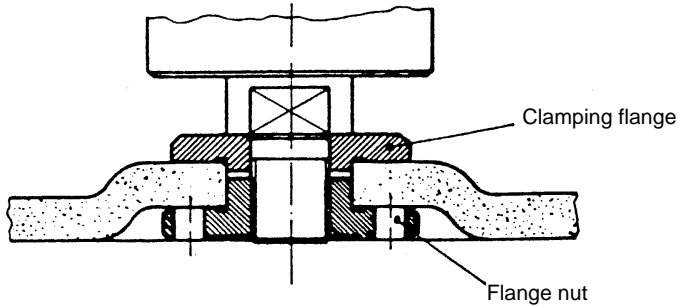

**2**

Flange arrangement when using a depressed-centre cutting wheel

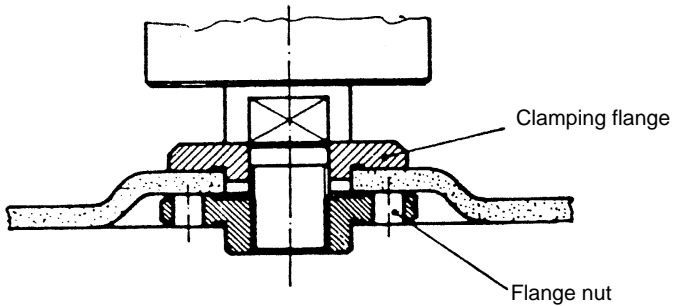

**3**

Flange arrangement when using a straight cutting wheel

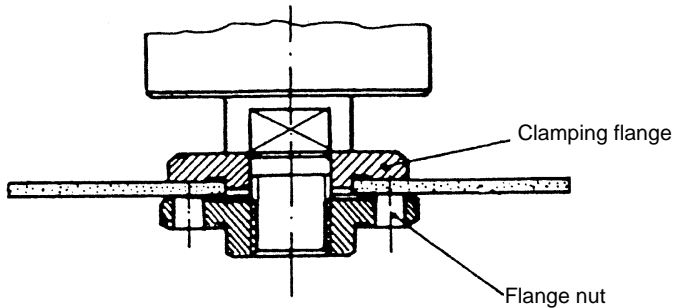



## Consignes générales de sécurité et de prévention des accidents

Vous ne pourrez travailler sûrement et sans aucun risque avec l'appareil que si vous lisez entièrement les consignes de sécurité et le mode d'emploi et si vous en respectez les instructions.

- Contrôlez, avant chaque utilisation, l'appareil, le câble de raccordement et la fiche. Utilisez l'appareil seulement si son état est parfait et s'il n'est pas endommagé. En cas de dégâts, les pièces endommagées doivent être remplacées tout de suite par un électricien confirmé.
- Retirez la fiche secteur de la prise de courant avant tout travail sur l'appareil, avant le remplacement d'un outil et pendant que l'appareil n'est pas utilisé.
- Afin d'éviter des dégâts au câble secteur, guidez toujours le câble secteur vers l'arrière de l'appareil.
- Si vous travaillez en plein air, n'utilisez que les câbles de rallonge homologués à cet effet. Les câbles de rallonge utilisés doivent avoir une section transversale minimale de 1,5 mm<sup>2</sup>. Les connecteurs enfichables doivent être munis de contacts de mise à la terre et être protégés contre les projections d'eau.
- Gardez les outils dans un endroit sûr, hors de portée des enfants.
- Portez des lunettes protectrices, des gants de protection et un protège-oreilles pendant tous les travaux de ponçage, de brossage et de coupage, ainsi qu'un masque respiratoire pendant tous les travaux produisant beaucoup de poussière.
- Pour des raisons de sécurité, la meuleuse d'angle ne peut être utilisée que si elle est équipée de son capot de protection et de sa poignée supplémentaire.
- Veillez à ce que la pièce à usiner soit bien arrêlée afin qu'elle ne puisse pas glisser.
- Il faut utiliser un dispositif d'aspiration des poussières pour l'usinage (coupage et ponçage) de pierre. Ce dispositif d'aspiration doit être homologué pour aspirer la poussière incombustible.
- Utilisez seulement des pièces de rechange originales.
- **Il est interdit d'usiner des matériaux contenant de l'amiante!**  
Respectez la consigne de prévention d'accidents correspondante (en Allemagne: VBG 119) de l'association professionnelle concernée!
- **Attention - Risque d'incendie!** Pendant les travaux de coupage et de ponçage, veillez à ce que pas de matériaux combustibles ne se trouvent dans la zone étendue de projection d'escarilles.
- Seul un électricien confirmé est autorisé à effectuer des réparations.
- Le bruit développé à la place de travail peut dépasser 85 dB(A). L'opérateur doit prendre dans ce cas des mesures insonorisantes et de protection de l'ouïe. Le niveau de bruit de cet outil électrique est mesuré selon IEC 59 CO 11, IEC 704, DIN 45635, partie 21, NFS 31-031 (84/537/CEE).
- Gardez votre position de sécurité. Evitez des positions anormales du corps.
- N'exposez pas votre appareil électrique à la pluie. N'utilisez pas les appareils électriques dans une atmosphère humide, ni à proximité de liquides inflammables.
- Ne portez pas l'appareil électrique par le câble secteur. Protégez le câble secteur contre l'endommagement par de l'huile, des solvants et des arêtes aigues. Ne saisissez pas le câble de l'appareil électrique.
- Gardez votre lieu de travail en ordre.
- Vérifiez que l'interrupteur soit en position hors circuit lorsque vous connectez l'appareil au secteur.
- Portez des vêtements de travail appropriés. Ne portez pas de vêtements amples ni de bijoux. Mettez un filet à cheveux si vous avez les cheveux longs.
- Pour votre propre sécurité, n'utilisez que les accessoires et les appareils auxiliaires produits par le fabricant de cet appareil.
- La valeur de vibration mesurée sur la poignée selon ISO 5349.

**F****Mode d'emploi pour meuleuse d'angle****Utilisation**

La meuleuse d'angle est prévue pour les travaux de tronçonnage et de dégrossissage de métaux et de pierres en utilisant les meules de tronçonnage ou de dégrossissage appropriées.

**TENSION**

Vérifiez avant la mise en service si la tension indiquée sur la plaque signalétique correspond à la tension secteur. La tension secteur ne doit différer en aucun cas de plus de 10 % de la tension secteur indiquée.

**INTERRUPTEUR**

La meuleuse d'angle est munie d'un interrupteur de sécurité prévu pour la prévention des accidents. Pour le mettre en marche, poussez la touche vers l'avant et appuyez-la pour l'enclencher. Pour mettre la meuleuse d'angle hors circuit, appuyez la touche et remettez-la ensuite dans sa position d'origine.

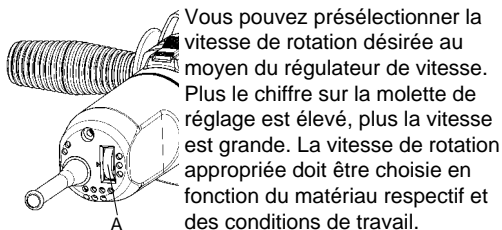
**Présélection électronique de la vitesse de rotation**

Vous pouvez présélectionner la vitesse de rotation désirée au moyen du régulateur de vitesse. Plus le chiffre sur la molette de réglage est élevé, plus la vitesse est grande. La vitesse de rotation appropriée doit être choisie en fonction du matériau respectif et des conditions de travail.

**REEMPLACER LES MEULES**

Retirez la fiche secteur

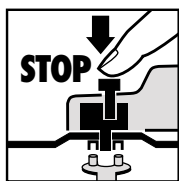

Remplacement aisé des meules grâce au dispositif d'arrêt de broche. Poussez ce dispositif d'arrêt et faites enclencher la meule. Ouvrez l'écrou à bride au moyen de la clé à ergots. Remplacez la meule ou la meule à tronçonner et serrez bien l'écrou à bride au moyen de la clé à ergots.

**Attention:**

**Poussez le dispositif d'arrêt de broche seulement si le moteur et la broche sont arrêtés!**

**Veillez à ce que le dispositif d'arrêt de broche soit poussé pendant le remplacement de la meule!**

Si vous utilisez des meules ou des meules tronçonneuses d'une épaisseur maximale de 3 mm, vissez l'écrou à bride de sorte que le côté plan soit dirigé vers la meule ou la meule tronçonneuse.

**MARCHE D'ESSAI DE NOUVELLES MEULES**

Faites tourner la meuleuse d'angle sans charge avec la meule ou la meule tronçonneuse montée pendant une minute au minimum. Remplacez tout de suite des meules vibrantes.

**MEULES**

Le diamètre de la meule ou de la meule tronçonneuse ne doit jamais dépasser le diamètre préconisé. Avant d'utiliser la meule ou la meule tronçonneuse, vérifiez sa vitesse de rotation spécifiée. Il faut que la vitesse de la meule ou de la meule tronçonneuse soit plus grande que la vitesse au ralenti de la meuleuse d'angle.

Utilisez exclusivement des meules ou des meules tronçonneuses homologuées pour une vitesse de rotation maximale de 11.000 tr./mn. et pour une vitesse circonférentielle de 80 m/sec.

**CONSIGNES DE TRAVAIL****Dégrossissage**

Le travail de dégrossissage sera le plus efficace si vous mettez la meule à un angle de 30° à 40° par rapport au plan de ponçage et la passez par-dessus la pièce à usiner avec un mouvement de va-et-vient.

**Coupage**

Pendant les travaux de coupage, n'inclinez pas la meuleuse d'angle dans le plan de coupe. Il faut que la meule tronçonneuse présente une arête de coupe nette.

Il vaut mieux utiliser une meule diamantée pour couper des pierres dures.

**Il ne faut pas usiner des matériaux contenant de l'amiante.**

N'utilisez jamais des meules tronçonneuses pour le dégrossissage!

**CARACTERISTIQUES TECHNIQUES**

Tension nominale:	230 V ~ 50 Hz
Puissance absorbée:	850 W
Vitesse au ralenti:	2.800 - 11.000 tr./mn.
Diamètre maxi de meule:	125 mm
Filetage de la broche motrice:	M 14
Niveau de pression acoustique LPA:	89 dB(A)
Niveau d'intensité acoustique LWA:	99,6 dB(A)
Vibration $\bar{a}_w$	< 2,5 m/s <sup>2</sup>
Poids	2,2 kg
A double isolation	

## Disposition des brides en cas d'utilisation de meules et de meules tronçonneuses

### 1 Disposition des brides en cas d'utilisation d'une meule contre-coudeé ou droite

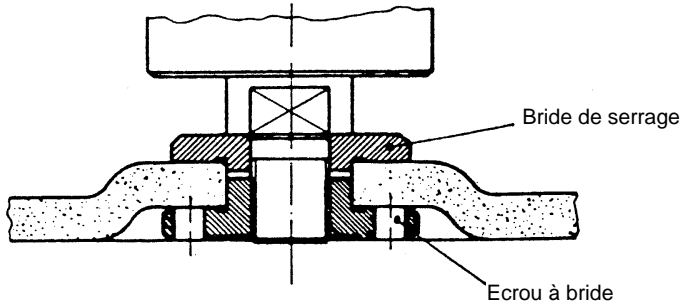

### 2 Disposition des brides en cas d'utilisation d'une meule tronçonneuse contre-coudeé

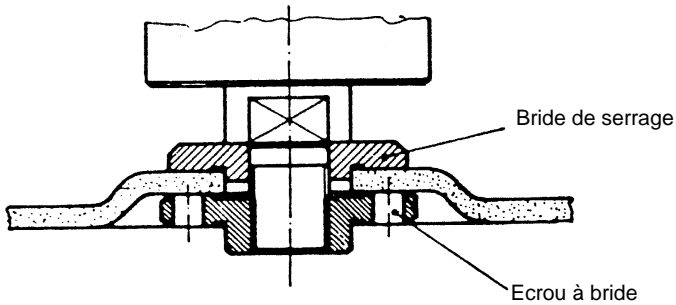

### 3 Disposition des brides en cas d'utilisation d'une meule tronçonneuse droite

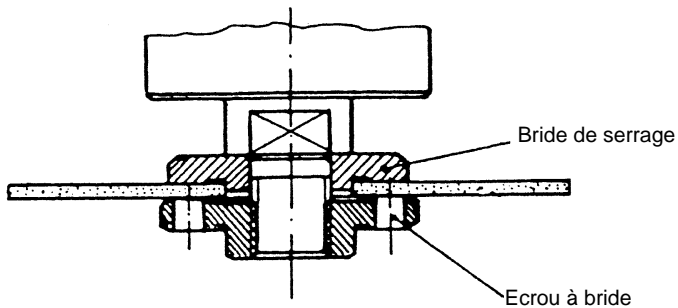

**NL**

## Algemene veiligheidsaanwijzingen en ongevallenpreventie

Het werken zonder gevaar en ongevallen met het gereedschap is slechts gewaarborgd als U de veiligheidsrichtlijnen en de handleiding volledig leest en de daarin voorkomende aanwijzingen naleeft.

- Controleer vóór ieder gebruik het toestel, de aansluitkabel en de stekker. Werk enkel met een correct en intact toestel. Beschadigde onderdelen moeten onmiddellijk door een elektro-vakman vernieuwd worden.
- Vóór iedere werkzaamheid aan de machine, vóór iedere verwisseling van gereedschap alsook bij niet-gebruik moet de netstekker uit het stopcontact getrokken worden.
- Teneinde een beschadiging van de netkabel te voorkomen, de netkabel altijd naar achteren van de machine weg leiden.
- Bij het werken in open lucht mogen slechts hiervoor goedgekeurde verlengkabels gebruikt worden. De gebruikte verlengkabels moeten een minimum doorsnede van 1,5 mm<sup>2</sup> hebben. De stekverbindingen moeten van aardingscontacten voorzien en tegen spatwater beschermd zijn.
- Bewaar de gereedschappen veilig en voor kinderen onbereikbaar.
- Draag bij het slijpen, borstelen en snijden altijd een beschermbril, veiligheidshand schoenen en een gehoorbeschermer en bij stof veroorzakende werkzaamheden een stofmasker .
- Om veiligheidsredenen mag de haakse slijper enkel met gemonteerde beschermkap en extra handgreep gebruikt worden.
- Beveilig het te bewerken werkstuk tegen verschuiven (vast Schroeven).
- Bij het bewerken (snijden en slijpen) van steen moet een stofafzuiging gebruikt worden. De stofafzuiging moet voor het afzuigen van stof afkomstig van stenen toegelaten zijn.
- **Asbest-houdende materialen mogen niet bewerkt worden.**  
De overeenkomstige voorschriften ter voorkoming van ongevallen (VBG 119) van de ongevallenverzekering in acht nemen.
- Let op brandgevaar! Zorg ervoor dat bij het snijden en slijpen van materialen zich geen brandbare materialen in de uitgebreide zone van de wegspringende vonken bevinden.
- Gebruik enkel originele onderdelen.
- Herstellingen mogen enkel door een elektro-vakman uitgevoerd worden.
- De geluidsontwikkeling aan de werkplaats kan 85 dB (A) overschrijden. In dit geval zijn maatregelen ter geluidwering en ter bescherming van het gehoor noodzakelijk voor de bediener. Het geluid van dit elektro-gereedschap wordt gemeten volgens IEC 59 CO 11, IEC 704, DIN 45635 deel 21, NFS31-031 (84/537/EG).
- Zorg ervoor dat U bij het werken veilig staat. Vermijd abnormale lichaamshoudingen.
- Stel Uw elektro-gereedschap niet bloot aan de regen. Gebruik elektro-gereedschappen niet in een natte of vochtige omgeving en niet in de nabijheid van brandbare vloeistoffen.
- Draag het elektro-gereedschap niet aan de netkabel. Bescherm de netkabel tegen beschadiging door olie, oplosmiddelen en scherpe kanten. Draag het elektro-gereedschap niet aan de kabel.
- Hou Uw werkplaats in orde.
- Vergewis U zich dat de schakelaar uitgeschakeld is als U de machine aan het stroomnet aansluit.
- Draag de gepaste werkkledij. Draag geen wijde kledij en geen sieraden. Draag bij lang haar een haarnet.
- Gebruik voor Uw eigen veiligheid slechts accessoires en hulpapparaten van de fabricant van het gereedschap
- Trillingswaarde gemeten aan het handvat volgens ISO 5349.

## Handleiding voor haakse slijper

### Gebruik

De haakse slijper is bedoeld voor het snij- en ruwlijpen van metalen en steen mits gebruik van de gepaste snij- of ruwlijpschijf.

### SPANNING

Controleer vóór ingebruikneming of de spanning aangeduid op het kenplaatje overeenkomt met de netspanning. De netspanning mag in geen geval meer dan 10 % van de aangeduid nominale spanning afwijken.

### SCHAKELAAR

De haakse slijper is voorzien van een veiligheidsschakelaar ter voorkoming van ongevallen. Om de schakelaar in te schakelen de toets naar voren schuiven en voor het vastzetten indrukken. Het uitschakelen van de haakse slijper gebeurt door de toets opnieuw in te drukken. De toets springt dan terug in de uitgangspositie.

### Elektronische voorafstelling van het toerental



Met de toerenregelaar A kan het gewenste toerental vooraf worden ingesteld. Hoe groter het cijfer op het afstelwiel, des te hoger het toerental. Het gepaste toerental is telkens afhankelijk van het materiaal en de werkomstandigheden.

### VERWISSELEN VAN SLIJPSCHIJVEN

#### Netstekker uit het stopcontact trekken.

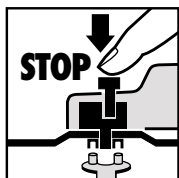

Eenvoudige verwisseling van schijf door spilvergrendeling. De spilvergrendeling indrukken en de slijpschijf vergrendelen. De flensmoer met behulp van de voorgatsleutel open draaien. Verwissel van slijp- of snijschijf en draai dan de flensmoer met de voorgatsleutel weer vast.

#### Let op!

**De spilvergrendeling slechts bij stilstaande motor en slijpspil drukken!**

**De spilvergrendeling moet U bij het verwisselen van schijf blijven drukken.**

Bij slijp- of snijschijven tot ongeveer 3 mm dikte de flensmoer met de vlakke kant naar de slijp- of snijschijf vastschroeven.

### PROEFDRAAIEN VAN NIEUWE SLIJPSCHIJVEN

De haakse slijper met gemonteerde slijp- of snijschijf minstens 1 minuut vrij laten lopen. Vibrerende schijven onmiddellijk vervangen.

### SLIJPSCHIJVEN

De slijp- of snijschijf mag nooit groter zijn dan de voorgeschreven diameter.

Controleer vóór het gebruik van de slijp- of snijschijf haar aangeduid toerental. Het toerental van de slijp- of snijschijf mag nooit hoger zijn dan het nullastoerental van de haakse slijper.

Gebruik enkel slijp- of snijschijven die toegelaten zijn voor een maximum toerental van 11.000 min<sup>-1</sup> en voor een omtreksnelheid van 80 m/sec.

### WERKWIJZE

#### Schrobslijpen

Het best resultaat bij het schrobslijpen word bereikt als U de slijpschijf in een hoek van 30° tot 40° ten opzichte van het slijpvlak aanzet en gelijkmatig over het werkstuk heen en weer beweegt.

#### Snijlijpen

Bij het snijden de haakse slijper niet in het snijvlak kantelen. De snijschijf moet een intacte snijrand hebben.

Voor het snijden van hard gesteente gebruikt U het best een diamant-snijschijf.

#### Asbest-houdende materialen mogen niet bewerkt worden!

Gebruik nooit snijschijven voor het schrobslijpen.

### TECHNISCHE GEGEVENS

Nominale spanning :	230 V ~ 50 Hz
Opgenomen vermogen :	850 Watt
Toerental onbelast :	2.800 - 11.000 min <sup>-1</sup>
Max. schijfdiameter :	125 mm
Draad aandrijfspil :	M 14
Geluidsrukniveau LPA :	89 dB (A)
Geluidsprestatieniveau LWA :	99,6 dB (A)
Trillingen $\bar{a}_w$	< 2,5 m/s <sup>2</sup>
Gewicht	2,2 kg
Randgeaard	

**NL**

## Plaatsing van de flensen bij gebruik van slijpschijven en snijschijven

**1**

Plaatsing van de flensen bij gebruik van een gebogen of rechte slijpschijf

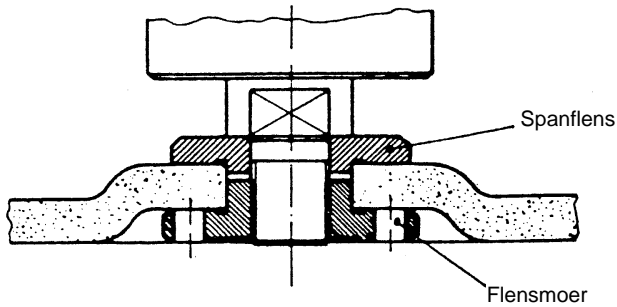

**2**

Plaatsing van de flensen bij gebruik van een gebogen snijschijf

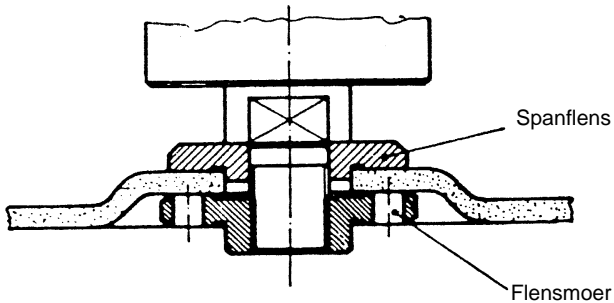

**3**

Plaatsing van de flensen bij gebruik van een rechte snijschijf

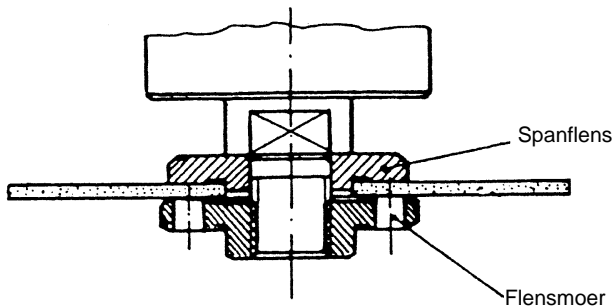

## Avvertenze generali di sicurezza e di prevenzione degli infortuni

Si assicura un funzionamento dell'apparecchio sicuro e senza infortuni solo se le avvertenze di sicurezza e le istruzioni per l'uso vengono lette completamente e se le avvertenze in esse contenute vengono seguite.

- Controllare ogni volta prima dell'uso l'apparecchio, il cavo di alimentazione e la spina. Lavorare solo se l'apparecchio è in perfetto stato e non presenta danni. Le parti danneggiate devono venire sostituite subito da un elettricista.
- Togliere sempre la spina dalla presa di corrente per tutti i lavori alla macchina, prima di sostituire gli utensili e quando l'apparecchio non viene usato.
- Per evitare danni al cavo di alimentazione, esso deve sempre trovarsi sul retro della macchina.
- Per lavori all'aperto è permesso solo l'uso di cavi di prolunga omologati. I cavi di prolunga usati devono avere una sezione minima di 1,5 mm<sup>2</sup>. I collegamenti a spina devono avere contatti di terra ed essere protetti dagli spruzzi d'acqua.
- Conservare gli utensili in un posto sicuro e inaccessibile per i bambini.
- Portare sempre gli occhiali protettivi, i guanti di sicurezza e le cuffie durante i lavori di smerigliatura, spazzolatura e troncatura nonché una mascherina di protezione delle vie respiratorie se si sviluppa anche polvere.
- Per motivi di sicurezza la smerigliatrice angolare può venire usata solo con la calotta di protezione montata e con l'impugnatura ausiliaria.
- Accertarsi che il pezzo da lavorare sia ben fissato e non si sposti (serrarlo).
- Nel lavorare (troncare e smerigliare) la pietra si deve usare un dispositivo di aspirazione della polvere che sia omologato per l'aspirazione di polvere minerale.

### ● Non devono essere lavorati materiali contenenti amianto.

Rispettare le corrispondenti disposizioni per la prevenzione degli infortuni (VBG 119) dell'associazione di categoria.

### ● **Attenzione: pericolo d'incendio!**

Durante le operazioni di troncatura e smerigliatura accertarsi che non ci siano materiali infiammabili che possano venir raggiunti dalle scintille.

- Impiegare solo ricambi originali.
- Le riparazioni devono essere eseguite solo da un elettricista.
- Il livello di emissioni sonore sul posto di lavoro può superare gli 85 dB (A). In questo caso è necessario che l'operatore prenda delle misure di protezione contro i rumori. Il livello sonoro di questo elettro utensile viene misurato secondo le norme IEC 59 CO 11, IEC 704, DIN 45635 parte 21, NFS 31-031 (84/537/CEE).
- Assicurarci di essere bene in equilibrio, evitare di assumere posizioni insolite.
- Non esporre l'elettro utensile alla pioggia. Non usarlo in ambiente bagnato o umido e nelle vicinanze di liquidi infiammabili.
- Non usare il cavo di alimentazione per trasportare l'utensile. Evitare danni al cavo di alimentazione: oli, solventi e spigoli vivi lo possono rovinare.
- Tenere in ordine il posto di lavoro.
- Accertarsi che l'interruttore sia spento quando viene inserita la spina di alimentazione.
- Portare indumenti da lavoro adatti. Non portare indumenti ampi e gioielli. Portare una retina nel caso di capelli lunghi.
- Per la propria sicurezza usare solo accessori e utensili ausiliari del produttore dell'elettro utensile.
- Valore di vibrazione secondo la ISO 5349, rilevato pugnatura, corrisponde a < 2,5 m/s<sup>2</sup>.



## Istruzioni per il funzionamento della smerigliatrice angolare

### IMPIEGO

La smerigliatrice angolare è stata concepita per troncare e sgrossare metalli e pietre, usando le relative mole di troncatrice o di sgrosso.

### TENSIONE

Prima della messa in esercizio controllare che la tensione di rete corrisponda a quella indicata sulla targhetta. La tensione di rete non deve assolutamente differire di più del 10% dalla tensione nominale indicata.

### INTERRUTTORE

La smerigliatrice angolare è provvista di un interruttore di sicurezza per la prevenzione degli infortuni. Per accenderla, spingere in avanti il tasto e premerlo perchè scatti in posizione. Per spegnere la smerigliatrice premere il tasto che ritorna automaticamente nella posizione di partenza.

### PRESELEZIONE ELETTRONICA DEL NUMERO DEI GIRI

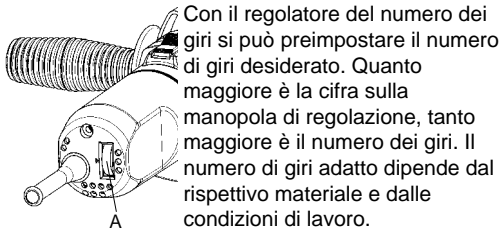

Con il regolatore del numero dei giri si può preimpostare il numero di giri desiderato. Quanto maggiore è la cifra sulla manopola di regolazione, tanto maggiore è il numero dei giri. Il numero di giri adatto dipende dal rispettivo materiale e dalle condizioni di lavoro.

### SOSTITUZIONE DELLA MOLA

Togliere la spina dalla presa di alimentazione.

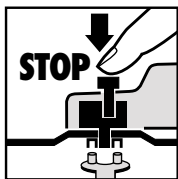

Facile sostituzione della mola grazie all'arresto del mandrino. Premere l'arresto del mandrino e far scattare in posizione la mola. Aprire il dado flangiato con la chiave a pioli.

Sostituire la mola di smerigliatura o di troncatrice e serrare il dado flangiato con la chiave a pioli.

### Attenzione:

**Premere l'arresto del mandrino solo se il motore ed il mandrino di smerigliatura sono fermi! Durante la sostituzione della mola l'arresto del mandrino deve rimanere premuto!**

Nel caso di mole di smerigliatura o di troncatrice fino a 3 mm di spessore, avvitare il dado flangiato con il lato piatto verso la mola.

### FUNZIONAMENTO DI PROVA DI UNA MOLA NUOVA

Far funzionare a vuoto per almeno 1 minuto la smerigliatrice angolare con la mola di smerigliatura o di troncatrice montata. Se la mola vibra, sostituirla subito.

### MOLE DI SMERIGLIATURA

La mola di smerigliatura o di troncatrice non deve superare il diametro prescritto. Prima di usare la mola controllarne il numero giri indicato. Il numero di giri della mola di smerigliatura o di troncatrice deve essere maggiore del numero di giri a vuoto della smerigliatrice angolare.

Usare solamente mole di smerigliatura o di troncatrice che siano omologate per un numero massimo di giri di 11.000 min<sup>-1</sup> e per una velocità periferica di 80 m/sec.

### AVVERTIMENTI PER L'USO

#### Smerigliatura di sgrossatura

I risultati migliori nella sgrossatura si ottengono ponendo la mola in un angolo che va dai 30° ai 40° rispetto alla superficie da smerigliare e spostandola sul pezzo da lavorare con movimenti regolari da destra a sinistra e viceversa.

#### Smerigliatura di troncatrice

Per la troncatrice non inclinare la smerigliatrice sul piano di taglio. La mola di troncatrice deve presentare uno spigolo di taglio netto.

Per troncare pietre dure si consiglia di usare una mola diamantata.

### Non devono venir lavorati materiali contenenti amianto!

Per la sgrossatura non usare mai mole per troncare.

### DATI TECNICI

Tensione nominale:	230 V ~ 50 Hz
potenza assorbita:	850 W
numero giri a vuoto:	2.800 - 11.000 min <sup>-1</sup>
ø max. mola:	125 mm
filetto del mandrino motore:	M 14
livello di pressione acustica LPA:	89 dB (A)
livello di potenza sonora LWA:	99,6 dB (A)
Vibrazione $\bar{a}_w$	< 2,5 m/s <sup>2</sup>
Peso	2,2 kg

Con isolamento protettivo





## Posizione della flangia se si impiegano mole per smerigliatura e troncatura

### 1 Posizione della flangia se si impiega una mola per smerigliatura piegata a gomito o diritta

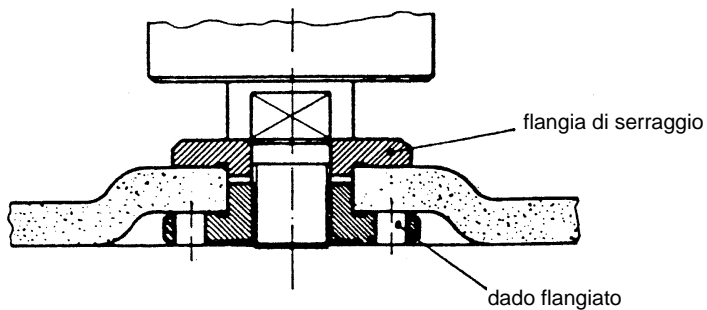

### 2 Posizione della flangia se si impiega una mola per troncatura piegata a gomito

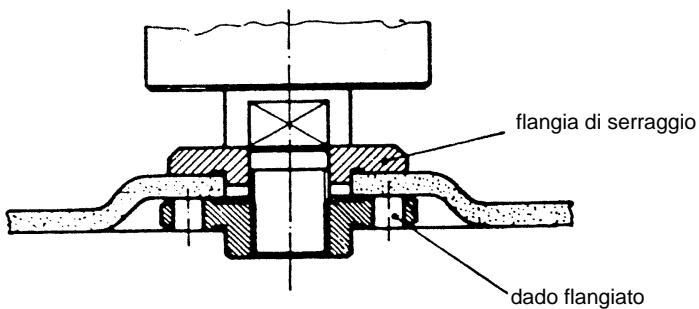

### 3 Posizione della flangia se si impiega una mola per troncatura diritta

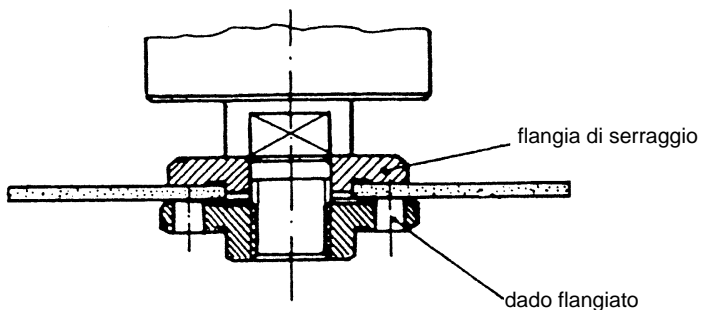

PL

## Ogólne wskazówki dotyczące zachowania bezpieczeństwa i zapobiegania nieszczęśliwym wypadkom

Tylko dokładne przeczytanie i przestrzeganie wskazówek dotyczących zachowania bezpieczeństwa i instrukcji obsługi gwarantuje bezwypadkową i bezpieczną pracę z narzędziem.

- Proszę przed każdym użyciem urządzenia sprawdzić przewód i wtyczkę. Proszę pracować tylko z narzędziem w stanie idealnym i nieuszkodzonym. Części uszkodzone należy natychmiast oddać do naprawy specjalście - elektrykowi.
- Przed wszystkimi pracami wykonywanymi przy maszynie, przed każdą wymianą narzędzi, jak i po zakończonej pracy należy wyciągnąć wtyczkę z gniazda sieciowego.
- Aby zapobiec uszkodzeniom kabla, powinien znajdować się on zawsze z tyłu maszyny.
- Podczas prac na wolnym powietrzu używać wolno tylko dozwolone kable - przedłużacze. Stosowane przedłużacze powinny posiadać przekrój poprzeczny nie mniejszy jak  $2,5 \text{ mm}^2$ . Złącza wtykowe powinny posiadać zestyk ochronny i być zabezpieczone za pomocą osłony przeciwbryzgowej.
- Proszę przechowywać narzędzia w bezpiecznym miejscu, niedostępnym dla dzieci.
- Podczas szlifowania, szcztokowania i przecinania proszę zakładać ochronne okulary, rękawice i ochraniacze słuchu, a przy pracach wywołujących powstawanie pyłów maskę przeciwpyłową.
- Postępując zgodnie ze wskazówkami bezpieczeństwa proszę korzystać ze szlifierki wraz z zamontowaną osłoną i dodatkowym uchwytem.
- Proszę zabezpieczyć obrabiany przedmiot przed wysłizgnięciem się (dobrze umocować).
- Podczas obrabiania kamienia ( przecinanie i szlifowanie ) należy stosować odsysacz pyłów. Odsysacz ten musi być jednak przeznaczony do odsysania pyłu kamiennego.
- **Nie wolno obrabiać materiałów zawierających azbest !**  
Proszę o przestrzeganie odpowiednich przepisów bezpieczeństwa pracy (BHP) i wskazówek dotyczących zapobiegania nieszczęśliwym wypadkom.
- Uwaga - niebezpieczeństwo pożaru ! Proszę uważać, by podczas czynności przecinania, czy szlifowania w większym obszarze objętym zagrożeniem wyrzucania iskier nie znalazły się żadne materiały łatwopalne.
- Proszę stosować tylko oryginalne części zamienne.
- Prace naprawcze powinny być przeprowadzane tylko przez specjalistę - elektryka.
- Wzrastający hałas na stanowisku pracy może przekroczyć 85 dB (A). W takim przypadku obsługujący powinien podjąć środki zaradcze, stosując ochraniacze dźwiękoszczelne, chroniące słuch. Hałas powodowany przez to narzędzie określony został na podstawie IEC 59 CO ąą, IEC 704, DIN 45816 część 2ą, NF8 1ą-01ą (84/517/ EWG).
- Proszę zwrócić uwagę na bezpieczeństwo stanowiska pracy. Unikać nietypowych pozycji.
- Proszę nie wystawiać narzędzi na deszcz, nie używać ich w miejscach mokrych lub wilgotnych, jak i w pobliżu płynów łatwopalnych.
- Proszę nie przenosić narzędzia elektrycznego, trzymając za kabel. Chronić kabel przed uszkodzeniem spowodowanym przez oleje, rozpuszczalniki i ostre krawędzie. Nie przenosić narzędzia elektrycznego, trzymając za kabel.
- Proszę utrzymywać stanowisko pracy w należytych porządku.
- Proszę upewnić się, czy wyłącznik podłączony do sieci elektrycznej jest wyłączony.
- Proszę zakładać odpowiednie ubranie robocze. Nie zakładać obszernego ubrania i ozdób. Przy długich włosach zakładać siateczkę na włosy.
- Dla własnego bezpieczeństwa proszę stosować tylko osprzęt i urządzenia dodatkowe tego samego producenta narzędzi.
- Wartość emitowanych drgań określono na podstawie ISO 6349.

## Instrukcja obsługi szlifierki z końcówką kątową

### ZASTOSOWANIE

Szlifierka z końcówką kątową przeznaczona jest do przecinania i szlifowania zgrubnego metali i kamieni za pomocą odpowiednich ściernic przeznaczonych do przecinania i zdzierania.

### NAPIĘCIE

Przed włączeniem proszę sprawdzić, czy napięcie podane na tabliczce znamionowej odpowiada napięciu sieciowemu. Napięcie sieciowe nie powinno w żadnym wypadku odbiegać od podanego napięcia i przekraczać 10%.

### WYŁĄCZNIK

Szlifierka z końcówką kątową zaopatrzona jest w wyłącznik bezpieczeństwa, mający za zadanie zapobieganie nieszczęśliwym wypadkom. W celu włączenia przesunąć przycisk do przodu i nacisnąć, aż do wżębienia zapadki. W celu wyłączenia szlifierki nacisnąć przycisk, który wraca do pozycji wyjściowej.

### ELEKTRONICZNY WYBÓR PRĘDKOŚCI OBROTOWEJ

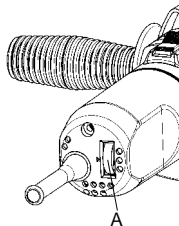

Za pomocą regulatora prędkości obrotowej można ustawić odpowiednią prędkość. Im większa jest liczba na tarczy nastawczej, tym wyższa jest liczba obrotów. Wybór właściwej liczby obrotów zależy od aktualnie używanego materiału i warunków pracy.

### WYMIANA ŚCIERNIC

#### Wyciągnąć wtyczkę z sieci !

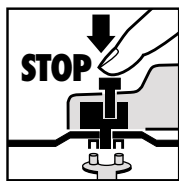

Ściernicę można łatwo wymienić poprzez zastosowanie blokady wrzeciona.

Nacisnąć blokadę wrzeciona, ściernica zostaje umocowana. Nakrętkę kołnierkową odkręcić za pomocą klucza do nakrętek okrągłych czołowych otworowych. Wymienić ściernicę

do szlifowania lub przecinania i przymocować ponownie nakrętkę za pomocą klucza.

#### Uwaga :

**Blokadę wrzeciona naciskać tylko wtedy, gdy wyłączony są silnik i wrzeciono ściernicy !**  
**Podczas wymiany ściernic należy przez cały czas naciskać blokadę wrzeciona !**  
 Do ściernic przeznaczonych do szlifowania i

przecinania o grubości do ok. 3 mm należy przymocować stroną czołową nakrętkę kołnierkową.

### BIEG PRÓBNY NOWYCH ŚCIERNIC

Po zamontowaniu ściernic szlifierka powinna pracować co najmniej 1 minutę na biegu jałowym. Wibrujące tarcze natychmiast wymienić.

### ŚCIERNICE

Ściernica szlifująca lub przecinająca nie może być większa od wskazanej średnicy.

Proszę skontrolować przed rozpoczęciem pracy liczbę obrotów ściernic. Prędkość obrotowa ściernic musi być większa od prędkości obrotowej biegu jałowego szlifierki z końcówką kątową.

Proszę stosować tylko ściernice o maksymalnej liczbie obrotów 11.000 min<sup>-1</sup> i dopuszczalnej prędkości obrotowej 80m/ sek..

### WSKAZÓWKI PRACY Szlifowanie zgrubne

Najlepsze wyniki przy szlifowaniu zgrubnym osiąga się wtedy, gdy ściernica założona jest pod kątem 30° do 40° w stosunku do płaszczyzny szlifowania, a następnie równomiernie posuwana jest ruchem posuwisto - zwrotnym nad obrabianym materiałem.

### Przecinanie ściernicą

Podczas przecinania proszę nie przechylać szlifierki skośnie w stosunku do płaszczyzny szlifowania. Krawędzie skrawające ściernicy muszą być idealne. Do przecinania kamieni twardych proszę używać najlepiej tarcz diamentowych.

### Nie wolno obrabiać materiałów zawierających azbest !

Proszę nie używać do szlifowania zgrubnego ściernic tarczowych przeznaczonych do przecinania.

### DANE TECHNICZNE

Napięcie znamionowe :	230 óL - 50 Hz
Pobór mocy :	850 W
Prędkość obrotowa biegu jałowego :	2.800 - 11.000 min <sup>-1</sup>
Max. Ć ściernicy tarczowej :	125 mm
Gwint wrzeciona napędowego :	M 14
Poziom ciśnienia akustycznego LPA :	89 dB (A)
Poziom ciśnienia akustycznego LWA :	99,6 dB (A)
Wibracja a <sub>w</sub>	< 2,5 m/ s <sup>2</sup>
Izolacja ochronna	
Waga	2,2 kg

## Rozmieszczenie kołnierzy przy zastosowaniu ściernic tarczowych do szlifowania i przecinania

### 1 Rozmieszczenie kołnierzy przy zastosowaniu ściernicy tarczowej wykorbionej lub prostej

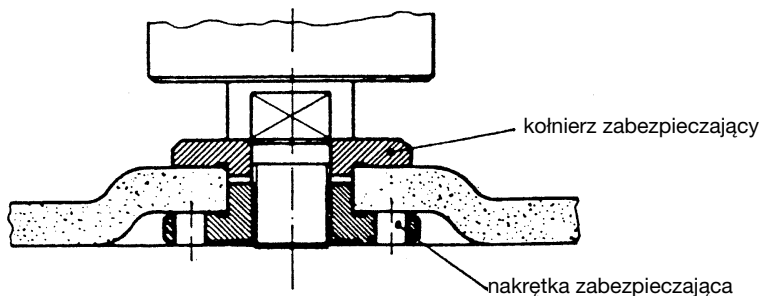

### 2 Rozmieszczenie kołnierzy przy zastosowaniu wykorbionej ściernicy tarczowej do przecinania

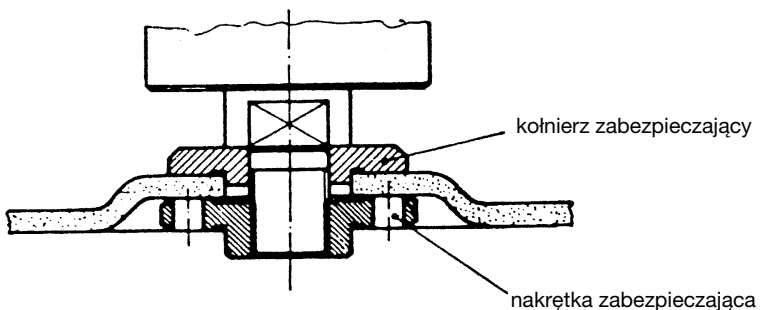

### 3 Rozmieszczenie kołnierzy przy zastosowaniu prostej ściernicy tarczowej do przecinania

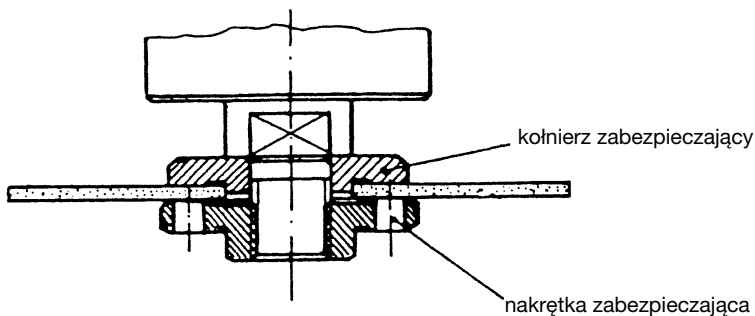

## Általános biztonsági utalások és balesetvédelem

Egy baleset és veszélymentes munka a géppel csakis akkor van garantálva, ha a biztonsági utalásokat és a használati utasításokat végig olvassa és a benne tartalmazott utalásokat betartsa.

- Minden használat előtt vizsgálja meg a gépet, a csatlakozórészt és a hálózati dugót. Csak egy hibátlan és sérületlen géppel dolgozzon. Megsérült részeket egy elektronikai szakemberrel azonnal ki kell cseréltetni.
- A hálózati dugót mindig húzza ki a dugaszolóaljzatból, ha a gépen dolgozik, ha szerszámot cserél és ha nem használja a gépet.
- A hálózati kábel sérülésének elkerüléséért a hálózati kábelt a géptől mindig hátrafelé vezesse el.
- A szabadban levő munkálatoknál csakis az arra engedélyezett hosszabbítókábeleket szabad használni. A használt kábeleknak legalább 1,5 mm<sup>2</sup> átmérőjűnek kell lenniük. A dugós összekötőknek védőérintkezősnek és fröccsenővíz védettnek kell lenniük.
- Tárolja gépeit biztonságban és a gyerekek számára elérhetetlen helyen.
- Csiszolásnál, kefézésnél és szétválasztásnál viseljen mindig védőszemüveget, biztonsági kesztyűket és egy zajcsökkentő fülvédőt úgymint poros munkáknál pormaszkot.
- A szögletköszörülőt biztonsági okokból csak felszerelt védőburkolattal és a pót foggantyúval szabad használni.
- Biztosítsa a megmunkálandó munkadarabot elcsúszás ellen (odarögzíteni).
- Kő megmunkálásnál (választani vagy csiszolni) muszáj egy porelszívót használni. A porelszívó kőpor elszívására kell hogy legyen engedélyezve.
- **Azbeszt tartalmú anyagot nem szabad megmunkálni.**  
Kérjük a szakszervezeti szövetség megfelelő baleset megelőzési előírását (VBG 119) figyelembe venni.
- Vigyázat tűzveszély! Ügyeljen arra, hogy anyagok választásánál és csiszolásánál gyullékony anyagok ne legyenek a kibővített szikra szállási térben.
- Csakis originális pótalkatrészeket használjon.
- Javításokat csakis egy elektronikai szakember végezheti el.
- A munkahelyen a zajkifejtés túllépheti a 85 dB-t (A). Ebben az esetben az üzemeltetik részére hang- és fülvédési intézkedésre van szükség. Ennek az elektromos szerszámnak a zaját a IEC 59 CO 11, IEC 704, DIN 45635 21- rész, NFS 31-031 (84/537/EWG) szerint mérik.
- Ügyeljen egy biztos állásra. Kerülje el az abnormális testtartásokat.
- Elektromos szerszámját ne tegye ki essőnek. Ne használja az elektromos szerszámokat vizes vagy nedves helyen és gyullékony fojadákok közelében sem.
- Ne horgya az elektromos szerszámját a hálózati kábelnél fogva. Óvja a hálózati kábelt az olaj, oldószerek vagy éles szélek általi sérülésektől. Ne horgya az elektromos szerszámját a kábelnél fogva.
- Tartsa a munkahelyét rendben.
- A gép hálózatra való csatlakozása előtt, győződjön meg arról, hogy a gép ki van kapcsolva.
- Viseljen megfelelő munkaruhát . Ne viseljen bő ruhát vagy ékszert. Horgyon hosszú hajnál egy hajhálót.
- Saját biztonsága érdekében csak a szerszámelállító tartozékait és toldalégeit használja.
- A kibocsátott rezgő mozgások értéke az 5349-es ISO alapján lett mérve.

# H

## Használati utasítás szögletkőszűrőhöz

### ALKALMAZÁS

A szögletkőszűrő, a megfelelő választó- vagy nagyoló tárcsa felhasználásával, anyagok és kövek választó és nagyoló kőszűrőlésre van meghatározva.

### Feszültség

Használatba vétele előtt ellenőrizze, hogy a tipustáblán megadott feszültség egyezik e a hálózati feszültséggel. A hálózati feszültségnek semmi esetben sem szabad több mint 10% -al eltérnie a megadott feszültségtől.

### Kapcsoló

A szögletkőszűrő balesetvédelemért egy biztonsági kapcsolóval van ellátva. Bekapcsolni a gombot előre nyomni és rögzítésre lenyomni. A szögletkőszűrő kikapcsolásához a gombot lenyomni. A gomb visszaugrik a kiinduló helyzetbe.

### ELŐZETES ELEKTRONIKUS FORDULATSZÁM KIVÁLASZTÁS

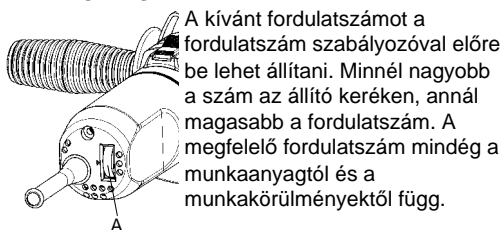

A kívánt fordulatszámot a fordulatszám szabályozóval előre be lehet állítani. Minnél nagyobb a szám az állító keréken, annál magasabb a fordulatszám. A megfelelő fordulatszám mindig a munkaanyagtól és a munkakörülményektől függ.

### A csiszolótárcsa kicserélése A hálózati dugót kihúzni!

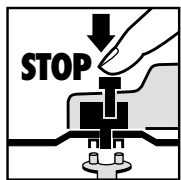

Egyszerű tárcsacsere a tengely reteszeltő által. A tengely reteszeltőt nyomni és a csiszolótárcsát bekattantatni. A karimás anyát a homloklukú kulcsal kinyitni. A csiszoló- vagy szétválasztótárcsát kicserélni és a karimás anyát a homloklukú kulcsal szorosra meghúzni.

### Figyelem!

**A tengely reteszeltőt csak álló motornál és csiszoló tenglynél megnyomni! A tekercs csere alatt a tengely reteszeltőnek lenyomva kell lennie!**

A kb. 3 mm vastagságig terjedő csiszoló- vagy szétválasztótárcsáknál, a karimás anyát a sima oldalával a csiszoló- vagy szétválasztótárcsa felé felcsavarozni.

### PRÓBAFUTÁS ÚJ CSISZOLÓTÁRCSÁKNÁL

A szögletcsiszoló montírozott csiszoló- vagy szétválasztótárcsával hagyni kell legalább 1 percig üresben futni. Vibráló tárcsákat azonnal kicserélni.

### CSISZOLÓTÁRCSÁK

A csiszoló- vagy szétválasztótárcsának sohasem szabad az előírt átmérőnél nagyobbak lennie. A csiszoló- vagy szétválasztótárcsák betevése előtt ellenőrizze a megadott fordulatszámát. A csiszoló- vagy szétválasztótárcsa fordulatszámának magassabbnak kell lennie a szögletcsiszolóétól.

Csak olyan csiszoló- és szétválasztótárcsákat használjon amelyek 11.000 /perc<sup>-1</sup> maximális fordulatszámig és 80 m/sec forgási sebességig vannak engedélyezve.

### MUNKAUTALÁSOK

#### Nagyoló csiszolás

A legjobb sikert a nagyoló csiszolásnál akkor lehet elérni, ha a csiszolótárcsát a csiszolósíkhöz 30° -tól 40° -igi szögben helyezzük rá és egyenletesen a munkadarabon ide - oda mozgatjuk.

#### Szétválasztótárcsák

A szétválasztó munkáknál a szögletcsiszolót a vágósíkban nem beleakasztani. A szétválasztótárcsának egy tiszta vágószélet muszáj felmutatnia. Kemény kő szétválasztásához legjobb ha egy gyémánt - szétválasztótárcsát használ.

### Azbeszt tartalmú anyagokat nem szabad megmunkálni!

Ne használjon sohasem szétválasztótárcsákat nagyoló csiszoláshoz.

### TECHNIKAI ADATOK

Feszültség rendszer:	230 V ~ 50 Hz
Teljesítményfelvétel:	850 W
Üresjárat fordulat/szám:	2.800 -11.000 / perc
max. tárcsa Ø:	125 mm
Hajtóórsómenet:	M 14
Hangnyomásmérték LPA:	89 dB (A)
Hangtelyesítménymérték LWA:	99,6 dB (A)
Vibrálás a <sub>w</sub> :	< 2,5 m / s <sup>2</sup>
Védőizolálva:	
Súly	2,2 kg

## A karimák felsorakoztatása csiszoló- és szétválasztótárcsák használatánál

### 1 A karimák felsorakoztatása egy könyökös vagy egyenes csiszoló tárcsánál

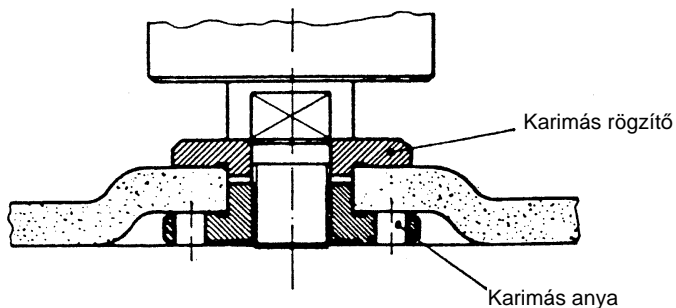

### 2 A karimák felsorakoztatása egy könyökös szétválasztó tárcsánál

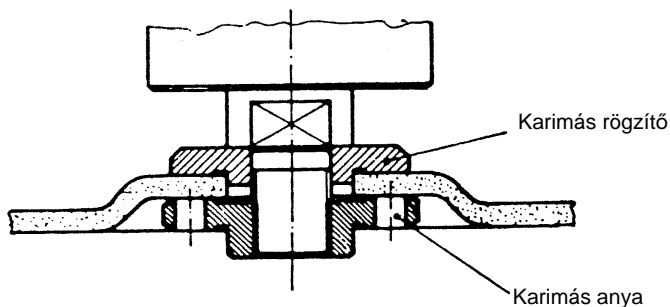

### 3 A karimák felsorakoztatása egy egyenes csiszoló tárcsánál

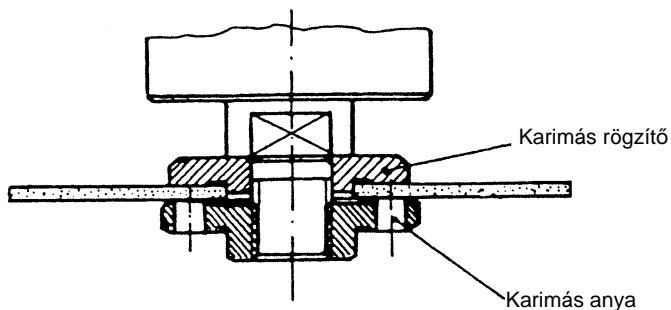

**RO**

## Instrucțiuni generale de securitate și protecția împotriva accidentelor

O utilizare lipsită de pericole de accidente este garantată numai atunci când sunt respectate în totalitate instrucțiunile de utilizare și de protecție a muncii.

- Înainte de fiecare utilizare a aparatului se vor verifica cablul electric și ștecherul. Folosiți aparatul numai dacă acesta este în perfectă stare de funcționare. Piesele deteriorate vor fi înlocuite numai de către un personal autorizat.
- La fiecare schimbare a sculei, înainte de efectuarea oricărui fel de operație pe mașină și în caz de neutilizare, aparatul se va deconecta de la rețeaua electrică.
- Pentru a se evita defectarea cablului electric trebuie ca acesta să se afle întotdeauna în spatele mașinii.
- La utilizarea în aer liber a mașinii trebuie să se folosească numai cabluri prelungitoare permise. Cablurile prelungitoare folosite trebuie să aibă o secțiune transversală de minimum 1,5 mm<sup>2</sup>. Îmbinările electrice trebuie să aibă contactele protejate și să fie protejate împotriva stropirii cu apă.
- Aparatul se va păstra la loc sigur și inaccesibil copiilor.
- La efectuarea operațiilor de polizare, periere și rețezare trebuie să se poarte în permanență ochelari de protecție, mănuși de protecție și căști protectoare de zgomot iar la prelucrările provocatoare de praf se va purta și o mască corespunzătoare de protecție pentru respirație.
- Asigurați-vă că piesa de prelucrat este bine fixată fără să existe pericolul de alunecare.
- La prelucrări cum ar fi : rețezarea și polizarea în piatră, va trebui să se folosească și o instalație pentru aspirarea prafului. Instalația de aspirare trebuie să fie admisă pentru aspirarea prafului de rocă.
- **Este interzisă prelucrarea cu acest aparat a materialelor care conțin azbest.** Trebuie să se ia în considerare prescripțiile de protecție împotriva accidentelor, elaborate de instituția de specialitate (VBG 119).
- Atenție la pericolul de incendii! Luați în considerație ca la prelucrările de rețezare și polizare să nu existe materiale inflamabile în apropierea fluxului de scânteii.
- Se vor utiliza numai piese de schimb originale.
- Reparațiile se vor executa numai de către un personal calificat.
- La locul de muncă nivelul de zgomot poate depăși 85 dB (A). Din acest motiv sunt necesare pentru lucrător măsuri de protecție împotriva zgomotului inclusiv căști de protecție. Zgomotul a fost determinat conform prescripțiilor IEC 59 CO 11, IEC 704, DIN 45835 cap. 21, NFS 31-031 (84/537/EWG).
- Îngrijiți-vă să aveți întotdeauna o poziție stabilă de lucru. A se evita o ținută anormală!
- Se va feri aparatul electric de ploaie. Nu se vor utiliza aparate electrice în mediu umed și nici în apropierea lichidelor inflamabile.
- Nu se va transporta aparatul electric trăgându-l de cablu. Se va proteja cablul de alimentare contra deteriorărilor care ar putea fi provocate de uleiuri, solvenți sau de obiecte cu muchii ascuțite.
- Păstrați ordinea la locul de muncă!
- Asigurați-vă că în momentul conectării la rețeaua electrică comutatorul de pornire este pe poziția oprit!
- Purtați îmbrăcăminte de lucru corespunzătoare! Nu purtați îmbrăcăminte largă și bijuterii! Dacă aveți părul lung, purtați-l într-un fileu!
- Pentru securitatea dvs. utilizați numai accesorii și aparate auxiliare ale producătorului.
- Valoarea oscilațiilor produse a fost determinată conform prescripțiilor ISO 5349.



## Instrucțiuni de utilizare privind polizorul manual de colț

### UTILIZARE

Polizorul manual de colț este destinat retezării și polizării de degrosare a metalelor și rocilor, utilizând discuri corespunzătoare pentru retezare și degrosare.

### TENSIUNEA

Verificați înainte de a pune în funcțiune aparatul, dacă tensiunea electrică de alimentare corespunde cu cea prevăzută pe plăcuța indicatoare a aparatului. Tensiunea rețelei electrice nu are voie să devieze cu mai mult de 10% față de tensiunea nominală prevăzută.

### COMUTATORUL

Polizorul manual de colț este dotat cu un comutator de protecție împotriva accidentelor. Pentru pornire se împinge comutatorul înainte și pentru indexare se apasă în jos. Pentru decuplarea polizorului manual de colț se apasă tasta în jos. Comutatorul va sări în poziția sa de ieșire.

### PROGRAMAREA ELECTRONICĂ A TURAJIEI

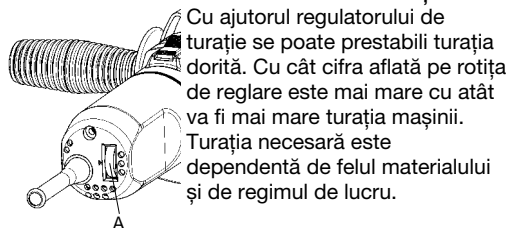

Cu ajutorul regulatorului de turajie se poate prestabilii turajia dorită. Cu cât cifra aflată pe roțița de reglare este mai mare cu atât va fi mai mare turajia mașinii. Turajia necesară este dependentă de felul materialului și de regimul de lucru.

### SCHIMBAREA DISCURILOR DE POLIZAT

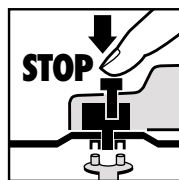

**Deconectați mașina de la rețeaua electrică!** Șaibele se schimbă simplu cu ajutorul opritorului axului. Se apasă opritorul axului și se așează șaiba de polizare pe ax. Se desface piulița de fixare a flanșei cu ajutorul cheii cu găuri frontale. Discul de retezare sau polizare se înlocuiește și se strânge piulița flanșei cu ajutorul cheii cu găuri frontale.

### Atenție:

**Opritorul se va apăsa numai după oprirea motorului respectiv a axului discului de polizare! În timpul schimbării discului de polizare, opritorul axului trebuie să rămână în poziția apăsată!**

La fixarea discurilor de polizare sau retezare care au o grosime de până la 3 mm se va înșuruba piulița flanșei cu partea sa plană spre discul de polizat/retezat.

### ÎNCERCAREA FUNCȚIONĂRII NOILOR DISCURI DE POLIZAT ȘI RETEZAT

Polizorul manual de colț căruia i s-a montat un disc de polizat/retezat se lasă să funcționeze în gol cel puțin 1 minut. Discurile care vibrează se vor înlocui imediat.

### DISCURI DE POLIZAT

Discurile de polizat/retezat nu au voie să aibă un diametru mai mare decât cel prescris. Controlați înainte de utilizare turajia admisă pentru discul de polizat/retezat. Turajia admisă pentru discul de polizat/retezat trebuie să fie mai mare decât turajia la funcționarea în gol a mașinii.

Utilizați numai discuri de polizat/retezat care sunt destinate prelucrărilor cu turajii maxime de 11.000 min<sup>-1</sup> și pentru o viteză periferică de 80 m/s.

### PRESCRIPȚII DE UTILIZARE

#### Polizare de degrosare

Succesul cel mai mare la polizarea de degrosare se obține atunci când discul de polizat se poziționează într-un unghi de 30A până la 40A față de suprafața de polizat și când se deplasează uniform înainte și înapoi pe obiectul de prelucrat.

#### Polizare de retezare

La operația de retezare nu se va înclina mașina în planul de prelucrare. Discul de retezat va trebui să prezinte o muchie corectă de tăiere. La retezarea rocilor dure se va utiliza un disc-diamant.

### Este interzisă prelucrarea cu această mașină a materialelor care conțin azbest!

Nu folosiți niciodată discuri de retezare pentru operații de polizare-degrosare!

### DATE TEHNICE

Tensiunea nominală:	230 V - 50 Hz
Puterea absorbită:	850 W
Turajia în gol:	2800-11000 min <sup>-1</sup>
Diametrul max. al discului Ø:	125 mm
Filetul axului princ. de antrenare:	M 14
Nivelul presiunii sonore LPA:	89 dB (A)
Nivelul energ. sonore LWA:	99,6 dB (A)
Accelerația vibratorie a <sub>w</sub> :	< 2,5 m/s <sup>2</sup>
Protecție izolatoare	
Masa:	2,2Kg

**RO**

## Montarea flanșei la utilizarea discurilor de polizat/retezat

**1**

Montarea flanșei la utilizarea unui disc de polizare în trepte sau plat

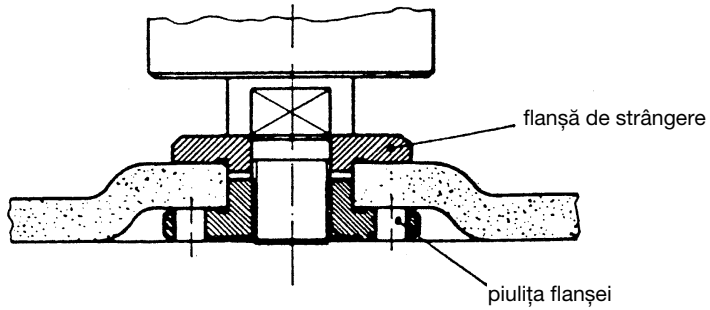

**2**

Montarea flanșei la utilizarea unui disc de retezat în trepte

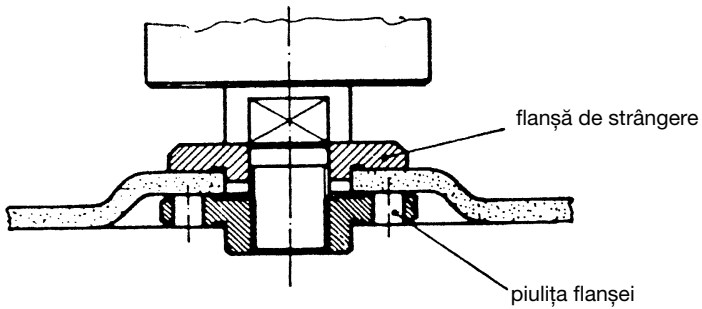

**3**

Montarea flanșei la utilizarea unui disc de retezat plat

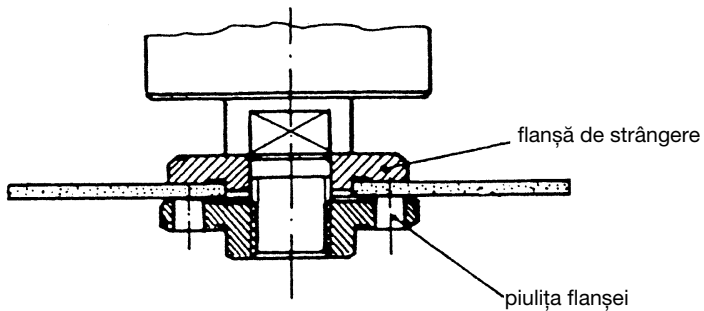

## Instruções gerais de segurança e de protecção contra acidentes

Para assegurar um trabalho sem acidentes e sem perigos com a máquina é indispensável ler completamente o manual de operação e observar as instruções contidas no mesmo.

- Cada vez, antes de usar, controle a máquina, o cabo de ligação e a ficha. Trabalhe somente com uma máquina que esteja em perfeitas condições. Quaisquer peças danificadas devem ser substituídas imediatamente por um electricista especializado.
- Antes de fazer qualquer trabalho na máquina, antes de cada troca de ferramenta e quando não usar a máquina, tire a ficha da tomada.
- Para evitar danificações do cabo de ligação à rede, dirija o cabo eléctrico sempre para trás, ao afastá-lo da máquina.
- Para trabalhos ao ar livre, só é permitido usar cabos de extensão homologados para essa finalidade. Os condutores dos cabos de extensão devem ter um diâmetro mínimo de 1,5 mm<sup>2</sup>. Os conectores devem ter contactos de segurança e ser à prova de salpicaduras de água.
- Guarde a máquina e as ferramentas num lugar seguro e fora do alcance de crianças.
- Ao rectificar, escovar e cortar, use sempre óculos de segurança, luvas de segurança, um protector dos ouvidos e, para trabalhos com formação de pó, uma máscara respiratória.
- Por razões de segurança, só é permitido usar a rectificadora angular com a cobertura protectora montada e o punho adicional.
- Fixe a peça a trabalhar, para evitar que ela se desloque.
- Ao trabalhar (cortar e rectificar) pedra, é preciso usar um dispositivo de aspiração de pó. Este dispositivo de aspiração deve ser homologado para aspirar pó de pedras.
- **Não é permitido trabalhar materiais que contêm amianto.**  
Observe o correspondente regulamento de prevenção de acidentes (VBG 119) da Associação Mútua de Seguros dos Empregadores, uma entidade alemã.
- **Atenção: Perigo de incêndio!** Ao cortar e rectificar materiais, observe que as faíscas não devem alcançar materiais inflamáveis.
- Use somente peças sobressalentes originais.
- Reparações só devem ser feitas por um electricista competente.
- O ruído no posto de trabalho pode exceder 85 dB (A). Se for esse o caso, é preciso tomar medidas de protecção contra o ruído. O ruído desta máquina eléctrica é medido conforme IEC 59 CO 11, IEC 704, DIN 45635, parte 21, NFS 31-031 (84/537/CEE).
- A pessoa que trabalha com a máquina sempre deve estar numa posição firme e evitar posições anormais.
- Não exponha a sua máquina à chuva. Não use a máquina num ambiente húmido, nem na proximidade de líquidos inflamáveis.
- Não transporte a máquina, segurando o cabo de ligação à rede. Proteja o cabo eléctrico contra danificações por óleo, solventes e arestas agudas.
- Mantenha o posto de trabalho em ordem.
- Verifique se o interruptor da máquina está desligado, antes de introduzir a ficha na tomada.
- Use roupa adequada. Não use roupa ampla, nem jóias. Se tiver cabelo comprido, use uma rede para o cabelo.
- Para a sua própria segurança, use somente acessórios e equipamentos adicionais produzidos pelo fabricante da máquina.
- As vibrações medidas no manípulo conforme ISO 5349 são < 2,5 m/s<sup>2</sup>.

**P****Instruções de serviço para a rectificadora angular****EMPREGO**

A rectificadora angular destina-se à separação e ao desbaste, com rebolo, de metais e pedras, por meio do correspondente rebolo separador ou de desbaste.

**TENSÃO**

Antes de usar a máquina pela primeira vez, verifique se a tensão indicada na placa de características é igual à tensão da rede. A tensão indicada não deve diferir, em nenhum caso, mais de 10% da tensão da rede.

**INTERRUPTOR**

A rectificadora angular tem um interruptor de segurança, para a prevenção de acidentes. Para ligar, corra o interruptor para a frente e para ligar o serviço contínuo aperte o interruptor. Para desligar a máquina, aperte o interruptor. Ele volta à sua posição inicial.

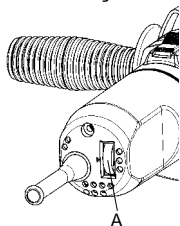
**PRÉ-SELECÇÃO ELECTRÓNICA DO NÚMERO DE ROTAÇÕES**

O regulador do número de rotações permite pré-seleccionar o número de rotações desejado. Quanto maior for o número na roda de ajuste, tanto mais elevado é o número de rotações. O número de rotações conveniente depende do material e das condições de trabalho.

**TROCA DOS REBOLOS**

Tire a ficha da tomada.

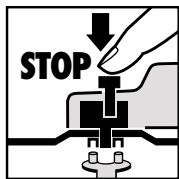

A troca dos rebolos é fácil devido ao bloqueio do fusão. Aperte o bloqueio do fusão e deixe engatar o rebolo.

Abra a porca do flange com a chave de furos.

Troque o rebolo e aperte a porca do flange com a chave de furos.

**ATENÇÃO: Aperte o bloqueio do fusão somente quando o motor e o fusão estiverem parados! Durante a troca do rebolo, o bloqueio do fusão deve ficar apertado!**

No caso de rebolos de até aprox. 3 mm de espessura, aperte a porca do flange com o lado plano em direcção ao rebolo.

**MARCHA DE ENSAIO DE REBOLOS NOVOS**

Deixe funcionar a rectificadora angular com o rebolo montado pelo menos durante um minuto em vazio. Substitua imediatamente os rebolos que vibrem.

**REBOLOS**

O rebolo nunca deve ser maior que o diâmetro prescrito.

Antes de usar o rebolo, controle o número de rotações indicado. O número de rotações do rebolo deve ser superior ao número de rotações em vazio da rectificadora angular.

Use somente rebolos admitidos para uma velocidade de rotação máxima de 11.000 r.p.m.

e uma velocidade periférica de 80 m/seg.

**OBSERVAÇÕES SOBRE O TRABALHO****Rectificação de desbaste**

Na rectificação de desbaste, obtém-se o melhor resultado quando se aplica o rebolo num ângulo de 30 ° a 40 ° em relação à superfície e se move o mesmo regularmente sobre a peça, de um lado ao outro.

**Corte com o rebolo**

Ao cortar com o rebolo, tome cuidado para que a rectificadora angular não emperre na superfície de corte. O rebolo deve ter uma aresta de corte limpa. Para cortar pedras duras, use de preferência um rebolo com diamantes.

**Não é permitido trabalhar materiais que contêm amianto!**

Nunca use rebolos separadores para a rectificação de desbaste.

**DADOS TÉCNICOS**

Tensão nominal:	230 V c.a. 50 Hz
Potência:	850 W
Número de rotações em vazio:	2.800 - 11.000 r.p.m.
Ø máx. do rebolo:	125 mm
Rosca do fusão de accionamento:	M 14
Nível da pressão acústica:	89 dB (A)
Nível da potência acústica:	99,6 dB (A)
Vibração $\bar{a}_w$	< 2,5 m/s <sup>2</sup>
Peso	2,2 kg
Com isolamento protecção	

## Disposição dos flanges ao usar-se rebolos e rebolos separadores

1

Disposição dos flanges ao usar-se um rebolo separador rebaixado ou recto

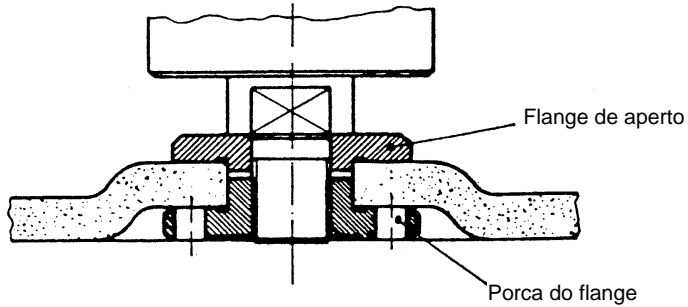

2

Disposição dos flanges ao usar-se um rebolo separador rebaixado

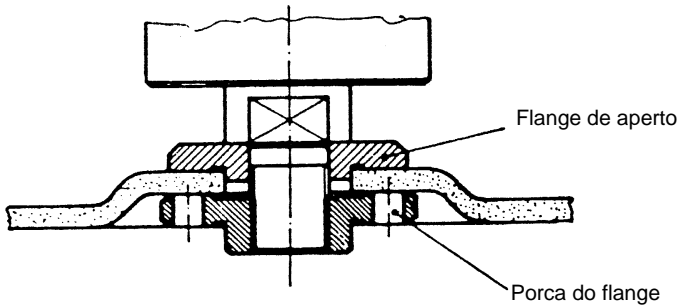

3

Disposição dos flanges ao usar-se um rebolo separador recto

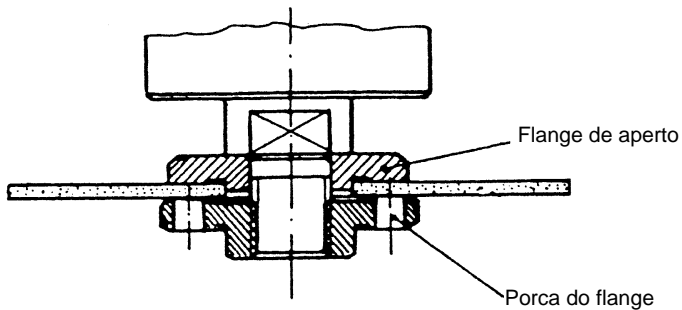

**TR**

## Genel güvenlik uyarıları ve kaza koruması

Alet ile güvenli ve kazasız çalışmak, yalnızca aşağıdaki güvenlik uyarılarını ve kullanma kılavuzunu tamamen okumanız ve açıklanan uyarılara riayet etmeniz halinde olacaktır.

- Kullanımdan önce aleti, bağlantı kablosunu ve fişi kontrol edin. Yalnızca kusursuz ve hasarlı olmayan aletlerle çalışın. Hasarlı parçalar derhal kalifiye elektrikçi personel tarafından değiştirilmelidir.
- Makine üzerinde çalışmadan önce, her takım değiştirmesinden önce ve makineyi kullanmadığınızda fişi prizden çıkarın.
- Kablonun hasar görmesini engellemek için, çalışırken kabloyu daima makinenin arkasında tutun.
- Açık mekanlarda çalışırken, yalnızca buralarda çalışmaya izin verilmiş uzatma kablosunu kullanın. Kullanılan uzatma kablolarının kesiti asgari 1,5 mm<sup>2</sup> olmalıdır. Fiş bağlantıları koruma muhafazalı ve suya karşı korunmuş olmalıdır.
- Aletleri güvenli ve çocukların erişemeyeceği yerde saklayın.
- Taşlama, fırça ile çalışma ve kesme işlemlerinde daima koruyucu gözlük, eldiven, kulaklık ve toz oluşan çalışmalarda koruyucu maske kullanın.
- Taşlama makinesi güvenlik açısından yalnız takılı koruyucu muhafaza ve ek sap ile kullanılmalıdır.
- İşlenecek parçayı kaymaya karşı emniyetleyin (sıkın).
- Taş işlenmesinde (kesme ve taşlama) toz emme donanımı kullanılmalıdır. Toz emme donanımı taş tozlarının emilmesine uygun olmalıdır.
- **Asbestli malzemelerin işlenmesi yasaktır.**  
Zanaat odasının ilgili kazaları koruma yönetmeliğine (VBG 119) dikkat edin.

- Dikkat yangın tehlikesi! Malzemeleri keserken veya taşlarken kıvılcıkların uçtuğu yerlerde yanıcı maddelerin olmamasına dikkat edin.
- Yalnızca orijinal yedek parçaları kullanın.
- Tamirler yalnızca kalifiye elektrikçi personeli tarafından yapılacaktır
- Çalışma yerindeki gürültü oranı 85 dB (A) oranının üzerine çıkabilir. Bu durumlarda kullanıcının gürültü koruma önlemlerini alması gerekebilir. Bu elektrikli aletin gürültü değeri IEC 59 CO 11, IEC 704, DIN 45635 Kısım 21, NFS 31-031 (84/537/AET) normlarına göre ölçülmüştür.
- Güvenli bir şekilde durmaya dikkat edin. Anormal vücut hareketlerinden kaçının.
- Elektrikli aletleri yağmurda bırakmayın. Elektrikli aletleri nemli ve ıslak yerlerde ve yanıcı sıvı veya gazların yakınında kullanmayın.
- Aleti kablodan tutarak taşımayın ve fişi prizden çekerken kablodan tutarak asılmayın. Kabloyu sıcaktan, yağ ve keskin kenarlardan koruyun.
- Çalışma yerinizi düzenli tutun.
- Aletin fişini prize takarken şalterin kapalı olduğunu kontrol edin.
- Uygun iş elbisesi giyin. Bol elbise giymeyin, takı takmayın. Saçlarınızın uzun olmasında saçları saran ağ takın.
- Kendi güvenliğiniz için, yalnızca alet imalatçısının aksesuar ve ilave donanımlarını kullanın.
- Dışa çıkan titreşimlerin değeri ISO 5349'a göre tespit edilmiştir.

## Taşlama makinesi için işletme talimatı

### KULLANIM

Taşlama makinesi, gerekli olan kesme ve taşlama disklerini kullanmak şartıyla metal ve taşların kesilmesi ve taşlanması için tasarlanmıştır.

### GERİLİM

Çalıştırmadan önce tip etiketindeki gösterilen gerilimin şebeke gerilimi ile aynı olup olmadığını kontrol edin. Şebeke gerilimi kesinlikle verilen nominal gerilimden  $\pm 10\%$ 'dan fazla olmamalıdır.

### ŞALTER

Taşlama makinesi kazaları önleme için güvenlik şalteri ile donatılmıştır. Çalıştırmak için düğmeyi önce sürün ve geçmesi için aşağı bastırın. Taşlama makinesini kapatmak için düğmeyi aşağı bastırın. Düğme başlangıç pozisyonuna geri gelir.

### ELEKTRONİK DEVİR SAYISI ÖNSEÇİMİ

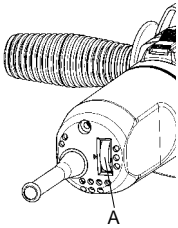

Devir sayısı regülatörü ile istenen devir sayısı önceden ayarlanabilir. Ayar düğmesi üzerindeki rakam ne kadar büyük olursa devir sayısı da o kadar yüksek olur. Uygun devir sayısı işlenen malzemeye ve çalışma koşullarına bağlıdır.

### TAŞLAMA DİSKLERİNİN DEĞİŞTİRİLMESİ

#### Elektrik fişini çekin!

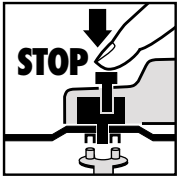

Mil sabitlemesi sayesinde kolay disk değişimi.  
Mil sabitlemesini bastırın ve taşlama diskini sabitleyin. Flaş somununu özel anahtar ile açın. Taşlama veya kesme diskini değiştirin ve flaş somununu özel anahtar ile sıkın.

#### Dikkat!

**Mil sabitlemesini motor ve taşlama mili durmuş vaziyetteyken bastırın!**

**Mil sabitlemesi diskin değiştirilmesi esnasında basılı kalmalıdır!**

Yaklaşık 3 mm'ye kadar olan taşlama ve kesme disklerde flaş somununu düz tarafı taşlama veya kesme diskine gelecek şekilde takın.

### YENİ TAŞLAMA DİSKLERİNİN DENENMESİ

Taşlama makinesini monte edilen taşlama veya kesme diskıyla en az 1 dakika boşta çalıştırın. Titreşim yapan diskleri derhal değiştirin.

### TAŞLAMA DİSKLERİ

Taşlama veya kesme diski kesinlikle öngörülen çaptan büyük olmamalıdır.

Taşlama veya kesme diskini kullanmaya başlamadan önce belirtilen devir sayısını kontrol edin. Taşlama veya kesme diskinin devir sayısı taşlama makinesinin boşta çalışma devir sayısından daha yüksek olmalıdır.

Yalnızca azami 11.000 dak<sup>-1</sup> devir ve 80 m/san çevre hızı için izin verilmiş taşlama veya kesme diskleri kullanın.

### ÇALIŞMA UYARILARI

#### Kaba taşlama

Kaba taşlama işinde en iyi sonucu, taşlama diskini taşlanılacak yüzeye 30° ile 40° arası bir açıyla tutarak ve iş parçasının üzerinde düzgün şekilde ileri geri hareket ettirerek elde edersiniz.

#### Kesme

Kesme çalışmalarında taşlama makinesini kesim yüzeyinde sıkı tutmayın. Kesme diski temiz bir kenara sahip olmalıdır.

Sert taşları kesmek için elmaslı kesme diski kullanmanız en uygundur.

#### Asbestli malzemelerin işlenmesi yasaktır !

Kesme disklerini kesinlikle kaba taşlama için kullanmayınız.

### TEKNİK ÖZELLİKLER

Anma gerilimi:	230 V ~ 50 Hz
Güç:	850 W
Boshta çalışma devir sayısı:	2800 - 11.000 dak <sup>-1</sup>
Azami disk çapı:	125 mm
Tahrik milinin vida dişi:	M14
Ses basıncı seviyesi LPA:	89 dB (A)
Ses gücü seviyesi LWA:	99,6 dB (A)
Titreşim a <sub>w</sub>	<2,5 m/s <sup>2</sup>
Koruma izolasyonlu	
Ağırlık	2,2 kg

**TR**

## Taşlama ve kesme diskleri kullanıldığında flanşların düzeni

### 1 Kavisli veya düz taşlama diski kullanıldığında flanşların düzeni

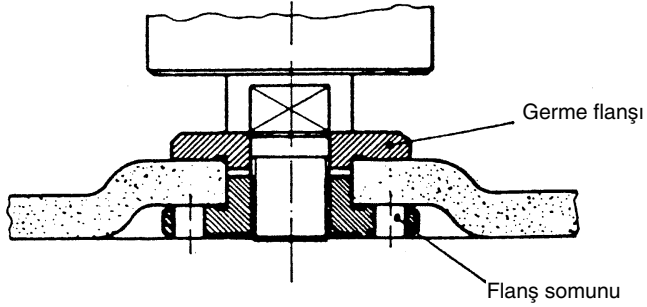

### 2 Kavisli kesme diski kullanıldığında flanşların düzeni

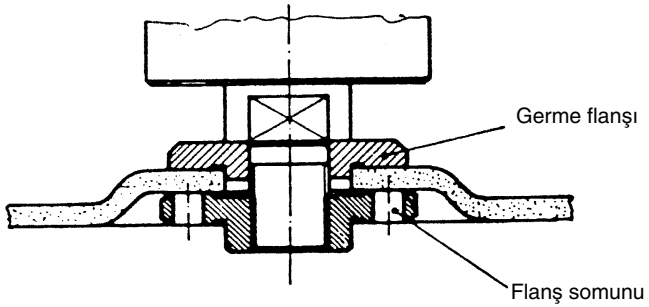

### 3 Düz kesme diski kullanıldığında flanşların düzeni

