

- Ⓓ **Bedienungsanleitung**  
Elektrischer Seilhebezug
- ⒸⒹ **Operating Instructions**  
Electric Cable Winch
- Ⓕ **Mode d'emploi**  
Treuril à câble électrique
- ⒹⓀ **Betjeningsvejledning**  
El-drevet tovhejsetalje
- Ⓔ **Manual de instrucciones**  
Elevador eléctrico de cable
- ⒻⒶ **Käyttöohje**  
Sähkökäyttöinen taljano sturi
- Ⓘ **Istruzioni per l'uso**  
Apparecchio elettrico di  
sol levamento a fune
- Ⓐ **Bruksanvisning**  
Elvinsch
- ⒹⓇ **Kullanma talimatı**  
Elektrikli vinç
- ⒸⓏ **Návod k použití**  
Elektrické lanové zdvihadlo
- ⒶⒻ **Navodila za uporabo**  
Žične dvigalne naprave
- ⒻⓇ **Naputak za uporabu**  
dizalice s užetom

7

# HERKULES

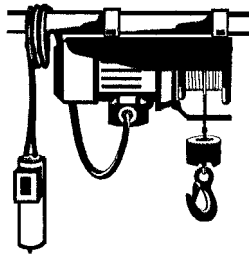

Art.-Nr.: 22.557.14 I.-Nr.: 01015 **SHZ 1000**

Abb. 1

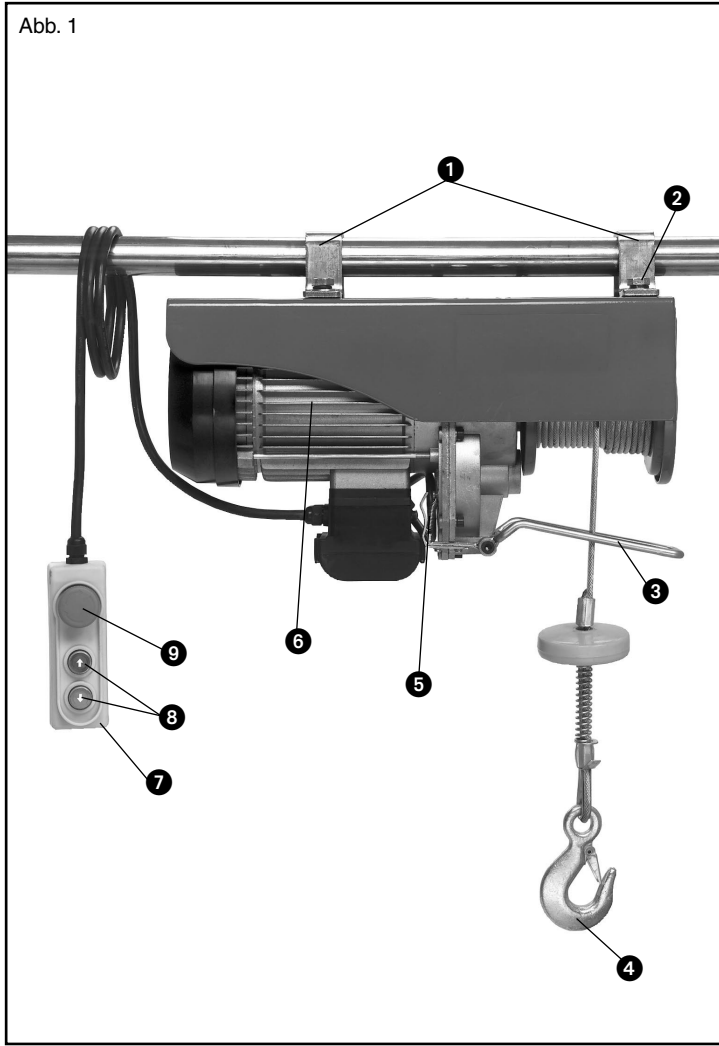

2

Fig. 2



Abb. 3



Abb. 4

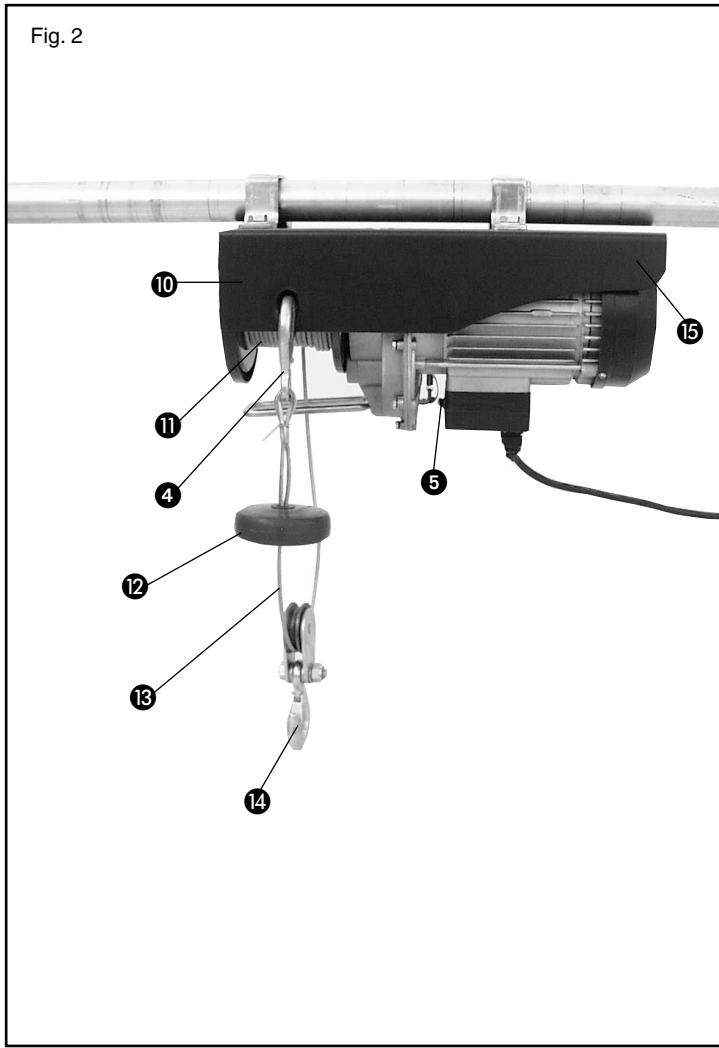

Beschädigte Seile, Bild 1, 2, und 3 sind umgehend auszuwechseln  
Câbles endommagés. Les câbles 1, 2 et 3 doivent immédiatement être rem-  
placés.

Et beskadiget tov, fig. 1, 2, og 3, skal skiftes ud omgående

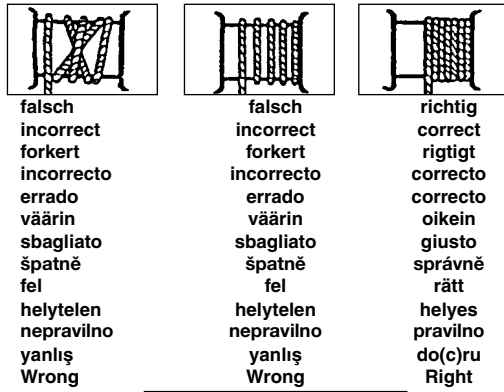
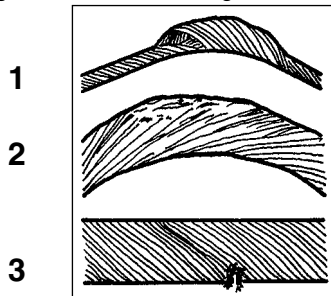
Los cables deteriorados, fig. 1, 2 y 3, han de ser sustituidos inmediatamente

Cabos danificados, fig. 1, 2 e 3 devem ser imediatamente substituídos

Vioittuneet köydet, kuvat 1, 2, ja 3, on vaihdettava uusiin viipymättä!

Sostituite subito le funi danneggiate, Fig. 1, 2 e 3

Poškozená lana, obr. 1, 2 a 3 musí být ihned vyměněna

Oštečena užad, slika 1, 2 i 3, odmah se moraju zamijeniti

Skadade delar, se bild 1, 2 och 3, måste bytas ut omedelbart.

Poškodovane dvigalne vrvi. Prikaz pod 1, 2 in 3 : Vrv je treba takoj zamenjati

Hasarlı halatlar, Şekil 1, 2 ve 3 en kısa zamanda de(c)iştirilmelidir.

Damaged cables, as illustrated in 1, 2 and 3 here, must be replaced immediately.

## 1. Gerätebeschreibung (Abb. 1/2)

1. Befestigungsbügel
2. Sechskantschrauben
3. Abschaltbügel
4. Lasthaken
5. Endabschalter
6. Motor
7. Schaltergehäuse
8. Bedienschalter
9. Notaus-Schalter
10. Hakenhalterung
11. Seiltrommel
12. Abschaltgewicht
13. Stahlseil
14. Umlenkrolle
15. Trägergehäuse

## 2. Allgemeines

### Achtung!

Der Seilhebezug ist nur für den Einsatz im privaten Haushaltsbereich konzipiert! Er ist nicht für den gewerblichen Dauereinsatz vorgesehen.

Vor der Befestigung und Inbetriebnahme die Bedienungsanleitung sorgfältig durchlesen und bewahren Sie sie gut auf.

### Transportschäden

Überprüfen Sie das Gerät auf Transportschäden. Etwaige Schäden sofort dem Transportunternehmer melden.

Der Seilhebezug ist nicht für Dauerbetrieb geeignet. Der Motor des Seilhebezugs ist gegen Überhitzung durch Überlastung mit einem Temperaturwächter geschützt.

### Der Aussetzbetrieb

Der Aussetzbetrieb (S3) sagt aus, daß während des Betriebs auch Abkühlpausen eingelegt werden müssen. Bei max. zulässiger Nennlast von z.B. 125 kg beträgt die Betriebszeit entsprechend der Norm 1 Minute und die Pausenzeit 6 Minuten. Wird die Betriebszeit erhöht, schaltet sich durch die steigende Motortemperatur der Temperaturwächter ab. Erst nach einer Abkühlpause schaltet der Temperaturwächter wieder selbstständig ein. Bei einer Belastung des Seilhebezugs mit einer geringeren Last erhöht sich die Betriebszeit und die Pausenzeit verkürzt sich.

### Achtung!

Bei direkter Sonneneinstrahlung erhöht sich die Gehäusetemperatur deutlich und dadurch wird auch die Betriebszeit deutlich verringert.

## 3. Sicherheitshinweise

**Achtung! Beim Gebrauch der Seilwinde sind zum Schutz gegen elektrischen Schlag, Verletzungs- und Brandgefahr folgende grundsätzlichen Sicherheitsmaßnahmen zu beachten. Lesen und beachten Sie diese Hinweise, bevor Sie das Gerät benutzen.**

1. Überlasten Sie Ihr Werkzeug nicht, setzen Sie es nur bis zur max. Tragkraft (siehe Typenschild, **nicht** Lasthaken!) ein.
2. Halten Sie Ihren Arbeitsbereich in Ordnung. Unordnung im Arbeitsbereich ergibt Unfallgefahr.
3. Berücksichtigen Sie Umgebungseinflüsse. Setzen Sie Elektrowerkzeuge nicht dem Regen aus. Benützen Sie Elektrowerkzeuge nicht in feuchter oder nasser Umgebung. Sorgen Sie für gute Beleuchtung. Benützen Sie Elektrowerkzeuge nicht in der Nähe von brennbaren Flüssigkeiten oder Gasen.
4. Schützen Sie sich vor elektrischem Schlag. Vermeiden Sie Körperberührung mit geerdeten Teilen.
5. Halten Sie Kinder fern! Lassen Sie andere Personen nicht das Werkzeug oder Kabel berühren, halten Sie sie von Ihrem Arbeitsbereich fern.
6. Tragen Sie geeignete Arbeitskleidung.

**D**

- Tragen Sie keine weite Kleidung oder Schmuck.
7. Zweckentfremden Sie nicht das Kabel. Tragen Sie das Werkzeug nicht am Kabel und benützen Sie es nicht, um den Stecker aus der Steckdose zu ziehen. Schützen Sie das Kabel vor Hitze, Öl und scharfen Kanten.
  8. Pflegen Sie Ihre Werkzeuge mit Sorgfalt. Halten Sie ihre Werkzeuge sauber, um gut und sicher zu arbeiten. Kontrollieren Sie regelmäßig den Stecker und das Kabel und lassen Sie diese bei Beschädigung von einem anerkannten Fachmann erneuern. Kontrollieren Sie Verlängerungskabel regelmäßig und ersetzen Sie beschädigte.
  9. Ziehen Sie bei Nichtgebrauch den Netzstecker.
  10. Verlängerungskabel im Freien. Verwenden Sie im Freien nur dafür zugelassene und entsprechend gekennzeichnete Verlängerungskabel (bis 20 m Ø 1,5 mm<sup>2</sup>, 20 - 50 m Ø 2,5 mm<sup>2</sup>)
  11. Seien Sie stets aufmerksam. Beobachten Sie Ihre Arbeit. Gehen Sie vernünftig vor. Verwenden Sie den Seilhebezug nicht, wenn Sie unkonzentriert sind.
  12. Kontrollieren Sie Ihr Gerät auf Beschädigungen. Vor weiterem Gebrauch des Werkzeugs die Schutzeinrichtungen sorgfältig auf Ihre einwandfreie und bestimmungsgemäße Funktion überprüfen. Überprüfen Sie, ob die Funktion beweglicher Teile in Ordnung ist, ob sie nicht klemmen oder ob Teile beschädigt sind. Sämtliche Teile müssen richtig montiert sein um alle Bedingungen des Gerätes zu gewährleisten. Beschädigte Schutzvorrichtungen und Teile sollen sachgemäß durch eine Kundendienstwerkstatt repariert oder ausgewechselt werden, soweit nichts anderes in den Betriebsanleitungen angegeben ist. Beschädigte Schalter müssen bei einer Kundendienstwerkstatt ersetzt werden. Benützen Sie keine Werkzeuge, bei denen sich der Schalter nicht ein- bzw. ausschalten läßt.
  13. Das Seil nicht soweit abwickeln, das es sich gegenläufig wieder aufwickelt → das Seil wird geknickt. Auf- und Abrichtung drehen sich um, der Endabschalter ist ohne Funktion; das Seil wird geknickt. Es müssen immer mindestens 3 Umdrehungen auf der Trommel bleiben. Wenn das rote Seilende erscheint, nicht weiter abwickeln!
  14. Der Elektromotor des Seilhebezuges ist mit einem Thermo-schalter gegen Überlastung geschützt.

**D**

Bei Ansprechen des Thermo-  
schalters bleibt der Seilhebe-  
zug stehen. Erst nach einer  
Abkühlpause (ca. 5 Minuten)  
kann der Seilhebezug wieder  
betrieben werden.

15. Das Seil gemäß Abb. 3 auf-  
wickeln.
16. Lassen Sie beschädigte Teile  
sofort auswechseln.
17. Lassen Sie Reparaturen und  
Wartungsarbeiten nur in autori-  
sierten Fachwerkstätten durch  
einen Elektrofachmann durch-  
führen. Dieses Elektrowerk-  
zeug entspricht den einschlä-  
gigen Sicherheitsbestimmun-  
gen. Reparaturen dürfen nur  
von einer Elektrofachkraft aus-  
geführt werden, andernfalls  
können Unfälle für den Betrei-  
ber entstehen.
18. Verwenden Sie ausschließlich  
Originalersatzteile.
19. Legen Sie bei Reparaturen nie  
selbst Hand an (Garantie- und  
Sicherheitsverlust).
20. Setzen Sie den Hebezug nicht  
unnötigerweise der Witterung,  
Sonneneinstrahlung, Staub  
und Kälte aus.
21. Der Hebezug darf niemals mit  
Wasser abgespritzt oder in  
Flüssigkeiten eingetaucht wer-  
den. Nicht im Regen oder bei  
Gewitter betreiben!
22. Der Hebezug sollte möglichst  
in trockenen Räumen einge-  
setzt und aufbewahrt werden.
23. Verändern Sie auf keinen Fall  
die Technik des Hebezugs.
24. Benutzen Sie das Gerät  
zweckentsprechend. Benutzen  
Sie den Seilhebezug nicht für  
Zwecke und Arbeiten, wofür sie  
nicht bestimmt sind. Transport-  
ieren Sie keine Personen mit  
dem Seilhebezug.
25. Nicht unter einer angehobenen  
Last stehen oder arbeiten.

**D****4. Technische Daten**

	Ohne Umlenkrolle	Mit Umlenkrolle
Tragfähigkeit	500 kg	1000 kg
Max. Hubhöhe	12 m	6 m
Durchschn. Hebegeschwindigkeit	10 m/min.	5 m/min.
Seillänge	12,5 m	
Nicht selbstdrehendes Stahlkabel CK 45 Ø	5,6 mm	
Kabelzerreißwiderstand	4000 kg	
Elektromotor:		
Netzspannung	230 V - 50 Hz	
Leistung	P <sub>1</sub> 1600 W	
Schutzart	IP 54	
Isolationsklasse	KL <B>	
Aussetzbetrieb	S3 20% - 10 min.	
Nennfestigkeit	≥ 1770 N/mm <sup>2</sup>	
Nennstrom	8 A	
Triebwerksklasse	1 Em	



## 5. Inbetriebnahme

Vergewissern Sie sich, dass die Netzspannung mit der Spannung auf dem Typenschild des Seilhebezuges übereinstimmt.

Sichern Sie Ihre elektrische Anlage mit einem Überstrom-Schutzschalter von 10 A ab.  
Einen zusätzlichen Personenschutz bietet der Betrieb an einem Fehlerstrom-Schutzschalter (Fi-Schalter).  
Vergewissern Sie sich, dass der Schalter beim Anschluß der Maschine an das Stromnetz ausgeschaltet ist

## Bedienungsvorschriften

- Die Bedienung von Hebezügen ist nur Personen gestattet, die nachweisbar mit den Bedienungsvorschriften vertraut sind.
- Die Bedienposition ist so zu wählen, daß der Hebezugbedienende nicht von herabstützenden Lasten gefährdet werden kann.
- Vor dem Heben oder Senken einer Last ist zu gewährleisten, daß sich keine Person im Gefahrenbereich aufhält.
- Der Hebezugbedienende ist für den einwandfreien Zustand der Geräte, wie Umlenkrollen und Befestigungsteile sowie deren sicheren Befestigung an stabilen Haltepunkten verantwortlich.
- Der Hebezugbedienende ist für das Einhalten der maximalen Belastung verantwortlich. Trageseile und Lasten dürfen nie über Kanten gezogen werden.
- Der Hebezugbedienende hat vor dem Betrieb des Hebezuges die Sicherheitseinrichtungen zu prüfen.
- Die Last darf nicht unmittelbar mit dem Hubschl, sondern muß immer mit dem Lasthaken befestigt werden.
- Der Hebezugbedienende muß die Bewegung der Last ständig im Auge behalten.
- Kann der Hebezugbedienende die Auf- oder Abbewegung nicht einsehen, so ist der Gefahrenbereich abzusperren und Einweiser, die das Arbeitsfeld überblicken, einzusetzen.
- Der Hebezugbedienende muß das Ende des Lastweges einsehen können, um das betriebsmäßige Anfahren des Notenschalters zu vermeiden.
- Wird der Steuerstand von Geräten mit schwebender Last vom Bedienenden verlassen, so ist der Gefahrenbereich unter der Last zu sichern.
- Hebezüge dürfen nur zum Heben und Senken von Lasten verwendet werden, das Befördern von Personen ist grundsätzlich verboten.
- Ein Verhaken der Last ist unbedingt zu vermeiden, um den Hebezug nicht zu überlasten.
- Die zu befördernde Last muß immer fest und sicher am Befestigungshaken eingehängt werden.

## 6. Installation

- Das tragende Teil, an dem der Seilzug befestigt werden soll, muß mindestens das doppelte der zu erwartenden Last aufnehmen können. (Wir emp-

- fehlen, sich Rat von einem Fachmann zu holen.) Die Montage des Seilhebezuges erfolgt vorzugsweise an einem Stahlrohrausleger. Das verwendete Stahlrohr muß einen Durchmesser von 60 mm (60x60 mm) und eine Wandstärke von 4 mm besitzen.
- Der Ausleger muß fest in einer Wand verankert sein. Die Verankerung ist entsprechend stabil auszuführen, um die auftretenden Kräfte tragen zu können.
- Achten Sie darauf, daß das Gerät immer waagrecht und niemals schräg befestigt wird.
- Hängen Sie den Lasthaken (4) bei Verwendung der Umlenkrolle in die Hakenhalterung (10) des Trägergehäuses (15) ein.

## 7. Bedienung

1. Vergewissern Sie sich vor Arbeitsbeginn, dass der Bedienschalter (8) sich in AUS- Stellung befindet und das Stahlseil (13) exakt Windung neben Windung auf die Seiltrommel (11) aufgewickelt ist (siehe Abb. 3). Lassen Sie auch im voll ausgefahrenen Zustand mindestens 3 Windungen auf der Kabeltrommel, um das Kabel nicht zu beschädigen.
2. Die Bedienung erfolgt mit dem Bedienschalter (8) im Schaltergehäuse (7), der je nach Laufrichtung zu schalten ist. Schalten Sie nicht direkt von Vor- auf Rücklauf, sondern halten Sie das Gerät dazwischen an.
3. Durch das Drücken des Notauschalters (9) kann der Seilhebezug abgeschaltet und gegen Wiedereinschalten gesichert werden. Um den Seilhebezug wieder bedienen zu können, muß der Notauschalter zuerst nach links gedreht werden, dadurch hebt sich die rote Taste wieder an und der Seilhebezug ist bedienbereit.
4. Wenn das rote Kabelende erscheint, darf das Kabel nicht mehr weiter abgewickelt werden!
5. Kann die Seilwinde ein Gewicht nicht sofort anheben, so schalten Sie die Seilwinde sofort ab, um Beschädigungen und Unfälle zu vermeiden.
6. Beachten Sie einen sicheren Sitz der Last am Lasthaken (4) oder Umlenkrolle (14) und halten Sie sich stets von Last und Stahlseil (13) entfernt.
7. Bei Herablassen einer Last ist zu beachten, dass der Seilhebezug beim Anhalten noch einige Zentimeter nachlaufen kann, daher rechtzeitig stoppen!
8. Sorgen Sie dafür, dass das Stahlseil (13) nicht mehr als etwa 15° ausgelenkt wird.
9. Der freihängende Bedienschalter (8) muss sich mind. 0,8 m bis 1,5 m über der Bodenfläche befinden.
10. Das Seil sollte während des Betriebs gut gefettet werden, dadurch kann die Lebensdauer des Seils erheblich verlängert werden.

**D**

**8. Wartung**

1. Kontrollieren Sie regelmäßig das Stahlseil (13) in seiner gesamten Länge auf Beschädigungen sowie die Funktionsfähigkeit des Endabschalters (5) (Seilwinde hochziehen lassen, bis das Abschaltgewicht (12) den Abschaltbügel (3) betätigt).
2. Ist das Stahlseil (13) beschädigt (geknickt, oder zersplissen, siehe Abb. 4), ist es gegen ein Original-Ersatzteil auszutauschen. Lassen Sie das Seil in einer Fachwerkstatt austauschen. Bei der Seilmontage darf keinesfalls das Abschaltgewicht (12) vergessen werden, um eine sichere Endabschaltung zu gewährleisten.
3. Behandeln Sie das Lager der Umlenkrolle (14) regelmäßig mit etwas Öl.
4. Prüfen Sie die Leichtgängigkeit aller mechanischen Bauteile der Winde in ausgeschaltetem Zustand des Gerätes.
5. Das Gerät muß mindestens einmal jährlich durch einen Sachkundigen geprüft werden. Das Ergebnis der Prüfung ist in ein Prüfbuch einzutragen.

### 9. Schaltplan

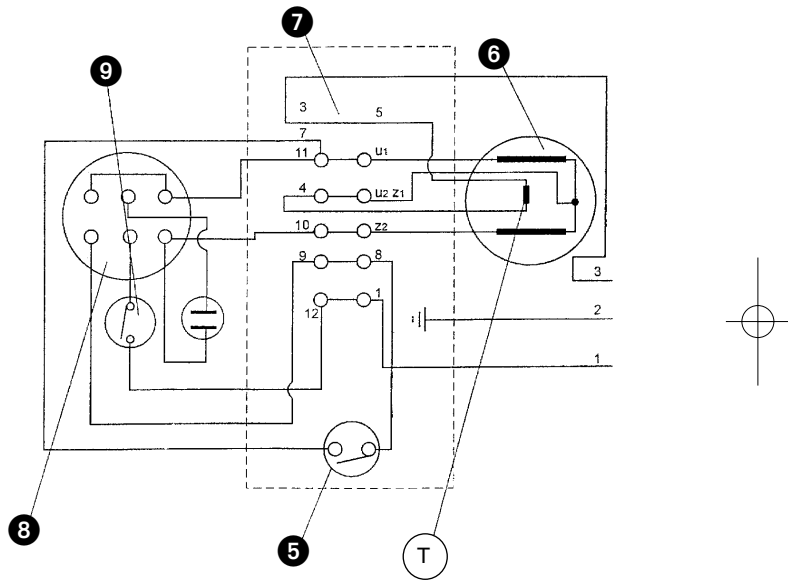

**D**

**10. Checkliste**

Sehr geehrter Kunde,  
 um evtl. Personenschaden und Sachschaden zu vermeiden, ist der Betreiber des Seilhebezuges verpflichtet, das Gerät im funktionstüchtigen und ordentlichen Zustand zu halten. Die folgende Checkliste sollte in regelmäßigen Abständen, welche vom Betreiber festzulegen sind, als Prüfgrundlage und Dokumentation dienen. Festgestellte Mängel sind umgehend durch eine Fachwerkstätte zu beheben.

	Datum		Datum		Datum	
	<input type="text"/>	<input type="text"/>	<input type="text"/>	<input type="text"/>	<input type="text"/>	<input type="text"/>
<b>Drahtseil:</b>						
Einzeldraht geprüft	<input type="radio"/> ja	<input type="radio"/> nein	<input type="radio"/> ja	<input type="radio"/> nein	<input type="radio"/> ja	<input type="radio"/> nein
Drahtseil auf Knickstellen untersucht	<input type="radio"/> ja	<input type="radio"/> nein	<input type="radio"/> ja	<input type="radio"/> nein	<input type="radio"/> ja	<input type="radio"/> nein
Drahtseil auf Drallfreiheit geprüft	<input type="radio"/> ja	<input type="radio"/> nein	<input type="radio"/> ja	<input type="radio"/> nein	<input type="radio"/> ja	<input type="radio"/> nein
Pressungen geprüft	<input type="radio"/> ja	<input type="radio"/> nein	<input type="radio"/> ja	<input type="radio"/> nein	<input type="radio"/> ja	<input type="radio"/> nein
<b>Lasthaken:</b>						
Haken auf Risse untersucht	<input type="radio"/> ja	<input type="radio"/> nein	<input type="radio"/> ja	<input type="radio"/> nein	<input type="radio"/> ja	<input type="radio"/> nein
Haken auf Brüche untersucht	<input type="radio"/> ja	<input type="radio"/> nein	<input type="radio"/> ja	<input type="radio"/> nein	<input type="radio"/> ja	<input type="radio"/> nein
Arretierfeder geprüft	<input type="radio"/> ja	<input type="radio"/> nein	<input type="radio"/> ja	<input type="radio"/> nein	<input type="radio"/> ja	<input type="radio"/> nein
<b>Leitung:</b>						
Netzleitung geprüft	<input type="radio"/> ja	<input type="radio"/> nein	<input type="radio"/> ja	<input type="radio"/> nein	<input type="radio"/> ja	<input type="radio"/> nein
Schalterleitung geprüft	<input type="radio"/> ja	<input type="radio"/> nein	<input type="radio"/> ja	<input type="radio"/> nein	<input type="radio"/> ja	<input type="radio"/> nein
<b>Endabschaltung:</b>						
Endabschaltung geprüft	<input type="radio"/> ja	<input type="radio"/> nein	<input type="radio"/> ja	<input type="radio"/> nein	<input type="radio"/> ja	<input type="radio"/> nein
<b>Bedienteil:</b>						
Schaltergehäuse geprüft	<input type="radio"/> ja	<input type="radio"/> nein	<input type="radio"/> ja	<input type="radio"/> nein	<input type="radio"/> ja	<input type="radio"/> nein
Taster geprüft	<input type="radio"/> ja	<input type="radio"/> nein	<input type="radio"/> ja	<input type="radio"/> nein	<input type="radio"/> ja	<input type="radio"/> nein
<b>Anschlußkasten:</b>						
Anschlußkasten auf Bruchstellen geprüft	<input type="radio"/> ja	<input type="radio"/> nein	<input type="radio"/> ja	<input type="radio"/> nein	<input type="radio"/> ja	<input type="radio"/> nein
<b>Bremse:</b>						
Bremse geprüft	<input type="radio"/> ja	<input type="radio"/> nein	<input type="radio"/> ja	<input type="radio"/> nein	<input type="radio"/> ja	<input type="radio"/> nein
<b>Lüfterhaube:</b>						
Lüfterhaube frei von Verunreinigungen	<input type="radio"/> ja	<input type="radio"/> nein	<input type="radio"/> ja	<input type="radio"/> nein	<input type="radio"/> ja	<input type="radio"/> nein
<b>Befestigungsschrauben:</b>						
Schrauben geprüft	<input type="radio"/> ja	<input type="radio"/> nein	<input type="radio"/> ja	<input type="radio"/> nein	<input type="radio"/> ja	<input type="radio"/> nein
Trageelemente und Montageteile geprüft	<input type="radio"/> ja	<input type="radio"/> nein	<input type="radio"/> ja	<input type="radio"/> nein	<input type="radio"/> ja	<input type="radio"/> nein
Gerät auf Rost und Korrosion geprüft	<input type="radio"/> ja	<input type="radio"/> nein	<input type="radio"/> ja	<input type="radio"/> nein	<input type="radio"/> ja	<input type="radio"/> nein
Gerätegehäuse auf Dichte geprüft	<input type="radio"/> ja	<input type="radio"/> nein	<input type="radio"/> ja	<input type="radio"/> nein	<input type="radio"/> ja	<input type="radio"/> nein

## 1. Layout (Fig. 1/2)

1. Fastening brackets
2. Allen screws
3. Switch-off lever
4. Lifting hook
5. Limit switch
6. Motor
7. Switch case
8. Operating switch
9. Emergency stop switch
10. Hook holder
11. Cable reel
12. Switch-off weight
13. Steel cable
14. Return pulley
15. Carrier housing

## 2. General

### Important!

The cable winch is designed for private household use only!

It is not designed for continuous use in commercial or industrial operations.

Please read the operating instructions carefully before you mount the device and use it for the first time, and keep them in a safe place for future reference.

### Damage in transit

Check the device for damage in transit. Please advise the delivery company immediately if you discover any damage.

The cable winch is not designed for continuous use. The motor in the cable winch has a thermostat to protect it against overheating from overloading.

### Intermittent periodic duty

Intermittent periodic duty (S3) requirements mean that you must allow for breaks for the device to cool down when in use. For a maximum permissible nominal load of 125 kg, for example, this standard specifies an operating time of 1 minute and a break time of 6 minutes.

Should the operating time be increased, the thermostat will shut down in response to the increase in the temperature of the motor. Only after a break for cooling will the thermostat switch itself back on automatically.

With a smaller load, the operating time is increased and the break time reduced accordingly.

### Important!

The temperature of the housing will increase dramatically if exposed to direct sunlight, resulting in a major reduction in operating times.

## 3. Safety instructions

**Important! When using the cable winch you must comply with the following basic safety precautions for protection against electric shock and risk of injury and fire. Be sure to read and note these regulations before you use the device.**

1. Do not overload your device. Do not exceed its maximum admissible load (refer to rating plate, **not** lifting hook!)
2. Make sure you keep your working area tidy. An untidy working area can cause accidents.
3. Take account of environmental influences. Do not expose electric equipment to the rain. Do not use electrical equipment in damp or wet environments. Make sure that you have adequate lighting. Do not use electrical equipment in the vicinity of combustible liquids or gases.
4. Protect yourself from electric shocks. Avoid bodily contact with earthed parts.
5. Keep children away from the equipment! Do not let anyone else touch the equipment or cables and let no one near your working area.
6. Wear appropriate clothing. Do not wear any loose clothing or jewellery.
7. Do not misuse the cable. Do not carry the equipment by the cable and do not pull the plug out by the cable either. Protect

**GB**

- the cable from heat, oil and sharp edges.
8. Take good care of your equipment. Keep the equipment clean for effective and safe operation. Check the plug and the cable at regular intervals and have them repaired by specially authorized persons if damaged. Check extension cables at regular intervals and replace if damaged.
  9. Pull out the mains plug when not in use.
  10. Extension cables in the open. When used outdoors, only use extension cables that are certified for the purpose and are labelled accordingly (up to 20 m Ø 1,5 mm<sup>2</sup>; 20 - 50 m Ø 2,5 mm<sup>2</sup>).
  11. Be attentive at all times. Watch your work and carry out your work with care. Do not use your cable winch when you lack concentration.
  12. Check your equipment for damage. Before continuing to use the equipment you must check that the safety devices function properly and as prescribed. Check that the moving parts function properly and that they do not jam, and check for damaged parts. All parts must be installed correctly in order for the equipment to be fully functional. Damaged safety devices and parts must be repaired correctly or replaced by an after-sales service workshop, unless otherwise specified in the operating instructions. Damaged switches must be replaced by an after-sales service workshop. Do not use any equipment with a switch that cannot be switched either on or off.
  13. Do not let the cable unwind so far that it starts to wind up again in reverse - this will cause the cable to kink. The winding and unwinding directions will reverse, the limit switch will not function and the cable will kink as result. There must be at least three revolutions of cable left on the reel at all times, and whenever the red end of the cable appears you must not unwind any further!
  14. The electric motor of the cable winch is equipped with a thermostat for protection against overloading. The cable winch will stop operating if the thermostat is actuated and will only become operational again after a break for cooling (approx. 5 minutes).
  15. The cable should be wound up in the way shown in Fig. 3.
  16. Have damaged parts replaced immediately.
  17. Repairs and maintenance work may only be carried out in specially authorized workshops by skilled persons. This electrical equipment complies with appli-

cable safety regulations.

Repairs may only be carried out by a skilled person, otherwise the user risks the occurrence of accidents.

18. Use genuine spare parts only.
19. Never attempt to carry out repairs yourself (forfeiture of warranty and loss of safety.)
20. Do not expose the winch unnecessarily to the weather, sunshine, dust or cold.
21. The winch must never be exposed to spraying or submerged in any kind of liquid. Never use in rain or during a thunder storm.
22. As far as possible the winch should be used and stored in a dry place.
23. It is absolutely prohibited to modify the winch.
24. Use the device only for its intended purpose. Do not use the cable winch for any purposes or operations for which it is not intended. Do not carry persons with the cable winch.
25. Do not stand or work under a lifted load.

**GB****4. Technical data**

	Without return pulley	With return pulley
Loading capacity	500 kg	1000 kg
Max. lifting height	12 m	6 m
Average lifting speed	10 m/min.	5 m/min.
Cable length	12,5 m	
Non self-turning steel cable CK 45 Ø	5,6 mm	
Cable breaking limit	4000 kg	
Electric motor:		
Line voltage	230 V - 50 Hz	
Power	P <sub>1</sub> 1600 W	
Protection type	IP 54	
Insulation class	KL <B>	
Intermittent periodic duty	S3 20% - 10 min.	
Normal strength of the individual wires	≥ 1770 N/mm <sup>2</sup>	
Rated current	8 A	
Drive group	1 EM	



## 5. Using for the first time

Check that the mains voltage is the same as the voltage shown on the rating plate on the cable winch.  
Protect your electrical system against short circuits with a 10 A overcurrent circuit-breaker.  
For additional operator safety, use the equipment with an earth-leakage circuit-breaker.  
Make sure that the switch is turned off when you connect the machinery to the mains power supply.

### Operating instructions

- Winches may only be operated by persons who are clearly familiar with the operating regulations.
- The winch must be operated from a position where the operator is not at any risk from possible falling loads.
- Before any load is lifted or lowered, make sure that no one is within the danger area.
- The winch operator is responsible for the fault-free condition of the equipment, such as return pulleys and fastening parts, as well as for their secure fastening on stable fastening points.
- The winch operator is responsible for ensuring that the maximum load is not exceeded. Lifting cables and loads must never be drawn or pulled over edges.
- The winch operator must always check the safety devices each time before the winch is used.
- The load must never be fastened directly to the lifting cable. It must be fastened to the lifting hook only.
- The winch operator must keep a permanent eye on the movement of the load.
- If the winch operator cannot see the lifting or lowering movements, the danger area must be sealed off and additional persons with a full view of the operating area used to give instructions.
- The winch operator must always be able to see the end of the load path, otherwise the emergency limit switch will be actuated in the course of operations.
- If the operator leaves the control position of devices with suspended loads, the danger area beneath the load must be made secure.
- Winches may only be used for lifting and lowering loads. Their use for carrying persons is absolutely prohibited.
- The interlocking of loads is absolutely prohibited since this will overload the winch.
- The load to be moved must always be hooked firmly and securely on the fastening hook.

## 6. Installation

- The load-bearing member on which the winch is fastened must be able to bear at least double the expected load. (We recommend that you seek the advice of a suitably qualified person.)
- Ideally the cable winch should be mounted on a

steel tube cantilever arm. The steel tube must have a diameter of 60 (60x60) mm and a wall thickness of at least 4 mm.

- The cantilever arm must be firmly anchored in a wall. The anchoring must be of a correspondingly stable design to be able to bear the impacting loads.
- Make sure that the device is always fastened in a horizontal and never in a vertical position.
- If you use the return pulley you should hang the lifting hook (4) from the hook holder (10) in the carrier housing (15).

## 7. Operation

1. Before starting operations you must make sure that the operator switch (8) is in the OFF position and the steel cable (13) is wound around the cable reel (11) with each cable revolution flush to the next (see Fig. 3.). To prevent possible damage, make sure that even when fully unwound there are still at least three cable revolutions on the cable reel.
2. The equipment is controlled with the operator switch (8) on the switch case (7). You switch this according to the desired direction of movement. Do not switch directly from unwind to rewind but first stop the equipment between these two functions.
3. If you press the emergency stop switch (9) the cable winch will be switched off and protected against switching on again. To start using the cable winch again the emergency stop switch must first be turned to the left. The red switch will come up again as a result and the cable winch will be ready for use again.
4. When the red end of the cable appears you must not unwind the cable any further!
5. If the cable winch is unable to lift a load immediately, switch it off immediately, otherwise there is a risk of damage and accidents.
6. Make sure that the load is properly secured to the lifting hook (4) or return pulley (14) and always stay at a distance from the load and the steel cable (13).
7. When you lower the load, account for the fact that the cable winch can run on several centimetres after stopping. You must therefore stop in good time!
8. Make sure that the steel cable (13) does not deviate off line by more than approx. 15°.
9. The freely hanging operating switch (8) has to be at least 0.8 m to 1.5 m above the ground.
10. The cable should be well greased during operation. This can help to prolong the cable's service life by a considerable amount.

**GB**

## 8. Maintenance

1. You must check both the entire length of the steel cable (13) for damage and the proper working condition of the limit switch (5) at regular intervals (wind up the cable winch until the switch-off weight (12) actuates the switch-off lever (3)).
2. If the steel cable (13) is damaged (kinked or splayed, see Fig. 4) it must be replaced by a genuine replacement part. Have the cable replaced at a qualified workshop. When the cable is fitted it is imperative that the switch-off weight (12), for reliable limit stopping, is not forgotten.
3. You should apply a little oil to the bearing of the return pulley (14) at regular intervals.
4. Check the smooth running of all the mechanical parts of the winch with the equipment switched off.
5. The device must be inspected by a qualified person at least once a year. The results of the inspection must be recorded in an inspection book.

### 9. Circuit diagram

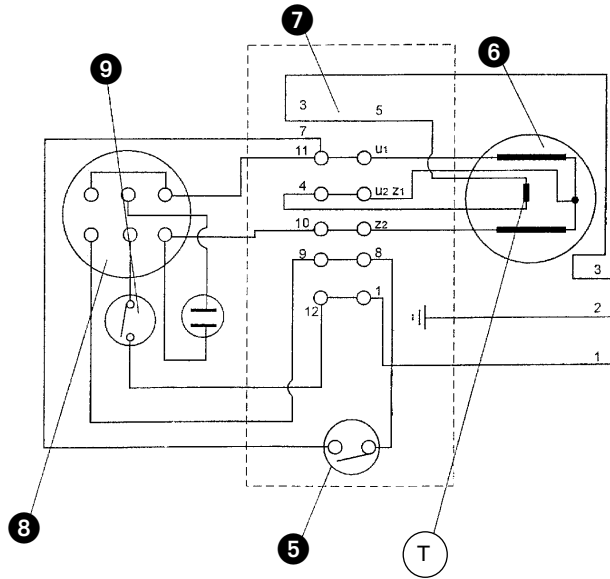

**GB**

## 10. Checklist

Dear Customer,

To prevent possible damage to property or personal injury, the operator of the cable winch is responsible for ensuring it is kept in proper condition and good working order. The following checklist should be used as the basis for inspections and documentation to be carried out at regular intervals as set down by the operator. Any defects found should be dealt with by a qualified workshop immediately.

	Date		Date		Date	
	<input type="text"/>		<input type="text"/>		<input type="text"/>	
<b>Wire cable:</b>						
Individual wires checked	<input type="radio"/> Yes	<input type="radio"/> No	<input type="radio"/> Yes	<input type="radio"/> No	<input type="radio"/> Yes	<input type="radio"/> No
Wire cable checked for kinks	<input type="radio"/> Yes	<input type="radio"/> No	<input type="radio"/> Yes	<input type="radio"/> No	<input type="radio"/> Yes	<input type="radio"/> No
Wire cable checked for freedom from twisting	<input type="radio"/> Yes	<input type="radio"/> No	<input type="radio"/> Yes	<input type="radio"/> No	<input type="radio"/> Yes	<input type="radio"/> No
Press-fitted clips	<input type="radio"/> Yes	<input type="radio"/> No	<input type="radio"/> Yes	<input type="radio"/> No	<input type="radio"/> Yes	<input type="radio"/> No
<b>Lifting hook:</b>						
Hook checked for cracks	<input type="radio"/> Yes	<input type="radio"/> No	<input type="radio"/> Yes	<input type="radio"/> No	<input type="radio"/> Yes	<input type="radio"/> No
Hook checked for fractures	<input type="radio"/> Yes	<input type="radio"/> No	<input type="radio"/> Yes	<input type="radio"/> No	<input type="radio"/> Yes	<input type="radio"/> No
Holding spring	<input type="radio"/> Yes	<input type="radio"/> No	<input type="radio"/> Yes	<input type="radio"/> No	<input type="radio"/> Yes	<input type="radio"/> No
<b>Cables:</b>						
Power cable checked	<input type="radio"/> Yes	<input type="radio"/> No	<input type="radio"/> Yes	<input type="radio"/> No	<input type="radio"/> Yes	<input type="radio"/> No
Switch cable checked	<input type="radio"/> Yes	<input type="radio"/> No	<input type="radio"/> Yes	<input type="radio"/> No	<input type="radio"/> Yes	<input type="radio"/> No
<b>Limit switch:</b>						
Limit switch checked	<input type="radio"/> Yes	<input type="radio"/> No	<input type="radio"/> Yes	<input type="radio"/> No	<input type="radio"/> Yes	<input type="radio"/> No
<b>Control device:</b>						
Switch case checked	<input type="radio"/> Yes	<input type="radio"/> No	<input type="radio"/> Yes	<input type="radio"/> No	<input type="radio"/> Yes	<input type="radio"/> No
Switches checked	<input type="radio"/> Yes	<input type="radio"/> No	<input type="radio"/> Yes	<input type="radio"/> No	<input type="radio"/> Yes	<input type="radio"/> No
<b>Terminal box:</b>						
Terminal box checked for breakage points	<input type="radio"/> Yes	<input type="radio"/> No	<input type="radio"/> Yes	<input type="radio"/> No	<input type="radio"/> Yes	<input type="radio"/> No
<b>Brake:</b>						
Brake checked	<input type="radio"/> Yes	<input type="radio"/> No	<input type="radio"/> Yes	<input type="radio"/> No	<input type="radio"/> Yes	<input type="radio"/> No
<b>Ventilator cowl:</b>						
Ventilator cowl free from dirt	<input type="radio"/> Yes	<input type="radio"/> No	<input type="radio"/> Yes	<input type="radio"/> No	<input type="radio"/> Yes	<input type="radio"/> No
<b>Fastening screws:</b>						
Screws checked	<input type="radio"/> Yes	<input type="radio"/> No	<input type="radio"/> Yes	<input type="radio"/> No	<input type="radio"/> Yes	<input type="radio"/> No
Bearing elements and mounting elements checked	<input type="radio"/> Yes	<input type="radio"/> No	<input type="radio"/> Yes	<input type="radio"/> No	<input type="radio"/> Yes	<input type="radio"/> No
Device checked for rust and corrosion	<input type="radio"/> Yes	<input type="radio"/> No	<input type="radio"/> Yes	<input type="radio"/> No	<input type="radio"/> Yes	<input type="radio"/> No
Device housing checked for tightness	<input type="radio"/> Yes	<input type="radio"/> No	<input type="radio"/> Yes	<input type="radio"/> No	<input type="radio"/> Yes	<input type="radio"/> No

## 1. Description de l'appareil (fig. 1/2)

1. Etrier de fixation
2. Vis à six pans creux
3. Etrier d'arrêt
4. Crochet de levage
5. Interrupteur fin de course
6. Moteur
7. Boîtier de l'interrupteur
8. Interrupteur de commande
9. Interrupteur d'arrêt d'urgence
10. Support à crochet
11. Tambour à câble
12. Poids d'arrêt
13. Câble d'acier
14. Rouleau de renvoi
15. Boîtier porte-appareil

## 2. Généralités

### Attention!

Ce treuil à câble a uniquement été conçu pour l'application ménagère privée! Il n'est pas prévu pour une utilisation continue dans le commerce et l'industrie. Avant la fixation et la mise en service, veuillez lire attentivement le mode d'emploi et le conserver dans un endroit sûr.

### Dommages dus au transport

Contrôlez l'outil quant à d'éventuels dommages dus au transport. Avertissez immédiatement l'entreprise de transport d'éventuels dommages.

Ce treuil à câble n'est pas prévu pour un service continu. Le moteur du treuil à câble est protégé par un thermostat contre une surchauffe due à une surcharge.

### Service intermittent

Le service intermittent (S3) signifie qu'il faut faire des pauses de refroidissement pendant le fonctionnement. Pour une charge maxi. nominale admissible de 125 kg p.ex., la durée de fonctionnement s'élève à 1 minute et la pause à 6 minutes, conformément à la norme. Si vous élargissez la durée de fonctionnement, le thermostat arrête la machine à cause de la température du moteur qui augmente. Ce n'est qu'après une pause de refroidissement que le thermostat remet automatiquement l'appareil en marche.

Avec une charge moins importante du treuil à câble, la durée de fonctionnement est plus longue et la pause plus courte.

### Attention

Bei direkter Sonneneinstrahlung erhöht sich die Gehäusetemperatur deutlich und dadurch wird auch die Betriebszeit deutlich verringert.

## 3. Consignes de sécurité

**Attention! Lorsque vous utilisez ce treuil, il est indispensable de respecter les précautions de sécurité de base pour exclure les risques de décharge électrique, de blessure et d'incendie. Lisez et respectez ces instructions avant d'utiliser l'appareil.**

1. Ne surchargez pas votre outil, il a été uniquement conçu pour une mise en service jusqu'à la puissance de charge maximale (reportez-vous à la plaque signalétique, et non au crochet de levage!).
2. Maintenez de l'ordre dans votre zone de travail. Le désordre dans la zone de travail augmente le risque d'accident.
3. Prenez les influences de l'environnement en considération. N'exposez pas les outils électriques à la pluie. N'utilisez pas les outils électriques dans un environnement humide ou trempé. Veillez à un bon éclairage. N'utilisez pas les outils électriques à proximité de liquides ou de gaz inflammables.
4. Protégez-vous contre la décharge électrique. Evitez le contact avec les pièces mises à la terre.
5. Tenez les enfants éloignés! Veillez à ce que d'autres personnes ne touchent ni l'outil ni le câble. Tenez-les à l'écart de votre zone de travail.

**F**

6. Portez des vêtements de travail appropriés. Ne portez pas de vêtements larges ni de bijoux.
  7. Préservez le câble. Ne portez pas l'outil par le câble et n'utilisez pas le câble pour retirer la fiche de la prise de courant. Préservez le câble de la chaleur, de l'huile et des arêtes vives.
  8. Entretenez votre outil avec soin! Maintenez vos outils propres pour bien pouvoir travailler en toute sécurité. Contrôlez régulièrement la fiche et le câble et faites-les remplacer par un spécialiste agréé en cas de détérioration. Contrôlez régulièrement les câbles de rallonge et remplacez-les s'ils sont endommagés.
  9. Lorsque vous n'utilisez pas l'outil, retirez la fiche de la prise de courant.
  10. Utilisation du câble de rallonge à l'extérieur. N'utilisez à l'extérieur que des câbles de rallonge homologués et spécifiquement marqués à cet effet (jusqu'à 20 m Ø 1,5 mm<sup>2</sup>, 20 à 50 m Ø 2,5 mm<sup>2</sup>).
  11. Travaillez avec attention! Observez votre travail. Procédez de manière sensée. N'utilisez pas le treuil à câble lorsque vous êtes peu concentré.
  12. Vérifiez que votre appareil ne présente pas de détériorations.
- Avant d'utiliser l'outil, contrôlez bien si les dispositifs de sécurité fonctionnent parfaitement et conformément à leurs fins. Contrôlez si le fonctionnement des pièces mobiles est assuré; vérifiez si ces dernières ne sont pas coincées ou endommagées. Toutes les pièces doivent être correctement montées pour remplir toutes les conditions permettant d'assurer un fonctionnement parfait de l'outil. Les dispositifs de sécurité et les pièces détériorés seront réparés ou remplacés de manière adéquate par un service après-vente, sauf autre indication dans les instructions de service. Les interrupteurs endommagés doivent être remplacés par un service après-vente. N'utilisez pas d'outils dont l'interrupteur ne se laisse pas mettre en et hors circuit.
13. Ne déroulez pas trop le câble pour éviter qu'il ne s'enroule en sens inverse. Le câble serait plié. Le sens d'enroulement et de déroulement s'inversent et l'interrupteur fin de course est hors fonction. Le câble serait plié. 3 tours du câble au minimum doivent toujours rester sur le tambour. Lorsque l'extrémité rouge du câble apparaît, ne déroulez plus le câble!14. Un thermorupteur protège le moteur électrique du treuil à

**F**

- câble contre une surcharge. En cas de réaction du thermomurpueur, le treuil à câble s'arrête. Ce n'est qu'après une pause de refroidissement (env. 5 minutes) que vous pouvez remettre le treuil à câble en service.
15. Enroulez le câble conformément à la fig. 3.
  16. Faites remplacer immédiatement les pièces endommagées.
  17. Ne faites exécuter les réparations et les travaux d'entretien que par un spécialiste électricien dans un atelier spécialisé autorisé. Cet outil électrique est conforme aux règlements de sécurité en vigueur. Ne confiez les réparations qu'à un spécialiste électricien, sinon il y a risque d'accident pour l'utilisateur.
  18. Utilisez exclusivement des pièces de rechanges d'origine.
  19. Ne faites pas vous-mêmes les réparations (perte de garantie et de sécurité).
  20. N'exposez pas inutilement le treuil à câble aux intempéries, au soleil, à la poussière ou au froid.
  21. Ne lavez jamais le treuil à câble à l'eau ni ne l'immergez dans des liquides. N'utilisez pas ce treuil sous la pluie ou pendant l'orage!
  22. Si possible, utilisez et stockez le treuil dans des locaux secs.
  23. Ne transformez en aucun cas le système technique du treuil.
  24. Employez cet outil conformément à l'affectation prévue. N'utilisez pas le treuil à câble à des fins et travaux pour lesquels il n'a pas été conçu. Ne transportez pas de personnes avec ce treuil à câble.
  25. Ne travaillez pas ni ne vous posez au-dessous d'une charge soulevée.

**F****4. Caractéristiques techniques**

	Sans rouleau de rolle	Avec rouleau de rolle
Puissance de charge	500 kg	1000 kg
Hauteur de levée maxi.	12 m	6 m
Vitesse de levage moyenne	10 m/min.	5 m/min.
Longueur du câble	12,5 m	
Câble d'acier ne s'enroulant pas automatiquement CK 45 Ø	5,6 mm	
Résistance à la rupture du câble	4000 kg	
Moteur électrique: Tension du secteur	230 V - 50 Hz	
Puissance	P <sub>1</sub> 1600 W	
Catégorie de protection	IP 54	
Classe d'isolation	KL <B>	
Service intermittent	S3 20% - 10 min.	
Catégorie de mécanisme d'entraînement	1Em	



## 5. Mise en service

Assurez-vous que la tension du réseau corresponde bien à la tension indiquée sur la plaque signalétique du treuil à câble.

Protégez votre installation électrique à l'aide d'un disjoncteur à maximum de courant de 10 A.

Le fonctionnement avec un disjoncteur à courant de défaut (interrupteur FI) offre une protection supplémentaire de personnes.

Assurez-vous que l'interrupteur soit hors circuit lorsque vous branchez l'appareil.

## Instructions d'utilisation

- Il faut uniquement autoriser des personnes à commander des treuils qui peuvent apporter la preuve qu'elles se sont familiarisées avec les instructions d'utilisation.
- L'utilisateur du treuil doit choisir la position de manoeuvre de sorte qu'il ne puisse pas être mis en danger par des charges tombantes.
- Avant de soulever ou de faire descendre une charge, assurez-vous que personne ne se trouve dans la zone de danger.
- L'utilisateur du treuil est responsable de l'état parfait des outils, tels que rouleaux de renvoi et pièces de fixation ainsi que de leur fixation sûre sur des points de fixation stables.
- L'utilisateur du treuil est responsable du respect de la charge maximale. Il ne faut jamais tirer les câbles porteurs et les charges sur des arêtes.
- Avant de mettre le treuil en service, l'utilisateur doit contrôler les dispositifs de sécurité.
- La charge ne doit jamais être fixée directement sur le câble de levage mais toujours sur le crochet de levage.
- L'utilisateur du treuil doit toujours observer le mouvement de la charge.
- Dans le cas où l'utilisateur du treuil ne pourrait pas observer le mouvement ascensionnel ou de descente, il faut barrer la zone de danger et engager une personne ayant vue sur toute la zone de travail pour guider les travaux.
- L'utilisateur du treuil doit voir la fin du chemin de charge pour éviter l'actionnement de l'interrupteur fin de course d'urgence au cours du service normal.
- Lorsque l'utilisateur s'éloigne de sa position de commande du treuil pendant la suspension d'une charge, la zone à risques au-dessous de la charge doit être barrée.
- Utilisez les treuils exclusivement pour soulever et faire descendre des charges; il est par principe interdit de transporter des personnes.
- Évitez absolument que la charge ne s'accroche accidentellement pour ne pas surcharger le treuil.
- La charge à transporter doit toujours être accrochée fermement et sûrement sur le crochet de fixation.

## 6. Installation

- La pièce portante sur laquelle le treuil doit être fixé, doit pouvoir recevoir au minimum le double de la charge à attendre. (Nous vous recommandons de demander conseil à un expert).
- Le montage du treuil à câble se fait de préférence sur un bras en tube d'acier. Le tube d'acier utilisé doit disposer d'un diamètre de 60 (60x60) mm et d'une épaisseur de paroi d'au moins 4 mm.
- Le bras doit fermement être ancré au mur.
- Exécutez l'ancrage de manière stable pour qu'il puisse porter les forces correspondantes.
- Veillez à ce que l'appareil soit toujours fixé à l'horizontale et jamais en biais.
- Accrochez le crochet de levage (4) dans le support à crochet (10) du boîtier porte-appareil (15), lorsque vous utilisez le rouleau de renvoi.

## 7. Commande

1. Avant de commencer à travailler, assurez-vous que l'interrupteur de commande (8) se trouve en position d'arrêt et que le câble d'acier (13) soit enroulé exactement sur le tambour à câble sans se chevaucher (11) ( cf. fig. 3). Même lorsque vous déroulez complètement le câble, laissez au minimum 3 tours de câble sur le tambour à câble pour ne pas endommager le câble.
2. La commande se fait à l'aide de l'interrupteur de commande (8) dans le boîtier de l'interrupteur (7) qui doit être commuté en fonction du sens de la marche. Ne commutez pas directement de marche en avant sur marche de retour mais arrêtez l'appareil entre-temps.
3. En appuyant sur l'interrupteur d'arrêt d'urgence (9), vous pouvez arrêter le treuil à câble et empêcher une remise en circuit. Pour pouvoir remanier le treuil à câble, tournez d'abord l'interrupteur d'arrêt d'urgence à gauche, ce qui fait ressortir la touche rouge de sorte que le treuil à câble soit à nouveau prêt à fonctionner.
4. Lorsque l'extrémité rouge du câble apparaît, ne déroulez plus le câble!
5. Si le treuil à câble ne peut pas tout de suite soulever un poids, arrêtez immédiatement le treuil à câble pour éviter des endommagements ou accidents.
6. Assurez-vous que la charge soit solidement accrochée sur le crochet de levage (4) ou sur le rouleau de renvoi (14) et tenez-vous toujours à l'écart de la charge et du câble d'acier (13).
7. Lorsque vous faites descendre une charge, veillez au fait que le treuil à câble peut continuer à marcher encore quelques centimètres avant de s'arrêter. Arrêtez-le donc à temps!
8. Veillez à ce que le câble d'acier (13) ne dévie pas de la droite de plus d'env. 15°.
9. L'interrupteur de commande suspendu librement (8) doit se trouver au moins à 0,8 m - jusqu'à 1,5 m de la surface au sol.
10. Le câble doit être bien graissé pendant le service, cela rallonge considérablement sa durabilité.

**F**

**8. Entretien**

1. Contrôlez régulièrement le câble d'acier (13) sur toute sa longueur quant à d'éventuels endommagements et le bon fonctionnement de l'interrupteur fin de course (5). Faites monter le treuil à câble jusqu'à ce que le poids d'arrêt (12) actionne l'étrier d'arrêt (3).
2. Lorsque le câble d'acier (13) est endommagé (plié ou déchiré, cf. fig. 4), remplacez-le contre une pièce de rechange d'origine. Faites remplacer le câble dans un atelier spécialisé. Lors du montage du câble, n'oubliez en aucun cas le poids d'arrêt (12) pour garantir une interruption fin de course sûre.
3. Traitez régulièrement le palier du rouleau de renvoi (14) avec un peu d'huile.
4. Pendant l'arrêt de l'appareil, assurez-vous que tous les composants mécaniques du treuil fonctionnent avec souplesse.
5. Faites contrôler l'appareil au minimum une fois par an par un expert. Inscrivez le résultat de l'examen dans un livre.



**F****10. Questionnaire de contrôle**

Cher Client,  
 pour éviter d'éventuels dommages corporels et matériels, l'utilisateur du treuil à câble est obligé de maintenir l'appareil dans un état impeccable et capable de fonctionner. Utilisez le questionnaire de contrôle suivant comme base d'examen et de documentation à intervalles réguliers déterminés par l'utilisateur. Faites immédiatement réparer les défauts constatés par un atelier spécialisé.

	Date		Date		Date	
	<input type="text"/>		<input type="text"/>		<input type="text"/>	
<b>Câble métallique:</b>						
Contrôle de chaque fil individuel	<input type="radio"/> oui	<input type="radio"/> non	<input type="radio"/> oui	<input type="radio"/> non	<input type="radio"/> oui	<input type="radio"/> non
Contrôle du câble métallique quant à des pliures	<input type="radio"/> oui	<input type="radio"/> non	<input type="radio"/> oui	<input type="radio"/> non	<input type="radio"/> oui	<input type="radio"/> non
Contrôle du câble métallique quant à l'antitorsion	<input type="radio"/> oui	<input type="radio"/> non	<input type="radio"/> oui	<input type="radio"/> non	<input type="radio"/> oui	<input type="radio"/> non
Contrôle de la pression	<input type="radio"/> oui	<input type="radio"/> non	<input type="radio"/> oui	<input type="radio"/> non	<input type="radio"/> oui	<input type="radio"/> non
<b>Crochet de levage:</b>						
Contrôle du crochet quant à des fissures	<input type="radio"/> oui	<input type="radio"/> non	<input type="radio"/> oui	<input type="radio"/> non	<input type="radio"/> oui	<input type="radio"/> non
Contrôle du crochet quant à des ruptures	<input type="radio"/> oui	<input type="radio"/> non	<input type="radio"/> oui	<input type="radio"/> non	<input type="radio"/> oui	<input type="radio"/> non
Contrôle du ressort d'arrêt	<input type="radio"/> oui	<input type="radio"/> non	<input type="radio"/> oui	<input type="radio"/> non	<input type="radio"/> oui	<input type="radio"/> non
<b>Câble:</b>						
Contrôle du câble secteur	<input type="radio"/> oui	<input type="radio"/> non	<input type="radio"/> oui	<input type="radio"/> non	<input type="radio"/> oui	<input type="radio"/> non
Contrôle du câble de l'interrupteur	<input type="radio"/> oui	<input type="radio"/> non	<input type="radio"/> oui	<input type="radio"/> non	<input type="radio"/> oui	<input type="radio"/> non
<b>Interruption fin de course:</b>						
Contrôle de l'interruption fin de course	<input type="radio"/> oui	<input type="radio"/> non	<input type="radio"/> oui	<input type="radio"/> non	<input type="radio"/> oui	<input type="radio"/> non
<b>Pièce de commande:</b>						
Contrôle du boîtier de l'interrupteur	<input type="radio"/> oui	<input type="radio"/> non	<input type="radio"/> oui	<input type="radio"/> non	<input type="radio"/> oui	<input type="radio"/> non
Contrôle du bouton	<input type="radio"/> oui	<input type="radio"/> non	<input type="radio"/> oui	<input type="radio"/> non	<input type="radio"/> oui	<input type="radio"/> non
<b>Boîte de raccordement</b>						
Contrôle de la boîte de raccordement quant à des ruptures	<input type="radio"/> oui	<input type="radio"/> non	<input type="radio"/> oui	<input type="radio"/> non	<input type="radio"/> oui	<input type="radio"/> non
<b>Frein:</b>						
Contrôle du frein	<input type="radio"/> oui	<input type="radio"/> non	<input type="radio"/> oui	<input type="radio"/> non	<input type="radio"/> oui	<input type="radio"/> non
<b>Capot du ventilateur:</b>						
Capot du ventilateur dégagé de saillies	<input type="radio"/> oui	<input type="radio"/> non	<input type="radio"/> oui	<input type="radio"/> non	<input type="radio"/> oui	<input type="radio"/> non
<b>Vis de fixation:</b>						
Contrôle des vis	<input type="radio"/> oui	<input type="radio"/> non	<input type="radio"/> oui	<input type="radio"/> non	<input type="radio"/> oui	<input type="radio"/> non
Contrôle des éléments porteurs et de montage	<input type="radio"/> oui	<input type="radio"/> non	<input type="radio"/> oui	<input type="radio"/> non	<input type="radio"/> oui	<input type="radio"/> non
Contrôle de l'appareil quant à la rouille et à la corrosion	<input type="radio"/> oui	<input type="radio"/> non	<input type="radio"/> oui	<input type="radio"/> non	<input type="radio"/> oui	<input type="radio"/> non
Contrôle du boîtier de l'appareil quant à l'étanchéité	<input type="radio"/> oui	<input type="radio"/> non	<input type="radio"/> oui	<input type="radio"/> non	<input type="radio"/> oui	<input type="radio"/> non

**1. Apparatbeskrivelse (fig. 1 / 2)**

1. Fastgøringsbøjle
2. Sekskantskruer
3. Frakoblingsbøjle
4. Løftekrog
5. Endestopafbryder
6. Motor
7. Kontakthus
8. Betjeningskontakt
9. Nødstop-afbryder
10. Krogholder
11. Hejsetromle
12. Frakoblingsvægt
13. Ståltov
14. Styretrisse
15. Støttehus

**2. Generelle oplysninger****Vigtigt!**

Hejsetaljen er udelukkende beregnet til brug i den private husholdning!  
Den er ikke konstrueret til vedvarende drift i erhvervs-mæssigt øjemed.  
Læs betjeningsvejledningen omhyggeligt igennem, inden du monterer hejsetaljen.  
Gem betjeningsvejledningen for senere anvendelse.

**Transportskader**

Efterse hejsetaljen for transportskader.  
Eventuelle skader skal straks meddeles transportvirksomheden.  
Hejsetaljen er ikke egnet til vedvarende drift.  
Motoren er beskyttet mod overophedning som følge af overbelastning med en temperaturvogter.

**Periodisk drift**

Periodisk drift (S3) betyder, at der skal indlægges afkølingspauser under driften. Ved en maks. tilladt mærkelast på f.eks. 125 kg udgør driftstiden 1 min. og pauseperioden 6 min. i henhold til standard. Øges driftstiden, kobler temperaturvogteren fra p.g.a. den stigende motortemperatur. Først efter en afkølingspause kobler temperaturvogteren til igen automatisk. En lettere belastning af hejsetaljen vil bevirke, at driftstiden øges og pauseperioden reduceres.

**Vigtigt!**

Ved direkte solindfald øges temperaturen i huset kraftigt, hvilket nedsætter driftstiden betydeligt.

**3. Sikkerhedsanvisninger**

**Vigtigt! Før du tager kabelspillet i brug, skal du læse nedenstående sikkerhedsanvisninger; de er helt grundlæggende og modvirker risikoen for elektrisk stød, kvæstelser og brand. Alle anvisninger skal følges!**

1. Undgå overbelastning, overskrid aldrig den maks. bæreevne (se mærkepladen, **ikke** løftebogen!).
2. Hold orden på arbejdsstedet. Uorden på arbejdsstedet øger risikoen for uheld.
3. Vær opmærksom på påvirkninger fra omgivelserne. El-drevet værktøj må ikke udsættes for regn. Brug ikke el-drevet værktøj i våde eller fugtige omgivelser. Sørg for en god belysning. Brug ikke el-drevet værktøj i nærheden af brændbare væsker eller gasser.
4. Beskyt dig mod elektrisk stød. Undgå kropsberøring af jordforbundne dele.
5. Hold børn på afstand! Lad ikke andre personer berøre værktøj eller ledninger, hold andre på afstand af arbejdsstedet.
6. Bær egnet arbejdstøj. Undgå tøj, som fylder meget, og smykker.
7. Ledningen må ikke anvendes til andre formål. Løft ikke værktøjet i ledningen, og hiv ikke i ledningen, når du tager stikket

**DK**

- ud af stikkontakten. Beskyt ledningen mod varme, olie og skarpe kanter.
8. Sørg for at pleje værktøjet omhyggeligt. Hold værktøjet rent; det gør arbejdet lettere og mere sikkert. Kontroller med jævne mellemrum stik og ledning; skal skiftes ud af autoriseret fagmand, hvis de er beskadigede. Kontroller med jævne mellemrum forlængerledningen; skal skiftes ud, hvis den er beskadiget.
  9. Træk stikket ud af stikkontakten, når værktøjet ikke bruges.
  10. Forlængerledning ved udendørs arbejde. Til udendørs arbejde skal forlængerledningen være særlig godkendt og være tilsvarende mærket (op til 20 m Ø 1,5 mm<sup>2</sup>, 20 - 50 m Ø 2,5 mm<sup>2</sup>)
  11. Vær altid opmærksom. Hold øje med dit arbejde. Brug din sunde fornuft. Brug ikke hejsetaljen, hvis du er ukoncentreret.
  12. Kontroller hejsetaljen for skader. Inden værktøjet tages i brug igen, skal sikkerhedsanordningerne være i orden; kontroller omhyggeligt, om de virker, som de skal. Kontroller, at bevægelige dele fungerer ordentligt, at de ikke sidder i klemme nogen steder, og at alle dele er intakte. Alle dele skal være monteret korrekt for at sikre, at hejsetaljen kan fungere under optimale betingelser.
  13. Beskadigede sikkerhedsanordninger og dele skal repareres eller udskiftes på autoriseret kundeserviceværksted, med mindre andet er angivet i betjeningsvejledningen. Beskadigede kontakter skal skiftes ud på autoriseret kundeserviceværksted. Brug ikke værktøj, hvor afbryderen ikke kan slås til og fra.
  13. Tovet må ikke vikles så langt ud, at det vikler sig op igen i modsat retning ? tovet bøjer om. Retningen på tovet vender sig, endestopafbryderen er uden funktion; tovet bøjer om. Der skal altid være mindst 3 omdrejninger tilbage på tromlen. Når den røde ende af tovet bliver synlig, må tovet ikke vikles længere ud!
  14. Hejsetaljens elektromotor er beskyttet mod overbelastning med en termoafbryder. Når termoafbryderen aktiveres, standser hejsetaljen. Først efter en afkølingspause (ca. 5 min.) kan hejsetaljen tages i brug igen.
  15. Tovet vikles op som vist fig. 3.
  16. Beskadigede dele skal skiftes ud med det samme.
  17. Reparationer og vedligeholdelsesarbejde skal udføres af autoriseret værksted. Dette el-værktøj imødekommer kravene i gældende sikkerhedsbestemmelser. Reparation *skal* udføres af en el-fagmand, ellers er der fare for personskade.

18. Brug kun originale reservedele.
19. Forsøg aldrig selv at udbedre skader (garanti- og sikkerhedsstab).
20. Udsæt ikke hejseværket for unødigt vejrlig, solindfald, støv og kulde.
21. Hejseværket må ikke sprøjtes til med vand eller dyppes i væske. Brug ikke hejseværket i regn- eller tordenvejr!
22. Hejseværket bør så vidt muligt anvendes og opbevares i tørre lokaler.
23. Det er forbudt at ændre på hejseværkets tekniske egenskaber.
24. Brug kun hejseværket til formål, det er beregnet til. Brug ikke hejseværket til uegnede formål. Hejseværket må ikke benyttes til transport af personer.
25. Undgå at stå eller arbejde neden under løftet last.

**DK****4. Tekniske data**

	Uten styretrisse	Med styretrisse
Bæreevne	300 kg	600 kg
Maks. løftehøjde	12 m	6 m
Gennemsnitlig løftehastighed	10 m/min.	5 m/min.
Tovlængde	12,5 m	
Ikke selvdrejende stålkabel CK 45 Ø	5,6 mm	
Kablets trækmodstand	4000 kg	
Elektromotor: Netspænding	230 V - 50 Hz	
Effekt	P <sub>1</sub> 1600 W	
Kapslingsklasse	IP 54	
Isolationsklasse	KL <B>	
Periodisk drift	S3 20% - 10 min.	
Nominel styrke	≥ 1770 N/mm <sup>2</sup>	
Motorklasse	1 Em	



## 5. Idriftsættelse

Kontroller, at netspændingen på stedet svarer til angivelsen på hejseværkets mærkeplade. Det elektriske anlæg skal sikres med en overstrømsbeskyttelsesafbryder på 10 A. Et fejlstrømsrelæ (HFI-relæ) vil sikre ekstra personbeskyttelse. Kontroller, at afbryderen er slået fra, når maskinen tilsættes strømnettet.

### Betjeningsforskrifter

- Betjening af hejseværk må kun foretages af personer, som er fortrolige med betjeningsforskrifterne og kan dokumentere dette.
- Betjeningen skal foretages fra en position, hvor den betjenende person ikke er i fare for at blive ramt af nedstyrtende last.
- Inden en last hæves eller sænkes, skal man forvise sig om, at der ikke opholder sig personer i farezonen.
- Den betjenende person er ansvarlig for, at alt udstyr er i fejlfri stand, f.eks. styretrisser og fastgøringsdele; han er endvidere ansvarlig for, at fastgøringsdelene er sikkert fastgjort til stabile holddepunkter.
- Den betjenende person er ansvarlig for, at den maksimale belastning ikke overskrides. Bæretov og laster må ikke trækkes hen over kanter.
- Den betjenende person skal efterse sikkerhedsanordningerne, inden hejseværket tages i brug.
- Lasten må ikke fastgøres direkte til løftetovet – løftekrogen skal anvendes.
- Den betjenende person skal hele tiden holde øje med, hvordan lasten bevæger sig.
- Hvis den betjenende person ikke har frit udsyn til den op- eller nedadgående bevægelse, skal farezonen spærres af, og en assisterende person, som kan overskue hele arbejdsområdet, skal hidkaldes.
- Den betjenende person skal kunne se enden af laststrækningen for at undgå driftsbetinget aktivering af grænseafbryderen.
- Hvis styrepulten forlades af den betjenende person, mens lasten er hævet, skal farezonen nede under lasten sikres.
- Hejseværk må kun benyttes til hævnings og sænkning af last, transport af personer er forbudt.
- For at undgå overbelastning af hejseværket må lastenheder ikke hægtes sammen.
- Den last, der skal transporteres, skal sættes på fastgøringskrogen, så den sidder stabilt og sikkert.

## 6. Installation

- Den bærende del, som tovrækket skal fastgøres til, skal kunne optage mindst det dobbelte af den forventede last. (Vi anbefaler at spørge en fagmand til råds.)
- Hejsetaljen monteres bedst på en stålørudligger. Det anvendte stålør skal have en diameter på 43 mm og en vægtykkelse på min. 3 mm.
- Udliggeren skal være fast forankret i en væg.

Forankringen skal være tilstrækkelig stabil for at kunne modstå de indvirkende kræfter.

- Sørg for, at hejseværket altid fastgøres vandret og aldrig skråt.
- Sæt løftekrogen (4) ind i krogholderen (10) på støttehuset (15) ved at bruge styretrissen.

## 7. Betjening

1. Inden du påbegynder arbejdet, skal du sikre dig, at betjeningskontakten (8) befinder sig i FRA-position, og at ståltovet (13) er viklet op på hejsetromlen (11), så snoningerne ligger nøjagtigt ved siden af hinanden (se fig. 3). Lad altid mindst 3 snoninger blive tilbage på kabeltromlen for ikke at beskadige kablet.
2. Betjening sker med betjeningskontakten (8) i kontakthuset (7). Skift ikke direkte om fra frem- til tilbage, men lad hejseværket standse helt inden retningsskift.
3. Ved at trykke på nødstopafbryderen (9) kan hejsetaljen kobles fra og sikres mod genindkobling. For at kunne genoptage driften skal nødstopafbryderen først drejes til venstre; herefter frikøbes den røde knap, og hejseværket er klar til brug igen.
4. Når den røde ende af kablet bliver synlig, må kablet ikke vikles længere ud!
5. Hvis kabelspillet ikke umiddelbart er i stand til at løfte en vægt, skal du slukke for kabelspillet med det samme for at undgå beskadigelse og uheld.
6. Sørg for, at lasten sidder sikkert på løftekrogen (4) eller styretrisse (14), og hold dig på afstand af last og ståltovt (13).
7. Ved nedsænkning af last skal du være opmærksom på, at hejsetaljen kan fortsætte nogle centimeter efter standsnings, så sørg for at stoppe i god tid!
8. Ståltovet (13) må ikke vige mere end 15° ud.
9. Den frithængende betjeningskontakt (8) skal hænge mindst 0,8 m - 1,5 m over jorden.
10. Tovet skal fedtes godt ind under brug, hvilket vil øge dets levetid betydeligt.

## 8. Vedligeholdelse

1. Kontroller regelmæssigt ståltovet (13) for skader i hele dets længde samt endestopafbryderens (5) funktionsevne (lad kabelspillet trække op, indtil frakoblingsvægten (12) aktiverer frakoblingsbøjlen (3)).
2. Er ståltovet (13) beskadiget (bøjet om eller optrævlet, se fig. 4), skal det skiftes ud med en original reservedel. Lad et autoriseret værksted skifte tovet ud. Ved montering af tovet er det yderst vigtigt at huske frakoblingsvægten (12) for at sikre endestop.
3. Lejet til styretrissen (14) skal smøres med olie med regelmæssige mellemrum.
4. Kontroller, om alle mekaniske komponenter i spillet går let, mens hejseværket er slukket.
5. Hejseværket skal efterses af en fagmand mindst en gang om året. Resultatet af eftersynet skal indføres i en testbog.

**DK**

### 9. Forbindelsesdiagram

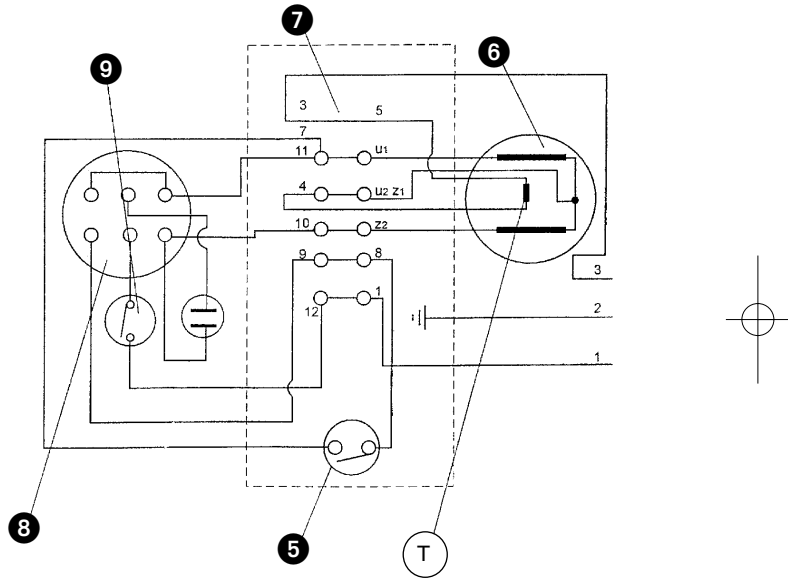

## 10. Checkliste

Kære kunde!

For at undgå person- og tingsskade er driftsherren forpligtet til at holde hejseværket i funktionsdygtig og ordentlig stand. Nedenstående checkliste bør med regelmæssige mellemrum, som fastlægges nærmere af driftsherren, gennemgås som testgrundlag og dokumentation. Konstaterede mangler skal omgående udbedres på autoriseret værksted.

	Dato		Dato		Dato	
	<input type="text"/>	<input type="text"/>	<input type="text"/>	<input type="text"/>	<input type="text"/>	<input type="text"/>
<b>Ståltov:</b>						
Enkeltråd kontrolleret	<input type="radio"/> ja	<input type="radio"/> nej	<input type="radio"/> ja	<input type="radio"/> nej	<input type="radio"/> ja	<input type="radio"/> nej
Ståltov efterset for knæk	<input type="radio"/> ja	<input type="radio"/> nej	<input type="radio"/> ja	<input type="radio"/> nej	<input type="radio"/> ja	<input type="radio"/> nej
Ståltov efterset for snoninger	<input type="radio"/> ja	<input type="radio"/> nej	<input type="radio"/> ja	<input type="radio"/> nej	<input type="radio"/> ja	<input type="radio"/> nej
Presninger kontrolleret	<input type="radio"/> ja	<input type="radio"/> nej	<input type="radio"/> ja	<input type="radio"/> nej	<input type="radio"/> ja	<input type="radio"/> nej
<b>Løftekrog:</b>						
Krog undersøgt for revner og sprækker	<input type="radio"/> ja	<input type="radio"/> nej	<input type="radio"/> ja	<input type="radio"/> nej	<input type="radio"/> ja	<input type="radio"/> nej
Krog undersøgt for brud	<input type="radio"/> ja	<input type="radio"/> nej	<input type="radio"/> ja	<input type="radio"/> nej	<input type="radio"/> ja	<input type="radio"/> nej
Låsefjeder kontrolleret	<input type="radio"/> ja	<input type="radio"/> nej	<input type="radio"/> ja	<input type="radio"/> nej	<input type="radio"/> ja	<input type="radio"/> nej
<b>Ledning:</b>						
Netledning kontrolleret	<input type="radio"/> ja	<input type="radio"/> nej	<input type="radio"/> ja	<input type="radio"/> nej	<input type="radio"/> ja	<input type="radio"/> nej
Kontaktledning kontrolleret	<input type="radio"/> ja	<input type="radio"/> nej	<input type="radio"/> ja	<input type="radio"/> nej	<input type="radio"/> ja	<input type="radio"/> nej
<b>Endestop:</b>						
Endestop afprøvet	<input type="radio"/> ja	<input type="radio"/> nej	<input type="radio"/> ja	<input type="radio"/> nej	<input type="radio"/> ja	<input type="radio"/> nej
<b>Betjeningsdel:</b>						
Kontaktbus kontrolleret	<input type="radio"/> ja	<input type="radio"/> nej	<input type="radio"/> ja	<input type="radio"/> nej	<input type="radio"/> ja	<input type="radio"/> nej
Trykknop kontrolleret	<input type="radio"/> ja	<input type="radio"/> nej	<input type="radio"/> ja	<input type="radio"/> nej	<input type="radio"/> ja	<input type="radio"/> nej
<b>Samledåse:</b>						
Samledåse efterset for brud	<input type="radio"/> ja	<input type="radio"/> nej	<input type="radio"/> ja	<input type="radio"/> nej	<input type="radio"/> ja	<input type="radio"/> nej
<b>Bremse:</b>						
Bremse afprøvet	<input type="radio"/> ja	<input type="radio"/> nej	<input type="radio"/> ja	<input type="radio"/> nej	<input type="radio"/> ja	<input type="radio"/> nej
<b>Ventilatorskærm:</b>						
Ventilatorskærm fri for snavs	<input type="radio"/> ja	<input type="radio"/> nej	<input type="radio"/> ja	<input type="radio"/> nej	<input type="radio"/> ja	<input type="radio"/> nej
<b>Fastspændingsskruer:</b>						
Skruer kontrolleret	<input type="radio"/> ja	<input type="radio"/> nej	<input type="radio"/> ja	<input type="radio"/> nej	<input type="radio"/> ja	<input type="radio"/> nej
Bæreelementer og montage dele kontrolleret	<input type="radio"/> ja	<input type="radio"/> nej	<input type="radio"/> ja	<input type="radio"/> nej	<input type="radio"/> ja	<input type="radio"/> nej
Hejseværk efterset for rust og korrosion	<input type="radio"/> ja	<input type="radio"/> nej	<input type="radio"/> ja	<input type="radio"/> nej	<input type="radio"/> ja	<input type="radio"/> nej
Apparatus kontrolleret for utætheder	<input type="radio"/> ja	<input type="radio"/> nej	<input type="radio"/> ja	<input type="radio"/> nej	<input type="radio"/> ja	<input type="radio"/> nej

**E****1. Descripción del aparato (fig. 1/2)**

1. Estribo de fijación
2. Tornillos hexagonales
3. Estribo de desconexión
4. Gancho de carga
5. Interruptor final
6. Motor
7. Caja de interruptor
8. Interruptor de control
9. Interruptor de PARO DE EMERGENCIA
10. Sujeción gancho
11. Tambor de cable
12. Peso de desconexión
13. Cable de acero
14. Rodillo de reenvío
15. Caja portadora

**2. Generalidades****¡Atención!**

El elevador de cable ha sido diseñado exclusivamente para el uso doméstico!  
No ha sido previsto para un uso industrial ininterumpido.

Antes de proceder a su fijación y a su puesta en marcha, lea detenidamente el manual de instrucciones y guárdelo en lugar seguro.

**Daños producidos por el transporte**

Compruebe que el aparato no haya sufrido ningún daño por el transporte.

Comunique inmediatamente los daños eventuales a la empresa transportista.

El elevador de cable no es adecuado para funcionar de forma continua. El motor del elevador de cable está protegido por medio de un controlador de temperatura contra un posible sobrecalentamiento por sobrecarga.

**Régimen de funcionamiento discontinuo**

El régimen de funcionamiento discontinuo (S3) prevé la existencia de pausas durante el funcionamiento para permitir un enfriamiento del motor. Con una carga nominal máx. permitida de, por ej., 125 kg el tiempo de funcionamiento según la norma es de 1 minuto y el tiempo de reposo, de 6 minutos. Si aumenta el tiempo de funcionamiento, el controlador térmico desconectará el motor, debido a su creciente temperatura. El controlador térmico volverá a conectarse de forma autónoma una vez que haya transcurrido una pausa de enfriamiento. Siempre que el elevador de cable lleve sólo una carga reducida, aumentará el tiempo de funcionamiento y disminuirá el de reposo.

**¡Atención!**

Si el aparato se expone directamente a las radiaciones solares, la temperatura de la caja aumenta considerablemente, viéndose disminuido ostensiblemente el tiempo de funcionamiento.

36

**3. Instrucciones de seguridad**

**¡Atención! Siempre que se trabaje con aparatos eléctricos se tendrán en cuenta las siguientes medidas de seguridad básicas para evitar descargas eléctricas o cualquier riesgo de accidente y de incendio. Lea y observe estas instrucciones antes de utilizar el aparato.**

1. No sobrecargue el aparato, no supere el valor máx. de capacidad de carga (véase la placa de identificación, ¡no en el gancho de carga!).
2. Mantenga ordenada su zona de trabajo. El desorden en la zona de trabajo podría provocar accidentes.
3. ¡Tenga en cuenta las condiciones ambientales en las que trabaja! No exponga herramientas eléctricas a la lluvia. No utilice herramientas eléctricas en un ambiente húmedo o mojado. Procure que la zona de trabajo esté bien iluminada. No utilice herramientas eléctricas cerca de líquidos o gases inflamables.
4. ¡Protéjase contra las descargas eléctricas! Evite el contacto corporal con piezas que lleven toma de tierra.
5. ¡Mantenga el aparato fuera del alcance de los niños! No permita que otras personas toquen la herramienta o el

**E**

- cable, manténgalas apartadas de su zona de trabajo.
6. Póngase ropa de trabajo adecuada. No lleve ropa holgada ni joyas mientras trabaja.
  7. No utilice el cable de forma inapropiada. No sostenga la herramienta por el cable, y no lo utilice para tirar del enchufe. Protéjalo del calor, del aceite y de superficies cortantes.
  8. Lleve a cabo un mantenimiento cuidadoso de la herramienta. Conserve el aparato limpio para realizar así un buen trabajo de forma segura. Controle regularmente el enchufe y el cable, y haga que un especialista reconocido los sustituya en caso de que estos hayan sufrido algún daño. Controle las alargaderas regularmente y sustituya aquellas que estén dañadas.
  9. Retire el enchufe de la toma de corriente cuando no utilice la máquina.
  10. Alargaderas para aire libre. Si trabaja al aire libre, utilice únicamente alargaderas homologadas a tal efecto y correspondientemente marcadas (hasta 20 m Ø 1,5 mm<sup>2</sup>, 20 - 50 m Ø 2,5 mm<sup>2</sup>)
  11. Esté constantemente atento. Observe atentamente su trabajo. Actúe de forma razonable. No utilice el elevador de cable cuando no esté concentrado.
  12. Compruebe si el aparato ha sufrido daños. Antes de seguir utilizando el aparato, compruebe cuidadosamente que los dispositivos de protección funcionen de forma adecuada y según las normas. Compruebe si las piezas móviles funcionan correctamente, sin atascarse o si hay piezas dañadas. Todas las piezas deben montarse de forma correcta para garantizar un funcionamiento óptimo del aparato. Las piezas o dispositivos de protección dañados se deben reparar o sustituir en un taller de asistencia técnica al cliente, a menos que en el manual de instrucciones se indique otra cosa. Los interruptores averiados deben sustituirse en un taller de asistencia técnica al cliente. No utilice herramientas en las que el interruptor no funcione.
  13. No desenrolle excesivamente el cable de forma que se vuelva a enrollar en sentido opuesto, provocando así la deformación del cable. Asimismo se invierte la dirección de desplazamiento en sentido ascendente y descendente, el interruptor de fin de carrera no funciona; el cable se deforma. Siempre han de quedar 3 vueltas como mínimo en el tambor. Si aparece el extremo rojo del cable, ¡no siga desenrollando!
  14. El motor eléctrico del elevador de cable está protegido contra

**E**

sobrecarga mediante unguardamotor. Al actuar el guardamotor térmico, el elevador de cable se detiene. El elevador de cable sólo puede volver a ser activado una vez transcurrida una pausa de enfriamiento (aprox. 5 minutos).

15. El cable se ha de enrollar como se indica en la fig. 3.
16. Las piezas deterioradas han de ser sustituidas inmediatamente.
17. Las reparaciones y los trabajos de mantenimiento solo serán llevados a cabo por electricistas profesionales y en talleres especializados. Esta herramienta eléctrica cumple las normas de seguridad en vigor. Las reparaciones sólo puede llevarlas a cabo un electricista especializado, ya que de otro modo el operario podría sufrir algún accidente.
18. Utilice únicamente piezas de recambio originales.
19. En ningún caso llevará a cabo reparaciones usted mismo (pérdida de garantía y seguridad).
20. No exponga el elevador de forma innecesaria a la intemperie, a las radiaciones solares, al polvo o al frío.
21. Bajo ningún pretexto se rociará el elevador con agua o se sumergirá en líquido alguno.  
¡No trabaje con el elevador en caso de lluvia o tormenta!

22. En la medida de lo posible, el elevador debería utilizarse y conservarse en recintos secos.
23. No efectúe modificaciones estructurales en el elevador.
24. No utilice el aparato de forma inapropiada. No use el elevador de cable para fines o trabajos para los que no esté indicado. El elevador de cable no se utilizará para transportar personas.
25. No se realizarán trabajos bajo cargas elevadas y se mantendrá alejada a cualquier persona de sus inmediaciones.

## 4. Características técnicas

	Sin rodillo de reenvío	Con rodillo de reenvío
Capacidad de carga	500 kg	1000 kg
Altura máx.	12 m	6 m
Velocidad de elevación media	10 m/min.	5 m/min.
Longitud de cable	12,5 m	
Cable de acero sin autorrotación CK 45 Ø	5,6 mm	
Resistencia a la rotura del cable	4000 kg	
Motor eléctrico:	230 V - 50 Hz	
Tensión de red	P <sub>1</sub> 1600 W	
Potencia	IP 54	
Categoría de protección	KL <B>	
Régimen de funcionamiento discontinuo	S3 20% - 10 min.	
Categoría de mecanismo de propulsión	1 Em	

**E****5. Puesta en marcha**

Cerciórese de que la tensión de red coincida con el valor indicado en la placa de identificación del elevador de cable.

Proteja por fusible su instalación eléctrica con un disyuntor de sobrecorriente de 10 A. El régimen de funcionamiento ofrece una protección personal adicional con un interruptor de corriente por defecto (interruptor Fi).

Asegúrese de que el interruptor esté desconectado antes de enchufar la máquina.

**Instrucciones para el servicio**

- Solo se permite la utilización de elevadores a aquellas personas que puedan acreditar estar en conocimiento de las instrucciones de servicio.
- La persona que opere el elevador debe colocarse siempre fuera del alcance de la carga en caso de caída de la misma.
- Antes de elevar o hacer descender una carga es preciso asegurarse de que no haya ninguna persona en la zona de peligro.
- La persona encargada de operar el elevador es responsable de que el aparato se encuentre en perfecto estado, incluyendo tanto piezas de sujeción y rodillos de reenvío como una fijación segura en puntos de apoyo estables.
- La persona encargada de operar el elevador es responsable de que no se supere la carga máxima admitida. Los cables portadores y las cargas se harán pasar sobre aristas bajo ningún pretexto.
- La persona encargada de operar el elevador ha de comprobar que se cumplan las disposiciones sobre seguridad antes de que el elevador entre en funcionamiento.
- La carga no se fijará directamente al cable de elevación, sino al gancho de carga.
- La persona encargada de operar el elevador ha de efectuar en todo momento un seguimiento visual del movimiento de la carga.
- En caso de que el operario no pueda controlar el movimiento de ascenso o descenso, es preciso impedir el acceso a la zona de peligro y colocar indicadores que permitan un control visual del campo de acción.
- La persona encargada de operar el elevador ha de poder ver el final del recorrido de la carga para evitar la activación del fin de carrera con PARO DE EMERGENCIA.
- Si el operario abandona el puesto de mando estando una carga en suspensión, se habrá de proceder a asegurar la zona de peligro bajo la carga.
- Los elevadores se han de utilizar exclusivamente para la elevación y descenso de cargas, queda terminantemente prohibido el transporte de personas.
- Es imprescindible evitar que la carga quede enganchada para no sobrecargar el elevador.
- La carga a desplazar ha de encontrarse en todo momento suspendida de forma firme y segura al gancho.

**6. Instalación**

- La pieza portante a la que se ha de fijar el cable ha de poder soportar como mínimo el doble de la carga prevista. (Le recomendamos dejarse asesorar por un especialista.)
- El montaje del elevador de cable se realiza preferentemente sobre una pluma de tubos de acero. El tubo de acero empleado ha de disponer de un diámetro de 60 (60x60) mm y de un espesor de pared mín. de 4 mm.
- La pluma ha de encontrarse firmemente sujeta a una pared. Se ha de efectuar un anclaje con la estabilidad necesaria como para poder soportar las fuerzas que intervengan.
- Tenga en cuenta que el aparato se ha de fijar siempre en posición horizontal y nunca inclinado.
- Al utilizar el rodillo de reenvío, cuelgue el gancho de carga (4) en la sujeción para gancho (10) de la caja portadora (15).

**7. Manejo**

1. Antes de comenzar a trabajar, cerciórese de que el interruptor de mando (8) se encuentre en posición OFF y de que el cable de acero (13) esté perfectamente enrollado vuelta sobre vuelta en el tambor de cable (11) (véase fig. 3). Al desenrollar, deje siempre como mínimo 3 vueltas en el tambor para que el cable no se dañe.
2. El manejo se lleva a cabo con el interruptor (8) situado en su caja protectora (7), que se dispone según el sentido de avance. No pase directamente de una conexión en avance a una de retroceso; empiece siempre en una posición intermedia.
3. Pulsando el interruptor de PARO DE EMERGENCIA (9) se puede desconectar el elevador de cable, evitando una nueva puesta en marcha inadvertida. Para poder volver a operar el elevador de cable, en primer lugar se ha de girar el interruptor de PARO DE EMERGENCIA hacia la izquierda, de este modo se vuelve a salir la tecla roja y el elevador de cable queda operativo.
4. Si aparece el extremo rojo del cable, ¡no se podrá seguir desenrollando el cable bajo ningún pretexto!
5. Si el torno de cable no puede elevar inmediatamente un peso, desconecte en seguida el torno para evitar que se produzcan daños o accidentes.
6. Procure que la carga se encuentre sujeta de forma segura al gancho (4) o en el rodillo de reenvío (14) y manténgase en todo momento alejado de la carga y del cable de acero (13).
7. Durante el descenso de una carga es preciso tener en cuenta que el elevador de cable pueda avanzar unos centímetros más al detenerse, ¡de ahí la importancia de detenerla en el momento oportuno!
8. Procure que el cable de acero (13) no supere los 15° de desviación.
8. El interruptor de mando (8) que se halla colgando libremente se debe encontrar a una distancia mín.



de entre 0,8 m y 1,5 m del suelo.

8. Es preciso engrasar bien la cadena durante el funcionamiento para poder alargar de forma considerable la vida útil de dicha cadena.

## 8. Mantenimiento

1. Compruebe con regularidad que el cable (13) no esté deteriorado en ninguno de sus puntos y que el interruptor final (5) se encuentre operativo (el torno de cable se eleva hasta que el peso de desconexión (12) activa el estribo (3)).
2. Si el cable de acero se encuentra deteriorado (13) (deformado o partido, véase fig. 4), se ha de sustituir por una pieza de recambio original. El cable se ha de cambiar en un taller especializado. Al proceder al montaje del cable no se puede olvidar de ningún modo el peso de desconexión (12) para garantizar una desconexión final segura.
3. Aplique regularmente un poco de aceite al rodamiento del rodillo de reenvío (14).
4. Compruebe que todas las piezas mecánicas del torno funcionen suavemente, para ello desconecte primero el aparato.
5. El aparato ha de ser sometido a la revisión de un experto como mínimo una vez al año. Los resultados de la revisión han de ser registrados en un libro de control.

**E**

**9. Esquema de conexiones**

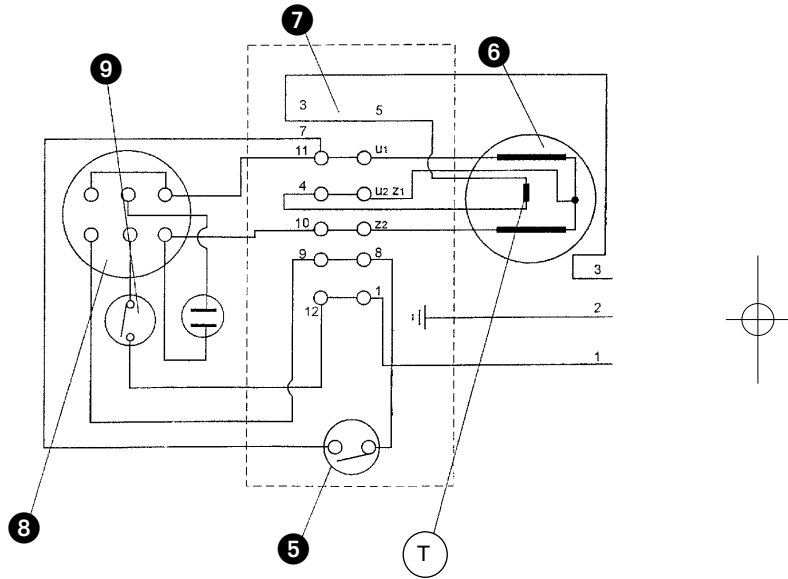

## 10. Listado de comprobación

Estimado cliente:

Para evitar eventuales daños materiales y personales, el operario del elevador de cable tiene la obligación de mantener el aparato en perfecto estado de funcionamiento. El siguiente listado de comprobación debería servir como referencia y registro de control documentado para la revisión a efectuar a intervalos regulares por el propietario del elevador. Las deficiencias registradas han de ser eliminadas inmediatamente en un taller especializado.

	Fecha		Fecha		Fecha	
	<input type="text"/>		<input type="text"/>		<input type="text"/>	
<b>Cable metálico:</b>						
Comprobación alambre por alambre	<input type="radio"/> sí	<input type="radio"/> no	<input type="radio"/> sí	<input type="radio"/> no	<input type="radio"/> sí	<input type="radio"/> no
Comprobación de ausencia de pliegues en el cable	<input type="radio"/> sí	<input type="radio"/> no	<input type="radio"/> sí	<input type="radio"/> no	<input type="radio"/> sí	<input type="radio"/> no
Comprobación ausencia de torsión en cable metálico	<input type="radio"/> sí	<input type="radio"/> no	<input type="radio"/> sí	<input type="radio"/> no	<input type="radio"/> sí	<input type="radio"/> no
Comprobación de los cierres extremos del cable	<input type="radio"/> sí	<input type="radio"/> no	<input type="radio"/> sí	<input type="radio"/> no	<input type="radio"/> sí	<input type="radio"/> no
<b>Gancho de carga:</b>						
Comprobación fisuras en gancho	<input type="radio"/> sí	<input type="radio"/> no	<input type="radio"/> sí	<input type="radio"/> no	<input type="radio"/> sí	<input type="radio"/> no
Comprobación roturas en gancho	<input type="radio"/> sí	<input type="radio"/> no	<input type="radio"/> sí	<input type="radio"/> no	<input type="radio"/> sí	<input type="radio"/> no
Comprobación muelle de retención	<input type="radio"/> sí	<input type="radio"/> no	<input type="radio"/> sí	<input type="radio"/> no	<input type="radio"/> sí	<input type="radio"/> no
<b>Conductores:</b>						
Comprobación cable red	<input type="radio"/> sí	<input type="radio"/> no	<input type="radio"/> sí	<input type="radio"/> no	<input type="radio"/> sí	<input type="radio"/> no
Comprobación cable al interruptor	<input type="radio"/> sí	<input type="radio"/> no	<input type="radio"/> sí	<input type="radio"/> no	<input type="radio"/> sí	<input type="radio"/> no
<b>Desconexión final:</b>						
Comprobación desconexión final	<input type="radio"/> sí	<input type="radio"/> no	<input type="radio"/> sí	<input type="radio"/> no	<input type="radio"/> sí	<input type="radio"/> no
<b>Elemento de control:</b>						
Comprobación desconexión final	<input type="radio"/> sí	<input type="radio"/> no	<input type="radio"/> sí	<input type="radio"/> no	<input type="radio"/> sí	<input type="radio"/> no
Comprobación pulsador	<input type="radio"/> sí	<input type="radio"/> no	<input type="radio"/> sí	<input type="radio"/> no	<input type="radio"/> sí	<input type="radio"/> no
<b>Caja de toma de corriente:</b>						
Comprobación de roturas en caja de toma de corriente	<input type="radio"/> sí	<input type="radio"/> no	<input type="radio"/> sí	<input type="radio"/> no	<input type="radio"/> sí	<input type="radio"/> no
<b>Freno:</b>						
Comprobación freno	<input type="radio"/> sí	<input type="radio"/> no	<input type="radio"/> sí	<input type="radio"/> no	<input type="radio"/> sí	<input type="radio"/> no
<b>Capota de ventilador:</b>						
Ausencia de impurezas en la capota del ventilador	<input type="radio"/> sí	<input type="radio"/> no	<input type="radio"/> sí	<input type="radio"/> no	<input type="radio"/> sí	<input type="radio"/> no
<b>Tornillos de fijación:</b>						
Comprobación tornillos	<input type="radio"/> sí	<input type="radio"/> no	<input type="radio"/> sí	<input type="radio"/> no	<input type="radio"/> sí	<input type="radio"/> no
Comprobación elementos portadores y piezas de montaje	<input type="radio"/> sí	<input type="radio"/> no	<input type="radio"/> sí	<input type="radio"/> no	<input type="radio"/> sí	<input type="radio"/> no
Comprobación óxido y corrosión del aparato	<input type="radio"/> sí	<input type="radio"/> no	<input type="radio"/> sí	<input type="radio"/> no	<input type="radio"/> sí	<input type="radio"/> no
Comprobación hermeticidad carcasa del aparato	<input type="radio"/> sí	<input type="radio"/> no	<input type="radio"/> sí	<input type="radio"/> no	<input type="radio"/> sí	<input type="radio"/> no

**FIN****1. Laitteen kuvaus (kuva 1/2)**

1. Kiinnityskaari
2. Kuusikantaruuvit
3. Sammutuskaari
4. Kantokoukku
5. Päätekatkaisin
6. Moottori
7. Katkaisinkotelo
8. Käyttökatkaisin
9. Häätä-Seis-katkaisin
10. Koukunpidike
11. Köysirumpul
12. Sammutuspaino
13. Teräsköysi
14. Kääntörulla
15. Kannatinkotelo

**2. Yleistä****Huomio!**

Taljanosturi on suunniteltu käytettäväksi ainoastaan yksityistaloustalouteen!

Sitä ei ole tarkoitettu pienteollisuuden jatkuvaan käyttöön.

Ennen kiinnitystä ja käyttöönottoa lue tämä käyttöohje huolellia läpi ja säilytä se hyvin.

**Kuljetusvauriot**

Tarkasta, ettei laitteelle ole sattunut kuljetusvaurioita. Jos näin on käynyt, ilmoita vauriot heti kuljetusliikkeelle.

Taljanosturi ei sovellu jatkuvaan käyttöön. Taljanosturin moottori on suojattu ylikuormituksen aiheuttaman ylikuumenemisen varalta lämpötilan valvontaelimellä.

**Jaksoittainen käyttö**

Jaksoittaisessa käytössä (S3) tulee pitää käytön aikana myös jäähdytystaukoja, kuten jo nimestä ilmenee. Kun suurin sallittu nimelliskuorma on esim. 125 kg, niin käyttöaika on vakiona 1 minuutin ja tauko aika 6 minuutin mittainen. Jos käyttöaika ylitetään, niin moottorin lämpötila nousee ja lämpötilan valvontaelin sammuttaa sen. Vasta jäähdytystaun jälkeen lämpötilan valvontaelin käynnistää moottorin automaattisesti uudelleen.

Jos taljanosturia käytetään pienemmällä kuormalla, niin käyttöaika pitenee vastaavasti ja tauko aika lyhenee.

**Huomio!**

Bei direkter Sonneneinstrahlung erhöht sich die Gehäusetemperatur deutlich und dadurch wird auch die Betriebszeit deutlich verringert.

### 3. Turvallisuusmääräykset

**Huomio! Taljanosturia käytettäessä on noudatettava seuraavia periaatteellisia turvallisuusmääräyksiä sähköiskujen sekä tapaturma- ja palovaaran ehkäisemiseksi. Lue nämä määräykset huolella ennen laitteen käyttöönottoa ja noudata niitä.**

1. Älä ylikuormita työkalua, käytä sitä vain korkeintaan suurimpaan sallittuun nostotehoon asti (katso tyyppikilvestä, ei kantokoukusta!).
2. Pidä työalueesi siistinä. Työalueella vallitseva epäjärjestys lisää tapaturman vaaraa.
3. Ota ympäristötekijät huomioon. Älä aseta sähkötyökaluja alttiiksi sateelle. Älä käytä sähkötyökaluja kosteassa tai märässä tilassa. Huolehdi riittävästä valaistuksesta. Älä käytä sähkötyökaluja tulenarkojen nesteiden tai kaasujen lähellä.
4. Suojaudu sähköiskuilta. Vältä koskettamasta vartalollasi maadoitettuihin osiin.
5. Pidä lapset poissa työalueelta! Älä anna muiden henkilöiden koskea työkaluun tai johtoon, älä päästä heitä työalueelle.
6. Käytä tarkoituksenmukaista työasua. Älä käytä löyhiä vaatteita tai heiluvia koruja.
7. Älä käytä laitteen verkkojohtoa väärin. Älä kannata työkalua johdosta äläkä irroita pistoketta

- pistorasiasta vetämällä johdosta. Suojaa johto kuumuu delta, öljyitä ja teräviltä reunoilta.
8. Hoida työkaluasi huolellisesti. Pidä työkalusi puhtaana, jotta voit käyttää sitä turvallisesti. Tarkasta pistoke ja johto säännöllisesti ja anna ammattitaitoisen asentajan vaihtaa ne uusiin, jos ne ovat vahingoittuneet. Tarkasta jatkojohdot säännöllisesti ja vaihda vahingoittuneet johdot uusiin.
  9. Irroita verkkopistoke, kun laitetta ei käytetä.
  10. Ulkona käytettävät jatkojohdot. Käytä ulkona vain tätä varten tehtyjä ja sen mukaisesti merkittyjä jatkojohtoja (1-20 m: Ø 1,5 mm<sup>2</sup>, 20-50 m: Ø 2,5 mm<sup>2</sup>).
  11. Ole aina valppaana. Pidä työtäsi silmällä. Käytä järjeäsi. Älä käytä taljanosturia, jos olet hajamielinen.
  12. Tarkasta, ettei laitteesi ole vahingoittunut. Ennen käytön jatkamista on turvallisuusvarusteiden moitteeton, määräystenmukainen toiminta tarkastettava. Tarkasta, että liikkuvat osat toimivat oikein, eivät juutu kiinni eivätkä ole vahingoittuneet. Kaikkien osien tulee olla oikein asennettu, jotta laitteen käyttöominaisuudet voidaan taata. Vahingoittuneet turvallisuusvarusteet ja osat tulee korjata asiantuntevasti huoltokorjaamossa tai vaihtaa ne siellä uusiin, mikäli käyttöohjeissa ei ole toisin määrätty. Vahingoittuneet katkaisimet tulee vaihtaa uusiin huoltokorjaamossa. Älä käytä työkaluja, joiden katkaisimet eivät toimi moitteettomasti.
  13. Älä päästä köyttä rullalta niin pitkälti, että se kiertyy takaisin päinvastaiseen suuntaan. Nosto- ja laskusuunta kääntyvät, päätekytkimen toiminta katkeaa; köysi taivuu. Rummulla tulee aina olla vielä vähintään 3 kierrosta köyttä. Kun köyden punainen pää tulee näkyviin, on päästö lopetettava heti!
  14. Taljanosturin sähkömoottori on suojattu ylikuormituksen varalta lämpötilan valvontaelimellä. Kun lämpötilan valvontaelin toimii, niin taljanosturi pysähtyy. Taljanosturin käyttöä voidaan jatkaa vasta jäähtytystauon (n. 5 minuuttia) jälkeen.
  15. Kelaa köysi rullalle kuvan 3 mukaisesti.
  16. Anna vaihtaa vahingoittuneet osat heti uusiin.
  17. Anna korjaukset ja huoltotoimet ainoastaan asiantuntevien huoltokorjaamojen toimeksi. Tämä sähkötyökalu vastaa sitä koskevia turvallisuusmääräyksiä. Korjaukset saa suorittaa vain koulutettu sähköalan ammattihenkilö, muuten niistä saattaa aiheutua tapaturmia käyttäjälle.

**FIN**

18. Käytä ainoastaan alkuperäisiä varaosia.
19. Älä koskaan suorita korjauksia itse (takuu raukeaa, turvallisuusvarusteet eivät toimi).
20. Älä aseta nosturia tarpeettomasti alttiiksi huonolle säälle, auringonvalolle, pölylle tai kylmyydelle.
21. Nosturia ei saa koskaan ruis kuttaa vedellä tai upottaa nesteisiin. Älä käytä sitä sateella tai ukkosella!
22. Nosturia tulee käyttää ja säilyttää mahdollisuuksien mukaisesti vain kuivissa tiloissa.
23. Älä muuta missään tapauksessa nosturin teknisiä ominaisuuksia.
24. Käytä laitetta sen käyttötarkoituksen mukaisesti. Älä käytä taljanosturia sellaisiin töihin, joita varten sitä ei ole tehty. Älä kuljeta henkilöitä taljanosturilla.
25. Älä seiso tai työskentele nostetun kuorman alapuolella.

#### 4. Tekniset tiedot

	Ilman kääntö- rullaa	Kääntö- rullaa
Kantokyky	500 kg	1000 kg
Suurin nostokorkeus	12 m	6 m
Keskimääräinen nostonopeus	10 m/min.	5 m/min.
Köyden pituus	12,5 m	
Ei-itsekiertyvä teräskaapeli CK 45 Ø	5,6 mm	
Kaapelin repeytymis- vastus	4000 kg	
Elektromotor: Netzspannung	230 V - 50 Hz	
Teho	P <sub>1</sub> 1600 W	
Suojatyyppi	IP 54	
Eristysluokka	KL <B>	
Jaksottaiskäyttö	S3 20% - 10 min.	
Mootorin luokka	1 Em	

**FIN****5. Käyttöönotto**

Tarkasta, että käytettävissä oleva verkkojännite vastaa taljanosturin tyyppikilvessä ilmoitettua jännitettä. Varmista sähkölaitteistosi ylijännitevarokkeella, teho 10 A. Henkilösuojaa voi tehostaa käyttämällä vuotovirran varokekatkaisinta (FI-katkaisinta). Tarkasta, että katkaisin on kytketty pois, kun kone liitetään verkkovirtaan.

- Poikkitanko tulee kiinnittää lujasti seinään. Kiinnitys tulee suorittaa riittävän lujasti, jotta se varmasti kestää käytössä esiintyvät voimat.
- Huolehdi siitä, että laite kiinnitetään aina vaakasuoraan eikä viistoon.
- Kun käytät kääntöruulaa, pane nostokoukku (4) kannattimen kotelossa (15) olevaan koukun pidikkeeseen (10).

**Bedienungsvorschriften**

- Nosturien käyttö on sallittua vain henkilöille, jotka ovat todistetusti perehtyneet laitteen käyttömääräyksiin.
- Käyttöasema on valittava niin, että nosturin käyttäjälle ei voi syntyä vaaratilanteita alasputoavista kuormista.
- Ennen kuorman nostoa tai laskua on varmistuttava siitä, että nosturin vaara-alueella ei ole ketään.
- Nosturin käyttäjä on vastuussa siitä, että laitteen osat, kuten esim. kääntöruulat ja kiinnitysosat, ovat moitteettomassa kunnossa ja kiinnitettynä tukevasti pitäviin kiintopisteisiin.
- Nosturin käyttäjä on vastuussa siitä, että annettuja kuormarajoituksia noudatetaan. Kantotaljoja tai kuormia ei saa koskaan vetää reunojen ylitse.
- Nosturin käyttäjän tulee tarkastaa turvallisuusvarusteet ennen nosturin käyttöä.
- Kuormaa ei saa koskaan kiinnittää suoraan nostoköydellä, vaan se on aina kiinnitettävä nostokoukkuun.
- Nosturin käyttäjän tulee seurata kuorman liikkumista koko ajan.
- Jos nosturin käyttäjä ei voi nähdä nosto- tai laskuliikettä, niin nosturin vaara-alue on suljettava ja nostotyössä käytettävä avustajaa, joka voi nähdä koko alueen.
- Nosturin käyttäjän tulee voida kuorman siirtotien loppupää, jotta voidaan välttää hätäpäätelykytkimeen ajaminen tavallisen käytön aikana.
- Jos laitteen käyttäjä poistuu ohjauspaneelin luota kuorman ollessa ylösnostettuna, niin kuorman alla oleva vaara-alue tulee sulkea.
- Nostureita saa käyttää vain kuormien nostamiseen ja laskemiseen, henkilöiden kuljetus on ehdottomasti kielletty.
- Kuorman juuttumista kiinni tulee ehdottomasti välttää, jotta nosturi ei ylikuormitu.
- Siirrettävä kuorma tulee aina kiinnittää lujasti ja pitävästi kiinnityskoukkuun.

**6. Asennus**

- Sen kantavan osan, johon taljanosturi kiinnitetään, tulee kantaa vähintään kaksi kertaa odotetun painonin kuorma. (Suosittelemme asiantuntijan arviointia hankkimista.)
- Taljanosturi asennetaan parhaiten teräsputkesta valmistettuun poikkitankoon. Tähän käytetyn teräsputken läpimitan tulee olla vähintään 60 (60x60) mm ja seinämän paksuuden väh. 4 mm.

**7. Käyttö**

1. Varmista ennen työhön ryhtymistä, että käyttökatkaisin (8) on POIS-asennossa ja että teräsköysi (13) on kierretty sileästi köysirummulle (11) tarkalleen kierros kierroksen viereen (kts. kuvaa 3). Jätä aina, myös kun nosturi on ajettu täysin ulos, vähintään 3 köyden kierrosta köysirullalle, jotta köysi ei vahingoitu.
2. Nosturia käytetään kytkentäkotelossa (7) olevan käyttökatkaisimen (8) avulla, jonka asento määräytyy kulkusuunnan mukaan. Älä koskaan kytke laitetta suoraan eteenpäinajosta taaksepäinajoon, vaan pysäytä se välillä.
3. Hätäkatkaisinta (9) painamalla voi taljanosturin sammuttaa ja samalla varmistaa tahattoman uudelleenkäynnistyksen varalta. Tämän jälkeen taljanosturin voi käynnistää uudelleen vain kääntämällä hätäkatkaisinta ensin vasemmalle, tällöin punainen nappi nousee taas ylös ja taljanosturi on valmis käyttöön.
4. Kun köyden punainen loppupää tulee näkyviin, ei köyttä saa enää päästää enempää rullalta!
5. Jos nosturi ei voi nostaa painoa heti, niin sammuta nosturi välittömästi, jotta välttyt vaurioilta ja tapaturmilta.
6. Huolehdi aina siitä, että kuorma on hyvin nostokoukussa (4) tai kääntöruulassa (14), ja pysy itse aina poissa kuorman tai teräsköyden (13) ulottuvilta.
7. Kuormaa laskettaessa on huomattava, että taljanosturi voi liikkua vielä muutaman sentin eteenpäin, siksi se on pysäytettävä riittävän ajoissa!
8. Huolehdi siitä, että teräsköyden (13) kulma ei koskaan ole suurempi kuin 15°.
9. Vapaasti riippuvan käyttökytkimen (8) tulee olla väh. 0,8 m - 1,5 m lattian pinnan yläpuolella.
10. Köysi tulee rasvata käytön aikana hyvin, täten voidaan köyden kestoaikaa pidentää huomattavasti.

**8. Huolto**

1. Tarkasta teräsköyden (13) kunto koko pituudeltaan säännöllisin väliajoin, samoin pätekytkimen (5) toimintakyky. (Nosta nosturia ylös, kunnes katkaisupaino (12) toimentaa katkaisukaarivivun (3)).
2. Jos teräsköysi (13) on vahingoittunut (taittunut, tai säikeet katkeilleet, kts. kuvaa 4)), niin se on vaihdettava alkuperäisvaraosaan. Anna köyden vaihto





alan ammattiliikkeen tehtäväksi. Uutta köyttä asennettaessa ei koskaan saa unohtaa katkaisupainoa (12), jotta katkaisu pääteasemassa on taattu.

3. Käsittele kääntörullan (14) laakeri säännöllisin väliajoin öljyllä.
4. Tarkasta laitteen ollessa sammutettuna, että kaikki nosturin mekaaniset rakenneosat liikkuvat helposti.
5. Vähintään kerran vuodessa tulee asiantuntijan tarkastaa laite. Tarkastuksen tulos tulee merkitä tarkastuspöytäkirjaan.

**FIN**

### 9. Kytentäkaavio

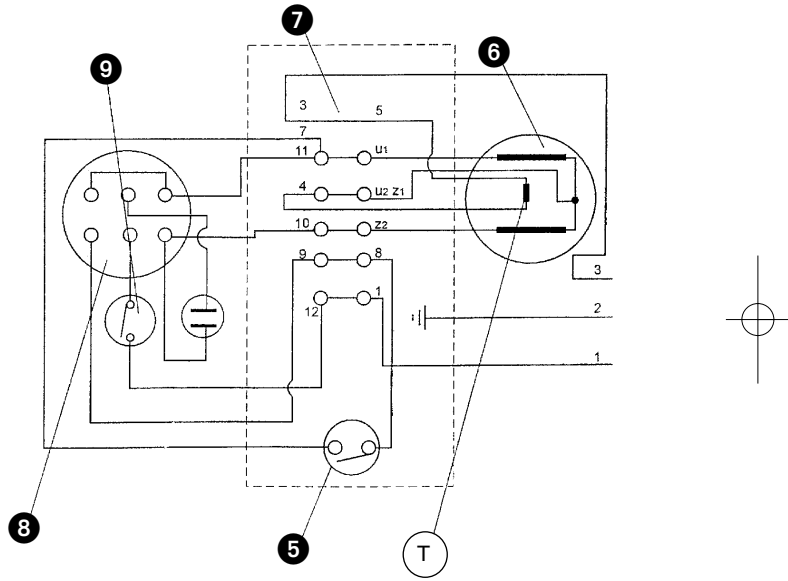

## 10. Tarkastusluettelo

Arvoisa asiakas,  
mahdollisten henkilö- tai tavaravahinkojen välttämiseksi on taljanosturin omistajan velvollisuus huolehtia laitteen toimintakelpoisesta, moitteettomasta kunnosta. Seuraavaan tarkastusluetteloon merkityt kohdat tulee tarkastaa säännöllisin, omistajan määräämin väliajoin, ja täytetty luettelo toimii tarkastuspöytäkirjana sekä korjausdokumentaationa. Havaitut puutteet tulee välittömästi korjata alan asiantuntijaliikkeen toimesta.

	Päiväys		Päiväys		Päiväys	
	<input type="text"/>		<input type="text"/>		<input type="text"/>	
<b>Teräsköysi:</b>						
Säikeet tarkastettut	<input type="radio"/> kyllä	<input type="radio"/> ei	<input type="radio"/> kyllä	<input type="radio"/> ei	<input type="radio"/> kyllä	<input type="radio"/> ei
Tarkastettu, onko köydessä taitteita	<input type="radio"/> kyllä	<input type="radio"/> ei	<input type="radio"/> kyllä	<input type="radio"/> ei	<input type="radio"/> kyllä	<input type="radio"/> ei
Tarkastettu, onko köysi kiertynyt	<input type="radio"/> kyllä	<input type="radio"/> ei	<input type="radio"/> kyllä	<input type="radio"/> ei	<input type="radio"/> kyllä	<input type="radio"/> ei
Tarkastettu puristuskohdat	<input type="radio"/> kyllä	<input type="radio"/> ei	<input type="radio"/> kyllä	<input type="radio"/> ei	<input type="radio"/> kyllä	<input type="radio"/> ei
<b>Nostokoukku:</b>						
Onko koukussa halkeamia	<input type="radio"/> kyllä	<input type="radio"/> ei	<input type="radio"/> kyllä	<input type="radio"/> ei	<input type="radio"/> kyllä	<input type="radio"/> ei
Onko koukussa murtumakohtia	<input type="radio"/> kyllä	<input type="radio"/> ei	<input type="radio"/> kyllä	<input type="radio"/> ei	<input type="radio"/> kyllä	<input type="radio"/> ei
Lukitusjousi tarkastettu	<input type="radio"/> kyllä	<input type="radio"/> ei	<input type="radio"/> kyllä	<input type="radio"/> ei	<input type="radio"/> kyllä	<input type="radio"/> ei
<b>Sähköjohto:</b>						
Verkkojohto tarkastettu	<input type="radio"/> kyllä	<input type="radio"/> ei	<input type="radio"/> kyllä	<input type="radio"/> ei	<input type="radio"/> kyllä	<input type="radio"/> ei
Katkaisimen johto tarkastettu	<input type="radio"/> kyllä	<input type="radio"/> ei	<input type="radio"/> kyllä	<input type="radio"/> ei	<input type="radio"/> kyllä	<input type="radio"/> ei
<b>Päätekatkaisin:</b>						
Päätekatkaisin tarkastettu	<input type="radio"/> kyllä	<input type="radio"/> ei	<input type="radio"/> kyllä	<input type="radio"/> ei	<input type="radio"/> kyllä	<input type="radio"/> ei
<b>Käyttöpaneeli:</b>						
Katkaisinkotelo tarkastettu	<input type="radio"/> kyllä	<input type="radio"/> ei	<input type="radio"/> kyllä	<input type="radio"/> ei	<input type="radio"/> kyllä	<input type="radio"/> ei
Painonapit tarkastettu	<input type="radio"/> kyllä	<input type="radio"/> ei	<input type="radio"/> kyllä	<input type="radio"/> ei	<input type="radio"/> kyllä	<input type="radio"/> ei
<b>Liitäntälaatikko:</b>						
Tarkastettu, onko liitäntälaatikossa murtumia	<input type="radio"/> kyllä	<input type="radio"/> ei	<input type="radio"/> kyllä	<input type="radio"/> ei	<input type="radio"/> kyllä	<input type="radio"/> ei
<b>Jarru:</b>						
Jarru tarkastettu	<input type="radio"/> kyllä	<input type="radio"/> ei	<input type="radio"/> kyllä	<input type="radio"/> ei	<input type="radio"/> kyllä	<input type="radio"/> ei
<b>Tuuletin kupu:</b>						
Tuuletin kupuun ei ole kertynyt likaa	<input type="radio"/> kyllä	<input type="radio"/> ei	<input type="radio"/> kyllä	<input type="radio"/> ei	<input type="radio"/> kyllä	<input type="radio"/> ei
<b>Kiinnitysruuvit:</b>						
Ruuvit tarkastettu	<input type="radio"/> kyllä	<input type="radio"/> ei	<input type="radio"/> kyllä	<input type="radio"/> ei	<input type="radio"/> kyllä	<input type="radio"/> ei
Kanto-osat ja asennusosat tarkastettu	<input type="radio"/> kyllä	<input type="radio"/> ei	<input type="radio"/> kyllä	<input type="radio"/> ei	<input type="radio"/> kyllä	<input type="radio"/> ei
Tarkastettu, onko laitteessa ruostetta tai korroosiota	<input type="radio"/> kyllä	<input type="radio"/> ei	<input type="radio"/> kyllä	<input type="radio"/> ei	<input type="radio"/> kyllä	<input type="radio"/> ei
Laitteen kotelon tiiviys tarkastettu	<input type="radio"/> kyllä	<input type="radio"/> ei	<input type="radio"/> kyllä	<input type="radio"/> ei	<input type="radio"/> kyllä	<input type="radio"/> ei



## 1. Descrizione dell'apparecchio (Fig. 1)

1. Staffa di fissaggio
2. Viti esagonali
3. Staffa di disinserimento
4. Gancio da carico
5. Interruttore di fine corsa
6. Motore
7. Involucro dell'interruttore
8. Interruttore di comando
9. Interruttore d'arresto d'emergenza
10. Supporto del gancio
11. Tamburo di avvolgimento fune
12. Peso di arresto
13. Fune d'acciaio
14. Carrucola
15. Involucro di supporto

## 2. Informazioni generali

### Attenzione!

L'apparecchio di sollevamento a fune è concepito solo per l'impiego domestico privato! Non ne è previsto l'uso permanente per scopi professionali.

Prima di fissare e di mettere in funzione l'apparecchio leggete attentamente le istruzioni per l'uso e conservatele in un luogo sicuro.

### Danni dovuti al trasporto

Esaminate l'apparecchio per verificare l'eventuale presenza di danni dovuti al trasporto. Comunicare immediatamente eventuali danni all'impresa di trasporti.

L'apparecchio di sollevamento a fune non è adatto per l'esercizio continuo. Il motore dell'apparecchio di sollevamento a fune è protetto contro il surriscaldamento dovuto a sovraccarico tramite un controllo automatico di temperatura.

### Il funzionamento a intervalli

Con il funzionamento a intervalli (S3) si intende che durante il funzionamento devono essere fatte anche delle pause di raffreddamento. Con un carico nominale massimo consentito di per es. 125 kg il tempo di esercizio è secondo la norma di 1 minuto e la pausa di 6 minuti. Se il tempo di esercizio viene aumentato il controllo automatico di temperatura si disattiva a causa della temperatura del motore in aumento. Il controllo automatico di temperatura si riattiva automaticamente solo dopo una pausa di raffreddamento. Se si carica l'apparecchio di sollevamento a fune con un peso minore il tempo di esercizio aumenta e la durata della pausa diminuisce.

### Attenzione!

Nel caso di una diretta esposizione ai raggi solari la temperatura dell'involucro esterno aumenta notevolmente e perciò si riduce anche notevolmente il tempo di esercizio.

## 3. Avvertenze di sicurezza

**Attenzione! Usando gli elettro-utensili si devono osservare le seguenti misure basilari di sicurezza per la protezione dalle scosse elettriche, dal pericolo di lesioni e di incendio. Leggete e attenetevi a queste avvertenze prima di usare l'apparecchio.**

1. Non sottoponete il vostro apparecchio ad un carico eccessivo, usatelo solo fino alla portata massima (vedi targhetta, non il gancio di carico)
2. Tenete in ordine la zona di lavoro. Il disordine nella zona di lavoro rappresenta un fattore di rischio.
3. Tenete conto degli influssi ambientali. Non esponete gli elettro-utensili alla pioggia. Non usate gli elettro-utensili in un ambiente umido o bagnato. Assicuratevi che l'illuminazione sia sufficiente. Non usate gli elettro-utensili nelle vicinanze di liquidi o di gas infiammabili.
4. Proteggetevi dalle scosse elettriche. Evitate il contatto con parti collegate a massa.
5. Tenete lontani i bambini! Non permettete ad altre persone di toccare l'apparecchio od il cavo, tenetele lontane dalla vostra zona di lavoro.
6. Portate indumenti di lavoro adatti. Non portate indumenti o gioielli.



7. Non usate il cavo per altri scopi. Non usate il cavo per trasportare l'elettrotensile o per staccare la spina dalla presa di corrente. Proteggete il cavo dal calore, dall'olio e dagli spigoli vivi.
8. Tenete gli utensili con cura. Tenete gli utensili puliti per lavorare bene ed in modo sicuro. Controllate regolarmente la spina ed il cavo e se sono danneggiati fateli sostituire da un tecnico autorizzato. Controllate regolarmente il cavo di prolunga e sostituitelo se danneggiato.
9. Staccate la spina dalla presa di corrente se l'apparecchio non viene usato.
10. Cavo di prolunga all'aperto. All'aperto usate solo cavi di prolunga omologati e contrassegnati in modo corrispondente (fino a 20 m Ø 1,5 mm<sup>2</sup>, 20 - 50 m Ø 2,5 mm<sup>2</sup>)
11. Siate sempre attenti. Osservate il vostro lavoro. Lavorate in modo ragionato. Non usate l'apparecchio di sollevamento a fune se non riuscite a concentrarvi.
12. Controllare che l'apparecchio non presenti danni. Prima di usare di nuovo l'elettrotensile controllate con cura che i dispositivi di protezione siano in ordine ed in grado di funzionare correttamente. Controllate che le parti mobili possano funzionare correttamente, che non siano bloccate oppure che non siano danneggiate. Tutte le parti devono essere montate correttamente affinché possano essere garantite tutte le condizioni dell'apparecchio. Le parti ed i dispositivi di protezione danneggiati devono essere riparati o sostituiti a regola d'arte da un'officina del servizio assistenza clienti, salvo sia indicato diversamente nelle istruzioni per l'uso. Gli interruttori danneggiati devono venire sostituiti da un'officina del servizio assistenza. Non usate utensili per i quali non è possibile accendere e spegnere l'interruttore.
13. Non svolgete così tanta fune che si riavvolga poi nella direzione contraria, perché la fune così si piega e si invertono le estremità di salita e discesa, l'interruttore di finecorsa non ha alcuna funzione; la fune si piega. Sul tamburo devono rimanere almeno 3 avvolgimenti. Quando si vede l'estremità rossa della fune, non continuate più a svolgerla.
14. L'elettromotore dell'apparecchio di sollevamento è protetto da un magnetotermico contro il sovraccarico. L'apparecchio si ferma quando il magnetotermico interviene. Solo dopo una fase di raffreddamento (ca. 5 minuti) si può rimettere in eser-

**I**

cizio l'apparecchio.

15. Avvolgete la fune secondo la Fig. 3.
16. Fate sostituire subito le parti danneggiate.
17. Fate eseguire le riparazioni ed i lavori di manutenzione solo da elettricisti in officine autorizzate. Questo elettroutensile corrisponde alle relative norme di sicurezza. Le riparazioni devono venire eseguite solamente da un tecnico elettricista, altrimenti ne possono derivare incidenti per l'utilizzatore.
18. Usate solamente ricambi originali.
19. Non eseguite voi stessi le riparazioni (perdita della garanzia e riduzione della sicurezza).
20. Non esponete l'apparecchio senza necessità alle intemperie, ai raggi del sole, alla polvere e al freddo.
21. L'apparecchio di sollevamento non deve mai venire lavato con getti d'acqua o venire immerso in liquidi. Non usatelo se esposto alla pioggia o in caso di temporale!
22. L'apparecchio di sollevamento deve venire impiegato e tenuto per quanto possibile in ambienti asciutti.
23. Non modificate in nessun caso la parte tecnica dell'apparecchio di sollevamento.
24. Usate l'apparecchio per lo scopo per cui è stato concepito. Non usate l'apparecchio di sollevamento per scopi ed operazioni diverse da quelle per cui è stato concepito. Non trasportate persone con questo apparecchio.
25. Non sostate o lavorate sotto ad un carico sospeso.

#### 4. Caratteristiche tecniche

	Senza Carrucola	Con Carrucola
Portata	500 kg	1000 kg
Altezza max. sollevamento	12 m	6 m
Velocità media di sollevamento	10 m/min.	5 m/min.
Lunghezza fune	12,5 m	
Fune di acciaio CK 45 Ø antigiro	5,6 mm	
Resistenza della fune alla trazione	4000 kg	
Elettromotore: Tensione di rete:	230 V - 50 Hz	
Potenza	P <sub>1</sub> 1600 W	
Tipo di protezione	IP 54	
Classe di isolamento	KL <B>	
Esercizio ad intervalli	S3 20% - 10 min.	
Gruppo motore classe	1 Em	

**I****5. Messa in esercizio**

Accertatevi che la tensione di rete corrisponda a quella indicata sulla targhetta di identificazione.  
 Proteggete l'impianto elettrico con un interruttore per sovracorrente da 10 A. Un'ulteriore protezione per le persone è rappresentata dall'uso di un interruttore di sicurezza per correnti di guasto (interruttore FI).  
 Accertatevi che l'interruttore sia spento prima di collegare l'apparecchio alla rete elettrica.

**Norme di utilizzo**

L'utilizzo di apparecchi di sollevamento è permesso solo alle persone che dimostrino di essere a conoscenza delle relative norme.

- La posizione di comando deve essere scelta in modo tale che l'eventuale caduta di carichi sollevati non rappresenti un pericolo per l'operatore.
- Prima di sollevare o abbassare un carico vi dovete accertare che non ci siano persone nella zona di pericolo.
- L'operatore dell'apparecchio di sollevamento è responsabile che i dispositivi, come le carrucole e gli elementi di fissaggio, siano in perfetto stato e siano ben fissati ai punti di supporto.
- L'operatore dell'apparecchio di sollevamento è responsabile che il carico massimo non venga superato. Le funi di sollevamento ed i carichi non devono mai venire fatti scorrere su spigoli vivi.
- L'operatore dell'apparecchio deve controllare i dispositivi di sicurezza prima di metterlo in esercizio. Il carico non deve venire mai fissato direttamente alla fune, ma sempre all'apposito gancio.
- L'operatore dell'apparecchio deve sempre tenere sotto controllo il movimento del carico.
- Se l'operatore non può vedere il movimento di sollevamento o abbassamento, si deve delimitare la zona di pericolo e ricorrere ad aiutanti che possano vedere la zona di lavoro.
- L'operatore deve poter vedere la fine del movimento del carico per evitare che altrimenti venga fatto intervenire il finecorsa d'emergenza.
- Si deve delimitare la zona di pericolo al di sotto del carico se l'operatore si allontana dalla zona di comando mentre questo è sospeso.
- Gli apparecchi di sollevamento devono venire usati per abbassare e sollevare carichi, il trasporto delle persone è assolutamente vietato.
- Evitate che il carico si impigli per non sottoporre l'apparecchio a sovraccarico.
- Il carico da movimentare deve venire agganciato sempre bene ed in modo sicuro al gancio di fissaggio.

**6. Installazione**

- La parte portante, alla quale deve venire fissato l'apparecchio di sollevamento, deve potere sostenere per lo meno il doppio del carico previsto (consigliamo di consultarsi con un esperto).

- Il montaggio dell'apparecchio di sollevamento a fune avviene di preferenza ad un tubo di acciaio a sbalzo. Il tubo di acciaio utilizzato deve avere un diametro di 60 (60x60) mm ed uno spessore della parete di almeno 4 mm.
- L'elemento a sbalzo deve essere ben ancorato ad una parete. L'ancoraggio deve venire realizzato in modo stabile per potere sopportare le forze che si sviluppano.
- Fate attenzione che l'apparecchio venga fissato sempre in posizione orizzontale e mai obliqua.
- Se usate la carrucola agganciate il gancio del carico (4) nel supporto apposito (10) dell'involucro (15).

**7. Funzionamento**

1. Prima di iniziare a lavorare accertatevi che l'interruttore di comando (8) sia in posizione OFF e che la fune di acciaio (13) sia avvolta sul tamburo (11) giro dopo giro (vedi Fig. 3). Anche con la fune completamente sbobinata lasciate almeno 3 avvolgimenti sul tamburo in modo da non danneggiarla.
2. L'apparecchio viene fatto funzionare tramite l'interruttore di comando (8) nel relativo involucro (7) che viene azionato a seconda delle necessità. Non passate direttamente dal movimento ascendente a quello discendente, ma fermate prima l'apparecchio.
3. Premendo l'interruttore d'arresto d'emergenza (9) si può disinserire l'apparecchio e bloccarlo in modo che non venga reinserito. Per potere utilizzare di nuovo l'apparecchio, si deve prima ruotare verso sinistra l'interruttore di emergenza; in questo modo il tasto rosso si solleva e l'apparecchio è pronto per essere usato di nuovo.
4. Quando appare l'estremità rossa della fune, non si deve continuare a svolgerla!
5. Se l'apparecchio non riesce a sollevare subito un carico spengnetelo immediatamente per evitare danni ed incidenti.
6. Accertatevi che il carico sia ben fissato al gancio (4) o alla carrucola (14) e tenetevi sempre lontani dal carico e dalla fune di acciaio (13).
7. Nell'abbassare un carico tenete presente che la fune può continuare a svolgersi anche dopo l'arresto e quindi fermatelo per tempo!
8. Fate attenzione che la fune di acciaio (13) non sia in posizione obliqua con un angolo maggiore di 15°.
9. L'interruttore di comando sospeso (8) si deve trovare ad almeno 0,8 - 1,5 m al di sopra del pavimento.
10. Durante l'esercizio, la fune deve essere ben ingrassata, in modo da aumentarne notevolmente la durata.





## 8. Manutenzione

1. Controllate regolarmente che la fune d'acciaio (13) non presenti danni su tutta la sua lunghezza e che il finecorsa (5) funzioni (fate sollevare la fune fino a quando il peso di arresto (12) aziona la staffa di disinserimento (3)).
2. Se la fune di acciaio (13) è danneggiata (piegata o sfilacciata, vedi Fig. 4) deve venire sostituita con un ricambio originale. Fate sostituire la fune in un'officina specializzata. Nel montare la fune non si deve assolutamente dimenticare il peso di arresto (12) per garantire un corretto funzionamento del finecorsa.
3. Applicare regolarmente un po' di olio sul cuscinetto della carrucola (14).
4. Controllate ad apparecchio spento che gli elementi meccanici si muovano liberamente.
5. L'apparecchio deve venire controllato almeno una volta all'anno da un tecnico. Il risultato del controllo deve venire riportato in un verbale di prova.





## 10. Checklist

Ai nostri clienti  
 Per evitare danni alle persone e alle cose l'utilizzatore dell'apparecchio di sollevamento è tenuto a mantenere l'apparecchio in ordine ed in grado di funzionare. La seguente checklist dovrebbe servire come base per i controlli ad intervalli regolari, che verranno fissati dall'utilizzatore, e per la documentazione. I difetti accertati devono venire eliminati subito da un'officina specializzata.

	Data		Data		Data	
	<input type="text"/>	<input type="text"/>	<input type="text"/>	<input type="text"/>	<input type="text"/>	<input type="text"/>
<b>Fune a trefoli:</b>						
controllo singolo trefolo	<input type="radio"/> si	<input type="radio"/> no	<input type="radio"/> si	<input type="radio"/> no	<input type="radio"/> si	<input type="radio"/> no
controllo punti di flessione	<input type="radio"/> si	<input type="radio"/> no	<input type="radio"/> si	<input type="radio"/> no	<input type="radio"/> si	<input type="radio"/> no
controllo che la fune non presenti torsione	<input type="radio"/> si	<input type="radio"/> no	<input type="radio"/> si	<input type="radio"/> no	<input type="radio"/> si	<input type="radio"/> no
controllo compressioni	<input type="radio"/> si	<input type="radio"/> no	<input type="radio"/> si	<input type="radio"/> no	<input type="radio"/> si	<input type="radio"/> no
<b>Gancio da carico:</b>						
controllo che il gancio non presenti fessurazioni	<input type="radio"/> si	<input type="radio"/> no	<input type="radio"/> si	<input type="radio"/> no	<input type="radio"/> si	<input type="radio"/> no
controllo che il gancio non presenti rotture	<input type="radio"/> si	<input type="radio"/> no	<input type="radio"/> si	<input type="radio"/> no	<input type="radio"/> si	<input type="radio"/> no
controllo della molla di arresto	<input type="radio"/> si	<input type="radio"/> no	<input type="radio"/> si	<input type="radio"/> no	<input type="radio"/> si	<input type="radio"/> no
<b>Cavo:</b>						
controllo cavo di alimentazione	<input type="radio"/> si	<input type="radio"/> no	<input type="radio"/> si	<input type="radio"/> no	<input type="radio"/> si	<input type="radio"/> no
controllo cavo di comando	<input type="radio"/> si	<input type="radio"/> no	<input type="radio"/> si	<input type="radio"/> no	<input type="radio"/> si	<input type="radio"/> no
<b>Finecorsa:</b>						
controllo finecorsa	<input type="radio"/> si	<input type="radio"/> no	<input type="radio"/> si	<input type="radio"/> no	<input type="radio"/> si	<input type="radio"/> no
<b>Comandi:</b>						
controllo involucro	<input type="radio"/> si	<input type="radio"/> no	<input type="radio"/> si	<input type="radio"/> no	<input type="radio"/> si	<input type="radio"/> no
controllo tasti	<input type="radio"/> si	<input type="radio"/> no	<input type="radio"/> si	<input type="radio"/> no	<input type="radio"/> si	<input type="radio"/> no
<b>Cassetta di connessione:</b>						
controllo che la cassetta di connessione non presenti rotture	<input type="radio"/> si	<input type="radio"/> no	<input type="radio"/> si	<input type="radio"/> no	<input type="radio"/> si	<input type="radio"/> no
<b>Freno:</b>						
controllo freno	<input type="radio"/> si	<input type="radio"/> no	<input type="radio"/> si	<input type="radio"/> no	<input type="radio"/> si	<input type="radio"/> no
<b>Calotta ventilatore:</b>						
calotta ventilatore pulita	<input type="radio"/> si	<input type="radio"/> no	<input type="radio"/> si	<input type="radio"/> no	<input type="radio"/> si	<input type="radio"/> no
<b>Viti di fissaggio:</b>						
controllo viti	<input type="radio"/> si	<input type="radio"/> no	<input type="radio"/> si	<input type="radio"/> no	<input type="radio"/> si	<input type="radio"/> no
controllo elementi portanti e di montaggio	<input type="radio"/> si	<input type="radio"/> no	<input type="radio"/> si	<input type="radio"/> no	<input type="radio"/> si	<input type="radio"/> no
controllo che l'apparecchio non presenti ruggine e corrosione	<input type="radio"/> si	<input type="radio"/> no	<input type="radio"/> si	<input type="radio"/> no	<input type="radio"/> si	<input type="radio"/> no
controllo della tenuta dell'involucro	<input type="radio"/> si	<input type="radio"/> no	<input type="radio"/> si	<input type="radio"/> no	<input type="radio"/> si	<input type="radio"/> no

**S****1. Beskrivning av maskinen (bild 1/2)**

- 1 Fästbygel
- 2 Sexkantskruvar
- Frånkopplingsbygel
- 3 Lyftkrok
- 4 Ändbrytare
- Motor
- Manöverhandtag
- Manöverknapp
- Nödstopps-brytare
- Krokfäste
- Vajertrumma
- Frånkopplingsvikt
- Stålvajer
- Brytskiva
- Täckkäpa

**2. Allmänt****Obs!**

Elvinschen är endast lämplig för användning i privata hushåll!

Den är inte avsedd för yrkesmässig användning. Innan elvinschen monteras och tas i drift måste du noggrant läsa igenom bruksanvisning. Förvara den därefter på en säker plats.

**Transportskador**

Kontrollera om elvinschen har skadats i transporten. Rapportera ev. skador genast till speditionen. Elvinschen är inte lämpad för kontinuerlig användning. Elvinschens motor skyddas mot överhettning pga. överbelastning med en temperaturvakt.

**Intermittent drift**

Intermittent drift (S3) betyder att avkylningsfaser måste beaktas under drift. Vid max. tillåten nominell last på t ex 150 kg uppgår drifttiden standardmässigt till 1 minut och paustiden till 6 minuter. Om drifttiden förlängs kommer temperaturvakten att slås ifrån när motortemperaturen stiger. Först efter en viss avkylningsfas kopplas temperaturvakten automatiskt in på nytt. Om elvinschen belastas med en lägre last kommer drifttiden att förlängas och paustiden att förkortas.

**Obs!**

Om elvinschen är utsatt för direkt solstrålning kommer kåpans temperatur att öka markant. Detta leder till att drifttiden förkortas kraftigt.

**3. Säkerhetsanvisningar**

**Obs! Vid användning av elvinschen måste följande grundläggande säkerhetsåtgärder beaktas för att skydda användaren mot elektriska stötar, personskador och brandfara. Läs igenom och beakta anvisningarna innan du använder maskinen.**

1. Överbelasta inte maskinen, använd den endast till max. tillåten kapacitet (se typskylt, ej lyftkrok).
2. Håll arbetsområdet i ordning. Dålig ordning på arbetsplatsen leder ofta till olyckor.
3. Tänk på inverkan från omgivningen. Utsätt inte elverktyg för regn. Använd inte elverktyg i fuktig eller våt omgivning. Se till att belysningen är tillräcklig. Använd aldrig elverktyg i närheten av brännbara vätskor eller gaser.
4. Skydda dig mot elektriska stötar. Undvik att röra vid jordade delar.
5. Se till att inga barn finns i närheten! Låt inga andra personer röra vid verktyget eller kabeln och se till att dessa vistas utanför ditt arbetsområde.
6. Bär lämpliga arbetskläder. Bär aldrig löst sittande kläder eller smycken.
7. Använd endast kabeln till avsett ändamål. Bär inte verktyget i kabeln och använd den inte till att dra ut stickkontakten ur vägguttaget. Skydda kabeln

- mot värme, olja och vassa kanter.
8. Vårda ditt verktyg noggrant. Håll dina verktyg vassa och rena för att kunna arbeta bättre och säkrare. Kontrollera stickkontakten och kabeln i regelbundna intervaller. Vid skador får endast en behörig tekniker utföra reparation. Kontrollera förlängningskabeln i regelbundna intervaller och byt ut den om den är skadad.
  9. Dra ut stickkontakten om du inte använder elvinschen.
  10. Förlängningskablar utomhus. Använd endast förlängningskablar som är godkända och märkta för användning utomhus (till 20 m Ø 1,5 mm?, 20 - 50 m Ø 2,5 mm?)
  11. Var alltid uppmärksam. Var medveten om ditt arbete. Var medveten om vilka arbetsuppgifter du vill utföra. Använd inte elvinschen om du är okoncenterad.
  12. Kontrollera din maskin med avseende på skador. Innan du fortsätter att använda maskinen, kontrollera noggrant att skyddsanordningarna fungerar och uppfyller sin avsedda funktion. Kontrollera om de rörliga delarna fungerar eller om de kläms fast eller om vissa delar är skadade. Samtliga delar måste vara rätt monterade för att kunna uppfylla alla krav som ställs på verktyget. Om skyddsanordningar eller andra delar är skadade, lämna in verktyget till en kundtjänstverkstad som antingen byter ut eller reparerar dessa delar, såvida inget annat anges i bruksanvisningen. Skadade strömbrytare måste bytas ut av en kundtjänstverkstad. Använd inte maskinen om strömbrytaren inte kan slås till eller ifrån.
  13. Linda inte av vajern så långt att den lindas upp på motsatta sidan  $\varnothing$  vajern knäcks. Detta innebär att upp- och avlindning skiftas om, ändbrytaren är ur funktion och vajern knäcks. Se till att minst 3 varv vajer alltid finns kvar på trumman. Linda inte av mer vajer när den röda vajeränden syns.
  14. Elvinschens motor skyddas mot överbelastning av en termobrytare. Om termobrytaren löser ut kommer elvinschen att stanna. Efter en avkylningsfas (ca 5 minuter) kan elvinschen användas på nytt.
  15. Linda upp vajern enl. bild 3.
  16. Byt genast ut skadade delar.
  17. Lämna alltid in elvinschen till en behörig elektriker vid en auktoriserad verkstad om vinschen behöver repareras eller underhållas. Detta elverktyg uppfyller gällande säkerhetsbestämmelser. Reparationer får endast genomföras av behörig elektriker eftersom användaren i annat fall kan komma att

**S**

utsätts för fara.

18. Använd endast original-reservdelar.
19. Försök aldrig att reparera på egen hand (garantin upphör att gälla och säkerheten går förlorad).
20. Utsätt aldrig elvinschen för väderlek, solstrålning, damm eller kyla i onödan.
21. Spruta aldrig av elvinschen med vatten och doppa aldrig ned den i vätska. Använd inte elvinschen i regn eller vid åskväder!
22. Om möjligt ska elvinschen användas och förvaras i ett torrt utrymme.
23. Gör under inga som helst omständigheter ingrepp i elvinschens tekniska del.
24. Använd maskinen endast till avsett syfte. Använd endast elvinschen till de arbeten den är avsedd för. Transportera inga personer med elvinschen.
25. Vistas ej och arbeta ej under hängande last.

## 4. Tekniska data

	Utan brytskiva	Med brytskiva
Kapacitet	500 kg	600 kg
Max. lyfthöjd	12 m	6 m
Genomsnittlig lyfthastighet	10 m/min.	5 m/min.
Vajerlängd	12,5 m	
Ej självroterande stålvarer CK 45 Ø	5,6 mm	
Brottlast	4000 kg	
Elmotor:		
Nätspänning:	230 V - 50 Hz	
Effekt	P <sub>1</sub> 1600 W	
Kapslingsklass	IP 54	
Isoleringsklass	KL <B>	
Intermittent drift	S3 20% - 10 min.	
Nominell hållfästhet	≥ 770 N/mm <sup>2</sup>	
Växelklass	1 Em	

**S****5. Driftstart**

Kontrollera att nätspänningen stämmer överens med spänningen som anges på elvinschens typskylt. Skydda din elektriska anläggning med ett överströmskydd på 10 A. En jordfelsbrytare kan erbjuda användaren ytterligare säkerhet. Övertyga dig om att strömbrytaren är fränslagen innan du ansluter maskinen till strömnätet.

**Driftföreskrifter**

- Endast personer som kan påvisa att de känner till driftföreskrifterna får använda vinschar.
- Användaren måste välja en sådan manöverplats så att ev. nedfallande last inte utgör någon fara.
- Innan en last lyfts upp eller sänks ned måste det säkerställas att inga personer befinner sig inom farozonen.
- Användaren av elvinschen är ansvarig för att de tekniska komponenterna är i fullgott skick, dvs. brytskivor och monteringsdelar, samt att dessa har monterats säkert på stabila fästpunkter.
- Användaren är ansvarig för att maximal tillåten belastning inte överskrids. Vajrar och laster får aldrig dras över kanter.
- Innan elvinschen används måste användaren kontrollera att säkerhetsanordningarna fungerar på fullgott sätt.
- Lasten får aldrig fästas direkt i lyftvajern, utan måste alltid fästas i lyftkroken.
- Användaren måste alltid hålla uppsikt över lastens rörelser.
- För det fall att användaren inte kan hålla uppsikt över lasten som sänks eller lyfts, så måste farozonen spärras av och en anvisare tillkallas. Denna anvisare måste vara i stånd att överblicka arbetsområdet.
- Användaren måste kunna se slutet på laststräckan för att undvika att nödstopps-ändbrytaren körs emot.
- Om användaren lämnar manöverpanelen medan lasten fortfarande svävar, så måste farozonen under lasten säkras.
- Vinschar får endast användas till att lyfta och sänka laster. Det är förbjudet att transportera personer.
- För att undvika att vinschen överbelastas, måste man tvunget undvika att lasten kläms fast.
- Lasten som ska transporteras måste alltid hängas in fast och säkert på lyftkroken.

**6. Installation**

- Den bärande delen där vinschen ska monteras, måste kunna ta upp minst det dubbla av den avsedda lasten. (Vi rekommenderar att du frågar en fackman.)
- Elvinschen bör helst monteras på ett stålrör. Detta stålrör måste ha en diameter på 43 mm och en vägg tjocklek på minst 3 mm.
- Flöret måste vara fast förankrat i en vägg.

Förankringen måste vara tillräckligt stabil för att garantera att de krafter som utgår från lasten kan tas upp.

- Se till att vinschen alltid monteras vägrätt och inte snett.
- Om en brytskiva används, häng in lyftkroken (4) i täckkåpens (15) krokfäste (10).

**7. Användning**

1. Kontrollera innan du börjar att manöverknappen (8) befinner sig i läge FRÅN och att stålvajern (13) har lindats upp exakt på vajertrumman (11) (se bild 3). Låt alltid minst tre varv finnas kvar på vajertrumman, även när vajern har körts ut helt. Detta ska garantera att vajern inte skadas.
2. Manövrera elvinschen med manöverknappen (8) i manöverhandtaget (7). Här kan du bestämma om en last ska lyftas eller sänkas. Skifta inte direkt från avlindning till upplindning, utan stoppa maskinen kort däremellan.
3. Om nödstopps-brytaren (9) trycks in kan elvinschen kopplas ifrån och säkras mot återinkoppling. För att elvinschen ska kunna användas på nytt, måste nödstopps-brytaren först vridas åt vänster, sedan skjuts den röda knappen ut på nytt. Elvinschen är därefter driftberedd.
4. Linda inte av mer vajer från trumman när den röda vajeränden syns!
5. Om vinschen inte kan lyfta en vikt omedelbart, så måste du genast koppla ifrån vinschen för att undvika skador och olyckor.
6. Kontrollera att lasten sitter säkert på lyftkroken (4) eller brytskivan (14) och håll alltid tillräckligt avstånd från last och stålvajer (13).
7. När en last släpps ned måste man beakta att elvinschen ev. kör ytterligare ett par centimeter efter stopp. Stoppa vinschen i god tid.
8. Se till att stålvajern (13) inte vinklas med mer än 15°.
9. Den frihängande manöverknappen (8) måste befinna sig mellan 0,8 och 1,5 m över marken.
10. Se till att vajern är tillräcklig insmord under drift. därigenom kan vajerns livslängd förlängas i väsentlig mån.

**8. Underhåll**

1. Kontrollera i regelbundna intervaller att den kompletta stålvajern (13) inte är skadad samt att ändbrytaren (5) fungerar på avsett vis (linda upp vajer tills fränkopplingsvikten (12) slår emot fränkopplingsbygeln (3)).
2. Om stålvajern (13) har skadats (böjd eller uppsplittsad, se bild 4), måste den bytas ut mot en original-reservdel. Låt en auktoriserad verkstad byta ut vajern. När vajern monteras får fränkopplingsvikten (12) under inga som helst omständigheter glömmas bort. Denna vikt behövs för att garantera säker slutlig fränkoppling.
3. Behandla brytskivans (14) lager med en aning olja i regelbundna intervaller.
4. Kontrollera att vinschens alla mekaniska delar går



- lätt medan vinschen är fränkopplad.
5. Maskinen måste inspekteras minst en gång om året av en sakkunnig. Resultatet av denna inspektion måste föras in i en revisionsbok.



## 10. Kontrollista

Bästa kund,

För att undvika ev. personskador och materiella skador, är användaren av vinschen skyldig att hålla maskinen i funktionsduligt och avsett skick. Nedanstående kontrollista ska i regelbundna intervaller, vilka bestäms av användaren, tillämpas som testunderlag och dokumentation. Konstaterade brister måste genast åtgärdas av en auktoriserad verkstad.

	Datum		Datum		Datum	
	<input type="text"/>	<input type="text"/>	<input type="text"/>	<input type="text"/>	<input type="text"/>	<input type="text"/>
<b>Vajer :</b>						
Enstaka kardeler kontrollerats	<input type="radio"/> ja	<input type="radio"/> nej	<input type="radio"/> ja	<input type="radio"/> nej	<input type="radio"/> ja	<input type="radio"/> nej
Vajer har kontrollerats på vikta ställen	<input type="radio"/> ja	<input type="radio"/> nej	<input type="radio"/> ja	<input type="radio"/> nej	<input type="radio"/> ja	<input type="radio"/> nej
Vajer har kontrollerats på rotationsfrihet	<input type="radio"/> ja	<input type="radio"/> nej	<input type="radio"/> ja	<input type="radio"/> nej	<input type="radio"/> ja	<input type="radio"/> nej
Presshylsor har kontrollerats	<input type="radio"/> ja	<input type="radio"/> nej	<input type="radio"/> ja	<input type="radio"/> nej	<input type="radio"/> ja	<input type="radio"/> nej
<b>Lyftkrok:</b>						
Krok har kontrollerats på sprickor	<input type="radio"/> ja	<input type="radio"/> nej	<input type="radio"/> ja	<input type="radio"/> nej	<input type="radio"/> ja	<input type="radio"/> nej
Krok har kontrollerats på brott	<input type="radio"/> ja	<input type="radio"/> nej	<input type="radio"/> ja	<input type="radio"/> nej	<input type="radio"/> ja	<input type="radio"/> nej
Spärrfjäder har kontrollerats	<input type="radio"/> ja	<input type="radio"/> nej	<input type="radio"/> ja	<input type="radio"/> nej	<input type="radio"/> ja	<input type="radio"/> nej
<b>Ledning:</b>						
Nätledning har kontrollerats	<input type="radio"/> ja	<input type="radio"/> nej	<input type="radio"/> ja	<input type="radio"/> nej	<input type="radio"/> ja	<input type="radio"/> nej
Brytarledning har kontrollerats	<input type="radio"/> ja	<input type="radio"/> nej	<input type="radio"/> ja	<input type="radio"/> nej	<input type="radio"/> ja	<input type="radio"/> nej
<b>Ändfrånkoppling:</b>						
Ändfrånkoppling har kontrollerat	<input type="radio"/> ja	<input type="radio"/> nej	<input type="radio"/> ja	<input type="radio"/> nej	<input type="radio"/> ja	<input type="radio"/> nej
<b>Manöverdel:</b>						
Manöverhandtag har kontrollerats	<input type="radio"/> ja	<input type="radio"/> nej	<input type="radio"/> ja	<input type="radio"/> nej	<input type="radio"/> ja	<input type="radio"/> nej
Knapp har kontrollerats	<input type="radio"/> ja	<input type="radio"/> nej	<input type="radio"/> ja	<input type="radio"/> nej	<input type="radio"/> ja	<input type="radio"/> nej
<b>Anslutningslåda:</b>						
Anslutningslåda har kontrollerats på brott	<input type="radio"/> ja	<input type="radio"/> nej	<input type="radio"/> ja	<input type="radio"/> nej	<input type="radio"/> ja	<input type="radio"/> nej
<b>Broms:</b>						
Broms har kontrollerats	<input type="radio"/> ja	<input type="radio"/> nej	<input type="radio"/> ja	<input type="radio"/> nej	<input type="radio"/> ja	<input type="radio"/> nej
<b>Fläktkåpa:</b>						
Fläktkåpa är fri från smuts	<input type="radio"/> ja	<input type="radio"/> nej	<input type="radio"/> ja	<input type="radio"/> nej	<input type="radio"/> ja	<input type="radio"/> nej
<b>Fästskruvar:</b>						
Skruva har kontrollerats	<input type="radio"/> ja	<input type="radio"/> nej	<input type="radio"/> ja	<input type="radio"/> nej	<input type="radio"/> ja	<input type="radio"/> nej
Fästelement och monteringsdelar har kontrollerats	<input type="radio"/> ja	<input type="radio"/> nej	<input type="radio"/> ja	<input type="radio"/> nej	<input type="radio"/> ja	<input type="radio"/> nej
Maskin har kontrollerats på rost och korrosion	<input type="radio"/> ja	<input type="radio"/> nej	<input type="radio"/> ja	<input type="radio"/> nej	<input type="radio"/> ja	<input type="radio"/> nej
Maskinhuset har kontrollerats på täthet	<input type="radio"/> ja	<input type="radio"/> nej	<input type="radio"/> ja	<input type="radio"/> nej	<input type="radio"/> ja	<input type="radio"/> nej

**TR****1. Cihaz açıklaması (Şekil 1/2)**

1. Ba(c)lama çemberi
2. Civatalar
3. Kapatma çemberi
4. Yük kancası
5. Kontaktör
6. Motor
7. Şalter gövdesi
8. Kumanda şalteri
9. Acil Stop şalteri
10. Kanca tutma elemanı
11. Halat tamburu
12. Kapatma a(c)irli(c)
13. Çelik halat
14. Yönlendirme makarası
15. Taşıyıcı gövde

**2. Genel****Dikkat!**

Vinç, sadece ev işlerinde hususi kullanım için tasarlanmıştır! Vinç, ticari işlerde sürekli işletme için öngörülmemiştir. Vinci ba(c)lamadan ve işletmeye almadan önce Kullanma Talimatını dikkatlice okuyun ve Kullanma Talimatını saklayın.

**Transport hasarları**

Aletin transport hasarlarının olup olmadı(c)ini kontrol edin. Olası hasarları derhal transport şirketine bildirin.

Vinç sürekli işletme için uygun de(c)ildir. Vinç motoru, yüksek yüklenmeden oluşan aşırı ısınmaya karşı motor termik şalteri ile korunmuştur.

**Kapatmalı işletme**

Kapatmalı işletme (S3) türü, vinç çalıştırılırken, so(c)utma aralıklarının verilmesi gerekti(c)ini açıklar. Azami kabul edilebilir anma yük de(c)erinde, örne(c)in 125 kg, norma göre olan işletme süresi 1 dakikadır ve mola süresi 6 dakikadır. İşletme süresi yükseltildi(c)inde artan motor sıcaklı(c)ı nedeniyle motor termik şalteri aleti devreden çıkarır. Ancak belirli bir so(c)utma süresinden sonra motor termik şalteri otomatik olarak aleti tekrar çalıştırır. Vinç ile daha hafif bir yük kaldırıldı(c)ında işletme süresi uzar ve mola süresi kısalmır.

**Dikkat!**

Vinç, direkt güneş ışınlarına maruz kaldı(c)ında gövde sıcaklı(c)ı artar ve böylece işletme süresi de kısalmır.

**3. Genel güvenlik uyarıları**

**Dikkat! Tehlike ve örne(c)in yangın, elektrik çarpması veya yaralanmalar gibi zarar veren şartları önlemek için kullanma talimatını okuyun ve vinci**

**çalıştırmadan önce aşağıdaki güvenlik uyarılarına dikkat edin.**

1. Alete aşırı derecede yüklenmeyin, sadece azami yük de(c)erine (bkz. Tip etiket, yük kancası üzerindeki de(c)er geçerli de(c)ildir!) kadar kaldırın.
2. Çalışma alanınızı düzenli tutun. Çalışma alanındaki düzensizlik kaza tehlikesi oluşturur.
3. Çevre şartlarını dikkate alın. Elektrikli cihazları ya(c)murda bırakmayın. Elektrikli cihazları rutubetli veya ıslak mekanlarda kullanmayın. Çalışma yerinin iyi derecede havalandırılmasını sa(c)layın. Elektrikli cihazları yanıcı sıvı veya gazların yanında çalıştırmayın.
4. Elektrik çarpmasına karşı kendinizi koruyun. Topraklanmış parçalara temas etmekten kaçınin.
5. Çocukları uzak tutun! Yabancı kişilerin kablo veya alete temas etmelerine izin vermeyin ve bu kişileri çalışma alanından uzak tutun.
6. Uygun iş elbisesi giyin. Geniş elbise giymeyin ve takı takmayın.
7. Kabloyu kullanım amacının dışında kullanmayın. Aleti kablodan tutarak taşımayın ve fişi prizden çıkarmak için kabloyu asılmayın. Kabloyu aşırı ısı, ya(c) veya keskin kenarlara karşı koruyun.

8. Aletlerinizin bakım ve temizli(c)ini itinalı şekilde yapın. Güvenli ve iyi çalışmak için aletlerinizi temiz tutun. Fişi ve kabloyu düzenli olarak kontrol edin ve hasarlı olması durumunda sadece yetkili uzman tarafından tamir ettirin. Uzatma kablosunu düzenli olarak kontrol edin ve hasarlı uzatma kablosunu de(c)iştin.
9. Aleti kullanmadı(c)inizda fişi prizden çıkarın.
10. Açık havada kullanılan uzatma kablosu. Sadece açık havada kullanımına izin verilen ve ilgili şekilde işaretlenmiş uzatma kablosu (20 metreye kadar Ø 1,5 mm<sup>2</sup>, 20 - 50 metre Ø 2,5 mm<sup>2</sup>)
11. Çalışırken daima dikkatli olun. Yaptı(c)ınız işi gözetleyin. Mantıklı hareket edin. Konsantrasyonunuz da(c)inik oldu(c)unda vinci kullanmayın.
12. Aletinizin hasarlı olup olmadığı(nı) kontrol edin. Aleti kullanmadan önce koruma donanımlarının normal durumda ve fonksiyonlarının kullanım amacına uygun olup olmadığı(nı) kontrol edin. Hareketli parçaların fonksiyonlarının normal olup olmadığı(nı), sıkışmış veya parçaların hasarlı olup olmadığı(nı) kontrol edin. Aletin tüm şartlarını yerine getirebilmesi için, parçaların tümü do(c)ru şekilde monte edilmiş olmalıdır. Hasarlı koruma donanımları ve parçalar yönetmeliklere uygun şekilde yetkili servis tarafından tamir edilecek veya Kullanım Talimatında başka bir şekilde açıklanmadı(c)ında de(c)iştirilecektir. Hasarlı şalterler yetkili servis tarafından değiştirilecektir. Şalteri açılıp kapatılmayan aletleri kullanmayın.
13. Halatı, kendili(c)inden tekrar dolanması mümkün oluncaya kadar tamburdan dışarı çıkarmayın. Ü aksi takdirde halat bükülecektir. Halatın dolanma ve boşalma yönü de(c)işecektir, kontaktör fonksiyonu etkisiz kalır; halat bükülür. Tambur üzerinde daima 3 turluk halat sarılı kalmalıdır. Halatın kırmızı ucu görüldü(c)ünde halatı daha fazla boşaltmayın!
14. Vinç motoru, yüksek yüklenmeden oluşan aşırı ısınmaya karşı motor termik şalteri ile korunmuştur. Termik şalter devreye girdi(c)inde vinç durur. Ancak belirli bir so(c)uma molası (yaklaşık 5 dakika) verildikten sonra vinç tekrar işletmeye alınabilir.
15. Halatı Şekil 3'de gösterildi(c)i gibi sarın.
16. Hasarlı parçaların derhal de(c)iştirilmesini sa(c)layın.
17. Tamir ve bakım çalışmalarının, daima yetkili servislerde uzman elektrik personeli tarafından yapılmasını sa(c)layın. Bu elek-

**TR**

trikli alet geçerli olan güvenlik yönetmeliklerine uygundur. Tamirler sadece uzman elektrik personeli tarafından yapılacaktır, aksi takdirde kaza tehlikesi vardır.

18. Sadece orijinal parça kullanın.
19. Tamirleri kesinlikle kendiniz yapmayınız (garanti hakları kaybolur).
20. Vinci gereksiz yere açık havada, güneşde, tozlu ve so(c)uk ortamlarda bırakmayın.
21. Vinç kesinlikle su püskürtülerek veya suyun içine batırılarak temizlenmemelidir. Vinci ya(c)mur altında veya sa(c)anak ya(c)ışlı havada çalıştırmayın!
22. Vinç mümkün oldu(c)unca kuru mekanlarda çalıştırılacak ve muhafaza edilecektir.
23. Kesinlikle vincin mekanik aksamını de(c)iştirmeyin.
24. Aleti kullanım amacına uygun olarak kullanın. Aleti kullanım amacına uygun olmayan işlerde kullanmayın. Vinc ile insanları taşımayın.
25. Kaldırılmış yüklerin altında durmayın veya çalışmayın.

## 4. Teknik Özellikler

	Yönlendirme makarasız	Yönlendirme makaralı
Taşıma kapasitesi	500 kg	1000 kg
Max. Kaldırma yüksekli(c)i	12 m	6 m
Ortalama kaldırma hızı	10 m/dakika	5 m/dakika
Halat uzunlu(c)u	12,5 m	
Kendinden dönmeyen çelik kablo CK 45 Ø	5,6 mm	
Kablo kopma dayanıklılı(c)ı	4000 kg	
Elektrikli motor: genilim beslemesi	230 V - 50 Hz	
Güç	P <sub>1</sub> 1600 W	
Koruma türü	IP 54	
İzolasyon sınıfı	KL İBş	
Kapatmalı işletme	S3 S20 - 10 dakika	

**TR**

## 5. Çalıştırma

Şebeke gerilim de(c)erinin vinç tip etiketi üzerinde belirtilen gerilim de(c)eri ile aynı olup olmadı(c)ğini kontrol edin. Elektrik tesisatınızı 10 A'lık yüksek akım koruma şalteri (sigortası) ile emniyet altına alın. Alet hata akımı koruma şalterine (FI şalteri) ba(c)lı olarak çalıştırıldı(c)ğında ek olarak koruma sa(c)lar. Aletin fişi elektrik prizine takılırken şalterin kapalı olup olmadı(c)ğini kontrol edin.

### Kullanma yönetmelikleri

- Vinçleri kullanmaya sadece, Kullanım Talimatındaki bilgileri okuyan kişiler yetkilidir.
- Vinci kullanma pozisyonu, operatörün, düşen yükler nedeniyle tehlike altında olmadı(c)ğın pozisyon olacaktır.
- Yükleri kaldırmadan veya indirmeden önce tehlike bölümünde kimsenin bulunmaması sa(c)lanmalıdır.
- Vinç operatörü, yönlendirme makarası ve ba(c)lama parçaları ve bunların sa(c)lam ba(c)lantı noktalarına güvenli bir şekilde ba(c)lı olması gibi aletin emniyetli çalışmasından sorumludur.
- Vinç operatörü azami kaldırma kapasitesinin yerine getirilmesinden sorumludur. Taşıma halatları ve yükler kesinlikle keskin kenarlar üzerinden çekilmemelidir.
- Vinç operatörü vinci işletmeye almadan önce emniyet donanımlarının durumunu kontrol etmekle sorumludur.
- Kaldırılacak yük daima kanca ile ve direkt halat ile ba(c)lanarak kaldırılmamalıdır.
- Vinç operatörü yükün hareketini daima gözetleyecektir.
- Vinç operatörü yükün iniş veya çıkışını göremedi(c)ğinde tehlike bölümü yabancı kişilere kapatılacak ve çalışma alanını görebilen bir yardımcı eleman görevlendirilecektir.
- Vinç operatörü, acil stop şalterinin devreye girmesini engellemek için yük yolunun sonunu görebilmelidir.
- Yük asılı durumdayken vinç operatörü kumanda panosunu terk etti(c)ğinde, yük altındaki tehlikeli bölüm emniyet altına alınacaktır.
- Vinç sadece yüklerin kaldırılması ve indirilmesinde kullanılacaktır. Vinc ile insan taşımak yasaktır.
- Vinci aşırı yüklenme altında bırakmamak için yükün bir yere takılı kalması önlenmelidir.
- Taşınacak olan yük daima sa(c)lam ve güvenli şekilde kancaya asılacaktır.

## 6. Kurma

- Vincin ba(c)lı oldu(c)ğın taşıyıcı parça beklenen yükün en az iki katını karşılayabilecek şekilde olmalıdır. (Uzman bir kişiden bilgi almanızı tavsiye ederiz)
- Vinç tercihen çelik boru traversi üzerine monte edilecektir. Kullanılacak çelik boru çapı 60 (60x60) mm olacak ve et kalınlı(c)ğın ise en az 4 mm olacaktır.

- çaktır.
- Vinç kolu sa(c)lam şekilde duvara monte edilmiş olmalıdır. Oluşan kuvvetleri karşılayabilmek için ba(c)lantı yeri uygun şekilde düzenlenmelidir.
- Aletin daima yatay şekilde ve kesinlikle e(c)ik pozisyonda ba(c)lanmamasına dikkat edin.
- Yönlendirme makarası kullanıldı(c)ğında yük kaldırma kancasını (4) taşıyıcı gövdesinin (15) kanca tutma elemanına (10) asın.

## 7. Kullanma

- Çalışmaya başlamadan önce şalterin (8) KAPALI (AUS) pozisyonda olmasına çelik halatın (13) düzenli şekilde halat tamburu (11) üzerinde sarılı olmasına dikkat edin (bkz. Şekil 3). Kabloya zarar vermemek için tambur üzerinde daima 3 turluk halatı sarılı bırakın.
- Vinç, şalter gövdesinde (7) bulunan kumanda şalteri (8) ile çalıştırılır. Kaldırma ve indirme hareketlerini direkt olarak uygulamayın, önce aleti durdurun ve sonra vinci istenilen yönde çalıştırın.
- Acil Stop şalterine (9) basıldı(c)ğında vinç kapatılabilir ve tekrar çalıştırmaya karşı emniyet altına alınabilir. Vinci tekrar çalıştırmak için Acil Stop şalteri önce sola döndürülecektir, böylece kırmızı buton yukarı kalkacak ve vinç tekrar işletmeye hazır duruma gelecektir.
- Kablonun kırmızı ucu göründü(c)ğünde kablonun boşaltılması yasaktır!
- Vinç bir yükü hemen kaldıramadı(c)ğında, vincin hasar görmesini veya kaza oluşmasını önlemek için vinci hemen kapatın.
- Yükün kanca (4) veya yönlendirme makarası (14) üzerinde güvenli bir şekilde oturmasına dikkat edin ve daima yük ve çelik halattan (13) uzakta durun.
- Yük aşağıya indirilirken vinç motoru durduruldu(c)ğunda, vincin daha birkaç santimetre aşağıya inece(c)ğine ve bu nedenle vinci zamanında durdurmanın gerekli oldu(c)ğuna dikkat edilecektir!
- Çelik halatın (13) 15° bir e(c)imden fazla kaydırılmamasına dikkat edilecektir.
- Asılı şalter (8) en az 0,8 metreden 1,5 metre 'ye kadar yerin üzerinde bulunması gerekiyor.
- Kullanım süresince ipin yağlanması şarttır, böylece ipin sağlamlığı uzun süre uzatılabilir.

## 8. Bakım

- Çelik halatı (13) tüm uzunlu(c)ğın boyunca hasarlı olup olmadı(c)ğın düzenli olarak kontrol edin. Kontakör (5) fonksiyonunu da kontrol edin (vinci, kapatma a(c)rlı(c)ğın (12) kapatma çemberini (3) devreye sokuncaya kadar yukarı kaldırın).
- Çelik halat (13) hasarlı oldu(c)ğunda (bükülmüş, telleri çıkmış, bkz. Şekil 4) yerine orijinal halat takılacaktır. Bu işlemin yetkili servis tarafından yapılmasını sa(c)layın. Vincin emniyet kapatmasının sa(c)lanabilmesi için halat monte edilirken kesinlikle kapatma a(c)rlı(c)ğın (12) unutul-



TR

- mamalıdır.
3. Yönlendirme makarası (14 yata(c)ına düzenli şekilde az miktar ya(c) sürün.
  4. Alet kapalı durumdayken vincin hareket eden tüm mekanik parçalarının kolay hareket edip etmedi(c)ni kontrol edin.
  5. Alet en az yılda bir defa uzman bir kişi tarafından kontrol edilecektir. Kontrol sonucu kontrol defterine kaydedilecektir.



## 10. Kontrol listesi

Sayın Müşteri,

İnsanların ve eşyaların muhtemelen hasar görmesini önlemek için vinç operatörü, aleti düzenli ve fonksiyonları normal bir durumda olacak şekilde tutmakla yükümlüdür. Aşa(c)da açıklanan kontrol listesi, işletici tarafından belirlenecek düzenli aralıklar ile yapılacak kontrol çalışmalarında kullanılacaktır ve çalışma sonuçları rapor edilecektir. Tespit edilen eksiklikler derhal yetkili servis tarafından giderilecektir.

	Tarih	Tarih	Tarih
	<input type="text"/>	<input type="text"/>	<input type="text"/>
<b>Tel halat:</b>			
Tek teller kontrol edildi	<input type="radio"/> evet <input type="radio"/> hayır	<input type="radio"/> evet <input type="radio"/> hayır	<input type="radio"/> evet <input type="radio"/> hayır
Tel halatın bükülü yerleri kontrol edildi	<input type="radio"/> evet <input type="radio"/> hayır	<input type="radio"/> evet <input type="radio"/> hayır	<input type="radio"/> evet <input type="radio"/> hayır
Telin kıvrımlı yerleri kontrol edildi	<input type="radio"/> evet <input type="radio"/> hayır	<input type="radio"/> evet <input type="radio"/> hayır	<input type="radio"/> evet <input type="radio"/> hayır
Pres yerleri kontrol edildi	<input type="radio"/> evet <input type="radio"/> hayır	<input type="radio"/> evet <input type="radio"/> hayır	<input type="radio"/> evet <input type="radio"/> hayır
<b>Yük kancası:</b>			
Kancanın çatlakları kontrol edildi	<input type="radio"/> evet <input type="radio"/> hayır	<input type="radio"/> evet <input type="radio"/> hayır	<input type="radio"/> evet <input type="radio"/> hayır
Kancanın kırık yerleri kontrol edildi	<input type="radio"/> evet <input type="radio"/> hayır	<input type="radio"/> evet <input type="radio"/> hayır	<input type="radio"/> evet <input type="radio"/> hayır
Sabitleme yayı kontrol edildi	<input type="radio"/> evet <input type="radio"/> hayır	<input type="radio"/> evet <input type="radio"/> hayır	<input type="radio"/> evet <input type="radio"/> hayır
<b>Kablo:</b>			
Besleme kablosu kontrol edildi	<input type="radio"/> evet <input type="radio"/> hayır	<input type="radio"/> evet <input type="radio"/> hayır	<input type="radio"/> evet <input type="radio"/> hayır
Şalter kablosu kontrol edildi	<input type="radio"/> evet <input type="radio"/> hayır	<input type="radio"/> evet <input type="radio"/> hayır	<input type="radio"/> evet <input type="radio"/> hayır
<b>Kontaktör:</b>			
Kontaktör devresi kontrol edildi	<input type="radio"/> evet <input type="radio"/> hayır	<input type="radio"/> evet <input type="radio"/> hayır	<input type="radio"/> evet <input type="radio"/> hayır
<b>Kumanda parçası:</b>			
Şalter gövdesi kontrol edildi	<input type="radio"/> evet <input type="radio"/> hayır	<input type="radio"/> evet <input type="radio"/> hayır	<input type="radio"/> evet <input type="radio"/> hayır
Butonlar kontrol edildi	<input type="radio"/> evet <input type="radio"/> hayır	<input type="radio"/> evet <input type="radio"/> hayır	<input type="radio"/> evet <input type="radio"/> hayır
<b>Ba(c)lantı kutusu:</b>			
Ba(c)lantı kutusunun kırılma yerleri kontrol edildi	<input type="radio"/> evet <input type="radio"/> hayır	<input type="radio"/> evet <input type="radio"/> hayır	<input type="radio"/> evet <input type="radio"/> hayır
<b>Fren:</b>			
Fren kontrol edildi	<input type="radio"/> evet <input type="radio"/> hayır	<input type="radio"/> evet <input type="radio"/> hayır	<input type="radio"/> evet <input type="radio"/> hayır
<b>Fan kapa(c):</b>			
Fan kapa(c) temiz	<input type="radio"/> evet <input type="radio"/> hayır	<input type="radio"/> evet <input type="radio"/> hayır	<input type="radio"/> evet <input type="radio"/> hayır
<b>Ba(c)lantı civataları:</b>			
Civatalar kontrol edildi	<input type="radio"/> evet <input type="radio"/> hayır	<input type="radio"/> evet <input type="radio"/> hayır	<input type="radio"/> evet <input type="radio"/> hayır
Taşıyıcı eleman ve montaj parçaları kontrol edildi	<input type="radio"/> evet <input type="radio"/> hayır	<input type="radio"/> evet <input type="radio"/> hayır	<input type="radio"/> evet <input type="radio"/> hayır
Alette pas ve korozyon oluşması kontrol edildi	<input type="radio"/> evet <input type="radio"/> hayır	<input type="radio"/> evet <input type="radio"/> hayır	<input type="radio"/> evet <input type="radio"/> hayır
Alet gövdesinin sızdırmazlı(c) kontrol edildi	<input type="radio"/> evet <input type="radio"/> hayır	<input type="radio"/> evet <input type="radio"/> hayır	<input type="radio"/> evet <input type="radio"/> hayır

**CZ****1. Popis přístroje (obr. 1/2)**

1. Upevňovací třmen
2. Šrouby se šestihrannou hlavou
3. Vypínací třmen
4. Břemenový hák
5. Koncový vypínač
6. Motor
7. Kryt spínače
8. Obslužný vypínač
9. Vypínač NOUZ VYP
10. Upevnění háku
11. Lanový buben
12. Vypínací závaží
13. Ocelové lano
14. Vodicí kladka
15. Kryt nosníku

**2. Všeobecně****Pozor!**

Lanové zdvihadlo je konstruováno pouze pro použití v oblasti soukromých domácností!  
Není vhodné pro průmyslový trvalý provoz.  
Před upevněním a uvedením do provozu si pečlivě přečtěte návod k použití a dobře si ho uložte.

**Poškození při dopravě**

Překontrolujte přístroj, zda nebyl poškozen při dopravě. Případné škody ihned nahláste dopravci.

Lanové zdvihadlo není vhodné pro trvalý provoz. Motor lanového zdvihadla je proti přehřátí přetížáním chráněn teplotním čidlem.

**Přerušovaný provoz**

Přerušovaný provoz (S3) říká, že během provozu musí být zařazeny přestávky na ochlazení. Při max. přípustném jmenovitém zatížení např. 150 kg činí doba provozu odpovídající normě 1 minutu a přestávka 6 minut. Pokud se doba provozu zvýší, teplotní čidlo se v důsledku stoupající teploty motoru vypne. Teprve po přestávce na ochlazení se teplotní čidlo samostatně opět zapne. Při zatížení lanového zdvihadla malou zátěží se doba provozu prodlouží a doba přestávky zkrátí.

**Pozor!**

Při přímém slunečním záření se zřetelně zvýší teplota krytu a tím se také zřetelně sníží doba provozu.

**3. Bezpečnostní pokyny**

**Pozor! Při použití lanového zdvihadla je kvůli úderu elektrickým proudem, nebezpečí poranění a požáru třeba dbát následujících zásadních bezpečnostních**

**pokynů. Před použitím nástroje si přečtěte a dodržujte tyto pokyny.**

1. Nepřetěžujte svůj nástroj, používejte ho pouze po max. nosnou sílu (viz typový štítek, ne břemenový hák!).
2. Pracoviště udržujte v pořádku. Nepořádek na pracovišti způsobuje nebezpečí úrazu.
3. Zohledněte vlivy okolí. Nevystavujte elektrické nářadí dešti. Nepoužívejte elektrické nářadí ve vlhkém nebo mokřem prostředí. Postarejte se o dobré osvětlení. Nepoužívejte elektrické nářadí v blízkosti hořlavých kapalin nebo plynů.
4. Chraňte se před úderem elektrickým proudem. Vyhněte se tělesnému kontaktu s uzemněnými částmi.
5. Nepouštějte do blízkosti dětí! Nenechejte se dotýkat jiné osoby nástroje nebo kabelu, nepouštějte je na své pracoviště.
6. Noste vhodný pracovní oděv. Nenoste široký oděv nebo šperky.
7. Nepoužívejte kabel k cizím účelům. Nenoste nářadí za kabel a nepoužívejte ho k vytažení zástrčky ze zásuvky. Kabel chraňte před horkem, olejem a ostrými hranami.
8. Starejte se pečlivě o své nářadí. Udržujte své nářadí čisté, abyste mohli bezpečně a

dobře pracovat.

Pravidelně kontrolujte zástrčku a kabel a v případě poškození je nechejte vyměnit autorizovaným odborníkem. Pravidelně kontrolujte prodlužovací kabel a poškozený nahrad'te.

9. Pokud nářadí nepoužíváte, vytáhněte síťovou zástrčku.
10. Prodlužovací kabel na volném prostranství. Na volném prostranství používejte pouze schválené a příslušně označené prodlužovací kabely (po 20 m ( 1,5 mm<sup>2</sup>, 20 - 50 m ( 2,5 mm<sup>2</sup>).
11. Bud'te vždy pozorní. Pozorujte svoji práci. Postupujte rozumně. Nepoužívejte lanové zdvihadlo, když nejste koncentrovaní.
12. Kontrolujte svůj přístroj, zda-li není poškozen. Před dalším použitím přístroje pečlivě přezkontrolovat ochranná zařízení, jestli pracují bezvadně a podle účelu použití. Přezkontrolujte, jestli je funkce pohyblivých částí v pořádku, jestli nevážnou nebo jestli nejsou části poškozeny. Veškeré součásti musí být správně namontovány, aby byly zajištěny veškeré podmínky přístroje. Poškozená ochranná zařízení a součásti musí být odborně opraveny nebo vyměněny v opravně zákaznického servisu, pokud není v návodu k použití udáno jinak. Poškozené

spínače musí být nahrazeny v opravně zákaznického servisu. Nepoužívejte nářadí, u kterého nelze spínač za- popř. vypnout.

13. Lano neodvíjet tak dalece, aby se protiběžně opět navíjelo ( lano se přeláme. Směr nahoru a dolů se obrátí, koncový spínač je bez funkce; lano se zláme. Vždy musí na bubnu zůstat minimálně 3 otočky. Když se objeví červený konec lana, již dále neodvíjet!
14. Elektromotor lanového zdvihadla je vybaven automatickým tepelným vypínačem proti přetížení. Při zareagování automatického tepelného vypínače zůstane lanové zdvihadlo stát. Teprve po přestávce na ochlazení (cca 5 minut) může být lanové zdvihadlo opět použito.
15. Lano navíjet podle obr. 3.
16. Poškozené součásti nechejte okamžitě vyměnit.
17. Opravy a údržbu nechejte provádět pouze odborníky v autorizovaných odborných dílnách. Toto elektrické nářadí odpovídá příslušným bezpečnostním ustanovením. Opravy smí provádět pouze elektroodborník, jinak může vzniknout nebezpečí úrazů pro provozovatele.
18. Používejte výhradně originální náhradní díly.
19. Opravy neprovádějte sami (ztráta záruky a bezpečnosti).

**CZ**

20. Lanové zdvihadlo zbytečně nevystavujte vlivům počasí, slunečnímu záření, prachu a zimě.
21. Lanové zdvihadlo nesmí být nikdy ostříkáno vodou nebo být ponořeno do kapaliny. Nepoužívat za deště nebo při bouřce!
22. Lanové zdvihadlo by mělo být, pokud možno, používáno a uloženo v suchých prostorách.
23. V žádném případě nezměňujte techniku zdvihadla.
24. Používejte přístroj jen na účely, ke kterým je určen. Nepoužívejte lanové zdvihadlo na účely a práce, ke kterým není určeno. Lanovým zdvihadlem nepřpravujte osoby.
25. Nestavět se nebo nepracovat pod zavěšeným břemenem.

#### 4. Technická data

	Bez vodící kladky	S vodící kladkou
Nosnost	500 kg	1000 kg
Max. výška zdvihu	12 m	6 m
Prům. zvedací rychlost	10 m/min.	5 m/min.
Délka lana	12,5 m	
Ne samokrouticí ocelový kabel CK 45 Ø	5,6 mm	
Pevnost kabelu v tahu	4000 kg	
Elektromotor: síťové napětí	230 V - 50 Hz	
Výkon	P <sub>1</sub> 1600 W	
Druh ochrany	IP 54	
Třída izolace	KL <B>	
Přerušovaný provoz	S3 20% - 10 min.	

**CZ**

## 5. Uvedení do provozu

Ubezpečte se, že síťové napětí souhlasí s napětím uvedeným na typovém štítku lanového zdvihadla. Zajišťete své elektrické zařízení nadproudovým ochranným vypínačem 10 A. Dodatečnou ochranu osob nabízí práce s ochranným vypínačem proti chybnému proudu (FI vypínač). Ubezpečte se, že je vypínač při připojení stroje na síť vypnutý.

## Předpisy pro obsluhu

- Zdvihadla smí obsluhovat pouze osoby, které byly průkazně seznámeny s předpisy obsluhy.
- Stanoviště obsluhy je třeba zvolit tak, aby osoba obsluhující zdvihadlo nebyla ohrožena visícím nákladem.
- Před zvedáním nebo spouštěním nákladu je třeba zajistit, aby se v oblasti nebezpečí nenacházely žádné osoby.
- Obsluha zdvihadla je odpovědná za bezvadný stav přístrojů, jako vodičích kladek a upevňovacích dílů, jakož i jejich bezpečné upevnění na stabilních uchytných bodech.
- Obsluha zdvihadla je zodpovědná za dodržení maximálního zatížení. Nosná lana a zátěže nesmí být nikdy taženy přes hrany.
- Obsluha zdvihadla musí před provozem zdvihadla přikontrolovat bezpečnostní zařízení.
- Zátěž nesmí být nikdy upevněna přímo zdvihacím lanem, ale vždy pomocí břemenového háku.
- Obsluha zdvihadla musí stále sledovat každý pohyb zátěže.
- Pokud nemůže obsluha zdvihadla sledovat pohyb nahoru a dolů, je třeba ohradit oblast nebezpečí a využít pomoc osob, které na pracovní prostor vidí.
- Obsluha zdvihadla musí vidět na konec dráhy zátěže, aby se zabránilo provoznímu najetí nouzového vypínače.
- Pokud obsluha opustí řídicí stanoviště přístrojů se zavěšenou zátěží, musí být oblast nebezpečí pod zátěží zabezpečena.
- Zdvihadla smějí být používána pouze ke zvedání a spouštění břemen, doprava osob je zásadně zakázána.
- Je třeba se vyhnout uváznutí zátěže, aby nedošlo k přetížení zdvihadla.
- Břemeno určené k přepravě musí být vždy pevně a bezpečně zavěšeno na břemenovém háku.

## 6. Instalace

- Nosný díl, na kterém má být zdvihadlo upevněno musí pojmout minimálně dvojnásobek očekávané zátěže. (Doporučujeme, nechat si poradit odborníkem).
- Montáž lanového zdvihadla se provádí přednostně na konzole z ocelových trubek. Použitá ocelová trubka musí mít průměr 60 (60x60) mm a tloušťku stěny min. 4 mm.
- Konzola musí být pevně ukotvena ve zdi. Ukotvení je třeba provést odpovídajícím způsobem, aby unesla vzniklé síly.
- Dbejte na to, aby byl přístroj vždy upevněn

- vodorovně a nikdy ne šikmo.
- Při použití vodičí kladky zavěste břemenový hák (4) do upevnění háku (10) krytu nosníku (15).

## 7. Obsluha

1. Před začátkem práce se ubezpečte, zda se obslužný vypínač (8) nachází v poloze VYP a zda je ocelové lano (13) vinutí vedle vinutí navinuto na lanovém bubnu (11) (viz obr. 3). Také ve zcela odvinutém stavu nechejte na kabelovém bubnu minimálně tři vinutí, aby nebyl kabel poškozen.
2. Obsluha se provádí pomocí obslužného vypínače (8) v krytu spínače (7), který je třeba spínat podle směru chodu. Nepřepínejte přímo z chodu vpřed na chod vzad, nýbrž přístroj meztím na chvíli zastavte.
3. Stisknutím nouzového vypínače (9) může být lanové zdvihadlo vypnuto a zajištěno proti opětovnému zapnutí. Aby bylo možné lanové zdvihadlo opět obsluhovat, musí být nouzový vypínač nejdříve otočen doleva, tím se červené tlačítko opět nadzvedne a lanové zdvihadlo je připraveno k provozu.
4. Když se objeví červený konec lana, nesmí být kabel již dále odvíjen!
5. Pokud nemůže lanové zdvihadlo zátěž ihned zvednout, lanové zdvihadlo okamžitě vypněte, aby se zabránilo poškozením a úrazům.
6. Dbejte na bezpečné usazení zátěže na břemenovém háku (4) nebo vodičí kladce (14) a nepřibližujte se nikdy k zátěži a ocelovému lanu (13).
7. Při spouštění zátěže je třeba dbát toho, že lanové zdvihadlo může při zastavení ještě několik centimetrů doběhnout, proto včas zastavte!
8. Ostarejte se o to, aby ocelové lano (13) nebylo vychýleno více než asi 15°.
9. Volně visící obslužný vypínač (8) se musí naházet min. 0,8 – 1,5 m nad plochou podlahy.
10. Lano by mělo být během provozu dobře namazáno, tím se značně prodlouží jeho životnost.

## 8. Údržba

1. Pravidelně kontrolujte ocelové lano (13) po jeho celé délce, jestli není poškozeno, jakož i funkčnost koncového vypínače (5) (lanové zdvihadlo vytáhnout tak, až vypínací závaží (12) aktivuje vypínací trmen (3)).
2. Pokud je ocelové lano (13) poškozeno (zlomeno nebo rozpleteno, viz obr. 4), je třeba ho nahradit originálním náhradním dílem. Nechejte lano vyměnit v odborné dílně. Při montáži lana nesmí být v žádném případě zapomenuto na vypínací závaží (12), aby bylo zajištěno bezpečné koncové vypnutí.
3. Ložisko ve vodičí kladce (14) pravidelně ošetřujte trochou oleje.
4. Kontrolujte lehkost chodu všech mechanických konstrukčních dílů kladky ve vypnutém stavu přístroje.
5. Přístroj musí být minimálně jednou za rok kontrolován znalcem. Výsledek zkoušky je třeba zapsat do kontrolní knihy.





CZ

## 10. Kontrolní seznam

Vážený zákazníku,  
aby se zabránilo eventuálním škodám na zdraví a hmotným škodám, je provozovatel lanového zdvihadla povinen udržovat přístroj ve funkčním a řádném stavu. Následující kontrolní seznam by měl v pravidelných intervalech, stanovených provozovatelem, sloužit jako zkušební podklad a dokumentace. Zjištěné nedostatky je nutno okamžitě nechat odstranit v odborné opravě.

	Datum		Datum		Datum	
	<input type="text"/>	<input type="text"/>	<input type="text"/>	<input type="text"/>	<input type="text"/>	<input type="text"/>
<b>Ocelové lano:</b>						
Jednotlivé dráty kontrolovány	<input type="radio"/> ano	<input type="radio"/> ne	<input type="radio"/> ano	<input type="radio"/> ne	<input type="radio"/> ano	<input type="radio"/> ne
Lano kontrolováno na zlomená místa	<input type="radio"/> ano	<input type="radio"/> ne	<input type="radio"/> ano	<input type="radio"/> ne	<input type="radio"/> ano	<input type="radio"/> ne
Nekroutivost lana kontrolována	<input type="radio"/> ano	<input type="radio"/> ne	<input type="radio"/> ano	<input type="radio"/> ne	<input type="radio"/> ano	<input type="radio"/> ne
Stlačení kontrolována	<input type="radio"/> ano	<input type="radio"/> ne	<input type="radio"/> ano	<input type="radio"/> ne	<input type="radio"/> ano	<input type="radio"/> ne
<b>Břemenový hák:</b>						
Hák kontrolován na trhliny	<input type="radio"/> ano	<input type="radio"/> ne	<input type="radio"/> ano	<input type="radio"/> ne	<input type="radio"/> ano	<input type="radio"/> ne
Hák kontrolován na zlomeniny	<input type="radio"/> ano	<input type="radio"/> ne	<input type="radio"/> ano	<input type="radio"/> ne	<input type="radio"/> ano	<input type="radio"/> ne
Fixační pružina kontrolována	<input type="radio"/> ano	<input type="radio"/> ne	<input type="radio"/> ano	<input type="radio"/> ne	<input type="radio"/> ano	<input type="radio"/> ne
<b>Vedení:</b>						
Sít'ové vedení kontrolováno	<input type="radio"/> ano	<input type="radio"/> ne	<input type="radio"/> ano	<input type="radio"/> ne	<input type="radio"/> ano	<input type="radio"/> ne
Spínací vedení kontrolováno	<input type="radio"/> ano	<input type="radio"/> ne	<input type="radio"/> ano	<input type="radio"/> ne	<input type="radio"/> ano	<input type="radio"/> ne
<b>Koncové vypínání:</b>						
Koncové vypínání kontrolováno	<input type="radio"/> ano	<input type="radio"/> ne	<input type="radio"/> ano	<input type="radio"/> ne	<input type="radio"/> ano	<input type="radio"/> ne
<b>Obslužná část:</b>						
Kryt spínače kontrolován	<input type="radio"/> ano	<input type="radio"/> ne	<input type="radio"/> ano	<input type="radio"/> ne	<input type="radio"/> ano	<input type="radio"/> ne
Tlačítko kontrolováno	<input type="radio"/> ano	<input type="radio"/> ne	<input type="radio"/> ano	<input type="radio"/> ne	<input type="radio"/> ano	<input type="radio"/> ne
<b>Připojovací skříňka:</b>						
Připojovací skříňka kontrolována na lomy	<input type="radio"/> ano	<input type="radio"/> ne	<input type="radio"/> ano	<input type="radio"/> ne	<input type="radio"/> ano	<input type="radio"/> ne
<b>Brzda:</b>						
Brzda kontrolována	<input type="radio"/> ano	<input type="radio"/> ne	<input type="radio"/> ano	<input type="radio"/> ne	<input type="radio"/> ano	<input type="radio"/> ne
<b>Kryt ventilátoru:</b>						
Kryt ventilátoru prostý nečistot	<input type="radio"/> ano	<input type="radio"/> ne	<input type="radio"/> ano	<input type="radio"/> ne	<input type="radio"/> ano	<input type="radio"/> ne
<b>Upevňovací šrouby:</b>						
Šrouby kontrolovány	<input type="radio"/> ano	<input type="radio"/> ne	<input type="radio"/> ano	<input type="radio"/> ne	<input type="radio"/> ano	<input type="radio"/> ne
Nosné prvky a montážní díly kontrolovány	<input type="radio"/> ano	<input type="radio"/> ne	<input type="radio"/> ano	<input type="radio"/> ne	<input type="radio"/> ano	<input type="radio"/> ne
Přístroj kontrolován na korozi a rez	<input type="radio"/> ano	<input type="radio"/> ne	<input type="radio"/> ano	<input type="radio"/> ne	<input type="radio"/> ano	<input type="radio"/> ne
Kryt přístroje kontrolován na těsnost	<input type="radio"/> ano	<input type="radio"/> ne	<input type="radio"/> ano	<input type="radio"/> ne	<input type="radio"/> ano	<input type="radio"/> ne

## 1. Opis dvigalne naprave

1. Pritrdilno streme
2. Sestrobrni vijak
3. Odklopni del
4. Kljuka za breme
5. Končno stikalo
6. Motor
7. Ohišje stikala
8. Upravljaljsko stikalo
9. Stikalo za izklop v nujnem primeru
10. Nosilec kljuke
11. Boben za vrv
12. Izklopna utež
13. Jeklena vrv
14. Preusmereno kolo
15. Ohišje nosilca

## 2. Splošno

### Pozor!

Žična dvigalna naprava je izdelana samo za domačo uporabo!

Naprava ni predvidena za trajno profesionalno poklicno uporabo.

Pred pritrditvijo in prvo uporabo naprave skrbno preberite navodila za uporabo in navodila dobro shranite za kasnejšo uporabo.

### Poškodbe med transportom

Preverite napravo, če ne kaže znakov poškodb zaradi transporta. Eventuelne poškodbe takoj sporočite transportnemu podjetju.

Žična dvigalna naprava ni predvidena za trajno uporabo. Motor dvigalne naprave je zaščiten s temperaturnim tipalom pred pregrevanjem in preobremenjevanjem.

### Izklopno delovanje

Izklopno delovanje (S3) pomeni, da se mora med uporabo naprave vključiti pavza za ohladitev. Pri največji nazivni obremenitvi naprave, n. pr. 125 kg, znaša čas uporabljanja naprave po standardih 1 minuto in trajanje pavze znaša 6 minut. Če je čas uporabe daljši, bo temperaturno tipalo izklopilo napravo zaradi naraščanja temperature motorja. Šele po pavzi ohlajevanja bo temperaturno tipalo samodejno vklopilo napravo.

Pri obremenjevanju dvigalne naprave z manjšim bremenom se podaljša čas delovanja in zmanjša trajanje pavze za ohlajevanje.

### Pozor!

Pri neposrednem učinku sončnih žarkov na ohišje dvigalne naprave se bo občutno dvignila temperatura ohišja in se bo odgovarjajoče zmanjšal tudi čas delovanja oz. uporabe dvigalne naprave.

## 3. Varnostna navodila

**Pozor! Pri uporabi žičnega vitla je treba za zavarovanje pred**

**električnim udarom in zaradi nevarnosti poškodb in požara upoštevati sledeče osnovne varnostno-zaščitne ukrepe. Preberite in upoštevajte te napotke preden uporabite napravo.**

1. Ne preobremenjujte Vašega orodja, uporabljajte ga samo do največje dovoljene kapacitete nosilnosti (glej tipsko ploščico, ne obesno kljuko!).
2. Poskrbite za red v Vašem delovnem prostoru. Nered v delovnem prostoru lahko privede do nevarnosti nezgod.
3. Upoštevajte faktorje okolice. Ne izpostavljajte električnega orodja dežju. Ne uporabljajte električnega orodja v vlažnem ali mokrem okolju. Poskrbite za dobro osvetlitev delovnega prostora. Ne uporabljajte električnega orodja v bližini gorljivih tekočin ali plinov.
4. Zaščitite se pred električnim udarom. Izogibajte se telesnemu kontaktu z ozemljenimi deli.
5. Otroci naj se ne zadržujejo v bližini uporabe naprave ! Ne dovolite, da bi druge osebe prijemale za orodje ali kabel. Naj se ne zadržujejo v bližini prostora, kjer se izvaja delo.
6. Nosite oblečeno primerno delovno obleko. Ne imejte na sebi širokih ohlapnih oblačil ali nakita.
7. Kabel uporabljajte namensko.

**SLO**

- Orodje ne prenašajte tako, da bi ga držali za kabel in kabel ne uporabljajte za vlečenje vtičaka iz električne vtičnice. Zaščitite kabel pred toploto, oljem in ostrimi robovi.
8. Vaše orodje skrbno negujte. Vzdržujte Vaše orodje v čistem stanju, da ga boste lahko uporabljali v dobrem in čistem stanju. Redno kontrolirajte vtičak in kabel in v primeru poškodb naj strokovnjak zamenja poškodovane dele. Redno kontrolirajte kabelski podaljšek in ga v primeru poškodb zamenjajte.
  9. Ko naprave ne uporabljate, potegnite vtičak iz električnega omrežja.
  10. Kabelski podaljšek na prostem. Uporabljajte na prostem samo tiste kabelske podaljške, ki so za to izdelani in imajo odgovarjajočo oznako (do 20 m (Ø 1,5 mm<sup>2</sup>), 20 - 50 m (Ø 2,5 mm<sup>2</sup>)).
  11. Zmeraj bodite pozorni. Spremljajte Vaše delo. Postopajte razumno. Ne uporabljajte žične dvigalne naprave, če niste zbrani.
  12. Preverite stanje Vaše naprave glede poškodb. Pred nadaljnjo uporabo orodja skrbno preverite brezhibno in namensko odgovarjajoče delovanje varnostno-zaščitne opreme. Preverite, če premikajoči deli naprave pravilno delujejo, če se ne zatikajo ali, če deli niso poškodovani. Vsi deli naprave morajo biti pravilno montirani, da je lahko zagotovljena pravilna uporaba naprave. Poškodovane dele in varnostno-zaščitno opremo naprave mora popravljati ali zamenjati strokovnjak servisne službe. Ne uporabljajte orodja, pri katerem ni možno vključiti ali izključiti stikala.
  13. Vrv se ne sme odviti toliko, da bi se zopet nasprotno navijala ( vrv se bo prepognila in poškodovala. Smer gor in dol se obrača in končno stikalo je brez funkcije. Zmeraj mora ostati na bobnu najmanj 3 obratov. Ko se prikaže rdeči konec vrvi, ustavite odvijanje !
  14. Elektromotor dvigalne naprave je zaščiten s termičnim stikalom pred preobremenitvami. Pri vklopu termičnega stikala se dvigalna naprava zaustavi. Šele po kratki pavzi ohlajevanja (približno 5 minut) je možno ponovno uporabljati dvigalno napravo.
  15. Vrv navijajte v skladu z navodili na sliki 3.
  16. Takoj dajte zamenjati poškodovane dele.
  17. Popravila in vzdrževanje Vaše dvigalne naprave dajte izvajati samo strokovno električno usposobljenemu osebju v servisnih delavnicah. To električno orodje je v skladu z veljavnimi

varnostnimi predpisi. Popravila sme izvajati samo strokovno usposobljeni električar. V nasprotnem lahko pride do poškodb uporabnika.

18. Uporabljajte izključno originalne nadomestne dele.
19. Nikoli sami ne izvajajte popravil (izguba garancije in varnosti).
20. Po nepotrebem ne izpostavljajte dvigalne naprave slabemu vremenu, neposrednemu vplivu sončne svetlobe, prahu in mrazu.
21. Dvigalno napravo ne smete nikoli poškopiti z vodo. Ne uporabljajte naprave v dežju ali v slabem vremenu!
22. Dvigalno napravo po možnosti uporabljajte v suhem prostoru in jo tam tudi shranjujte.
23. V nobenem primeru ne spreminjajte tehnične izvedbe naprave.
24. Napravo uporabljajte v namen kot je izdelana. Dvigalne naprave ne uporabljajte v namene in za opravila, za katera ni namenjena. Z dvigalno napravo ne premikajte ljudi.
25. Ne stojte in ne delajte pod dvignjenim bremenom.

SLO

## 4. Tehnični podatki

	Brez preusm- ernega kolesa	S preusm- ernim kolesom
Nosilnost	500 kg	1000 kg
Max. višina dviganja	12 m	6 m
Povprečna hitrost dviganja	10 m/min.	5 m/min.
Dolžina vrvi	12,5 m	
Nesamoobrač. jekleni kabel CK 45 Ø	5,6 mm	
Čvrstost kabla pred trganjem	4000 kg	
Elektromotor:		
Omrežna napetost	230 V - 50 Hz	
Moč	P <sub>1</sub> 1600 W	
Vrsta zaščite	IP 54	
Izolacijski razred	KL <B>	
Izklopno delovanje	S3 20% - 10 min.	

## 5. Uporaba

Prepričajte se, če je omrežna napetost enaka kot je navedeno na topski ploščici dvigalne naprave. Zavarujte Vašo električno opremo z nadtokovnim zaščitnim stikalom 10 A. Dodatno zaščito ljudi zagotavlja uporaba napačno-tokovnega zaščitnega stikala (FI - Stikalo). Preverite, če je stikalo pri vklopu naprave na električno omrežje izključeno.

### Predpisi za uporabo naprave

- Uporaba dvigalne naprave je dovoljena samo tistim osebam, ki lahko dokažejo, da so seznanjene s predpisi za uporabo.
- Položaj uporabe naprave je treba izbrati tako, da oseba, ki upravlja z dvigalno napravo ne more biti ogrožena zaradi eventualnega padca bremena.
- Pred dviganjem ali spuščanjem bremena je treba preveriti, če se v območju izvajanja dviganja oz. spuščanja bremena ne nahajajo ljudje.
- Oseba, ki izvaja dviganje oz. dela z napravo, je odgovorna, da se prepriča o brezhibnem stanju naprave in njenih delov kot n. pr. preusmerno kolo in pritrjevalni deli in, če njihovo varno pritrjevanje na dotičnih točkah.
- Oseba, ki izvaja dviganje, je odgovorna za spoštovanje predpisane maksimalne obremenitve naprave. Nosilno vrvo in bremena se ne sme nikoli vleči preko ostrih robov.
- Oseba, ki izvaja dviganje, se mora pred začetkom uporabe dvigalne naprave prepričati o brezhibnem stanju varnostno-zaščitne opreme.
- Breme ne sme biti nikoli obešeno neposredno na vrvo temveč zmeraj na obešeno kljuko.
- Oseba, ki izvaja dviganje, mora imeti zmeraj pred očmi premikanje bremena.
- Če oseba, ki izvaja dviganje, ne more nadzorovati pomikanje bremena navzgor ali navzdol, je treba nevarno območje zagraditi in postaviti človeka, ki ima pregled nad delovnim območjem in lahko daje navodila.
- Oseba, ki izvaja dviganje, mora imeti pred očmi konec poti bremena, da lahko prepreči vklop stikala v nujnih primerih.
- Če oseba, ki izvaja dviganje, zapusti območje naprave z obešenim bremenom, je treba zavaruovati nevarno območje pod bremenom.
- Dvigalne naprave se smejo uporabljati samo za dviganje in spuščanje bremen, prenašanje ljudi je strogo prepovedano.
- Na dvigalno napravo nikoli ne obešati bremena, ki bi preobremenilo nazivno nosilnost dvigalne naprave.
- Breme, ki se prenaša z dvigalno napravo, mora biti zmeraj čvrsto in stabilno obešeno na obešalno kljuko.

## 6. Instalacija

- Nosilni del, na katerem je pričvrščena vrvo, mora biti zmožen prenašati dvakratno težo kot se pričakuje. (Priporočamo, da se posvetujete s strokovnjakom).
- Montažo žične dvigalne naprave se naj prednostno izvrši na jekleno cev. Uporabljena jeklena cev

mora imeti premer 60 (60x60) mm in debelino sten najmanj 4 mm.

- Ta cevni nosilec mora biti čvrsto zasidrani v steno. Zasidranje nosilca mora biti odgovarjajoče stabilno izvedeno, da bo vzdržalo nosilno težo.
- Pazite na to, da bo naprava zmeraj vodoravno pritrjena in nikoli v poševnem položaju.
- Obesite kljuko za breme (4) z uporabo preusmernega kolesa v nosilec za kljuko (10) na nosilem ohišju (15).

## 7. Upravljanje dvigalne naprave

1. Pred začetkom dela se prepričajte, če se upravljalno stikalo (8) nahaja v izklopljenem položaju (AUS) in, če je dvigalna vrvo (13) natančno navita na navjalnem bobnu (11) kot je prikazano pravilno navijanje na sliki 3. Tudi v popolnoma odvitem stanju vrvi pustite vsaj 3 navoje vrvi na kabelskem bobnu, da ne poškodujete kabla.
2. Upravljanje se vrši z upravljalnim stikalom (8) na ohišju stikala (7), ki ga vklopljate glede na smer. Ne vklopljajte neposredno naprej in nazaj, temveč vmes zaustavite napravo.
3. S pritiskom na stikalo za izklop v nujnem primeru (9) je možno dvigalno napravo izključiti in zavaruovati pred ponovnim vklopom. Če bi radi ponovno uporabili dvigalno napravo, je treba najprej obrniti stikalo za izklop v nujnem primeru v levo in potem se ponovno dvigne rdeča tipka in dvigalna naprava je ponovno pripravljena za uporabo.
4. Ko se prikaže rdeči konec kabla, se kabel ne sme več odvijati naprej!
5. Če vreteno z vrvi ne more takoj dvigniti bremena, potem takoj izklopite vreteno z vrvi, da preprečite poškodbe ali nezgode.
6. Pazite na varni položaj bremena na obešalni kljuki (4) ali preusmernem kolesu (14) in se zmeraj zadržujte v varni razdalji od bremena in jeklene vrvi (13).
7. Pri spuščanju bremena je treba paziti, da bo vrvo po pristanku bremena šla naprej še nekaj centimetrov in zato pravočasno zaustaviti spuščanje bremenat!
8. Poskrbite za to, da se jeklena vrvo (13) ne bo upogibala za več kot 15 stopinj.
9. Prostoviseče upravljalno stikalo (8) se mora nahajati najmanj od 0,8 m do 1,5 m od tal.
10. Vrvo mora biti med obratovanjem dobro namazana. Na ta način bo življenska doba vrvi občutno daljša.

## 8. Vzdrževanje

1. Redno kontrolirajte jekleno vrvo (13) po celotni dolžini glede poškodb in tudi delovanje končnega stikala (5) (dvignite vrvo vreteno dokler izklopna utež (12) ne vklopi izklopna dela (3)).
2. Če je jeklena vrvo (13) poškodovana (prepognjena ali pretrgana - glej sliko 4), jo je treba zamenjati z originalno nadomestno vrvo. Vrvo dajte zamenjati v tehnični servisni delavnici. Pri montaži nove vrvi nikakor ne smete pozabiti na izklopno utež (12), da zagotovite varni končni izklop.
3. Redno občasno namažite ležaj preusmernega

**SLO**

kolesa (14) z nekaj olja.

4. Preverite brezhibni hod vseh mehanskih delov vitla pri izključenem položaju naprave.
5. Napravo mora najmanj enkrat letno preveriti strokovnjak. Podatki o pregledu se morajo zapisati v knjižico o izvajanih pregledih.

**9. Stikalni električni načrt**

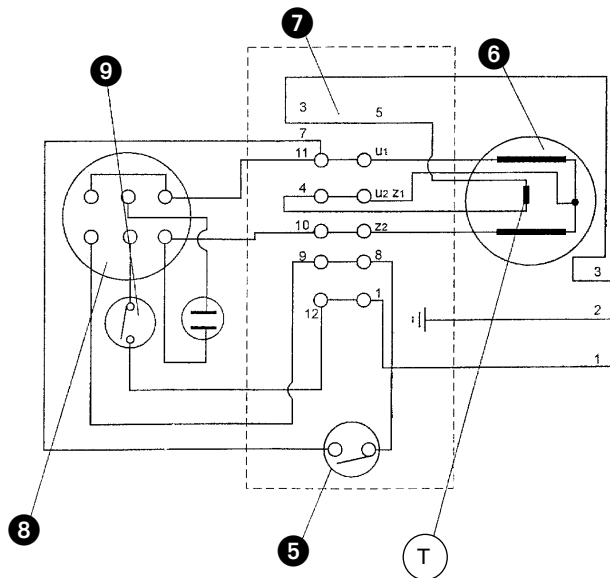



## 10. Kontrolni list

Spoštovani kupec!

V izogib poškodb ljudi in materialne škode je uporabnik žične dvigalne naprave dolžan vzdrževati napravo v brezhibnem funkcionalnem stanju. Slednji kontrolni list je treba izpolnjevati v rednih časovnih razmakih, ki jih določijo uporabnik sam in ta kontrolni list služi kot dokumentacija o izvedenih pregledih. Ugotovljene pomanjkljivosti mora nemudoma odpraviti strokovna servisna služba.

	Datum		Datum		Datum	
	<input type="text"/>	<input type="text"/>	<input type="text"/>	<input type="text"/>	<input type="text"/>	<input type="text"/>
<b>Žična vrvi:</b>						
Preverjene posam. žice	<input type="radio"/> da	<input type="radio"/> ne	<input type="radio"/> da	<input type="radio"/> ne	<input type="radio"/> da	<input type="radio"/> ne
Pregled pretrganih mest vrvi	<input type="radio"/> da	<input type="radio"/> ne	<input type="radio"/> da	<input type="radio"/> ne	<input type="radio"/> da	<input type="radio"/> ne
Preverjena prostost vrvi	<input type="radio"/> da	<input type="radio"/> ne	<input type="radio"/> da	<input type="radio"/> ne	<input type="radio"/> da	<input type="radio"/> ne
Preverjena stisnjena mesta	<input type="radio"/> da	<input type="radio"/> ne	<input type="radio"/> da	<input type="radio"/> ne	<input type="radio"/> da	<input type="radio"/> ne
<b>Kljuka za breme:</b>						
Pregledane vreznine na kljuki	<input type="radio"/> da	<input type="radio"/> ne	<input type="radio"/> da	<input type="radio"/> ne	<input type="radio"/> da	<input type="radio"/> ne
Pregledani prelomi kljuke	<input type="radio"/> da	<input type="radio"/> ne	<input type="radio"/> da	<input type="radio"/> ne	<input type="radio"/> da	<input type="radio"/> ne
Preverjena aretirna vzmet	<input type="radio"/> da	<input type="radio"/> ne	<input type="radio"/> da	<input type="radio"/> ne	<input type="radio"/> da	<input type="radio"/> ne
<b>Vodi:</b>						
Preverjeni omrežni vod	<input type="radio"/> da	<input type="radio"/> ne	<input type="radio"/> da	<input type="radio"/> ne	<input type="radio"/> da	<input type="radio"/> ne
Preverjeno vod stikala	<input type="radio"/> da	<input type="radio"/> ne	<input type="radio"/> da	<input type="radio"/> ne	<input type="radio"/> da	<input type="radio"/> ne
<b>Končni izklop:</b>						
Preverjeno končno izklapljanje	<input type="radio"/> da	<input type="radio"/> ne	<input type="radio"/> da	<input type="radio"/> ne	<input type="radio"/> da	<input type="radio"/> ne
<b>Upravljalški del:</b>						
Preverjeno ohišje stikala	<input type="radio"/> da	<input type="radio"/> ne	<input type="radio"/> da	<input type="radio"/> ne	<input type="radio"/> da	<input type="radio"/> ne
Tipka preverjena	<input type="radio"/> da	<input type="radio"/> ne	<input type="radio"/> da	<input type="radio"/> ne	<input type="radio"/> da	<input type="radio"/> ne
<b>Priključna škatla:</b>						
Preverjena priključna škatla glede prelomov	<input type="radio"/> da	<input type="radio"/> ne	<input type="radio"/> da	<input type="radio"/> ne	<input type="radio"/> da	<input type="radio"/> ne
<b>Zavora:</b>						
Preverjena zavora	<input type="radio"/> da	<input type="radio"/> ne	<input type="radio"/> da	<input type="radio"/> ne	<input type="radio"/> da	<input type="radio"/> ne
<b>Vent. havba:</b>						
Vent. havba brez onesnaženj	<input type="radio"/> da	<input type="radio"/> ne	<input type="radio"/> da	<input type="radio"/> ne	<input type="radio"/> da	<input type="radio"/> ne
<b>Pritrilni vijaki:</b>						
Vijaki preverjeni	<input type="radio"/> da	<input type="radio"/> ne	<input type="radio"/> da	<input type="radio"/> ne	<input type="radio"/> da	<input type="radio"/> ne
Nosilni elementi in montažni deli preverjeni	<input type="radio"/> da	<input type="radio"/> ne	<input type="radio"/> da	<input type="radio"/> ne	<input type="radio"/> da	<input type="radio"/> ne
Preverjena naprava glede rje in korozije	<input type="radio"/> da	<input type="radio"/> ne	<input type="radio"/> da	<input type="radio"/> ne	<input type="radio"/> da	<input type="radio"/> ne
Preverjeno tesnenje ohišja dvigalne naprave	<input type="radio"/> da	<input type="radio"/> ne	<input type="radio"/> da	<input type="radio"/> ne	<input type="radio"/> da	<input type="radio"/> ne

**HR****1. Opis uredjaja (slike 1/2)**

1. karike za pričvršćivanje
2. vijci sa šestorostranom glavom
3. isključni stremen
4. teretna kuka
5. granični prekidač
6. motor
7. kućište komandne jedinice
8. komandna sklopka
9. sigurnosni prekidač
10. držač kuke
11. bubanj uzeta
12. uteg za isključivanje
13. čelično uže
14. kotur za preusmjerenje
15. kućište nosača

**2. Opće****Pažnja!**

Dizalica je konstruirana samo za primjenu u privatnom kućanstvu!

Nije predviđena za neprekidnu industrijsku primjenu.

Prije pričvršćivanja i puštanja u funkciju pažljivo pročitajte naputak za uporabu i dobro ga sačuvajte.

**Transportne štete**

Provjeriti je li uređaj oštećen za vrijeme transporta. Možebitne štete odmah prijavite prevozniku.

Dizalica nije prikladna za neprekidnu primjenu. Motor dizalice je opremljen kontrolnikom temperature protiv pregrijavanja uslijed preopterećivanja.

**Intermitirani rad**

Intermitirani rad (S3) znači da se za vrijeme rada moraju praviti stanke radi hlađenja. Za najveću dopuštenu nazivnu nosivost od, primjerice, 125 kg, vrijeme rada po normi iznosi 1 minuta, a stanke 6 minuta. Kada se vrijeme rada produžava, kontrolnik temperature će se isključiti zbog povećane temperature motora. Tek nakon stanke radi hlađenja, kontrolnik temperature će se samostalno opet uključiti.

Pri opterećenju dizalice s manjim teretom, vrijeme rada se produžava, a vrijeme za stanku se smanjuje.

**Pažnja!**

Pri neposrednom utjecaju sunca se temperatura kućišta bitno povećava, a time se i znatno smanjuje vrijeme rada.

**3. Sigurnosne upute**

**Pažnja! Pri upotrebi dizalice treba poštivati slijedeće načelne sigurnosne mjere radi zaštite od električnog udara, opasnosti od ozljeda i požara. Pročitajte i**

**uvažite ove upute prije upotrebe uredjaja.**

1. Nemojte preoptereti svoj alat, primijenite ga samo do maksimalne nosivosti (vidi označnu tablicu, ne teretnu kuku!)
2. Održite red na mjestu rada. Nered na mjestu rada predstavlja opasnost od nezgoda.
3. Uzmite u obzir utjecaje okoline. Ne dajte da električni alat pokisne. Ne koristite električni alat u vlažnoj ili mokroj sredini. Osigurajte dobro osvjetljenje. Ne koristite električni alat u blizini zapaljivih tekućina ili plinova.
4. Čuvajte se od električnog udara. Izbjegnite kontakt tijela s uzemljenim dijelovima.
5. Čuvajte djecu! Ne dajte da druge osobe diraju alat ili kabel, ne dajte da prilaze mjestu rada.
6. Nosite prikladnu radnu odjeću. Ne nosite široku odjeću ili nakit.
7. Ne koristite kabel protivno svrsi. Ne nosite alat na kablu, ne vucite kabel da biste izvadili utikač iz utičnice. Čuvajte kabel od vrućine, ulja i oštarih ivica.
8. Održite svoj alat brižljivo. Održite čistoću alata da možete dobro i sigurno raditi. Provjerite utikač i kabel redovno, dajte da ih u slučaju oštećenja zamijeni ovlašteni stručnjak. Provjerite produžne

- kablove redovno i zamijenite oštećene produžne kablove.
9. Dok ne koristite uređaj, izvadi- te utikač iz utičnice.
  10. Produžni kablovi na otvorenom prostoru. Na otvorenom pro- storu koristite samo za to dopudjtene i odgovarajuće označene produdjne kablove (do 20 m ( Ø 1,5 mm<sup>2</sup>, 20 - 50 m ( Ø 2,5 mm<sup>2</sup>))
  11. Uvijek budite pažljivi. Pazite što radite. Postupajte razumno. Ne koristite dizalicu kada Vam je pažnja skrenuta.
  12. Kontrolirajte svoj uređaj glede mogućih oštećenja. Prije daljn- je upotrebe alata treba brižljivo ispitati da li zaštitne naprave rade besprijekorno i shodno svojoj namjeni. Provjerite da li je funkcija pokretnih dijelova u redu, da nisu zaglavili, da li su neki dijelovi oštećeni. Svi dije- lovi moraju biti ispravno monti- rani da bi ispunili sve uvjete za rad uređaja.  
Oštećene zaštitne naprave i dijelove stručno mora popraviti ili zamijeniti servisna radionica, ukoliko nije drukčije navedeno u napatku za upotrebu.  
Oštećene sklopke se moraju zamijeniti u servisnoj radionici. Ne koristite alat u kojega se prekidač ne da uklopiti i isklo- piti.
  13. Ne odmotavajte uže toliko da se protuhodno opet namotava -> uže se lomi. Smjer dizanja i spuštanja se izmjenjuje, gra- nični prekidač je van funkcije; uže se lomi. Na bubnju uvijek moraju ostati najmanje 3 kruga. Kada se pojavljuje crve- ni kraj užeta, ne odmotavati ga dalje!
  14. Električni motor dizalice je ter- mosklopkom zaštićen protiv pregrijavanja. Kada termo- sklopka proradi, dizalica staje. Tek nakon stanke za hladjenje (oko 5 minuta), dizalica opet može raditi.
  15. Namotati uže prema slici 3.
  16. Dajte da se oštećeni dijelovi odmah zamjenjuju.
  17. Dajte da popravke i radove održavanja izvodi samo stručn- jak za elektrotehniku u ovlaštenim servisnim radioni- cama. Ovaj električni alat odgovara dotičnim sigurnos- nim propisima. Popravke smije izvoditi samo stručnjak za elektrotehniku, inače postoji opasnost od nezgoda za koris- nika.
  18. Koristite samo originalne rezer- vne dijelove.
  19. Nikada sami ne izvodite popra- vke (gubitak garancije i sigur- nosti).
  20. Nemojte dizalicu bez potrebe izložiti atmosferilijama, suncu, prašini i hladnoći.
  21. Dizalica se nikada ne smije poprskati vodom ili uroniti u tekućinu. Ne koristite je za vri- jeme kiše ili oluje!

**HR**

22. Dizalica se po mogućnosti treba koristiti i čuvati u suhim prostorijama.
23. Ni u kojem slučaju ne mijenjajte tehniku dizalice.
24. Upotrijebite uređaj svrsishodno. Nemojte upotrijebiti dizalicu u svrhe ili za radove za koje nije namijenjena. Ne transportirajte osobe sa dizalicom.
25. Ne stajati ili raditi pod podignutim teretom.

#### 4. Tehnički podaci

	Bez kotura za preusmjeravanje	S koturom za preusmjeravanje
Nosivost	500 kg	1000 kg
Maksimalna visina podizanja	12 m	6 m
Prosječna brzina dizanja	10 m/min.	5 m/min.
Duljina užeta	12,5 m	
Bezuvrtni čelični kabel CK 45 Ø	5,6 mm	
Prekidna čvrstoća kabla	4000 kg	
Električni motor:		
Napajanje	230 V - 50 Hz	
Snaga	P <sub>1</sub> 1600 W	
Vrsta zaštite	IP 54	
Izolacijski razred	KL <B>	
Intermitirani rad	S3 20% - 10 min.	
Klasa pogonskog mehanizma	1 Em	

## 5. Puštanje u funkciju

Uvjerite se da mrežni napon odgovara naponu navedenom na označnoj tablici dizalice.

Osigurajte svoj električni uređaj zaštitnom nadstrujnom sklopkom od 10 A.

Dodatnu zaštitu za osobe nudi rad sa zaštitnom strujnom sklopkom (ZS-sklopkom).

Uvjerite se da je sklopka prilikom priključivanja stroja na strujnu mrežu isključena.

### Propisi za rukovanje

- Rukovanje dizalicama je dozvoljeno samo osobama koje dokazivo poznavaju propise za rukovanje.
- Pozicija operatora koji upravlja dizalicom se mora birati tako da ga padajući teret ne bi ugrožavao.
- Prije dizanja ili spuštanja tereta treba osigurati da se nitko ne nalazi u zoni opasnosti.
- Operator koji upravlja dizalicom je odgovoran za ispravno stanje uređaja, te kotura za preusmjerenje i pričvršćivanje istih na stabilna pridržna mjesta.
- Operator koji upravlja dizalicom je odgovoran za uvažavanje maksimalnog opterećenja. Noseća užad i tereti se nikada ne smiju vući preko ivica.
- Operator koji upravlja dizalicom prije rada sa dizalicom mora provjeriti sigurnosne naprave.
- Teret se ne smije pričvrstiti neposredno za podizno uže, nego uvijek za teretnu kuku.
- Operator koji upravlja dizalicom stalno mora pratiti kretanje tereta.
- Ako operator koji upravlja dizalicom ne može vidjeti dizanje i spuštanje tereta, prilaz zoni opasnosti se mora zapriječiti, treba se služiti pomoćnicima koji pregledavaju područje rada.
- Operator koji upravlja dizalicom mora vidjeti kraj kretanja tereta radi izbjegavanja okidanja sigurnosnog graničnog prekidača.
- Kada operator odlazi od komandne jedinice uređaja sa podignutim teretima, zonu opasnosti ispod tereta treba osigurati.
- Dizalice se smiju upotrijebiti samo za dizanje i spuštanje tereta, transport osoba je principijelno zabranjen.
- Zakačenje tereta se obvezno mora izbjeći da se dizalica ne bi preopteretila.
- Teret koji se treba transportirati uvijek se mora čvrsto i sigurno objesiti na kuku.

### 6. Instalacija

- Nosivi dio, na kojem se treba pričvrstiti dizalica, mora moći nositi najmanje dvostruki teret od očekivanog tereta. (Preporučujemo pribaviti savjet stručnjaka.)
- Dizalica s užetom se najbolje montira na konzoli od čelične cijevi. Čelična cijev koju koristite mora imati promjer od 60 (60x60) mm, a debljinu stijenke od najmanje 4 mm.
- Konzola mora biti čvrsto učvršćena u zidu. Pričvršćenje se mora izvoditi s odgovarajućom stabilnošću da može nositi sile koje će se pojaviti.
- Pazite da se uređaj uvijek pričvršćuje okomito, nikada nakoso.
- Pri upotrebi kotura za preusmjerenje, teretnu

kuku (4) objesite u držač kuke (10) kućišta nosača (15).

### 7. Rukovanje

- Prije početka rada uvjerite se da je komandna sklopka (8) isključena, a da je čelično uže (13) točno namotano na bubanj užeta (11) krug do kruga (vidi sliku 3). I u potpuno spuštеноm stanju uvijek ostavite najmanje tri kruga na bubnju kabla da ne biste oštetili kabal.
- Dizalicom se upravlja sa komandnom sklopkom (8) u kućištu komandne jedinice (7), koja se preklapa ovisno o smjeru hoda. Ne prebacujte izravno iz kretanja naprijed u rikverc, već između toga zaustavite uređaj.
- Pritiskanjem sigurnosnog prekidača (9) se dizalica može isključiti i osigurati protiv ponovnog uključivanja. Da bi se dizalica opet uključila, sigurnosni prekidač se prvo treba okrenuti ulijevo, time se opet diže crvena tipka, a dizalica je pripravna za rad.
- Kada se pojavljuje crveni kraj kabla, kabal se ne smije dalje odmotavati!
- Kada dizalica ne može odmah podići teret, dizalica se odmah isključuje da bi se spriječila šteta i nezgode.
- Pazite da teret sigurno stoji na teretnoj kuki (4) ili koturu za preusmjerenje (14), a uvijek se držite daleko od tereta i čeličnog užeta (13).
- Prilikom spuštanja tereta treba uzeti u obzir da se dizalica nakon zaustavljanje može spustiti još nekoliko centimetara, zato je uvijek na vrijeme zaustavite!
- Osigurajte da čelično uže (13) nikada ne skreće više od cca. 15°.
- Slobodno viseća upravljačka sklopka (8) mora se nalaziti minimalno 0,8 m do 1,5 m iznad poda.
- Tijekom rada sajla treba biti dobro podmazana i tako se znatno može produžiti njezin vijek trajanja.

### 8. Održavanje

- Redovno kontrolirajte čelično uže (13) preko cijele duljine da nije oštećeno, te provjerite funkciju graničnog prekidača (5) (pustiti dizalicu da diže dok uteg za isključivanje (12) ne aktivira isključni stremen (3)).
- Ukoliko je čelično uže (13) oštećeno (lomljeno ili raspleteno, vidi sliku 4), treba ga zamijeniti originalnim rezervnim dijelom. Dajte da se uže zamijeni u stručnoj radionici. Prilikom montaže užeta se nikako ne smije zaboraviti uteg za isključivanje (12) da bi se osigurala sigurna funkcija graničnog prekidača.
- Ležaj kotura za preusmjerenje (14) redovito podmažite s malo ulja.
- Provjerite slobodan hod svih mehaničkih dijelova vitla dok je uređaj isključen.
- Uređaj najmanje jedanput godišnje mora kontrolirati stručnjak. Rezultat kontrole se mora upisati u kontrolnu knjižicu.

### 9. Rasklopna shema

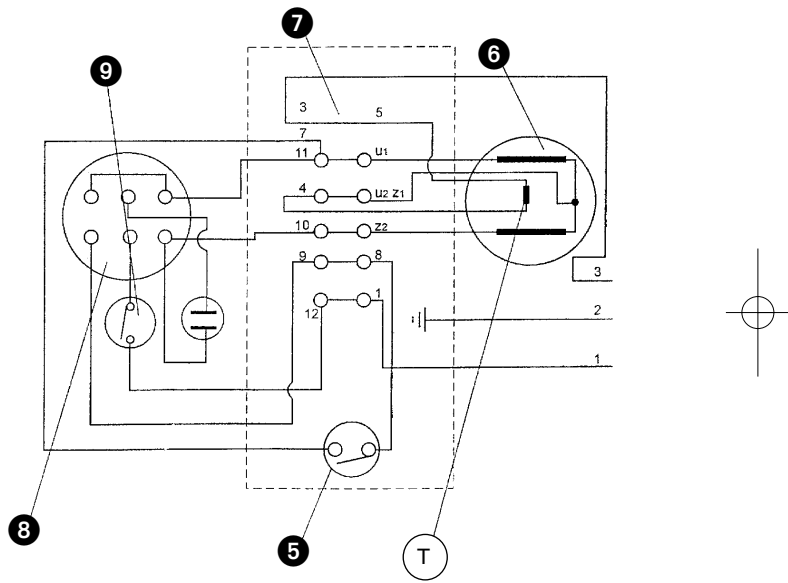



## 10. Popis za kontrole

Poštovani kupče,  
radi sprečavanja ozljeda i materijalnih šteta, korisnik dizalice s užeatom je dužan da uređaj održava u ispravnom i urednom stanju. Sljedeći popis u redovitim intervalima, koje će utvrditi korisnik, treba služiti kao osnova za kontrole i kao dokumentacija. Pronađjene nedostatke odmah mora ukloniti stručna radionica.

	datum		datum		datum	
	<input type="text"/>	<input type="text"/>	<input type="text"/>	<input type="text"/>	<input type="text"/>	<input type="text"/>
<b>Žičano uže:</b>						
Izvršena kontrola pojedinačne žice	<input type="radio"/> da	<input type="radio"/> ne	<input type="radio"/> da	<input type="radio"/> ne	<input type="radio"/> da	<input type="radio"/> ne
Izvršen pregled žičanog užeta glede prijeloma	<input type="radio"/> da	<input type="radio"/> ne	<input type="radio"/> da	<input type="radio"/> ne	<input type="radio"/> da	<input type="radio"/> ne
Izvršena kontrola žičanog užeta glede uvijanja	<input type="radio"/> da	<input type="radio"/> ne	<input type="radio"/> da	<input type="radio"/> ne	<input type="radio"/> da	<input type="radio"/> ne
Izvršena kontrola prešanih mjesta	<input type="radio"/> da	<input type="radio"/> ne	<input type="radio"/> da	<input type="radio"/> ne	<input type="radio"/> da	<input type="radio"/> ne
<b>Teretna kuka:</b>						
Izvršena kontrola kuke glede pukotina	<input type="radio"/> da	<input type="radio"/> ne	<input type="radio"/> da	<input type="radio"/> ne	<input type="radio"/> da	<input type="radio"/> ne
Izvršena kontrola kuke glede prijeloma	<input type="radio"/> da	<input type="radio"/> ne	<input type="radio"/> da	<input type="radio"/> ne	<input type="radio"/> da	<input type="radio"/> ne
Izvršena kontrola opruge za aretiranje	<input type="radio"/> da	<input type="radio"/> ne	<input type="radio"/> da	<input type="radio"/> ne	<input type="radio"/> da	<input type="radio"/> ne
<b>Kabel:</b>						
Izvršena kontrola priključnog kabela	<input type="radio"/> da	<input type="radio"/> ne	<input type="radio"/> da	<input type="radio"/> ne	<input type="radio"/> da	<input type="radio"/> ne
Izvršena kontrola kabela sklopke	<input type="radio"/> da	<input type="radio"/> ne	<input type="radio"/> da	<input type="radio"/> ne	<input type="radio"/> da	<input type="radio"/> ne
<b>Granično isključivanje:</b>						
Izvršena kontrola funkcije graničnog isključivanja	<input type="radio"/> da	<input type="radio"/> ne	<input type="radio"/> da	<input type="radio"/> ne	<input type="radio"/> da	<input type="radio"/> ne
<b>Komandna jedinica:</b>						
Izvršena kontrola kućišta komandne jedinice	<input type="radio"/> da	<input type="radio"/> ne	<input type="radio"/> da	<input type="radio"/> ne	<input type="radio"/> da	<input type="radio"/> ne
Izvršena kontrola tastera	<input type="radio"/> da	<input type="radio"/> ne	<input type="radio"/> da	<input type="radio"/> ne	<input type="radio"/> da	<input type="radio"/> ne
<b>Priključni ormar:</b>						
Izvršena kontrola priključnog ormara glede prijeloma	<input type="radio"/> da	<input type="radio"/> ne	<input type="radio"/> da	<input type="radio"/> ne	<input type="radio"/> da	<input type="radio"/> ne
<b>Kočnica:</b>						
Izvršena kontrola kočnice	<input type="radio"/> da	<input type="radio"/> ne	<input type="radio"/> da	<input type="radio"/> ne	<input type="radio"/> da	<input type="radio"/> ne
<b>Poklopac ventilatora:</b>						
Poklopac ventilatora čist od onečišćenja	<input type="radio"/> da	<input type="radio"/> ne	<input type="radio"/> da	<input type="radio"/> ne	<input type="radio"/> da	<input type="radio"/> ne
<b>Pričvrsni vijci:</b>						
Izvršena kontrola vijaka	<input type="radio"/> da	<input type="radio"/> ne	<input type="radio"/> da	<input type="radio"/> ne	<input type="radio"/> da	<input type="radio"/> ne
Izvršena kontrola nosećih elemenata i montažnih dijelova	<input type="radio"/> da	<input type="radio"/> ne	<input type="radio"/> da	<input type="radio"/> ne	<input type="radio"/> da	<input type="radio"/> ne
Izvršena kontrola uređaja glede rdje i korozije	<input type="radio"/> da	<input type="radio"/> ne	<input type="radio"/> da	<input type="radio"/> ne	<input type="radio"/> da	<input type="radio"/> ne
Izvršena kontrola nepropusnosti kućišta uređajata	<input type="radio"/> da	<input type="radio"/> ne	<input type="radio"/> da	<input type="radio"/> ne	<input type="radio"/> da	<input type="radio"/> ne



ISC GmbH  
 Eschenstraße 6  
 D-94405 Landau/Isar

# Konformitätserklärung



- |   |  |
|---|--|
| <p><b>(D)</b> erklärt folgende Konformität gemäß EU-Richtlinie und Normen für Artikel</p> <p><b>(GB)</b> declares conformity with the EU Directive and standards marked below for the article</p> <p><b>(F)</b> déclare la conformité suivante selon la directive CE et les normes concernant l'article</p> <p><b>(NL)</b> verklaart de volgende conformiteit in overeenstemming met de EU-richtlijn en normen voor het artikel</p> <p><b>(E)</b> declara la siguiente conformidad a tenor de la directiva y normas de la UE para el artículo</p> <p><b>(P)</b> declara a seguinte conformidade de acordo com a directiva CE e normas para o artigo</p> <p><b>(S)</b> förklarar följande överensstämmelse enl. EU-direktiv och standarder för artikeln</p> <p><b>(FIN)</b> ilmoittaa seuraavaa Euroopan unionin direktiivien ja normien mukaista yhdenmukaisuutta tuotteelle</p> <p><b>(N)</b> erklærer herved følgende samsvar med EU-direktiv og standarder for artikkel</p> <p><b>(BUL)</b> заявялет о соответствии товара следующим директивам и нормам ЕС</p> <p><b>(HR)</b> izjavljuje sljedeću uskladenost s odredbama i normama EU za artikl.</p> <p><b>(RO)</b> declară următoarea conformitate cu linia directoare CE și normele valabile pentru articolul.</p> | <p><b>(TR)</b> ürün ile ilgili olarak AB Yönetmelikleri ve Normları gereğince aşağıdaki uygunluk açikla masini sunar.</p> <p><b>(GR)</b> δηλώνει την ακόλουθη συμφωνία σύμφωνα με την Οδηγία ΕΕ και τα πρότυπα για το προϊόν</p> <p><b>(I)</b> dichiara la seguente conformità secondo la direttiva UE e le norme per l'articolo</p> <p><b>(SK)</b> atesterer følgende overensstemmelse i henhold til EU-direktiv og standarder for produkt</p> <p><b>(CZ)</b> prohlašuje následující shodu podle směrnic EU a norem pro výrobek.</p> <p><b>(H)</b> a következő konformitást jelenti ki a termékerek vonatkozó EU-irányvonalak és normák szerint</p> <p><b>(SL)</b> pojasnjuje sledečo skladnost po smernici EU in normah za artikel.</p> <p><b>(PL)</b> deklaruje zgodność wymienionego poniżej artykułu z następującymi normami na podstawie dyrektywy WE.</p> <p><b>(SK)</b> vydáva nasledujúce prehlásenie o zhode podľa smernice EÚ a noriem pre výrobok.</p> <p><b>(BG)</b> vydáva nasledujúce prehlásenie o zhode podľa smernice EÚ a noriem pre výrobok.</p> |
|---|--|

**Seilhebezug SHZ 1000**

- |  |   |
|--|---|
| <input checked="" type="checkbox"/> 98/37/EG             | <input type="checkbox"/> 87/404/EWG   |
| <input checked="" type="checkbox"/> 73/23/EWG_93/68/EEC  | <input type="checkbox"/> R&TTED 1999/5/EG                                       |
| <input type="checkbox"/> 97/23/EG                        | <input type="checkbox"/> 2000/14/EG: L <sub>WM</sub> = dB; L <sub>WA</sub> = dB |
| <input checked="" type="checkbox"/> 89/336/EWG_93/68/EEC | <input type="checkbox"/> 95/54/EG:  |
| <input type="checkbox"/> 90/396/EWG                      | <input type="checkbox"/> 2002/88/EG:  |
| <input type="checkbox"/> 89/686/EWG                      |   |

**EN 55014-1; EN 61000-3-2; EN 61000-3-3; EN 55014-2; VBG 8;  
 DIN 15020-1; 98/37 EC Annex-I; EN 60204-32**

Landau/Isar, den 21.03.2005

*Brunhölzl*  
 Brunhölzl  
 Leiter Produkt-Management

*Zirnsak*  
 Zirnsak  
 Produkt-Management

Art.-Nr.: 22.557.14 I.-Nr.: 01015

Archivierung: 225513-04-4155050-E

**Ⓢ GARANTIEURKUNDE**  
 Auf das in der Anleitung beschriebene Gerät geben wir 5 Jahre Garantie, für den Fall, dass unser Produkt mangelhaft sein sollte. Die 5-Jahres-Frist beginnt mit dem Gefahrenübergang oder der Übernahme des Gerätes durch den Kunden. Voraussetzung für die Geltendmachung der Garantie ist eine ordnungsgemäße Wartung entsprechend der Bedienungsanleitung sowie die bestimmungsgemäße Benutzung unseres Gerätes. **Selbstverständlich bleiben Ihnen die gesetzlichen Gewährleistungsrechte innerhalb dieser 5 Jahre erhalten.**  
 Die Garantie gilt für den Bereich der Bundesrepublik Deutschland oder der jeweiligen Länder des regionalen Hauptvertriebspartners als Ergänzung der lokal gültigen gesetzlichen Vorschriften. Bitte beachten Sie Ihren Ansprechpartner des regional zuständigen Kundendienstes oder die unten aufgeführte Serviceadresse.

**Ⓢ GARANTIBEVIS**  
 Vi lämnar 5 års garanti på produkten som beskrivs i bruksanvisningen. Denna garanti gäller om produkten uppvisar brister. 5-års-garantin gäller från och med riskövergången eller när kunden har tagit emot produkten från säljaren. En förutsättning för att garantin ska kunna tas i anspråk är att produkten har underhållits enligt instruktionerna i bruksanvisningen samt att produkten har använts på ändamålsenligt sätt.  
 Övertlevs gäller fortfarande de lagstadgade rättigheterna till garanti under denna 5-års-period.  
 Garantin gäller endast för Förbundsrepubliken Tyskland eller i de länder där den regionala centraldistributionspartnern befinner sig som komplettering till de lagstadgade föreskrifter som gäller i resp. land. Kontakta din kontaktperson vid den regionala kundtjänsten eller vänd dig till serviceadressen som angivits nedan.

**Ⓢ CERTIFICATO DI GARANZIA**  
 Per l'apparecchio indicato nelle istruzioni concediamo una garanzia di 5 anni, nel caso il nostro prodotto dovesse risultare difettoso. Questo periodo di 5 anni inizia con il trasporto del rischio o la presa in consegna dell'apparecchio da parte del cliente. Le condizioni per la validità della garanzia sono una corretta manutenzione secondo le istruzioni per l'uso così come un utilizzo appropriato del nostro apparecchio.  
**Naturalmente in questo periodo di 5 anni continuiamo ad assumerci gli obblighi di responsabilità previsti dalla legge.**  
 La garanzia vale per il territorio della Repubblica Federale Tedesca o del rispettivo paese del principale partner di distribuzione di zona a completamento delle norme di legge in vigore sul posto. Rivolgersi all'addetto del servizio assistenza clienti incaricato della rispettiva zona o all'indirizzo di assistenza clienti riportato in basso.

**Ⓢ GARANTĪ BELGESI**  
 Kullutama Talimatında açıklanan aletimiz, Grönün kusuurlu olmasına karşılığ 5 yıl garanti veriyoruz. 5 Yıllık garanti süresi, terminal devri veya aletin müşteri tarafından alınmış olması ile başlar.  
 Garanti haklarından faydalanmak için aletin yönetmeliklere uygun şekilde bakımının yapılması, kullanım amacına uygun olarak ve kullandığımız talimatında belirtilen talimatlara dikkatle kullanılması şarttır.  
**Doğal olarak kanunen öngörülen garanti haklarından faydalanma bu 5 yıl içinde geçerli olacaktır.**  
 Garanti Federal Almanya sınırları içinde veya geçerli olan yerel kanun yönetmeliklere ek olarak ilgili ülkelerin ana bölge pazarlama partnerlerinin yönetmeliklerine dikkatle uygulanmalıdır. Lütfen yerel olan müşteri hizmetleri bölge temsilcileri veya aşağıda açıklanan servis adreslerini dikkate alınınız.

**Ⓢ GARANCIJSKI LIST**  
 Za uređaj opisan u uputama dajemo 5 godina jamstva u slučaju eventualnog nedostataka na našem proizvodu. Rok od 5 godine započinje s prijelazom rizika ili s preuzimanjem uređaja od strane kupca.  
 Pretpostavka za ostvarenje prava jamstva je pravilno održavanje u skladu s uputama za uporabu, kao i svrhisahodno korištenje našeg uređaja.  
**Razumljivo je da zadržavate zakonsko pravo jamstva unutar te 5 godina.**  
 Jamstvo važi za područje Savezne Republike Njemačke ili dotičnih zemalja regionalnog glavnog trgovačkog partnera kao dopuna lokalno važećih zakonskih propisa. Molimo Vas da obratite pažnju na Vašu kontakt osobu navedene servisne službe u regiji ili na dolje navedenu adresu servisa.

**Ⓢ GARANTIE**  
 Nous fournissons une garantie de 5 ans pour l'appareil décrit dans le mode d'emploi, en cas de vice de notre produit. Le délai de 5 ans commence avec la transmission du risque ou la prise en charge de l'appareil par le client. La condition de base pour le faire valoir de la garantie est un entretien en bonne et due forme, conformément au mode d'emploi, tout comme une utilisation de notre appareil selon l'application prévue.  
**Vous conservez bien entendu les droits de garantie légaux pendant ces 5 ans.**  
 La garantie est valable pour l'ensemble de la République Fédérale d'Allemagne ou des pays respectifs du partenaire commercial principal en complément des prescriptions légales locales. Veuillez noter l'interlocuteur de service après-vente compétent pour votre région ou l'adresse mentionnée ci-dessous.

**Ⓢ WARRANTY CERTIFICATE**  
 The product described in these instructions comes with a 5 year warranty covering defects. This 5-year warranty period begins with the passing of risk or when the customer receives the product.  
 For warranty claims to be accepted, the product has to receive the correct maintenance and be put to the proper use as described in the operating instructions.  
**Your statutory rights of warranty are naturally unaffected during these 5 years.**  
 This warranty applies in Germany, or in the respective country of the manufacturer's main regional sales partner, as a supplement to local regulations. Please note the details for contacting the customer service center responsible for your region or the service address listed below.

**Ⓢ GARANTIBEVIS**  
 I tilfælde af, at vort produkt skulle være fejlfættet, yder vi 5 års garanti på det i vejledningen nævnte produkt. Garantiperioden på 5 år begynder, når risikoen går over på kunden, eller når produktet overdrages til kunden.  
 For at kunne støtte krav på garantien er det en forudsætning, at produktet er blevet ordentligt vedligeholdt i henhold til betjeningsvejledningens anvisninger, samt at produktet er blevet anvendt korrekt i overensstemmelse med de talte formler.  
**Lovmæssige forbrugerrettigheder er naturligvis stadigvæk gældende inden for garantiperioden på de 5 år.**  
 Garantien gælder som supplement til lokalt gældende bestemmelser i det land, hvor den regionale hovedforhandler har sit sæde. Vi henviser endvidere til din kontaktperson hos den regionalt ansvarlige kundeservice eller til nedenstående serviceadresse.

**Ⓢ CERTIFICADO DE GARANTIA**  
 Ofrecemos 5 años de garantía sobre el aparato referido en el manual, en el caso de que nuestro producto presentara defectos. El plazo de 5 años comienza con la cesión de riesgos o la entrega del aparato al cliente.  
 Requisito necesario para reclamar la garantía es un mantenimiento correcto de acuerdo con el manual de instrucciones, así como el uso adecuado de nuestro aparato.  
**Naturalmente prevalecen los derechos de garantía concedidos por la ley dentro del plazo mencionado de 5 años.**  
 Esta garantía es válida para el ámbito de la República Federal de Alemania o de los respectivos países del distribuidor principal regional como complemento de las disposiciones legales válidas a nivel local. Le rogamos tenga en cuenta quién es el encargado de su servicio regional de asistencia técnica o diríjase a la dirección de servicio técnico indicada más abajo.

**Ⓢ TAKUUTODISTUS**  
 Käyttöohjeissa kuvattulle laitteelle myönämme 5 vuoden takuun siinä tapauksessa, että valmistamamme tuote on puutteellinen. 5 vuoden määräaika alkaa joko vaaransiirtymähetkestä tai siitä hetkestä, jolloin asiakas on ottanut laitteen haltuunsa. Takuuvastaiden edellytyksenä on laitteen käyttöohjeissa annettujen määräysten mukainen asiantuntijava huolto sekä laitteenne määrätystenmukainen käyttö.  
**On itesäään selvää, että asiakkaan lakimääräiset takuukorvauksoikeudet säilyvät näiden 5 vuoden aikana.**  
 Takuu on voimassa Saksan Liittotasovaltion alueella tai kunkin päämyyntialueensa alueen maissa paikallisesti voimassaolevien lakimääräysten täydennyksenä. Asiakkaan tulee kääntyä takuuasiossa alueesta vastuussa olevan asiakaspalvelun tai alla mainitun huoltopalvelun puoleen.

**☞ ZÁRUČNÍ LIST**

Na přístroj označený v návodu poskytujeme záruku 5 let, pro ten případ, že by byl náš výrobek vadný. Tato záruka začíná přechodem rizika nebo převzetím přístroje zákazníkem.  
 Předpokladem pro uplatňování záruky je řádná údržba příslušné podle návodu k obsluze a používání našeho přístroje k určenému účelu.  
**Samoostatně Vám během těchto 5 let zůstanou zachována zákonná záruční práva.**  
 Záruka platí na území Spolkové republiky Německo nebo příslušné země regionálního hlavního distribučního partnera jako doplněk lokálně platných zákonných předpisů. V případě pochyb se prosím obraťte na Vašeho kontaktního partnera regionálního příslušného zákaznického servisu nebo na dle uvedenou servisní adresu.

**☞ GARANCIJSKI LIST**

Za napravo, ki je navedena v navodilih, dajemo 5 leti garancije v primeru, če bi bil naš proizvod pomanjkljiv. 5-letni rok začne teči s prenosom jamstva ali s prevzemom naprave s strani kupca. Predpogoj za uveljavljanje garancije je redno pravilno vzdrževanje v skladu z navodili za uporabo ter namenska predpisana uporaba naše naprave.  
**Samoumevno je, da v roku teh 5 let ostanejo za Vas v veljavi Vaše zakonske pravice glede jamstva za proizvod.**  
 Garancija velja za območje Zvezne Republike Nemčije ali posameznih delov regionalnega glavnega prodajnega partnerja kot dopolnilo k lokalnim veljavnim zakonskim predpisom. Prosimo, če upoštevate Vašo kontaktno osebo v pristojni servisni službi ali na spodaj navedenem naslovu servisne službe.

**GARANTIEURKUNDE**

Auf das in der Anleitung bezeichnete Gerät geben wir 5 Jahre Garantie, für den Fall, dass unser Produkt mangelhaft sein sollte. Die 5-Jahres-Frist beginnt mit dem Gefahrenübergang oder der Übernahme des Gerätes durch den Kunden. Voraussetzung für die Geltendmachung der Garantie ist eine ordnungsgemäße Wartung entsprechend der Bedienungsanleitung sowie die bestimmungsgemäße Benutzung unseres Gerätes.

**Selbstverständlich bleiben Ihnen die gesetzlichen Gewährleistungsrechte innerhalb dieser 5 Jahre erhalten.** Die Garantie gilt für den Bereich der Bundesrepublik Deutschland oder der jeweiligen Länder des regionalen Hauptvertriebspartners als Ergänzung der lokal gültigen gesetzlichen Vorschriften. Bitte beachten Sie Ihren Ansprechpartner des regional zuständigen Kundendienstes oder die unten aufgeführte Serviceadresse.

ISC GmbH · International Service Center  
 Eschenstraße 6 · D-94405 Landau/Isar (Germany)  
 Info-Tel. 0180-5 120 509 • Telefax 0180-5 835 830  
 Service- und Infoserver: <http://www.isc-gmbh.info>

- ☞ Technische Änderungen vorbehalten
- ☞ Technical changes subject to change
- ☞ Sous réserve de modifications
- ☞ Salvo modificaciones técnicas
- ☞ Förbehåll för tekniska förändringar
- ☞ Oikeus tekniisiin muutoksiin pidätetään
- ☞ Der tages forbehold for tekniske ændringer
- ☞ Con riserva di apportare modifiche tecniche
- ☞ Technické změny vyhrazeny
- ☞ Tehnične spremembe pridržane.
- ☞ Zadržavamo pravo na tehnične izmjene.
- ☞ Teknik değişiklikler olabılır

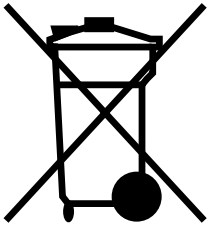

☉ Nur für EU-Länder

Werfen Sie Elektrowerkzeuge nicht in den Hausmüll!

Gemäß europäischer Richtlinie 2002/96/EG über Elektro- und Elektronik-Altgeräte und Umsetzung in nationales Recht müssen verbrauchte Elektrowerkzeuge getrennt gesammelt werden und einer umweltgerechten Wiederverwertung zugeführt werden.

Recycling-Alternative zur Rücksendeaufforderung:

Der Eigentümer des Elektrogerätes ist alternativ anstelle Rücksendung zur Mitwirkung bei der sachgerechten Verwertung im Falle der Eigentumsaufgabe verpflichtet. Das Altgerät kann hierfür auch einer Rücknahmestelle überlassen werden, die eine Beseitigung im Sinne der nationalen Kreislaufwirtschafts und Abfallgesetzes durchführt. Nicht betroffen sind den Altgeräten beigelegte Zubehörteile und Hilfsmittel ohne Elektrobestandteile.

☉ For EU countries only

Never place any electric tools in your household refuse.

To comply with European Directive 2002/96/EC concerning old electric and electronic equipment and its implementation in national laws, old electric tools have to be separated from other waste and disposed of in an environment-friendly fashion, e.g. by taking to a recycling depot.

Recycling alternative to the demand to return electrical devices:

As an alternative to returning the electrical device, the owner is obliged to cooperate in ensuring that the device is properly recycled if ownership is relinquished. This can also be done by handing over the used device to a returns center, which will dispose of it in accordance with national commercial and industrial waste management legislation. This does not apply to the accessories and auxiliary equipment without any electrical components which are included with the used device.

☉ Uniquement pour les pays de l'Union Européenne

Ne jetez pas les outils électriques dans les ordures ménagères.

Selon la norme européenne 2002/96/CE relative aux appareils électriques et systèmes électroniques usés et selon son application dans le droit national, les outils électriques usés doivent être récoltés à part et apportés à un recyclage respectueux de l'environnement.

Possibilité de recyclage en alternative à la demande de renvoi :

Le propriétaire de l'appareil électrique est obligé, en guise d'alternative à un envoi en retour, à contribuer à un recyclage effectué dans les règles de l'art en cas de cessation de la propriété. L'ancien appareil peut être remis à un point de collecte dans ce but. Cet organisme devra l'éliminer dans le sens de la Loi sur le cycle des matières et les déchets. Ne sont pas concernés les accessoires et ressources fournies sans composants électroniques.

☉ Sadece AB Ülkeleri İçin Geçerlidir

Elektrikli cihazları çöpe atmayınız.

Elektrikli ve elektronik aletler ile ilgili 2002/96/AB nolu Avrupa Yönetmeliğince ve ilgili yönetmeliğin ulusal normalara uyarlanması sonucunda kullanılan elektrikli aletler ayrıştırılmış olarak toplanacak ve çevreye zarar vermeyecek şekilde geri kazanım sistemlerine teslim edilecektir.

Kullanılmış Cihazların İadesi Yerine Uygulanacak Geri Dönüşüm Alternatifi:

Kullanılmış elektrikli alet ve cihaz sahipleri bu eşyalarını iade etme yerine alternatif olarak, yönetmeliklere uygun olarak çalışan geri dönüşüm merkezlerine vermekle yükümlüdür. Bunun için kullanılan cihaz, ulusal dönüşüm ekonomisi ve atık kanununa göre atıkların arıtılmasını sağlayan kullanılan cihaz teslim alma yerine teslim edilecektir. Kullanılmış alet ve cihazlara eklenen ve elektrikli sistemi bulunmayan aksesuar ile yardımcı malzemeler bu düzenlemeden muaf tutulur.

① Solo per paesi membri dell'UE

Non gettate gli utensili elettrici nei rifiuti domestici.

Secondo la Direttiva europea 2002/96/CE sui rifiuti di apparecchiature elettriche ed elettroniche e l'applicazione nel diritto nazionale gli elettrodomestici usati devono venire raccolti separatamente e smaltiti in modo ecologico.

Alternativa di riciclaggio alla richiesta di restituzione

Il proprietario dell'apparecchio elettrico è tenuto in alternativa, invece della restituzione, a collaborare in modo che lo smaltimento venga eseguito correttamente in caso ceda l'apparecchio. L'apparecchio vecchio può anche venire consegnato ad un centro di raccolta che provvede poi allo smaltimento secondo le norme nazionali sul riciclaggio e sui rifiuti. Non ne sono interessati gli accessori e i mezzi ausiliari senza elementi elettrici forniti insieme ai vecchi apparecchi.

① Sólo para países miembros de la UE

No tire herramientas eléctricas en la basura casera.

Según la directiva europea 2002/96/CE sobre aparatos usados electrónicos y eléctricos y su aplicación en el derecho nacional, dichos aparatos deberán recogerse por separado y eliminarse de modo ecológico para facilitar su posterior reciclaje.

Alternativa de reciclaje en caso de devolución:

El propietario del aparato eléctrico, en caso de no optar por su devolución, está obligado a reciclar adecuadamente dicho aparato eléctrico. Para ello, también se puede entregar el aparato usado a un centro de reciclaje que trate la eliminación de residuos respetando la legislación nacional sobre residuos y su reciclaje. Esto no afecta a los medios auxiliares ni a los accesorios sin componentes eléctricos que acompañan a los aparatos usados.

② Gælder kun EU-lande

Smid ikke el-værktøj ud som almindeligt husholdningsaffald.

I henhold til EF-direktiv 2002/96 om elektroaffald og dets omsættelse til national lovgivning skal brugt el-værktøj indsamles adskilt og indleveres på genbrugsstation.

Recycling-alternativ til tilbagesendelse af brugt vare:

Ejeren af det elektroniske apparat er forpligtet til – som et alternativ i stedet for tilbagesendelse – at medvirke til, at relevante dele af apparatet genanvendes ifølge miljøforskrifterne i tilfælde af overdragelse af ejerskab til tredjemand. Det brugte apparat kan også overdrages til et deponeringssted, som vil varetage bortskaffelsen af apparatets dele i overensstemmelse med nationale bestemmelser vedrørende skrotning og genbrug. Ikke omfattet heraf er tilbehørsdele og hjælpemidler, som ikke indeholder elektroniske komponenter.

③ Endast för EU-länder

Kasta inte elverktyg i hushållsoporna.

Enligt det europeiska direktivet 2002/96/EG om avfall som utgörs av eller innehåller elektriska eller elektroniska produkter och dess tillämpning i den nationella lagstiftningen, måste förbrukade elverktyg källsorteras och lämnas

Återvinnings-alternativ till begäran om återsändning:

Som ett alternativ till återsändning är ägaren av elutrustningen skyldig att bidra till ändamålsenlig avfallshantering för det fall att utrustningen ska skrotas. Efter att den förbrukade utrustningen har lämnats in till en avfallsstation kan den omhändertas i enlighet med gällande nationella lagstiftning om återvinning och avfallshantering. Detta gäller inte för tillbehörsdelar och hjälpmedel utan elektriska komponenter vars syfte har varit att komplettera den förbrukade utrustningen.

☞ Koskee ainoastaan EU-jäsenmaita

Älä heitä sähköjätettä kotitalousjätteisiin.

Sähkökäyttöisiä ja elektronisista vanhoja laitteita koskevan Euroopan direktiivin 2002/96/EY mukaan, joka on sisällytetty kansallisiin lakeihin, tulee loppuun käytetyt sähkökäyttöiset työkalut kerätä erikseen ja toimittaa ympäristöstävälliseen kierrätykseen uusiokäyttöä varten.

Kierrätys vaihtoehtona takaisinlähettämiseksi:

Sähkölaitteen omistajan velvollisuus on takaisinlähettämisen vaihtoehtona avustaa laitteen asianmukaista hävittämistä kierrätyksen kautta, kun laite poistetaan käytöstä. Laitteen voi toimittaa myös kierrätyspisteeseen, joka suorittaa laitteen hävittämisen paikallisten kierrätys- ja jätteenpoistomääräysten mukaisesti hyödyntäen käyttökelpoiset raaka-aineet. Tämä ei koske käytöstä poistettavien laitteisiin kuuluvia lisävarusteita tai apulaitteita, joissa ei ole sähköosia.

☞ Pouze pro členské země EU

Nedávejte elektrické nářadí do domácího odpadu.

Podle Evropské směrnice 2002/96/EG o starých elektrických a elektronických přístrojích (WEEE) a podle národního práva musí být použité elektrické nářadí odděleně skladováno a odevzdáno k ekologické recyklaci.

Alternativa recyklace k zaslání zpět:

Vlastník elektrického přístroje je alternativně namísto zaslání zpět povinen ke spolupráci při odborné recyklaci v případě, že se rozhodne přístroj zlikvidovat. Starý přístroj může být v tomto případě také odevzdán do sběrný, která provede likvidaci ve smyslu národního zákona o hospodářském koloběhu a zákona o odpadech. Toto neplatí pro ke starým přístrojům přiložené části příslušenství i pomocné prostředky bez elektrických součástí.

☞ Samo za zemlje Europske zajednice

Elektroalate ne bacajte u kućno smeće.

U skladu s europskom odredbom 2002/96/EG o starim električnim i elektroničkim uređajima i njezinom primjenom u okviru državnog prava, istrošeni elektroalati moraju se odvojeno sakupiti i zbrinuti na ekološki način u svrhu recikliranja.

Alternativa s recikliranjem u odnosu na zahtjev za povrat uređaja:

Vlasnik elektrouređaja alternativno je obavezan da umjesto povrata robe u slučaju odricanja vlasništva sudjeluje u stručnom zbrinjavanju elektrouređaja. Stari uređaj može se u tu svrhu prepustiti i stanici za preuzimanje rabljenih uređaja koja će provesti uklanjanje u smislu državnog zakona o recikliranju i otpadu. Zakonom nisu obuhvaćeni dijelovi pribora ugradjeni u stare uređaje i pomoćni materijali bez električnih elemenata.

☞ Samo za dežele članice EU:

Ne mečite električnega orodja med hišne odpadke.

V skladu s evropsko smernico 2002/96/EG o starih električnih in elektronskih aparatih in uporabo državnih zakonov je potrebno električna orodja zbirati ločeno in odstranjevati v namen reciklaže v skladu s predpisi o varovanju okolja.

Reciklažna alternativa za poziv za vračanje:

Lastnik električnega aparata je namesto vračanja aparata dolžan sodelovati pri pravilnem recikliranju v primeru odpovedi lastništvu aparata. Stari aparat se lahko v ta namen preda tudi na prevzemnem mestu, katero izvaja odstranjevanje v smislu državnega zakona o ravnanju z odpadki. To se ne nanaša na starim aparatom priloženih delov pribora in pripomočkov brez električnih sestavnih delov.



**D**

Der Nachdruck oder sonstige Vervielfältigung von Dokumentation und Begleitpapieren der Produkte, auch auszugsweise ist nur mit ausdrücklicher Zustimmung der ISC GmbH zulässig.

**GB**

The reprinting or reproduction by any other means, in whole or in part, of documentation and papers accompanying products is permitted only with the express consent of ISC GmbH.

**F**

La réimpression ou une autre reproduction de la documentation et des documents d'accompagnement des produits, même incomplète, n'est autorisée qu'avec l'agrément exprès de l'entreprise ISC GmbH.

**NL**

Nadruk of andere reproductie van documentatie en geleidepapieren van de producten, geheel of gedeeltelijk, enkel toegestaan mits uitdrukkelijke toestemming van ISC GmbH.

**E**

La reimpression o cualquier otra reproducción de documentos e información adjunta a productos, incluida cualquier copia, sólo se permite con la autorización expresa de ISC GmbH.

**P**

A reprodução ou duplicação, mesmo que parcial, da documentação e dos anexos dos produtos, carece de autorização expressa da ISC GmbH.

**I**

La ristampa o l'ulteriore riproduzione, anche parziale, della documentazione o dei documenti d'accompagnamento dei prodotti è consentita solo con l'esplicita autorizzazione da parte della ISC GmbH.

**N/DK**

Eftertryk eller anden form for mangfoldiggørelse af skriftligt materiale, ledsagepapirer indbefattet, som omhandler produkter, er kun tilladt efter udtrykkelig tilladelse fra ISC GmbH.

**S**

Eftertryk eller annan duplicering av dokumentation och medföljande underlag för produkter, även utdrag, är endast tillåtet med uttryckligt tillstånd från ISC GmbH.

**FIN**

Tuotteiden dokumentaatioiden ja muiden mukaaniiliettyjen asiakirjojen vain osittainenkin kopiointi tai muunlainen monistaminen on sallittu ainoastaan ISC GmbH:n nimenomaisella luvalla.

**PL**

Przedruk lub innego rodzaju powielanie dokumentacji wyrobów oraz dokumentów towarzyszących, nawet we fragmentach dopuszczalne jest tylko za wyrażną zgodą firmy ISC GmbH.

**H**

Az terméknek dokumentációjának és kísérő okmányainak az utánnymása és sokszorosítása, kivételosan is csak az ISC GmbH kifejezett beleegyezésével engedélyezett.

**TR**

Ürünlerin dokümantasyonu ve evraklarının kismen olsa dahi kopyalanması veya başka şekilde çoğaltılması, yalnızca ISC GmbH firmasının özel onayı alınmak şartıyla serbesttir.

**RO**

Imprimarea sau multiplicarea documentației și a hârtiilor însoțitoare a produselor, chiar și numai sub formă de extras, este permisă numai cu aprobarea expresă a firmei ISC GmbH.

**CZ**

Dotisk nebo jiné rozmnožování dokumentace a průvodních dokumentů výrobků, také pouze výhradně, je přípustné výhradně se souhlasem firmy ISC GmbH.

**BG**

Препечатването или размножаването по друг начин на документация и придружаващи документи на продукти на, дори и като извадка, се допуска само с изричното разрешение на ISC GmbH.

**SLU**

Ponatis ali druge vrste razmnoževanje dokumentacije in spremljajočih dokumentov proizvodov proizvajalca, tudi v izveščkih, je dovoljeno samo z izrecnim soglasjem firme ISC GmbH.

**HR**

Naknadno tiskanje ili slična umnožavanja dokumentacije i pratećih papira ovih proizvoda, čak i djelomično kopiranje, moguće je samo uz izričito dopuštenje tvrtke ISC GmbH.

**SK**

Kopirovanie alebo iné rozmnožovanie dokumentácie a sprievodných podkladov produktov, a to aj čiastočné, je prípustné len s výslovným povolením spoločnosti ISC GmbH.

**BUS**

Перепечатывание или прочие виды размножения документации и сопроводительных листов продукции фирмы, полностью или частично, разрешено производить только с однозначного разрешения ISC GmbH.

**GR**

Η ανατύπωση ή άλλη αναπαραγωγή τεκμηρίωσης και συνοδευτικών φυλλαδίων των προϊόντων της εταιρείας, ακόμη και σε αποσπασματα, επιτρέπεται μόνο μετά από ρητή έγκριση της εταιρείας ISC GmbH.

**BIB**

Naknadno tiskanje ili slična umnožavanja dokumentacije i pratećih papira ovih proizvoda, čak i djelomično kopiranje, moguće je samo uz izričito dopuštenje tvrtke ISC GmbH.