

- Ⓧ **Bedienungsanleitung
Elektronic-Stichsäge**
- Ⓝ **Návod k použití
pro elektronickou přímočarou pilu
- děrovku**
- Ⓚ **Návod na obsluhu
Elektronická vyrezávací píla**
- Ⓛ **Navodilo za uporabo
Elektronska žaga luknjarica**
- Ⓡ **Upute za uporabu
Oscilirajuša ubodna pila**

Einhell®

4



Art.-Nr.: 43.210.61

I.-Nr.: 01016

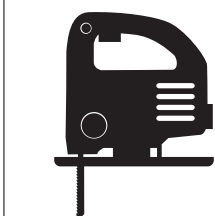

LE-ST **360 E**



- Ⓢ Vor Inbetriebnahme Bedienungsanleitung und Sicherheitshinweise lesen und beachten
- Ⓢ Před uvedením do provozu si přečíst návod k obsluze a bezpečnostní předpisy a oboje dodržovat.
- Ⓢ Pred uporabo preberite in upoštevajte navodila za uporabo in varnostne napotke.
- Ⓢ Prije puštanja u rad pročitajte i pridržavajte se ovih uputa za uporabu i sigurnosnih napomena.
- Ⓢ Pred uvedením do prevádzky si prečítajte a dodržiavajte návod na obsluhu a bezpečnostné pokyny.

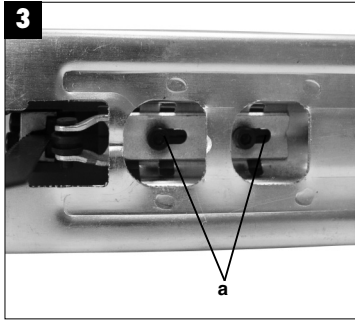
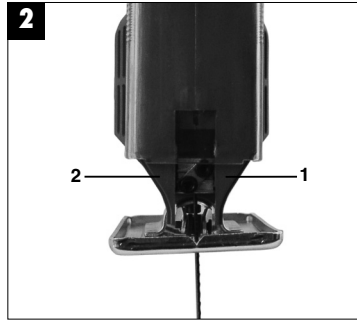
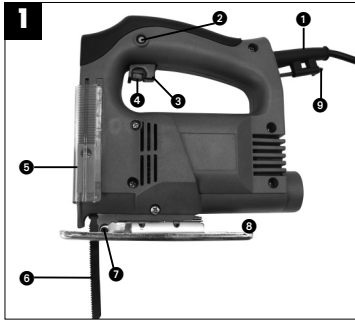

D**1. Beschreibung (Bild 1)**

- 1 Netzkabel
- 2 Feststellknopf
- 3 Ein/Ausschalter
- 4 Rändelschraube für Drehzahlregulierung
- 5 Sichtschutz
- 6 Sägeblatt
- 7 Führungsrolle
- 8 verstellbarer Sägeschuh
- 9 Innensechskantschlüssel

2. Sicherheitshinweise

Die entsprechenden Sicherheitshinweise entnehmen Sie bitte den beiliegenden Heftchen.

3. VERWENDUNG

Die Stichsäge ist zum Sägen von Holz, Eisen, Buntmetallen und Kunststoffen unter Verwendung des entsprechenden Sägeblatts bestimmt.

4. INBETRIEBNAHME**Momentschaltung (Bild 1)**

Einschalten: Ein/Ausschalter drücken
Ausschalten: Ein/Ausschalter loslassen

Dauerschaltung

Einschalten: Ein/Ausschalter drücken und im gedrückten Zustand mit den Feststellknopf arretieren
Ausschalten: Ein/Ausschalter drücken und loslassen

Elektronische Drehzahlvorwahl (Bild 1)

Mit dem Drehzahlregler kann die gewünschte Drehzahl, voreingestellt werden. Drehen Sie den Drehzahlregler in PLUS-Richtung, um die Drehzahl zu erhöhen, drehen Sie den Drehzahlregler in MINUS-Richtung um die Drehzahl zu verringern. Die geeignete Hubzahl ist vom jeweiligen Werkstoff und den Arbeitsbedingungen abhängig.
Die allgemeinen Regeln für die Schnittgeschwindigkeit bei spanabhebenden Arbeiten sind auch hier gültig.

Sägeblattwechsel (Bild 2)

Vor allen Arbeiten und Sägeblattwechsel die Stichsäge ausschalten und den Netzstecker aus der Steckdose ziehen.

Lösen Sie mit dem beiliegenden Innensechskantschlüssel die Schrauben 1 und 2 an der Hubstange. Schieben Sie das Sägeblatt in die Führungsnut an der Hubstange bis zum Anschlag ein. Ziehen Sie die Schrauben mit dem beiliegenden Innensechskantschlüssel fest. Die Sägeblattzahnung muß in Schneidrichtung zeigen. Achten Sie darauf, daß das Sägeblatt in der Führungsnut der Hubstange und der Laufrolle sitzt.

Verstellen des Sägeschuh (Bild 3)

Für Gehrungsschnitte und Schrägschnitte kann der Sägeschuh, nach lösen der Schrauben (a) auf der Unterseite, beidseitig um bis zu 45° geschwenkt werden. Die Winkel sind mit Markierungsstrichen 15°, 30° und 45° gekennzeichnet. Eine Einstellung zwischen den markierten Winkelgraden ist ohne weiters möglich.

Zum Verstellen des Schnittwinkels lösen Sie die Schrauben (a) soweit, das der Sägeschuh gerade noch verschoben werden kann. Stellen Sie den gewünschten Winkel ein und ziehen Sie die Schraube wieder fest.

5. TECHNISCHE DATEN

Nennspannung:	230 V ~ 50 Hz
Leistungsaufnahme:	360 W
Hubzahl:	0-3000/min ¹
Hubhöhe:	18 mm
Schnittiefe Holz:	55 mm
Schnittiefe Kunststoff:	10 mm
Schnittiefe Eisen:	6 mm
Gehrungsschnitt:	bis 45° (links und rechts)
Schalldruckpegel LPA:	88 dB (A)
Schalleistungspegel LWA:	103 dB (A)
Vibration a _w	13,69 m/s ²
Schutzisoliert	II / 
Gewicht	1,6 kg

6. Reinigung, Wartung und Ersatzteilbestellung

Ziehen Sie vor allen Reinigungsarbeiten den Netzstecker.

Reinigung

- Halten Sie Schutzvorrichtungen, Luftschlitzze und Motoregehäuse so staub- und schmutzfrei wie möglich. Reiben Sie das Gerät mit einem sauberen Tuch ab oder blasen Sie es mit Druckluft bei niedrigem Druck aus.
- Wir empfehlen, dass Sie das Gerät direkt nach jeder Benutzung reinigen.
- Reinigen Sie das Gerät regelmäßig mit einem feuchten Tuch und etwas Schmierseife. Verwenden Sie keine Reinigungs- oder Lösungsmittel; diese könnten die Kunststoffteile des Gerätes angreifen. Achten Sie darauf, dass kein Wasser in das Geräteinnere gelangen kann.

Kohlebürsten

- Bei übermäßiger Funkenbildung lassen Sie die Kohlebürsten durch eine Elektrofachkraft überprüfen.
Achtung! Die Kohlebürsten dürfen nur von einer Elektrofachkraft ausgewechselt werden.

Wartung

- Im Geräteinneren befinden sich keine weiteren zu wartenden Teile.

7. Ersatzteilbestellung

Bei der Ersatzteilbestellung sollten folgende Angaben gemacht werden:

- Typ des Gerätes
 - Artikelnummer des Gerätes
 - Ident- Nummer des Gerätes
 - Ersatzteil- Nummer des erforderlichen Ersatzteils
- Aktuelle Preise und Infos finden Sie unter www.isc-gmbh.info

CZ

1. Popis

- 1 Síťový kabel
- 2 Zajišťovací knoflík
- 3 Za-/vypínač
- 4 Rýhový šroub na regulaci počtu otáček
- 5 Ochrana zraku
- 6 Vodicí kladka
- 7 Přepínač na výkyvný zdvih
- 8 Přestavitelná kluzná deska pily
- 9 Klíč s vnitřním šestihranem

2. Bezpečnostní pokyny:

Příslušné bezpečnostní pokyny naleznete v přiložené brožurce.

3. POUŽITÍ

Děrovka je určena k řezání dřeva, železa, barevných kovů a umělých hmot za použití odpovídajícího pilového listu.

4. UVEDENÍ DO PROVOZU

Mžikové spínání (obr. 1)

Zapnout: Za-/vypínač stisknout
Vypnout: Za-/vypínač pustit

Trvalé zapnutí

Zapnout: Za-/vypínač stisknout a zaaretovat ho ve stisknutém stavu zajišťovacím knoflíkem
Vypnout: Za-/vypínač stisknout a pustit

Elektronická předvolba počtu otáček (obr. 1)

Regulátorem otáček lze požadovaný počet otáček předem nastavit. Ke zvýšení počtu otáček otáčejte regulátorem otáček ve směru PLUS, ke snížení počtu otáček ve směru MINUS. Vhodný počet zdvihů závisí na jednotlivém druhu materiálu a pracovních podmínkách. Všeobecné podmínky pro řeznou rychlost při třískových pracích platí zde také.

Výměna pilového listu (obr. 2)

Před všemi pracemi a výměnou pilového listu děrovku vypnout a vytáhnout zástrčku ze zásuvky. Přiloženým klíčem s vnitřním šestihranem uvolněte šroub 1 a 2 na smýkadle. Zasuňte pilový list do

vodicí drážky mezi zvedací tyč a přídržovací třmen až nadoraz. Šroub přiloženým klíčem s vnitřním šestihranem utáhněte. Ozubení pilového listu musí ukazovat ve směru řezání. Dbejte na to, aby pilový list seděl ve vodicí drážce zvedací tyče a vodicí kladky.

Přestavení kluzné desky pily (obr. 3)

Pro řezu pod úhlem a šikmé řezu lze kluznou desku pily po uvolnění šroubu (a) na spodní straně oboustranně vykývnout až o 45°. Úhly jsou označeny značícími čárkami 15°, 30° a 45°. Nastavení mezi označenými stupni úhlů je bez problémů možné. Pro řezání až k okraji může být kluzná deska pily posunuta dozadu. Uvolněte k tomu šroub (a) na spodní straně a posuňte kluznou desku pily dozadu. Šroub opět utáhněte.

5. TECHNICKÁ DATA

Jmenovité napětí:	230 V ~ 50 Hz
Příkon:	360 W
Počet zdvihů :	0-3000/min
Výška zdvihu:	18 mm
Hloubka řezu dřeva:	55 mm
Hloubka řezu umělá hmota:	10 mm
Hloubka řezu železo:	6 mm
řez pod úhlem:	až 45°(doleva a doprava)
Hladina akustického tlaku LPA:	88 db (A)
Hladina akustického výkonu LWA:	103 db (A)
Víbrace aw	13,69 m/s ²
Ochranná izolace	II /
Hmotnost	1,6 kg

6. Čištění, údržba a objednání náhradních dílů

Před všemi čisticími pracemi vytáhněte síťovou zástrčku.

Čištění

- Udržujte bezpečnostní zařízení, větrací otvory a kryt motoru tak prostě prachu a nečistot, jak jen to je možné. Otřete přístroj čistým hadrem nebo

ho profoukněte stlačeným vzduchem při nízkém tlaku.

- Doporučujeme přímo po každém použití přístroj vyčistit.
- Pravidelně přístroj čistěte vlhkým hadrem a trochou mazlavého mýdla. Nepoužívejte žádné čisticí prostředky nebo rozpouštědla, mohlo by dojít k poškození plastových částí přístroje. Dbejte na to, aby se dovnitř přístroje nedostala voda.

Uhlíkové kartáčky

- Při nadměrné tvorbě jisker nechte překontrolovat odborníkem uhlíkové kartáčky. Pozor! Uhlíkové kartáčky smí vyměnit pouze odborný elektrikář.

Údržba

- Uvnitř přístroje se nevyskytují žádné další, údržbu vyžadující, díly.

7. Objednání náhradních dílů

Při objednávkách náhradních dílů je třeba uvést následující údaje:

- Typ přístroje
- Číslo výrobku přístroje
- Identifikační číslo přístroje
- Číslo náhradního dílu požadovaného náhradního dílu

Aktuální ceny a informace naleznete na www.isc-gmbh.info

SK

1. Opis (obr. 1)

- 1 elektrický kábel
- 2 aretačné tlačidlo
- 3 vypínač zap/vyp
- 4 rýhovaná skrutka pre reguláciu otáčok
- 5 ochrana očí
- 6 pilový list
- 7 vodiaca kladka
- 8 nastaviteľný pilový upínač
- 9 vnútorný šesťhranný kľúč

2. Bezpečnostné pokyny:

Príslušné bezpečnostné pokyny nájdete v prílohe brožúrky.

3. POUŽITIE

Táto vyrezávacia pílk a je určená na pílenie dreva, železa, farebných kovov a plastov s použitím príslušného pilových listov.

4. UVEDENIE DO PREVADZKY**Momentálne zapnutie (obr. 1)**

Zapnutie: stlačiť vypínač zap/vyp
Vypnutie: pustiť vypínač zap/vyp

Trvalé zapnutie

Zapnutie: stlačiť vypínač zap/vyp a v stlačnom stave zablokovať pomocou aretačného tlačidla
Vypnutie: stlačiť a následne pustiť vypínač zap/vyp

Elektronické volenie otáčok (obr. 1)

Pomocou regulátora otáčok môžu byť nastavené potrebné otáčky. Ak otočíte regulátor otáčok v smere PLUS, zvýšite tým otáčky, a naopak pri otočení regulátora otáčok v smere MÍNUS znížujete počet otáčok. Vhodný počet zdvihov je závislý od spracovávaného materiálu a od pracovných podmienok.

Všeobecné pravidlá pre rýchlosť rezania pri trieskovom obrábaní sa musia dodržiavať aj pri práci s týmto prístrojom.

Výmena pilového listu (obr. 2)

Pred všetkými nastaveniami prístroja a pred výmenou pilového listu vypnite vyrezávacia pílk a vyťahnite elektrický kábel zo zásuvky. Uvoľnite pomocou priloženého vnútorného šesťhranného kľúča skrutky 1 a 2 na zdvihovej tyči pílk y. Zasuňte pilový list do vodiacej drážky na zdvihovej tyči až na doraz. Skrutky potom dotiahnite pomocou vnútorného šesťhranného kľúča. Ozubenie pilového listu musí ukazovať v smere pílenia. Dbajte na to, aby pilový list správne sedel vo vodiacej drážke zdvihovej tyče a v pojazdnej kladke.

Nastavenie pilového upínača (obr. 3)

Pre šikmé rezy a priečne rezy sa po uvoľnení skrutiek na spodnej strane (a) môže otočiť pilový upínač obojstranne až o 45°. Nastavovacie uhly sú označené rýskami s hodnotami 15°, 30° a 45°. Nastavenie medzi označenými uhlovými stupňami je taktiež bez problémov možné. Pri nastavovaní uhlu rezu uvoľnite skrutku (a) práve do takej miery, aby ste mohli začať hýbať pilovým upínačom. Nastavte potom želaný uhol a znovu dotiahnite skrutku.

5. TECHNICKÉ UDAJE

Menovité napätie:	230 V ~ 50 Hz
Prikon:	360 W
Počet zdvihov:	0-3000/min
Výška zdvihu:	18 mm
Hĺbka rezu drevo:	55 mm
Hĺbka rezu umelá hmota:	10 mm
Hĺbka rezu železo:	6 mm
Šikmý rez:	do 45° (vľavo a vpravo)
Hladina akustického tlaku LPA:	88 dB (A)
Hladina akustického výkonu LWA:	103 dB (A)
Vibrácia a_w	13,69 m/s ²
Ochranná izolácia	II /
Hmotnosť	1,6 kg

6. Čistenie, údržba aH dielov

Pred všetkými údržbovými a čistiacimi prácami vytiahnite kábel zo siete.

Čistenie

- Udržujte ochranné zariadenia, vzduchové otvory a kryt motora vždy v čistom stave bez prachu a nečistôt. Utrite prístroj čistou utierkou alebo ho vyčistite vyfúkaním stlačeným vzduchom pri nastavení na nízky tlak.
- Odporúčame, aby ste prístroj čistili vždy po každom použití.
- Čistíte prístroj pravidelne pomocou vlhkej utierky a triedky by mohli napadnúť umelohmotné diely prístroja. Dbajte na to, aby sa do vnútra prístroja nedostala voda.

Uhlíkové kefky

- Pri nadmernej tvorbe iskier nechajte uhlíkové kefky na prístroji skontrolovať odborným elektrikárom. Pozor! Uhlíkové kefky smú byť vymieňané len odborným elektrikárom.

Údržba

- Vo vnútri prístroja sa nenachádzajú žiadne ďalšie diely vyžadujúce údržbu.

7. Objednávanie náhradných dielov

Pri objednávaní náhradných dielov je potrebné uviesť nasledovné údaje:

- Typ prístroja
- Výrobné číslo prístroja
- Identifikačné číslo prístroja
- Číslo potrebného náhradného dielu

Aktuálne ceny a informácie nájdete na www.isc-gmbh.info

SLO**1. Opis**

- 1 električni kabel
- 2 zaskočni (fiksni) gumb
- 3 stikalo za vklop in izklop
- 4 narebrčen vijak za reguliranje vrtljajev
- 5 zaslon za oči
- 6 list žage
- 7 vodilni valjček
- 8 premakljivo dno žage
- 9 šestrobrni natični ključ

2. Varnostna navodila

Odgovarjajoči varnostni napotki se nahajajo v priloženem zvezku.

3. UPORABA

Žaga luknjarica je namenjena za žaganje lesa, železa, barvnih kovin in plastike, pri čemer je potrebno uporabiti ustrezen žagin list.

4. ZAČETEK DELA**Momentno stikalo (slika 1)**

Vklop: pritisnite stikalo za vklop/izklop
Izklop: spustite stikalo za vklop/izklop

Stikalo za neprekinjen vklop

Vklop: medtem ko držite stikalo za vklop/izklop pritisnjeno, pritisnite na zaskočni (fiksni) gumb.
Izklop: pritisnite in spustite stikalo za vklop/izklop

Predhodno elektronsko nastavljanje števila obratov (slika 1)

Z regulatorjem števila vrtljajev je mogoče vnaprej nastaviti zeleno število obratov (vrtljajev). Če želite povečati število obratov motorja, obrnite regulator s smeri znaka PLUS, za zmanjšanje pa v smeri MINUSA. Število je odvisno od obdelovanega materiala in od delovnih pogojev. Tudi tukaj veljajo splošna pravila za hitrosti rezanja pri delih, kjer nastajajo trske.

Zamenjava žaginega lista (slika 2)

Pred kakršnim koli delom na žagi, tudi pred zamenjavo žaginega lista, žago izklopite in električni kabel potegnite iz električne vtičnice.

S priloženim šestrobrnim natičnim ključem odvijte vijaka 1 in 2 na pomičnem sklopu žage. Potisnite list žage v vodilno rezo na pomičnem sklopu do konca. Zategnite vijaka s priloženim šestrobrnim natičnim ključem. Ozobljenje lista žage mora gledati v smeri žaganja. Pazite na to, da se bo list žage nahajal v vodilni reži pomičnega sklopa in tekalnem kolesu.

Spreminjanje nastavitvev žaginega dna (slika 3)

Za zajeralno in poševno rezanje je mogoče dno žage na obe strani nagniti do 45°, tako da odvijete vijak (a) na spodnji strani. Koti so označeni z oznakami za 15°, 30° in 45°. Seveda je možna tudi nastavitve med označenimi stopinjami/koti.

Za spremembo nastavitve kota rezanja odvijte vijak (a) toliko, da bo spodnjo ploščo ravno še mogoče premakniti. Nastavite zelen kot in vijak ponovno pritegnite.

5. TEHNIČNI PODATKI

Nazivna napetost	230 V ~ 50 Hz
Poraba:	360 W
Število dvigov:	0-3000/min ⁻¹
Višina dviga:	18 mm
Globina reza pri lesu:	55 mm
Globina reza pri plastiki:	10 mm
Globina reza pri železu:	6 mm
Zajeralni rez:	do 45° (v levo in desno)
Nivo hrupa LPA:	88 dB (A)
Moč hrupa LWA:	103 dB (A)
Vibracije a _w :	13,69 m/s ²
Zaščitna izolacija	II / 
Teža	1,6 kg

6. Čiščenje, vzdrževanje in naročanje rezervnih delov

Pred vsemi čistilnimi deli izklopite električni vtičač iz električne priključne vtičnice.

Čiščenje

- Zaščitne naprave, zračne reže in ohišje motorja vzdržujte v karseda čistem stanju. Napravo zdrgnite s čisto krpo ali pa jo izpihajte s komprimiranim zrakom (pod nizkim pritiskom).
- Priporočamo, da napravo očistite takoj po vsaki uporabi.
- V rednih intervalih napravo očistite tudi z mokro krpo in mazavim milom. Ne uporabljajte nobenih čistilnih sredstev ali razredčil; ta sredstva lahko začnejo nažirati dele iz umetne mase. Pazite na to, da voda ne more prodreti v notranjost naprave.

Ogljene ščetke

- Pri prekomernem iskrenju naj strokovnjak za elektriko preveri ogljene ščetke. Pozor! Ogljene ščetke lahko zamenja le strokovnjak za elektriko.

Vzdrževanje

- V notranjosti naprave se ne nahajajo nobeni deli, kateri bi terjali vzdrževanje.

7. Naročilo rezervnih delov

Pri naročilu rezervnih delov navedite naslednje podatke:

- Tip stroja
- Številka artikla/stroja
- Identifikacijska številka stroja
- Številka rezervnega dela, ki ga naročate

Aktualne cene in informacije najdete na spletni strani www.isc-gmbh.info

HR

1. Opis dijelova

1. Mrežni kabel
2. Tipka za trajno uključenje
3. Tipka za uključenje/isključenje
4. Regulator broja okretaja
5. Štitnik za oči
6. List pile
7. Valjak za vođenje
8. Pomično postolje pile
9. Imbus ključ

2. Sigurnosne upute:

Odgovarajuće sigurnosne upute pronaći ćete u priloženoj knjižici.

3. UPORABA

Oscilirajuća ubodna pila je namijenjena za rezanje drveta, željeza, obojenih metala i plastike, pri čemu je potrebno koristiti odgovarajući list pile.

4. KAKO ZAPOČETI S RADOM

Tipka za trenutno uključenje/isključenje (slika 1)
 Uključenje: Pritisnite tipku za uključenje/isključenje.
 Isključenje: Otpustite tipku za uključenje/isključenje.

Tipka za trajno uključenje

Uključenje: Zadržite pritisnutu tipku za uključenje/isključenje i pritisnite tipku za trajno uključenje.
 Isključenje: Pritisnite i otpustite tipku za uključenje/isključenje.

Prethodno podešavanje broja okretaja (slika 1)

Pomoću regulatora broja okretaja možete unaprijed odrediti broj okretaja motora. Ako želite povećati broj okretaja, okrenite regulator u smjeru oznake PLUS a za smanjenje broja okretaja, okrenite regulator u smjeru oznake MINUS. Broj okretaja zavisi od materijala kojeg obrađujete i od radnih uvjeta. Također vrijede i opća pravila za brzinu rezanja materijala kod kojih nastaju trske.

Zamjena lista pile (slika 2)

Prije zamjene lista pile, kao i prije izvođenja bilo kakvih poslova na alatu, isključite alat i izvucite mrežni priključak iz zidne utičnice. Pomoću priloženog imbus ključa otpustite vijke 1 i 2 na podiznoj šipci. List pile uvedite u utor vodilice do graničnika na podiznoj šipci. Pomoću priloženog imbus ključa dobro pritegnite vijke. Zupci lista pile moraju biti okrenuti u smjeru rezanja. Pripazite na to da list pile dosjedne u utor vodilice podizne šipke i kotačića.

Podešavanje postolja (slika 3)

Za rezanje utora i koso rezanje, postolje se može nagnuti do 45° na obje strane tako da odvijete vijak (a) na donjoj strani. Kutovi su označeni za 15°, 30° i 45°. Naravno, nagib se može podesiti i između oznaka kutova.

Za podešavanje kuta rezanja, odvijte vijak (a) toliko da možete pomaknuti donju ploču. Podesite željeni nagib i zategnite vijak.

5. Tehnički podaci

Nazivni napon:	230 V ~ 50 Hz
Snaga:	360 W
Brzina:	0-3000/min
Visina hoda lista pile:	18 mm
Dubina reza drveta:	55 mm
Dubina reza plastike:	10 mm
Dubina reza željeza:	6 mm
Rezanje utora:	do 45A (u lijevo i desno)
Razina zvučnog tlaka LPA:	88 dB (A)
Razina zvučne snage LWA:	103 dB (A)
Vibracija a _w :	13,69 m/s ²
Zaštitna izolacija	II / 
Masa	1,6 kg

6. Čišćenje, održavanje i narudžba rezervnih dijelova

Prije svih radova čišćenja izvucite mrežni utikač.

Čišćenje

- Zaštitne naprave, otvore za zrak i kućište motora držite što čišćima od prašine i prljavštine. Istrljajte uređaj čistom krpom ili ga ispušite komprimiranim zrakom pod niskim tlakom.
- Preporučujemo da uređaj očistite nakon svake uporabe.
- Redovito čistite uređaj vlažnom krpom i s malo sapunice. Ne koristite sredstva za čišćenje ni otapala; ona mogu oštetiti plastične dijelove uređaja. Pripazite na to da u unutrašnjost uređaja ne dospije voda.

Ugljene četkice

- Kod prekomjernog iskrenja potrebno je da električar provjeri ugljene četkice. Pažnja! Ugljene četkice smije zamijeniti samo električar.

Održavanje

- U unutrašnjosti uređaja nalaze se dijelovi koje treba održavati.

7. Naručivanje rezervnih dijelova

Prilikom naručivanja rezervnih dijelova su potrebni slijedeći podaci:

- Tip uređaja
- Broj artikla uređaja
- Ident. broj uređaja
- Broj potrebnog rezervnog dijela

Aktualne cijene i informacije potražite na web-adresi www.isc-gmbh.info

ISC GmbH
 Eschenstraße 6
 D-94405 Landau/Isar

Konformitätserklärung



- | | |
|---|--|
| <ul style="list-style-type: none"> Ⓢ erklårt folgende Konformität gemäß EU-Richtlinie und Normen für Artikel Ⓢ declares conformity with the EU Directive and standards marked below for the article Ⓢ déclare la conformité suivante selon la directive CE et les normes concernant l'article Ⓢ verklaart de volgende conformiteit in overeenstemming met de EU-richtlijn en normen voor het artikel Ⓢ declara la siguiente conformidad a tenor de la directiva y normas de la UE para el artículo Ⓢ declara a seguinte conformidade de acordo com a directiva CE e normas para o artigo Ⓢ förklarar följande överensstämmelse enl. EU-direktiv och standarder för artikeln Ⓢ ilmoittaa seuraavaa Euroopan unionin direktiivien ja normien mukaista yhdenmukaista tuotetta Ⓢ erklærer herved følgende samsvar med EU-direktiv og standarder for artikkelen Ⓢ заявляє о відповідності товару наступним директивам и нормам ЕС Ⓢ izjavljuje sledeću usklađenost s odredbama i normama EU za artikl. Ⓢ deklará următoarea conformitate cu linia directoare CE și normele valabile pentru articolul. Ⓢ ürün ile ilgili olarak AB Yönetmeliğindeki ve Normları gereğince aşağıdaki uyguntuk açıklarımın şunlardır. Ⓢ δηλώνει την ακόλουθη συμμόρφωση με την Οδηγία ΕΕ και τα πρότυπα για το προϊόν | <ul style="list-style-type: none"> Ⓢ dichiara la seguente conformità secondo la direttiva UE e le norme per l'articolo Ⓢ atestierer følgende overensstemmelse i henhold til EU-direktiv og standarder for produkt Ⓢ prohlasuje následující shodu podle směrnice EU a norem pro výrobek. Ⓢ z kóvetkező konformitást jelenti ki a termékerek vonatkozó EU-irányvonalak és normák szerint Ⓢ pojasnjuje sledečo skladnost po smernici EU in normah za artikel. Ⓢ deklaruje zgodność wymienionego poniżej artykułu z następującymi normami na podstawie dyrektywy WE. Ⓢ vydáva nasledujúce prehlásenie o zhode podľa smernice EÚ a noriem pre výrobok Ⓢ декларира следното съответствие съгласно директивите и нормите на ЕС за продукта. Ⓢ заявляє про відповідність згідно з Директивою ЄС та стандартами, чинними для даного товару Ⓢ deklareerib vastavuse järgnevale EL direktiivi dele ja normidele Ⓢ deklaruoja atitiktį pagal ES direktyvas ir normas Ⓢ strajpānīlī izjāvļūje sledeci konformitet u skladu s odred bom EZ i normama za artikl Ⓢ Atbilstības sertifikāts apliecina zemāk minēto preču atbilstību ES direktīvām un standartiem |
|---|--|

Stichsäge LE-ST 360 E

- | | |
|--|---|
| <input checked="" type="checkbox"/> 98/37/EG | <input type="checkbox"/> 87/404/EWG |
| <input checked="" type="checkbox"/> 73/23/EWG_93/68/EEC | <input type="checkbox"/> R&TTED 1999/5/EG |
| <input type="checkbox"/> 97/23/EG | <input type="checkbox"/> 2000/14/EG: |
| <input checked="" type="checkbox"/> 89/336/EWG_93/68/EEC | <input type="checkbox"/> 95/54/EG: |
| <input type="checkbox"/> 90/396/EWG | <input type="checkbox"/> 97/68/EG: |
| <input type="checkbox"/> 89/686/EWG | |

**EN 55014-1; EN 55014-2; EN 61000-3-2;
 EN 61000-3-3; EN 60745-1; EN 60745-2-11**

Landau/Isar, den 04.05.2006

[Signature]
 Weichspergarter
 General-Manager

[Signature]
 Vogelmann
 Product-Management

Art.-Nr.: 43.210.61 I.-Nr.: 01016 Archivierung: 4257060-18-4155050
 Subject to change without notice

GARANTIEURKUNDE

Auf das in der Anleitung bezeichnete Gerät geben wir 2 Jahre Garantie, für den Fall, dass unser Produkt mangelhaft sein sollte. Die 2-Jahres-Frist beginnt mit dem Gefahrenübergang oder der Übernahme des Gerätes durch den Kunden. Voraussetzung für die Geltendmachung der Garantie ist eine ordnungsgemäße Wartung entsprechend der Bedienungsanleitung sowie die bestimmungsgemäße Benutzung unseres Gerätes.

Selbstverständlich bleiben Ihnen die gesetzlichen Gewährleistungsrechte innerhalb dieser 2 Jahre erhalten. Die Garantie gilt für den Bereich der Bundesrepublik Deutschland oder der jeweiligen Länder des regionalen Hauptvertriebspartners als Ergänzung der lokal gültigen gesetzlichen Vorschriften. Bitte beachten Sie Ihren Ansprechpartner des regional zuständigen Kundendienstes oder die unten aufgeführte Serviceadresse.

ISC GmbH · International Service Center
Eschenstraße 6 · D-94405 Landau/Isar (Germany)
Info-Tel. 0180-5 120 509 · Telefax 0180-5 835 830
Service- und Infoserver: <http://www.isc-gmbh.info>

☺ ZÁRUČNÍ LIST

Na přístroj označený v návodu poskytujeme záruku 2 let, pro ten případ, že by byl náš výrobek vadný. Tato zletlá lhůta začíná přechodem rizika nebo převzetím přístroje zákazníkem.
 Předpokladem pro uplatňování záruky je řádná údržba příslušně podle návodu k obsluze a používání našeho přístroje k určenému účelu.
Samozřejmě Vám během těchto 2 let zůstanou zachována zákonná záruční práva.
 Záruka platí na území Spolkové republiky Německo nebo příslušné země regionálního hlavního distribučního partnera jako doplněk lokálně platných zákonných předpisů. V případě potřeby se prosím obraťte na Vašeho kontaktního partnera regionálního příslušného zákaznického servisu nebo na dole uvedenou servisní adresu.

☺ Záručný list

Na přístroj popisovaný v návodu na obsluhu poskytujeme záruku 2 roky, která sa vzťahuje na případ, keby bol výrobok chybný. Záručná 2-ročná lehota sa začína prechodom rizika alebo prevzatím prístroja zákazníkom.
 Predpokladom pre uplatnenie nárokov zo záruky je správna údržba prístroja podľa návodu na obsluhu ako aj používanie prístroja výlučne len na tie účely, na ktoré bol určený.
Samozrejme Vám ostávajú zachované zákonom predpísané práva na záruku vpo dobu trvania týchto 2 rokov.
 Záruka platí pre oblasť Spolkovej republiky Nemecko alebo príslušných krajín regionálneho hlavného distribučného partnera ako doplnenie k lokálne platným zákonným predpisom. Prosím informujte sa u Vašho kontaktného partnera príslušného regionálneho zákaznického servisu alebo na dole uvedenej servisnej adrese.

☺ GARANCIJSKI LIST

Za napravo, ki je navedena v navodilih, dajemo 2 leti garancije v primeru, če bi bil naš proizvod pomanjkljiv. 2-letni rok začne teči s prenosom jamstva ali s prevzemom naprave s strani kupca. Predpogoj za uveljavljanje garancije je redno pravilno vzdrževanje v skladu z navodili za uporabo ter namenska predpisana uporaba naše naprave.
Samoumevno je, da v roku teh 2 let ostanejo za Vas v veljavi Vaše zakonite pravice glede jamstva za proizvod.
 Garancija velja za območje Zvezne Republike Nemčije ali posameznih dežel regionalnega glavnega prodajnega partnerja kot dopolnilo k lokalnim veljavnim zakonskim predpisom. Prosimo, če upoštevate Vašo kontaktno osebo v pristojni servisni službi ali na spodaj navedenem naslovu servisne službe.

☺ GARANCIJSKI LIST

Za uređaj opisan u uputama dajemo 2 godine jamstva u slučaju eventualnog nedostatka na našem proizvodu. Rok od 2 godine započinje s prijelazom rizika ili s preuzimanjem uređaja od strane kupca.
 Pretpostavka za ostvarivanje prava jamstva je pravilno održavanje u skladu s uputama za uporabu, kao i svrhishodno korištenje našeg uređaja.
Razumljivo je da zadržavate zakonsko pravo jamstva unutar te 2 godine.
 Jamstvo važi za područje Savezne Republike Njemačke ili dotičnih zemalja regionalnog glavnog trgovačkog partnera kao dopuna lokalno važećih zakonskih propisa. Molimo Vas da obratite pažnju na Vašu kontaktnu osobu nadležne servisne službe u regiji ili na dole navedenu adresu servisa.



⑥ Nur für EU-Länder

Werfen Sie Elektrowerkzeuge nicht in den Hausmüll!

Gemäß europäischer Richtlinie 2002/96/EG über Elektro- und Elektronik-Altgeräte und Umsetzung in nationales Recht müssen verbrauchte Elektrowerkzeuge getrennt gesammelt werden und einer umweltgerechten Wiederverwertung zugeführt werden.

Recycling-Alternative zur Rücksendeaufforderung:

Der Eigentümer des Elektrogerätes ist alternativ anstelle Rücksendung zur Mitwirkung bei der sachgerechten Verwertung im Falle der Eigentumsaufgabe verpflichtet. Das Altgerät kann hierfür auch einer Rücknahmestelle überlassen werden, die eine Beseitigung im Sinne der nationalen Kreislaufwirtschafts- und Abfallgesetzes durchführt. Nicht betroffen sind den Altgeräten beigelegte Zubehörteile und Hilfsmittel ohne Elektrobestandteile.

⑥ Pouze pro členské země EU

Nedávejte elektrické nářadí do domácího odpadu.

Podle Evropské směrnice 2002/96/EG o starých elektrických a elektronických přístrojích (WEEE) a podle národního práva musí být použité elektrické nářadí odděleně skladováno a odevzdáno k ekologické recyklaci.

Alternativa recyklace k zaslání zpět:

Vlastník elektrického přístroje je alternativně namísto zaslání zpět povinen ke spolupráci při odborné recyklaci v případě, že se rozhodne přístroj zlikvidovat. Starý přístroj může být v tomto případě také odevzdán do sběrný, která provede likvidaci ve smyslu národního zákona o hospodářském koloběhu a zákona o odpadech. Toto neplatí pro ke starým přístrojům přiložené části příslušenství a pomocné prostředky bez elektrických součástí.

⑥ Samo za dežele članice EU:

Ne mečite električnega orodja med hišne odpadke.

V skladu z evropsko smernico 2002/96/EG o starih električnih in elektronskih aparatih in uporabo državnih zakonov je potrebno električna orodja zbirati ločeno in odstranjevati v namen reciklaže v skla du s predpisi o varovanju okolja.

Reciklažna alternativa za poziv za vračanje:

Lastnik električnega aparata je namesto vračanja aparata dolžan sodelovati pri pravilnem recikliranju v primeru odpovedi lastništvu aparata. Stari aparat se lahko v ta namen preda tudi na prevzemnem mestu, katero izvajajo odstranjevanje v smislu državnega zakona o ravnanju z odpadki. To se ne nanaša na starim aparatom priloženih delov pribora in pripomočkov brez električnih sestavnih delov.

☞ Samo za zemlje Europske zajednice

Elektroalate ne bacajte u kućno smeće.

U skladu s europskom odredbom 2002/96/EG o starim električnim i elektroničkim uređajima i njezinom primjenom u okviru državnog prava, istrošeni elektroalati moraju se odvojeno sakupiti i zbrinuti na ekološki način u svrhu recikliranja.

Alternativa s recikliranjem u odnosu na zahtjev za povrat uređaja:

Vlasnik elektrouređaja alternativno je obvezan da umjesto povrata robe u slučaju odricanja vlasništva sudjeluje u stručnom zbrinjavanju elektrouređaja. Stari uređaj može se u tu svrhu prepustiti i stanici za preuzimanje rabljenih uređaja koja će provesti uklanjanje u smislu državnog zakona o recikliranju i otpadu. Zakonom nisu obuhvaćeni dijelovi pribora ugrađeni u stare uređaje i pomoćni materijali bez električnih elemenata.

☞ Len pre krajiny EÚ

Neodstraňujte elektrické prístroje ako domový odpad.

Podľa Európskej smernice 2002/96/ES o odpade z elektrických a elektronických zariadení (OEEZ) a v súlade s národnými právnymi predpismi sa musia použité elektronické prístroje odovzdať do triedeného zberu a musí sa zabezpečiť špecifické spracovanie a recyklácia.

Recyklačná alternatíva k výzve na spätný odber výrobku:

Vlasník elektrického prístroja je alternatívne namiesto spätnej zásielky povinný spolupracovať pri riadnej recyklácii prístroja voj môže byť za týmto účelom taktiež prenechaný zbernému miestu, ktoré vykoná odstránenie v zmysle národného zákona o recyklácii a ckých komponentov.

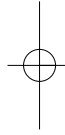
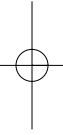

- Ⓢ Technische Änderungen vorbehalten
- Ⓢ Technické změny vyhrazeny
- Ⓢ Tehnične spremembe pridržane.
- Ⓢ Zadržavamo pravo na tehnične izmjene.
- Ⓢ Technické změny vyhradené

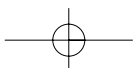

(D)

Der Nachdruck oder sonstige Vervielfältigung von Dokumentation und Begleitpapieren der Produkte, auch auszugsweise ist nur mit ausdrücklicher Zustimmung der ISC GmbH zulässig.

(CZ)

Dotisk nebo jiné rozmnožování dokumentace a průvodních dokumentů výrobků, také pouze výňatků, je přípustné výhradně se souhlasem firmy ISC GmbH.

(SL)

Ponatis ali druge vrste razmnoževanje dokumentacije in spremljajočih dokumentov proizvodov proizvajalca, tudi v izvlečkih, je dovoljeno samo z izrecnim soglasjem firme ISC GmbH.

(HR)

Naknadno tiskanje ili slična umnožavanja dokumentacije i pratećih papira ovih proizvoda, čak i djelomično kopiranje, moguće je samo uz izričito dopuštenje tvrtke ISC GmbH.

(SK)

Kopírovanie alebo iné rozmnožovanie dokumentácie a sprievodných podkladov produktov, a to aj čiastočné, je prípustné len s výslovným povolením spoločnosti ISC GmbH.