

- Ⓓ **Bedienungsanleitung**  
Elektronik-Akku-Bohrschrauber  
mit Drehmomenteinstellung
- ⒼⒷ **Operating Instructions**  
Battery-powered Drill/Screwdriver  
with Adjustable Torque
- Ⓕ **Mode d'emploi**  
Perceuse-visseuse électronique à  
accumulateur avec réglage du couple de rotation
- Ⓔ **Manual de instrucciones**  
Taladro atornillador electrónico a  
batería con ajuste de par
- Ⓗ **Bruksanvisning**  
Elektronisk sladdlös skruvdragare  
med vridmomentinställning
- ⒹⓀ **Betjeningsvejledning**  
Elektronisk akku-bore/skrue-maskine  
med drejmomentindstilling
- ⒻⒾ **Käyttöohje**  
Elektroninen akkuporakone/ruuvinväänin  
vääntömomentin säädöllä
- ⒸⓏ **Návod k použití**  
Elektronická akumulátorová vrtačka + šroubovák  
s nastavením točivého momentu
- Ⓗ **Használati utasítás**  
Elektromos - Akkus fúró-csavarozó  
Fordulatszám szabályzóval
- ⒺⒺ **Navodilo za uporabo**  
elektronskega izvijača na baterije  
z nastavljanjem vrtilnega momenta
- ⒹⓇ **Kullanma talimatı**  
Tork ayarlamalı, şarjlı elektronik matkap/tornavida
- ⒽⓇ **Upute za uporabu**  
Akumulatorska bušilica  
s podežavanjem zakretnog momenta



Art.-Nr.: 45.129.45

I.-Nr.: 01013

**ALPHA-  
TOOLS®**

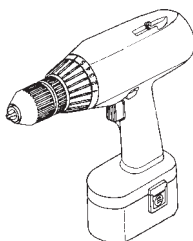

**AAS 14,4-1**



- Ⓧ **Achtung:** Vor Inbetriebnahme  
Bedienungsanweisung und  
Sicherheitshinweise lesen  
und beachten!
- Ⓧ **Important:** Read and note the operating  
instructions and safety regulations before  
using!
- Ⓧ **Attention:** Lisez et suivez le mode  
d'emploi et les consignes de sécurité  
avant la mise en service!
- Ⓧ **Atención:** Antes de la puesta en  
funcionamiento sírvase a leer el manual  
de instrucciones y las advertencias de  
seguridad que deberán ser observadas.
- Ⓧ **Observera:** Läs bruksanvisningen och  
säkerhetsanvisningarna före driftstart och  
följ dem under drift!
- Ⓧ **Vigtigt:** Læs betjeningsvejledningen og  
sikkerhedshenvisningerne inden  
ibrugtagningen og overhold disse!
- Ⓧ **Huomio:** Ennen käyttöönottoa on luettava  
käyttöohje ja turvallisuusmääräykset  
huolella ja noudatettava niitä!
- Ⓧ **Pozor:** Před uvedením do provozu si  
prosím přečtete návod k obsluze a  
bezpečnostní pokyny a dodržujte je!
- Ⓧ **Figyelem:** Használatba vétel előtt kérjük a  
használati utasítást és a biztonsági  
utalásokat figyelmessen átolvasni.
- Ⓧ **Pozor!** Pred montažo in začetkom dela  
pazljivo preberite navodila za uporabo in  
varno delo.
- Ⓧ **Dikkat:** Çalıştırmadan önce lütfen  
kullanma talimatı ve güvenlik uyarılarını  
dikkatlice okuyun!
- Ⓧ Prije montaže i puštanja u pogon pažljivo  
pročitajte ove upute

Ⓧ Seite	5 - 6
Ⓧ Page	7 - 8
Ⓧ Page	9 - 10
Ⓧ Pàgina	11 - 12
Ⓧ sidan	13 - 14
Ⓧ Side	15 - 16
Ⓧ Sivu	17 - 18
Ⓧ Strana	19 - 20
Ⓧ Oldal	21 - 22
Ⓧ Strani	23 - 24
Ⓧ Sayfa	25 - 26
Ⓧ str	27 - 28



**Ⓛ Lieferumfang:**

- 1 Stück Akku-Bohr-Schrauber
- 1 Stück Wechselakku
- 1 Ladegerät

**Ⓛ Etendue des fournitures:**

- 1 Perceuse-visseuse à accumulateur
- 1 Accumulateur échangeable
- 1 Chargeur

**Ⓛ Alcance del suministro:**

- 1 Taladro atornillador a batería
- 1 Batería acumuladora de recambio
- 1 Cargador

**Ⓛ Leverens indhold:**

- 1 stk. akku-bore/skrumaskine
- 1 stk. udskifteligt batteri
- 1 ladeapparat

**Ⓛ Items supplied:**

- 1 battery-powered drill/screwdriver
- 1 removable battery pack
- 1 battery charger

**Ⓛ Leveransomfatning:**

- 1 st sladdlös skruvdragare
- 1 st utbytesbatteri
- 1 laddare

**Ⓛ Toimituksen osat:**

- 1 kpl akkuporakone/ruuvinväännin
- 1 kpl vaihtoakku
- 1 kpl varauslaite

**Ⓛ Rozsah dodávky:**

- 1 Akumulátorová vrtačka + šroubovák
- 1 Výměnný akumulátor
- 1 Nabíječka

**Ⓛ A készlet tartalma:**

- 1 darab Akkus Fűrő - csavarozó
- 1 darab csereakku
- 1 Akkumulátortöltő készülék

**Ⓛ OBSEG DOBAVE:**

- 1 kom. baterijskega izvijača
- 1 kom. rezervne baterije
- 1 napajalnik za baterije

**Ⓛ Sevkiyat içeriği:**

- 1 Adet şarjlı matkap/tornavida
- 1 Adet yedek pil
- 1 Adet şarj cihazı

**Ⓛ Sadræaj isporuke:**

- 1 bunilica sa akumulatorskim napajanjem
- 1 akumulatorska baterija
- 1 punjač za baterije

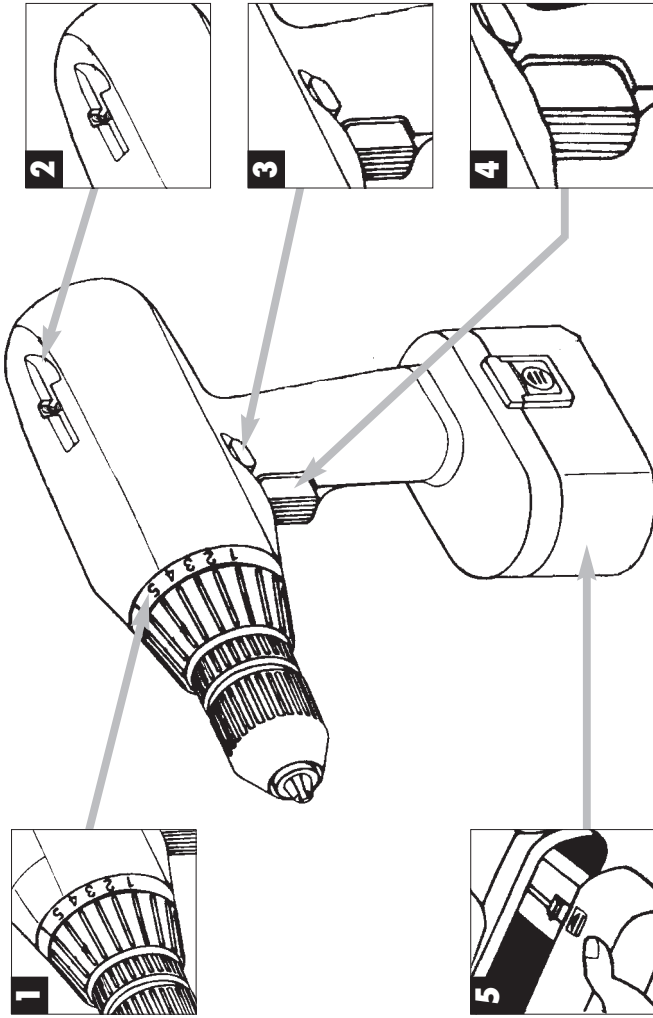

**Geräteabbildung:**

- Bild 1: Drehmomenteinstellung**  
**Bild 2: Bithalterung**  
**Bild 3: Umschaltung Links-Rechtslauf**  
**Bild 4: Ein-/Ausschalter**  
**Bild 5: Wechselakku, zur Entnahme des Akku-Packs beide Rasttasten drücken**

**Wichtige Hinweise:**

Lesen Sie vor der Inbetriebnahme Ihres Akkuschraubers unbedingt diese Hinweise:

1. Der NC-Wechsel-Akku-Pack des Akkuschraubers ist im Lieferzustand nicht geladen. Vor der ersten Inbetriebnahme muß deshalb der Akku aufgeladen werden.
2. Laden Sie den Akku-Pack mit dem mitgelieferten Ladegerät. Ein leerer Akku ist nach max. 6 Stunden aufgeladen. Verwenden Sie das mitgelieferte Ladegerät nicht zum Laden von anderen Geräten.
3. Der Akku-Pack hat seine maximale Kapazität nach ca. fünf Entlade-/Ladezyklen erreicht.
4. NC-Akkus entladen sich auch, wenn sie nicht benutzt werden. Laden Sie deshalb die Akkus regelmäßig.
5. Beachten Sie die angegebenen Daten auf dem Typenschild des Ladegeräts. Schließen Sie das Ladegerät nur an die auf dem Typenschild angegebene Netzspannung an.
6. Bei starker Beanspruchung erwärmt sich der Akku-Pack. Lassen Sie den Akku-Pack vor Beginn des Ladevorgangs auf Raumtemperatur abkühlen.

**Sicherheitshinweise:**

1. Schützen Sie Ihren Akkuschrauber und das Ladegerät vor Feuchtigkeit und Regen.
2. Ladegerät und Akkuschrauber vor Kindern schützen.
3. Nur scharfe Bohrer sowie einwandfreie und geeignete Schrauberbits verwenden.
4. Tragen Sie geeignete Arbeitskleidung, Schutzbrille tragen.
5. Den Akkuschrauber und das Ladegerät nicht im Bereich von Dämpfen und brennbaren Flüssigkeiten verwenden.
6. Beim Bohren und Schrauben in Wänden und Mauern diese auf verborgene Strom-, Gas- und Wasserleitung überprüfen.
7. Verbrauchte Akkus nicht ins offene Feuer werfen. Explosionsgefahr!
8. Verbrauchte und defekte Akkus gehören nicht in den Hausmüll. Denken Sie an den Umweltschutz, Cadmium ist giftig. Verbrauchte und defekte Akkus können zur fachgerechten Entsorgung frei an die Firma ISC GmbH gesandt werden oder an den geeigneten Sammelstellen abgegeben

werden. Wenn Ihnen keine Sammelstelle bekannt ist, sollten Sie bei der Gemeindeverwaltung nachfragen.

9. Vermeiden Sie den Kontakt mit ausgelaufenen Akkus. Sollte dies dennoch geschehen, die betroffene Hautpartie sofort mit Wasser und Seife reinigen. Sollte Akkusäure ins Auge gelangen, das Auge mindestens 10 Minuten mit klarem Wasser ausspülen und sofort einen Arzt aufsuchen.
10. Schützen Sie das Ladegerät und die Leitung vor Beschädigung und scharfen Kanten. Beschädigte Kabel sind unverzüglich durch einen Elektrofachmann auszutauschen.
11. Kontorlieren Sie Ihr Werkzeug auf Beschädigungen. Reparaturen dürfen nur von einem Elektrofachmann durchgeführt werden.
12. Achten Sie darauf, daß die Kontakte des NC-Akku-Packs nicht mit anderen metallischen Gegenständen, z.B. Nägel, Schrauben, in Berührung kommen. Es besteht Kurzschlußgefahr!

**Inbetriebnahme:****Laden des NC-Akku-Packs**

1. Akku-Pack aus dem Handgriff heraus ziehen (Bild 5), dabei die seitlichen Rasttasten drücken.
2. Vergleichen Sie, ob die auf dem Typenschild angegebene Netzspannung mit der vorhandenen Netzspannung übereinstimmt. Stecken Sie das Ladegerät in die Steckdose und verbinden Sie das Ladekabel mit der Ladestation
3. Stecken Sie den Akku-Pack in den Ladeadapter Die rote Leuchtdiode signalisiert, daß der Akku-Pack geladen wird. Die Ladezeit beträgt bei leerem Akku max. 6 Stunden. Während des Ladevorgangs kann sich der Akku-Pack etwas erwärmen, dies ist jedoch normal. **Achtung! Bei Vollladung erfolgt keine automatische Abschaltung!**

Sollte das Laden des Akku-Packs nicht möglich sein, überprüfen Sie bitte

- ob an der Steckdose die Netzspannung vorhanden ist
- ob ein einwandfreier Kontakt an den Ladekontakten des Ladegerätes vorhanden ist.

Sollte das Laden des Akku-Packs immer noch nicht möglich sein, bitten wir Sie,

- das Ladegerät
  - und den Akku-Pack
- an unseren Kundendienst zu senden.

Im Interesse einer langen Lebensdauer des Akku-Packs sollten Sie für eine rechtzeitige Wiederauf-

**D**

ladung des NC-Akku-Packs sorgen. Dies ist auf jeden Fall notwendig, wenn Sie feststellen, daß die Leistung des Akku-Schraubers nachläßt.

Entladen Sie den Akku-Pack nie vollständig. Dies führt zu einem Defekt des NC-Akku-Packs!

**Drehmoment-Einstellung (Bild 1)**

Der Akkuschauber ist mit einer 16 stufigen mechanischen Drehmomenteinstellung ausgestattet. Das Drehmoment für eine bestimmte Schraubengröße wird am Stelling (Bild 1) eingestellt. Das Drehmoment ist von mehreren Faktoren abhängig:

- von der Art und Härte des zu bearbeitenden Materials
- von der Art und der Länge der verwendeten Schrauben
- von den Anforderungen, die an die Schraubverbindung gestellt werden.

Das Erreichen des Drehmoments wird durch das ratschende Ausrücken der Kupplung signalisiert.

**Bohren**

Zum Bohren stellen Sie den Einstellung für das Drehmoment auf die letzte Stufe „Bohrer“ (Bild 1). In der Stufe Bohren ist die Rutschkupplung außer Betrieb. Beim Bohren ist das maximale Drehmoment verfügbar.

**Drehrichtungsschalter (Bild 3)**

Mit dem Schiebeschalter über dem Ein/Aus-Schalter können Sie die Drehrichtung des Akku-Schraubers einstellen und den Akku-Schrauber gegen ungewolltes Einschalten sichern. Sie können zwischen Links- und Rechtslauf wählen. Um eine Beschädigung des Getriebes zu vermeiden, soll die Drehrichtung nur im Stillstand umgeschaltet werden. Befindet sich der Schiebeschalter in der Mittelstellung, ist der Ein/Aus-Schalter blockiert.

**Ein/Aus-Schalter (Bild 4)**

Mit dem Ein/Aus-Schalter können Sie die Drehzahl stufenlos steuern. Je weiter Sie den Schalter drücken, desto höher ist die Drehzahl des Akkuschraubers.

**Schrauben:**

Verwenden Sie am besten Schrauben mit Selbstzentrierung (z. B. Torx, Kreuzschlitz), welches ein sicheres Arbeiten gewährleistet. Achten Sie darauf, daß der verwendete Bit und die Schraube in Form und Größe übereinstimmen. Nehmen Sie die Drehmomenteinstellung, wie in der Anleitung beschrieben, entsprechend der Schraubengröße vor.

**Technische Daten:**

Spannungsversorgung Motor	14,4 V =
Drehzahl	0-550 min <sup>-1</sup>
Drehmoment	16 stufig
Rechts-Links-Lauf	ja
Spannweite Bohrfutter	1,0 - 10 mm
Ladespannung Akku	15 V =
Ladestrom Akku	400 mA
Netzspannung Ladegerät	230 V ~ 50 Hz
Schalldruckpegel LPA:	68,1 dB(A)
Schalleistungspegel LWA:	81,1 dB(A)
Vibration: $\bar{a}_w$	< 2,5 m/s <sup>2</sup>

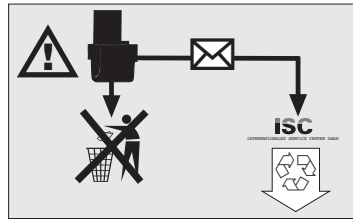

Akkumulatoren und akkugetriebene Elektrogeräte beinhalten umweltgefährdende Materialien. Akku-Geräte nicht in den Hausmüll geben. Nach dem Defekt oder Verschleiß der Geräte den Akku herausnehmen und an die iSC GmbH, Eschenstraße 6 in D-94405 Landau einsenden, oder, falls untrennbar verbunden, das Akku-Gerät einsenden. Nur dort wird vom Hersteller eine fachgerechte Entsorgung gewährleistet.

**Tool illustration:**

- Figure 1: Torque adjustment facility  
 Figure 2: Bit holder  
 Figure 3: Forward / Reverse selector switch  
 Figure 4: On/Off switch  
 Figure 5: Removable battery pack; press both clips to take out the battery pack

**Important notes:**

It is imperative to read these notes before putting your battery-powered drill/screwdriver into operation:

1. The removable Ni-Cd battery pack supplied with your battery-powered drill/screwdriver has to be charged before you use the tool for the first time.
2. Charge the battery pack with the supplied charger. It takes approx. 6 hours to charge an empty battery. Never use the supplied charger to charge any other tools or appliances.
3. The battery pack reaches its maximum capacity after approx. five discharge/charge cycles.
4. Ni-Cd batteries will also discharge when they are not in use. It is recommended, therefore, to charge the batteries regularly.
5. Please note the data quoted on the rating plate of the battery charger. Operate the charger only from the same mains voltage as that quoted on the rating plate.
6. In periods of heavy duty the battery pack will grow warm. Allow the battery pack to cool to room temperature before starting to charge it.

**Safety regulations:**

1. Protect your battery-powered drill/screwdriver and charger from the damp and rain.
2. Keep the charger and battery-powered drill/screwdriver safe from children.
3. Use only sharp drill bits and undamaged, properly fitting screwdriver bits.
4. Wear suitable working clothes and safety goggles.
5. Never use the battery-powered drill/screwdriver and charger in the vicinity of vapours and combustible liquids.
6. Look for concealed electric cables, gas pipes and water pipes before drilling and screwdriving in walls.
7. Never throw old batteries into an open fire. Risk of explosion!
8. Old and defective batteries do not belong in the refuse bin. Think of the environment! Cadmium

is toxic. For correct disposal, return old and defective batteries postage-paid to ISC or take them to your local old battery depot. Ask at your town hall for details of the old battery depots in your area.

9. Avoid contact with leaky batteries. Should contact arise nevertheless, wash the affected area of skin immediately with soap and water. If battery acid gets in your eye, rinse the eye with clear water for at least 10 minutes and consult a doctor immediately.
10. Protect the charger and its cable from damage and sharp edges. Damaged cables are to be replaced immediately by an electrician.
11. Examine your tool for any signs of damage. Have repairs carried out only by an electrician.
12. Make sure that the contacts of the Ni-Cd battery pack do not touch other metallic objects, e.g. nails and screws. Risk of short-circuiting!

**Putting into operation:****Loading the Ni-Cd battery pack**

1. Pull the battery pack out of the handle (Figure 5) by depressing the clips on the side.
2. Check that your mains voltage is the same as that quoted on the rating plate. Insert the charger in a socket-outlet and connect the charging cable with the charging adapter.
3. Insert the battery pack in the charging adapter. The red LED indicates that the battery pack is being charged. It takes a maximum of 6 hours to charge an empty battery. The battery pack may grow warm while it is being charged. This is normal. **Important! The charger does not switch off automatically when the battery pack is fully charged!**

If the battery pack fails to become charged, please check

- whether there is voltage at the socket-outlet
- whether there is proper contact at the charging contacts on the charger.

If the battery still fails to become charged, please return

- the charger
  - the battery pack
- to our Customer Service Department.

Timely recharging of the Ni-Cd battery pack is recommended in the interest of long battery life. Recharging is always necessary when you notice that the power of the battery-powered

**GB**

drill/screwdriver is decreasing.

Never allow the battery pack to discharge completely. This will result in damage to the Ni-Cd battery pack!

### Adjusting the torque (Figure 1)

The battery-powered drill/screwdriver is equipped with a 16-step mechanical torque adjustment facility. The torque for a specific size of screw is selected with the set-collar (Figure 1). The correct torque depends on several factors:

- on the type and hardness of material in question
- on the type and length screws used
- on the requirements needing to be met by the screwed joint.

The clutch disengages with a grating sound to indicate when the set torque is reached.

### Drilling

For drilling purposes, move the set-collar to the last step „Drill“ (Figure 1). In this setting the slip clutch is inactive. The maximum torque is available in drilling mode.

### Forward/Reverse switch (Figure 3)

With the slide switch above the On/Off switch you can select the direction of rotation of the battery-powered drill/screwdriver and secure it against being switched on accidentally. You can choose between clockwise and anticlockwise rotation. To avoid causing damage to the gearing it is advisable to change the direction of rotation only when the tool is at a standstill. The On/Off switch is blocked when the slide switch is in centre position.

### Screwdriving

We recommend using self-centering screws (e.g. Torx screws, recessed head screws) designed for reliable working. Be sure to use a bit that matches the screw in shape and size. Set the torque, as described elsewhere in these operating instructions, to suit the size of screw.

### On/Off switch (Figure 4)

Infinitely variable speed control is possible with the On/Off switch. The further you press the switch, the higher the speed of the battery-powered drill/screwdriver.

### Technical data

Voltage supply	14,4 V =
Speed	0-550 rpm
Torque	16 levels
Forward and reverse rotation	yes
Chuck clamping width	1.0 - 10 mm
Battery charging voltage	15 V =
Battery charging current	400 mA
Mains voltage for charger	230 V ~ 50 Hz
Sound pressure level LPA:	68,1 dB(A)
Sound power level LWA:	81,1 dB(A)
Vibration $\bar{a}_w$	< 2,5 m/s <sup>2</sup>

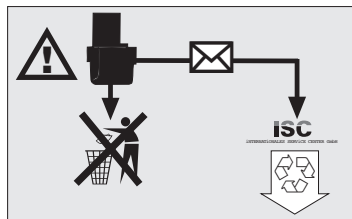

Rechargeable batteries and cordless electric machines and tools contain materials that are potentially harmful to the environment. Never place any cordless electric machines or tools in your household refuse. When cordless electric machines or tools become defective or worn, remove the rechargeable batteries and return them to iSC GmbH Eschenstrasse 6, D-94405, Germany. If the rechargeable batteries cannot be removed, return the complete cordless machine or tool. You can then be sure that the equipment will be correctly disposed of by the manufacturer.



**Illustration de l'appareil:****Fig. 1:** Réglage du couple de rotation**Fig. 2:** Porte-bits**Fig. 3:** Commutation de sens de rotation (vers la droite ou vers la gauche)**Fig. 4:** Interrupteur Marche/Arrêt**Fig. 5:** Accumulateurs échangeables, pour enlever le paquet accumulateur appuyer sur les deux touches à verrouillage**Notes importantes:**

Lisez impérativement ces notes avant la mise en service de votre perceuse-visseuse à accumulateur:

1. Le paquet accumulateur NC (nickel-cadmium) échangeable fourni n'est pas chargé. Avant la première mise en service, l'accumulateur doit être chargé.
2. Chargez le paquet accumulateur à l'aide du chargeur fourni. Un accumulateur vide est chargé après env. 6 heures. N'utilisez pas le chargeur fourni pour charger d'autres appareils.
3. Le paquet accumulateur a atteint sa capacité maximale après env. cinq cycles de décharge et de charge.
4. Les accumulateurs NC se déchargent même s'ils ne sont pas utilisés. Pour cette raison, chargez les accumulateurs à intervalles réguliers.
5. Respectez les données indiquées sur la plaque signalétique du chargeur. Connectez le chargeur uniquement à la tension du réseau indiquée sur la plaque signalétique.
6. En cas de forte sollicitation, l'accumulateur chauffe. Avant l'opération de charge, laissez refroidir l'accumulateur jusqu'à ce qu'il ait atteint la température ambiante.

**Consignes de sécurité:**

1. Préservez votre perceuse-visseuse et le chargeur de l'humidité et de la pluie.
2. Gardez le chargeur et la perceuse-visseuse hors d'atteinte des enfants.
3. Utilisez uniquement des forets affûtés et des bits de vissage irréprochables et appropriés.
4. Portez des vêtements de travail adaptés ainsi que des lunettes de protection.
5. N'utilisez pas la perceuse-visseuse dans une ambiance de fumées et de liquides inflammables.
6. En cas de perçage et vissage dans le mur, assurez-vous qu'aucun câble électrique, qu'aucune conduite de gaz ou d'eau n'est dissimulé sous la position envisagée.
7. Ne jetez pas les accumulateurs usés au feu nu. Risque d'explosion!
8. Ne jetez pas les accumulateurs usés et défectueux aux ordures ménagères. Pensez à la protection de l'environnement; le cadmium est

toxique. Pour leur élimination selon les prescriptions, les accumulateurs usés et défectueux peuvent être retournés gratuitement à la société ISC ou déposés à une station de collecte appropriée. Dans le cas où vous ne connaissez pas d'endroit de collecte, renseignez-vous auprès de votre service municipal.

9. Évitez le contact avec des accumulateurs dont l'acide s'est répandu. Si un tel cas se produit, nettoyez la partie de la peau concernée à l'eau et au savon. Si vous recevez de l'acide d'accumulateur dans l'oeil, rincez l'oeil à l'eau claire pendant 10 minutes au minimum et consultez immédiatement un médecin.
10. Préservez le chargeur et le câble de toute détérioration et arrêtes vives. Faites immédiatement remplacer les câbles par un spécialiste électricien.
11. Assurez-vous que votre outil n'est pas détérioré. Les réparations ne doivent être confiées qu'à un spécialiste électricien.
12. Veillez à ce que les contacts du paquet accumulateur ne touchent pas d'autres objets métalliques, p.ex. clous, vis. Risque de court-circuit!

**Mise en service:****Charge du paquet accumulateur NC**

1. Retirer le paquet accumulateur de la poignée (voir fig. 5) en appuyant sur les touches à verrouillage latérales.
2. Comparez si la tension de secteur indiquée sur la plaque signalétique correspond à la tension de secteur sur place. Introduisez le chargeur dans la prise et connectez le câble du chargeur à l'adaptateur de charge.
3. Introduisez le paquet accumulateur dans l'adaptateur de charge. La diode électroluminescente rouge signale que le paquet accumulateur est en train d'être chargé. La durée de charge s'élève à 6 heures au maximum pour un accumulateur déchargé. Pendant l'opération de charge, le paquet accumulateur peut chauffer légèrement. Ceci est normal. **Attention! En cas de charge complète il n'y a pas de déconnexion automatique!**

Si la charge du paquet accumulateur n'est pas possible, vérifiez

- que la prise de courant est sous tension
- que les contacts du chargeur sont fiables.

S'il n'est toujours pas possible de charger le paquet accumulateur, nous vous prions d'envoyer

- le chargeur
- et le paquet accumulateur

à notre station de service après-vente.

Dans l'intérêt d'une longue durée de vie, vous devriez veiller à recharger à temps le paquet accumulateur. C'est surtout indispensable si vous constatez que la puissance de la perceuse-visseuse se réduit.

Ne déchargez jamais complètement le paquet accumulateur. Cela provoquerait un défaut du paquet accumulateur NC.

### Réglage du couple de rotation (fig. 1)

La perceuse-visseuse à accumulateur Einhell dispose d'un dispositif de réglage mécanique du couple de rotation à 16 gradins. Le couple de rotation pour une taille définie de vis est réglable par la molette de réglage (fig. 1). Le couple de rotation dépend de plusieurs facteurs:

- de la sorte et dureté du matériau à traiter
- de la sorte et longueur des vis utilisées
- des exigences auxquelles doivent répondre les unions vissées

Si le couple de rotation est atteint, un grincement indique que le désaccouplement est effectué.

### Perçage

Pour pouvoir percer, mettez la molette de réglage pour le couple de rotation sur le dernier gradin "Bohrer" (perceuse) - fig. 1, sur le gradin "Bohren" (percer) l'accouplement patinant est hors service. Lors du perçage le couple de rotation maximal est disponible.

### Commutateur de sens de rotation (fig. 3)

L'interrupteur à coulisse au-dessus de l'interrupteur Marche/Arrêt vous permet de choisir le sens de rotation de la perceuse-visseuse à accumulateur et d'éviter un démarrage intempestif. Vous pouvez sélectionner la rotation vers la gauche ou vers la droite. Pour prévenir un endommagement de l'engrenage, ne commutez le sens de rotation qu'à l'arrêt. Dans le cas où l'interrupteur à coulisse se trouve dans la position centrale, l'interrupteur Marche/Arrêt est bloqué.

### Interrupteur Marche/Arrêt (fig. 4)

L'interrupteur Marche/Arrêt permet le réglage en continu de la vitesse. Le plus fort vous appuyez sur l'interrupteur.

### Vissage:

Utilisez de préférence des vis à centrage automatique (p.ex. Torx, à tête cruciforme) ce qui assure le travail en toute sécurité. Veillez à ce que la forme et la taille du bit et de la vis utilisés soient conformes. Effectuez le réglage du couple de rotation comme décrit dans l'instruction - en fonction de la taille des vis.

### Caractéristiques techniques:

Alimentation en courant, moteur	14,4 V =
Vitesse	0-550 tr./mn.
Couple de rotation	16 gradins
Rotation vers la droite et vers la gauche	oui
Capacité du serrage du mandrin	1,0 à 10 mm
Tension de charge, accumulateur	15 V =
Courant de charge, accumulateur	400 mA
Tension secteur, chargeur	230 V - 50 Hz
Niveau de pression acoustique LPA:	68,1 dB (A)
Niveau de puissance acoustique LWA:	81,1 dB (A)
Vibration $\bar{a}_w$	< 2,5 m/s <sup>2</sup>

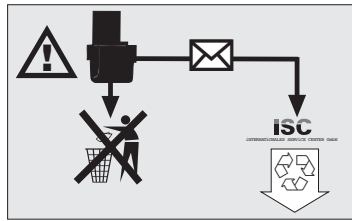

Les accumulateurs et les appareils électriques fonctionnant avec des accumulateurs contiennent des matériaux dangereux pour l'environnement. Ne jetez pas les appareils à accumulateurs Einhell dans les ordures ménagères. Après la panne ou l'usure des appareils, enlevez les accumulateurs et envoyez-les à ISC GmbH, Eschenstraße 6 D-94405, ou, envoyez l'appareil à accumulateurs si ces derniers sont inséparables. Il n'y a qu'à cet endroit qu'une élimination selon les règles de l'art peut être garantie par le producteur.

## Ilustración del aparato

- ilus. 1:** Ajuste del par  
**ilus. 2:** Porta-mechas  
**ilus. 3:** Reversión del sentido de giro  
**ilus. 4:** Interruptor de conexión/desconexión  
**ilus. 5:** Batería de recambio, para extraer el conjunto de batería presione los dos dispositivos de retención

## Advertencias importantes:

Sírvase a leer estas advertencias antes de poner en servicio su taladro atornillador:

1. El conjunto de baterías acumuladoras de NC de recambio se suministra sin cargar. Por esta razón es necesario cargar dichas baterías antes de la primera puesta en servicio.
2. Utilice el cargador suministrado para cargar el conjunto de baterías. Una batería vacía se carga en aprox. 6 horas. No utilice el cargador para cargar otros aparatos.
3. El conjunto de baterías acumuladoras ha alcanzado su capacidad máxima después de cinco ciclos de carga/descarga.
4. Las baterías acumuladoras de NC se descargan incluso cuando no son utilizadas. Aconsejamos pues que cargue las baterías regularmente.
5. Compruebe los datos indicados en la placa de datos del cargador. Conéctelo únicamente a la tensión que se indica en dicha placa de datos.
6. El conjunto de baterías se calienta si se usa demasiado. Deje que se enfríe a temperatura ambiental antes de cargarlo.

## Advertencias de seguridad:

1. Proteja su taladro atornillador y el cargador de la humedad y la lluvia.
2. Mantenga el cargador y el taladro fuera del alcance de los niños.
3. Utilice únicamente brocas afiladas y portatornillos apropiados.
4. Lleve ropa de trabajo adecuada. Use gafas.
5. No utilice el taladro o el cargador en zonas expuestas a vapores y líquidos inflamables.
6. Si procede a taladrar y atornillar en paredes y muros es imprescindible que evite hacerlo sobre conductos eléctricos, de agua o de gas.
7. No tire las baterías usadas al fuego. ¡Peligro de explosión!.
8. Baterías usadas o defectuosas no deberán tirarse a la basura casera. Proteja el medio ambiente. Cadmio es tóxico. Baterías usadas o defectuosas pueden ser enviadas a gastos pagados a la empresa ISC, para que sean eliminados correctamente, o entregarlas a

centros de recogida adecuados. Si no sabe donde están estos centros de recogida consulte al municipio.

9. Evite el contacto directo con baterías que tengan fugas. De no poder evitarlo es imprescindible enjuagar de inmediato la piel afectada con agua y jabón. Si el ácido que contiene la batería penetrase en los ojos, se enjuagarán al menos 10 minutos con agua limpia, consultando luego el médico de inmediato.
10. Proteja el cargador y el cable de conexión de cualquier daño, evite aristas afiladas. Cables que hayan sufrido daños deberán ser reparados de inmediato por un electricista especializado.
11. Compruebe siempre que sus herramientas no hayan sufrido daños. Cualquier reparación será efectuada sólo por un especialista.
12. Evite que los contactos del conjunto de baterías NC no toquen otros objetos metálicos, por ej. clavos, tornillos, etc. ¡Peligro de cortocircuito!.

## Puesta en servicio:

### Como cargar el conjunto de baterías de NC

1. Extraiga el conjunto de baterías de su sujeción (ilus. 5), presionando para ello los dispositivos de retención laterales.
2. Compruebe si la tensión indicada en la placa de características coincide con la tensión de la red. Enchufe el aparato y conecte el cable con el adaptador del cargador.
3. Introduzca el conjunto de baterías en el adaptador del cargador. El diodo luminoso rojo indica que se está cargando. El tiempo de carga es de max. 6 horas, cuando las baterías están descargadas. Es normal que se recaliente ligeramente el conjunto de baterías durante el proceso de carga. **¡Atención! No existe paro automático al acabar el proceso de carga.**

Si se presentan dificultades al cargar el conjunto de baterías rogamos comprueben:

- si el enchufe utilizado se halla bajo tensión
- si existe un contacto correcto a nivel de los contactos del cargador.

De continuar siendo imposible cargar el conjunto le rogamos ser sirva a remitir a nuestro servicio técnico postventa:

- el cargador
- y el conjunto de baterías

Con el fin de prolongar al máximo la duración de

**E**

vida del conjunto de baterías acumuladoras de NC rogamos no olvide de recargarlas regularmente. Naturalmente es imprescindible hacerlo si nota que disminuye la potencia del taladro atornillador.

No descargue nunca totalmente el conjunto de baterías de NC para evitar que sufran daños.

**Ajuste del par (Ilus. 1)**

El taladro atornillador ha sido dotado de un ajuste de par mecánico de 16 niveles. El par requerido por un tornillo de tamaño determinado se ajusta en el anillo de ajuste (ilus. 1). La fuerza de par depende de varios factores:

- del tipo de material a trabajar y de su dureza
- del tipo de tornillos y de su longitud
- de los requisitos que deba cumplir la atornilladura en cuestión.

Tan pronto como se alcanza el par ajustado se soltará el acoplamiento con un ruido peculiar.

**Taladrar**

Para taladrar se deberá colocar el anillo de ajuste del par al último nivel destinado a „taladrar“ (ilus. 1). En este nivel de taladro el acoplamiento de resbalamiento no está activado. Se taladra pues con la fuerza de par máxima.

**Reversión del sentido de giro (Ilus. 3)**

Con el interruptor deslizable situado encima del conector/desconector es posible ajustar el sentido del giro del atornillador, al mismo tiempo que se protege el aparato de una conexión involuntaria. Es posible elegir entre sentido de giro a la izquierda o a la derecha. A fin de evitar daños en el engranaje se recomienda efectuar el cambio de velocidad únicamente estando el aparato parado. El botón de conexión/desconexión se halla bloqueado si el interruptor deslizable está en posición central.

**Atornillar:**

Se recomienda el uso de tornillos autocentrantes, (por ej. Torx, ranura en cruz) los cuales garantizan una seguridad de trabajo. Compruebe que el portatornillos y el tornillo utilizado coincidan en forma y tamaño. Ajuste el par según el tamaño del tornillo y como se indica en el manual de instrucciones.

**Interruptor de conexión/desconexión (Ilus. 4)**

Con el interruptor de conexión/desconexión es posible regular las revoluciones sin escalas. Un

aumento de presión sobre el interruptor conlleva un aumento de velocidad del aparato.

**Características técnicas:**

Alimentación de corriente del motor	14,4 V =
Revoluciones	0 a 550 min <sup>-1</sup>
Par de fuerza	16 niveles
Giro a la derecha/izquierda	si
Alcance del portabrocas	1,0 - 10 mm
Tensión de carga batería	15 V =
Corriente de carga batería	400 mA
Tensión de la red para el cargador	230 V - 50 Hz
Nivel de presión acústica LPA:	68,1 dB(A)
Nivel de potencia acústica LWA:	81,1 dB(A)
Vibración $\bar{a}_w$	< 2,5 m/s <sup>2</sup>

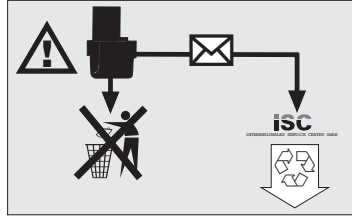

Los acumuladores y aparatos eléctricos con batería contienen materiales que pueden resultar nocivos para el medio ambiente. No deberá tirar acumuladores de Einhell a la basura normal. Si el aparato que lleva la batería está defectuoso o desgastado deberá extraerla y enviarlo a ISC GmbH, Eschenstraße 6 en D-94405, o, en caso de que no la pueda extraer, enviar el aparato completo. Sólo en esta empresa garantiza el fabricante que el aparato sea eliminado de forma adecuada.

**Apparitillustration**

- Bild 1:** Vridmomentsinställning  
**Bild 2:** Bithållare  
**Bild 3:** Omkoppling vänster-högergång  
**Bild 4:** Till-/frånkopplare  
**Bild 5:** Utbytesbatteri, tryck på båda knapparna på sidorna för att ta ur batteripacken

**Viktiga anvisningar:**

Läs ovillkorligen dessa anvisningar innan Du tar Din sladdlösa skruvdragare i drift:

- NiCd-utbytesbatteriet till den sladdlösa skruvdragaren är inte laddat då det levereras. Därför måste batteriet laddas före den första driftstarten.
- Ladda batteripacken med den medsända laddaren. Ett tomt batteri är uppladdat efter ca 6 timmar. Använd inte den medsända laddaren för att ladda upp andra apparater.
- Batteripacken når sin maximala kapacitet efter ca fem urladdnings-/uppladdningsomgångar.
- NiCd-batterier laddas ur också då de inte används. Ladda därför upp batterierna regelbundet.
- Följ de uppgifter som är angivna på laddarens typskylt. Anslut laddaren endast till den nätspänning som anges på typskylten.
- Vid stora påfrestningar hettas batteripacken upp. Låt batteripacken svalna till rumstemperatur innan laddningsförloppet påbörjas.

**Säkerhetsanvisningar**

- Skydda Din sladdlösa skruvdragare och laddare mot fukt och regn.
- Håll laddare och sladdlös skruvdragare borta från barn.
- Använd endast vassa borrar samt felfria och därför avsedda skruvbits.
- Bär lämpliga arbetskläder. Bär skyddsglasögon.
- Använd inte den sladdlösa skruvdragaren och laddaren i närheten av ångor och brandfarliga vätskor.
- Kontrollera var ström-, gas- och vattenledningar är dolda i väggar och murar innan Du börjar borra.
- Släng inte förbrukade batterier i öppen eld. Explosionsfara!

- Förbrukade och defekta batterier hör inte till hushållsavfallet. Tänk på miljön, kadmium är giftigt. Förbrukade och defekta batterier kan sändas gratis till ISC eller lämnas in till rätt insamlingsställe. Om Du inte känner till något insamlingsställe så kan Du fråga hos kommunen.
- Undvik att röra vid läckande batterier. Skulle detta ändå hända så tvätta genast det angripna hudpartiet med tvål och vatten. Skulle det komma batterisyra i ögonen så skölj ögonen med rent vatten i minst 10 minuter och uppsök omedelbart läkare.
- Skydda laddaren och ledningen från skador och vassa kanter. Skadade ledningar skall genast bytas ut av en elektriker.
- Kontrollera verktyget för skador. Reparationer får endast utföras av en elektriker.
- Se till att kontakterna på NiCd-batteripacken inte kommer i kontakt med andra metallföremål, t ex spik, skruvar. Det är risk för kortslutning!

**Driftstart:****Uppladdning av NiCd-batteripacken**

- Tryck på de båda knapparna på sidorna och dra batteripacken ur handtaget (fig 5).
- Kontrollera att nätspänningen som anges på typskylten är den samma som finns i uttaget. Sätt in laddaren i uttaget och förbind laddningskabeln med laddningsadaptorn.
- Sätt i batteripacken i laddningsadaptorn. Den röda indikatorlampan signalerar att batteripacken laddas upp. Uppladdningstiden för ett tomt batteri är max 6 timmar. Under uppladdningsförloppet kan batteripacken värmas upp något men detta är normalt.

**Observera! Det sker inte någon automatisk urkoppling då batteriet är fulladdat!**

Om det inte skulle vara möjligt att ladda upp batteripacken så kontrollera

- om det finns nätspänning i vägguttaget
- om det finns en felfri kontakt på laddarens laddningskontakt.

Om det fortfarande inte skulle vara möjligt att ladda upp batteripacken så ber vi Dig att sända

- laddaren
- och batteripacken

till vår kundtjänst.

**S**

För att försäkra Dig om en lång livslängd på batteripacken så bör Du se till att NiCd-batteripacken laddas upp igen i god tid. Detta är i varje fall nödvändigt då Du märker att den sladdlösa skruvdragarens kapacitet avtar.

Ladda aldrig ur batteripacken helt. Detta leder till en defekt på NiCd-batteripacken!

**Vridmomentsinställning (fig 1)**

Den sladdlösa skruvdragaren är utrustad med en 16-stegs mekanisk vridmomentsinställning. Vridmomentet för en bestämd skruvstorlek ställs in på inställningsringen (fig 1). Vridmomentet är beroende av flera faktorer:

- art och hårdhet hos det material som skall bearbetas
- de använda skruvarnas art och längd
- kraven som ställs på skruvförbindningen.

Då vridmomentet nåtts signaleras detta genom ljudet som uppstår då kopplingen kopplas ur.

**Borring**

För borrning ställs inställningen för vridmomentet in på det sista steget "Borr" (fig 1). Vid borrning är glikkopplingen ur drift. Vid borrning går det att använda det maximala vridmomentet.

**Varvriktningsskopplare (fig 3)**

Med skjutkontakten ovanför till-/frånbrytaren går det att ställa in rotationsriktningen för den sladdlösa skruvdragaren och säkra skruvdragaren mot obehörig inkoppling. Det går att välja mellan höger- och vänstergång. För att undvika skador på utväxlingen får rotationsriktningen endast ändras då maskinen står stilla. Om skjutkontakten befinner sig i mittenpositionen är till-/frånbrytaren blockerad.

**Till-/frånbrytare (fig 4)**

Med till-/frånbrytaren går det att styra varvtalet steglöst. Ju längre Du trycker in brytaren desto högre är varvtalet för skruvdragaren.

**Skruvning:**

Använd helst skruvar med självcentrering (t ex torx, stjärnskruv) vilket garanterar ett säkert arbete. Se till

att biten som används och borskraven överensstämmer vad gäller form och storlek. Genomför vridmomentsinställningen enligt beskrivningen i bruksanvisningen så att den överensstämmer med skruvstorleken.

**Tekniska data**

Spänningsförsörjning motor	14,4 V =
Varvtal växel 1/växel 2	0-550 min <sup>-1</sup>
Vridmoment	16 stegs
Höger-/vänstergång	ja
Spännvidd chuck	1,0-10 mm
Laddningsspänning batteri	15 V =
Laddningström batteri	400 mA
Nätspänning laddare	230 V ~ 50 Hz
Ljudtrycksnivå LPA:	68,1 dB(A)
Ljudeffektsnivå LWA:	81,1 dB(A)
Vibration $\bar{a}_w$	< 2,5 m/s <sup>2</sup>

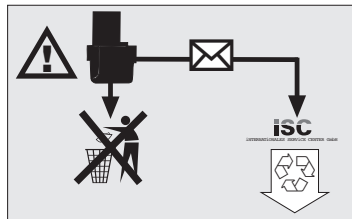

Laddningsbara batterier och batteridrivna elapparater innehåller miljöfarliga material. Kasta inte batteridrivna Einhell-produkter i hushållssoporna. Om produkten är defekt eller nedsliten, ta ut batteriet och skicka in det till ISC GmbH, Eschenstraße 6, D-94405 Landau, Tyskland, eller skicka in den kompletta batteridrivna produkten om batteriet inte kan demonteras. Endast tillverkaren kan garantera en föreskriven avfallshantering.

## Illustration af maskinen

**Figur 1:** Drejemomentindstilling

**Figur 2:** Bitholder

**Figur 3:** Omstilling venstre-højreløb

**Figur 4:** Tænd/sluk-afbryder

**Figur 5:** Udskiftning. For at tage batteridelen af, tryk på knapperne på siden

## Vigtige henvisninger:

Det er yderst vigtigt, at De læser disse henvisninger, inden De tager Deres akku-skruemaskine i brug:

1. Akku-skruemaskinens udskiftelige NiCd-batteridel er ikke opladet ved leveringen. Batteriet skal derfor lades op, inden maskinen tages i brug første gang.
2. Lad batteriet op ved hjælp af den vedlagte oplader. Det varer ca. 6 timer at lade et tomt batteri op. Brug ikke vedlagte oplader til opladning af andre apparater.
3. Batteriet har nået sin maksimale ydeevne efter ca. fem afladnings-/opladningscykler.
4. NiCd-batterier aflades også, når de ikke bruges. De bør derfor lade batterierne op med jævne mellemrum.
5. Vær opmærksom på de angivne data på opladerens typeskilt. Opladeren må kun sluttes til den netspænding, der er angivet på typeskiltet.
6. Ved store belastninger vil batteridelen blive varm. Lad batteridelen køle ned til rumtemperatur inden opladningen påbegyndes.

## Sikkerhedshenvisninger

1. Akku-skruemaskinen og opladeren må ikke udsættes for fugt og regn.
2. Oplader og akku-skruemaskine skal opbevares utilgængeligt for børn.
3. Brug kun skarpe bor samt fejlfrie og passende skruebits.
4. Børn egnet arbejdstøj. Brug beskyttelsesbriller.
5. Akku-skruemaskinen og opladeren må ikke anvendes i nærheden af dampe og brændbare væsker.
6. Inden der bores og skrues i vægge og mure, skal disse først kontrolleres for skjulte strøm-, gas- og vandledninger.
7. Brugte batterier må ikke kastes i åben ild. Eksplosionsfare!
8. Brugte og defekte batterier hører ikke til blandt almindeligt husholdningsaffald. Tænk på miljøet,

cadmium er giftigt. Brugte og defekte batterier kan enten sendes gratis til firmaet ISC, som så sørger for den korrekte bortskaffelse, eller de kan afleveres i de dertil beregnede batteriindsamlingskasser. Hvis De ikke ved, hvor der er sådanne indsamlingskasser, bør De forhøre Dem herom hos de kommunale myndigheder.

9. Undgå direkte kontakt med udløbne batterier. Hvis det alligevel sker, skal De straks rense det pågældende sted på huden med vand og sæbe. Såfremt De får akkusyre i øjnene, så skyl øjet i rent vand i mindst 10 minutter og kontakt straks en læge.
10. Beskyt opladeren og ledningen mod beskadigelse og skarpe kanter. Beskadigede kabler skal straks skiftes ud af en elektriker.
11. Kontrollér Deres værktøj for beskadigelser. Reparationer må kun udføres af en fagmand.
12. Sørg for, at NiCd-batteridelen ikke kommer i berøring med andre metaldele som f.eks. søm og skruer. Der er risiko for kortslutning!

## Ibrugtagning:

### Opladning af NiCd-batteriet

1. Træk batteridelen ud af håndgrebet (figur 5) ved at trykke på låseknapperne på siden.
2. Sammenlign, om den netspænding, der er angivet på typeskiltet, stemmer overens med den eksisterende netspænding. Sæt opladeren i stikdåsen og forbind ladekablet med ladeadapteren.
3. Sæt batteridelen i ladeadapteren. Den røde lysdiode signaliserer, at batteridelen lades op. Opladningstiden udgør ved tomt batteri maks. 6 timer. Under opladningen kan batteridelen blive lidt varm, det er dog helt normalt. **Vigtigt! Ved fuld opladning sker der ingen automatisk frakobling!**

Hvis det ikke skulle være muligt at oplade batteridelen, så kontrollér

- om der er netspænding på stikdåsen
- om kontakten på opladerens ladekontakter er fejlfri.

Såfremt det stadig ikke er muligt at oplade batteridelen, bedes De sende

- opladeren
- og batteridelen

DK

til vores kundeservice.

Af hensyn til batteridelenes levetid bør De sørge for at genoplade NiCd-batteridelen i rette tid. Det er under alle omstændigheder nødvendigt, når De konstaterer, at akku-skruemaskinen bliver stadig mindre effektiv.

Batteridelen må aldrig aflades helt. Det medfører beskadigelse af NiCd-batteridelen!

### Drejement-indstilling (figur 1)

Einhell-akku-skruemaskinen er udstyret med en 16 trins mekanisk drejementindstilling.

Drejementet for en bestemt skruestørrelse indstilles på stilleringen (figur 1). Drejementet er afhængig af flere forskellige faktorer:

- hvilken type materiale, der skal bearbejdes, og dets hårdhed
- hvilken type skrue, der anvendes, og deres længde
- hvilke krav, der stilles til skrueforbindelsen.

Når drejementet er nået, signaliseres dette af den lyd der fremkommer, når koblingen går ud af indgreb.

### Boring

Til boring skal De indstille stilleringen til drejementet på sidste trin „Bor“ (figur 1). I trinnet boring er glidekoblingen ude af funktion. Under boringen har De det maksimale drejement til rådighed.

### Kontakt til omstilling af omdrejningsretningen (figur 3)

De kan indstille omdrejningsretningen for akku-skruemaskinen med skydekontakten via tænd/sluk-afbryderen og samtidig sikre akku-skruemaskinen mod utilsigtet at blive tændt. De kan vælge mellem venstre- og højreløb. For at undgå beskadigelse af gearet, bør omdrejningsretningen kun stilles om, når maskinen står stille. Når skydekontakten er i midterstilling, så er tænd/sluk-afbryderen blokeret.

### Tænd/sluk-afbryder (figur 4)

De kan styre omdrejningstallet trinløst med tænd/sluk-afbryderen. Jo længere de trykker kontakten, desto højere er omdrejningstallet på

akku-skruemaskinen.

### Skruing:

Anvend helst skrue med selvcentrering (f.eks. torx, krydskærv), hvorved arbejdet bliver mere sikkert. Sørg for at bit og skrue passer sammen i form og størrelse. Udfør drejementindstillingen, som beskrevet i vejledningen, så den passer til skrueens størrelse.

### Tekniske data

Spændingsforsyning motor	14,4 V =
Omdrejningstal	0-550 min <sup>-1</sup>
Drejement	16 trin
Højre-venstre-løb	ja
Spændvidde borepatron	1,0-10 mm
Ladespænding akku	15 V =
Ladestrøm akku	400 mA
Netspænding oplader	230 V ~ 50 Hz
Lydtryksstyrke LPA:	68,1 dB (A)
Lydeffektstyrke LWA:	81,1 dB (A)
Vibration $\bar{a}_w$	< 2,5 m/s <sup>2</sup>

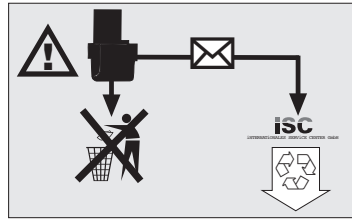

Batterier og batteridrevne el-apparater indeholder miljøfarlige materialer. Batteridrevne Einhell-produkter må ikke smides ud som almindeligt husholdningsaffald. Efter defekt eller nedslidning skal batteriet tages ud og sendes ind til iSC GmbH, Eschenstraße 6 in D-94405; er batteriet fast indbygget indsendes hele apparatet. Kun herved garanteres en fagmæssig korrekt bortskaffelse.



**Laitteen kuva:**

- Kuva 1:** Vääntömomentin säätö  
**Kuva 2:** kärki  
**Kuva 3:** Kytkenä vasen-oikeapyörintä  
**Kuva 4:** Päälle-/pois-kytkin  
**Kuva 5:** Vaihtoakku, painakaa akkua irroitettaessa molempia lukitusnäppäimiä

**Tärkeät ohjeet:**

Lukekaa nämä ohjeet ehdottomasti ennen akkuruuvinvääntimen käyttöönottoa:

1. Akkuruuvinvääntimen NC-vaihtoakkaa ei ole ladattu ennen toimitusta. Akku on siksi ladattava ennen ensikäyttöä.
2. Ladatkaa akku mukanatoimitetulla akku-latauslaitteella. Tyhjä akku on ladattu täyteen n. 6 tuntia aikana. Älkää käyttäkö mukanatoimitettua latauslaitetta muissa laitteissa.
3. Akku on saavuttanut suurimman tehonsa n. viiden lataus- ja tyhjennysjakson jälkeen.
4. NC-akut tyhjenevät silloinkin, kun niitä ei käytetä. Ladatkaa siksi akku säännöllisin väliajoin.
5. Huomioikaa latauslaitteen tyyppikilvessä annetut tiedot. Liittäkää latauslaite vain tyyppikilvessä annettuun jännitteeseen.
6. Akku kuumenee kovassa rasituksessa. Antakaa sen jäähtyä huoneenlämpöiseksi ennen lataamista.

**Turvallisuusmääräykset**

1. Suojatkaa akkuruuvinvääntimenne ja latauslaitteenne kosteudelta ja sateelta.
2. Pittäkää latauslaite ja akkuruuvinvääntimen poissa lasten ulottuvilta.
3. Käyttäkää vain teräviä poranteriä sekä ehjiä, sopivia talttapaloja.
4. Käyttäkää tarkoituksenmukaista suojapukua sekä suojalaseja.
5. Akkuruuvinvääntintä ja latauslaitetta ei saa käyttää höyryjen tai helposti syttyvien nesteiden lähellä.
6. Poratessa ja ruuvatessa seiniä ja muureja on tarkistettava ensin, onko niissä piilossa olevia sähkö-, kaasun- ja vesijohtoja.
7. Loppuunkäytettyä akkua ei saa heittää tuleen - räjähdysvaara!
8. Loppuunkäytetyt tai vahingoittuneet akut eivät

- kuulu tavalliseen jätehuoltoon. Muistakaa ympäristönsuojelua! Kadmium on myrkyllistä. Loppuunkäytetyt ja vahingoittuneet akut voi lähettää valmistajalle käytöstäpoistoa varten tai toimittaa erikoisjätteitten keräyspisteeseen. Jollette tiedä, missä tällainen keräyspiste on, tiedustelkaa asiaa asuinkuntanne hallinnosta.
9. Välttäkää koskettamasta vuotanutta akkua. Jos näin kuitenkin käy, peskää likaantunut iho heti vedellä ja saippualla. Jos akun happoa joutuu silmiin, on niitä huuhteltava vähintään 10 minuuttia puhtaalla vedellä ja hakeuduttava sitten heti lääkärinhoitoon.
  10. Suojatkaa latauslaite ja sen johto vaurioilta ja teräviltä kulmilta. Vahingoittuneet johdot on annettava heti sähköammattilaisen vaihdettavaksi.
  11. Tarkistakaa laitteenne usein vaurioitten varalta. Korjaukset saa suorittaa vain alan ammattilainen.
  12. Huolehtikaa siitä, että NC-akun kontaktit eivät ole yhteydessä metalliesineisiin, kuten esim. nauloihin, ruuveihin jne. Tästä voi seurata oikosulku!

**Käyttöönotto:****NC-akun lataaminen**

1. Akku vedetään pois kahvasta (kuva 5), samalla painetaan sivulla olevia lukitusnäppäimiä.
2. Tarkistakaa, että tyyppikilvessä annettu jännite on sama kuin verkkojännite. Painakaa latauslaite pistorasiaan ja yhdistäkää latausjohto lataussoviteeseen.
3. Asettakaa akku lataussoviteeseen. Punainen valodiode näyttää, että lataus on toimentunut. Tyhjän akun latausaika on noin 6 tuntia. Latauksen aikana akku voi lämmetä hieman, mutta tämä on normaalia. Huomio! Latausvirta ei katkea automaattisesti, kun akku on ladattu täyteen!

Jos akun lataaminen ei onnistu, tarkistakaa,

- onko pistorasiassa jännitettä
- onko kontakti latauslaitteen latauspisteisiin hyvä.

Jos akun lataaminen ei vielä onnistu,

- pyydämme Teitä lähettämään
- latauslaitteen
- akun
- asiakaspalveluumme.

**FIN**

Jotta NC-akkunne kestäisi kauan, on Teidän ladattava se riittävän ajoissa. Tämä on joka tapauksessa tarpeen, kun akkuruuvivääntimen teho heikkenee.

Älkää antako akun tyhjentyä täysin. Tämä johtaa NC-akun vaurioitumiseen!

**Vääntömomentin säätö (kuva 1)**

Akkuruuvinväännin on varustettu 16-asteisella mekaanisella vääntömomentin säädöllä. Tietyn ruuvinkoon vääntömomentti säädetään säätörenkaasta (kuva 1). Vääntömomentti on riippuvainen useammista tekijöistä:

- työstettävän materiaalin laadusta ja kovuudesta,
- käytettyjen ruuvien lajista ja pituudesta,
- ruuviiliokselle asetetuista vaimuksista.

Vääntömomentin saavuttamisesta ilmoittaa kytkimen rasahtava irroitus.

**Poraaminen**

Porausta varten on säätörenkas asennettava viimeiseen asteeseen „Poraaminen“ (kuva 1). Porausasennossa on luistokytkin toimentamaton. Poratessa käytössä on suurin vääntömomentti.

**Pyörimissuunnan vaihtokytkin (kuva 3)**

Päälle-/pois-kytkimen yläpuolella olevalla työntökytkimellä voidaan vaihtaa akkuruuvinvääntimen pyörimissuuntaa sekä varmistaa akkuruuvinväännin tahatonta käynnistämistä vastaan. Voitte valita vasemman- ja oikeansuuntaisen pyörimisen välillä. Pyörimissuuntaa tulee muuttaa vain ruuvivääntimen seistessä, ettei vaihteisto vahingoitu. Kun työntökytkin on keskiasennossa, on päälle-/pois-kytkin lukittu.

**Päälle-/pois-kytkin (kuva 4)**

Päälle-/pois-kytkimellä voitte säätää kierrosluvun portaattomasti. Mitä pidemmälle kytkintä painetaan, sen suurempi on ruuvinvääntimen kierrosluku.

**Ruuvinvääntö:**

Käyttäkää vain itsekeskittyviä ruuveja (esim. ristiuraruuveja), jolloin työskentely on turvallisempaa. Huolehittakaa siitä, että käytetty talttapala sopii ruuvien

kokoon ja muotoon. Säätäkää vääntömomentti ruuvien koon mukaan, kuten liitteessä selitetään.

**Tekniset tiedot:**

Moottorin virranotto	14,4 V =
Kierrosluku	0-550 min <sup>-1</sup>
Vääntömomentti	16-asteinen
Oikea/vasen-suuntaus	kyllä
Poranistukan läpimitta	1,0 - 10 mm
Akun latausjännite	15 V =
Akun latausvirta	400 mA
Latauslaitteen verkkojännite	230 V - 50 Hz
Äänen painetaso LPA:	68,1 dB (A)
Äänitehotaso LWA:	81,1 dB (A)
Tärinä $a_w$	< 2,5 m/s <sup>2</sup>

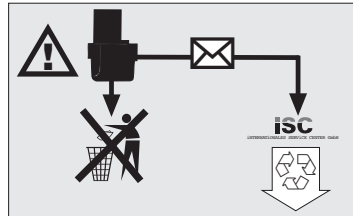

Akkuvaraajat ja akkukäyttöiset sähkölaitteet sisältävät ympäristölle vaarallisia materiaaleja. Älä heitä Einhellin akkukäyttöisiä laitteita kotitalousjätteisiin. Kun laite on vioittunut tai kulunut loppuun, ota akku pois ja lähetä se osoitteella ISC GmbH, Eschenstrasse 6, D-94405 Landau a.d. Isar, tai mikäli akkua ei voi irroittaa, lähetä koko laite. Vain täällä voi valmistaja taata asiantuntevan hävityksen.

**Zobrazení přístroje:**

- Obr. 1: Nastavení točivého momentu  
 Obr. 2: Držák hrotů (bitů)  
 Obr. 3: Přepínání levý/pravý chod  
 Obr. 4: Za-/vypínač  
 Obr. 5: Výměnný akumulátor, k výměně akumulátorového článku zmáčknout obě zajišťovací tlačítka.

**Důležité pokyny:**

Před uvedením do provozu akumulátorového šroubováku si bezpodmínečně přečtěte tyto pokyny:

1. NC výměnný akumulátorový článek akumulátorového šroubováku není v dodaném stavu nabitý. Před prvním uvedením do provozu musí být proto akumulátor nabit.
2. Nabíjejte akumulátorový článek s dodanou nabíječkou. Prázdný akumulátor je max. po 6 hodinách nabitý. Nepoužívejte dodanou nabíječku k nabíjení jiných přístrojů.
3. Akumulátorový článek dosáhne své maximální kapacity po cca pěti vybíjecích/nabíjecích cyklech.
4. NC akumulátory se vybíjejí i když nejsou používány. Proto akumulátory nabíjejte pravidelně.
5. Dbejte udaných dat na typovém štítku nabíječky. Připojte nabíječku pouze na síťové napětí udané na typovém štítku.
6. Při silném zatížení se akumulátorový článek zahřeje. Nechte akumulátorový článek před začátkem nabíjecího procesu ochladit na pokojovou teplotu.

**Bezpečnostní pokyny:**

1. Chraňte akumulátorový šroubovák a nabíječku před vlhkostí a deštěm.
2. Nabíječku a akumulátorový šroubovák chráňte před dětmi.
3. Používejte pouze ostré vrtáky a také pouze jen bezvadné a vhodné šroubovací hroty (bity)
4. Noste vhodné pracovní oblečení a ochranné brýle.
5. Akumulátorový šroubovák a nabíječku nepoužívat v blízkosti par a hořlavých kapalin.
6. Při vrtání a šroubování do zdí a stěn tyto přikontrolovat na ukrytá vedení elektriky, plynu a vody.
7. Vypotřebované akumulátory neházet do

- otevřeného ohně. Nebezpečí exploze!
8. Vypotřebované a defektní akumulátory nepatří do domovního odpadu. Myslete na ochranu životního prostředí, kadmium je jedovaté. Vypotřebované a defektní akumulátory mohou být bezplatně odeslány k odborné likvidaci odpadu firmě ISC GmbH nebo odevzdány ve vhodných sběrnách. Pokud Vám není žádná sběrna známa, obraťte se na obecní zastupitelství.
  9. Vyhýbejte se kontaktu s vyteklými akumulátory. Pokud se tomu nevyhnete, okamžitě si omyjte postižená místa vodou a mýdlem. Pokud by se Vám akumulátorová kyselina dostala do očí, oko minimálně 10 minut vyplachovat čistou vodou a ihned vyhledat lékaře.
  10. Chraňte nabíječku a vedení před poškozením a ostrými hranami. Poškozené kabely je třeba neprodleně vyměnit odborným elektrikářem.
  11. Kontrolujte nástroj na poškození. Opravy smí být provedeny pouze odborným elektrikářem.
  12. Dbejte na to, aby kontakty NC akumulátorového článku nepřišly do styku s jinými kovovými předměty, např. hřebíky, šrouby. Nebezpečí zkratů!

**Uvedení do provozu:****Nabíjení NC akumulátorového článku**

1. Akumulátorový článek vyndat z držadla (obr. 5), přitom zmáčknout postranní zajišťovací tlačítka.
2. Porovnejte, jestli souhlasí síťové napětí udané na typovém štítku se síťovým napětím, které je k dispozici. Zastrčte nabíječku do zásuvky a spojte nabíjecí kabel s nabíjecí stanicí.
3. Zastrčte akumulátorový článek do nabíjecího adaptéru. Červená světelná dioda signalizuje, že je akumulátorový článek nabitý. Doba nabíjení činí u prázdného akumulátoru max. 6 hodin. Během nabíjecího procesu se akumulátorový článek může mírně zahřát, což je normální.  
**Pozor! Při úplném nabití nedojde k automatickému vypnutí!**

Pokud by nabití akumulátorového článku nebylo možné, přikontrolujte prosím

- zda je v zásuvce k dispozici síťové napětí
- zda je k dispozici bezvadný kontakt na nabíjecích kontaktech nabíječky.

Pokud by nabití akumulátorového článku nebylo i nadále možné, prosíme Vás

- nabíječku
- a akumulátorový článek

zaslat do našeho zákaznického servisu.

**CZ****Nastavení točivého momentu (obr. 1)**

Einhell akumulátorový šroubovák je vybaven 16 stupňovým mechanickým nastavením točivého momentu. Točivý moment pro určitou velikost šroubu se nastavuje na nastavovacím kroužku (obr. 1). Točivý moment je závislý na několika faktorech:

- na druhu a tvrdosti opracovávaného materiálu
- na druhu a délce použitých šroubů
- na nárocích, které jsou kladeny na šroubové spojení.

Dosažení točivého momentu je signalizováno chrastivým vypnutím spojky.

**Vrtání**

K vrtání nastavte nastavovací kroužek pro točivý moment na poslední stupeň „vrtání“ (obr. 1). Ve stupni vrtání je kluzná třecí spojka mimo provoz. Při vrtání je k dispozici maximální točivý moment.

**Vypínač směru otáčení (obr. 3)**

Posuvným vypínačem nad za-/vypínačem můžete nastavit směr otáčení akumulátorového šroubováku a akumulátorový šroubovák zajistit proti nechtěnému zapnutí. Můžete volit mezi levým/pravým chodem. Aby bylo zabráněno poškození převodu, je třeba směr otáčení přepínat pouze ve vypnutém stavu. Pokud se posuvný vypínač nachází ve středové poloze, je za-/vypínač blokován.

**Za-/vypínač (obr. 4)**

Za-/vypínačem můžete počet otáček plynule regulovat. Čím dále vypínač zmáčknete, tím vyšší je počet otáček akumulátorového šroubováku.

**Šroubování:**

Používejte nejlépe samostředící šrouby (např. torx, křížová drážka), které zajišťují bezpečnou práci. Dbejte na to, aby použitý hrot (bit) a šroub souhlasily tvarem a velikostí. Provedte nastavení točivého momentu, jak je uvedeno v návodu, odpovídajícím velikosti šroubu.

**Technická data :**

Zásobování motoru napětím	14,4 V =
Počet otáček	0-550 min <sup>-1</sup>
Točivý moment	16 stupňový
Pravý/levý chod	ano
Rozsah upínání sklíčidla	1,0 - 10 mm
Nabíjecí napětí akumulátoru	15 V =
Nabíjecí proud akumulátoru	400 mA
Síťové napětí nabíječky	230 V ~ 50 Hz
Hladina akustického tlaku LPA:	68,1 db (A)
Hladina akustického výkonu LWA:	81,1 db (A)
Víbrace aw	< 2,5 m/s <sup>2</sup>

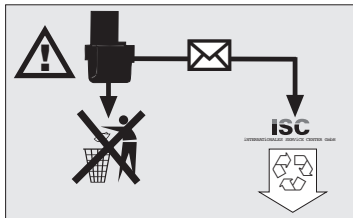

Akumulátory a akumulátory poháněné elektrické přístroje obsahují materiály nebezpečné životnímu prostředí. Akumulátorové přístroje Einhell nedávat do domovního odpadu. V případě defektu nebo opotřebování přístrojů akumulátor vyjmout a zaslat firmě ISC GmbH, Eschenstraße 6 v D-94405, nebo pokud jsou neoddělitelně spojeny s přístrojem, zaslat celý akumulátorový přístroj. Pouze tam je výrobcem zaručena odborná likvidace.

## A műszer ábrája

1. Ábra: A forgató nyomtató beállítás
2. Ábra: Bit - tartó
3. Ábra: Jobbra- / balrafutás kapcsoló
4. Ábra: Be/ki kapcsoló
5. Ábra: csereakku, az akkucsomag kivételéhez mindkét reteszelő gombot nyomni

## Fontos utalások:

Az akkucsavarozó használatba vétele előtt feltétlenül olvassa el a következő utasításokat át:

1. A szállítási állapotban az akkucsavarozó csere NC - akkucsomaga nincs feltöltve. Ezért az első használatba vétel előtt az akkut fel kell tölteni.
2. Töltse fel az akkucsomagot a mellékelt akkumulátortöltő készülékkel. Egy üres akku max. 6 órán belül feltöltődik. Ne használja a mellékelt akkumulátortöltő készüléket más gépek töltéséhez.
3. Az akkucsomag kb. öt kimerülési / telítési ciklus után érte el a maximális kapacitását.
4. Az NC - akku akkor is kimerül, ha nincs használva. Ezért töltsze az akkukat rendszeresen.
5. Vegye figyelembe a akkumulátortöltő készülék típus tábláján megadott adatokat. Az akkumulátortöltő készüléket csak a tipustáblán megadott hálózati feszültségre kapcsolja rá.
6. Erős igénybevétel esetén az akkucsomag felmelegszik. Mielőtt elkezdene az akkutöltést, hagyja az akkucsomagot szobahőmérsékletre lehűlni.

## Biztonsági szabályok:

1. Óvja az akkucsavarozót és az akkumulátortöltőt a nedvességtől és esőtől.
2. Óvja az akkucsavarozót a gerekektől.
3. Csak éles fűrészeket valamint kifogástalan és megfelelő csavaróegységeket használjon.
4. Viseljen megfelelő munkaruhát. Hordjon védőszemüveget
5. Ne használja az akkucsavarozót és az akkumulátortöltőt gőzök és gyúlékony folyadékok közelében.
6. Falba történő fúrás és csavarozás elvtt győződjön meg róla, hogy a falban húzódnak e rejtett víz, gáz, vagy elektromos vezetékek.
7. Az elhasznált akkukat ne dobja nyílt tűzbe. Robbanás veszélye!

8. Elhasznált és tönkrement akkuk nem a háztartási hulladék közé tartoznak. Gondoljon a környezetvédelemre, a Cadium mérgező. Az elhasznált és tönkrement akkukat a szakszerű megsemmisítésért lebélyegezett csomagban az ISC GmbH céghez lehet küldeni vagy a megfelelő gyűjtőhelyen leadni. Ha nem ismer gyűjtőhelyeket, akkor kérdezze meg a községi közigazgatást.
9. Kerülje el a kifolyt akkumulátor folyadékkal történő érintkezést. Ha ez mégis megtörténne, akkor az érintett bőrrészeket azonnal vízzel és szappannal tisztítani. Ha az akkusav a szembe került, akkor a szemet legalább 10 percig tiszta vízzel kiöblíteni és azonnal egy orvost felkeresni.
10. Óvja az akkumulátortöltőt és a vezetéket károsodástól és az éles szélektől. A sérült kábelt egy elektromos szakemberrel azonnal ki kell cseréltetni.
11. Vizsgálja meg, nem sérült e a gép. A javításokat csak egy elektromos szakember végezheti el.
12. Ügyeljen arra, hogy az NC akkucsomag kontaktusai ne érintkezzenek más fémes tárgyakkal, mint például szögekkel, csavarokkal. Rövidzárlat veszélye áll fenn!

## Üzembe helyezés:

### Az NC akkucsomag feltöltése

1. Az akkucsomagot a kézi markolatból kihúzni (5. ábra), enné az oldalsó reteszelőgombokat nyomni
2. Hasonlítsa össze a tipustáblán megadott feszültséget, egyezik e a meglévő hálózati feszültséggel. Dugja az akkumulátortöltőt a dugaszoló aljzatba és kapcsolja a töltő kábelt a töltővel össze.
3. Dugja az akkucsomagot a töltőadapterbe. A piros világító dióda jelzi, hogy az akkucsomag töltődik. Üres akku esetén a töltési idő max. 6 óra. A töltési folyamat alatt az akkucsomag valamennyire felmelegedhet, de ez normális.  
**Figyelem! Telítődésnél a gép nem kapcsol ki automatikusan.**

Ha az akkucsomag töltése nem lehetséges, akkor kérjük vizsgálja meg,

- hogy a hálózati aljzatban van e hálózati feszültség
- hogy az akkumulátortöltő töltőérintkezőin a kontaktus kifogástalan e

**H**

Ha az akkucsomag töltése még mindég nem lehetséges, akkor kérjük küldje

- az akkumulátortöltőt
- és az akkucsomagot a vevőszolgálatunkhoz.

Az akkucsomag hosszú élettartama érdekében gondoskodjon az NC akkucsomag idejében történő újratöltéséről. Ez mindenesetre akkor szükséges, ha észre venné, hogy az akku csavarozó teljesítménye alábbhagy.

Ne mérítse ki az akkucsomagot sohasem teljesen. Ez az NC - akkucsomag károsodásához vezet!

**A forgató nyomaték beállítása (1. ábra)**

Az akkucsavarozó egy 16 fokozatú mechanikus forgató nyomaték beállítóval van felszerelve. A csavarnagysághoz megfelelő forgató nyomatékot az állítógyűrűn (1. ábra) lehet beállítani. A forgató nyomaték több tényezőtől függ:

- a megmunkálandó anyag fajtájától és keménységétől
- a felhasznált csavarok fajtájától és hosszúságától
- a csavarkapcsolattól elvárt követelményektől.

A forgató nyomaték elérését a kuplung kerepező kinyomása jelzi.

**Fűrés!**

Fűréshez állítsa az forgató nyomaték állítógyűrűjét az utolsó fokra „fűrés” (1. ábra). A fűrés fokozaton a csúszókapcsoló nincs üzemben. A fűrésnél a maximális forgató nyomaték áll a rendelkezésre.

**Forgásirány kapcsoló! (3. ábra)**

A be/ki kapcsoló felett levő tolókapcsolóval be lehet állítani az akkucsavarozó forgási irányát és az akkucsavarhúzó akaratlan bekapcsolás ellen biztosítani. Ön jobb- és balmenet között választhat. A hajtómű sérülésének elkerülése érdekében, a forgásirányt csak nyugalmi állapotban kapcsolja át. Ha a tolókapcsoló a középpállásban van, akkor a be/ki kapcsoló blokkolva van.

**Be/ki kapcsoló (4. ábra)**

A fordulatszámot a be/ki kapcsoló által fokozatmentesen be lehet állítani. Minnél mélyebbre nyomja a kapcsolót, annál magasabb az akkucsavarozó fordulatszáma.

**Csavarozás:**

Legjobb ha öncentrírozó (pl. Tox, keresztréses) csavarokat használ, amelyek egy biztonságos munkát garantálnak. Ügyeljen arra, hogy formában és nagyságban a felhasznált bit és a csavar egyezzen. Állítsa be, az utasításban levő leírás szerint, a forgató nyomatékot a csavarnagyságnak megfelelően.

**Technikai adatok:**

A motor feszültségellátása	14,4 V =
Fordulatszám	0 - 550 /perc
Forgató nyomaték	16 fokú
Jobbra - balra futás	igen
Fúrótokmány befogóméret:	1,0 mm - 10 mm
Az akku töltési feszültsége	15 V =
Az akku töltőárama	400 mA
Az akkumulátortöltő hálózati feszültsége	230 V - 50 Hz
Hangnyomásérték LPA:	68,1 dB (A)
Hangtelyesítménymérték LWA:	81,1 dB (A)
Vibrálás aw	< 2,5 m / s <sup>2</sup>

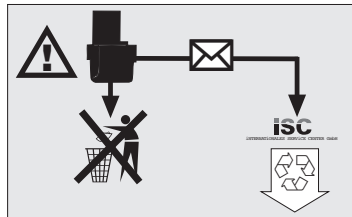

Az akkumulátorok és az akkumulátorok által meghajtott villamos készülékek a környezetre veszélyes anyagokat tartalmaznak. Ne tegye az Einhell Akku-készülékeket a házi hulladékok közé. A készülékek defektusa vagy elhasználódása után kivenni az akkut és az ISC GmbH-hez, Eschenstraße 6, D-94405-ba beküldeni, vagy ha elválaszthatatlanul van összekötve, akkor az egész akku-készüléket beküldeni. Mivel csak ott van a gyártó által egy szakszerű megsemmisítés garantálva.

**Slike naprave:**

- Slika 1:** nastavitev vrtilnega momenta  
**Slika 2:** držalo  
**Slika 3:** preklap vrtenja levo - desno  
**Slika 4:** stikalo za vklop - izklop  
**Slika 5:** rezervna baterija, ko snemate baterije, pritisnite obe zaskočni tipki

**Pomembna navodila:**

Pred začetkom dela z baterijskim izvijačem obvezno preberite naslednja navodila:

- Zamenljiva NC baterija ob dobavi ni napolnjena. Zato jo je potrebno pred pričetkom dela napolniti.
- Baterije polnite s priloženim polnilcem baterij. Prazna baterija se napolni v max. 6 urah. Priloženega polnilca ne uporabljajte za polnjenje drugih naprav.
- Baterijski komplet svojo max. zmogljivost doseže po cca. petih ciklih polnjenja in praznjenja.
- NC baterije se praznijo tudi, ko se ne uporabljajo. Zaradi tega jih je potrebno redno polniti.
- Upoštevajte podatke, ki so navedeni na tipski tablici na polnilcu. Priključite te ga le na električno napetost, navedeno na tipski tablici.
- Pri zahtevnem delu se baterije segrejejo. Pred začetkom polnjenja počakajte, da se baterije segrejejo na sobno temperaturo.

**Navodila glede varnosti**

- Izvijač in polnilec zaščitite pred vlago in dežjem.
- Onemogočite dostop do polnilca in izvijača otrokom.
- Uporabljajte le ostre svedre in brezhibne vijačne nastavke.
- Oblecite si primerno delovno obleko. Imejte nadeta zaščitna očala.
- Baterijskega izvijača in polnilca ne uporabljajte v področju plinov in vnetljivih tekočin.
- Pri vrtnanju in privijanju v stene in zidove predhodno preverite, ali se v njih ne nahajajo skrite napeljave za električno, plinsko ali vodovodno napeljavo.
- Izrabljenih baterij ne mečite v ogenj. Nevarnost eksplozije!
- Izrabljenih in defektnih baterij ne dajajte med gospodinjske odpadke. Mislite na zaščito okolja, saj je kadmij strupen. Izrabljene in defektne baterije je mogoče brezplačno poslati podjetju ISC GmbH ali jih oddati na primernih zbirnih mestih. Če takega mesta ne poznate, vprašajte

na Vaši občinski upravi.

- Ne dotikajte se izteklih baterij. Če pa se kaj takega zgodi, prizadeto mesto na koži takoj očistite z vodo in milom. Če kislina iz baterij pride v oči, jih s čisto vodo spirajte najmanj 10 minut in pojdite takoj k zdravniku.
- Polnilec in kable zaščitite pred poškodbami in ostrimi robovi. Poškodovane kable naj električar takoj zamenja.
- Orodje kontrolirajte, če ni poškodovano. Popravlja ga lahko le električar.
- Pazite, da kontakti NC baterij ne bodo prišli v stik z drugimi kovinskimi predmeti, npr. žebli, vijaki. Obstaja nevarnost kratkega stika!

**Začetek dela:****Polnjenje NC baterij**

- Baterije izvlecite iz ležišča (slika 5), tako da predhodno pritisnete na zaskočke na straneh.
- Primerjajte električno napetost, navedeno na tipski tablici, z napetostjo Vašega električnega omrežja. Priključite polnilec v vtičnico in električni kabel povežite z polnilno napravo.
- Vstavite baterije v polnilec. Rdeča dioda signalizira polnjenje baterij. Prazna baterija se polni max. 6 ur. Med polnjenjem se lahko baterija nekoliko segreje, vendar je to normalno. Pozor! Pri polnem polnjenju ni avtomatskega izklopa!

Če baterij ne bi bilo mogoče napolniti, preverite naslednje:

- če je v električni vtičnici napetost,
- če je na polnilnih kontaktnih polnilca brezhiben kontakt.

Če baterij še vedno ni mogoče napolniti, Vas prosimo, da

- polnilec in
- baterije pošljete naši servisni službi.

Da bo življenjska doba Vaših baterij daljša, poskrbite za pravočasno ponovno polnjenje NC baterij. Na vsak način pa je potrebno baterije napolniti, če ugotovite, da se zmogljivost izvijača zmanjšuje.

Baterij nikoli popolnoma ne izpraznite. To pri NC baterijah povzroči defekt!

**SLO****Nastavitev vrtilnega momenta (slika 1)**

Baterijski izvijač podjetja ima 16-stopenjsko mehansko nastavljanje vrtilnega momenta. Vrtilni moment za določeno velikost vijakov se določi z nastavitvenim obročem (slika 1). Lahko je odvisen od večih faktorjev:

- od vrste in trdote obdelovanega materiala
- od vrste in dolžine uporabljenih vijakov
- od zahtev navojnega spoja.

Dosežen vrtilni moment se signalizira s sliznim izklopom sklopke.

**Vrtanje**

Za vrtanje obroč za nastavljanje vrtilnega momenta postavite na zadnjo stopnjo „vrtalnik/sveder“ (slika 1). V tej stopnji (vrtanje) je drsna sklopka izklopljena. Pri vrtanju je vklopljen maksimalni vrtilni moment.

**Stikalo za preklp smeri vrtenja (slika 3)**

S pomičnim stikalom nad stikalom za vklop/izklop lahko nastavljate smer vrtenja izvijača ter ga zavarujete tudi zoper nezaželen vklop. Izbirate lahko med vrtenjem v levo ali desno smer. Da ne bi poškodovali menjalnika, je potrebno smer vrtenja spreminjati le, ko je naprava ugasnjena. Ko se premično stikalo nahaja v sredinskem položaju, je stikalo za vklop/izklop blokirano.

**Stikalo za vklop in izklop (slika 4)**

S stikalom za vklop in izklop lahko brezstopenjsko regulirate število vrtljajev. Čim bolj pritisnete na stikalo, tem večje je število vrtljajev.

**Privijanje:**

Najbolje je uporabljati vijake z lastnim centriranjem (npr. Torx, vijaki s križasto glavo), ki zagotavljajo varno delo. Pazite, da se bosta uporabljen nastavek za glavo in vijak ujemala po obliki in velikosti. Vrtilni moment nastavite glede na velikost vijaka, kot je opisano v navodilu.

**Tehnični podatki:**

Napetost motorja:	14,4 V =
Število vrtljajev:	0 - 550 min <sup>-1</sup>
Vrtilni moment:	16 stopenjski
Vrtenje v levo/desno:	da
Razpon vpenjalne glave:	1,0 - 10 mm
Napetost za polnjenje baterij:	15 V =
Tok za polnjenje baterij:	400 mA

24

El. napetost polnilca:	230 V ~ 50 Hz
Nivo hrupa LPA:	68,1 dB(A)
Moč hrupa LWA:	81,1 dB(A)
Vibracije: aW	2,5 m/s <sup>2</sup>

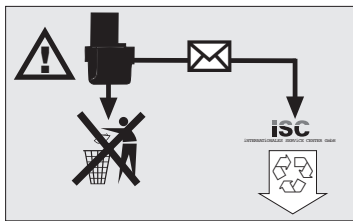

Akumulatorji in z akumulatorji delujoče električne naprave vsebujejo za okolje nevarne snovi. Akumulatorskih naprav Einhell ne odstranjajte med gospodinjske odpadke. Po okvari ali izrabljenosti naprave vzemite akumulator iz naprave in ga pošljite firmi iSC GmbH, Eschenstraße 6 in D-94405 ali, če je fiksno instalirani, pošljite celo napravo skupaj z akumulatorjem. Samo tam bo proizvajalec poskrbel za pravilno odstranitev akumulatorja.



**Cihaz şekilleri:****Şekil 1: Tork ayarı****Şekil 2: Uç tutma elemanı****Şekil 3: Sola/sağa dönme değiştirme şalteri****Şekil 4: Açık/Kapalı şalteri****Şekil 5: Yedek pil, pili çıkarmak için her iki tırnağa bastırın****Önemli Bilgiler:**

Şarjlı matkabı çalıştırmadan önce mutlaka aşağıdaki bilgileri okuyunuz:

1. NC Yedek pil, sevk edildiği durumda şarjlı değildir. Bu nedenle pili ilk çalıştırmaya başlamadan önce şarj edin
2. Pili, sevk edilmiş olan şarj cihazı şarj edin. Boş pil max. 6 saat sonra tam şarj olur. Sevk edilmiş olan şarj cihazını başka cihazların şarj edilmesinde kullanmayın.
3. Pil, tam kapasitesine ancak yaklaşık beş şarj/deşarj periyodundan sonra erişir.
4. Piller, cihaz kullanılmadığındadeşarj olur. Bu nedenle pilleri düzenli olarak şarj edin.
5. Şarj cihazının tip levhası üzerindeki bilgilere dikkat edin. Şarj cihazını yalnızca, tip levhası üzerinde belirtilen gerilim değerine sahip bir prize bağlayın.
6. Aletin aşırı kullanılmasında pil ısınır. Pili şarj etmeden önce, pili oda sıcaklığına kadar soğumasını sağlayın.

**Güvenlik uyarıları**

1. Şarjlı matkabı/tornavida ve şarj cihazını rutubet ve yağmurdan koruyun.
2. Şarj cihazı ve şarjlı matkabı/tornavidayı çocuklardan uzak tutun.
3. Yalnızca keskin matkap ucu ve uygun tornavida uçlarını kullanın.
4. Uygun iş elbisesi ve koruma gözlüğü takın.
5. Şarj cihazı ve şarjlı matkabı/tornavidayı buhar ve yanıcı sıvıların yakınında çalıştırmayın.
6. Duvarlara delik delerken ve civata sıkarken, duvar içindeki elektrik, gaz ve su borularını kontrol edin.
7. Kullanılmış pilleri ateşin içine atmayın! Patlama tehlikesi!
8. Kullanılmış piller evsel atıklar ile birlikte atılmayacaktır. Çevre korumasına dikkat edin, kadmiyum zehirlidir. Kullanılmış ve arızalı pillerin, yönetmeliklere uygun atılması için ISC GmbH firmasına gönderin veya uygun toplama

merkezlerine verin.

Toplama merkezlerinin adresini biliyorsanız yerel yönetim idaresine başvurun.

9. Akan piller ile temas etmekten kaçının. Temas etmeniz durumunda cildin ilgili bölümünü derhal su ve sabun ile yıkayın. Pili asidi göze kaçırdığınızda, gözü en az 10 dakika temiz su ile yıkayın ve derhal doktora başvurun.
10. Şarj cihazı ve kabloyu hasarlara ve keskin kenarlara karşı koruyun. Hasarlı kablolar en kısa zamanda kalifiye elektrik personeli tarafından değiştirilecektir.
11. Cihazın hasarlı olup olmadığını kontrol edin. Tamirler yalnızca kalifiye elektrik personeli tarafından yapılacaktır.
12. NC pillerinin kontak uçlarının diğer metal malzemelerine, örneğin çivi, civata, temas etmemesine dikkat edin. Kısa devre tehlikesi vardır!

**Çalıştırma****NC Piliin şarj edilmesi**

1. Pili, bağlı olduğu el sapından yan tırnakları bastırarak sökün (Şekil 5).
2. Şarj cihazının tip levhası üzerinde belirtilen gerilim değerinin, mevcut elektrik şebekesi gerilim değeri ile aynı olup olmadığını kontrol edin. Şarj cihazını prize takın ve şarj kablosunu şarj istasyonuna bağlayın.
3. Pili şarj adaptörüne bağlayın. Pilin şarj edildiği kırmızı lambanın yanması ile belirtilir. Pil boş olduğunda, şarj süresi max. 6 saattir. Şarj işlemi esnasında pil biraz ısınabilir, bu normaldir. **Dikkat! Pil tam şarj edildiğinde şarj işlemi otomatik olarak kapanmaz!**

Pilin şarj edilmesi mümkün değilse aşağıdaki noktaları kontrol edin:

- Prizde elektrik olup olmadığı
- Şarj cihazındaki kontakların pille tam temas edip etmediği

Pilin şarj edilmesi bu kontrollerden sonra da mümkün değilse,

- şarj cihazı
- ve pili

lütfen müşteri hizmetleri bölümümüze gönderin.

Pillerin uzun ömürlü olmasını sağlamak için NC pilini zamanında şarj edin. Bu özellikle, şarjlı matkabın gücünün azalmasını fark ettiğinizde yapılacaktır.

Pillerin tamamen boşalmasını önleyin. Bu durum NC pillerinin arızalanmasına yol açacaktır!

TR

**Tork ayarı (Şekil 1)**

Sarjlı matkap/tornavida, 16 kademeli tork ayarlama düzeni ile donatılmıştır. Belirli bir civata için gerekli olan tork ayarı ayar bileziği ile (1) ayarlanır. Tork ayarı birçok faktörlere bağlıdır:

- İşlenecek malzeme türü ve sertlik derecesi
- Kullanılan civataların türü ve uzunluğu
- Civata bağlantılarında aranan özellikler

Ayarlanmış olan tork değerine erişilme, kavramanın kayması ile belirtilir.

**Delme**

Delme işlemini gerçekleştirmek için tork ayar bileziğini en son kademeye „Delme“ (Şekil 1) ayarlayın. Delme kademesinde kayma fonksiyonlu kavrama, devre dışı bırakılmıştır. Delme işleminde maksimal tork değeri etkilidir.

**Dönme yönü şalteri (Şekil 3)**

Açık/Kapalı şalterinin üzerindeki itmeli şalter ile, sarjlı matkabın/tornavidanın dönme yönünü ayarlayabilir ve sarjlı matkabın/tornavidayı istenmeden çalıştırmaya karşı emniyet altına alabilirsiniz. Sol ve sağ dönme yönünü ayarlamak mümkündür. Dişli kutusuna zarar verilmemesini önlemek için dönme yönü ayarı, yalnızca alet dururken yapılacaktır. İtmeli şalter orta pozisyonda olduğunda Açık/Kapalı şalteri bloke olmuştur.

**Açık/Kapalı şalteri (Şekil 4)**

Açık/Kapalı şalteri ile devir değerini kademesizce ayarlayabilirsiniz. Şalteri ne kadar ileri bastırırsanız devir değeri o kadar yükselir.

**Civata sıkma**

Emniyetli çalışmayı sağlayan kendinden merkezlemeli (örneğin Torx, yıldız vs.) civataları kullanın. Kullanılan tornavida ucunun, civata formu ve büyüklüğüne uygun olmasına dikkat edin. Tork ayarını, ayar ile ilgili bölümde açıkladığı şekilde ve civata boyutuna göre gerçekleştirin.

**TEKNİK ÖZELLİKLER**

Motor gerilim beslemesi:	14,4 V =
Devir:	0-550 dev/dak
Tork:	16 kademeli
Sola ve sağa dönme	evet
Matkap aynası çap bölümü:	1 1,0 mm - 10 mm
Pil şarj gerilimi:	15 V=

26

Pil şarj akımı:	400 mA
Şarj cihazı gerilimi:	230 V Ş 50 Hz
Ses basıncı seviyesi LPA:	68,1 dB (A)
Ses gücü seviyesi LWA:	81,1 dB (A)
Vibrasyon aw	< 2,5 m/s <sup>2</sup>

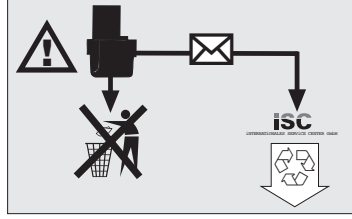

Akümülatör ve akü tahrikli elektrikli cihazlar çevreye zarar veren malzemeler içerir. Einhell Akülü cihazları evsel atıkların içine atmayın. Cihazların arızalanması veya aşınması durumunda aküyü (pili) çıkarın ve ISC GmbH, Eschenstraße 6, D-94405 adresine postalayın, veya akü cihazdan ayıramıyorsa cihaz ve aküyü birlikte postalayın. Sadece bu şekilde akünün, üretici firma tarafından yönetmeliklere uygun olarak antılması sağlanır.

**OPIS**

- Sl. 1: Kontrola za podešenje momenta**  
**Sl. 2: Drlač za svrdla i alat za uvijanje vijaka**  
**Sl. 3: Preklopka za odabir smjera okretanja bušilice**  
**Sl. 4: Preklopka za uključenje i isključenje**  
**Sl. 5: Rezervna baterija; kada skidate bateriju pritisnite obje spona**

**Važne napomene:**

Prije uključanja bušilice, neophodno je potrebno pročitati ove napomene:

- Komplet Ni-Cd baterijskog napajanja, koji se isporučuje uz bušilicu, mora se napuniti prije prve uporabe alata.
- Napunite baterije pomoću isporučenog punjača. Prazna baterija se napuni za najviše 6 sati. Nikad nemojte koristiti isporučeni punjač za punjenje bilo kojih drugih baterija.
- Baterije dosiđu svoj najveći kapacitet nakon približno pet ciklusa punjenja i pralnjenja.
- Ni-Cd baterije se prazne i kada nisu u uporabi. Stoga se preporuča redovito punjenje baterija.
- Molimo, obratite pozornost na podatke otisnute na natpisnoj pločici punjača. Prikjučite punjač samo na mrežno napajanje koje odgovara označenom na natpisnoj pločici.
- Za vrijeme povećanog opterećenja bušilice, komplet baterijskog napajanja se zagrije. Prije punjenja, pričekaajte da se baterije ohlade na sobnu temperaturu.

**Napomene o sigurnosti**

- Zaštite vašu bušilicu i punjač od kiše i vlage.
- Punjač i bušilicu držite na mjestu izvan dohvata djece.
- Koristite samo ošttra i neoltešena svrdla i alat za uvijanje vijaka.
- Nosite prikladnu radnu odješu i zaštitne naočale.
- Nikad nemojte koristiti bušilicu i punjač u blizini zapaljivih para i tekušina.
- Prije bušenja i uvijanja vijaka u zidove, obratite pozornost na sakrivene električne vodove, plinske i vodovodne cijevi.
- Nikad nemojte baciti stare baterije u otvoreni plamen jer postoji opasnost od eksplozije.
- Stare i oltešene baterije nemojte baciti zajedno s kušnim otpadom. Pazite na zaštitu okoliša! Kadmij je otrovan. Stare i oltešene baterije potrebno je odlotiti na posebna mjesta za prikupljanje radi prerade. Sazanajte gdje se nalazi takvo mjesto u vašem kraju.
- Izbjegavajte izravni dodir sa baterijama kod kojih

curi elektrolit. Ako ipak dođe do dodira, operite kožu sapunom i vodom. Ako elektrolit iz baterije dođe u dodir s očima, isperite oči čistom vodom bar desetak minuta i odmah potražite pomoć liječnika.

- Zaštite punjač i mrežni kabel od oltešenja oltrih rubova. Oltešeni mrežni kabel potrebno je odmah zamijeniti kod električara.
- Provjerite alat radi mogućih oltešenja. Sve popravke prepustite električaru.
- Obratite pozornost da izvodi Ni-Cd baterija na dodiruju metalne predmete, primjerice, čavle ili vijke jer postoji opasnost od kratkog spoja.

**Uporaba bušilice****Punjenje Ni-Cd baterija**

- Izvučite baterije iz rukohvata (sl. 5) tako da pritisnete spona sa obje strane.
- Provjerite da li vaše mrežno napajanje odgovara napajanju označenom na natpisnoj pločici. Umetnite punjač u zidnu utičnicu i spojite kabel s adapterom za punjenje.
- Umetnite baterije u adapter za punjenje. Crvena laruljica označava punjenje baterija. Prazne baterije se pune max. 6 sati. Za vrijeme punjenja, baterije se mogu zagrijati. Ovo je normalno. Važno: Punjač se ne isključuje automatski kad se baterije potpuno napune!

Ako se baterije ne napune, molimo provjerite:

- da li postoji napajanje u zidnoj utičnici,
- da li je ostvaren dobar spoj na priključcima punjača.

Ako se i dalje baterije potpuno ne napune, molimo

- da našim servisu vratite
- punjač i
- baterije

Redovito punjenje potrebno je radi osiguranja dugog vijeka trajanja Ni-Cd baterija. Nadopunjavanje je uvijek potrebno kad primjetite da se smanjuje snaga ručne bušilice.

Nikad nemojte dozvoliti da se baterije potpuno isprazne. Time se mogu baterije oltetiti!

**Podešavanje momenta (sl. 1)**

Vaša bušilica ima ugrađenu mehaničku kontrolu za podešenje momenta u 16 koraka. Moment za određenu veličinu vijka određuje se pomoću prstena (sl. 1). Ispravan moment zavisi od nekoliko čimbenika:

- vrste i tvrdoše materijala,
- vrste i veličine vijka,

**HR**

- zahtjeva koji se postavlja na vijčani spoj.

Spojka se odspaja uz karakterističan zvuk tako da znate kad je postignut podeļeni moment.

**Buļenje**

Pri buļenju, pomaknite prsten za podeļenje u krajnji poloļaj (sl. 1). Kod ovog podeļenja nema odspajanja spojke i koristi se najveši moment.

**Preklopka za odabir smjera vrtnje (sl. 3)**

Klizna preklopka iznad preklopke za uključenje i isključenje omoguļava odabir smjera vrtnje i zakočenje kako se buļilica ne bi slučajno uključila. Moguši je odabir izmeu lijevog i desnog smjera vrtnje. Da se ne bi oļtetio mehanizm prijenos, smjer vrtnje mijenjajte samo kada alat miruje. Kad je klizna preklopka u srediļnjem poloļaju, preklopka za uključenje i isključenje je zakočena.

**Preklopka za uključenje i isključenje (sl. 4)**

Pomoću preklopke za uključenje i isključenje, moguća je kontinuirana regulacija brzine vrtnje. (c)to jače pritisnete preklopku, to će biti veća brzina ručne bušilice.

**Uvijanje vijaka**

Preporučamo uporabu vijaka sa upuļtenom glavom (npr. Torx, vijci s krilnom glavom), koji omoguļavaju pouzdani rad. Obavezno koristite nastavak koji odgovara obliku i veličini vijka. Podesite moment, kako je to veš prije bilo opisano.

**Tehnički podaci:**

NNapajanje:	14,4 V =
Brzina:	0 - 550 min <sup>-1</sup>
Moment:	16 stupanjski
Promjena smjera vrtnje:	da
Debljine nastavaka:	1,0 - 10 mm
Napon punjača za baterije:	15 V =
Struja punjača za baterije:	400 mA
Mrežno napajanje punjača:	230 V ~ 50 Hz
Razina zvučnog tlaka LPA:	68,1 dB(A)
Razina zvučne snage LWA:	81,1 dB(A)
Vibracija: aW	< 2,5 m/s <sup>2</sup>

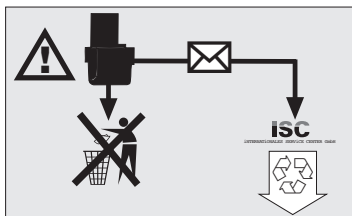

Baterije i elektrouredjaji pogonjeni baterijama sadrže materijale opasne za okoliš. Einhell uređjaje s baterijama ne bacajte u smeće. Nakon što se uređjaj pokvari ili istroši izvadite bateriju i pošaljite ga na adresu iSC GmbH, Eschenstraße 6 in D-94405, ili, u slučaju, da se baterija ne može izvaditi, pošaljite cijeli uređjaj. Samo tako proizvođač može jamčiti stručno zbrinjavanje baterija.

- D EG Konformitätserklärung
- GB EC Declaration of Conformity
- F Déclaration de Conformité CE
- NL EC Conformiteitsverklaring
- E Declaración CE de Conformidad
- P Declaração de conformidade CE
- S EC Konformitetsförklaring
- FIN EC Yhdenmukaisuusilmoitus
- N EC Konfirmitetserklæring
- RUС EC Заявление о соответствии
- HR Dichiarazione di conformità CE
- RO Declarație de conformitate CE
- TR AT Uygunluk Deklarasyonu



- GR EC Δήλωση περι της ανταπόκρισης
- I Dichiarazione di conformità CE
- DK EC Overensstemmelseserklæring
- CZ EU prohlášení o konformitě
- H EU Konformkijelentés
- SLB EU Izjava o skladnosti
- PL Oświadczenie o zgodności z normami Europejskiej Wspólnoty
- SK Vyhásenie EU o konformite



**Akkuschrauber AAS 14,4-1**

Der Unterzeichnende erklärt in Namen der Firma die Übereinstimmung des Produktes.  
The undersigned declares in the name of the company that the product is in compliance with the following guidelines and standards.

Le soussigné déclare au nom de l'entreprise la conformité du produit avec les directives et normes suivantes.  
De ondertekenaar verklaart in naam van de firma dat het product overeenstemt met de volgende richtlijnen en normen.  
El abajo firmante declara, en el nombre de la empresa, la conformidad del producto con las directrices y normas siguientes.

O signatário declara em nome da firma a conformidade do produto com as seguintes directivas e normas.  
Undertecknad förklarar i firmans namn att produkten överensstämmer med följande direktiv och standarder.

Allekirjoittanut ilmoittaa liikkeen nimissä, että tuote vastaa seuraavia direktiivejä ja standardeja.

Undertegnede erklærer på vegne av firmaet at produktet samsvarer med følgende direktiver og normer.

Подписавшийся подтверждает от имени фирмы что настоящее изделие соответствует требованиям следующих нормативных документов.

Az aláíró kijelenti, a cég nevében a termék megegyezését a következő irányvonalakkal és normákkal.  
Subsemnatul declară în numele firmei că produsul core-spunde următoarelor directive și standarde.

Imzalayan kişi, firma adına ürünün aşağıda anılan yönetmeliklere ve normlara uygun olduğunu beyan eder.

Εν ονόματι της εταιρείας δηλώνει ο υπογεγραμμένος την συμμόρφωση του προϊόντος προς τους ακόλουθους κανονισμούς και τα ακόλουθα πρότυπα.

Il sottoscritto dichiara a nome della ditta la conformità del prodotto con le direttive e le norme seguenti.

På firmaets vegne erklærer undertegnede, at produktet imødekommer kravene i følgende direktiver og normer.

Niže podpisani jmenem firmy prohlašuje, že výrobek odpovídá následujícím směrnici a normám.

Az aláíró kijelenti, a cég nevében a termék megegyezését a következő irányvonalakkal és normákkal.

Podpisani izjavljam v imenu podjetja, da je proizvod v skladnosti s sledenimi smernicami in standardi.

Niżej podpisany oświadcza w imieniu firmy, że produkt jest zgodny z następującymi wytycznymi i normami.

Podpisujući zavezno prehlasuje v mene firme, že tento výrobek je v súlade s nasledovnými smernicami a normami.

<input checked="" type="checkbox"/> 98/37/EG	<input type="checkbox"/> 89/686/EWG	ISC GmbH
<input checked="" type="checkbox"/> 73/23/EWG	<input type="checkbox"/> 87/404/EWG	Eschenstraße 6
<input type="checkbox"/> 97/23/EG	<input type="checkbox"/> R&TTED 1999/5/EG	94405 Landau/lsar
<input checked="" type="checkbox"/> 89/336/EWG	<input type="checkbox"/> 2000/14/EG: L <sub>WM</sub> ..... dB(A); L <sub>WA</sub> ..... dB(A)	
<input type="checkbox"/> 90/396/EWG		

EN 60335-1; DIN VDE 0700-207; prEN 50260-1; prEN 50260-2-1; prEN 50260-2-2; EN 55014-1; EN 55014-2; EN 61000-3-2; EN 61000-3-3

Landau/lsar, den 17.09.2003

*Brunhölzl*  
Brunhölzl

Leiter Produkt-Management

*Krey*  
Krey

Produkt-Management

Archivierung / For archives: 4256017-48-4141800-E

**Ⓔ GARANTIEURKUNDE**  
 Auf das in der Anleitung bezeichnete Gerät geben wir 5 Jahre Garantie, für den Fall, dass unser Produkt mangelhaft sein sollte. Die 5-Jahres-Frist beginnt mit dem Gefahrübergang oder der Übernahme des Gerätes durch den Kunden. Voraussetzung für die Geltendmachung der Garantie ist eine ordnungsgemäße Wartung entsprechend der Bedienungsanleitung sowie die bestimmungsgemäße Benutzung unseres Gerätes. **Selbstverständlich bleiben Ihnen die gesetzlichen Gewährleistungsrechte innerhalb dieser 5 Jahre erhalten.** Die Garantie gilt für den Bereich der Bundesrepublik Deutschland oder der jeweiligen Länder des regionalen Hauptvertriebspartners als Ergänzung der lokal gültigen gesetzlichen Vorschriften. Bitte beachten Sie Ihren Ansprechpartner des regional zuständigen Kundendienstes oder die unten aufgeführte Serviceadresse.

**Ⓔ WARRANTY CERTIFICATE**  
 The product described in these instructions comes with a 5 year warranty covering defects. This 5-year warranty period begins with the passing of risk or when the customer receives the product. For warranty claims to be accepted, the product has to receive the correct maintenance and be put to the proper use as described in the operating instructions. **Your statutory rights of warranty are naturally unaffected during these 5 years.** This warranty applies in Germany, or in the respective country of the manufacturer's main regional sales partner, as a supplement to local regulations. Please note the details for contacting the customer service center responsible for your region or the service address listed below.

**Ⓔ GARANTIE**  
 Nous fournissons une garantie de 5 ans pour l'appareil décrit dans le mode d'emploi, en cas de vice de notre produit. Le délai de 5 ans commence avec la transmission du risque ou la prise en charge de l'appareil par le client. La condition de base pour le faire valoir de la garantie est un entretien en bonne et due forme, conformément au mode d'emploi, tout comme une utilisation de notre appareil selon l'application prévue. **Vous conservez bien entendu les droits de garantie légaux pendant ces 5 ans.** La garantie est valable pour l'ensemble de la République Fédérale d'Allemagne ou des pays respectifs du partenaire commercial principal en complément des prescriptions légales locales. Veuillez noter l'interlocuteur du service après-vente compétent pour votre région ou l'adresse mentionnée ci-dessous.

**Ⓔ CERTIFICADO DE GARANTIA**  
 Ofrecemos 5 años de garantía sobre el aparato referido en el manual, en el caso de que nuestro producto presentara defectos. El plazo de 5 años comienza con la cesión de riesgos o la entrega del aparato al cliente. Requisito necesario para reclamar la garantía es un mantenimiento correcto de acuerdo con el manual de instrucciones, así como el uso adecuado de nuestro aparato. **Naturalmente prevalecen los derechos de garantía concedidos por la ley dentro del plazo mencionado de 5 años.** Esta garantía es válida para el ámbito de la República Federal de Alemania o de los respectivos países del distribuidor principal regional como complemento de las disposiciones legales válidas a nivel local. Le rogamos tenga en cuenta quién es el encargado de su servicio regional de asistencia técnica o diríjase a la dirección de servicio técnico indicada más abajo.

**Ⓔ GARANTIBEVIS**  
 Vi lämnar 5 års garanti på produkten som beskrivs i bruksanvisningen. Denna garanti gäller om produkten uppvisar brister. 5-års-garantin gäller från och med riskövergången eller när kunden har tagit emot produkten från säljaren. En förutsättning för att garantin ska kunna tas i anspråk är att produkten har underhållits enligt instruktionerna i bruksanvisningen samt att produkten har använts på ändamålsenligt sätt. **Givetvis gäller fortfarande de lagstadgade rättigheterna till garanti under denna 5-års-period.** Garantin gäller endast för Förbundsrepubliken Tyskland eller i de länder där den regionala centraldistributionspartnern befinner sig som komplettering till de lagstadgade föreskrifter som gäller i resp. land. Kontakta din kontaktperson vid den regionala kundtjänsten eller vänd dig till serviceadressen som anges nedan.

**Ⓔ TAKUUTODISTUS**  
 Käyttöohjeessa kuvattulle laitteelle myönnämme 5 vuoden takuun siinä tapauksessa, että valmistamamme tuote on puutteellinen. 5 vuoden määräaika alkaa joko vääransäilytyksestä tai siitä hetkestä, jolloin asiakas on ottanut laitteen haltuunsa. Takuuasteiden edellytyksenä on laitteen käyttöohjeessa annettujen määräysten mukainen asiantunteva huolto sekä laitteen määräraystenmukainen käyttö. **On itsestään selvää, että asiakkaan lakimääräiset takuukorvaukset säilyvät näiden 5 vuoden aikana.** Takuu on voimassa Saksan Liittotasavalton alueella tai kunkin päämyyjälähtäjän alueen maissa paikallisesti voimassaolevien lakimääräysten täydennyksenä. Asiakkaan tulee kääntyä takuusoissa alueesta vastuussa olevan asiakaspalvelun tai alla mainitun huoltopalvelun puoleen.

**Ⓔ GARANTIBEVIS**  
 I tilfælde af, at vort produkt skulle være fejlbæftet, yder vi 5 års garanti på det i vejledningen nævnte produkt. Garantiperioden på 5 år begynder, når risikoen går over på køber, eller når produktet overdrages til kunden. For at kunne støtte krav på garantien er det en forudsætning, at produktet er blevet ordentligt vedligeholdt i henhold til betjeningsvejledningens anvisninger, samt at produktet er blevet anvendt korrekt i overensstemmelse med dets formål. **Lovmæssige forbrugerrettigheder er naturligvis stadigvæk gældende inden for garantiperioden på de 5 år.** Garantien gælder som supplement til lokal gældende bestemmelser i det land, hvor den regionale hovedforhandler har sit sæde. Vi henviser endvidere til din kontaktperson hos den regionale ansvarlige kundeservice eller til nedenstående serviceadresse.

**Ⓔ Garanciaokmány**  
 Ebben az utasításban megnevezett készülékre 5 év jótállást nyújtunk, arra az esetre, ha a termékünk hiányos lenne. A 5-éves-határidő a kézbesítéstől az átadásra vagy a készülék vevő általi átvevésétől kezdődik. A jótállás érvényesítésének a feltétele a készülékünknek a használati utasításnak megfelelő szabályszerű karbantartása úgymint rendeltetésszerű használata. **Magától értetődő, hogy ez a 5 év alatt a törvény szerinti szavatossági jogai fennmaradnak.** Takuu on voimassa Saksan Liittotasavalton alueella tai kunink päämyyjälähtäjän alueen maissa paikallisesti voimassaolevien lakimääräysten täydennyksenä. Asiakkaan tulee kääntyä takuusoissa alueesta vastuussa olevan asiakaspalvelun tai alla mainitun huoltopalvelun puoleen.

**Ⓔ GARANCIJSKI LIST**  
 Za uređaj opisan u uputama dajemo 5 godine jamstva u slučaju eventualnog nedostatka na našem proizvodu. Rok od 5 godinje započinje s prijelazom rizika ili s preuzimanjem uređaja od strane kupca. Pretpostavka za ostvarivanje prava jamstva je pravilno održavanje u skladu s uputama za uporabu, kao i svrhistodno korištenje našeg uređaja. **Razumljivo je da zadržavate zakonsko pravo jamstva unutar te 5 godina.** Jamstvo važi za podružje Savezne Republike Njemačke ili dotičnih zemalja regionalnog glavnog trgovinskog partnera kao dopuna lokalno važećih zakonskih propisa. Molimo Vas da obratite pažnju na Vašu kontakt osobu nadležne servisne službe u regiji ili na dole navedenu adresu servisa.

**Ⓔ ZÁRUČNÍ LIST**  
 Na přístroj popsáný v návodu poskytljeme záruku 5 let, pro ten případ, že by byl náš výrobek vadný. Tato šletá řižta začíná přechodem rizika nebo převzetím přístroje zákazníkem. Předpokladem pro uplatňování záruky je řádná údržba příslušné podle návodu k obsluze a používání našeho přístroje k určenému účelu. **Samozejmě Vám během těchto 5 let zůstanou zachována zákonná záruční práva.** Záruka platí na území Spolkové republiky Německo nebo příslušné země regionálního hlavního distribučního partnera jako doplněk lokálně platných zákonných předpisů. V případě potřeby se prosím obraťte na Vaše kontaktního partnera regionálního příslušného zákaznického servisu nebo na dole uvedenou servisní adresu.

**☞ GARANCIJSKI LIST**

Za napravo, ki je navedena v navodilih, dajemo 5 leti garancije v primeru, če bi bil naš proizvod pomanjkljiv. 5-letni rok začne teči s prenosom jamstva ali s prevzemom naprave s strani kupca. Predpogoj za uveljavljanje garancije je redno pravilno vzdrževanje v skladu z navodili za uporabo ter namensika predpisana uporaba naših naprav. **Samoumevno je, da v roku teh 5 let ostanejo za Vas v veljavi Vaše zakonite pravice glede jamstva za proizvod.** Garancija velja za območje Zvezne Republike Nemčije in posameznih dežel regionalnega glavnega prodajnega partnerja kot dopolnilo k lokalnim veljavnim zakonskim predpisom. Prosimo, če upoštevate Vašo kontaktno osebo v pristojni servisni službi ali na spodaj navedenem naslovu servisne službe.

**☞ GARANTİ BELGESİ**

Kullanma Talimatında açıklanan aletimiz, ürünün kusurlu olmasına karşı 5 yıl garantidir. 5 Yıllık garanti süresi, teminat devri veya aletin müşteri tarafından satın alınması ile başlar. Garanti haklarından faydalanmak için aletin yönetmeliklere uygun şekilde bakımının yapılması, kullanım amacına uygun olarak ve kullanma talimatında belirtilen talimatlar doğrultusunda kullanılması şarttır. **Doğal olarak kanunen öngörülen garanti haklarından faydalanma bu 5 yıl içinde geçerli olacaktır.** Garanti Federal Almanya sınırları içinde veya geçerli olan yerel kanuni yönetmeliklere ek olarak ilgili ülkelerin ana bölge pazarlama partnerlerinin yönetmelikleri doğrultusunda geçerlidir. Lütfen yetkili olan müşteri hizmetleri bölge temsilcileri veya aşağıda açıklanan servis adreslerini dikkate alınız.

**GARANTIEURKUNDE**

Auf das in der Anleitung bezeichnete Gerät geben wir 5 Jahre Garantie, für den Fall, dass unser Produkt mangelhaft sein sollte. Die 5-Jahres-Frist beginnt mit dem Gefahrenübergang oder der Übernahme des Gerätes durch den Kunden. Voraussetzung für die Geltendmachung der Garantie ist eine ordnungsgemäße Wartung entsprechend der Bedienungsanleitung sowie die bestimmungsgemäße Benutzung unseres Gerätes.

**Selbstverständlich bleiben Ihnen die gesetzlichen Gewährleistungsrechte innerhalb dieser 5 Jahre erhalten.** Die Garantie gilt für den Bereich der Bundesrepublik Deutschland oder der jeweiligen Länder des regionalen Hauptvertriebspartners als Ergänzung der lokal gültigen gesetzlichen Vorschriften. Bitte beachten Sie Ihren Ansprechpartner des regional zuständigen Kundendienstes oder die unten aufgeführte Serviceadresse.

ISC GmbH - International Service Center  
Eschenstraße 6 D-94405 Landau/Isar (Germany)  
Info-Tel. 0180-5 120 509 • Telefax 09951-26 10 und 52 50  
Service- und Infoserver: <http://www.isc-gmbh.info>

☞ Die Nachdruck oder sonstige Vervielfältigung von Dokumenten und Begleittexten der Produkte, auch auszugsweise ist nur mit schriftlicher Zustimmung der ISC GmbH zulässig.

☞ The reprinting or reproduction by any other means, in whole or in part, of documents and pages accompanying products is permitted only with the express consent of ISC GmbH.

☞ La réimpression ou une autre reproduction de la documentation et des documents d'accompagnement des produits, même incomplète, n'est autorisée qu'avec l'autorisation écrite de l'entreprise ISC GmbH.

☞ La impresión o cualquier otra reproducción de documentos e información adjunta a productos, incluso parcial o copia, sólo se permite con la autorización expresa de ISC GmbH.

☞ Чтение или иное форм. воспроизведение или копирование, частичное или полное, документов, сопровождающих изделия, разрешено только с письменного согласия фирмы ISC GmbH.

☞ Чтение или иное форм. воспроизведение или копирование, частичное или полное, документов, сопровождающих изделия, разрешено только с письменного согласия фирмы ISC GmbH.

☞ Technische Dokumentationen ja manuelle Anleitungen sind als Bestandteil des Produktes zu erhalten. Änderungen an selbst angebrachten ISC Geräten können nicht garantiert werden.

☞ As technical documentation and manuals are part of the product, they must be retained. Changes to self-applied ISC devices cannot be guaranteed.

☞ Documenten documentatie en handleidingen behoren tot het product. Wijzigingen aan zelf toegepaste ISC apparaten kunnen niet worden gewaarborgd.

☞ Documente tehnice și manualele de utilizare sunt componente ale produsului. Modificările aduse dispozitivelor ISC aplicate de utilizator nu pot fi garantate.

☞ Документация и инструкции являются составной частью изделия. Изменения, внесенные в изделия ISC, не могут быть гарантированы.

☞ Техническая документация и инструкции являются составной частью изделия. Изменения, внесенные в изделия ISC, не могут быть гарантированы.

Technische Änderungen vorbehalten  
Technical changes subject to change  
Sous réserve de modifications  
Technische wijzigingen voorbehouden  
Salvo modificaciones técnicas  
Salvaguardem-se alterações técnicas  
Förbehåll för tekniska förändringar  
Oikeus teknisiin muutoksiin pidätetään  
Der tages forbehold for tekniske ændringer  
Ο κατοίκου γαττικής διατηρεί το δικαίωμα τεχνικών αλλαγών  
Con riserva di apportare modifiche tecniche  
Techniske ændringer forbeholdes  
Technické změny vyhrazeny  
Technikai változások jogát fenntartva  
Technične spremembe pridržane.  
Zastrzeżenie wprowadzanie zmian technicznych  
Se rezervă dreptul la modificări tehnice.  
Teknik değişiklikler tabiidir  
Technické změny vyhrazené  
Запазва се правото за технически промени  
Сохраняется право на технические изменения

- D** ISC GmbH  
Eschenstraße 6  
**D-94405 Landau/lsar**  
Tel. (0180) 5 120 509, Fax (09951) 2610 u. 5250
- A** Hans Einhell Österreich Gesellschaft m.b.H.  
Mühlgasse 1  
**A-2353 Guntramsdorf**  
Tel. (02236) 53516, Fax (02236) 52369
- CH** Fubag International  
St. Gallerstraße 182  
**CH-8404 Winterthur**  
Tel. (052) 2358787, Fax (052) 2358700
- GB** Einhell UK Ltd  
Morpeith Wharf  
Twelve Quays  
Birkenhead, Wirral  
**CH 41 1NG**  
Tel. 0151 6491500, Fax 0151 6491501
- F** Pour toutes informations ou service après  
vente, merci de prendre contact avec votre  
revendeur.
- NL** Einhell Benelux  
Veldsteen 44  
**NL-4815 PK Breda**  
Tel. 076 5986470, Fax 076 5986478
- B** Einhell Benelux  
Veldsteen 44  
**NL-4815 PK Breda**  
Tel. 076 5986470, Fax 076 5986478
- E** Comercial Einhell S.A.  
Antonio Cabezon, N° 83 Planta 3a  
**E-28034 Fuencarral Madrid**  
Tel. 91 7294888, Fax 91 3581500
- P** Einhell Portugal Lda.  
Rua da Aldeia, 225 Apartado 2100  
**P-4405-017 Arcozelo VNG**  
Tel. 022 0917500 Fax 022 0917527
- I** Einhell Italia s.r.l.  
Via Marconi, 16  
**I-22070 Beregazzo (Co)**  
Tel. 031 992080, Fax 031 992084
- DK** Einhell Skandinavia  
Bergsoesvej 36  
**DK-8600 Silkeborg**  
Tel. 087 201200, Fax 087 201203
- FIN** Sähkötalo Harju OY  
Korjaamontkatu 2  
FIN-33840 Tampere  
Tel. 03 2345000, Fax 03 2345040
- PL** Einhell Polska sp. Z.o.o.  
Ul. Miedzyleska 2-6  
**PL-50-514 Wroclaw**  
Tel. 071 3346508, Fax 071 3346503
- H** Einhell Hungaria Ltd.  
Vajda Peter u. 12  
**H 1069 Budapest**  
Tel. 01 3039401, Fax 01 2101179
- TR** Semak  
makina ticaret ve sanayi ltd. sti.  
Altay Cesme Mah. Yasemin Sok. No: 19  
**TR 34843 Maltepe - Istanbul**  
Tel. 0216 4594865, Fax 0216 4429325
- RO** Einhell Distribution SRL Romania  
Calea 13 Septembrie 97  
Bloc 93, Parter  
**RO-Bucuresti, Sector 5**  
Tel. 021 4104800, Fax 021 4103568
- CZ** Poker Plus S.R.O.  
Vypadova 1335  
**CZ-15300 Praha 5 - Radotin**  
Tel. + Fax 02 579 10204
- BG** Einhell Bulgarien  
34 A, Stefan Stambolov Str.  
Apt. 4  
**BG 9000 Varna**  
Tel. 052 605254, Fax 052 605822
- HR** Einhell Croatia d.o.o.  
Velika Ves 2  
**HR 49224 Lepajci**  
Tel 049/342 444, Fax 049 342 392
- SI** GMA-Elektromechanika d.o.o  
Cesta Andreja Bilenca 115  
**SLO 1000 Ljubljana**  
Tel 01/5838304, Fax 01/5183803
- GR** An. Mavrofidopoulos S.A.  
Technical & Commercial Company  
12, Papastratou & Asklipiou Str.  
**GR 18545 Piraeus**  
Tel 0210 4136155, Fax 0210 4137692
- RUS** Bermas  
Altufyevskoye shosse, 2A  
**RUS 127273 Moscow**  
Tel 095 7870179, Fax 095 5401750
- LT** Dirbita  
Metalo str. 23  
**LT 2038 Vilnius**  
Tel 05 2395769, Fax 05 2395770
- EST** AS Baltoli  
Rolu, Haaslava vald  
**EE 62102 Tartumaa**  
Tel 07 301710, Fax 07 301701
- UAE** Halai Trading Co. LLC  
POB 9282, Nakheel Rd. Deira, Shop No. 15  
**UAE Dubai**  
Tel./Fax 04 2279554
- IR** Alborz Abzar Co. Ltd.  
No. 111, Bastan Passage Imam Khomeini Ave.  
**IR 11146 Teheran**  
Tel 021 6716072, Fax 021 6727177
- KZ** I.B.G.  
Belinskij-str. 102  
**KZ 486008 Chimkent**  
Tel 03252 518461, Fax 03252 570743
- BH** FIS d.o.o  
Poslovni Centar 96  
**BIH 87000 Vitez**  
Tel 030 715 267, Fax 030 715 320
- CS** MANIMEX d.o.o  
Uzicke republike 93  
**CS 31000 Uzice**  
Tel 031 551 393, Fax 031 601 539