

☉ Montáž podstavce

☉ Montáž podstavca

**P**rimex

Art.-Nr.: 8405  
EH-Art.-Nr.: 43.105.22

I.-Nr.: 01018

**PUG 190**

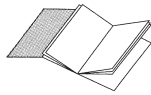
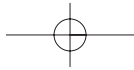

☞ Prosím, nalistujte stranu 5

☞ Prosím, nalistujte stranu 6

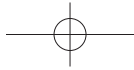

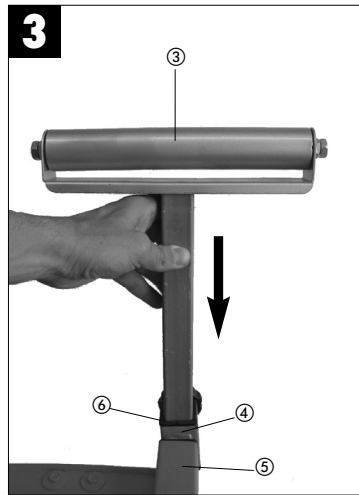
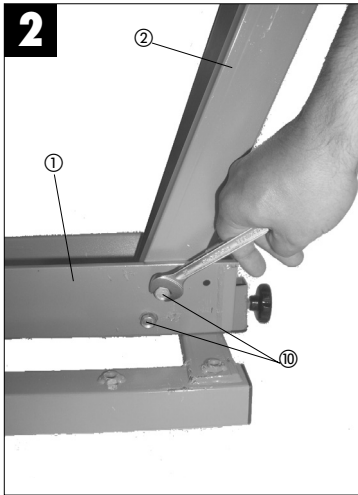
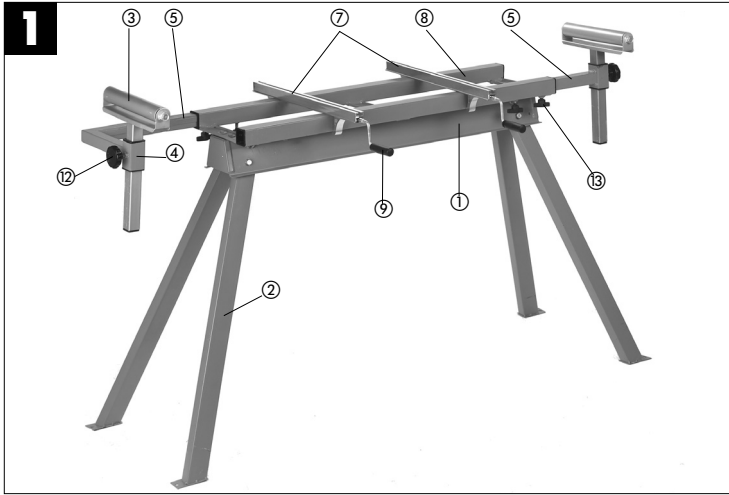

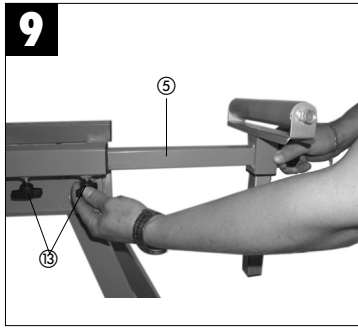
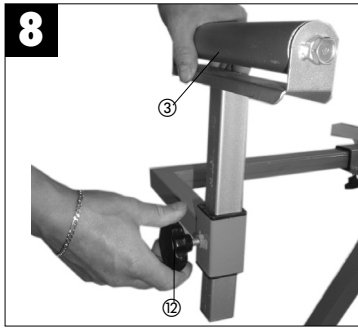
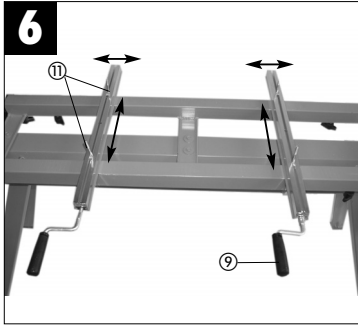
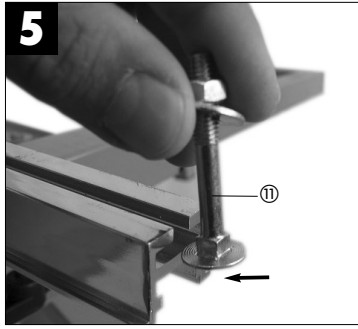
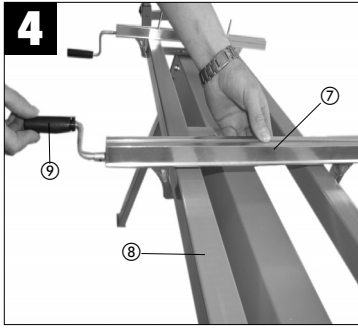

## 1. Montáž podstavce (obr. 1-4)

- Podstavec (1) položte spodní stranou obrácenou nahoru na nějaký podklad a přišroubujte 4 nohy (2) se vždy 2 šrouby (10) z vnější strany k vnitřní straně podstavce. Pro jednodušší montáž jsou všechny 4 nohy označeny čísly.
- Podstavec otočte a zasuňte úložné válečky (3) vlevo a vpravo do úchytek (4) bočních výložných ramen (5). Dbejte přitom, aby se umělohmotná vedení (6) nacházela v úchytkách (4).
- Nasad'te obě přestavitelné upevňovací kolejnice (7) na obě čtyřhranné trubky (8) podstavce a pomocí klíčky (9) je pevně přitáhněte.

## 2. Připevnění přístroje k podstavci (obr. 5-7)

**Důležité: před připevněním stroje k podstavci musí být podstavec pevně přišroubován do podlahy!**

- Pro připevnění pily vložte 4 upevňovací šrouby (11) do přestavitelných upevňovacích kolejnic (7).
- Obě upevňovací kolejnice (7) uvolněte otáčením klíčkou doleva, nastavte je na vzdálenost upevňovacích otvorů pily a upevňovací kolejnice otáčením klíčkou doprava opět pevně přitáhněte.
- Upevňovací šrouby (11) vyrovnejte tak, aby odpovídaly upevňovacím otvorům pily (viz obrázek 6).
- Pilu posad'te na podstavec tak, aby šrouby procházely přes upevňovací otvory.
- Pilu pevně přišroubujte k podstavci pomocí přiložených šestihřanných matic a podložek (obr. 7).

## 3. Seřízení úložných válečků (obr. 8-9)

- Úložné válečky pro obrobek musí být umístěny v úložné výšce pily. K tomu je třeba uvolnit šroub s rýhovanou hlavou (12), úložný váleček (3) nastavte na zvolenou výšku a pomocí šroubu s rýhovanou hlavou (12) jej opět zafixujte.
- Výložná ramena (5) pro úložné válečky (3) je možno také seřizovat na délku, aby se optimálně přizpůsobily obrobku. K tomu uvolněte křídlové šrouby (13), výložné rameno (5) vytáhněte na zvolenou délku (max. po 45 cm) a pomocí křídlových šroubů (13) ho opět zafixujte.

## 4. Údržba

- Pro zajištění dobré pohyblivosti konstrukčních

částí pravidelně odstraňujte nečistoty a v pravidelných intervalech také mažte všechny pohyblivé části (válečky, vyložná ramena). Čištění je nejlepší provádět stlačeným vzduchem nebo hadříkem.

- Pro čištění nepoužívejte žádné leptavé prostředky.

## 5. Objednávání náhradních dílů

Při objednávce náhradních dílů je třeba uvést následující údaje:

- Typ přístroje
- Číslo artiklu přístroje
- Identifikační číslo přístroje
- Číslo požadovaného náhradního dílu

### 1. Montáž podstavca (obr. 1 - 4)

- Podstavec (1) položte spodnou stranou obrátenou nahor na nejaký podklad a priskrutkujte 4 nohy (2) vždy 2 skrutkami (10) z vonkajšej strany k vnútornej strane podstavca. Pre jednoduchšiu montáž sú všetky 4 nohy označené číslami.
- Podstavec otočte a zasuňte úložné valčeky (3) vľavo a vpravo do úchytiak (4) bočných výložných ramien (5). Dbajte pritom, aby sa umelohmotné vedenie (6) nachádzalo v úchytkách (4).
- Nasadte obe prestavitelné upevňovacie koľajnice (7) na obe štvorhranné rúrky (8) podstavca a pomocou kľučky (9) ich pevne pritiahnite.

### 2. Pripevnenie prístroja k podstavcu (obr. 5 - 7)

Dôležité: pred pripevnením stroja k podstavcu musí byť podstavec pevne priskrutkovaný do podlahy!

- Na pripevnenie píly vložte 4 upevňovacie skrutky (11) do prestavitelných upevňovacích koľajníc (7).
- Obe upevňovacie koľajnice (7) uvoľnite otáčaním kľučkou doľava, nastavte ich na vzdialenosť upevňovacích otvorov píly a upevňovacie koľajnice otáčaním kľučkou doprava opäť pevne pritiahnite.
- Upevňovacie skrutky (11) vyrovnajte tak, aby zodpovedali upevňovacím otvorom píly (viď obrázok 6).
- Pílu postavte na podstavec tak, aby skrutky prechádzali cez upevňovacie otvory.
- Pílu pevne priskrutkujte k podstavcu pomocou priložených šesťhranných matic a podložiek (obr. 7).

### 3. Nastavenie úložných valčekov (obr. 8 - 9)

- Úložné valčeky na obrobnok musia byť umiestnené v úložnej výške píly. Na to je potrebné uvoľniť skrutku s ryhovanou hlavou (12), úložný valček (3) nastavte na zvolenú výšku a pomocou skrutky s ryhovanou hlavou (12) ju opäť zafixujte.
- Výložné ramená (5) na úložné valčeky (3) je možné tiež nastavovať na dĺžku, aby sa optimálne prispôbili obrobnku. Na to uvoľnite krídlové skrutky (13), výložné rameno (5) vytiahnite na zvolenú dĺžku (max. po 45 cm) a pomocou krídlových skrutiek (13) ho opäť zafixujte.

### 4. Údržba

- Na zaistenie dobrej pohyblivosti konštrukčných častí pravidelne odstraňujte nečistoty a v pravidelných intervaloch tiež namažte všetky pohyblivé časti (valčeky, výložné ramená). Čistenie je najlepšie robiť stlačeným vzduchom alebo handričkou.
- Na čistenie nepoužívajte žiadne leptavé prostriedky.

### 5. Objednávania náhradných dielov

Pri objednávke náhradných dielov je potrebné uviesť nasledujúce údaje:

- Typ prístroja
- Číslo artiklu prístroja
- identifikačné číslo prístroja
- Číslo požadovaného náhradného dielu

### ☞ ZÁRUČNÍ LIST

Na přístroj označený v návodu poskytujeme záruku 2 let, pro ten případ, že by byl náš výrobek vadný. Tato zletlá lhůta začíná přechodem rizika nebo převzetím přístroje zákazníkem.  
Předpokladem pro uplatňování záruky je řádná údržba příslušné podle návodu k obsluze a používání našeho přístroje k určenému účelu.  
**Samozřejmě Vám během těchto 2 let zůstanou zachována zákonná záruční práva.**  
Záruka platí na území Spolkové republiky Německo nebo příslušné země regionálního hlavního distribučního partnera jako doplněk lokálně platných zákonných předpisů. V případě potřeby se prosím obraťte na Vašeho kontaktního partnera regionálního příslušného zákaznického servisu nebo na dole uvedenou servisní adresu.

### ☞ ZÁRUČNÝ LIST

Na přístroj označený v návode poskytujeme záruku 2 roky pre ten prípad, ak by bol náš výrobok chybný. Táto dvojiročná lehota začína prechodom rizika alebo prevzatím prístroja zákazníkom.  
Predpokladom na uplatnenie záruky je riadna údržba príslušná podľa návodu na obsluhu a používanie nášho prístroja na určený účel.  
**Samozrejme, vám počas týchto 2 rokov zostanú zachované zákonné záručné práva.**  
Záruka platí na území Spolkovej republiky Nemecko alebo príslušnej krajiny regionálneho hlavného distribučného partnera ako doplnok lokálne platných zákonných predpisov. V prípade potreby sa, prosím, obráťte na vášho kontaktného partnera regionálne príslušného zákaznického servisu alebo na dole uvedenú servisnú adresu.

☞ Dotisk nebo jiné rozmnožování dokumentace a průvodních dokumentů výrobků, také pouze výňatků, je přípustné výhradně se souhlasem firmy ISC GmbH .

☞ Dotlač alebo iné rozmnožovanie dokumentácie a sprievodných dokumentov výrobkov, tiež iba výňatkov, je prípustné výhradne so súhlasom firmy ISC GmbH.

☞ Technické změny vyhrazeny  
☞ Technické změny vyhradené

# CZ PODMÍNKY ZÁRUKY

Tento záruční list je nedílnou součástí prodávávaného výrobku - jeho případná ztráta bude důvodem neuznání opravy zboží jako garanční (tj. bezplatné v záruční lhůtě)!

Společnost UNICORE nářadí s.r.o., výhradní dovozce značky PRIMEX do ČR, poskytuje na sebou dodávané zboží záruku v délce trvání 24 měsíců od okamžiku koupě.

Výrobce v osobě dovozce poskytuje ve shodě s příslušnými zákony záruku pouze na přesně vymezený typ vad zboží, zejména vady materiálu, výrobní vady nebo závady vzniklé v důsledku těchto vad.

Záruční servis se nevztahuje na případy :

- opotřebení funkčních částí výrobků v důsledku jejich používání,
- prokazatelně neodborného používání zboží (v rozporu s návodem k obsluze),
- svévolně provedených úprav strojů (neautorizovaných zásahů do jejich konstrukce),
- mechanických poškození, vzniklých v důsledku neopatrné manipulace,
- provozování strojů v nevhodných klimatických podmínkách nebo prostředí,
- běžné údržby zboží (promazání, čištění, výměny uhlíků, seřízení apod.).

Servisní středisko PRIMEX pro Čechy a Moravu:

PRIMEX SERVIS CENTRUM

UNICORE nářadí s.r.o.

Holečkova 4

360 17 Karlovy Vary

Informace zákazníkům:

Václav Vaněk	353 440 216	servis@unicore.cz
	358 607 228	přímé faxové číslo
Petr Dvořáček	353 440 215	petr.dvoracek@unicore.cz

NON STOP info linka: 776 555 333

Servisní technici: Martin Čáslava, Vladimír Novotný, Alexandr Bárta, Oldřich Štěch,  
Daniel Mesarč

Reklamací zboží lze uplatnit v místě jeho koupě, případně přímým odesláním na adresu servisu (na vlastní náklady).

Zboží, odeslané k reklamaci, musí být vždy náležitě zaopatřeno tak, aby se zamezilo vzniku dalších, zejména mechanických poškození. Pokud již originální obal není k dispozici, zboží je nutno balit do vhodného náhradního obalu a v závislosti na jeho rozměrech volně prostory vyplnit materiálem s tlumícími účinky. Zákazník, který uplatňuje reklamaci bez obalu nebo zboží zabalí nedostatečně, nese riziko možné škody sám. Nezáruční závady, zejména mechanická poškození typu ulomení, prasknutí apod. nebudou uznány za záruční a jsme schopni odstranit pouze v rámci závazně vyžádané placené opravy.

Dovozce si vyhrazuje zákonem stanovených 30 dnů k posouzení reklamace. Záruční lhůta se v duchu příslušných předpisů automaticky prodlužuje o dobu od převzetí reklamace servisem po jeho zpětné vrácení.

Povinností prodávajícího je seznámit kupujícího s obsluhou výrobku, zboží předvést a řádně vyplnit tento záruční list.

*V souladu s vyhláškou 352/2005 byl za výrobek uhrazen poplatek související s jeho likvidací. Naši společnost zastupuje společnost ELEKTROWIN a.s., s kterou máme uzavřenu smlouvu na likvidaci starých elektrozařízení. Použitý výrobek je proto možné bezplatně odevzdat na recyklační sběrná místa, označená logem ELEKTROWIN.*



# SK PODMIENKY ZÁRUKY

Tento záručný list je neoddeliteľnou súčasťou predávaného výrobku - jeho prípadná strata bude dôvodom neuznania opravy tovaru ako garančnej (t. j. bezplatnej v záručnej lehote)!

Spoločnosť UNICORE náradie s. r. o., výhradný dovozca značky PRIMEX do ČR, poskytuje na sebau dodávaný tovar záruku v dĺžke trvania 24 mesiacov od okamihu kúpy.

Výrobca v osobe dovozcu poskytuje v zhode s príslušnými zákonmi záruku iba na presne vymedzený typ chýb tovaru, najmä chyby materiálu, výrobné chyby alebo poruchy vzniknuté v dôsledku týchto chýb.

Záručný servis sa nevzťahuje na prípady:

- opotrebovania funkčných častí výrobkov v dôsledku ich používania
- preukázateľne neodborného používania tovaru (v rozpore s návodom na obsluhovanie)
- svojvoľne vykonaných úprav strojov (neautorizovaných zásahov do ich konštrukcie)
- mechanických poškodení, vzniknutých v dôsledku neopatrnnej manipulácie
- prevádzkovania strojov v nevhodných klimatických podmienkach alebo v nevhodnom prostredí
- bežnej údržby tovaru (namazanie, čistenie, výmeny uhliakov, nastavenie a pod.).

Servisné stredisko PRIMEX pre Čechy a Moravu:

PRIMEX SERVIS CENTRUM  
UNICORE náradie s. r. o.  
Holečkova 4  
360 17 Karlovy Vary – Stará Role

Informácie zákazníkom

Václav Vaněk	00420 353 440 216	servis@unicore.cz
	00420 358 607 228	přímé faxové číslo
Petr Dvořáček	00420 353 440 215	petr.dvoracek@unicore.cz
NON STOP info linka	00420 776 555 333	

Servisní technici: Martin Čáslava, Vladimír Novotný, Alexandr Bárta, Oldřich Štěch, Daniel Mesarč

Reklamáciu tovaru je možné uplatniť v mieste jeho kúpy, prípadne priamym odoslaním na adresu servisu (na vlastné náklady).

Tovar, odoslaný na reklamáciu, musí byť vždy primerane vystrojený tak, aby sa zamedzilo vzniku ďalších, najmä mechanických poškodení. Ak už originálny obal nie je k dispozícii, tovar je nutné baliť do vhodného náhradného obalu a v závislosti na jeho rozmeroch voľne priestory vyplniť materiálom s tlmiacimi účinkami. Zákazník, ktorý uplatňuje reklamáciu bez obalu alebo tovar zabalil nedostatočne, nesie riziko možnej škody sám. Nezáručné poruchy, najmä mechanické poškodenia typu ulomenie, prasknutie a pod., nebudú uznané za záručné a sme ich schopní odstrániť iba v rámci záväznej vyžiadanej platenej opravy.

Dovozca si vyhradzuje zákonom stanovených 30 dní na posúdenie reklamácie. Záručná lehota sa v duchu príslušných predpisov automaticky predlžuje o čas od prevzatia reklamácie servisom po jeho spätné vrátenie.

Povinnosti predávajúceho je zoznámiť kupujúceho s obsluhou výrobku, tovar predviesť a riadne vyplniť tento záručný list.

*V súlade s vyhláškou 352/2005 bol za výrobok uhradený poplatok súvisiaci s jeho likvidáciou. Našu spoločnosť zastupuje spoločnosť ELEKTROWIN a. s., s ktorou máme uzatvorenú zmluvu na likvidáciu starých elektrozariadení. Použitý výrobok je preto možné bezplatne odovzdať na recyklačné zberné miesta, označené logom ELEKTROWIN.*

