

- Ⓧ **Bedienungsanleitung
Handkreissäge**
- Ⓧ **Operating Instructions
Hand-held Circular Saw**
- Ⓧ **Mode d'emploi
Scie circulaire à main**
- Ⓧ **Gebruiksaanwijzing
Handcirkelzaag**
- Ⓧ **Istruzioni per l'uso della
Segatrice circolare a mano**
- Ⓧ **Betjeningsvejledning
Håndrundsav**
- Ⓧ **Instrukcja obsługi
Ręczna piła tarczowa**
- Ⓧ **Használati utasítás
Kézi körfűrész**
- Ⓧ **Naputak za uporabu
Ručna kružna pila**
- Ⓧ **Руководство по эксплуатации
Ручная дисковая пила**

①

CE

Art.-Nr.: 43.308.59

I.-Nr.: 01016

Einhell[®]
bavaria



BHS 55



- Ⓒ Schutzbrille tragen!
- Ⓒ Wear safety goggles!
- Ⓒ Portez des lunettes de protection!
- Ⓒ Portare occhiali protettivi!
- Ⓒ Draag een veiligheidsbril!
- ⒸⒹ Bær sikkerhedsbriller!
- Ⓒ Nosić okulary ochronne!
- Ⓒ Védőszemüveget hordani!
- ⒸⒹ Nosite zaštitne naočale!
- Ⓒ Исполъзуйт защитны очки!



- Ⓒ Gehörschutz tragen!
- Ⓒ Wear ear muffs!
- Ⓒ Porter une protection de l'ouïe !
- Ⓒ Portare cuffie antirumore!
- Ⓒ Gehoorbeschermer dragen
- ⒸⒹ Bær høreværn
- Ⓒ Nosić sluchawki ochronne!
- Ⓒ Hordjon zajcsökkentő hangvédőt!
- ⒸⒹ Nosite zaštitnik za uši.
- Ⓒ Обязательно исполъзуйте защиту органов слуха!



- Ⓒ Bei Staubentwicklung Atemschutz tragen!
- Ⓒ Wear a breathing mask!
- Ⓒ En cas de dégagement de poussière
- Ⓒ In caso di sviluppo di polvere
- Ⓒ Bij het vrijkomen van stof
- ⒸⒹ Bær åndedrætsværn ved støvdannelse
- Ⓒ Przy pracach wytwarzających pył
- Ⓒ Pórképzésnél hordjon egy porvédőálcot
- ⒸⒹ U slučaju stvaranja prašine nosite masku za disanje!
- Ⓒ При образовании пыли исполъзуйте респиратор!

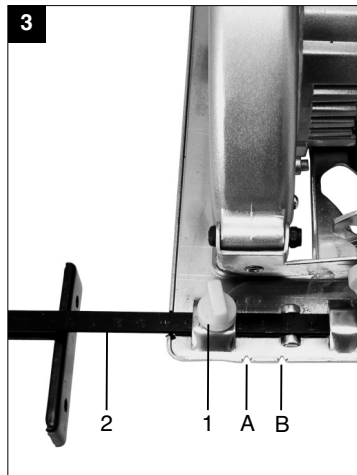
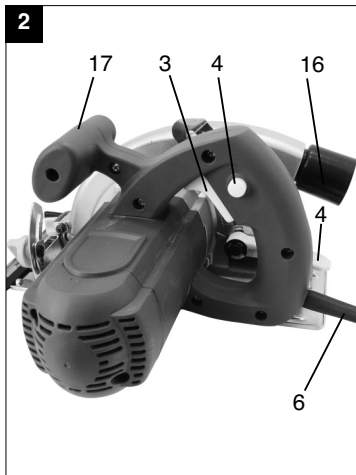
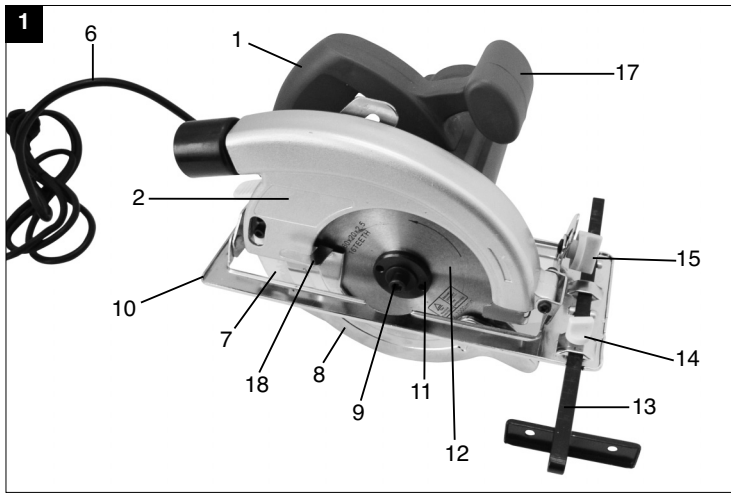

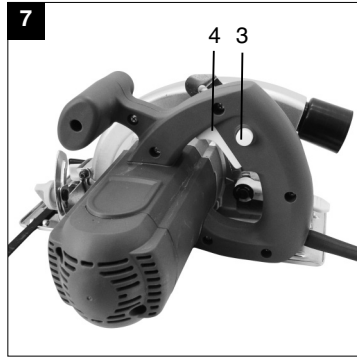
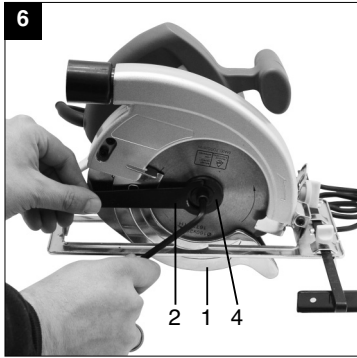
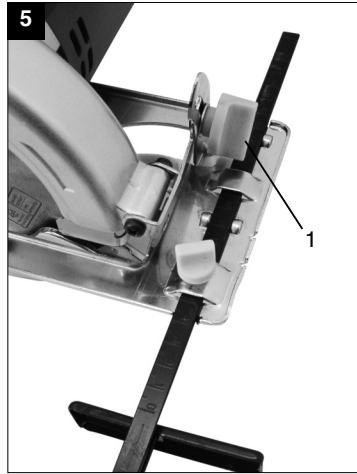

1. Beschreibung:

1. Handgriff
2. Typenschild
3. Ein-Ausschalter
4. Sperrtaste für Ein-Ausschalter
5. Feststellhebel für Schnittiefeinstellung
6. Netzkabel
7. Spaltkeil
8. Pendelschutzhaube
9. Schraube
10. Sägeschuh
11. Flansch
12. Sägeblatt
13. Parallelschlag
14. Feststellschraube für Parallelschlag
15. Feststellschraube für Gehrungseinstellung
16. Anschluß für Staubabsaugung
17. Zusatzhandgriff
18. Betätigungsbügel für Pendelschutzhaube

Bitte lesen Sie die Gebrauchsanweisung genau durch und achten Sie besonders auf die Sicherheitshinweise. Bewahren Sie die Gebrauchsanweisung zusammen mit der Handkreissäge auf.

2. Technische Daten:

Netzspannung:	230 V ~ 50 Hz
Leistungsaufnahme:	1200 Watt
Leerlaufdrehzahl:	4500 min ⁻¹
Schnitttiefe bei 0°:	55 mm
Schnitttiefe bei 45°:	39 mm
Sägeblatt	160 mm Ø
Sägeblattaufnahme:	20 mm Ø
Sägeblattstärke	2,5 mm
Schalldruckpegel	LPA 95,2 dB(A)
Schalleistungspegel	LWA 106,2 dB(A)
Vibration a _w	3,63 m/s ²
Gewicht	3,6 Kg
Schutzisoliert	II/III

3. Anwendungsgebiet

Die Handkreissäge ist geeignet zum Sägen von geradlinigen Schnitten in Holz, holzähnlichen Werkstoffen und Kunststoffen.

4. Sicherheitshinweise:

Die entsprechenden Sicherheitshinweise entnehmen Sie bitte den beiliegenden Heftchen.

5. Arbeiten mit der Handkreissäge

- Kreissäge stets mit festem Griff halten.
- Die Pendelschutzhaube wird vom Werkstück automatisch zurückgeschoben.
- Keine Gewalt anwenden!
Mit der Kreissäge leicht und gleichmäßig vorrücken.
- Das Abfallstück sollte sich auf der rechten Seite der Kreissäge befinden, damit der breite Teil des Auflagetisches auf seiner ganzen Fläche aufliegt.
- Wenn nach vorgezeichneter Linie gesägt wird, Kreissäge an der entsprechenden Kerbe entlangführen.
- Kleine Holzteile vor der Bearbeitung fest einspannen. Nie mit der Hand festhalten.
- Sicherheitsvorschriften unbedingt beachten!
Schutzbrille tragen!
- Verwenden Sie keine defekten Sägeblätter oder solche, welche Risse und Sprünge aufweisen.
- Verwenden Sie keine Flansche/Flanschmuttern, deren Bohrung größer oder kleiner ist als diejenige des Sägeblattes.
- Das Sägeblatt darf nicht von Hand oder durch seitlichen Druck auf das Sägeblatt gebremst werden.
- Der Pendelschutz darf nicht verklemmen und muß sich nach abgeschlossenem Arbeitsgang wieder in der Ausgangsposition befinden.
- Vor der Verwendung der Kreissäge bei herausgezogenem Netzstecker die Funktion des Pendelschutzes prüfen.
- Vergewissern Sie sich vor jedem Einsatz der Maschine, daß die Sicherheitseinrichtungen wie Pendelschutz, Spaltkeil, Flansche und Verstell-einrichtungen funktionieren bzw. richtig eingestellt und festgestellt sind.
- An der Schutzhaube können Sie eine geeignete Staubabsaugung anschließen. Stellen Sie sicher, daß die Staubabsaugung sicher und ordnungsgemäß angeschlossen ist.
- Die bewegliche Pendelschutzhaube darf zum Sägen nicht in der zurückgezogenen Schutzhaube festgeklemmt werden.
- Sägeblätter, deren Grundkörper dicker oder deren Schränkung kleiner als die Dicke des Spaltkeiles ist, dürfen nicht verwendet werden.

Parallelschnitt (Bild 3)**Achtung! Gehörschutz und Schutzbrille tragen.**

1. Feststellschraube 1 lösen
2. Bei 90° Schnitt, Parallelschlag 2 lt. Skala auf Kerbe A einstellen,
bei 45° Schnitt, Parallelschlag 2 lt. Skala auf

D

Kerbe B einstellen,
auf Sägeblattbreite achten.

3. Feststellschraube anziehen

Achtung! Probeschritt mit einem Abfallholz durchführen

Schnitttiefe einstellen (Bild 4)

1. Feststellhebel 1 lösen
2. Sägeschuh nach unten schwenken
3. Schnitttiefe nach Skala einstellen.
Zahnspitze muß ca. 2 mm aus dem Holz herausragen.
4. Feststellhebel nach unten drücken

Sägeschuh verstellen (Schrägschnitt) (Bild 5)

1. Die Feststellschraube 1 lösen
2. Sägeschuh auf gewünschte Gradzahl einstellen
0-45°
3. Feststellschraube 1 fest anziehen

Sägeblatt wechseln (Bild 6)

Achtung! Vor allen Arbeiten an der Kreissäge Netzstecker ziehen!

1. Pendelschutzhaube (1) öffnen und festhalten
2. Mit Stirnlochschlüssel (2) das Sägeblatt gehalten
3. Schraube lösen
4. Flansch (4) und Sägeblatt nach unten entnehmen
5. Flansch reinigen, neues Sägeblatt einsetzen.
Auf Laufrichtung achten (siehe Pfeil auf der Schutzhaube)
6. Schraube anziehen, auf Rundlauf achten

Einschalten

Bevor Sie den Ein-Ausschalter betätigen, vergewissern Sie sich ob, das Sägeblatt richtig montiert, bewegliche Teile leichtgängig und Klemmschrauben fest angezogen sind.

Ein-Ausschalten (Bild 7)

Einschalten: Sperrknopf 3 und Taste 4
gleichzeitig drücken

Ausschalten: Sperrknopf und Taste loslassen

6. Wartung

- Die Lüftungsschlitze am Motorgehäuse frei und sauber halten. Von Zeit zu Zeit Schlitze ausblasen.
- Bei übermäßiger Funkenbildung lassen Sie die Kohlebürsten durch eine Fachwerkstätte überprüfen.
- Abgenützte Kohlebürsten dürfen nur von einer Fachwerkstätte oder unserem Kundendienst ausgetauscht werden.
- Halten Sie Ihr Gerät immer sauber.

- Benutzen Sie zur Reinigung des Kunststoffes keine ätzenden Mittel.

7. Ersatzteilbestellung

Bei der Ersatzteilbestellung sollten folgende Angaben gemacht werden:

- Typ des Gerätes
 - Artikelnummer des Gerätes
 - Ident- Nummer des Gerätes
 - Ersatzteil- Nummer des erforderlichen Ersatzteils
- Aktuelle Preise und Infos finden Sie unter www.isc-gmbh.info

1. Description

1. Handle
2. Nameplate
3. On/Off switch
4. Interlock button for On/Off switch
5. Locking lever for cutting depth setting
6. Power cable
7. Splitter
8. Hinged guard hood
9. Screw
10. Shoe
11. Flange
12. Saw blade
13. Parallel stop
14. Lock screw for the parallel stop
15. Lock screw for mitre cuts
16. Dust extractor connection
17. Additional handle
18. Actuator for the hinged guard hood

Please read these instructions carefully and pay particular attention to the safety regulations. Keep the instructions together with the circular saw.

2. Technical data

Voltage	230 V ~ 50 Hz
Power rating	1200 W
Idle speed	4500 rpm
Cutting depth at 0°	55 mm
Cutting depth at 45°	39 mm
Saw blade	160 mm dia.
Saw blade mount	20 mm dia.
Saw blade thickness	2,5 mm
Sound pressure level	LPA 95,2 dB(A)
Sound power level	LWA 106,2 dB(A)
Vibration a_w	3,63 m/s ²
Weight	3,6 kg
Totally insulated	II/□

3. Applications

The hand-held circular saw is designed for sawing straight cuts in wood, in materials similar to wood, and in plastics.

4. Safety regulations

The corresponding safety information can be found in the enclosed booklet.

5. Working with the hand-held circular saw

- Always hold the circular saw firmly.
- The hinged guard hood will be pushed back automatically by the workpiece.
- Never apply force! Advance the circular saw gently and steadily.
- The off-cut piece should be to the right of the circular saw so that the wide part of the base plate is supported over its entire surface.
- When sawing along a marked line, guide the circular saw along the corresponding groove.
- Clamp small pieces of wood securely before sawing. Never hold them in your hand.
- Always observe the safety regulations! Wear goggles!
- Do not use defective saw blades or blades with cracks or flaws.
- Do not use flanges or flange nuts with a hole which is larger or smaller than that of the saw blade used.
- Do not try to stop the saw blade with your hand or by applying pressure to the side of the blade.
- The hinged guard must not jam and must return to its original position once work is completed.
- Before plugging in the circular saw, check that the hinged guard is functioning properly.
- Before each use, always check that the safety devices - the hinged guard, splitter, flanges and adjustment devices - are functioning properly and have been adjusted and secured correctly.
- You can connect a suitable dust extractor to the guard hood. Check that the dust extractor is fitted securely and properly.
- The hinged guard hood is not to be wedged in the retracted guard hood when sawing.

Parallel cuts (Fig. 3)

Important! Wear ear muffs and goggles.

1. Release the lock screw 1.
2. For 90° cuts, adjust the parallel stop 2 using the scale on groove A, for 45° cuts adjust the parallel stop 2 using the scale on groove B. Observe the saw blade width.
3. Tighten the lock screw.

Important! First make a trial cut.

Adjustment of the cutting depth (Fig. 4)

1. Release the locking lever 1.
2. Swing the shoe downwards.
3. Adjust the cutting depth using the scale.
The saw teeth must project approx. 2 mm out of

GB

the wood.

4. Push the locking lever down

Adjustment of the shoe (cutting angle) (Fig. 5)

1. Release the lock screw 1
2. Adjust the shoe to the desired angle between 0 and 45°.
3. Tighten the lock screw 1.

Changing the saw blade (Fig. 6)

Important! Pull out the plug before making any changes to the circular saw!

1. Open the hinged guard hood 1 and hold.
2. Use the face spanner 2 to stop the saw blade from moving.
3. Undo the screw
4. Remove the flange 4 and the saw blade by dropping down and out.
5. Clean the flange and insert a new blade. Note the direction of rotation (see arrow on the guard hood).
6. Tighten the screw and check for concentricity.

Switching on

Before pressing the On/Off switch, check that the saw blade is properly fitted, that the moving parts run smoothly and that the clamping screws are tight.

Switching on and off (Fig. 7)

To switch on: Press the interlock button 3 and the switch 4 simultaneously.

To switch off: Release the interlock button and the switch.

6. Maintenance

- Keep the cooling vents on the motor housing clean and unobstructed at all times. Blow out any dust and dirt at regular intervals.
- Have a specialist workshop check the carbon brushes in the event of excessive sparking.
- Worn carbon brushes are to be replaced only by a specialist workshop or by our Customer Service Centre.
- Keep the machine clean at all times.
- Never use any caustic agents to clean the plastic parts.
- If ever you discover any damage, consult the exploded drawing and parts list to determine exactly which replacement parts you need to order from our Customer Service Centre.

7. Ordering replacement parts

Please quote the following data when ordering replacement parts:

- Type of machine
 - Article number of the machine
 - Identification number of the machine
 - Replacement part number of the part required
- For our latest prices and information please go to www.isc-gmbh.info

1. Description:

1. Poignée
2. Plaque signalétique
3. Interrupteur Marche/Arrêt
4. Touche de blocage pour l'interrupteur Marche/Arrêt
5. Levier de blocage de réglage de la profondeur de coupe
6. Câble électrique
7. Coin à refendre
8. Capot de protection basculant
9. Vis
10. Patin
11. Bride
12. Lame de scie
13. Butée parallèle
14. Vis de fixation pour la butée parallèle
15. Vis de fixation pour le réglage du biais
16. Raccord pour l'aspiration de poussière
17. Poignée supplémentaire
18. Etrier de manoeuvre pour le capot de protection mobile

Prière de lire attentivement le mode d'emploi et de suivre scrupuleusement les consignes de sécurité. Conservez le mode d'emploi près de la scie circulaire à main.

2. Caractéristiques techniques:

Tension du réseau:	230 V ~ 50 Hz
Puissance absorbée:	1200 watt
Vitesse à vide:	4500 min ⁻¹
Profondeur de coupe à 0°:	55 mm
Profondeur de coupe à 45°:	39 mm
Lame de scie	160 mm ø
Porteur de lame de scie:	20 mm ø
Épaisseur de lame de scie	2,5 mm
Niveau de pression acoustique	LPA 95,2 dB(A)
Niveau de puissance acoustique	LWA 106,2 dB(A)
Vibration a _w	3,63 m/s ²
Poids	3,6 kg
A double isolation	II/□

3. Champ d'application

La scie circulaire à main est appropriée au sciage de lignes droites dans le bois ou des matériaux similaires et dans des matières plastiques.

4. Consignes de sécurité:

Vous trouverez les consignes de sécurité correspondantes dans le cahier en annexe.

5. Travailler avec la scie circulaire à main

- Maintenir toujours d'une main ferme la scie circulaire.
- Le capot de protection basculant est automatiquement poussé vers l'arrière par la pièce à travailler.
- Ne pas employer la force!
Avancer doucement et régulièrement avec la scie circulaire.
- Le morceau de bois résidu devrait se trouver sur le côté droit de la scie circulaire de sorte que la partie large de la table repose sur toute sa surface.
- Si le sciage se fait le long d'une ligne tracée, guider la scie circulaire le long de l'encoche correspondante.
- Bien serrer les petites pièces de bois avant de les travailler. Ne jamais maintenir avec la main.
- Respecter absolument les consignes de sécurité!
- Ne pas utiliser de lames de scie défectueuses ou fissurées.
- Ne pas employer de brides/écrous à bride dont l'alésage est plus gros ou plus petit que celui de la lame de scie.
- Ne pas ralentir la lame de scie manuellement ou par pression latérale sur la lame.
- La protection basculante ne doit pas coincer; le travail terminé, elle doit se trouver en position de sortie.
- Avant d'utiliser la scie circulaire, retirer la fiche de la prise de courant et vérifier le bon fonctionnement de la protection basculante.
- Avant chaque utilisation, s'assurer que les dispositifs de sécurité tels que la protection basculante, le coin à refendre, les brides et les dispositifs de réglage fonctionnent parfaitement, qu'ils sont correctement réglés et fixés.
- Vous pouvez raccorder un dispositif d'aspiration approprié au capot de protection. Assurez-vous que l'aspiration de poussière est raccordée de manière sûre et conforme aux prescriptions.
- Pendant le sciage, le capot de protection basculant ne doit pas être bloqué dans le capot de protection replié.

F**Coupe parallèle (fig. 3)**

Attention! Porter un casque anti-bruit et des lunettes de protection.

1. Desserrer la vis de fixation 1.
2. Pour une coupe de 90°, régler la butée parallèle 2 sur l'encoche A, suivant l'échelle. Pour une coupe de 45°, régler la butée parallèle 2 sur l'encoche B, suivant l'échelle.

Considérer la largeur de la lame de scie.

3. Serrer la vis de fixation.

Attention!

Faire une coupe d'essai sur un morceau de bois résidu.

Réglage de la profondeur de coupe (fig. 4)

1. Desserrer le levier de blocage 1.
2. Faire pivoter le patin vers le bas.
3. Régler la profondeur de coupe suivant l'échelle. La pointe des dents doit dépasser d'environ 2 mm du bois.
4. Appuyer le levier de blocage vers le bas.

Réglage du patin (coupe biaisée) (fig. 5)

1. Desserrer les vis de fixation 1.
2. Régler le patin à la position désirée (0 à 45°).
3. Visser à fond les vis de fixation 1.

Changement de la lame de scie (fig. 6)

Attention! Retirer la fiche de la prise de courant avant tout travail sur la scie circulaire!

1. Ouvrir le capot de protection basculant 1 et le tenir.
2. Bloquer la lame de scie à l'aide de la clé à ergots 2.
3. Desserrer la vis
4. Retirer la bride 4 et la lame de scie vers le bas.
5. Nettoyer la bride. Mettre en place une nouvelle lame de scie.
Faites attention au sens de rotation (voir la flèche sur le capot de protection).
6. Serrer la vis; considérer la concentricité.

Mise en circuit

Avant d'actionner l'interrupteur MARCHE/ARRET, assurez-vous que la lame de scie est correctement montée, que les éléments mobiles sont souples et que les vis de serrage sont bien serrées.

Mise en et hors circuit (fig. 7)

Mise en circuit: Appuyer en même temps sur le bouton de blocage 3 et la touche 4.

Mise hors circuit: Lâcher le bouton de blocage et la touche.

6. Entretien

- Maintenez dégagées et propres les fentes d'aération sur le boîtier du moteur. Nettoyez les fentes régulièrement en leur insufflant un jet d'air.
- En cas de formation excessive d'étincelles, faites contrôler les balais de charbon par un atelier spécialisé.
- Faites effectuer le changement des balais de charbon usés uniquement par un atelier spécialisé ou par notre service après-vente.
- Maintenez votre appareil toujours propre.
- N'employez pas d'agents caustiques pour nettoyer la matière plastique.
- Si vous constatez des dégâts, vous êtes en mesure de déterminer précisément les pièces de rechange à l'aide de l'éclatée et de la liste des pièces détachées ci-inclus et de les commander auprès de notre service après-vente.

7. Commande de pièces de rechange

Pour les commandes de pièces de rechange, veuillez indiquer les références suivantes:

- Type de l'appareil
 - No. d'article de l'appareil
 - No. d'identification de l'appareil
 - No. de pièce de rechange de la pièce requise
- Vous trouverez les prix et informations actuelles à l'adresse www.isc-gmbh.info

1. Beschrijving:

1. Handgreep
2. Kenplaat
3. In/uitschakelaar
4. Vergrendeltoets voor in/uitschakelaar
5. Vastzethetboom voor snijdiepteafstelling
6. Netkabel
7. Spleetspie
8. Pendelbeschermkap
9. Schroef
10. Zaaagschoen
11. Flens
12. Zaagblad
13. Parallelaanslag
14. Vastzetschroef voor parallelaanslag
15. Vastzetschroeven voor verstekafstelling
16. Aansluiting voor stofafzuiging
17. Extra handgreep
18. Bedieningsbeugel voor pendelbeschermkap

Geleef de gebruiksaanwijzing aandachtig te lezen en zeker de veiligheidsvoorschriften na te leven. Bewaar de gebruiksaanwijzing samen met de handcirkelzaag.

2. Technische gegevens

Netspanning :	230 V ~ 50 Hz
Opgenomen vermogen :	1200 Watt
Nullasttoerental :	4500 min ⁻¹
Snijdiepte bij 0° :	55 mm
Snijdiepte bij 45° :	39 mm
Zaagblad :	160 mm Ø
Zaagbladopname :	20 mm Ø
Zaagbladdikte :	2,5 mm
Geluidsdruk niveau :	LPA 95,2 dB(A)
Geluidsvormogen :	LWA 106,2 dB(A)
Trilling a _w :	3,63 m/s ²
Gewicht :	3,6 kg
Randgeaard	II/□

3. Toepassingsgebied

De handcirkelzaag is geschikt voor het zagen van rechte sneden in hout, soortge-lijke werkstoffen en kunststoffen.

4. Veiligheidsvoorschriften :

De overeenkomstige veiligheidsinstructies vindt u in de bijgaande brochure.

5. Werken met de handcirkelzaag

- Hou de cirkelzaag altijd met vaste greep.
- De pendelbeschermkap wordt door het werkstuk automatisch teruggeschoven.
- Niet forceren!
De cirkelzaag gelijkmatig en zachtjes naar voren schuiven.
- Het afvalstuk bevindt zich bij voorkeur op de rechte kant van de cirkelzaag zodat het breede gedeelte van de steunafel volledig op het contactvlak steunt.
- Als langs een voorgetekende lijn gezaagd wordt, leid de cirkelzaag langs de overeenkomstige kerf.
- Klem kleine houtstukken vast voordat U ze bewerkt. Nooit met de hand vasthouden.
- Leef de veiligheidsvoorschriften zeker na! Draag een beschermbril!
- Gebruik geen zaagbladen die defect zijn of barsten en scheuren vertonen.
- Gebruik geen flensen/flensmoeren, waarvan de boring groter of kleiner is dan die van het zaagblad.
- Het zaagblad mag niet met de hand of door zijdelings tegen het zaagblad te duwen afgeremd worden.
- De pendelbeschermkap mag niet klemmen en moet zich aan het eind van de werkfaze weer in zijn uitgangpositie bevinden.
- Controleer bij uitgetrokken netstekker de werkwijze van de pendelbeschermkap vóór het gebruik van de cirkelzaag.
- Controleer vóór ieder gebruik van de zaag dat de veiligheidsinrichtingen zoals pendelbeschermkap, spleetspie, flensen en instelrindelingen behoorlijk functioneren respectievelijk correct afgesteld en vastgezet zijn.
- Aan de beschermkap kunt U een gepaste stofafzuiging aansluiten. Vergewis U zich van een veilige en behoorlijke aansluiting van de stofaanzuiging.
- Voor het zagen mag de beweegbare pendelbeschermkap niet in de terugge-trokken beschermkap vastgeklemd worden.

Parallelsnede (afb. 3)

Let op! Gehoorbescherming en beschermbril dragen

1. Vastzetschroef 1 losdraaien.
2. Bij een snede van 90° de parallelaanslag 2 volgens scala op keep A instellen. Bij een snede van 45° de parallelaanslag 2 volgens scala op keep instellen. Op de zaagbladbreedte letten.
3. Vastzetschroef aanhalen.

Let op! Een proefsnede met een stuk afvalhout uitvoeren.

Snijdiepte instellen (afb. 4)

1. Vastzethefboom 1 loszetten.
2. Zaagschoen naar beneden draaien.
3. Snijdiepte volgens scala instellen.
De tandtop moet ongeveer 2 mm boven het hout uitsteken.
4. Vastzethefboom omlaagdrukken.

Zaagschoen verzetten (schuin zagen) (afb. 5)

1. Vastzetschroeven 1 losdraaien.
2. Zaagschoen op het gewenste graadcijfer instellen (0-45°).
3. Vastzetschroeven 1 vastdraaien.

Zaagblad vervangen (afb. 6)

Let op! Vóór alle werkzaamheden aan de cirkelzaag netstekker trekken!

1. Pendelbeschermkap 1 openen en vasthouden.
2. Met de frontgatsleutel 2 het zaagblad tegenhouden.
3. Schroef losdraaien.
4. Flens 4 en het zaagblad naar beneden verwijderen.
5. Flens reinigen, een nieuwe zaagblad installeren.
Op de draairichting letten (zie pijl op de beschermkap).
6. Schroef vastdraaien. Controleren of het zaagblad rond draait.

Inschakelen

Vooraleer U de in/uitschakelaar indrukt moet U controleren of het zaagblad behoorlijk gemonteerd is, alle beweegbare onderdelen gemakkelijk draaien en de klemschroeven vast-gedraaid zijn.

In/uitschakelen (afb. 7)

- Inschakelen : Vergrendeltoets 3 en toets 4 tegelijkertijd indrukken.
Uitschakelen : Vergrendeltoets en toets loslaten.

6. Onderhoud

- De ventilatiespleten in het motorhuis vrij en schoon houden. De spleten af en toe uitblazen.
- Als zich bovenmatige vonkvorming voordoet, laat de koolborstels door een vakbedrijf controleren.
- Afgewerkte koolborstels mogen alleen door een vakbedrijf of door onze klantenservice vervangen worden.
- Hou Uw zaag altijd schoon.
- Gebruik voor het reinigen van de kunststof geen bijtende middelen.
- Moest U een beschadiging vaststellen, kunt U de wisselstukken volgens de bijgaande explosietekening alsook volgens de wisselstukkenlijst exact definiëren en bij onze klantenservice bestellen.

7. Bestellen van wisselstukken

Gelieve bij het bestellen van wisselstukken volgende gegevens te vermelden:

- Type van het toestel
 - Artikelnummer van het toestel
 - Ident-nummer van het toestel
 - Wisselstuknummer van het benodigd stuk
- Actuele prijzen en info vindt u terug onder www.isc-gmbh.info

1. Descrizione esplicativa:

1. Impugnatura
2. Targhetta del modello
3. Interruttore Acceso/Spento
4. Tasto bloccainterruttore Acceso/Spento
5. Leva di fissaggio per l'impostazione della profondità di taglio
6. Cavo elettrico
7. Cuneo di spacco
8. Carter protettivo a pendolo
9. Vite
10. Pattino della segatrice
11. Flangia
12. Disco di taglio
13. Battuta taglio in parallelo
14. Vite di bloccaggio battuta taglio in parallelo
15. Viti di bloccaggio regolazione giunto ad angolo
16. Raccordo di aspirazione polvere
17. Impugnatura addizionale
18. Staffa di attivazione carter protettivo a pendolo

Si prega di leggere alla lettera le istruzioni d'utilizzo, osservando particolarmente le avvertenze sulla sicurezza. Conservate le istruzioni d'utilizzo assieme alla Segatrice circolare a mano.

2. Dati tecnici

Tensione di rete:	230 V ~ 50 Hz
Assorbimento potenza:	1200 Watt
Numero giri marcia a vuoto:	4500 min ⁻¹
Profondità di taglio a 0°:	55 mm
Profondità di taglio a 45°:	39 mm
Disco di taglio:	160 mm di Ø
Testa portadisco:	20 mm di Ø
Spessore disco di taglio:	2,5 mm
Livello intensità acustica:	LPA 95,2 dB(A)
Livello potenza acustica:	LWA 106,2 dB(A)
Vibrazione a _w :	3,63 m/s ²
Peso:	3,6 kg
Dotata di isolamento protettivo	II/III

3. Campo d'applicazione

La Segatrice circolare a mano è adatta per effettuare tagli, sia rettilinei su legno e materiali affini, che su materiali sintetici.

4. Avvertenze sulla sicurezza

Le relative avvertenze di sicurezza si trovano nell'opuscolo allegato.

5. Lavorando con la Segatrice circolare a mano

- Tenere sempre saldamente la Segatrice circolare.
- Il carter protettivo a pendolo viene automaticamente spinto indietro dal pezzo in lavoro.
- Non impiegare forza alcuna! Procedere leggermente ed uniformemente con la Segatrice circolare.
- Il pezzo di scarto si dovrebbe trovare sul lato destro della Segatrice circolare, affinché la parte larga del tavolo d'appoggio ne abbracci completamente la superficie.
- Segando seguendo una linea pretracciata, fare scorrere la Segatrice circolare lungo l'apposita scanalatura.
- Morsettare saldamente i pezzi di legno piccoli. Non tenerli con la sola mano.
- È assolutamente necessario osservare le norme di sicurezza! Portare occhiali protettivi!
- Non utilizzate dischi di taglio inoperanti oppure quelli evidenziati spacchi o screpolature.
- Non utilizzate flange o madre flange con foro maggiore o minore a quello del rispettivo disco di taglio.
- Non si deve fermare il disco di taglio con la sola mano o premendovi lateralmente sullo stesso.
- Il carter protettivo a pendolo deve scorrere liberamente e, al termine di ogni fase lavorativa, si dovrà trovare nella posizione iniziale di partenza.
- Prima di utilizzare la Segatrice circolare, previo stacco della spina dalla presa di corrente, verificare il giusto funzionamento del carter protettivo.
- Prima di ogni utilizzo della macchina, accertarsi che i dispositivi di sicurezza, quali ad es. il carter a pendolo, cuneo di spacco, flangia e dispositivi di regolazione siano regolati e fissati bene e funzionino alla perfezione.
- Potete collegare al carter protettivo un idoneo dispositivo di aspirazione polvere. Assicurarsi che codesto dispositivo di aspirazione polvere sia sicuramente e regolamentariamente collegato.
- Segando, non si deve morsettare il mobile carter protettivo a pendolo nel carter protettivo tirato indietro.



Taglio in parallelo (Fig. 3)

Attenzione! Portare occhiali protettivi e dispositivo proteggiudito.

1. Allentare la vite di fissaggio 1.
2. Con taglio a 90°, regolare la battuta taglio in parallelo 2 sulla tacca della scala A, con taglio a 45°, regolare la battuta taglio in parallelo 2 sulla tacca della scala B, attenersi alla larghezza del disco di taglio.
3. Serrare la vite di fissaggio.

Attenzione!

Effettuare un taglio di prova con un pezzo di legno da buttare.

Regolazione profondità di taglio (Fig. 4)

1. Allentate la leva di fissaggio 1.
2. Girare all'insù il pattino della segatrice
3. Regolare la profondità di taglio con l'ausilio della scala. La punta del dente deve fuoriuscire di ca. 2 mm dal legno
4. Spingete la leva di fissaggio verso il basso.

Registraggio del pattino della segatrice (taglio obliquo) (Fig. 5)

1. Allentare le viti di fissaggio 1
2. Regolare il pattino della segatrice sulla regolazione obliqua voluta 0-45°
3. Serrare le viti di fissaggio 1

Sostituzione del disco di taglio (Fig. 6)

Attenzione! Prima di lavorare con la Segatrice circolare, staccare la spina dalla presa!

1. Aprire il carter protettivo a pendolo 1 e tenerlo fermo
2. Fare contro al disco di taglio con la chiave a doppia leva 2
3. Allentate la vite
4. Prelevare dal disotto flangia 4 e disco di taglio
5. Pulire la flangia, introdurre un nuovo disco di taglio. Fare attenzione alla direzione di rotazione (vedi freccia sul carter protettivo)
6. Serrare la vite, facendo attenzione che la rotazione sia perfettamente circolare.

Avviamento

Prima di azionare l'interruttore Acceso/Spento, accertarsi che il disco di taglio sia giustamente montato, che le parti mobili si muovino facilmente e che le viti di bloccaggio sia perfettamente serrate.

Accensione/Spengimento (Fig. 7)

Accensione: premere contemporaneamente bottone di bloccaggio 3 e tasto 4
 Spengimento: lasciare bottone di bloccaggio e tasto.

6. Manutenzione

- Tenere liberi e puliti le fenditure di ventilazione sulla cassa del motore. Di tanto in quanto soffiare via le impurità.
- In caso di eccessiva formazione di scintille, fate controllare le spazzole di carbone da una officina autorizzata.
- La sostituzione delle spazzole di carbone può avvenire soltanto da un'officina autorizzata o dal nostro Servizio Clientela.
- Tenete in Vostro apparecchio sempre pulito.
- Per pulire le parti in plastica non usare prodotti caustici.
- Avendo rilevato dei danni, potete ordinare il pezzo in questione presso il nostro Servizio Clientela, definendolo esattamente con l'ausilio del disegno in esploso e dell'elenco pezzi di ricambio qui allegati.

7. Commissione dei pezzi di ricambio

Volendo commissionare dei pezzi di ricambio, si dovrebbe dichiarare quanto segue:

- modello dell'apparecchio
- numero dell'articolo dell'apparecchio
- numero d'ident. dell'apparecchio
- numero del pezzo di ricambio del ricambio necessitato.

Per i prezzi e le informazioni attuali si veda www.isc-gmbh.info

1. Beskrivelse:

1. Håndtag
2. Typeskilt
3. Start/stop-knap
4. Spærreknap for start/stop-knap
5. Fikseringsgreb til indstilling af skæredybde
6. Netledning
7. Spaltekniv
8. Pendulbeskyttelsesskærm
9. Skrue
10. Savsko
11. Flange
12. Savklinge
13. Parallellanslag
14. Låseskrue til parallellanslag
15. Låseskruer til geringsindstilling
16. Tilslutning til støvafsugning
17. Ekstrahåndtag
18. Aktiveringsbøjle til pendulbeskyttelsesskærm

Læs brugsvejledningen omhyggeligt igennem og vær specielt opmærksom på sikkerhedshenvisningerne. Opbevar brugsanvisningen sammen med håndrundsaven.

2. Tekniske data:

Netspænding	230 V ~ 50 Hz
Driftseffekt	1200 Watt
Tomgangsomdrejninger	4500 o/min.
Skæredybde ved 0°	55 mm
Skæredybde ved 45°	39 mm
Savklinge	160 mm Ø
Savklingeaksel	20 mm Ø
Savklingetykkelse	2,5 mm
Lydtryksniveau	LPA 95,2 dB (A)
Lydeffektniveau	LWA 106,2 dB (A)
Vibration a _w	3,63 m/s ²
Vægt	3,6 kg
Dobbeltisoleret	II/□

3. Anvendelsesområde

Håndrundsaven er egnet til savning af lige snit i træ, træliggende materialer og kunststoffer.

4. Sikkerhedshenvisninger

Sikkerhedsanvisninger findes i vedlagte hæfte.

5. Arbejde med håndrundsaven

- Hold altid ved rundsaven med et fast greb.
- Pendulbeskyttelsesskærmen skubbes automatisk tilbage af emnet.
- Brug ikke magt!
- Bevæg rundsaven fremad let og regelmæssigt.
- Affaldsstykket skal befinde sig på højre side af rundsaven, så den brede del af savbordet støtter på hele sin flade.
- Hvis der saves efter opstregning, skal rundsaven føres efter kærven.
- Små træemner spændes fast før bearbejdningen. De må aldrig holdes fast med hånden.
- Sikkerhedsforskrifterne skal altid overholdes! Bær beskyttelsesbriller.
- Benyt ikke defekte savklinger eller klinger som har revner eller hakker.
- Anvend ikke flanger/flangemøtrikker, hvis hul er større eller mindre end hullet i savklingen.
- Savklingen må ikke bremses manuelt eller ved tryk på siden af savklingen.
- Pendulbeskyttelsen må ikke klemme og skal efter afsluttet arbejde befinde sig i udgangsposition igen.
- Før rundsaven tages i brug, kontrolleres pendulbeskyttelsens funktion med stikket trukket ud.
- Før maskinen tages i brug skal De hver gang forvisse Dem om, at sikkerhedsanordningerne, som f. eks. pendulbeskyttelse, spaltekniv, flange og justeringsanordninger fungerer, resp. er korrekt indstillet og fastspændt.
- Der kan tilsluttes en egnet støvafsugning til beskyttelsesskærmen. Check at støvafsugningen er tilsluttet sikkert og korrekt.
- Den bevægelige pendulbeskyttelsesskærm må ved savning ikke klemmes fast i den tilbagetrukne beskyttelsesskærm.

Parallelsnit (Fig. 3)**Vigtigt! Benyt høreværn og beskyttelsesbriller.**

1. Løsn låseskruen 1
2. Ved 90° snit: indstil parallellanslag 2 på mærke A på skalaen. ved 45° snit: indstil parallellanslag 2 på mærke B på skalaen. husk savklingebredden.
3. Stram låseskruen

Vigtigt! Foretag et prøvesnit med et stykke affaldstræ**Indstilling af skæredybde (Fig. 4)**

1. Løsn fikseringsgrebet 1.
2. Drej savskoen nedad.
3. Indstil skæredybden efter skalaen. Tandspidsen skal rage ca. 2 mm ud af træet.
4. Pres fikseringsgrebet ned.

DK/N

Justering af savskoen (skråsnit) (Fig. 5)

1. Løsn låseskruerne 1
2. Indstil savskoen på det ønskede gradtal 0 - 45.
3. Stram låseskruerne 1 godt.

Skift af savklinge (Fig. 6)

Vigtigt! Træk stikket ud, før De begynder at arbejde på rundsaven!

1. Åbn pendulbeskyttelseskærmen 1 og hold den fast
2. Med specialnøgle 2 laves der modhold på savklingen
3. Løsn skruen
4. Træk flangen 4 og savklingen nedenunder
5. Rengør flangen og sæt ny savklinge i.
Vær opmærksom på rotationsretningen (se pilen på beskyttelseskærmen)
6. Stram skruen og check rotationen

Start og stop (Fig. 7)

- Start: Tryk samtidig på spærreknappen 3 og knappen 4
- Stop: Slip spærreknappen og knappen

6. Vedligeholdelse

- Ventilationslidserne på motorhuset skal holdes fri og ren. Med mellemrum blæses lidserne rene.
- Ved for stor gnistdannelse skal kulbørsterne kontrolleres af et specialværksted.
- Slidte kulbørster må kun udskiftes af et specialværksted eller af vores serviceafdeling.
- Hold altid Deres rundsav ren.
- Brug ikke ætsende midler til rengøring af kunststoffet.
- Hvis De konstaterer beskadigelser, kan De ved hjælp af vedlagte eksplosionstegning samt komponentlisten nøgagtigt specificere reservedelene og bestille dem hos vor kundertjenesteafdeling.

7. Bestilling af reservedele

Ved bestilling af reservedele skal følgende oplyses:

- Savens type.
 - Savens artikelnummer.
 - Savens identifikationsnummer.
 - Nummeret på den nødvendige reservedel.
- Aktuelle priser og øvrige oplysninger finder du på internetadressen www.isc-gmbh.info

1. Opis

1. Uchwyt ręczny
2. Tabliczka znamionowa
3. Przełącznik załączenie-wyłączenie
4. Przycisk blokady przełącznika załączenia-wyłączenia
5. Dźwignia unieruchamiająca do ustawiania głębokości cięcia
6. Kabel zasilający
7. Klin rozdzielnik
8. Osłona wahadłowa
9. Śruba
10. Płoza piły
11. Kołnierz
12. Brzeszczot piły
13. Ogranicznik równoległy
14. Śruba nastawcza ogranicznika równoległego
15. Śruby nastawcze do regulacji skosu
16. Przyłącze do odpylania
17. Dodatkowy uchwyt ręczny
18. Jazmo do uruchamiania osłony wahadłowej

Proszę dokładnie przeczytać niniejszą instrukcję obsługi ręcznej piły tarczowej oraz zwrócić szczególną uwagę na zalecenia dotyczące bezpieczeństwa obsługi.

Proszę zawsze przechowywać niniejszą instrukcję razem z piłą.

2. Dane techniczne:

Napięcie zasilania:	230 V ~ 50 Hz
Pobór mocy:	1200 W
Prędkość obrotowa podczas biegu jałowego:	4500 obr./minutę
Głębokość cięcia przy 0°	55 mm
Głębokość cięcia przy 45°	39 mm
Brzeszczot piły	160 mm Ø
Zamocowanie brzeszczotu piły	20 mm Ø
Grubość brzeszczotu piły	2,5 mm
Poziom ciśnienia akustycznego	LPA 95,2 dB(A)
Poziom mocy akustycznej	LWA 106,2 dB(A)
Wibracja a _w	3,63 m/s ²
Ciężar	3,6 kg
Zastosowano izolację ochronną	II/□

3. Zakres zastosowań

Ręczna piła tarczowa przeznaczona jest do przecinania piłą prostych kawałków drewna oraz drewnopodobnych materiałów i tworzyw.

4. Zalecenia dotyczące bezpieczeństwa:

Stosowne wskazówki bezpieczeństwa zamieszczone są w załączonej broszurze.

5. Prace przy użyciu ręcznej piły tarczowej

- Należy zawsze mocno przytrzymywać piłę.
- Osłona wahadłowa jest przesuwana automatycznie przez obrabiany przedmiot.
- Nie należy stosować przemocy! Piłę tarczową należy przesuwać lekko i równomiernie.
- Część odpadowa przecinanego przedmiotu powinna znajdować się po prawej stronie piły tarczowej, tak aby szeroka część stołu podporowego przylegała na całej powierzchni.
- Przy piłowaniu wzdłuż uprzednio zaznaczonej linii należy prowadzić piłę tarczową wzdłuż odpowiedniego nacięcia.
- Małe części drewniane należy przed obróbką dobrze zamocować. W żadnym przypadku nie wolno przytrzymywać ich dłońmi.
- Bez względu na to należy przestrzegać przepisów bhp! Podczas pracy nosić okulary ochronne!
- Nie wolno stosować w żadnym przypadku uszkodzonych brzeszczotów ani brzeszczotów z rysami i pęknięciami.
- Nie wolno stosować w żadnym przypadku kołnierzy/nakrętek kołnierzowych, których średnica jest większa lub mniejsza od średnicy otworu brzeszczotu.
- Nie zatrzymywać brzeszczotu pomocy rąk lub przez naciskanie na jej bok.
- Osłona wahadłowa nie może się zakleszczać i po zakończonej pracy należy ją przestawić w położenie wyjściowe.
- Przed włączeniem ręcznej piły tarczowej należy przy wtyczce wyciągniętej z gniazdka sieciowego sprawdzić działanie osłony wahadłowej.
- Przed każdym użyciem piły należy upewnić się, że wszystkie urządzenia zapewniające bezpieczeństwo piły, takie jak osłona wahadłowa, klin rozdzielnik, kołnierz oraz urządzenia nastawcze, działają we właściwy sposób, względnie są prawidłowo nastawione lub zamocowane.
- Do pokrywy ochronnej można przyłączyć odpowiednie urządzenie do odpylania. Należy sprawdzić, czy urządzenie do odpylania jest bezpiecznie i należycie podłączone.
- Podczas piłowania nie wolno dopuścić do zakleszczenia osłony wahadłowej w pokrywie

PL

ochronnej.

Przecinanie równoległe (rys. 3)**Uwaga! Nosić ochronę słuchu i okulary ochronne!**

1. Zwolnić śrubę ustalającą 1.
2. Przy przecinaniu 90° ogranicznik równoległy 2 nastawić na nacięcie A według skali; przy przecinaniu 45° ogranicznik równoległy 2 nastawić na nacięcie B według skali, zwrócić uwagę na szerokość brzeszczotu piły.
3. Dokręcić śrubę ustalającą.

Uwaga!**Przeprowadzić cięcia próbne z użyciem kawałka drewna odpadowego.****Nastawianie głębokości cięcia (rys. 4)**

1. Zwolnić dźwignię unieruchamiającą 1.
2. Płoże piły tarczowej odchylić do dołu.
3. Nastawić głębokość cięcia według skali. Czubek zęba powinien wystawać około 2 mm z przecinanego drewna.
4. Nacisnąć na dół dźwignię unieruchamiającą.

Przestawianie płoży piły (cięcie skośne) (rys. 5)

1. Zwolnić śruby ustalające 1.
2. Płoże ręcznej piły tarczowej nastawić na pożądaną kąt w zakresie 0 - 45°.
3. Dokręcić mocno śruby ustalające 1.

Wymiana brzeszczotu piły (rys. 6)**Uwaga! Przed wszelkimi pracami przy pile należy wyciągnąć wtyczkę z gniazdka sieciowego!**

1. Otworzyć osłonę wahadłową 1 i przytrzymać.
2. Za pomocą klucza czołowego 2 zakontrować brzeszczot.
3. odkręcić śrubę
4. Wyjąć do dołu kolnierz 4 i brzeszczot piły.
5. Oczyszczyć kolnierz, założyć nowy brzeszczot piły, zwrócić uwagę na kierunek obrotów ruchu (patrz strzałka na pokrywie ochronnej).
6. Dokręcić mocno śruby, zwrócić uwagę na ruch obrotowy bez bicia.

Załączanie

Przed naciśnięciem wyłącznika załączenia piły tarczowej należy upewnić się, że brzeszczot piły jest prawidłowo zamontowany, wszystkie ruchome części piły lekko chodzą, a śruby mocujące są mocno dokręcone.

Załączanie - Wylączenie (rys. 7)

Załączanie: Nacisnąć jednocześnie guzik blokady 3 i przycisk 4.
 Wylączenie: Zwolnić guzik blokady i przycisk.

6. Konserwacja

- Szczeliny wentylacyjne przy obudowie silnika muszą być zawsze wolne i czyste. Od czasu do czasu należy je przedmuchiwać.
- Przy nadmiernym iskrzeniu należy skontrolować w warsztacie stan szczotek węglowych piły.
- Zużyte szczotki węglowe można wymienić tylko w warsztacie specjalistycznym lub w punkcie serwisowym producenta.
- Piłę tarczową należy zawsze utrzymywać w czystości.
- Do czyszczenia elementów z tworzyw sztucznych nie stosować żrących środków.
- W przypadku stwierdzenia jakichkolwiek uszkodzeń należy na podstawie załączonego rysunku złożeniowego oraz wykazu części określić dokładnie, którą część piły należy wymienić, a następnie zamówić tę część w punkcie serwisowym.

7. Zamawianie części zamiennych

Zamawiając części zamienne, należy podać następujące dane:

- Typ urządzenia
- Nr wyrobu
- Nr identyfikacyjny urządzenia
- Nr wymaganej części zamiennej

Aktualne ceny i informacje znajdują Państwo na stronie www.isc-gmbh.info

1. Leírás:

1. Kézfogantyú
2. Tipustábla
3. Ki - bekapcsoló
4. Zárógomb a ki - bekapcsolónak
5. Rögzítő kar a vágásmélység beállításához
6. Hálózati kábel
7. Hasítóék
8. Lengővédőkupak
9. Csavar
10. Fűrészszaru
11. Karima
12. Fűrészlap
13. Párhuzamos ütköző
14. Rögzítőcsavar a párhuzamos ütközőhöz
15. Rögzítőcsavar a sarkalás beállításához
16. Csatlakozás a porelszívóhoz
17. Pótfogantyú
18. Lengővédőkupak működtetésifogóel együtt.

Kérjük olvassa a használati utasítást pontosan át és figyeljen különösen a biztonsági utalásokra. Tárolja a használati utasítást a kézi körfűrészével együtt.

2. Technikai adatok:

Feszültség rendszer:	230 V ~ 50 Hz
Teljesítményfelvétel:	1200 Watt
Üresjárási fordulatszám:	4500 min ⁻¹
Vágómélység 0° -nál:	55 mm
Vágómélység 45° -nál:	39 mm
Fűrészlap:	160 mm ø
Fűrészlap felvevés :	20 mm ø
Fűrészlap vastagság:	2,5 mm
Hangnyomás mérték:	LPA 95,2 db (A)
Hangtelyesítménymérték:	LWA 106,2 db (A)
Vibrálás a _w	3,63 m/s ²
Súly	3,6 kg
Védőizolálva	II /

3. Alkalmazási terület

A kézi körfűrész fában, fához hasonló anyagokban és műanyagokban egyenesvonalú vágásokhoz alkalmas.

4. Biztonsági utalások:

A megfelelő biztonsági utasítások a mellékelt füzetecskében találhatóak.

5. A kézikörfűrészsel való dolgozás

- A kézfűrész mindig szoros fogással tartani.
- A lengővédőkupak a megmunkálandó darab által automatikusan vissza tolatik.
- Ne használjon erőszakot!
A körfűrészsel könnyen és egyenetlenül előrehaladni.
- Az eldobandó résznek a körfűrész jobb oldalán kell lennie, hogy a széles része a felfekvési asztalnak az egész felületén felfeküdjön.
- Ha előre rajzolt vonal után fűrészrel, akkor a körfűrész a megfelelő bevágás mentén kell vezetni.
- Kis fa részeket megmunkálás előtt szorosan rögzíteni. Sohasem kézzel tartani.
- Biztonsági előírásokat okvetlenül figyelembe venni! Védőszemüveget viselni!
- Ne használjon károsult fűrészlapokat vagy olyanokat, amelyek repedéseket és hasadásokat mutatnak fel.
- Ne használjon karimákat / karimas anyákat, amelyeknek a furatjuk nagyobb vagy kisebb a fűrészlapétól.
- A fűrészlapot nem szabad kéz vagy a fűrészlapra való oldali nyomás által lefékezni.
- A lengővédőnek nem szabad leszorulnia és egy végzett munkamenet után ismét a kiinduló helyzetben kell lennie.
- A körfűrész használata előtt a kihúzott hálózati dugónál a lengővédő működését megvizsgálni.
- A gép minden használata előtt győződjön meg arról, hogy a biztonsági berendezések mint lengővédő, hasítóék, karima és beállító berendezések működnek illetve jól beállítva és rögzítve vannak.
- A védőkupakon hozzá tud kapcsolni egy megfelelő porelszívót. Biztosítsa, hogy a porelszívó biztosan és szabályszerűen van rákapcsolva.
- A mozgatható lengővédőkupakot nem szabad fűrészeléshez a hátrahúzott védőkupakba beleszorítani.

Párhuzamos vágás (3. ábra)

Figyelem! Zajcsökkentő fülvédőt és védőszemüveget hordani.

1. Az 1-es rögzítőcsavart meglazítani
2. 90°-ú vágásnál, a 2-es párhuzamos ütközőt a skála szerint az A bevágásra beállítani, 45°-ú vágásnál, a 2-es párhuzamos ütközőt a skála szerint a B bevágásra beállítani, a fűrészlap szélességre ügyelni.
3. Az 1-es rögzítőcsavart feszesre húzni

H**Figyelem!****Egy hulladékfával próbavágást végrehajtani.****Vágómélységet beállítani (4. ábra)**

1. Megegyeztetni az 1-es rögzítő kart.
2. Fűrészszarut lefelé fordítani
3. Vágómélységet a skála szerint beállítani.
A foghegynék kb. 2 mm -t ki kell emelkednie a fából.
4. Lefelé nyomni a rögzítő kart.

Fűrészszaru beállítása (ferdevágás) (5. ábra)

1. 1-es rögzítőcsavarokat meglazítani
2. Fűrészszarut a kívánt fogszámmra beállítani 0 - 45°
3. 1-es rögzítőcsavarokat feszesre húzni

Fűrészlap csere (6. ábra)**Figyelem! A körfűrészben történő minden munka előtt a hálózati dugót kihúzni!**

1. 1-es lengővédőkupakot kinyitni és fogva tartani.
2. 2-es homlokklukú kulccsal fűrészlapot ellentartani
3. Meglazítani a csavart
4. 4-es karimát és a fűrészlapot lefelé kivenni
5. A karimát tisztítani, új fűrészlapot berakni.
A futásirányra vigyázni (lásd a nyilat a védőkupakon)
6. A csavart meghúzni, körbefutásra ügyelni

Bekapcsolni

Mielőtt a be - kikapcsolót üzemeltetné, bizonyosodjon meg, hogy a fűrészlap rendesen fel van szerelve, a mozgatható részek könnyen mennek és a szorítócsavarok szorosra vannak húzva.

Be / kikapcsolni (7. ábra)

Bekapcsolni: A 3-as zárógombot és és a 4-es kapcsolót egyszerre benyomni.
Kikapcsolni: A zárógombot és a kapcsolót elengedni.

6. Karbantartás

- A levegőztetési nyílásokat a motorházon szabadon és tisztán kell tartani. Időnként a nyílásokat kifűjni.
- Túl sok szikra képződésénél vizsgáltassa meg a szénkeféket egy szakműhelyben.
- Kopott szénkeféket csak egy szakműhely vagy a mi vevőszolgálatunk által szabad kicseréltetni
- Tartsa a gépét mindig tisztán.
- A műanyag tisztítására ne használjon maró hatású szereket.
- Ha károsodásokat vesz észre akkor ezeket a pótalkatrészeket a mellékelt munkarajzok, valamint az alkatrészek részlistája alapján,

pontosan megtudja határozni és rendelni vevőszolgálatunknál.áttatásunknál.

7. Pótalkatrészek megrendelése

A pótalkatrészek megrendelésénél a következő adatokat kell megadni

- A készülék típusát
 - A készülék cikkszámát
 - A készülék ident-számát
 - A szükséges pótalkatrész pótalkatrész-számát
- Aktuális árak és információk a www.isc-gmbh.info alatt találhatóak.

1. Opis:

1. ručka
2. označna pločica
3. prekidač
4. tipka za blokiranje prekidača
5. Poluga za fiksiranje podešene dubine rezanja
6. priključni kabel
7. razdvajnik
8. preklopni zaštitni poklopac
9. vijak
10. podnožje pile
11. prirubnica
12. list pile
13. paralelni graničnik
14. vijak za fiksiranje paralelnog graničnika
15. vijci za fiksiranje za rezanje pod kutom
16. priključak za usisavanje prašine
17. dodatna ručka
18. stremen za pokretanje pokretnog zaštitnog poklopca

Molimo da pažljivo pročitate naputak za upotrebu i da osobito uvažite sigurnosne upute. Čuvajte naputak za upotrebu zajedno s kružnom pilom.

2. Tehnički podaci:

Napajanje:	230 V ~ 50 Hz
Primljena snaga:	1200 Watt
Broj okretaja pri praznom hodu:	4500 min ⁻¹
Dubina rezanja pri 0°:	55 mm
Dubina rezanja pri 45°:	39 mm
List pile	160 mm ø
Prihvat lista pile:	20 mm ø
Debljina lista pile	2,5 mm
Razina tlaka zvuka	LPA 95,2 dB(A)
Razina snage zvuka	LWA 106,2 dB(A)
Vibracija a _w	3,63 m/s ²
Težina	3,6 Kg
Zaštitno izolirana	II/□

3. Područje primjene

Ručna kružna pila je prikladna za rezanje ravnih rezova u drvu, materijalu sličnom drvu i plastici.

4. Sigurnosne upute:

Odgovarajuće sigurnosne upute pronaći ćete u priloženoj knjižici.

5. Rad s ručnom kružnom pilom

- Uvijek čvrsto držite kružnu pilu.
- Obradjeni predmet automatski otvara pokretni zaštitni poklopac.
- Ne upotrebljavajte silu! Pomičite kružnu pilu lagano i ravnomjerno.
- Otpadni komad treba da se nalazi s desne strane kružne pile da široki dio postolja s cijelom svojom plohom može naljezati.
- Ako se reže po nacrtanoj crti, kružnu pilu vodite duž odgovarajućih urezi.
- Male drvene komade prije obrade pričvrstite stegom. Nikada ih ne držite u ruci.
- Obavezno uvažavajte sigurnosne upute! Nosite zaštitne naočale!
- Ne koristite neispravne ili napuknute listove pile.
- Ne koristite prirubnice/prirubničke matice, otvor kojih je manji ili veći od otvora lista pile.
- List pile se ne smije kočiti rukom ili pritisakajući ga sa strane.
- Pokretni zaštitni poklopac ne smije zaglaviti, a nakon završenog postupka rada se ponovo mora nalaziti u početnoj poziciji.
- Prije uporabe kružne pile, a dok ista nije priključena na struju, provjerite funkciju pokretnog zaštitnog poklopca.
- Prije svake primjene stroja uvjerite se da sigurnosne naprave, kao što su pokretni zaštitni poklopac, razdvajnik, prirubnice i naprave za podešavanje funkcioniraju odn. da su ispravno namještene i fiksirane.
- Na zaštitni poklopac možete priključiti prikladnu napravu za usisavanje prašine.
- Pokretni zaštitni poklopac se za piljenje ne smije uglaviti u vraćeni zaštitni poklopac.

Paralelni rez (slika 3)**Pažnja! Nosite zaštitnik za uši i zaštitne naočale.**

1. Popustite vijak za fiksiranje 1
2. Za rez od 90°, namjestite paralelni graničnik 2 prema ljestvici na urez A, za rez od 45°, namjestite paralelni graničnik 2 prema ljestvici na urez B, uzmite u obzir širinu lista pile.
3. Zategnite vijak za fiksiranje

Pažnja! Izvodite probni rez s otpadnim drvom**Namjestiti dubinu reza (slika 4)**

1. Otpustite polugu za fiksiranje 1.
2. Zakrenite podnožje pile prema dole
3. Namjestite dubinu reza prema ljestvici. Vrh zupca mora viriti iz drva cca. 2 mm.
4. Pritisnite polugu za fiksiranje prema dolje.



Namjestiti podnožje pile (kosi rez) (slika 5)

1. Popustite vijke za fiksiranje 1
2. Namjestite podnožje pile na željeni kut 0-45°
3. Čvrsto zategnite vijke za fiksiranje 1

Zamijeniti list pile (slika 6)

Paznja! Prije svih radova na kružnoj pili izvadite utikač iz utičnice!

1. Otvorite pokretni zaštitni poklopac 1 i držite ga
2. Pomoću vilastog ključa 2 držite list pile s druge strane
3. otpustiti vijak
4. Skinite prirubnicu 4 i list pile prema dole
5. Očistite prirubnicu, ugradite novi list pile.
Pazite na smjer vrtnje (vidi strelicu na zaštitnom poklopcu)
6. Zategnite vijak, pazite na koncentričnost vrtnje

Uključivanje

Prije pritiskanja prekidača uvjerite se da je list pile ispravno montiran, da su pokretni dijelovi lakohodni, a stezni vijci čvrsto zategnuti.

Uključivanje-isključivanje (slika 7)

- Uključivanje: Pritisnite gumb za blokiranje 3 i tipku 4 istodobno
- Isključivanje: Pustite gumb za blokiranje i tipku

6. Održavanje

- Ventilacijski otvori na kućištu motora uvijek moraju biti nepokriveni i čisti. S vremena na vrijeme ispuhati ventilacijske otvore.
- U slučaju prevelikog iskrenja dajte da stručna radionica provjeri ugljene četkice.
- Istrošene ugljene četkice smije zamijeniti samo stručna radionica ili naša servisna služba za potrošače.
- Uvijek održite uredjaj u čistom stanju.
- Za čišćenje plastike ne rabite nagrizajuća sredstva.
- Ukoliko ustanovite oštećenja, na osnovu priloženog rastavljenog prikaza i popisa dijelova možete točno odrediti rezervne dijelove i naručiti ih kod naše servisne službe za potrošače.

7. Naručivanje rezervnih dijelova

Priikom naručivanja rezervnih dijelova su potrebni slijedeći podaci:

- Tip uredjaja
- Broj artikla uredjaja
- Ident. broj uredjaja
- Broj potrebnog rezervnog dijela

Aktualne cijene i informacije potražite na web-adresi www.isc-gmbh.info

1. Состав устройства:

1. Рукоятка
2. Типовая табличка
3. Переключатель вкл. - выкл.
4. Кнопка блокировки переключателя вкл. - выкл.
5. Регулирующий рычаг для точной установки высоты резки
6. Сетевой кабель
7. Распорный клин
8. Качающийся защитный кожух
9. Винт
10. шмак пилы
11. Фланец
12. Полотно пилы
13. параллельный упор
14. Фиксирующий винт для параллельного упора
15. Фиксирующие винты для регулировки реза под углом
16. Устройство подключения пылесоса
17. Дополнительная рукоятка
18. Пусковая дужка для качающегося защитного кожуха

Пожалуйста, внимательно прочтите полностью и обязательно следуйте предписаниям по технике безопасности. Храните руководство по эксплуатации вместе с ручной дисковой пилой.

2. Технические параметры:

Напряжение электросети	230 в ~ 50 Гц
Потребляемая мощность	1200 Ватт
Скорость вращения холостого хода:	4500 мин ⁻¹
Глубина резки при 0°:	55 мм
Глубина резки при 45°:	39 мм
Полотно пилы	160 мм ø
Приемник полотна пилы	20 мм ø
Толщина полотна пилы	2,5 мм
Уровень давления шума	LPA 95,2 дБ(A)
Уровень мощности шума	LWA 106,2 дБ(A)
Вибрация a _w	3,63 м/сек ²
Вес	3,6 кг
Защитная изоляция	II/□

3. Область применения

Ручная дисковая пила предназначена для осуществления прямых резов в таких материалах как: дерево, подобные дереву и пластмасса.

4. Указания по технике безопасности:

Соответствующие указания по технике безопасности находятся в приложенной брошюре.

5. Работа с ручной пилой

- Всегда прочно удерживайте дисковую пилу.
- Качающийся защитный кожух отодвигается обрабатываемым предметом автоматически.
- Запрещено использовать силу! Дисковую пилу необходимо легко и равномерно перемещать вперед.
- Приемный мешок должен находиться с правой стороны дисковой пилы таким образом, чтобы он соприкасался всей своей поверхностью с широкой частью стола.
- При распиле по предварительно нанесенной линии ведите дисковую пилу вдоль соответствующей насечки.
- Небольшие деревянные детали необходимо перед обработкой прочно закрепить. Запрещено удерживать его рукой.
- Строго следуйте правилам по технике безопасности! Используйте защитные очки!
- Запрещено использовать дефектные ножовочные полотна и имеющие трещины и сколы.
- Запрещено использовать фланцы/фланцевые гайки с размером отверстия больше или меньше отверстия полотна пилы.
- Запрещено останавливать полотно пилы рукой или при помощи бокового давления на полотно пилы.
- Качающийся защитный кожух не должен заедать и после завершения работы должен возвращаться в исходное положение.
- Перед использованием дисковой пилы при вынудом штекере из розетки проверить работоспособность качающегося защитного кожуха.
- Перед каждой работой с машиной убедитесь, что такие защитные приспособления как: качающийся защитный кожух, распорный клин, фланец и устройства регулировки работоспособны, соответствующие отрегулированы и закреплены.
- К защитному кожуху можно подключить соответствующее устройство отсоса пыли. Убедитесь, что устройство отсоса пыли подключено надежно и в соответствии с предписанием.
- Запрещено заклинивать подвижный

RUS

качающийся защитный кожух в стянутом назад защитном кожухе.

- Запрещено использовать ножовочные полотна у которых толщина тела или развод уже, чем толщина распорного клина.

Параллельный распил (рис.3)

Внимание! Используйте защитные очки и средства защиты органов слуха.

1. Ослабить фиксирующий винт 1
2. Для распила под углом 90° установит параллельный упор 2 в соответствии со шкалой на насечку А, для распила под углом 45° установит параллельный упор 2 в соответствии со шкалой на насечку В, учтите ширину полотна пилы.
3. Затянуть фиксирующий винт

Внимание! Произвести пробный рез на ненужном деревянном куске

Регулировка глубины реза (рис.4)

1. Ослабить регулирующий рычаг
2. Првернуть башмак пилы вниз
3. Установить глубину реза по шкале. Острие шипа должно выглядывать из обрабатываемого предмета, примерно, на 2 мм.
4. Нажать вниз регулирующий рычаг

Перестановка башмака пилы (распил под углом) (рис.5)

1. Ослабить фиксирующий винт 1
2. Установить 2-й башмак пилы на желаемую величину угла от 0° до 45°
3. Крепко завинтить фиксирующий винт 1

Замена полотна пилы (рис.6)

Внимание!

Перед всеми работами на дисковой пиле вынуть штекер из розетки!

1. Открыть и удерживать качающийся защитный кожух (1).
2. Удерживать торцовым ключом (2) полотно пилы.
3. Ослабить винт.
4. Снять вниз фланец (4) и полотно пилы.
5. Очистить фланец, установит новое полотно пилы. Учесть направление вращения (стрелка нанесена на защитном кожухе).
6. Затянуть винт и следить за центровкой вращения.

Включить

Перед тем, как привести в действие переключатель вкл.-выкл., убедитесь, что

полотно пилы установлено правильно, подвижные детали имеют свободный ход и винты клемм плотно затянуты.

Включение-выключение (рис.7)

- Включить: нажать одновременно блокирующие кнопки 3 и 4
- Выключить: отпустить блокирующую кнопку и клавишу

6. Техническое обслуживание

- Держите вентиляционные отверстия корпуса двигателя открытыми и очищайте их. Время от времени продувайте прорези.
- При чрезмерном образовании искр проверьте в ремонтной мастерской угольные щетки.
- Изношенные угольные щетки можно заменить только в ремонтной мастерской или в нашей службе сервиса.
- Содержите всегда ваше устройство в чистоте.
- Запрещено использовать для очистки пластмасы едкие средства.

7. Заказ запасных частей

При заказе запасных частей необходимо привести следующие данные:

- Модификация устройства
- Номер артикула устройства
- Идентификационный номер устройства
- Номер запасной части требуемой для замена детали

Актуальные цены и информация находятся на сайте www.isc-gmbh.info

ISC GmbH
 Eschenstraße 6
 D-94405 Landau/Isar

Konformitätserklärung



- ☉ erklärt folgende Konformität gemäß EU-Richtlinie und Normen für Artikel
- ☉ declares conformity with the EU Directive and standards marked below for the article
- ☉ déclare la conformité suivante selon la directive CE et les normes concernant l'article
- ☉ verklaart de volgende conformiteit in overeenstemming met de EU-richtlijn en normen voor het artikel
- ☉ declara la siguiente conformidad a tenor de la directiva y normas de la UE para el artículo
- ☉ declara a seguinte conformidade de acordo com a directiva CE e normas para o artigo
- ☉ förklarar följande överensstämmelse enl. EU-direktiv och standarder för artikeln
- ☉ ilmoittaa seuraavaa Euroopan unionin direktiivien ja normien mukaista yhdenmukaista tuotetta
- ☉ erklærer herved følgende samsvar med EU-direktiv og standarder for artikkelen
- ☉ заявляет о соответствии товара следующим директивам и нормам ЕС
- ☉ izjavljuje sledeću uskladenost s odredbama i normama EU za artikl.
- ☉ declară următoarea conformitate cu linia directoare CE și normele valabile pentru articolul.
- ☉ ürünü ile ilgili olarak AB Yönetmelikleri ve Normları gereğince aşağıdaki uygunluk açılımlarını sunar.
- ☉ δηλώνει την εκάστοτε συμμόρφωση με την Οδηγία ΕΕ και τα πρότυπα για το προϊόν

- ☉ dichiara la seguente conformità secondo la direttiva UE e le norme per l'articolo
- ☉ atesteterer følgende overensstemmelse i henhold til EU-direktiv og standarder for produkt
- ☉ prohlašuje následující shodu podle směrnice EU a norem pro výrobek.
- ☉ a következő konformitást jelenti ki a termékek-re vonatkozó EU-irányvonalak és normák szerint
- ☉ pojasnjuje sledečo skladnost po smernici EU in normah za artikel.
- ☉ deklaruje zgodność wymienionego ponizej artykułu z następującymi normami na podstawie dyrektywy WE.
- ☉ vydáva nasledujúce prehlásenie o zhode podľa smernice EÚ a noriem pre výrobok.
- ☉ декларира следното съответствие съгласно директивите и нормите на ЕС за продукта.
- ☉ заявляє про відповідність згідно з Директивою ЄС та стандартами, чинними для даного товару
- ☉ deklareerib vastavuse järgnevale EL direktiivi dele ja normidele
- ☉ deklaruoja atitiktį pagal ES direktyvas ir normas straipsniui
- ☉ izjavljuje sledeći konformitet u skladu s odredbom EZ i normama za artikl
- ☉ Atbilstības sertifikāts apliecina zemāk minēto preču atbilstību ES direktīvam un standartiem
- ☉ Samræmleifing stöðfestir eftirfarandi samræmi samkvæmt reglum Evrópuþingarsins og stöðlum fyrir vörur

Handkreissäge BHS 55

- | | |
|--|---|
| <input checked="" type="checkbox"/> 98/37/EG | <input type="checkbox"/> 87/404/EWG |
| <input checked="" type="checkbox"/> 73/23/EWG_93/68/EEC | <input type="checkbox"/> R&TTED 1999/5/EG |
| <input type="checkbox"/> 97/23/EG | <input type="checkbox"/> 2000/14/EG: |
| <input checked="" type="checkbox"/> 89/336/EWG_93/68/EEC | <input type="checkbox"/> 95/54/EG: |
| <input type="checkbox"/> 90/396/EWG | <input type="checkbox"/> 97/68/EG: |
| <input type="checkbox"/> 89/686/EWG | |

EN 60745-1; EN 60745-2-5; EN 61000-3-2;
 EN 61000-3-3; EN 55014-1; EN 55014-2

Landau/Isar, den 03.03.2006

Weichspergarter
 General-Manager

Vogelmann
 Product-Management

Art.-Nr.: 43.308.59 I.-Nr.: 01016 Archivierung: 4330850-17-4141800
 Subject to change without notice

GARANTIEURKUNDE

Auf das in der Anleitung bezeichnete Gerät geben wir 2 Jahre Garantie, für den Fall, dass unser Produkt mangelhaft sein sollte. Die 2-Jahres-Frist beginnt mit dem Gefahrenübergang oder der Übernahme des Gerätes durch den Kunden. Voraussetzung für die Geltendmachung der Garantie ist eine ordnungsgemäße Wartung entsprechend der Bedienungsanleitung sowie die bestimmungsgemäße Benutzung unseres Gerätes.

Selbstverständlich bleiben Ihnen die gesetzlichen Gewährleistungsrechte innerhalb dieser 2 Jahre erhalten. Die Garantie gilt für den Bereich der Bundesrepublik Deutschland oder der jeweiligen Länder des regionalen Hauptvertriebspartners als Ergänzung der lokal gültigen gesetzlichen Vorschriften. Bitte beachten Sie Ihren Ansprechpartner des regional zuständigen Kundendienstes oder die unten aufgeführte Serviceadresse.

ISC GmbH · International Service Center
 Eschenstraße 6 · D-94405 Landau/Isar (Germany)
 Info-Tel. 0180-5 120 509 · Telefax 0180-5 835 830
 Service- und Infoserver: <http://www.isc-gmbh.info>

Ⓞ GARANTIEURKUNDE

Auf das in der Anleitung bezeichnete Gerät geben wir 2 Jahre Garantie, für den Fall, dass unser Produkt mangelhaft sein sollte. Die 2-Jahres-Frist beginnt mit dem Gefahrenübergang oder der Übernahme des Gerätes durch den Kunden. Voraussetzung für die Geltendmachung der Garantie ist eine ordnungsgemäße Wartung entsprechend der Bedienungsanleitung sowie die bestimmungsgemäße Benutzung unseres Gerätes. **Selbstverständlich bleiben Ihnen die gesetzlichen Gewährleistungsrechte innerhalb dieser 2 Jahre erhalten.**

Die Garantie gilt für den Bereich der Bundesrepublik Deutschland oder der jeweiligen Länder des regionalen Hauptvertriebspartners als Ergänzung der lokal gültigen gesetzlichen Vorschriften. Bitte beachten Sie Ihren Ansprechpartner des regional zuständigen Kundendienstes oder die unten aufgeführte Serviceadresse.

Ⓢ GARANTIE

Nous fournissons une garantie de 2 ans pour l'appareil décrit dans le mode d'emploi, en cas de vice de notre produit. Le délai de 2 ans commence avec la transmission du risque ou la prise en charge de l'appareil par le client.

La condition de base pour le faire valoir de la garantie est un entretien en bonne et due forme, conformément au mode d'emploi, tout comme une utilisation de notre appareil selon l'application prévue.

Vous conservez bien entendu les droits de garantie légaux pendant ces 2 ans.

La garantie est valable pour l'ensemble de la République Fédérale d'Allemagne ou des pays respectifs du partenaire commercial principal en complément des prescriptions légales locales. Veuillez noter l'interlocuteur du service après-vente compétent pour votre région ou l'adresse mentionnée ci-dessous.

Ⓞ GARANTIE

Op het in de handleiding genoemde toestel geven wij 2 jaar garantie voor het geval dat ons product gebreken mocht vertonen. De periode van 2 jaar gaat in met de gevaarovergang of de overname van het toestel door de klant.

De garantie kan enkel worden geclaimd op voorwaarde dat het toestel naar behoren is onderhouden en gebruikt conform de handleiding.

Vanzelfsprekend blijven u de wettelijke garantierechten binnen deze 2 jaar behouden.

De garantie geldt voor het grondgebied van de Bondsrepubliek Duitsland of van de respectievelijke landen van de regionale hoofdverdelers als aanvulling van de ter plaatse geldende wettelijke voorschriften. Gelieve zich tot uw contactpersoon van de regionaal bevoegde klantendienst of tot het hieronder vermelde serviceadres te wenden.

Ⓞ WARRANTY CERTIFICATE

The product described in these instructions comes with a 2 year warranty covering defects. This 2-year warranty period begins with the passing of risk when the customer receives the product.

For warranty claims to be accepted, the product has to receive the correct maintenance and be put to the proper use as described in the operating instructions.

Your statutory rights of warranty are naturally unaffected during these 2 years.

This warranty applies in Germany, or in the respective country of the manufacturer's main regional sales partner, as a supplement to local regulations. Please note the details for contacting the customer service center responsible for your region or the service address listed below.

Ⓞ CERTIFICATO DI GARANZIA

Per l'apparecchio indicato nelle istruzioni concediamo una garanzia di 2 anni, nel caso il nostro prodotto dovesse risultare difettoso. Questo periodo di 2 anni inizia con il trapasso del rischio o la presa in consegna dell'apparecchio da parte del cliente. Le condizioni per la validità della garanzia sono una corretta manutenzione secondo le istruzioni per l'uso così come un utilizzo appropriato del nostro apparecchio.

Naturalmente in questo periodo di 2 anni continuiamo ad assumerci gli obblighi di responsabilità previsti dalla legge.

La garanzia vale per il territorio della Repubblica Federale Tedesca o dei rispettivi paesi del principale partner di distribuzione di zona a completamento delle norme di legge in vigore sul posto. Rivolgersi all'addetto del servizio assistenza clienti incaricato della rispettiva zona o all'indirizzo di assistenza clienti riportato in basso.

Ⓞ GARANTIBEVIS

I tilfælde af, at vort produkt skulle være fejlfærdigt, yder vi 2 års garanti på det i vejledningen nævnte produkt. Garantiperioden på 2 år begynder, når risikoen går over på køber, eller når produktet overdrages til kunden.

For at kunne støtte krav på garantien er det en forudsætning, at produktet er blevet ordentligt vedligeholdt i henhold til betjeningsvejledningens anvisninger, samt at produktet er blevet anvendt korrekt i overensstemmelse med dets formål.

Lovmæssige forbrugerrettigheder er naturligvis stadigvæk gældende inden for garantiperioden på de 2 år.

Garantien gælder som supplement til lokal gældende bestemmelser i det land, hvor den regionale hovedforhandler har sit sæde. Vi henviser endvidere til din kontaktperson hos den regional ansvarlige kundeservice eller til nedenstående serviceadresse.

CERTYFIKAT GWARANCJI

Na opisywane w instrukcji obsługi urządzenie udzielamy 2-letniej gwarancji, na wypadek wadliwości naszego produktu. 2-letni okres gwarancyjny zaczyna obowiązywać w momencie przejścia fizyka lub przejścia urządzenia przez klienta.

Warunkiem skorzystania z uprawnień gwarancyjnych jest prawidłowa konserwacja urządzenia, zgodnie z instrukcją obsługi oraz użytkowanie zgodne z przeznaczeniem.

Oczywiście w okresie tych 2 lat przysługują Państwu również uprawnienia gwarancyjne w ramach ustawowej ripkójni.

Gwarancja obowiązuje na terenie Republiki Federalnej Niemiec lub w kraju generalnego przedstawiciela handlowego, jako uzupełnienie obowiązujących lokalnie przepisów ustawowych. Prosimy zwrócić się do odpowiedzialnego pracownika w regionalnym dziale obsługi klienta lub pod podany poniżej adres serwisu technicznego.

GARANCIJSKI LIST

Za uredziej opisane u uputama dajemo 2 godnje jamstva u služaju eventualanog nedostatka na našem proizvodu. Rok od 2 godnje započinje s prijelazom rizika ili s preuzimanjem uredja od stane kupca.

Pretpostavka za ostvarivanje prava jamstva je pravilno održavanje u skladu s uputama za uporabu, kao i srisishodno korištenje našeg uredja.

Razumijmo je da zadržavate zakonsko pravo jamstva unutar te 2 godnje.

Jamstvo važi za područje Savezne Republike Njemačke ili dotičnih zemalja regionalnog glavnog trgovačkog partnera kao dopuna lokalno važećih zakonskih propisa. Molimo Vas da obratite pažnju na Vašu kontakt osobu različite servisne službe u regiji ili na dolje navedenu adresu servisa.

Garanciaokmány

Ebben az utasításban megnevezett készülékre 2 év jótállást nyújtunk, arra az esetre, ha a termékünk hiányos lenne. A 2-éves-határidő a kézbesítési átvételétől kezdődik.

A jótállás érvényesítésének a feltétele a készülékünknek a használati utasításnak megfelelő szabályszerű karbantartása úgyminth rendelkezőszerű használat.

Magától értetődő, hogy ez a 2 év alatt a törvény szerinti szavatossági jogai fennmaradnak.

A jótállás a Nemzetközégi Szövetéségi Kötéséség területére érvényes vagy a regionális fő forgalmazó partner országában kiegészítésként a helyi érvényes törvényi előírásokhoz. Kérjük vegye figyelembe a regionálisan illetékes vevőszolgálatnál levő kontaktszemélyt vagy az alul megadott szervicimet.

Гарантийное удостоверение

На тот случай, если описанное в руководстве по эксплуатации устройство выйдет из строя мы даем на нашу продукцию 2-х летнюю гарантию. 2-х летний срок гарантии начинается с момента перенятия ответственности за продукт или приобретения устройства клиентом.

Обязательным условием соблюдения гарантийных обязательств является надлежащий технический уход за устройством, а также использование нашей продукции согласно изданию.

В течении 2-х лет за вами также сохраняется право на предусмотренное законодательством гарантийное обслуживание.

Гарантийное обязательство распространяется на территорию Федеративной Республики Германии, а в странах, где существуют региональные центры сбыта это обязательство является дополнением к местным, действующим законодательным предписаниям. Пожалуйста, по всем вопросам обращайтесь в службу сервиса Вашего региона или по указанному ниже адресу.



☞ Nur für EU-Länder

Werfen Sie Elektrowerkzeuge nicht in den Hausmüll!

Gemäß europäischer Richtlinie 2002/96/EG über Elektro- und Elektronik-Altgeräte und Umsetzung in nationales Recht müssen verbrauchte Elektrowerkzeuge getrennt gesammelt werden und einer umweltgerechten Wiederverwertung zugeführt werden.

Recycling-Alternative zur Rücksendeaufforderung:

Der Eigentümer des Elektrogerätes ist alternativ anstelle Rücksendung zur Mitwirkung bei der sachgerechten Verwertung im Falle der Eigentumsaufgabe verpflichtet. Das Altgerät kann hierfür auch einer Rücknahmestelle überlassen werden, die eine Beseitigung im Sinne der nationalen Kreislaufwirtschafts- und Abfallgesetzes durchführt. Nicht betroffen sind den Altgeräten beigelegte Zubehörteile und Hilfsmittel ohne Elektrobestandteile.

☞ For EU countries only

Never place any electric tools in your household refuse.

To comply with European Directive 2002/96/EC concerning old electric and electronic equipment and its implementation in national laws, old electric tools have to be separated from other waste and disposed of in an environment-friendly fashion, e.g. by taking to a recycling depot.

Recycling alternative to the demand to return electrical devices:

As an alternative to returning the electrical device, the owner is obliged to cooperate in ensuring that the device is properly recycled if ownership is relinquished. This can also be done by handing over the used device to a returns center, which will dispose of it in accordance with national commercial and industrial waste management legislation. This does not apply to the accessories and auxiliary equipment without any electrical components which are included with the used device.

☞ Uniquement pour les pays de l'Union Européenne

Ne jetez pas les outils électriques dans les ordures ménagères.

Selon la norme européenne 2002/96/CE relative aux appareils électriques et systèmes électroniques usés et selon son application dans le droit national, les outils électriques usés doivent être récoltés à part et apportés à un recyclage respectueux de l'environnement.

Possibilité de recyclage en alternative à la demande de renvoi :

Le propriétaire de l'appareil électrique est obligé, en guise d'alternative à un envoi en retour, à contribuer à un recyclage effectué dans les règles de l'art en cas de cessation de la propriété. L'ancien appareil peut être remis à un point de collecte dans ce but. Cet organisme devra l'éliminer dans le sens de la Loi sur le cycle des matières et les déchets. Ne sont pas concernés les accessoires et ressources fournies sans composants électroniques.

Ⓢ Enkel voor EU-landen

Elektrisch gereedschap hoort niet bij het huisvuil thuis.

Volgens de Europese richtlijn 2002/96/EG op afgedankte elektrische en elektronische toestellen en omzetting in nationaal recht dienen afgedankte elektrische gereedschappen afzonderlijk te worden verzameld en milieuvriendelijk te worden gerecycleerd.

Recyclagealternatief i.p.v. het verzoek het toestel terug te sturen:

In plaats van het elektrische toestel terug te sturen is alternatief de eigenaar van het toestel gehouden mee te werken aan de adequate recyclage als het eigendom wordt opgegeven. Hiervoor kan het afgedankte toestel eveneens bij een inzamelplaats worden afgegeven waar het toestel wordt verwijderd als bedoeld in de wetgeving in zake afvalverwerking en recyclage. Dit geldt niet voor toebehoorstukken en hulpmiddelen zonder elektrische componenten die bij de afgedankte toestellen zijn bijgevoegd.

Ⓢ Solo per paesi membri dell'UE

Non gettate gli utensili elettrici nei rifiuti domestici.

Secondo la Direttiva europea 2002/96/CE sui rifiuti di apparecchiature elettriche ed elettroniche e l'applicazione nel diritto nazionale gli elettrodomestici usati devono venire raccolti separatamente e smaltiti in modo ecologico.

Alternativa di riciclaggio alla richiesta di restituzione

Il proprietario dell'apparecchio elettrico è tenuto in alternativa, invece della restituzione, a collaborare in modo che lo smaltimento venga eseguito correttamente in caso ceda l'apparecchio. L'apparecchio vecchio può anche venire consegnato ad un centro di raccolta che provvede poi allo smaltimento secondo le norme nazionali sul riciclaggio e sui rifiuti. Non ne sono interessati gli accessori e i mezzi ausiliari senza elementi elettrici forniti insieme ai vecchi apparecchi.

Ⓢ Gælder kun EU-lande

Ⓢ Smid ikke el-værktøj ud som almindeligt husholdningsaffald.

I henhold til EF-direktiv 2002/96 om elektroaffald og dets omsættelse til national lovgivning skal brugt el-værktøj indsamles adskilt og indleveres på genbrugsstation.

Recycling-alternativ til tilbagesendelse af brugt vare:

Ejeren af det elektroniske apparat er forpligtet til – som et alternativ i stedet for tilbagesendelse – at medvirke til, at relevante dele af apparatet genanvendes ifølge miljøforskrifterne i tilfælde af overdragelse af ejerskab til tredjemand. Det brugte apparat kan også overdrages til et deponeringssted, som vil varetage bortskaffelsen af apparatets dele i overensstemmelse med nationale bestemmelser vedrørende skrotning og genbrug. Ikke omfattet heraf er tilbehørsdele og hjælpemidler, som ikke indeholder elektroniske komponenter.

Ⓢ Tylko dla krajów UE

Zabrania się wyrzucania elektronarzędzi na śmieci.

Zgodnie z Europejską Dyrektywą 2002/96/WE o przeznaczonych na złomowanie elektronarzędziach i sprzęcie elektronicznym oraz jej konwersji na prawo krajowe, elektronarzędzia należy zbierać osobno i oddać do punktu zbiórki surowców wtórnych.

Recykling jako alternatywa wobec obowiązku zwrotu urządzenia:

Alternatywnie do obowiązku zwrotu urządzenia elektrycznego po zakończeniu jego użytkowania, właściciel jest zobowiązany do współuczestnictwa w jego prawidłowej utylizacji. Wycofane z eksploatacji urządzenie można oddać również do punktu zbiórki surowców wtórnych, który przeprowadzi utylizację zgodnie z krajowymi przepisami o odpadach i wykorzystaniu surowców wtórnych. Nie dotyczy to osprzętu należącego do wyposażenia urządzenia i środków pomocniczych nie zawierających elementów elektrycznych.

☞ Samo za zemlje Europske zajednice

☞ Elektroalate ne bacajte u kućno smeće.

U skladu s europskom odredbom 2002/96/EG o starim električnim i elektroničkim uređajima i njezinom primjenom u okviru državnog prava, istrošeni elektroalati moraju se odvojeno sakupiti i zbrinuti na ekološki način u svrhu recikliranja.

Alternativa s recikliranjem u odnosu na zahtjev za povrat uređaja:

Vlasnik elektrouređaja alternativno je obavezan da umjesto povrata robe u slučaju odricanja vlasništva sudjeluje u stručnom zbrinjavanju elektrouređaja. Stari uređaj može se u tu svrhu prepustiti i stanci za preuzimanje rabljenih uređaja koja će provesti uklanjanje u smislu državnog zakona o recikliranju i otpadu. Zakonom nisu obuhvaćeni dijelovi pribora ugrađeni u stare uređaje i pomoćni materijali bez električnih elemenata.

☞ Csak EU-országok

Ne dobja az elektromos szerszámokat a házi hulladék közé.

A villamos készülékekkel és elektromos-öregkészülékekkel kapcsolatos 2002/96/EG-i európai irányvonalaknak valamint ezeknek a nemzeti jogban történő realizálásának megfelelően az elhasznált villamos szerszámokat külön kell gyűjteni és egy környezetbarát újraértékesítéshez juttatni.

Újrahasznosítás-alternatíva a visszaküldési felhíváshoz:

Az elektromos készülék tulajdonosa kötelezve van, a tulajdon feladása esetében, a visszaküldés helyett alternatív egy szakszerű értékesítésre. Ehhez az öreg készüléket egy visszavevő helynek lehet átengedni, amely a nemzetközi iparkörfolyamat és hulladéktörvény értelmében elvégzi a megsemmisítést. Ez nem érinti az öreg készülékekhez mellékelt villamosalkatrészek nélküli tartozékrészeket és segítőeszközöket.

☞ Только для стран ЕС

Запрещено выбрасывать электроинструмент в обычный домашний мусор.

Согласно европейской директиве 2002/96/EG об использованных электрических и электронных устройствах и реализации в правовой системе соответствующей страны необходимо использованный электрический инструмент утилизировать отдельно и направлять на вторичную переработку для охраны окружающей среды.

Вторичная переработка - альтернатива обязательной отсылке устройства назад изготовителю:

Владелец электрического устройства в случае избавления от собственности обязан, в качестве альтернативы отсылки назад изготовителю, содействовать надлежащей утилизации. Пришедшее в негодность устройство может быть передано в приемный пункт, который осуществит ликвидацию в соответствии с законом страны о цикличном производстве и обращении с мусором. Это не относится к приложенным к пришедшему в негодность оборудованию дополнительным устройствам и вспомогательным средствам, не содержащим электрические части.

- Ⓢ Technische Änderungen vorbehalten
- Ⓢ Technical changes subject to change
- Ⓢ Sous réserve de modifications
- Ⓢ Technische wijzigingen voorbehouden
- Ⓢ Der tages forbehold för tekniske ændringer
- Ⓢ Con riserva di apportare modifiche tecniche
- Ⓢ Technikai változások jogát fenntartva
- Ⓢ Zadržavamo pravo na tehnične izmjene.
- Ⓢ Zastrzega się wprowadzanie zmian technicznych
- Ⓢ Сохраняется право на технические изменения τεχνικών αλλαγών

(D)

Der Nachdruck oder sonstige Vervielfältigung von Dokumentation und Begleitpapieren der Produkte, auch auszugsweise ist nur mit ausdrücklicher Zustimmung der ISC GmbH zulässig.

(GB)

The reprinting or reproduction by any other means, in whole or in part, of documentation and papers accompanying products is permitted only with the express consent of ISC GmbH.

(F)

La réimpression ou une autre reproduction de la documentation et des documents d'accompagnement des produits, même incomplète, n'est autorisée qu'avec l'agrément exprès de l'entreprise ISC GmbH.

(NL)

Nadruk of andere reproductie van documentatie en geleidepapieren van de producten, geheel of gedeeltelijk, enkel toegestaan mits uitdrukkelijke toestemming van ISC GmbH.

(I)

La ristampa o l'ulteriore riproduzione, anche parziale, della documentazione o dei documenti d'accompagnamento dei prodotti è consentita solo con l'esplicita autorizzazione da parte della ISC GmbH.

(N) (DK)

Eftertryk eller anden form for mangfoldiggørelse af skriftligt materiale, ledsagepapirer indbefattet, som omhandler produkter, er kun tilladt efter udtrykkelig tilladelse fra ISC GmbH.

(PL)

Przedruk lub innego rodzaju powielanie dokumentacji wyrobów oraz dokumentów towarzyszących, nawet w fragmentach dopuszczalne jest tylko za wyraźną zgodą firmy ISC GmbH.

(H)

Az termékek dokumentációjának és kiséró okmányainak az utánnymása és sokszorosítása, kivonatosan is csak az ISC GmbH kifejezett beleegyezésével engedélyezett.

(HR) (BB)

Naknadno tiskanje ili slična umnožavanja dokumentacije i pratećih papira ovih proizvoda, čak i djelomično kopiranje, moguće je samo uz izričito dopuštenje tvrtke ISC GmbH.

(BIS)

Перепечатывание или прочие виды размножения документации и сопроводительных листов продукции фирмы, полностью или частично, разрешено производить только с однозначного разрешения ISC GmbH.