



# Einhell

**BLUE**

## BT-LS 810 D Holzspalter

Art.-Nr. 34.320.60

### Ausstattung

- Spaltkeil (1)
- Verstellbare Stammhaltebleche (2)
- 3-fach höhenverstellbarer Arbeitstisch aus Riffel-Stahlblech (3)
- Stabile Räder für einfachen Transport (4)
- Kraftvoller 400 V Antriebsmotor (5)
- Ein-/Ausschalter mit Nullspannungsauslöser und Not-Aus-Funktion (6)
- Einstellbare Spaltkeilhöhe (7)
- Transportgriff (8)

### Technische Daten

- |                      |                      |
|----------------------|----------------------|
| ■ Motor:             | 400 V ~ 50 Hz        |
| ■ Leistung:          | 3,5 kW               |
| ■ Spaltkraft:        | 8 t                  |
| ■ Zylinderhub:       | 480 mm               |
| ■ Scheitlänge:       | 150 – 1.040 mm       |
| ■ Scheitdurchmesser: | 120 – 320 mm         |
| ■ Füllmenge Öltank:  | 5 l                  |
| ■ Gewicht:           | 125 kg               |
| ■ Verpackungsmaße:   | 585 x 440 x 1.070 mm |
| ■ EAN-Code:          | 4006825 537888       |
| ■ VE:                | 1 Stück              |

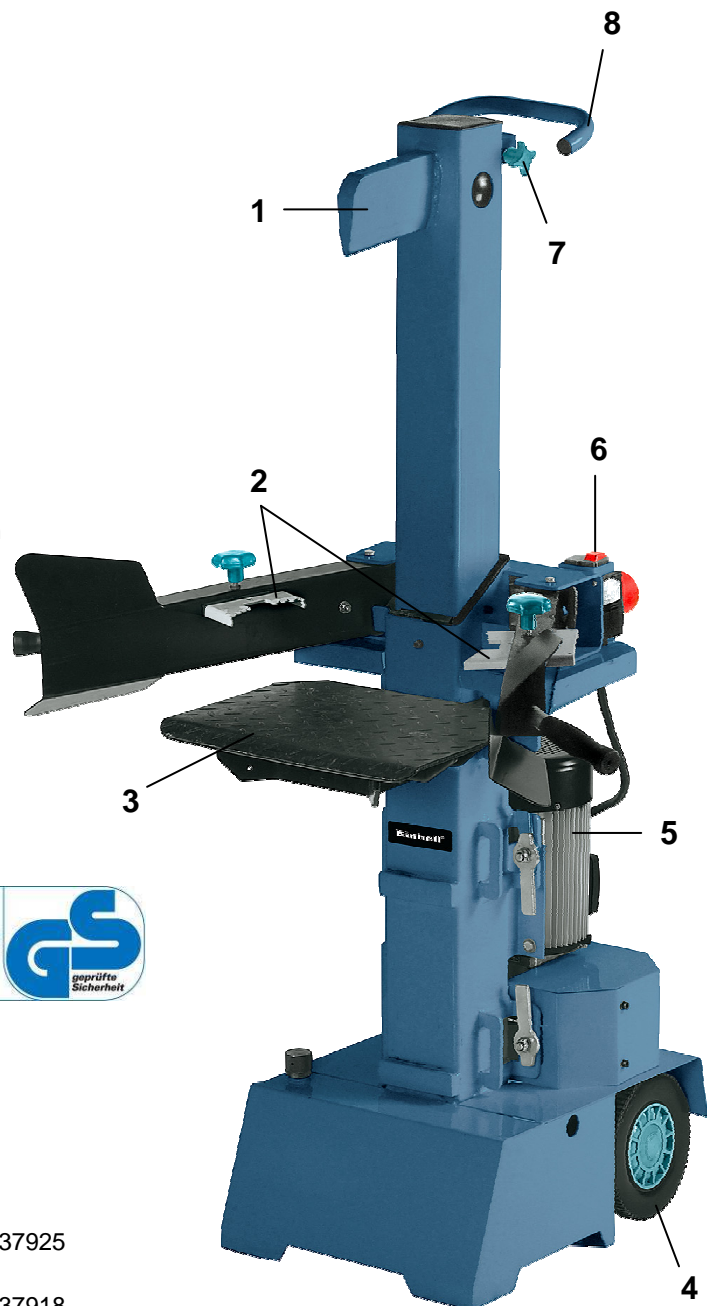

### Als Sonderzubehör erhältlich:

- |                       |                            |
|-----------------------|----------------------------|
| <b>Kreuzspaltkeil</b> | Art.-Nr.: <b>34.320.87</b> |
|                       | EAN-Code: 4006825 537925   |
| <b>Breitspaltkeil</b> | Art.-Nr.: <b>34.320.85</b> |
|                       | EAN-Code: 4006825 537918   |