

- Ⓚ Instruktionsbog
- Ⓝ Skov- kap- og geringssav
  
- Ⓢ Bruksanvisning
- Drag-, kap- och geringssåg
  
- Ⓛ Käyttöohje
- Veto-, katkaisu- ja jiirisaha
  
- ⓔ Nurga- ja järkamissae
- kasutusjuhend
  
- Ⓛᵛ Lietošanas instrukcija
- divroku šķērszāģim, sagarināšanas zāģim un
- leņķzāģim
  
- Ⓛᵀ Dvirankio, apipjovimo ir įkypo pjovimo pjūklo
- naudojimo instrukcija

**Einhell**<sup>®</sup>  
NEW GENERATION

3



Art.-Nr.: 43.006.60

I.-Nr.: 01026

KGSZ **3050**



- ⓀⓃ Betjeningsvejledningen og sikkerhedsanvisningerne skal læses, inden maskinen tages i brug. Alle anvisninger skal følges.
- Ⓢ Läs igenom och beakta bruksanvisningen och säkerhetsanvisningarna före användning.
- Ⓜ Lue käyttöohje ja turvallisuusmääräykset ennen käyttöönottoa ja noudata niitä.
- ⓔ Enne kasutuselevõtmist lugege läbi ja järgige kasutusjuhendit ja ohutusjuhiseid.
- ⓁⓉ Prieš ekspluatodami perskaitykite ir laikykitės naudojimosi instrukcijos ir saugumo nurodymų.
- ⓁⓅ Pirms ekspluatācijas sākšanas izlasiet un ievērojiet lietošanas instrukciju un drošības norādījumus.

**1**

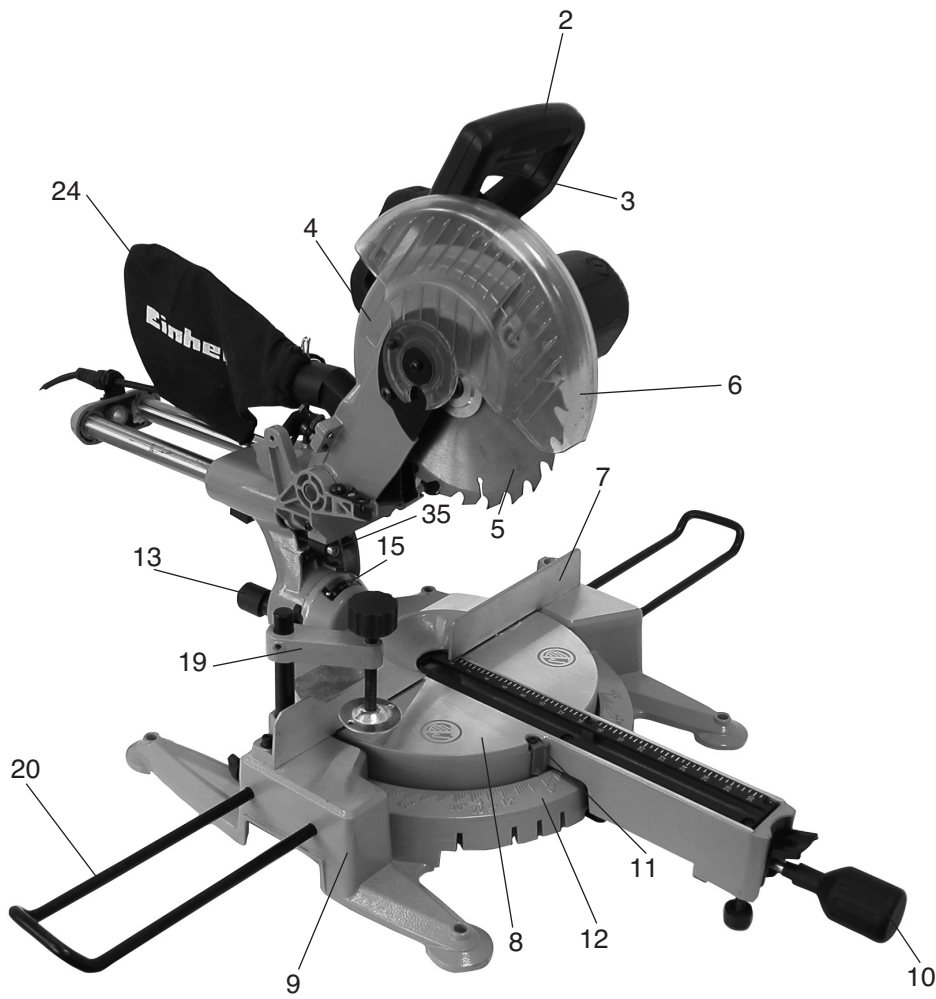

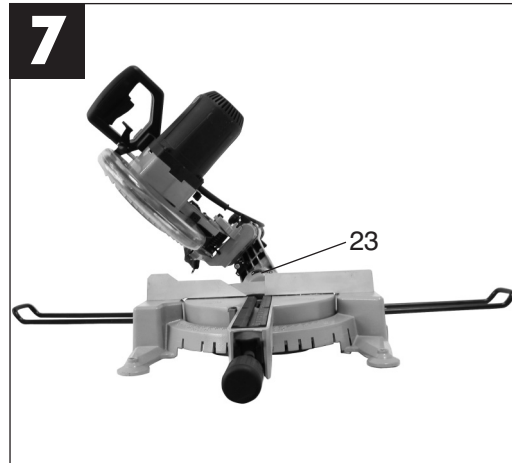
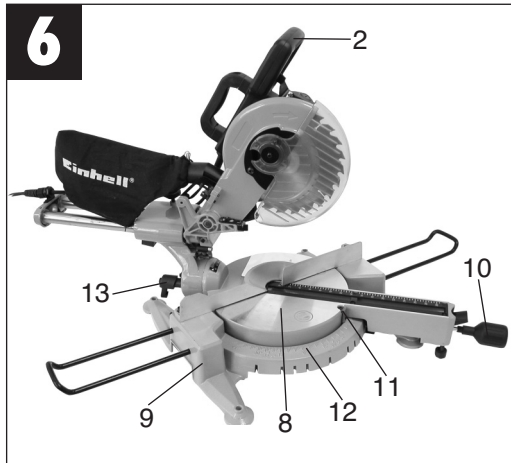
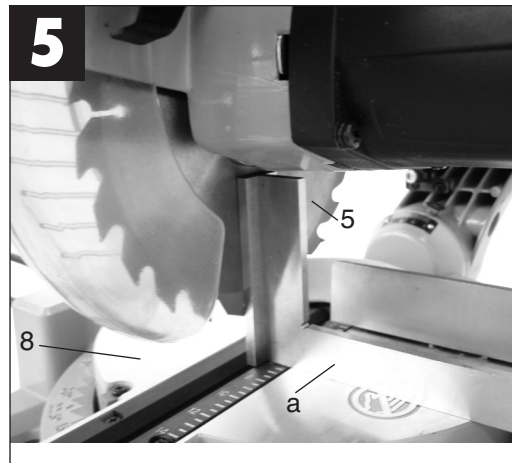
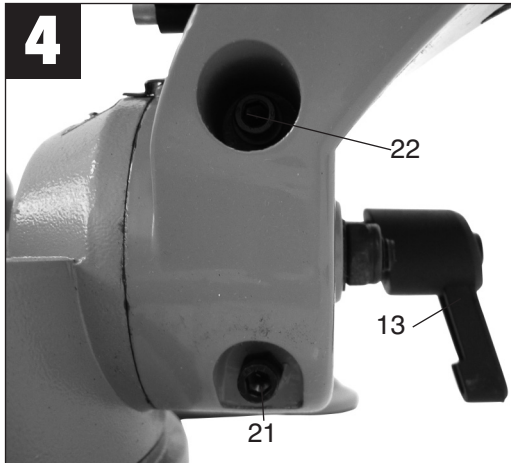
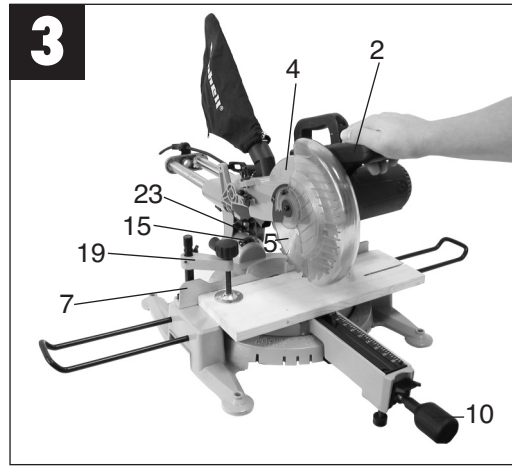
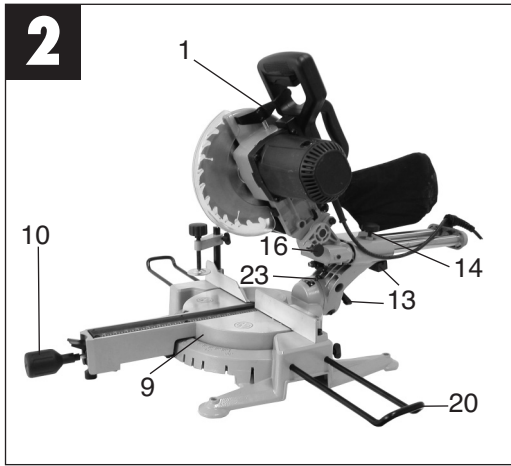

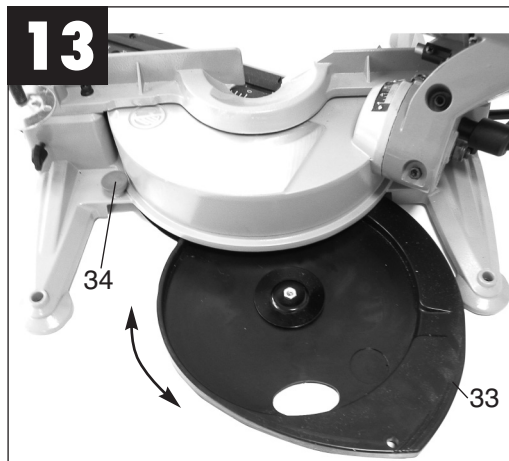
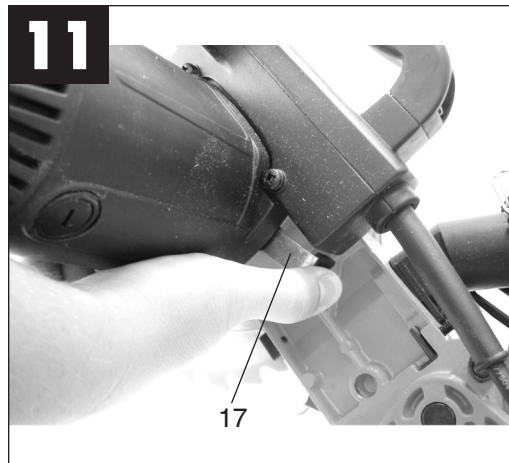
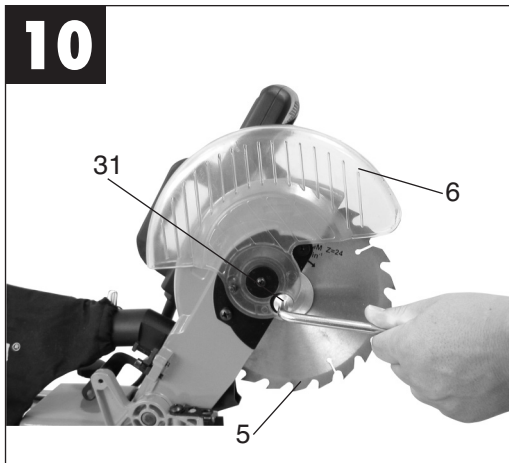
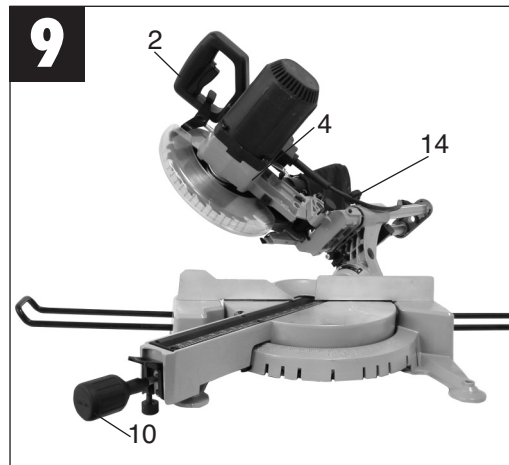
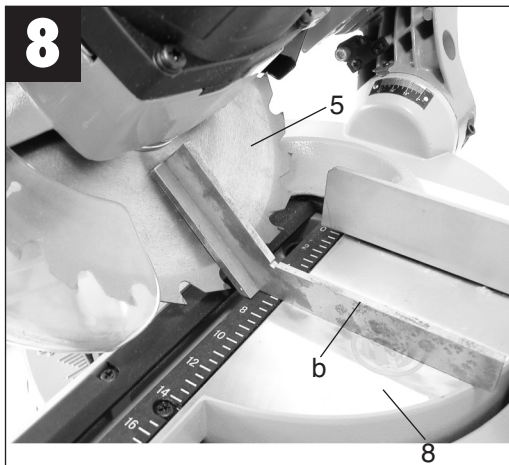

DK/N

## 1. Beskrivelse af saven (fig. 1/2)

1. Frigørelsesgreb
2. Håndtag
3. Start- og stopkontakt
4. Maskinens overdel
5. Savblad
6. Bevægelig beskyttelsesplade til savbladet
7. Anslagsskinne
8. Drejebord
9. Fast bundplade
10. Spændegreb
11. Viser
12. Skala til drejebord
13. Aflåsningsbøjle
14. Fingerskrue
15. Skala
16. Sikringsbolt

## 2. Medfølgende dele

- Kap- og geringssav
- Fastspændingsanordning (19)
- Arbejdsemneunderlag (20)
- Savblad med hårdmetalsplade (5)
- Opsamlingsækk til spåner (24)

## 3. Korrekt anvendelse

Einhell skov-, kap- og geringssav anvendes til at kappe træ og plastik passende til maskinstørrelsen. Saven egner sig ikke til savning af brænde.

Maskinen må kun benyttes til de formål, den er beregnet til.

Hvis saven anvendes til andre formål, er der tale om misbrug. Brugeren og ikke producenten bærer ansvaret for eventuelle skader og alle former for kvæstelser som følge heraf.

Der må kun anvendes savblade, der egner sig til maskinen. Det er forbudt at benytte nogen som helst former for skæreskiver.

Korrekt anvendelse af saven betyder også, at sikkerhedsinstruktionerne samt vejledningen m.h.t. samlingen og anvendelsen af saven i instruktionsbogen overholdes. De personer, der arbejder med saven og vedligeholder den, skal kende den og være instrueret om den mulige risiko ved at benytte den.

Derudover skal de gældende bestemmelser til forebyggelse af ulykker overholdes til punkt og prikke.

Der skal også tages højde for andre eksisterende generelle retningslinjer m.h.t. arbejdsmiljø og sikkerhed.

Hvis der foretages ændringer på maskinen, bortfalder ethvert ansvar for eventuelle skader som

følge heraf fra producentens side.

Også ved korrekt anvendelse af saven kan bestemte restrisikofaktorer ikke udelukkes fuldstændigt. Det drejer sig som følge af maskinens konstruktion og opbygning især om følgende:

- Berøring af savbladet uden for det afskærmede område.
- Snitsår som følge af kontakt med det roterende savblad.
- Tilbageslag af emner og af dele fra emner.
- Sprængning af savbladet.
- Udslyngning af fejlbehæftede hårdmetaldele fra savbladet.
- Høreskader som følge af manglende anvendelse af høreværn.
- Sundhedsskadelige emissioner af træstøv ved savning i lukkede lokaler.

Bemærk, at vore produkter ikke er konstrueret til erhvervsmæssig, håndværksmæssig eller industriel brug. Vi fraskriver os ethvert ansvar, såfremt produktet anvendes i erhvervsmæssigt, håndværksmæssigt, industrielt eller lignende øjemed.

## 4. Vigtige instruktioner

Læs instruktionsbogen omhyggeligt igennem og overhold instruktionerne. Lær saven, den korrekte anvendelse af den og sikkerhedsinstruktionerne rigtigt at kende ved hjælp af instruktionsbogen.



### Sikkerhedsinstruktioner

- Træk altid stikket ud af stikkontakten før indstilling og eftersyn af saven.
- Sørg for, at alle personer, der skal arbejde med saven, bliver instrueret i sikkerhedsbestemmelserne.
- Benyt ikke saven til savning af brænde.
- Berør ikke savbladet, mens det roterer, da der er risiko for at kvæste hænder og fingre.
- Inden saven tages i brug, skal det kontrolleres, om spændingen angivet på typeskiltet svarer til el-installationernes spænding.
- Hvis det er nødvendigt at benytte et forlængeskabel, skal det have en tilstrækkelig stor dimension til at forsyne saven med strøm. Mindste tværsnit: 1,5 mm<sup>2</sup>.
- Der må kun anvendes kabeltromle, hvis hele kablet er trukket ud.
- Bær ikke saven i kablet.
- Brug aldrig saven i regnvejrs eller fugtige eller våde omgivelser.
- Sørg for god belysning under arbejdet med saven.
- Sav ikke i nærheden af brændbare væsker eller

gasser.

- Tag egnet arbejdstøj på! Løst tøj og smykker kan blive fanget af det roterende savblad.
- Saven må ikke bruges af unge under 18 år. Lærlinge skal være mindst 16 år og må kun arbejde med saven under opsyn.
- Hold børn borte fra saven, hvis det er sluttet til el-nettet.
- Kontrollér, at kablet er uden fejl. Anvend ingen defekte eller beskadigede kabler.
- Hold arbejdspladsen fri for træaffald og omkringliggende genstande.
- Afled ikke opmærksomheden hos de personer, der arbejder med maskinen.
- Kontrollér, om savbladet drejer den rigtige vej rundt.
- Sambladet må under ingen omstændigheder bremses ved at presse det til siden efter afbrydelsen af motoren.
- Montér kun godt skærpede savblade uden revner og deformationer.
- Der må kun anvendes værktøj til maskinen, der opfylder EN 847-1.
- Defekte savblade skal omgående udskiftes.
- Brug ingen savblade, der ikke opfylder specifikationerne, der fremgår af denne instruktionsbog.
- Sørg for, at pilen på savbladet peger samme vej som pilen på saven.
- Kontrollér, at savbladet ikke berører drejebordet i nogen stilling, ved at dreje savbladet ved håndkraft i 45° og i 90° stillingen (Træk stikket ud af stikkontakten!).
- Justér om nødvendigt savens overdel som beskrevet under punkt C7F.
- Sørg for, at alt udstyr, der afskærmer savbladet, fungerer upåklageligt. Den bevægelige beskyttelseskærm må ikke klemmes fast, mens den er åben.
- Sikkerhedsudstyret på maskinen må ikke afmonteres eller sættes ud af funktion.
- Beskadiget eller defekt sikkerhedsudstyr skal omgående udskiftes.
- Sav ikke emner over, der er for små til, at de kan holdes sikkert fast med hånden.
- Undgå u hensigtsmæssige håndstillinger, hvor den ene eller begge hænder kan komme i berøring med savbladet, fordi de pludselig rutscher bort.
- Ved savning af lange stykker materiale er det nødvendigt at lade enden bort fra saven hvile på et bord, en buk eller lignende for at undgå, at saven vælter.
- Runde materialer som dybelstænger m.v. skal altid spændes fast med egnet udstyr.
- Der må ikke være søm eller andre fremmedlegemer i den del af materialet, der skal saves i.
- Brugeren af saven skal altid opholde sig ved siden af savbladet,
- Undgå at belaste saven så meget, at den bremses helt ned.
- Pres altid emnet, der skal saves over, fast mod arbejdspladen og anslagskinnen for at forhindre, at det vipper eller drejer.
- Sørg altid for, at delene kan fjernes fra siden af savbladet. Ellers er der mulighed for, at de rammes af savbladet og slynges bort.
- Sav aldrig i flere genstande samtidigt.
- Fjern aldrig løse splinter, savsmuld eller fastklemte trædele, mens savbladet roterer.
- Stands maskinen og træk stikket ud af stikkontakten, hvis der skal rettes fejl eller fjernes fastklemte træstykker.
- Stands maskinen og træk stikket ud af stikkontakten, når saven skal omstilles, justeres og rengøres eller emnerne måles.
- Inden maskinen startes, skal det kontrolleres, at alt værktøj er fjernet.
- Stands maskinen og træk stikket ud af stikkontakten, når den ikke benyttes.
- Installering af elektriske dele, reparationer og servicearbejde må kun udføres af fagfolk.
- Alt beskyttelses- og sikkerhedsudstyr skal omgående monteres igen, når reparationer og servicearbejde er afsluttet.
- Producentens sikkerheds-, arbejds- og serviceinstruktioner samt de mål, der er anført i de tekniske specifikationer, skal overholdes.
- Overhold de gængse bestemmelser til forebyggelse af ulykker og andre alment anerkendte sikkerhedstekniske regler.
- Overhold bestemmelserne, der er fastlagt af brancheorganisationen (VBG 7j).
- Der må kun arbejdes med saven, når støvudsugningen er tilsluttet.
- Det er kun tilladt at arbejde med saven i lukkede lokaler, når de er udstyret med et egnet udsugningsanlæg.
- Kapsaven skal tilsluttes til en 230 V stikdåse, som er jordet i henhold til forskrifterne, med en sikring på mindst 10 A.
- Maskiner med en ringere ydeevne må ikke anvendes til at udføre tunge arbejder.
- Kablet må ikke anvendes til formål, som det ikke er beregnet til!
- Sørg for, at De står sikkert, og hold altid balancen.
- Check værktøjet for eventuelle beskadigelser!
- Beskyttelsesanordninger eller let beskadigede dele skal undersøges omhyggeligt for, at de fungerer upåklageligt og hensigtsmæssigt, før værktøjet igen må tages i brug.
- Check, at de bevægelige dele fungerer upåklageligt og ikke sidder fast, eller om dele er beskadigede. Samtlige dele skal være monteret rigtigt og opfylde alle betingelser for at garantere

DK/N

en upåklagelig drift af værktøjet.

- Beskadigede beskyttelsesanordninger og dele skal repareres formålstjenligt af et godkendt værksted eller udskiftes, hvis ikke der står andre oplysninger i betjeningsvejledningen.
- Beskadigede afbrydere skal udskiftes af et serviceværksted.
- Dette værktøj opfylder de pågældende sikkerhedsbestemmelser. Reparationer må kun udføres af en elektroinstallatør ved at bruge originale reservedele; ellers kan der opstå ulykker for brugere.
- Vær forsigtig, når der arbejdes lodret.
- Pas på, ved dobbeltsmig skal De være særlig forsigtig.
- Overbelast ikke Deres værktøj!
- Bær sikkerhedsbriller.
- Ved støvende arbejde bør De anvende åndedrætsværn.
- Kontrollér rundsavens kabel / forlængerkablet for beskadigelser.



**Benyt sikkerhedsbriller eller -skærm**



**Benyt høreværn**



**Benyt støvmaske**

Beskyt dig selv og din omverden mod uheld ved hjælp af passende forsigtighedsforanstaltninger.



**Vigtigt:**  
**Laserstråling**  
**Kig ikke direkte ind i strålen**  
**Laserklasse 2**

Achtung  
Laserstrahlung  
Nicht in den Strahl blicken!  
Laserspezifikation nach  
EN 60825-1: 1994+A11:1996  
EN 60950: 1992+A1+A2+A3+A4+A11  
Laser Klasse 2 1894S-8x11  
λ: 650 nm P: < 5 mW

- Kig ikke direkte ind i laserstrålen uden øjenbeskyttelse.
- Kig ikke direkte ind i strålegangen.
- Ret aldrig laserstrålen mod reflekterende overflader og personer eller dyr. Også en laserstråle med lav effekt kan forårsage øjenskader.
- Pas på – hvis der anvendes fremgangsmåder,

som ikke er nævnt her, kan det føre til farlig stråleeksponering.

- Lasermodulet må aldrig åbnes.
- Hvis kapsaven ikke skal benyttes over en længere periode, bør batterierne fjernes.

### Støjemission

- Støjen fra saven måles ifølge DIN EN ISO 3744; 11/95, E DIN EN 31201; 6/93, ISO 7960, tillæg A; 2/95. Saven kan frembringe en støj på over 85 dB (A) under arbejdet. I så fald skal der sørges for støjafskærmning for brugeren (Brug under alle omstændigheder høreværn!).

	Tomgang
Lydtryksniveau $L_{pA}$	86 dB(A)
Lydeffektniveau $L_{WA}$	99 dB(A)

„De angivne værdier er emissionsværdier og svarer ikke i alle tilfælde også til de faktiske værdier på de respektive arbejdssteder. Selv om der findes en korrelation mellem emissions- og imissionsniveauerne, kan det ikke med sikkerhed udledes heraf, om det er nødvendigt at sørge for ekstra beskyttelsesforanstaltninger. Faktorer, der har indflydelse på det aktuelle imissionsniveau på arbejdsstedet, omfatter bl.a. varigheden af støjpåvirkningen, arbejdsrummets egenskaber, andre støjklude m.v., fx. antallet af maskiner og andre processer i nærheden. De pålidelige arbejdspladsværdier kan endvidere variere fra land til land. Disse oplysninger skal imidlertid give brugeren mulighed for bedre at vurdere påvirkningen og risikoen.“

### 5. Tekniske specifikationer

Vekselstrømsmotor	230V ~50 Hz
Effekt	1800 W
Driftsart	S1
Tomgangshastighed $n_0$	4800 min <sup>-1</sup>
Hårdmetalsavblad	Ø 210 x Ø 30 x 2,8 mm
Antal tænder	24
Svingområde	-45° / 0° / +60°
Geringssavning	0° - 45° til venstre
Savbredde ved 90°	305 x 65 mm
Savbredde ved 45°	215 x 65 mm



Savbredde ved 2 x 45°	
(Dobbeltgeringskæring)	215 x 40 mm
Vægt	15 kg
Laserklasse	2
Bølgelængde laser	650 nm
Effekt laser	≤ 5 mW
Strømforsyning lasermodul	2x1,5 V Micro (AAA)

## 6. Inden ibrugtagningen

- Maskinen skal stå stabilt, d.v.s. at den skal skrues fast på et arbejdsbord, et universal-understel e.l.
- Inden ibrugtagningen skal alle afskærmninger og alt sikkerhedsudstyr være korrekt monteret.
- Savbladet skal kunne rotere frit.
- Pas på fremmedlegemer som søm, skruer m.v. i træ, der allerede har været bearbejdet.
- Inden maskinen startes, skal det kontrolleres, at savbladet er monteret korrekt, og at de bevægelige dele løber let.
- Inden maskinen startes, skal det kontrolleres, om angivelserne på typeskiltet svarer til el-nettets værdier.

## 7. Opbygning og betjening

### 7.1 Montering af saven (illustr. 1/2)

- Drejeskiven (8) indstilles, ved at aflåsningsgrebet (10) løsnes ca. 2 omdrejninger for at frakoble drejeskiven (8).
- Drejeskiven (8) og viseren (11) drejes til skalaens ønskede vinkelmål (12) og fikseres ved hjælp af aflåsningsgrebet (10).
- Ved at presse maskinhovedet (4) let nedad og ved samtidig at trække sikringsbolten (16) ud af motorholderen frakobles saven fra nederste arbejdsposition.
- Maskinhovedet (4) vippes opad, indtil sikringskrogen kommer i indgreb.
- Det er muligt at fastgøre fastspændingsanordningen (19) og arbejdsemneunderlaget (20) både på gulvpladens (9) venstre og højre side.
- Maskinhovedet (4) hældes til venstre til maks. 45°, ved at spændeskruen (13) løsnes.

### 7.2 Kapskæring 90° og drejebord 0° (illustr. 3)

Ved snitbredder op til 100 mm kan savens trækfunktion fikseres med fingerskruen (14) i bageste position. Skal snitbredden ligge over 100 mm, skal fingerskruen (14) være løs og

maskinhovedet (4) kunne bevæges.

- Maskinhovedet (4) sættes i øverste position.
  - Maskinhovedet (4) skubbes bagud med håndtaget (2) og fikseres evt. i denne position (afhængigt af skærebredde)
  - Læg træet, der skal skæres, på ansatsskinen (7), og på drejeskiven (8).
  - Materialet sættes fast ved hjælp af fastspændingsanordningen (19) på gulvpladen (9), så det ikke forrykker sig under skæreprcessen.
  - Oplukningsarmen (1) bevæges til højre for at frigive maskinhovedet (4).
  - Tryk herefter på tænd-/slukkontakten (3) for at starte motoren. Tag fat i håndtaget (2), og skær jævnt ned gennem arbejdsemnet, mens du presser let.
  - Efter endt skæring føres maskinhovedet tilbage til øverste udgangsposition, og tænd/slukknappen (3) slippes.
- Vigtigt!** På grund af retur fjederen slår maskinen automatisk opad, d.v.s. at der ikke må gives slip på håndtaget (2) efter endt skæring, og maskinhovedet skal bevæges langsomt opad med et let modtryk

### 7.3 Finjustering af anslag til kapsnit 90° (fig. 4/5)

- Sænk maskinhovedet (4) ned, og fastgør det med sikringsbolten (16).
- Skru spændeskruen (13) løs.
- Læg anslagsvinklen (a) op mellem savklinge (5) og drejebord (8).
- Løsn kontramøtrikken, og stil på justerskruen (21), indtil vinklen mellem savklinge (5) og drejebord (8) er 90°.
- Indstillingen fikseres ved at spænde kontramøtrikken til igen.
- Kontroller til sidst vinkelindikatorens position. Om nødvendigt løsnes markøren med en stjerneskrueetrækker og sættes på position 0° ifølge vinkelskalaen (15), hvorefter holdeskruen spændes til igen.

### 7.4 Kapskæring 90° og drejebord 0°- 45° (illustr. 6)

Med KGSZ 3050 er det muligt at udføre skråskæringer til venstre og højre fra 0°-45° i forhold til ansatsskinen.

- Drejebordet (8) indstilles til den ønskede vinkel ved hjælp af håndtaget (2), d.v.s. at viseren (11) på drejebordet skal være i overensstemmelse med det ønskede vinkelmål (12) på den faststående gulvplade (9).
- Aflåsningsgrebet (10) strammes igen for at fikserer drejebordet (8).
- Skæringen udføres som beskrevet under punkt 7.2.

**DK/N****7.5 0° - 45° geringssavning med drejebordet på 0° (fig. 4/7)**

Ved hjælp af KGSZ 3050 kan der udføres geringssavninger til venstre på 0° - 45° i forhold til arbejdsfladen.

- Drej maskines overdel (4) til den øverste stilling.
- Fiksér drejebordet (8) i 0°-stillingen.
- Løsn spændeskruen (13), tag fat i håndtaget (2), og hæld maskinhovedet (4) mod venstre, indtil markøren (23) peger mod det ønskede vinkel mål (15).
- Stram spændeskruen (13) til igen, og udfør snittet som beskrevet under punkt 7.2.

**7.6 Finjustering af anslaget til geringssavning på 45° (fig. 2/4/8)**

- Tryk maskines overdel (4) nedad og lås den med låsebolten (16).
- Fiksér drejebordet (8) i 0°-stillingen.
- Spændemøtrikken (13) løsnes og maskinhovedet (4) skråtstilles mod venstre til 45° vha. håndgrebet (2).
- Læg 45° anslagsvinkelen (b) mellem savbladet (5) og drejebordet (8).
- Løs kontramøtrikken og drej justeringsskruen (22) så meget, at vinkelen mellem savbladet (5) og drejebordet (8) er på nøjagtigt 45°.
- Skru kontramøtrikken fast igen for at fiksure indstillingen.

**7.7 0° - 45° geringssavning med drejebordet på 0° - 45° (fig. 4/9)**

Ved hjælp af KGSZ 3050 kan der udføres geringssavninger til venstre på 0° - 45° i forhold til arbejdsfladen og samtidig på 0° - 45° i forhold til anslagsskinnen (dobbeltingeringssavning).

- Maskinhovedet (4) stilles i den øverste position.
- Drejebordet (8) løsnes ved at løsne spændegrebet (10).
- Drejebordet (8) indstilles til den ønskede vinkel vha. håndgrebet (2) (se også punkt 7.4).
- Spændegrebet (10) fastspændes igen for at fiksure drejebordet.
- Spændemøtrikken (13) løsnes og maskinhovedet (4) skråtstilles mod venstre til det ønskede vinkel mål vha. håndgrebet (2) (se også punkt 7.5).
- Spændemøtrikken (13) fastspændes igen.
- Udfør savningen som beskrevet under punkt 7.2.

**7.8 Spånpose (fig. 1)**

Saven er udstyret med en fangepose (24) til spåner. Spånposen (24) kan tømmes via lynlåsen på undersiden.

**7.9 Udskiftning af savblad (illustr. 10/11/12)**

- Træk stikket ud.
- Maskinhovedet (4) vippes opad.
- Sekskantskruen (a) løsnes, og det bevægelige savbladsværn (6) klappes opad.
- Tryk på savakselspærring (17) med den ene hånd, med den anden hånd sættes skruenøglen (c) på skruen med flange.
- Pres hårdt mod savakselspærringen (17), og drej skruen med flange langsomt med uret. Efter maks. en omdrejning kommer savakselspærring i indgreb.
- Dernæst løsnes skruen med flangemed uret, med lidt mere kraft.
- Skruen med flange drejes helt ud.
- Savbladet (5) fjernes fra den indvendige flange og trækkes ud.
- Det nye savblad genindsættes i den omvendte rækkefølge og strammes.
- **Vigtigt!** Tændernes skæringsskråning, d.v.s. savbladets rotationsretning, skal være i overensstemmelse med pilens retning på kabinettet.
- Rens savbladsflangen grundigt, før savbladet monteres.
- Det bevægelige savbladsværn (6) genmonteres i den omvendte rækkefølge.
- Vær sikker på, at savakselspærringen (17) er løsnet.
- Før arbejdet fortsættes, skal beskyttelsesanordningernes funktionsdygtighed kontrolleres.
- **Vigtigt!** Efter hvert savbladsskift skal du kontrollere, at savbladet roterer frit i drejebordets slids, mens det står i lodret position og er vippet 45°.

**7.10 Magasin til reserveklinge (fig. 13)**

Saven er udstyret med et magasin (33) til opbevaring af reserveklinge.

For at klappe magasinet op skal du trække i låseknappen (34) bag på saven, samtidig med at du trækker magasinet ud.

**7.11 Laserfunktion (fig. 12)**

- Laseren kan tændes og slukkes på afbryderen (a).
- Laseren (35) kaster en stråle mod emnet.
- Laserfunktionen gør det muligt at udføre helt nøjagtige snit.

**8. Vedligeholdelse**

- Sørg altid for, at ventilationsrillerne på motoren er rene og fri.
- Fjern støv og snavs fra maskinen med jævne mellemrum. Det gøres bedst med trykluft eller

med en klud.

- Alle bevægelige dele skal smøres med jævne mellemrum.
- Brug ingen ætsende midler til rengøring af plasticdelene.

## 9. Bestilling af reservedele

Ved bestilling af reservedele skal følgende oplyses:

- Savens type.
- Savens artikelnummer.
- Savens identifikationsnummer.
- Nummeret på den nødvendige reservedel.

Aktuelle priser og øvrige oplysninger finder du på internetadressen [www.isc-gmbh.info](http://www.isc-gmbh.info)

**S****1. Maskinbeskrivning (bild 1/2)**

1. Uppreglingsdon
2. Handtag
3. In- och urkopplare
4. Maskinöverdel
5. Sågklinga
6. Rörligt skydd för sågklinga
7. Anslagslist
8. Vridbart sågbord
9. Fast bottenplatta
10. Spärrhandtag
11. Visare
12. Skala för sågbord
13. Låsbygel
14. Räfflad skruv
15. Skala
16. Säkringsbult

**2. Leveransomfattning**

- Kap- och geringssåg
- Spännanordning (19)
- Sågstöd (20)
- Hårdmetallsågklinga (5)
- Spånsäck (24)

**3. Ändamålsenlig användning**

Kapsågen används till kapning av trä och plast med hänsyn till maskinens storlek.

Sågen är inte lämpad för sågning av ved.

Maskinen får endast användas i enlighet med dess ändamålsenliga användning.

All annan slags användning som överskrider ovanstående uppgifter är ej ändamålsenlig. För all slags skador på egendom resp. personskador som uppstår av sådan användning ansvarar användaren och inte tillverkaren. Endast sågklingor som är avsedda för maskinen får användas. Användning av allt slags delningsklingor är förbjudet. Den ändamålsenliga användningen omfattar även att säkerhets-anvisningarna samt monterings- och drifts-anvisningarna i bruksanvisningen beaktas.

Personer som använder och genomför service på maskinen måste känna till maskinen samt vara informerade om eventuella faror.

Dessutom måste de gällande arbetarskydds-föreskrifterna följas exakt. Övriga allmänna regler inom de arbetsmedicinska och säkerhetstekniska områdena skall beaktas.

Förändringar på maskinen leder till att tillverkarens ansvarighet helt bortfaller för skador som uppstår som följd därav.

Trots ändamålsenlig användning kan särskilda återstående riskfaktorer inte uteslutas. Följande

risker kan uppstå på grund av maskinens konstruktion och uppbyggnad:

- Användaren rör vid sågklingan inom oskyddat område.
- Användaren griper in i den roterande sågklingan (skärsår).
- Tillbakaslående arbetsstycken eller delar av arbetsstycken.
- Brott i sågklingan.
- Defekta hårdmetalldelar slungas ut från sågklingan.
- Hörselskador ifall erforderligt hörselskydd inte används.
- Hälsovådliga emissioner av trädammer vid användning inom slutna rum.

Tänk på att våra produkter endast får användas till ändamålsenligt syfte och inte har konstruerats för yrkesmässig, hantverksmässig eller industriell användning. Vi ger därför ingen garanti om produkten ska användas inom yrkesmässiga, hantverksmässiga eller industriella verksamheter eller vid liknande aktiviteter.

**4. Viktiga anvisningar**

Var vänlig läs igenom bruksanvisningen noggrant samt beakta anvisningarna. Gör dig förtrogen med maskinen samt med säkerhetsanvisningarna med hjälp av denna bruksanvisning.

**Säkerhetsanvisningar**

- Drag ut nätkontakten vid all slags inställnings- eller servicearbeten.
- Se till att alla personer som arbetar vid maskinen har fått ta del av säkerhets-anvisningarna.
- Använd inte sågen till att såga ved.
- Varning! På grund av den roterande sågklingan föreligger risk för skador på händer och fingrar.
- Kontrollera före driftstart att spänningen på maskinens typskylt stämmer överens med nätspänningen.
- Om en förlängningssladd behövs, skall du försäkra dig om att dess tvärsnitt är tillräckligt för sågens strömförbrukning. Minsta tvärsnitt 1,5 mm<sup>2</sup>.
- Använd kabelrummor endast när de är utrullade.
- Bär inte sågen i nätledningen.
- Utsätt inte sågen för regn samt använd den inte i fuktig eller våt omgivning.
- Se till att belysningen är tillräcklig.
- Såga inte i närheten av brännbara vätskor eller gaser.
- Bär lämpliga arbetskläder! Vida kläder eller smycken kan fastna i den roterande sågklingan.
- Användaren måste vara minst 18 år, lärlingar minst 16 år, dock vara under uppsikt.

- Se till att barn inte befinner sig vid maskinen om den är ansluten till nätet.
- Kontrollera nätanslutningsledningen. Använd inga defekta eller skadade anslutnings-ledningar.
- Se till att arbetsplatsen är fri från träavfall och omkringliggande delar.
- Personer som arbetar vid maskinen får inte distraheras.
- Beakta motorns och sågklingans rotationsriktning.
- Efter att driften har kopplats ur, får sågklingan under inga omständigheter bromsas genom att man pressar in dess sidor.
- Montera endast in vassa, sprickfria och ej deformerade sågklingor.
- Endast verktyg som motsvarar EN 847-1 får användas vid maskinen.
- Defekta sågklingor måste omedelbart bytas ut.
- Använd inga sågklingor som inte motsvarar specifikationerna som anges i denna bruksanvisning.
- Försäkra dig om att pilen på sågklingan stämmer överens med pilen på maskinen.
- Försäkra dig om att sågklingan oavsett läge inte berör det vridbara sågbordet genom att vrida sågklingan per hand i lägena 45° och 90°, förutsatt att nätkontakten har dragits ur. Vid behov måste sågens överdel justeras om enl. punkt C/F.
- Försäkra dig om att alla anordningar som täcker sågklingan fungerar i fullgott tillstånd.
- Den rörliga skyddskåpan får inte klämmas fast vid öppnat tillstånd.
- Säkerhetsanordningar vid maskinen får inte demonteras eller göras funktionsodugliga.
- Skadade eller defekta skyddsanordningar skall omedelbart bytas ut.
- Såga inga arbetsstycken som har så liten storlek att de inte kan hållas med handen på ett säkert sätt.
- Undvik att ha handen eller händerna placerade på ett sådant olämplig sätt att de kan skadas av sågklingan om de plötsligt skulle glida.
- Vid längre arbetsstycken är ett extra support (bord, bockar etc.) erforderligt för att undvika att maskinen tippar.
- Runda arbetsstycken som t.ex. pluggstänger etc., måste alltid vara fastspända med någon lämplig anordning.
- Spik eller andra främmande föremål får inte befinna sig i den del av arbetsstycket som ska sågas.
- Arbeta alltid vid sidan om sågklingan.
- Belasta inte maskinen på ett sådant sätt att den stannar.
- Tryck alltid arbetsstycket mot arbetsplattan och anslagslisten för att förhindra att arbetsstycket vacklar eller vrids.
- Försäkra dig om att de avsågade delarna kan falla bort från sågklingan. I annat fall kan de fastna i sågklingan och slungas iväg.
- Såga aldrig flera arbetsstycken samtidigt.
- Tag aldrig bort löst splitter, spån eller fastklämda träbitar medan sågklingan roterar.
- Innan störningar elimineras eller fastklämda träbitar tas bort, skall maskinen kopplas ur. -Drag ut nätkontakten -
- Ombestyrning samt inställnings-, mät- samt rengöringsarbeten får endast genomföras vid urkopplad motor. - Drag ut nätkontakten -
- Kontrollera före inkoppling att nycklar och inställningsverktyg har tagits bort.
- Koppla ur motorn samt drag ut nätkontakten när du lämnar arbetsplatsen.
- Elinstallations- och servicearbeten samt reparationer får endast genomföras av fackmän.
- Efter avslutad reparation resp. service måste samtliga skydds- och säkerhetsanordningar monteras fast på nytt.
- Tillverkarens säkerhets-, arbets- samt serviceanvisningar samt måtten som anges i förteckningen över tekniska data skall beaktas.
- De hithörande arbetarskyddsföreskrifterna samt övriga, allmänt erkända säkerhetstekniska regler måste beaktas.
- Beakta anvisningshäftena från yrkesförbundet (VBG 7j)
- Anslut dammsugningsanordningen vid alla slags arbeten.
- Drift i slutna rum är endast tillåtet vid lämplig utsugningsanläggning.
- Kapsågen måste anslutas till ett 230 V jordat uttag med minst 10 A säkring.
- Använd inga effektsvaga maskiner för krävande arbeten.
- Använd kabeln endast till sådana ändamål som den är avsedd för.
- Se alltid till att du står stadigt och inte kan tappa balansen.
- Kontrollera att verktyget inte är skadat.
- Kontrollera innan verktyget används att skyddsanordningarna eller delar som endast har skadats i mindre mån fungerar på ett fullgott och ändamålsenligt sätt.
- Kontrollera att de rörliga delarna fungerar på ett fullgott sätt och inte kläms fast. Försäkra dig dessutom om att inga delar är skadade. För att säkerställa att verktyget fungerar på ett fullgott sätt, måste samtliga delar vara korrekt monterade och uppfylla alla krav.
- Skadade skyddsanordningar och delar måste repareras eller bytas på härför avsett vis av en erkänd specialverkstad, såvida inte bruksanvisningen ger andra upplysningar.
- Skadade brytare ska bytas ut av en

**S**

kundtjänstverkstad.

- Detta verktyg uppfyller de hithörande säkerhetsbestämmelserna. Reparationer får utföras endast av behörig elektriker, varvid originalreservdelar används; i annat fall kan användaren utsättas för fara.
- Var försiktig vid lodrät sågning.
- Varning! Var särskilt försiktig vid dubbelgeringssågning.
- Överbelasta inte verktyget.
- Använd skyddsglasögon.
- Använd munskydd om sågningen alstrar damm.
- Kontrollera om verktygskabeln eller förlängningskabeln är skadad.
- Använd en dammskyddsmask om damm uppstår under arbetet
- Kontrollera om verktygskabeln eller förlängningskabeln är skadad.

**Bär ögonskydd****Bär hörselskydd****Bär dammskydd**

Skydda dig själv och omgivningen mot olyckor genom att tillta lämpliga försiktighetsåtgärder.



**Obs!**  
**Laserstrålning**  
**Titta inte in i strålen**  
**Laserklass 2**

Achtung  
Laserstrahlung  
Nicht in den Strahl blicken!  
Laserspezifikation nach  
EN 60825-1: 1994+A11:1996  
EN 60950: 1992+A1+A2+A3+A4+A11  
Laser Klasse 2 1894S-8x11  
λ: 650 nm P: ≤ 5 mW

- Titta inte direkt in i laserstrålen utan ögonskydd.
- Titta inte direkt på strålen.
- Rikta aldrig laserstrålen mot reflekterande ytor och personer eller djur. Även en laserstråle med låg effekt kan förorsaka skador på ögonen.
- Varning! Om metoderna som används avviker från dem som beskrivs här, finns det risk för farlig exponering av strålningen.
- Öppna aldrig lasermodulen.
- Ta ut batterierna om kapsågen inte ska användas under längre tid.

**Bulleremissionsvärden**

- Bullernivån från denna såg är uppmätt enl. DIN EN ISO 3744; 11/95, E DIN EN 31201; 6/93, ISO 7960 bilaga A; 2/95. Bullernivån vid arbetsplatsen kan överskrida 85 dB (A). I detta fall är bullerdämpande åtgärder vid arbetsplatsen erforderliga. (Bär hörselskydd!)

	Tomgång
Ljudtrycksnivå $L_{pA}$	86 dB (A)
Ljudeffektsnivå $L_{WA}$	99 dB (A)

”De angivna värdena är emissionsvärden och måste därför inte tvunget samtidigt motsvara säkra arbetsplatsvärden. Även om ett samband föreligger mellan emissions- och immisions-nivåer, kan man inte med hjälp av dessa avgöra om ytterligare försiktighetsåtgärder är nödvändiga eller ej. Faktorer som inverkar på immisions-nivån vid arbetsplatsen omfattar bl.a. vilken varaktighet som buller inverkan har, arbets-utrymmets konstruktion, andra bullerkällor etc., t.ex. antal maskiner och andra arbetsförlopp i omgivningen. Tillförlitliga arbetsplatsvärden kan dessutom variera från land till land. Denna information skall dock ge användaren möjlighet att uppskatta vilka faror och risker som föreligger.”

**5. Tekniska data**

Växelströmsmotor	230 V ~ 50 Hz
Effektbehov $P_1$	1800 Watt
Driftslag	S 1
Tomgångsvarvtal $n_0$	4800 min <sup>-1</sup>
Hårdmetallsågklinga	ø210 x ø30 x 2,8 mm
Antal tändar	24
Svängningsområde	-45° / 0° / +60°
Geringssågning	0° till 45° åt vänster
Sågbredd vid 90°	305 x 65 mm
Sågbredd vid 45°	215 x 65 mm
Sågbredd vid 2 ggr. 45°	
(Dubbelgeringssågning)	215 x 40 mm
Vikt	15 kg
Laserklass	2
Våglängd laser	650 nm

Lasereffekt  $\leq 5$  mW

Strömförsörjning lasermodul 2 st 1,5 V Micro (AAA)

## 6. Före driftstart

- Se till att maskinen står stabilt, dvs. fastskruvad på en arbetsbänk, ett universalställ eller liknande.
- Före driftstart måste alla kåpor och säkerhetsanordningar vara monterade i föreskriven ordning.
- Sågklingan måste kunna rotera fritt.
- Vid trä som redan har bearbetats måste man fästa avseende vid främmande föremål som t.ex. spik eller skruv.
- Innan du kopplar in maskinen med in-/urkopplaren skall du försäkra dig om att sågklingan är korrekt monterad samt att de rörliga delarna är lättgående.
- Innan du kopplar in maskinen skall du försäkra dig om att uppgifterna på typskylten stämmer överens med nätets data.

## 7. Uppbyggnad och betjäning

### 7.1 Inställning av sågen. (bild 1/2)

- För att kunna ställa in vridplattan (8) måste den först regleras upp genom att spärrhandtaget (10) vrids runt med ca 2 varv.
- Vrid vridplattan (8) och visaren (11) till avsett vinkelmått på skalan (12) och fixera sedan med spärrhandtaget(10).
- Tryck ned maskinens överdel (4) lätt och dra samtidigt ut säkringsbulten (16) ur motorfästet för att reglera upp sågen i det lägre arbetsläget.
- Sväng upp maskinens överdel (4) tills säkerhetskroken snäpper in.
- Spännanordningen (19) och sågstödet (20) kan monteras såväl till vänster som höger på bottenplattan (9).
- Lossa på spänskruven (13) för att svänga maskinens överdel (4) max. 45° åt vänster.

### 7.2 Kapsågning 90° och sågbord 0° (bild 3)

Vid sågbredd upp till 100 mm kan sågens dragsågningsfunktion fixeras i det bakre läget med den räfflade skruven (14). Om sågbredden är större än 100 mm måste du se till att den räfflade skruven (14) har lossats och att maskinens överdel (4) är rörlig.

- Ställ maskinens överdel (4) i det övre läget.
- Skjut maskinens överdel (4) bakåt med handtaget (2) och fixera i detta läge vid behov (beroende på sågbredd).
- Lägg in virket du ska såga på vridbordet (8) och emot anslagslisten (7).
- Fixera materialet på bottenplattan (9) med hjälp av spännanordningen (19) för att förhindra att det glider under sågningen.

- Flytta på uppreglingsdonet (1) åt höger för att lossa på maskinens överdel (4).
  - Tryck sedan på strömbrytaren (3) för att koppla in motorn. Håll i handtaget (2) och tryck sedan igenom arbetsstycket jämnt och med svagt tryck.
  - Släpp upp maskinens överdel till det övre viloläget efter att du har sågat färdigt. Släpp strömbrytaren (3).
- Obs!** På grund av retur fjädern slår maskinen upp automatiskt. Släpp därför inte handtaget (2) efter att du har sågat, utan höj maskinens överdel långsamt och med svagt mottryck.

### 7.3 Finjustering av anslag för kapsågning 90° (bild 4/5)

- Sänk maskinens överdel (4) och fixera med säkringsbulten (16).
- Lossa på spänskruven (13).
- Sätt in anslagsvinkeln (a) mellan sågklinga (5) och sågbord (8).
- Lossa på stoppmuttern och justera justerskruven (21) så långt tills vinkeln mellan sågklingan (5) och sågbordet (8) uppgår till 90°.
- Dra åt stoppmuttern på nytt för att fixera denna inställning.
- Kontrollera därefter vinkelindikeringens position. Vid behov måste visaren lossas med en kryssmejsel. Ställ därefter på vinkelskalans (15) 0°-position och dra åt fixeringskruven på nytt.

### 7.4 Kapsågning 90° och sågbord 0° - 45° (bild 6)

Med KGSZ 3050 kan du snedsåga åt vänster och höger 0° - 45° mot anslagslisten.

- Lossa på sågbordet (8) genom att lossa på stopphandtaget och trycka in spärrklingan (11).
- Ställ in sågbordet (8) till önskad vinkel med hjälp av handtaget (2), dvs. markeringen på sågbordet (8) måste stämma överens med önskat vinkelmått (12) på bottenplattan (9).
- Drag åt stopphandtaget på nytt för att fixera sågbordet (8).
- Genomför sågning enl. punkt 7.2.

### 7.5 Geringssågning 0° - 45° och sågbord 0° (bild 4/7)

Med KGSZ 3050 kan du geringssåga åt vänster 0° - 45° mot arbetsytan.

- För maskinens överdel (4) till dess övre läge.
- Fixera sågbordet (8) i 0-läge.
- Lossa på spänskruven (13) och luta maskinens överdel (4) åt vänster med handtaget (2) tills visaren (23) står på avsett vinkelmått (15).
- Dra åt spänskruven (13) på nytt och såga enligt beskrivningen under punkt 7.2.

**S****7.6 Finjustering av anslaget för geringssågning 45° (bild 2/4/8)**

- Sänk maskinens överdel (4) samt fixera med säkringsbulten (16).
- Fixera sågbordet (8) i läget 0°.
- Lossa på stoppmuttern (13) och tippa maskinens överdel (4) åt vänster till 45° med hjälp av handtaget (2).
- Lägg 45°-anslagsvinkelhaken (b) mellan sågklinga (5) och sågbord (8).
- Lossa på stoppmuttern samt justera justerskruven så långt tills vinkeln mellan sågklinga (5) och sågbord (8) uppgår till exakt 45°.
- Drag åt stoppmuttern på nytt för att fixera denna inställning.

**7.7 Geringssågning 0° - 45° och sågbord 0° - 45° (bild 4/9)**

Med KGSZ 3050 kan du geringssåga åt vänster 0° - 45° Lmot arbetsytan samtidigt som du geringssågar 0° - 45° mot anslagslisten (dubbelgeringssågning)

- För maskinens överdel (4) till dess övre läge.
- Lossa på sågbordet (8) genom att lossa på stopphandtaget (10) och trycka in spärrklingan .
- Ställ in sågbordet (8) på avsedd vinkel med hjälp av handtaget (2) (se även punkt 7.4).
- Drag åt stopphandtaget (10) på nytt för att fixera sågbordet.
- Lossa på stoppmuttern (13) och tippa maskinens överdel (4) åt vänster med hjälp av handtaget (2) till vänster till önskat vinkelmått (se även punkt 7.5).
- Drag åt stoppmuttern (13) på nytt.
- Genomför sågning enl. beskrivning under punkt 7.2.

**7.8 Spånsäck (bild 1)**

Sågen är försedd med en uppsamlingsäck (24) för spån.

Tryck samman de båda byglarna, drag av spånsäcken bakåt och töm genom att öppna blixtlåset på undersidan.

**7.9 Byte av sågklinga (bild 10/11/12)**

- Drag ut nätkontakten.
- Fäll upp maskinens överdel (4).
- Tryck ned spaken och fäll upp sågklingans skydd så långt tills öppningen i skyddet befinner sig över flänsskruven.
- Tryck in sågaxelspärren (17) med den ena handen och håll med nyckeln (31) på flänsskruven med den andra handen.
- Tryck in sågaxelspärren (17) hårt och vrid flänsskruven sakta i medsols riktning. Efter maximalt ett varv snäpper sågaxelspärren in.

- Lossa därefter på flänsskruven med en aning mer kraft i medsols riktning.
- Skruva ut flänsskruven helt.
- Ta av sågklingan (5) från innerflänsen i en nedåtriktad rörelse.
- Sätt i den nya sågklingan i omvänd ordningsföljd samt drag åt.  
Obs! Tändernas sågvinkel, dvs. sågklingans rotationsriktning, måste stämma överens med pilen på kåpan.
- Rengör sågklingans flänsar noggrant innan du monterar fast sågklingan.
- Montera sågklingans skydd (6) i omvänd ordningsföljd.
- Kontrollera att skyddsanordningarna fungerar innan du fortsätter att arbeta med sågen.
- Varning! Varje gång du har monterat en ny sågklinga måste du kontrollera att sågklingan löper fritt i sågbordets skåra när den står lodrätt samt i 45° lutning.

**7.10 Förvaringsfack för reservsågklinga (bild 13)**

Sågen är utrustad med ett förvaringsfack (33) för en reservsågklinga.

För att du ska kunna fälla ut förvaringsfacket måste du dra ut spärrknoppen (34) på sågens baksida och samtidigt dra ut förvaringsfacket.

**7.11 Laserfunktion (bild 12)**

- Tryck på knappen (a) för att koppla in eller ifrån laserfunktionen.
- En laserstråle (35) lyser på arbetsstycket.
- Laserfunktionen kan användas för att utföra mycket exakta sågningar.

**8. Service**

- Se till att maskinens ventilationsöppningar alltid är fria och rena.
- Avlägsna alltid damm och smuts från maskinen. Rengör helst med tryckluft eller en tygtrasa.
- Eftersmörj alla rörliga delar inom periodiska intervaller.
- Använd inga frätande medel till rengöring av plastdelarna.

**9. Reservdelsbeställning**

Lämna följande uppgifter vid beställning av reservdelar:

- Maskintyp
- Maskinens artikel-nr.
- Maskinens ident-nr.
- Reservdelsnummer för erforderlig reservdel

Aktuella priser och ytterligare information finns på [www.isc-gmbh.info](http://www.isc-gmbh.info)



## 1. Laitteen kuvaus (kuva 1/2)

1. Vapautusvipu
2. Kahva
3. Päälle-pois-kytkin
4. Koneen pää
5. Sahanterä
6. Sahanterän suojus (liikkuva)
7. Vastuskisko
8. Kääntöpöydän
9. Kiinteä pohjalevy
10. Lukituskahva
11. Osoitin
12. Kääntöpöydän asteikko
13. Kiinnityssanka
14. Pyälletty ruuvi
15. Asteikko
16. Varmistuspulltti

## 2. Toimituksen osat

- Katkaisu- ja kiirisaha
- Kiinnityslaite (19)
- Työkappaletaso (20)
- Kovametalliarmeerrattu sahanterä (5)
- Lastupussi (24)

## 3. Määräysten mukainen käyttö

Veto-, katkaisu- ja kiirisaha on tehty puun ja muovin katkaisemiseen, koneen koosta riippuen. Saha ei sovellu polttopuiden sahaamiseen. Konetta saa käyttää vain sille määrättyyn tarkoitukseen.

Kaikki tämän ylittävä käyttö ei enää ole määräysten mukaista käyttöä. Kaikenlaatuisista tästä aiheutuvista vahingoista ja loukkaantumisista on vastuussa sahan käyttäjä eikä valmistaja. Sahassa saa käyttää vain sille sopivia sahanteriä. Kaikenlaatuisten leikkauslaippojen käyttö on kielletty. Määräysten mukaisen käytön olennainen osa on myös turvamääräysten sekä kokoamisohjeiden sekä käyttöohjeen noudattaminen.

Konetta käyttävien ja huoltavien henkilöiden on tutustuttava koneeseen, ja heille on selvitettävä sen käyttöön liittyvät vaaratilanteet.

Lisäksi on noudatettava tarkoin voimassaolevia tapaturmanehkäisymääräyksiä.

On myös huomioitava muut yleiset, työterveyden ja turvallisuusteknisen alueen kattavat säännöt.

Jos koneeseen tehdään muutoksia, niin valmistajan vastuu mahdollisista käyttövahingoista raukeaa täysin.

Määräysten mukaisesta käytöstä huolimatta ei tiettyjä jäämärkejä voida sulkea täysin pois. Koneen suunnittelusta ja rakenteesta voi aiheutua seuraavia vaaratilanteita:

- sahanterän koskettaminen suojaamattomalla alueella
- tarttuminen pyörivään sahanterään (viiltohaava)
- Työkappaleiden ja niiden osien poissinkoutuminen
- sahanterän särkyminen
- virheellisen sahanterän kovametalliarmeeraus palasten sinkoilu
- kuulovauriot, ellei käytetä asianmukaisia kuulosuojuksia
- puunpölyjen terveydelle vaarallisia päästöjä, jos konetta käytetään suljetuissa tiloissa.

Ole hyvä ja ota huomioon, että laitteitamme ei ole suunniteltu ja valmistettu käytettäväksi pienteollisuus- tai teollisuustarkoituksiin. Emme siksi ota mitään vastuuta vaurioista, jos laitetta käytetään pienteollisuus-, käsityöläis- tai teollisuustyöpaikoilla tai näihin verrattavissa olevissa toimissa.

## 4. Tärkeitä ohjeita

Lue käyttöohje huolellisesti läpi ja noudata siinä annettuja ohjeita. Tutustu tämän käyttöohjeen avulla laitteeseen, sen oikeaan käyttöön sekä turvallisuusmääräyksiin.



### Turvallisuusmääräykset

- Irroita pistoke ennen kaikkia säätö- ja huoltotoimia.
- Kerro turvallisuusmääräykset kaikille laitteen kera työskenteleville henkilöille.
- Älä käytä sahaa polttopuiden sahaamiseen.
- Huomio! Pyörivä sahanterä aiheuttaa vaaratilanteita käsille ja sormille.
- Tarkista ennen käyttöönottoa, onko verkkojännite laitteen tyyppikilvessä ilmoitetun jännitteen mukainen.
- Jos on käytettävä jatkojohtoa, tarkista, että sen läpimitta on riittävän suuri sahan virranottoa varten. Vähimmäisläpimitta 1,5 mm<sup>2</sup>
- Käytä kaapelirullaa vain aukikelattuna.
- Älä kannaa sahaa sähköjohdosta.
- Älä jätä sahaa sateeseen tai käytä konetta kosteassa tai märässä ympäristössä.
- Huolehdi hyvästä valaistuksesta.
- Älä sahaa helposti syttyvien nesteiden tai kaasujen lähistöllä.

**FIN**

- Käytä sopivaa suojapukua! Väljät vaatteet tai korut voivat takertua pyörivään sahanterään.
- Käyttäjän on oltava vähintään 18-vuotias, koulutettavien henkilöiden vähintään 16-vuotiaita ja he saavat käyttää sahaa vain valvonnassa.
- Älä päästä lapsia verkkoon liitetyn laitteen lähelle.
- Tarkista verkkoliitäntäjohtojen kunto. Älä käytä viallisia tai vahingoittuneita liitäntäjohtoja.
- Pidä työalue puhtaana puunjätteistä ja muista lattialla lojuvista kappaleista.
- Koneen käyttäjää enkilöä ei saa häiritä.
- Huomioi koeen ja sahanterän kiertosuunta.
- Sahanterää ei missään tapauksessa saa hidastaa moottorin pysäytyksen jälkeen painamalla sitä sivusuuntaan.
- Asenna sahaan vain hyvin teroitettu, lohkeilematon ja muotonsa pitänyt sahanterä.
- Koneessa saa käyttää vain työkaluja, jotka vastaavat standardia EN 847-1.
- Vialliset sahanterät on vaihdettava heti.
- Älä käytä sellaisia sahanteriä, jotka eivät vastaa tässä käyttöohjeessa annettuja teknisiä tietoja.
- Varmistu siitä, että sahanterään merkitty nuoli on laitteeseen merkityn nuolen suuntainen.
- Varmista, ettei sahanterä missään asennossaan voi koskea kääntöpöytään kääntämällä jännitteettömän koneen sahanterää asentoihin 45 ja 90.  
Korjaa tarvittaessa sahanterän asema kohdan C/F mukaan.
- Varmistu siitä, että kaikki sahanterää suojaavat laitteet toimivat moitteettomasti.
- Liikkuvaa suojusta ei saa lukita paikalleen sen ollessa auki.
- Koneen turvalaitteita ei saa purkaa tai niiden toimintaa estää.
- Vahingoittuneet tai vialliset turvalaitteet on vaihdettava viipymättä.
- Älä sahaa työkappaleita, jotka ovat liian pieniä tukevasti kädessä pidettäväksi.
- Vältä sellaisia käden kömpelöjä asentoja, joista käsi tai molemmat kädet voivat luiskahtaa sahanterään.
- Käytä pitkiä työkappaleita sahattaessa aina lisätukea (pöytää, pukkeja tms.) joka estää konetta kaatumasta.
- Pyöreät työkappaleet, kuten esim. vaarnatangot, on aina kiinnitettävä tukevasti tähän sopivin välinein.
- Työkappaleen sahattavassa osassa ei saa olla nauvoja tai muita vieraita osia.
- Työasento on aina sahanterän sivulla.
- Ei saa kuormittaa konetta niin raskaasti, että se pysähtyy.
- Paina työkappaletta aina lujasti työpintaa tai vastekiskoa vasten, jotta se ei heilahtele tai käännä.
- Huolehdi siitä, että poisleikatut palat poistuvat sahanterän sivulta. Muuten ne voivat joutua sahanterään ja sinkoutua pois.
- Älä koskaan sahaa useampia työkappaleita samanaikaisesti.
- Älä koskaan poista irrallisia paloja, lastuja tai kiinnijääneitä puunpalasia sahanterän pyöriessä.
- Häiriöiden poistoa ja kiinnijääneiden puupalojen poistoa varten on kone sammutettava ja verkkopistoke irroitettava.
- Varustelu-, säätö-, mittaus- ja puhdistustyöt saa suorittaa vain kun moottori on sammutettu ja verkkopistoke irroitettu.
- Tarkista ennen uudelleen käynnistystä, että jakoavaimet ja muut työkalut on poistettu.
- Sammuta moottori ja irroita verkkopistoke, kun poistut työpaikalta.
- Sähköasennus-, huolto- ja korjaustyöt saa tehdä vain alan ammattihenkilö.
- Kaikki turva- ja suojalaitteet on asennettava paikalleen välittömästi korjaus- tai huoltotöiden päätyttyä.
- Valmistajan turvallisuus-, työ- ja huolto määräyksiä sekä teknisissä tiedoissa annettuja välimatkoja on noudatettava.
- Laitetta koskevia tapaturmanehkäisymääräyksiä sekä muita yleisesti tunnettuja turvallisuusäntöjä on noudatettava.
- Noudata ammattikunnan ohjekirjoja (VBG 7j).
- Liitä joka käytössä pölynimulaitteisto päälle.
- Käyttö suljetuissa tiloissa on sallittu vain käytettäessä tähän soveltuvaa pölyn imulaitteistoa.
- Katkaisusahan saa liittää vain maadoitettuun 230 V pistorasiaan, jonka varoke on väh. 10A.
- Älä käytä heikkotehoista konetta raskaisiin töihin.
- Älä käytä johtoa sellaisiin tarkoituksiin, joita varten sitä ei ole tehty!
- Huolehdi tukevasta asennosta ja säilytä aina tasapainosi.
- Tarkasta, onko työkalussa mahdollisia vaurioita!
- Ennen työkalun käytön jatkamista on suojavarusteiden tai vähän vahingoittuneiden osien moitteeton, tarkoituksenmukainen toiminta tarkastettava.
- Tarkasta, toimivatko liikkuvat osat moitteettomasti eivätkä juutu kiinni, sekä onko osissa vaurioita. Kaikkien osien täytyy olla oikein asennettuja ja täyttää kaikki niille asetetut vaatimukset, jotta työkalun moitteeton toiminta on taattu.
- Vahingoittuneet suojalaitteet ja osat on korjautettava tai vaihdettava asianmukaisesti valtuutetussa ammattikorjaamossa, ellei

käyttöohjeessa ole toisin määrätty.

- Anna huoltokorjaamon vaihtaa vahingoittuneet katkaisimet.
- Tämä työkalu vastaa sitä koskevia turvallisuusmääräyksiä. Korjaukset saa suorittaa vain sähköalan ammattihenkilö käyttäen alkuperäisiä varaosia; muussa tapauksessa tästä voi aiheutua tapaturmia käyttäjälle.
- Pystysuorassa työskentelyssä on oltava varovainen.
- Huomio: kaksinkertaisissa viisteleikkauksissa on oltava erityisen varovainen.
- Älä kuormita työkalua!
- Käytä suojalaseja.
- Käytä pölyä tuottavissa töissä hengityssuojaa.
- Tarkista, että työkalun kaapeli / jatkokaapeli ei ole vioittunut.



### Käytä suojalaseja



### Käytä korvasuojuksia



### käytä pölysuojaa

Suojaa itseäsi ja ympäristöäsi tapaturmanvaaralta sopivin varotoimenpitein.



**Huomio:**  
**Lasersäde**  
**Älä katso säteeseen**  
**Laserluokka 2**

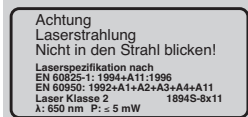

- Älä katso suojaamattomin silmin suoraan lasersäteeseen.
- Älä koskaan katso suoraan sädekanavaan.
- Älä suuntaa lasersädettä koskaan heijastaville pinnoille, tai ihmisiä tai eläimiä kohti. Myös pienitehoinen lasersäde saattaa aiheuttaa vaurioita silmiin.
- Varo - jos toimitaan muulla kuin tässä neuvotulla tavalla, niin tästä saattaa aiheutua vaarallinen säteilyllealtistaminen.

- Lasermoduulia ei saa milloinkaan avata.
- Jos laite on pitkän aikaa käyttämättä, on paristot poistettava.

## Melunpäästöarvot

- Tämän sahan melunpäästöarvot on mitattu standardien DIN EN ISO 3744; 11/95, E DIN EN 31201; 6/93, ISO 7960 liite A; 2/95 mukaisesti. Työpaikalla vallitseva äänen voimakkuus voi ylittää 85 dB(A), jolloin käyttäjän on käytettävä melusuojalaitteita. (Käytä korvasuojuksia!)

	Joutokäynti
Äänenpaineen taso $L_{pA}$	86 dB(A)
Äänen tehotaso $L_{WA}$	99 dB(A)

„Annetut arvot ovat päästöarvoja eivätkä siksi välttämättä anna tarkkaa kuvaa työpaikalla vallitsevista arvoista. Vaikka päästö- ja melutason välillä on riippuvuus, ei tästä kuitenkaan voida varmuudella johtaa tietoa, onko syytä ryhtyä ylimääräisiin varotoimiin vai eikö. Työpaikalla kullakin hetkellä vallitsevaan melutasoon voivat vaikuttaa monet tekijät, kuten esim. vaikutuksen kesto, työtilan luontaispiirteet, muut melunlähteet, esim. koneiden ja muiden käynnissä olevien työprosessien lukumäärä, jne. Luotettavat työpaikka-arvot voivat myös vaihdella maan mukaan. Näiden tietojen tarkoitus on kuitenkin mahdollistaa käyttäjälle vaarojen ja riskien tarkempi arviointi.“

## 5. Tekniset tiedot

Vaihtovirtamoottori	230 V ~ 50 Hz
Teho	1800 Watt
Käyttötapa	S1
Joutokäyntikiertojen lukumäärä $n_0$	4800 min <sup>-1</sup>
Kovametallisanterä	Ø 210 x Ø 30 x 2,8 mm
Hammasten lukumäärä	24
Kääntöalue	-45° / 0° / +60°
Kiirileikkaus	0° - 45° vasemmalle
Sahausleveys 90°	305 x 65 mm
Sahausleveys 45°	215 x 65 mm
Sahausleveys 2 x 45° (kaksoiskiirileikkaus)	215 x 40 mm
Paino	15 kg
Laserluokka	2
Laserin aallonpituus	650 nm

**FIN**

Laserin teho  $\leq 5$  mW  
 Lasermoduulin virransyöttö 2x1,5 V Micro (AAA)

## 6. Ennen käyttöönottoa

- Kone on asennettava tukevasti, ts. ruuvattava kiinni työpöytään, yleisalustaan tms.
- Ennen käyttöönottoa on kaikki suojukset ja turvalaitteet asennettava asianmukaisesti.
- Sahanterän täytyy voida pyöriä esteettä.
- Varo jo työstetyissä kappaleissa mahdollisesti olevia nauloja yms. vieraita esineitä.
- Tarkista, että sahanterä on asennettu oikein ja liikkuvat osat kulkevat kevyesti, ennen kuin käynnistät koneen.
- Tarkista ennen koneen liittämistä verkkoon, että tyyppikilven tiedot ovat samat verkon arvojen kanssa.

## 7. Kokoaminen ja käyttö

### 7.1 Sahan kokoaminen ( kuvat 1/2)

- Kääntölevyn (8) säätämiseksi tulee lukituskahvaa (10) löysentää n. 2 kierrosta, jotta kääntölevy (8) irtoaa lukituksesta.
- Käänä kääntölevy (8) ja osoitin (11) asteikon (12) haluttuun kulmamittaan ja lukitse tämä asento lukituskahvalla (10).
- Sahan alemman työasennon lukitus avataan painamalla sahan päätä (4) kevyesti alaspäin ja vetämällä samanaikaisesti varmistuspultti (16) moottorinpidikkeestä.
- Työnnä koneen päätä (4) ylöspäin, kunnes lukituskoukku napsahtaa paikalleen.
- Kiinnitysliite (19) ja työkalupäälä (20) voidaan kiinnittää joko pohjalevyn (9) vasemmalle tai oikealle puolelle.
- Voit kääntää koneen päätä (4) vasemmalle kirk. 45° kulmaan irrottamalla kiinnitysruuvin (13).

### 7.2 Katkaisuleikkaus 90° ja kääntöpöytä kulmassa 0° (kuva 3)

Jos leikkausleveys jää alle 100 mm, lukitaan sahan vetotoiminto pyällelyllä ruuvilla (14) taka-asentoon. Leikkausleveyden ylittäessä 100 mm on otettava huomioon, että pyällely ruuvi (14) on löysä ja koneen pää (4) liikkuva.

- Vie koneen pää (4) ylempään asentoonsa.
- Työnnä koneen päätä (4) kahvalla (2) taaksepäin ja lukitse se tarvittaessa tähän asentoon (riippuu leikkausleveydestä).

- Aseta leikattava puu vastekiskoon (7) kääntölevylle (8).
  - Kiinnitä leikattava materiaali kiinnityslaittein (19) pohjalevyn (9), jotta se ei voi päästä siirtymään paikaltaan sitä sahattaessa.
  - Siirrä lukituksen irroitusvipua (1) oikealle, jotta koneen pää (4) irtoaa lukituksesta.
  - Kahvan (2) avulla sahaa liikutetaan tasaisesti ja kevyellä paineella alaspäin työkappaleen läpi.
  - Kun sahausvaihe on päättynyt, palauta koneen pää ylempään lepoasentoonsa ja päästä päälle-/pois-katkaisin (3) irti.
- Huomio!** Palautusjousi työntää koneen automaattisesti ylöspäin, ts. älä päästä kahvaa (2) leikkauksen jälkeen irti, vaan anna koneen pää siirtyä hitaasti ylöspäin liikettä kevyesti vastustaen.

### 7.3 Vasteen hienosäätö katkaisuleikkaus 90° varten ( kuvat 4/5)

- Koneen pää (4) lasketaan alaspäin ja kiinnitetään varmuuspultilla (16).
- Kiristysruuvi (13) löysätään.
- Vastekulma (a) sahanterän (5) ja kääntöpöydän (8) välillä suunnitellaan.
- Vastamutteri löysätään ja tarkkuutusruuvi (21) säädetään niin pitkälle, kunnes kulma sahanterän (5) ja kääntöpöydän (8) välillä on 90°.
- Tämän säädön kiinnittämiseksi vastamutteria kiristetään uudelleen.
- Tarkista lopulta kulmalukeman sijainti. Mikäli tarpeellista, osoitin irrotetaan ristikantaruuvitaltalla, asetetaan kulma-asteikolla (15) 0°-sijaintiin ja kannatusruuvi kiristetään uudelleen.

### 7.4 Katkaisuleikkaus 90° ja kääntöpöytä kulmassa 0° - 45° (kuva 6)

KGSZ 3050 mahdollistaa vinoleikkaukset vasemmalle ja oikealle 0°-45° kulmassa vastekiskoon nähden.

- Säädä kahvalla (2) kääntöpöytä (8) haluttuun kulmaan, ts. kääntöpöydän osoittimen (11) lukeman tulee vastata haluttua kulmamittaa (12) suhteessa kiinteään pohjalevyn (9).
- Kiristä lukituskahva (10) uudelleen, jotta kääntöpöydän (8) asento lukkiutuu.
- Suorita leikkaus kuten kohdassa 7.2 on selitetty.

### 7.5 Kiirileikkaus 0° - 45° ja kääntöpöytä 0° (kuva 4/7)

KGSZ 3050 -koneella voidaan tehdä kiirileikkauksia vasemmalle 0° - 45° kulmassa työpintaan nähden.

- Vie koneen pää (4) ylempään asentoon.
- Kiinnitä kääntöpöytä (8) asentoon 0°.

- Kiristysruuvi (13) irrotetaan ja kahvan avulla (2) koneen päätä (4) kallistetaan vasemmalle, kunnes osoitin (23) näyttää haluttua kulmamittaa (15).
- Kiristysruuvia (13) kiristetään uudelleen ja leikkaus toteutetaan kuten kohdassa 7.2 on kuvattu.

#### 7.6 45° kiirileikkauksen vasteen hienosäätö (kuva 2/4/8)

- Laske koneen pää (4) alas ja kiinnitä asentoon varmistuspultilla (16).
- Kiinnitä kääntöpöytä (8) asentoon 0°.
- Löysennä lukitusmutteria (13) ja taivuta koneen päätä (4) vasemmalle kahvan (2) avulla 45° kulmaan.
- Aseta 45°-vastekulma (b) sahanterän (5) ja kääntöpöydän (8) väliin.
- Löysää vastamutteria ja käännä säätöruuvia (22) sen verran, että sahanterän (5) ja kääntöpöydän (8) välinen kulma on tarkalleen 45°.
- Kiristä sitten vastamutteri tämän aseman säädön säilyttämiseksi.

#### 7.7 Kiirileikkaus 0° - 45° ja kääntöpöytä 0° - 45° (kuva 4/9)

KGSZ 3050 -koneella voidaan tehdä kiirileikkauksia vasemmalle 0° - 45° kulmassa työpintaan nähden ja samanaikaisesti 0° - 45° kulmassa vastekiskoon nähden (kaksoiskiirileikkaus).

- Vie koneen pää (4) yläasentoon.
- Irroita kääntöpöytä (8) löysentämällä lukituskahvaa (10).
- Kiinnitä kääntöpöytä (8) kahvan (2) avulla haluttuun kulmaan (kts. myös kohtaa 7.4).
- Käännä lukituskahva (10) takaisin kiinni kääntöpöydän lukitsemiseksi.
- Löysennä lukitusmutteria (13) ja käännä koneen päätä (4) kahvan (2) avulla vasemmalle, halutun kulmamitan kohdalle (kts. myös kohtaa 7.5).
- Kiristä lukitusmutteri (13) uudelleen
- Suorita leikkaus kuten kohdassa 7.2 on selitetty.

#### 7.8 Lastujen poistoimu (kuva 1)

Saha on varustettu lastupussilla (24). Lastupussi (24) tyhjennetään sen alapuolella olevan vetoketjun kautta.

#### 7.9 Sahanterän vaihto (kuva 10/11/12)

- Irroita verkkoliitäntä.
- Käännä koneen pää (4) ylös.
- Paina vipua ja käännä sahanteränsuojus niin pitkälle ylös, että sahanterän suojuksessa oleva aukko on laipan ruuvin yläpuolella.

- Paina yhdellä kädellä sahanakselin lukitusta (17), aseta toisella kädellä ruuviavain (31) laipan ruuviin.
- Paina voimakkaasti sahanakselin lukitusta (17) ja kierrä laipan ruuvia hitaasti myötäpäivään. Kork. yhden kierroksen jälkeen sahanakselin lukitus naksahtaa paikoilleen.
- Irroita sitten laipan ruuvi myötäpäivään hieman enemmän voimaa käyttäen.
- Kierrä laipan ruuvi kokonaan pois
- Irrota sahanterä (5) sisälaipasta ja vedä se ulos alaspäin.
- Pane uusi sahanterä paikalleen päinvastaisessa järjestyksessä ja kiinnitä se. Huomio! Hampaiden hammastusviiston, ts. sahanterän kiertosuunnan tulee olla sama kuin rungossa olevan nuolen suunta.
- Ennen sahanterän asennusta on sahanterän laipat puhdistettava huolellisesti.
- Asenna liikkuva sahanteränsuojus (6) uudelleen päinvastaisessa järjestyksessä.
- Ennen kuin jatkat työskentelyä sahalla, tarkista, että turvalaitteet ovat toimintakunnossa.
- Huomio: tarkasta jokaisen sahanterän vaihdon jälkeen, voiko sahanterä pyöriä vapaasti kääntöpöydän aukossa sekä pystysuorassa että 45° kulmassa.

#### 7.10 Säilytyslokero varasahanterää varten (kuva 13)

Sahan varustukseen kuuluu säilytyslokero (33) varasahanterää varten.

Säilytyslokeroa avataan nykyisemällä lukitusnupilla (34) sahan takapuolella. Samassa vedetään ulos säilytyslokero.

#### 7.11 Lasertoiminto (kuva 12)

- Kytkimestä (a) laser kytketään päälle tai pois päältä.
- Laser (35) luo säteen työkappaleeseen.
- Lasertoiminnolla voidaan suorittaa tarkkoja leikkauksia.

## 8. Huolto

- Pidä koneen tuuletusraot aina avoimina ja puhtaina.
- Pöly ja lika on poistettava koneesta säännöllisin väliajoin. Puhdistuksen teet parhaiten paineilmalla tai rievulla.
- Kaikki liikkuvat osat on voideltava säännöllisin väliajoin.
- Älä käytä muoviosien puhdistukseen syövyttäviä aineita.

**FIN**

## 9. Varaosien tilaus

Varaosia tilatessasi anna seuraavat tiedot:

- Laitteen tyyppi
- Laitteen tuotenumero
- Laitteen tunnusnumero
- Tarvittavan varaosan varaosanumero.

Ajankohtaiset hinnat ja muut tiedot löydät osoitteesta  
[www.isc-gmbh.info](http://www.isc-gmbh.info)

## 1. Seadme kirjeldus (joonised 1/2)

1. Lukustushoob
2. Käepide
3. Toitelüliti
4. Saepea
5. Saeketas
6. Reguleeritav saekettakaitse
7. Juhtsiin
8. Pöördlaud
9. Fikseeritud alusplaat
10. Pöördlaua stoppkruvi
11. Osuti
12. Pöördlaua skaala
13. Seadistushoob
14. Seadistuskruvi
15. Skaala
16. Kinnituspolt

## 2. Tarnekomplekt

- Nurga- ja järkamissaag
- Kinnitusrakis (19)
- Töödeldava detaili tugi (20)
- Kövasulamist saeketas (5)
- Saepurukott (24)

## 3. Sihipärane kasutamine

Nurga- ja järkamissaag on ette nähtud puidu ja kunstmaterjali lõikamiseks, vastavalt masina suurusele.

Saag ei sobi küttepuude lõikamiseks. Masinat võib kasutada ainult sihipärasel otstarbel. Igasugune teisel otstarbel kasutamine ei ole sihipärane. Kõigi sellest tulenevate kahjude või vigastuste eest vastutab kasutaja/käitaja ja mitte tootja. Kasutada tohib ainult selle masina jaoks sobivaid saekettaid. Teistsuguste lõikeketaste kasutamine on keelatud.

Sihipärase kasutamise alla käib ka nii ohutusnõuete kui ka paigaldusjuhendi ja kasutusjuhiste järgimine. Isikud, kes masinat käitavad ja hooldavad, peavad tundma masinat ja teadma võimalikke ohte. Peale selle tuleb kõige täpsemalt kinni pidada õnnetuste vältimiseks mõeldud eeskirjadest. Tuleb järgida ka teisi töömeditsiini ja üldiseid ohustehnilisi reegleid.

Masina juures teostatud muudatused välistavad tootja vastutuse täielikult ning muudatustest põhjustatud kahjude eest tootja ei vastuta. Hoolimata sihipärasest kasutamisest ei ole võimalik teatud riskifaktoreid täielikult kõrvaldada. Tingituna

masina konstruktsioonist ja paigaldamisest võivad esineda järgmised asjad:

- Saeketta puudutamine saeketta katmata osas.
- Liikuva saeketta haaramine (lõikevigastus).
- Töödeldava materjali või töödeldavate detailide tagasilöök.
- Saeketta purunemine.
- Defektsete kövasulamitükkide väljapaiskumine saekettast.
- Kuulmiskahjustused vajalike kõrvaklappide mittekasutamisel.
- Puutolmu terviseohtlik eraldumine kinnistes ruumides kasutamisel.

Võtke palun arvesse, et meie seadmed ei ole konstrueeritud ettevõtluses, käsitööstuses ega tööstuses kasutamise otstarbel. Me ei anna mingit garantiid, kui seadet kasutatakse ettevõtluses, käsitööstuses või tööstuses jt sarnastel tegevusaladel.

## 4. Tähtsad juhised

Palun lugege kasutusjuhend hoolikalt läbi ja järgige selle juhiseid. Tutvuge käesoleva juhendi abil seadme, selle õige kasutamise ja ohutusjuhistega.



### Ohutuseeskirjad

- Igaks seadistus- ja hooldustööks tõmmake pistik pistikupesast välja.
- Andke ohutusjuhised kõigile isikutele, kes masina juures töötavad.
- Ärge kasutage saagi küttepuude saagimiseks.
- Ettevaatust! Saeketta pöörlemisel on oht vigastada käsi ja sõrmi.
- Enne kasutuselevõttu kontrollige, kas seadme tüübisildil nimetatud pinge vastab võrgupingele.
- Kui on vaja pikendusjuhet, veenduge, et selle ristlõige oleks sae voolutarbele piisav. Minimaalne ristlõige on 1.5 mm<sup>2</sup>.
- Kaablitrumlit kasutage ainult lahtirullitult.
- Ärge tõstke saagi võrgukaablist.
- Ärge jätke saagi vihma kätte ega kasutage masinat niiskes või märjas keskkonnas.
- Hoolitsege korraliku valgustatuse eest.
- Ärge saagige süttivate vedelike või gaaside läheduses.
- Kandke sobivat tööriietust! Avarad rõivad või ehted võivad jääda pöörleva saeketta külge kinni.
- Saagi käitav isik peab olema vähemalt 18aastane, tööd õppiv isik vähemalt 16aastane ja ainult järelevalve all.
- Hoidke lapsed võrku ühendatud seadmest eemal.

**EE**

- Kontrollige võrguühendusjuhet. Ärge kasutage defekteid või kahjustatud ühendusjuhtmeid.
- Hoidke töökoht puidujätmetest ja vedelevatest detailidest puhas.
- Masina juures töötavate isikute tähelepanu ei tohi kõrvale juhtida.
- Pange tähele mootori ja saeketta pöörlemissuunda.
- Saeketast ei tohi mingil juhul pärast toite väljalülitamist külgedele surumisega pidurdada.
- Paigaldage ainult hästiteritatud, terveid ja mittedeformeerunud saekettaid.
- Kasutage masina juures kasutada ainult selliseid tööriistu, mis vastavad Euroopa standardile EN 847-1.
- Defektsed saekettad vahetage kohe välja.
- Ärge kasutage saekettaid, mis ei vasta käesolevas kasutusjuhendis toodud andmetele.
- Kontrollige, et nool saekettal langeks kokku seadmel asuva noolega.
- Veenduge, et saeketas ei puutuks üheski asendis pöördlauda. Seda saab kontrollida, kui pistik on vooluvõrgust välja võetud, pöörates saeketast käsitsi asenditesse 45° ja 90°. Vajadusel reguleerida saepea täpseks punkti 7.3/7.4 järgi.
- Tehke kindlaks, kas kõik saeketast katvad seadeldised töötaksid laitmatult.
- Ärge keerake reguleeritavat kaitsekattet kinni avatud asendis.
- Ärge võtke masina ohutusseadeldisi küljest ega muutke neid kasutamiskõlbmatuks.
- Vigastatud või defektsed kaitseadeldised tuleb viivitamatult välja vahetada.
- Ärge löigake detaile, mis on käega ohutult kinnihoidmiseks liiga väikesed.
- Vältige selliseid käte asendeid, mille puhul võib üks käsi või mõlemad käed äkilise äralibisemise korral saeketast puudutada.
- Pikkade töödeldavate detailide korral on masina ümberminemise vältimiseks nõutav lisaalus (laud, pukid jne).
- Ümarad töödeldavad detailid kinnitage alati vastava seadeldise abil.
- Töödeldava detaili saetavas osas ei tohi olla naelu ega muid võõrkehi.
- Tööasend on alati saekettast külje pool.
- Ärge koormake masinat nii, et see seisma jääb.
- Suruge töödeldav materjal alati kindlalt vastu tööpinda ja juhtsiini, et ära hoida töödeldava detaili liikumist ja/või pöörmist.
- Veenduge, et löigatud osad saavad saeketta külgedele poolt eemalduda. Vastasel juhul on võimalik, et need jäävad saeketta külge kinni ja see lohistab need minema.
- Ärge kunagi saagige üheaegselt mitut töödeldavat detaili.
- Ärge eemaldage kunagi lahtisi kilde, laaste või kinnijäänud puidudetaile siis, kui saeketas pöörleb.
- Rikete kõrvaldamiseks või kinnikiilunud puidudetailide eemaldamiseks lülitage masin välja. – Eemaldage vooluvõrgust -
- Ümberseadistusi, samuti ka reguleerimis-, mõõtmis- ja puhastustöid teostage ainult väljalülitatud mootoriga. – Eemaldage vooluvõrgust -
- Enne sisselülitamist kontrollige, kas võtmed ja reguleerimistööriistad on masinast eemaldatud.
- Töökohalt lahkudes lülitage mootor välja ja eemaldage seade vooluvõrgust.
- Elektriinstallatsioon, remonti ja hooldustöid tohivad teostada ainult vastava ala spetsialistid.
- Kõik kaitse- ja ohutusseadeldised kinnitage kohe pärast remonti või hooldust masina külge tagasi.
- Tuleb kinni pidada nii tootjapoolsetest ohutus-, töö- ja hooldusjuhistest kui ka tehnilistes andmetes nimetatud mõõtmetest.
- Tuleb järgida vastavaid õnnetuste vältimise eeskirju ja teisi üldtuntud ohutustehnilisi reegleid.
- Järgige kutseorganisatsioonide väljaandeid.
- Ühendage iga töö puhul tolmuimemiseadeldis.
- Kinnistes ruumides on töötamine lubatud ainult vastava tolmuimemiseadme olemasolu korral.
- Ühendage nurgasaag 230 V maandusega pistikupessa, mille minimaalne kaitse on 10 A.
- Ärge kasutage väikese võimsusega masinaid rasketeks töödeks.
- Ärge kasutage kaablit otstarvetel, milleks see ei ole ettenähtud!
- Hoolitsege, et Teil oleks kindel jalgealune ja hoidke kogu aeg tasakaalu.
- Kontrollige tööriista võimalike kahjustuste suhtes!
- Enne tööriista edasist kasutamist kontrollige hoolikalt, kas kaitseadeldised või kergelt kahjustunud osad töötavad korralikult ja otstarbekohaselt.
- Kontrollige, kas liikuva osad funktsioneerivad takistusteta ega kiilu kinni ning kas detailid on kahjustatud. Tööriista korralikuks töötamiseks peavad kõik detailid olema õigesti paigaldatud ja täitma kõiki tingimusi.
- Kahjustatud kaitseadeldised ja detailid tuleb lasta volitatud töökojas remontida või vahetada, kui kasutusjuhendis ei ole kirjas teisiti.
- Kahjustatud lülitid laske klienditeenindustöökojas välja vahetada.
- Käesolev tööriist vastab asjaomastele ohutusmäärustele. Remonti tohivad teostada ainult elektrikud, kusjuures tuleb kasutada originaalvaruosi; vastasel juhul võib juhtuda kasutajaga õnnetus.



- Olge vertikaalasendis tööde juures ettevaatlik.
- Tähelepanu, olge eriti ettevaatlik nurkkaldlöike puhul!
- Ärge koormake tööriista üle!
- Kandke kaitseprille.
- Tolmueraldavate tööde puhul kasutage tolumumaski.
- Kontrollige tööriista juhtme / pikendusjuhtme vigastusi.



### Kandke kaitseprille



### Kasutage kõrvaklappe



### Kandke tolumumaski

Kaitske ennast ja ümbritsevat keskkonda õnnetuste eest vastavate ettevaatusabinõudega.



**Tähelepanu:**  
**Laserkiirgus**  
**Ärge vaadake kiirtesse**  
**Laseri klass 2**

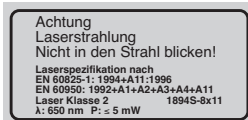

- Ärge vaadake laserkiiri kaitsmata silmadega.
- Ärge vaadake kunagi otse kiireavasse.
- Ärge kunagi suunake laserkiiri peegelduvatele pindadele ja inimestele või loomadele. Ka väikese võimsusega laserkiir võib silmi kahjustada.
- Ettevaatust – kui seadet kasutatakse siinnimetatust erinevalt, võib see põhjustada ohtlikku kiirgust.
- Ärge avage kunagi lasermoodulit.
- Kui masinat pikemat aega ei kasutata, võtke patareid välja.

## Müraemissioon

- Selle sae müra mõõdetakse järgmiste standardite järgi: DIN EN ISO 3744; 11/95, E DIN EN 31201; 6/93, ISO 7960 Lisa A; 2/95. Müra võib töökohal ületada 85 db (A). Sel juhul peab kasutaja rakendama mürakaitseabinõusid. Kasutage kõrvaklappe.

	Tühikäigul
Helirõhu tase $L_{pA}$	86 dB(A)
Müratase $L_{WA}$	99 dB(A)

”Antud väärtused on emissiooniväärtused ning ei kujuta endast seega ühtlasi ka kindlaid töökohal esinevaid väärtusi. Kuigi emissiooni- ja immissioonitaseme vahel on seos, ei ole see piisavalt usaldusväärne täiendavate ettevaatusabinõude tarvituselevõtu kohta otsuse langetamiseks. Antud hetkel töökohal esinevat immissioonitaset võivad mõjutada sellised faktorid nagu mõju kestvus, tööruumi iseärasused, teised müraallikad jne, näiteks masinate arv ja teised läheduses toimuvad protsessid. Samuti võib töökoha lubatud immissioonitase olla riigiti erinev. Käesolev informatsioon peaks siiski andma kasutajale võimaluse paremini riske ja ohte hinnata.”

## 5. Tehnilised andmed

Vahelduvvoolumootor	230V ~ 50Hz
Võimsus	1800 vatti
Töörežiim	S1
Tühikäigu pöörlemissagedus $n_0$	4800 min <sup>-1</sup>
Kõvasulamist saeketas	Ø 210 x Ø 30 x 2,8 mm
Hammaste arv	24
Pöördeala	-45° / 0° / +60°
Kaldlõikenurk	0° kuni 45° vasakule
Lõikesügavus 90° juures	305 x 65 mm
Lõikesügavus 45° juures	215 x 65 mm
Lõikesügavus (nurkkaldlõige)	2 x 45° juures 215 x 40 mm
Kaal umbes	15 kg
Laseri klass	2
Laseri lainepikkus	650 nm
Laseri võimsus	≤ 5 mW
Lasermooduli elektrivarustus	2x1,5 V Micro (AAA)

## 6. Enne kasutuselevõttu

- Masin peab olema paigutatud kindlale alusele, s. t tööpingi, standardse alusraamistiku vms külge kinnitatud.
- Enne kasutuselevõttu peavad kõik katted ja ohutusseadeldised olema nõuetele vastavalt paigaldatud.
- Saeketas peab saama vabalt liikuda.
- Juba kasutatud puidu puhul pange tähele võõrkehi, näiteks naelu või kruvisid vms.
- Enne sisselülitamist veenduge, et saeketas oleks õigesti paigaldatud ja et liikuvad osad liiguksid kergelt.
- Enne masina vooluvõrku ühendamist veenduge, et võrgu andmed vastavad tüübisildil toodud andmetele.

## 7. Ülesseadmine ja käsitsemine

### 7.1 Sae ülesseadmine (joonised 1/2)

- Pöördaluse (8) reguleerimiseks keerake stoppkruvi (10) umbes kaks pööret vabamaks, et pöördalust (8) lukustusest vabastada.
- Keerake pöördalus (8) ja osuti (11) skaalal (12) soovitud nurgaasendisse ja fikseerige stoppkruviga (10).
- Saepea (4) kerge allavajutamisega ja samaaegse kinnituspoldi (16) mootorihooldjast väljatõmbamisega saab sae alumisest asendist vabastada.
- Tõstke saepead (4) ülespoole, kuni lukustushoob (1) on nõutavasse positsiooni fikseerunud.
- Kinnitusrakise (19) ja töödeldava detaili toe (20) saab alusplaadi (9) külge kinnitada nii vasakul kui paremal pool.
- Sapead (4) saab pingutuskrugi (13) vabastamisega maksimaalselt 45° vasakule kallutada.

### 7.2 Lõikenurk 90° ja pöördlaua asend 0° (Joonis 3)

- Kuni umbes 100 mm lõikesügavuseni saab sae tõmbamisfunktsiooni seadistuskruviga (14) tagumisse asendisse fikseerida. Kui lõikesügavus peaks olema suurem kui 100 mm, tuleb jälgida, et seadistuskruvi (14) oleks lahti ja saepea (4) liigutatav.
- Viige saepea (4) ülemisse asendisse.
  - Tõmmake saepea (4) käepidemest (2) tahapoole ja vajadusel fikseerige sellesse asendisse. (vastavalt lõikesügavusele)
  - Asetage lõigatav puit juhtsiini (7) vastu pöördlaua (8) peale.
  - Kinnitage materjal kinnitusrakisega (19)

alusplaadi (9) külge, et takistada materjali nihkumist lõikamise ajal.

- Saepea (4) vabastamiseks vajutage lukustushooba (1).
- Mootori sisselülitamiseks vajutage toitelüliti (3).
- Vajutage käepidemest (2) ühtlaselt ja kerge surve alla läbi töödeldava detaili.
- Pärast saagimisprotsessi lõppu tõstke saepea jälle ülemisse puhkeasendisse ning vabastage toitelüliti (3).

**Tähelepanu!** Tagasitõmbevedru lööb masina automaatselt üles, seepärast ära laske käepidet (2) pärast lõikamist lahti, vaid tõstke saepea aeglaselt ja kerge vastusurvega üles.

### 7.3 Juhiku reguleerimine 90° lõikenurga jaoks (Joonised 4/5)

- Laske saepea (4) alla ja fikseerige kinnituspoldiga (16).
- Vabastage pingutuskrugi (13).
- Asetage nurgik (a) saeketta (5) ja pöördlaua (8) vahele.
- Laske kontramutter vabamaks ja keerake reguleerimiskruvi (21), kuni nurk saeketta (5) ja pöördlaua (8) vahel on 90°.
- Selle seadistuse fikseerimiseks keerake kontramutter (23) jälle kinni.
- Seejärel kontrollige nurganäidiku (23) asendit. Vajadusel keerake osuti ristpeakruvitsaga lahti, seadke nurgaskaala (15) asendisse 0° ja keerake pingutuskrugi kinni.

### 7.4 Lõikenurk 90° ja pöördlaua asend 0°- 45° (Joonis 6)

Nurgasaega on võimalik teostada nurklõikeid juhtsiinist 0°-45° vasakule ja paremale.

- Seadistage pöördlauale (8) käepideme (2) abil soovitud nurk, s. t et osuti (11) pöördlaual langeks kokku soovitud nurgamõõduga (12) fikseeritud alusplaadil (9).
- Pöördlaua (8) fikseerimiseks keerake stoppkruvi (10) jälle kinni.
- Teostage lõige nagu on kirjeldatud punktis 7.2.

### 7.5 Kaldenurk 0°- 45° ja pöördlaua asend 0° (Joonised 4/7)

Nurgasaega on võimalik teostada kaldlõikeid 0°- 45° töötasapinna suhtes vasakule.

- Viige saepea (4) ülemisse asendisse.
- Fikseerige pöördlaud (8) asendisse 0°.
- Vabastage seadistushoob (13) lahti ja kallutage saepead (4) käepidemest (2) vasakule, kuni osuti (23) näitab soovitud nurgamõõtu (15).
- Kinnitage seadistushoob (13) ja teostage lõige, nagu on kirjeldatud punktis 7.2.

### 7.6 Juhiku reguleerimine 45° kaldlöike jaoks (Joonised 2/4/8)

- Laske saepea (4) alla ja fikseerige kinnituspoldiga (16).
- Fikseerige pöördlaud (8) asendisse 0°.
- Vabastage seadistushoob (13) ja kallutage saepead (4) käepideme (2) abil vasakule, 45°ni.
- Asetage 45°ne nurgik (b) saeketta (5) ja pöördlaua (8) vahele.
- Laske kontramutter vabamaks ja keerake reguleerimiskruvi (22), kuni nurk saeketta (5) ja pöördlaua (8) vahel on täpselt 45°.
- Selle seadistuse fikseerimiseks keerake kontramutter jälle kinni.

### 7.7 Kaldenurk 0°- 45° ja pöördlaua asend 0° (Joonised 4/9)

Nurgasaega on võimalik teostada kaldlöikeid 0°- 45° töötasapinna suhtes vasakule ja samaaegselt 0°- 45° juhtsiini suhtes (nurkkaldlöige).

- Viige saepea (4) ülemisse asendisse.
- Vabastage pöördlaud (8) stoppkruvi (10) lahti keerates.
- Seadistage pöördlauale (8) käepideme (2) abil soovitud nurk (vaadake lisaks ka punkt 7.4).
- Pöördlaua fikseerimiseks keerake stoppkruvi (10) jälle kinni.
- Vabastage seadistushoob (13) ja kallutage saepead (4) käepideme (2) abil vasakule, soovitud nurgamõõduni (vaadake lisaks ka punkt 7.5).
- Kinnitage seadistushoob (13).
- Teostage lõige nagu on kirjeldatud punktis 7.2.

### 7.8 Saepurukott (Joonis 1)

Saag on varustatud kogumiskotiga (24) saepuru jaoks.

Saepurukotti (24) saab tühjendada alumises ääres asuva tõmbluku abil.

### 7.9 Saeketta vahetamine (joonised 10/11/12)

- Tõmmake pistik pistikupesast välja!
- Tõstke saepea (4) üles
- Vajutage hoovale ja tõstke saeketta kaitse nii kõrgele, et saeketta kaitsest vabaks jääv osa oleks saeketta kinnituskruvi kohal.
- Vajutage ühe käega saelukku (17), teise käega asetage saeketta kinnituskruvile kruvivõti (31).
- Vajutage tugevasti saelukule (17) ja keerake saeketta kinnituskruvi aeglaselt päripäeva. Maksimaalselt ühe ringi keeramise järel fikseerub saelukkk nõutavasse positsiooni.
- Nüüd keerake pisut suuremat jõudu kasutades saeketta kinnituskruvi päripäeva lahti.
- Keerake saeketta kinnituskruvi päris välja.
- Võtke saeketas (5) siseäärikut välja ja tõmmake

allapoole välja.

- Asetage uus saeketas vastupidises järjekorras tegutsedes kohale ja keerake kinni.
- Tähelepanu! Hammaste löikepind, s.t saeketta pöörlemissuund peab kokku langema korpusel asuva noole suunaga.
- Enne saeketta paigaldamist tuleb saeketta äärikud hoolikalt puhastada.
- Paigaldage liigutatav saeketta kaitse (6) vastupidises järjekorras tegutsedes.
- Enne kui Te saega edasi töötate, kontrollige, kas kaitseadeldised on töökorras.
- Tähelepanu! Pärast igat saekettavahetust kontrollige, kas saeketas liigub pöördlaua juhtavas nii vertikaalses kui 45° asendis vabalt.

### 7.10 Varusaeketta sahtel (joonis 13)

Saag on varustatud sahtliga (33) varusaeketta jaoks. Sahtli väljakeeramiseks tuleb samaaegselt vajutada sae tagaküljel asuvat lukustusnuppu (34) ja tõmmata sahtlit välja.

### 7.11 Laserfunktsioon (Joonis 12)

- Laseri saab lülitist (a) sisse ja välja lülitada.
- Laser (35) heidab töödeldavale detailile kiire.
- Laserfunktsiooni abil on võimalik teostada kõige täpsemaid lõikeid.

## 8. Hooldus

- Hoidke masina õhutusavad alati vabad ja puhtad.
- Masinalt tuleb korrapäraselt tolmu ja mustust eemaldada. Kõige parem on puhastada suruõhuga või lapiga.
- Kõiki liikuvaid osi tuleb kindla ajavahemiku möödudes määrada.
- Ärge kasutage sünteetiliste materjalide puhastamiseks söövitavaid vahendeid.

## 9. Varuosade tellimine

Varuosade tellimisel on vajalikud järgmised andmed:

- Seadme tüüp
- Seadme artiklinumber
- Seadme identifitseerimisnumber
- Vajaliku varuosaga number

Kehtivad hinnad ja info leiata aadressilt [www.iscgbmh.info](http://www.iscgbmh.info)

LV

## 1. Ierīces apraksts (1./2. attēls )

1. Debloķēšanas svira
2. Rokturis
3. Ieslēgšanas/izslēgšanas slēdzis
4. Ierīces galva
5. Zāģa plātne
6. Zāģa plātnes aizsargs, kustīgs
7. Atbalsta sliede
8. Grozāmgalds
9. Pamatne, negrozāma
10. Fiksācijas svira
11. Rādītājs
12. Grozāmgalda skala
13. Fiksācijas skrūve
14. Uzvelmēta skrūve
15. Skala
16. Aizsargskrūve

## 2. Piegādes komplekts

- Sagarināšanas zāģis un leņķzāģis
- Iespīlēšanas ierīce (19)
- Detaļu paliktņi (20)
- Zāģa plātne ar cietsakausējuma plāksnītēm (5)
- Zāģskaidu uztvērējs (24)

## 3. Noteikumiem atbilstoša lietošana

Divroku šķērszāģis, sagarināšanas zāģis un leņķzāģis ir paredzēts koksnes un plastmasas zāģēšanai atbilstoši ierīces izmēram. Zāģis nav piemērots malkas zāģēšanai. Ierīci drīkst izmantot tikai paredzētajiem mērķiem. Ikviena lietošana, kas pārsniedz minētos mērķus, nav noteikumiem atbilstoša. Par visa veida izraisītiem bojājumiem vai savainojumiem ir atbildīgs lietotājs/operators, nevis ražotājs. Drīkst izmantot tikai ierīcei piemērotas zāģa plātnes. Ir aizliegts izmantot visu veidu zāģēšanas diskus. Noteikumiem atbilstoša lietošana ietver arī lietošanas instrukcijā minēto drošības noteikumu, kā arī montāžas pamācības un ekspluatācijas norādījumu ievērošanu. Personām, kas lieto ierīci un veic apkopi, jābūt apmācītām rīkoties ar ierīci un tās iespējamo bīstamību. Turklāt precīzi jāievēro spēkā esošie darba drošības noteikumi. Jāievēro citi vispārīgie noteikumi darba, medicīnas un drošības tehnikas jomā. Ierīces izmaiņšana pilnīgi izslēdz ražotāja atbildību par izmaiņu rezultātā radušos kaitējumu.

28

Neskatoties uz noteikumiem atbilstošu lietošanu, nevar pilnīgi izslēgt noteiktus atlikušos riska faktorus. Saistībā ar iekārtas konstrukciju un uzbūvi var rasties šādas situācijas:

- Pieskaršanās zāģa plātnei nenosegtā zāģa apvidū.
- Strādājošas zāģa plātnes aizskaršana (sagriešanās ievainojumi).
- Detaļu un to daļu atpakaļ sitiens.
- Zāģa plātnes salūšana.
- Defektīvu zāģa plātnes cietsakausējuma daļiņu izmešana.
- Dzirdes traucējumi, nelietojot nepieciešamos ausu aizsargus.
- Veselībai kaitīgu koka putekļu emisija, lietojot ierīci slēgtās telpās.

Lūdzam ņemt vērā to, ka mūsu ierīces atbilstoši priekšrakstam nav konstruētas profesionālai, amatnieciskai vai rūpnieciskai izmantošanai. Mēs neuzņemsimies nekādu garantiju, ja ierīce izmantota komerciālos, amatniecības vai rūpniecības uzņēmumos, kā arī tamlīdzīgos papilddarbos.

## 4. Svarīgi norādījumi

Lūdzu, rūpīgi izlasiet lietošanas instrukciju un ievērojiet tās norādījumus. Izlasot instrukciju, iepazīstieties ar ierīci, tās pareizu lietošanu, kā arī drošības norādījumiem.



### Drošības norādījumi

- Veicot uzstādīšanas un apkopes darbus, katreiz izvelciet kontaktdakšu.
- Iepazīstiniet ar drošības norādījumiem visas personas, kas strādā ar ierīci.
- Neizmantojiet zāģi malkas zāģēšanai.
- Uzmanību! Rotējošās zāģa plātnes dēļ pastāv bīstamība savainot rokas un pirkstus.
- Pirms ekspluatācijas uzsākšanas pārbaudiet, vai uz datu plāksnītes norādītais spriegums saskan ar tīkla spriegumu.
- Ja ir nepieciešams pagarinātājs, pārliecinieties, ka tā šķērs griezumums ir pietiekams zāģa strāvas patēriņam. Minimālais šķērs griezumums 1,5 mm<sup>2</sup>.
- Kabeļsaivai jābūt tikai iztītā stāvoklī.
- Nenesiet zāģi pie tīkla kabeļa.
- Neizlieciet zāģi ārā lietus laikā un nelietojiet ierīci mitrā vai slapjā vidē.
- Rūpējieties, lai būtu labs apgaismojums.
- Neizlēciet uzliesmojošu šķidrumu vai gāzu tuvumā.
- Uzvelciet piemērotu darba apģērbu! Rotējošā zāģa plāksne var aizķert platu apģērbu vai

rotaslietas.

- Apkalpojošam personālam jābūt vismaz 18 gadus veciem, praktikantiem – vismaz 16 gadus veciem, tomēr jāstrādā tikai ar pieaugušo uzraudzībā.
- Tiklam pieslēgtai ierīcei nelaidiet tuvumā bērnus.
- Pārbaudiet tīkla pieslēguma vadu. Neizmantojiet nepareizus vai bojātus pieslēguma vadus.
- Darbavietu uzturiet tīru no koksnes atkritumiem un izmētātām detaļām.
- Personām, kas strādā ar ierīci, nedrīkst novērst uzmanību.
- Ievērojiet motora un zāģa plātnes griešanās virzienu.
- Pēc piedziņas izslēgšanas zāģa plātni nekādā gadījumā nedrīkst apturēt ar pretdarbību no malas.
- Ievietojiet tikai uzasinātas, nesaplaisājušas un nedeformētas zāģa plātnes.
- Darbā ar ierīci drīkst izmantot tikai instrumentus, kas atbilst EN 847-1.
- Nepareizas zāģa plātnes nekavējoties jānomaina.
- Neizmantojiet zāģa plātnes, kas neatbilst šajā lietošanas instrukcijā norādītajiem tehniskajiem parametriem.
- Jānodrošina, ka bulta uz zāģa plātnes saskan ar bultu, kas atrodas uz ierīces.
- Pārlicinieties, ka zāģa plātnē nekādā stāvoklī neaizskar grozāmgaldus, tādēļ, kad kontaktdakša ir izņemta, pagrieziet zāģa plātni ar roku 45° un 90° leņķī. Zāģa galvu vajadzības gadījumā noregulējiet saskaņā ar 7.3./7.4. punktu.
- Jānodrošina, ka visi mehānismi, kas nosedz zāģa plātni, darbojas nevainojami.
- Kustīgo aizsargvāku nedrīkst nostiprināt atvērtā stāvoklī.
- Drošības mehānismus uz ierīces nedrīkst demontēt vai padarīt nelietojamus.
- Bojāti vai defektīvi aizsargmehānismi nekavējoties jānomaina.
- Negrieziet detaļas, kas ir pārāk mazas, lai tās varētu droši noturēt rokā.
- Izvairieties no neērtiem roku stāvokļiem, kad pēkšņa noslīdējuma dēļ viena vai abas rokas varētu aizskart zāģa plātni.
- Strādājot ar garām detaļām nepieciešams papildu paliktnis (galds, sols u.c.), lai izvairītos no ierīces apgāšanas.
- Apaļas detaļas, piem., tapu stieņus, ar piemērotu mehānismu vienmēr jāiespīlē.
- Detaļas zāģējamā daļā nedrīkst būt naglas vai citi svešķermeņi.
- Darba pozīcijai vienmēr jābūt sānis no zāģa plātnes.
- Nenoslēdziet ierīci tiktāl, ka tā apstājas.
- Vienmēr stingri piespiediet detaļu pret darba virsmu un atbalsta sliedi, lai novērstu detaļas lodzīšanos vai apgriešanos.
- Nodrošiniet, lai nogrieztās detaļas no zāģa plātnes var atdalīties sānis. Citādi ir iespējams, ka tās aizķer zāģa plātnē un atsvež atpakaļ.
- Nekad vienlaicīgi nezāģējiet vairākas detaļas.
- Nekad netīriet šķembas, skaidas vai iespiestas koksnes daļiņas laikā, kad zāģa plātnē griežas.
- Lai novērstu traucējumus vai izņemtu iespiestus koksnes gabalus, izslēdziet ierīci. Izvelciet kontaktdakšu.
- Pārkaršanu, kā arī uzstādīšanas, mērīšanas un tīrīšanas darbus veiciet tikai laikā, kad motors ir izslēgts. Izvelciet kontaktdakšu.
- Pirms ieslēgšanas pārbaudiet, vai ir noņemtas atslēgas un uzstādīšanas instrumenti.
- Atstājot darbavietu, izslēdziet motoru un izvelciet kontaktdakšu.
- Elektroinstalācijas, remonta un apkopes darbus drīkst veikt tikai speciālisti.
- Visi aizsardzības un drošības mehānismi pēc pabeigta remonta vai apkopes tūlīt jāuzmontē atpakaļ.
- Jāievēro ražotāja drošības, darba un apkopes norādījumi, kā arī tehniskajos parametros norādītie izmēri.
- Jāievēro attiecīgie darba drošības noteikumi un citi vispārīgi atzīti tehniskie drošības noteikumi.
- Jāievēro profesionālo apvienību ieteikumi (Arod biedrību noteikumi (VBG) 7j).
- Veicot ikvienu darbību, pieslēdziet putekļu nosūkšanas ierīci.
- Eksploatācija slēgtā telpā ir pieļaujama tikai, izmantojot piemērotu nosūkšanas iekārtu.
- Sagarināšanas zāģis jāpieslēdz 230 V kontaktligzdai ar aizsargkontakta un 10 A minimālo drošinātāju.
- Neizmantojiet mazjaudas ierīces smagu darbu veikšanai.
- Neizmantojiet kabeli mērķiem, kuriem tas nav paredzēts!
- Rūpējieties par drošu stāju un vienmēr saglabājiet līdzsvaru.
- Pārbaudiet ierīci, vai tai nav kādi bojājumi!
- Pirms turpmākas ierīces izmantošanas aizsargmehānismi vai viegli bojātas detaļas rūpīgi jāpārbauda, vai tās darbojas nevainojami un atbilstoši noteikumiem.
- Pārbaudiet, vai kustīgās detaļas darbojas nevainojami, neaizķeras un vai detaļas nav bojātas. Visas detaļas pareizi jāuzmontē un jāizpilda visi nosacījumi, lai nodrošinātu nevainojamu ierīces darbību.
- Bojāti aizsargmehānismi un detaļas pienācīgi

LV

jāremontē atzītā remontdarbnīcā vai jānomaina, ja lietošanas instrukcijā nav norādīts citādi.

- Bojātus slēdžus ļaujiet nomainīt tehniskās apkalpošanas stacijai.
- Šī ierīce atbilst attiecīgajiem drošības noteikumiem. Remontus drīkst veikt tikai elektrības speciālisti, turklāt jāizmanto oriģinālās detaļas; pretējā gadījumā ar lietotāju var notikt nelaimes gadījumi.
- Esiet uzmanīgi, veicot vertikālos darbus.
- Uzmanību! Veicot dubultos slīpos zāģējumus, lūdzu, esiet īpaši uzmanīgi.
- Nepārslogojiet ierīci!
- Lietojiet aizsargbrilles.
- Veicot putekļainus darbus, lietojiet elpošanas masku.
- Kontrolējiet ierīces kabeli/pagarinātāju, vai tas nav bojāts.



**Lietojiet aizsargbrilles**



**Lietojiet ausu aizsargus**



**Lietojiet aizsargus pret putekļiem**

Pasargājiet sevi un apkārtējo vidi no nelaimes gadījumiem, ievērojot piemērotus drošības pasākumus.



**Uzmanību:  
Lāzestarojums.  
Neskatieties starā.  
2. lāzera klase**

Achtung  
Laserstrahlung  
Nicht in den Strahl blicken!  
Laserspezifikation nach  
EN 60825-1: 1994+A11:1996  
EN 60825: 1992+A1+A2+A3+A4+A11  
Laser Klasse 2  
1894S-8x11  
λ: 650 nm P: ≤ 5 mW

- Neskatieties ar neaizsargātām acīm tieši lāzera starā.
- Nekad tieši neskatieties stara trajektorijā.
- Nekad nevērsiet lāzera staru pret atstarojošām virsmām un personām vai dzīvniekiem. Arī lāzera stars ar mazu jaudu var radīt acu bojājumus.
- Uzmanību! Ja netiek ievērota šeit norādītā darba kārtība, var notikt bīstama staru

eksponēcija.

- Nekad neatveriet lāzera moduli.
- Ja sagarināšanas zāģis netiek lietots ilgāku laiku, būtu jāizņem baterijas.

## Trokšņu emisijas vērtības

- Šī zāģa troksnis tiek mērīts saskaņā ar DIN EN ISO 3744; 11/95, E DIN EN 31201; 6/93, ISO 7960, A pielikumu, 2/95. Troksnis darbavietā var pārsniegt 85 db (A). Šajā gadījumā lietotājam nepieciešams veikt pasākumus aizsardzībai pret trokšņiem. (lietojiet ausu aizsargus!).

	Tukšgaita
Trokšņa spiediena līmenis $L_{pA}$	86 dB(A)
Trokšņa jaudas līmenis $L_{WA}$	99 dB(A)

“Norādītās vērtības ir emisijas vērtības un līdz ar to nav līdztekus jāattēlo arī drošas darbavietas vērtības. Lai gan pastāv savstarpēja attiecība starp emisijas un iedarbības līmeņiem, tomēr nevar droši secināt, vai papildu drošības pasākumi ir nepieciešami vai nē. Faktori, kas var ietekmēt attiecīgo iedarbības līmeni darbavietā, ir iedarbības ilgums, darba telpas īpatnības, citi trokšņu avoti utt., piem., iekārtu skaits un citi tuvumā notiekoši procesi. Drošas darbavietas novērtējums dažādās valstīs tāpat var atšķirties. Tomēr šī informācija lietotājam ļauj labāk novērtēt bīstamību un riskus.

## 5. Tehniskie parametri

Maiņstrāvas dzinējs	230V ~ 50Hz
Jauda	1800 vati
Ekspluatācijas režīms	S1
Apgriezienu skaits tukšgaitā $n_0$	4800 min <sup>-1</sup>
Cietsakausējuma zāģa plātne	$\varnothing 210 \times \varnothing 30 \times 2,8 \text{ mm}$
Zobu skaits	24
Slīpuma leņķis	-45° / 0° / +60°
Slīpais zāģējums	0° līdz 45° pa kreisi
Zāģa platums pie 90°	305 x 65 mm
Zāģa platums pie 45°	215 x 65 mm
Zāģa platums pie	2 x 45°
(Dubultais slīpais zāģējums)	215 x 40 mm
Svars apm.	15 kg
Lāzera klase	2
Lāzera viļņa garums	650 nm

Lāzera jauda  $\leq 5$  mW  
 Elektroenerģijas piegāde lāzera modulim  
 2x1,5 v mikro (AAA)

## 6. Darbības pirms ekspluatācijas uzsākšanas

- Ierīce stabili jāuzstāda, pieskrūvējot uz darbgalda, sērijveida paliktņa u.tml.
- Pirms ekspluatācijas uzsākšanas saskaņā ar noteikumiem jāuzmontē visi vāki un drošības mehānismi.
- Zāģa plātnei brīvi jāgriežas.
- Apstrādājot koksni, pievērsiet uzmanību svešķermeņiem, piem., naglām, skrūvēm utt.
- Pirms ieslēgšanas vai izslēgšanas pārļiecinieties, vai zāģa plātne ir pareizi uzmontēta un kustīgās detaļas kustas brīvi.
- Pirms ierīces pieslēgšanas pārļiecinieties, vai uz datu plāksnītes norādītā informācija saskan ar tikla parametriem.

## 7. Uzstādīšana un lietošana

### 7.1. Zāģa uzstādīšana (1./2. attēls)

- Lai regulētu grozāmo disku (8), fiksācijas sviru (10) atbrīvojiet apm. par 2 apgriezieniem, lai atbloķētu grozāmo disku (8).
- Grozāmo disku (8) un rādītāju (11) pagrieziet vēlamajā leņķa vērtībā uz skalas (12) un nostipriniet ar fiksācijas sviru (10).
- Viegli nospiežot ierīces galvu (4) uz leju vienlaicīgi izvelkot aizsargskrūvi (16) no motora fiksatora, zāģis tiek atbrīvots no apakšējās pozīcijas.
- Ierīces galvu (4) pavērsiet uz augšu, kamēr nofiksējas debloķēšanas svira (1).
- Iespīlēšanas ierīci (19) un detaļu paliktņi (20) uz pamatnes (9) var nostiprināt gan pa kreisi, gan pa labi.
- Atbrīvojot fiksācijas skrūvi (13), ierīces galvu (4) pa kreisi var pagriezt maks. 45° leņķī.

### 7.2. Sagarināšanas zāģējums 90° leņķī un grozāmgalds 0° leņķī (3. attēls)

Ja zāģējuma platums ir apm. līdz 100 mm, zāģa kustības funkciju var fiksēt ar uzvelmētu skrūvi (14) aizmugures pozīcijā. Ja zāģējuma platums ir platāks par 100 mm, jāpievērš uzmanība tam, lai uzvelmētā skrūve (14) ir brīva un ierīces galva (4) – kustīga.

- Ierīces galvu (4) novietojiet augšējā pozīcijā.
- Ierīces galvu (4) pie roktura (2) pavelciet uz leju un vajadzības gadījumā fiksējiet šajā pozīcijā

(atkarībā no zāģējuma platuma).

- Novietojiet zāģējamo koksni uz atbalsta sliedes (7) un uz grozāmgalda (8).
- Materiālu nostipriniet ar iespīlēšanas ierīci (19) uz pamatnes (9), lai novērstu nobīdes zāģēšanas procesā.
- Nospiediet debloķēšanas sviru (1), lai atbrīvotu ierīces galvu (4).
- Nospiediet ieslēgšanas/izslēgšanas slēdzi (3), lai ieslēgtu motoru. Ar rokturi (2) vienmērīgi un viegli piespiežot, detaļu virziet uz leju.
- Pēc zāģēšanas pabeigšanas ierīces galvu atkal novietojiet augšējā miera stāvoklī un izslēdziet ieslēgšanas/izslēgšanas slēdzi (3).  
**Uzmanību!** Atvilcējatspere ierīci automātiski uzsit uz augšu, resp., pēc zāģēšanas pabeigšanas neatļaidiet rokturi (2), bet gan lēni un ar vieglu pretspiedienu virziet ierīces galvu uz augšu.

### 7.3. Sagarināšanas zāģējuma 90° leņķī atbalsta precīza regulēšana (4./5. attēls)

- Ierīces galvu (4) nolieciet uz leju un nostipriniet ar aizsargskrūvi (16).
- Atbrīvojiet fiksācijas skrūvi (13).
- Starp zāģa plātņi (5) un grozāmgald (8) ievietojiet stūreni (a).
- Atbrīvojiet kontruzgriezni un pārvietojiet regulācijas skrūvi (21) tiklīdz, kamēr leņķis starp zāģa plātņi (5) un grozāmgald (8) sasniedz 90°.
- Lai fiksētu šo uzstādījumu, atkal nostipriniet kontruzgriezni.
- Noslēgumā pārbaudiet leņķa rādījumu (23). Ja nepieciešams, atbrīvojiet rādītāju ar krustveida skrūvgriezi, uzstādiet 0° pozīcijā uz leņķa skalas (15) un atkal nostipriniet sprostskrūvi.

### 7.4. Sagarināšanas zāģējums 90° leņķī un grozāmgalds 0°- 45° leņķī (6. attēls)

Ar sagarināšanas zāģi var veikt slīpos zāģējumus pa kreisi un pa labi 0°-45° leņķī pret atbalsta sliedi.

- Ar rokturi (2) uzstādiet grozāmgald (8) vēlamajā leņķī, resp., rādītājam (11) uz grozāmgalda jāaskan ar vēlamo leņķa vērtību (12) uz negrozāmās pamatnes (9).
- Atkal nostipriniet fiksācijas sviru (10), lai fiksētu grozāmgald (8).
- Veiciet zāģējumu atbilstoši 7.2. punkta norādījumiem.

### 7.5. Slīpais zāģējums 0°- 45° leņķī un grozāmgalds 0° leņķī (4./7. attēls)

Ar sagarināšanas zāģi var veikt slīpos zāģējumus pa kreisi 0°-45° leņķī pret darba virsmu.

- Ierīces galvu (4) novietojiet augšējā pozīcijā.

LV

- Grozāmgaldū (8) fiksējiet 0° pozīcijā.
- Atbrīvojiet fiksācijas skrūvi (13) un ar rokturi (2) nolieciet ierīces galvu (4) pa kreisi, kamēr rādītājs (23) rāda vēlamu leņķa vērtību (15).
- Atkal nostipriniet fiksācijas skrūvi (13) un veiciet zāģējumu atbilstoši 7.2. punkta norādījumiem.

#### 7.6. Slīpā zāģējuma 45° leņķī atbalsta precīza regulēšana (2./4./8. attēls)

- Ierīces galvu (4) nolieciet uz leju un nostipriniet ar aizsargskrūvi (16).
- Grozāmgaldū (8) fiksējiet 0° pozīcijā.
- Atbrīvojiet fiksācijas skrūvi (13) un ar rokturi (2) nolieciet ierīces galvu (4) pa kreisi 45° leņķī.
- Starp zāģa plātņi (5) un grozāmgaldū (8) ievietojiet 45° leņķa stūreni (b).
- Atbrīvojiet kontruzgriezni un pārvietojiet regulācijas skrūvi (22) tiktāl, kamēr leņķis starp zāģa plātņi (5) un grozāmgaldū (8) sasniedz precīzi 45°.
- Lai fiksētu šo uzstādījumu, atkal nostipriniet kontruzgriezni.

#### 7.7. Slīpais zāģējums 0°- 45° leņķī un grozāmgalds 0°- 45° leņķī (4./9. attēls)

Ar sagarināšanas zāģi var veikt slīpos griezumus pa kreisi 0°-45° leņķī pret darba virsmu un vienlaicīgi 0°-45° leņķī pret atbalsta sliedi.

- Ierīces galvu (4) novietojiet augšējā pozīcijā.
- Atbrīvojiet grozāmgaldū (8), atbrīvojot fiksācijas sviru (10).
- Ar rokturi (2) uzstādiet grozāmgaldū (8) vēlamajā leņķī (skat. arī 7.4. punktu).
- Atkal nostipriniet fiksācijas sviru (10), lai fiksētu grozāmgaldū.
- Atbrīvojiet fiksācijas skrūvi (13) un ar rokturi (2) nolieciet ierīces galvu (4) pa kreisi vēlamajā leņķī (skat. arī 7.5. punktu).
- Atkal nostipriniet fiksācijas skrūvi (13).
- Veiciet zāģējumu atbilstoši 7.2. punkta norādījumiem.

#### 7.8. Zāģskaidu uztvērējs (1. attēls)

Zāģis ir aprīkots ar uztvērēju (24) zāģskaidu savākšanai.

Zāģskaidu uztvērēju (24) var iztukšot, attaisot rāvējslēdzēju uztvērēja apakšā.

#### 7.9. Zāģa plātnes maiņa (10./11./12. attēls)

- Izvelciet kontaktdakšu!
- Ierīces galvu (4) pavērsiet uz augšu.
- Nospiediet sviru un atvāziet zāģa plātnes aizsargu tiktāl uz augšu, kamēr zāģa plātnes aizsarga niša sniedzas pāri atloka skrūvei.
- Ar vienu roku nospiediet zāģa ass fiksatoru (17), ar otru roku uzlieciet uzgriežņu atslēgu (31) uz

atloka skrūves.

- Cieši uzspiediet uz zāģa ass fiksatora (17) un lēnām pagrieziet atloka skrūvi pulksteņrādītāja virzienā. Pēc maks. viena apgrieziena zāģa ass fiksators nofiksējas.
- Tagad ar lielāku spēku atbrīvojiet atloka skrūvi pulksteņrādītāja virzienā.
- Atloka skrūvi izskrūvējiet pavisam laukā.
- Zāģa plātņi (5) no iekšējā atloka izvelciet uz leju.
- Jauno zāģa plātņi atkal ielieciet apgrieztā secībā un nostipriniet.
- Uzmanībul! Zobu zāģējuma slīpumam, tas ir, zāģa plātnes griešanās virzienam, jāsaskan ar bultas virzienu uz korpusa.
- Pirms zāģa plātnes montāžas rūpīgi jānotīra zāģa plātnes atloki.
- Kustīgais zāģa plātnes aizsargs (6) aprieztā secībā atkal jāuzmontē.
- Pirms darba turpināšanas ar zāģi jāpārbauda aizsargmehānismu darbība.
- Uzmanībul! Pēc ikvienas zāģa plātnes maiņas pārbaudiet, vai zāģa plātne gan vertikālā stāvoklī, gan noliekta 45° leņķī brīvi griežas grozāmgalda šķēlumā.

#### 7.10. Rezerves zāģa plātnes uzglabāšanas nodalījums (13. attēls)

Zāģis ir aprīkots ar nodalījumu (33) rezerves zāģa plātnes uzglabāšanai. Lai atvērtu uzglabāšanas nodalījumu, jāpavelk fiksatora poga (34) zāģa aizmugurē un vienlaicīgi jāizvelk uzglabāšanas nodalījums.

#### 7.11. Lāzera funkcija (12. attēls)

- Ar slēdzi (a) var ieslēgt vai izslēgt lāzeru.
- Lāzers (35) raida staru uz detaļu.
- Ar lāzera funkciju var veikt visprecīzākos zāģējumus.

## 8. Apkope

- Vienmēr uzturiet brīvas un tīras ierīces ventilācijas spraugas.
- No ierīces regulāri jānotīra putekļi un netīrumi. Vislabāk tīrīšanu veikt ar saspiestu gaisu vai lupatu.
- Visas kustīgās detaļas periodiski jāieeļļo.
- Plastmasu tīrīšanai nelietojiet nekādus kodīgus līdzekļus.





## 9. Rezerves daļu pasūtīšana

Pasūtot rezerves daļas, jānorāda šāda informācija:

- ierīces tips,
- ierīces preces numurs,
- ierīces identifikācijas numurs,
- nepieciešamās detaļas rezerves daļas numurs.

Pašreizējās cenas un informāciju var atrast  
[www.isc-gmbh.info](http://www.isc-gmbh.info)

LT

## 1. Prietaiso aprašymas (1/2 pav.)

1. Išblovimo svirtis
2. Rankena
3. Į / išjungiklis
4. Mašinos galvutė
5. Pjūklo geležtė
6. Judamoji pjūklo geležtės apsauga
7. Atraminė kreipiamoji
8. Sukamasis stalas
9. Stacionari grindų plokštė
10. Nustatymo rankena
11. Rodyklė
12. Sukamojo stalo skalė
13. Nustatymo veržtuvai
14. Rifliuotas sraigtas
15. Skalė
16. Apsauginis kaištis

## 2. Tiekimo apimtis

- Apipjovimo ir įkypo pjovimo pjūklas
- Įtempimo įtaisas (19)
- Ruošinio atrama (20)
- Kieto metalo lydinio pjūklo geležtė (5)
- Pjuvenų surinkimo maišas (24)

## 3. Naudojimas pagal paskirtį

Dvirankis, apipjovimo ir įkypo pjovimo pjūklas skirtas medžio ir plastiko apipjovimui, atsižvelgiant į mašinos dydį.

Pjūklas nepritaikytas malkų pjovimui.

Mašiną galima naudoti tik pagal paskirtį.

Bet koks kitoks nei aprašyta naudojimas laikomas naudojimui ne pagal paskirtį. Už bet kokios rūšies žalą ar sužeidimus, atsiradusią ar patirtus dėl naudojimo ne pagal paskirtį atsako naudotojas / įrenginį eksploatuojantis asmuo, o ne gamintojas. Naudoti galima tik šiai mašinai skirtas pjūklo geležtes. Draudžiama naudoti bet kokios rūšies frikcinius diskus.

Naudojimo pagal paskirtį sudėtinė dalis yra ir saugos nurodymų laikymasis bei naudojimo instrukcijoje esantis montavimo vadovas ir eksploatacijos nurodymai.

Asmenys, kurie eksploatuoja ir atlieka mašinos techninę priežiūrą, turi būti susipažinę su jos veikimu bei turi būti įspėti apie galimas rizikas.

Be to būtina itin griežtai laikytis galiojančių nelaimingų atsitikimų prevencijos instrukcijų.

Būtina atsižvelgti į kitas bendrąsias taisykles, skirtas darbo medicinos ir saugumo technikos sektoriams.

Bet kokie mašinos pakeitimai panaikina gamintojo atsakomybę bei su ja susijusį žalos atlyginimą.

Nepaisant naudojimo pagal paskirtį nebūtina visiškai atmesti tam tikrų rizikų veiksmų. Priklausomai nuo mašinos konstrukcijos ir modelio gali įvykti:

- Sąlytis su pjūklo geležte neuždengtame pjovimo sektoriuje.
- Įtraukimas į judančią pjūklo geležtę (susipjaustymo pavojus)
- Ruošinių ir ruošinių dalių sąlygotas atgalinis smūgis
- Pjūklo geležtės lūžiai
- Nekokybiškų pjūklo geležtės kietojo metalo dalių išmetimas.
- Klausos sutrikimai, jeigu nenaudojama būtina klausos apsauga.
- Sveikatai pavojingų medžio dulkių susidarymas, mašiną eksploatuojant uždaroje patalpose.

Atkreipkite dėmesį į tai, kad mūsų prietaisai savo konstrukcija nėra pritaikyti gamybiniam, amatininkiškam ar pramoniniam naudojimui. Mes neprisiimame atsakomybės, jeigu prietaisas naudojamas gamybos, amatų ar pramonės įmonėse bei pagal panašią paskirtį.

## 4. Svarbūs nurodymai

Atidžiai perskaitykite naudojimo instrukciją ir laikykitės jos nurodymų. Remdamiesi šia naudojimo instrukcija, susipažinkite su prietaisu, jo teisingu naudojimu bei saugos nurodymais.



### Saugos nurodymai

- Atlikdami bet kokius nustatymo bei techninės priežiūros darbus, mašiną išjunkite iš tinklo.
- Su saugos nurodymais supažindinkite visus su šia mašina dirbančius asmenis.
- Pjūklo nenaudokite malkų pjovimui.
- Atsargiai! Dėl besisukančios pjūklo geležtės yra pavojus susižeisti rankas ir pirštus.
- Prieš pradėdami eksploatuoti mašiną, patikrinkite, ar prietaiso skydelyje nurodyta įtampa atitinka tinklo įtampą.
- Jeigu yra reikalingas prailginimo kabelis, įsitinkite, kad jo skerspjūvis yra pakankamas pjūklo srovės naudojimui. Skerspjūvis negali būti mažesnis kaip 1,5 mm²
- Kabelio būgnas tik išvyniojimo pozicijoje.
- Pjūklo neneškite už tinklo kabelio.
- Saugokite mašiną nuo lietaus, neeksploatuokite mašinos drėgnoje ar šlapioje aplinkoje.
- Pasirūpinkite, kad būtų geras apšvietimas.
- Nepjaukite arti degių skysčių ar dujų.
- Dėvėkite specialius darbo drabužius? Kitokius rūbus ar papuošalus besisukanti pjūklo geležtė gali pagriebti.
- Aptarnaujantis asmuo negali būti jaunesnis kaip

18 metų, besimokantis - ne jaunesnis kaip 16 metų, tačiau dirbti su mašina gali tik prižiūrimas kito.

- Vaikams draudžiama būti arti į tinklą įjungto prietaiso.
- Patikrinkite jungimo į tinklą laidą. Nenaudokite jokių nekokybiškų ar pažeistų prijungimo laidų.
- Darbo vietoje neturi būti medienos atliekų bei jokių besimėtančių dalių.
- Draudžiama blaškyti su mašina dirbančio personalo dėmesį.
- Stebėkite variklio ir pjūklo geležtės sukimosi kryptį.
- Išjungus pavarą, pjūklo geležtės jokiais būdais negalima patiemis stabdyti.
- Įstatykite tik gerai išgaląstas, nesuskilusias ir nesusideformavusias pjūklo geležtes.
- Mašiniai naudoti galima tik tuos įrankius, kurie atitinka EN 847-1 standarto reikalavimus.
- Nekokybiškas pjūklo geležtes reikia nedelsiant pakeisti.
- Nenaudokite pjūklo geležčių, kurių techniniai duomenys neatitinka šioje naudojimo instrukcijoje nurodytų verčių.
- Būtina įsitikinti, kad rodyklė ant pjūklo geležtės sutampa su pritvirtinta rodykle ant prietaiso.
- Įsitikinkite, kad pjūklo geležtė jokioje pozicijoje neliečia sukamojo stalo, kuomet Jūs, esant iš tinklo išjungtai mašinai, pjūklo geležtę ranka pasukate 45° ir 90° kampu. Prireikus pjovimo galvutę iš naujo nustatykite, kaip aprašyta 7.3/7.4 punktuose.
- Būtina įsitikinti, kad visi įrenginiai, dengiantys pjūklo geležtę, dirba nepriekaištingai.
- Judančio apsauginio gaubto negalima užfiksuoti, kai jis yra atidarytas.
- Saugos įrenginių mašinoje negalima išmontuoti ar jų sugadinti.
- Pažeistus ar nekokybiškus saugos įrenginius būtina iš karto pakeisti.
- Nepjaukite ruošinių, kurie yra per maži, ruošinius rankoje laikyti turite tvirtai.
- Venkite nepatogių rankos padėčių, kuomet dėl staigaus nuslydimo viena ar abiem rankom galite paliesti pjūklo geležtę.
- Dirbant su ilgais ruošiniais, naudokite papildomą atramą (stalą, ožį ir pan., kad mašina nesvirduliuotų.
- Apvalius ruošinius, tokius kaip: kaitininius strypus ir pan. – visuomet reikia stipriai įtempti specialiu įtaisu.
- Pjaunamoje ruošinio dalyje negali būti jokių vinių ar kitokių svetimkūnių.
- Darbo vieta visuomet turi būti iš šono nuo pjūklo geležtės.
- Mašinos neapkraukite taip, kad ji sustotų.
- Ruošinį visuomet prispauskite prie darbo

plokštės ar atraminės kreipiamosios, kad jis neklibėtų arba nepersisuktų.

- Įsitikinkite, kad nuopjovos krenta šone nuo pjūklo geležtės. Kitaip pjūklo geležtė gali jas sugriebti ir sviesti tolyn.
- Niekada nepjaukite vienu metu keleto ruošinių.
- Niekada neišiminkite palaidų skeveldrų, pjuvenų ar įstrigusių medžio dalių, kai pjūklo geležtis sukasi.
- Norėdami pašalinti gedimus ar išimti įstrigusias medžio dalis, mašiną išjunkite. – Ištraukite tinklo kištuką-
- Bet kokius pertvarkymo bei nustatymo, matavimo ir valymo darbus atlikite tik esant išjungtam varikliui. – Ištraukite tinklo kištuką-
- Prieš įjungdami patikrinkite, kad būtų išimti rakteliai ir nustatymo įrankiai.
- Palikdami darbo vietą, išjunkite variklį ir ištraukite tinklo kištuką.
- Elektros instaliacijos, remonto bei techninės priežiūros darbus gali atlikti tik specialistai.
- Užbaigus remonto ir techninės priežiūros darbus, visus apsauginius ir saugos įrenginius būtina vėl sumontuoti.
- Būtina laikytis gamintojo saugos, darbo bei techninės priežiūros nurodymų, o taip pat techniniuose duomenyse nurodytų išmatavimų.
- Būtina atkreipti dėmesį į specialias nelaimingų atsitikimų prevencijos instrukcijas bei kitas bendrai pripažįstamas saugumo technikos taisykles.
- Laikykites profesinių sąjungų užrašų nurodymų (VBG 7j).
- Dirbdami visuomet prijunkite dulkių nusiurbimo įrenginį.
- Dirbti uždarosiose patalpose galima tik tuomet, jeigu naudojama speciali išsiurbimo įranga.
- Apipjovimo pjūklas jungiamas į 230 V Schuko lizdą, naudojant minimalų 10 A saugiklį.
- Sunkiems darbams nenaudokite mažo galingumo mašinų.
- Kabelio nenaudokite kitu tikslu, nei kuriam jis yra skirtas!
- Pasirūpinkite, kad mašina stabiliai stovėtų ir visuomet išlaikytų pusiausvyrą.
- Patikrinkite, ar įrankiai nepažeisti!
- Jeigu įrankį norite ir toliau naudoti, reikia kruopščiai patikrinti, kad saugos įrenginiai ir lengvai pažeistos dalys nepriekaištingai veiktų ir atliktų savo funkcijas.
- Patikrinkite, ar judančios dalys nepriekaištingai veikia ir neužsikerta, bei ar dalys nėra pažeistos.
- Norint užtikrinti nepriekaištingą įrankio darbą, visos dalys turi būti tinkamai sumontuotos bei atitikti visas sąlygas.
- Pažeistus saugos įrenginius bei dalis privalo remontuoti arba pakeisti autorizuota

LT

specializuota dirbtuvė, jeigu naudojimo instrukcijoje nenumatyta kitaip.

- Pažeistus jungiklius pakeisti paveskite klientų aptarnavimo dirbtuvei.
- Šis įrankis atitinka specialiąsias saugos nuostatas. Remonto darbus atlikti gali tik elektros įrenginių specialistas, naudojant originalias atsargines dalis; kitu atveju naudotojai gali kilti nelaimingų atsitikimų grėsmė.
- Dirbant vertikaliuosius padėties darbus, būkite atsargūs.
- Dėmesio, pjaunant dvigubo įkypo pjovimo pjūvius prašoma būti ypač atsargiems
- Neapkraukite per daug savo įrankio!
- Būkite su apsauginiais akiniais.
- Dirbant darbus, kurių metu kyla daug dulkių, naudokite kvėpavimo kaukę.
- Stebėkite įrankio kabelį / prailginimo kabelį, kad jie nebūtų pažeisti.



**Dėvėkite akių apsaugą**



**Dėvėkite klausos apsaugą**



**Dėvėkite apsaugą nuo dulkių**

Nuo nelaimingų atsitikimų grėsmės apsaugokite patys ir apsaugokite savo aplinką tokiomis atsargumo priemonėmis.



**Dėmesio:  
Lazerinis spinduliavimas  
Nežiūrėkite į spindulį  
Lazerio klasė 2**

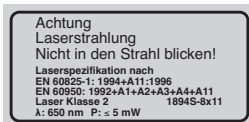

- Neapsaugota akimi nežiūrėkite tiesiai į lazerio spindulį.
- Niekada nežiūrėkite tiesiai į spindulio trajektoriją.
- Lazerio spindulio nenukreipkite į reflektuojančius paviršius bei asmenis ar gyvūnus. Net ir nedidelės galios lazerinis spindulys gali sužeisti akį.
- Atsargiai – jeigu bus vykdomi kitokie nei čia

aprašyti veiksmai, tai gali sukelti pavojingą spinduliavimo ekspoziciją.

- Niekada neatidarykite lazerio modulio.
- Jeigu apipjovimo pjūklą ilgį laiką nenaudojate, reiktų išimti baterijas.

### Triukšmo emisinės vertės

- Šių pjūklų triukšmo lygis matuojamas pagal DIN EN ISO 3744; 11/95, E DIN EN 31201; 6/93, ISO 7960 A priedas; 2/95. Triukšmo lygis darbo vietoje gali būti didesnis nei 85 db (A). Šiuo atveju naudotojas privalo imtis apsaugos nuo triukšmo priemonių. (Būti su klausos apsauga!)

	Tuščioji eiga
Triukšmo lygis $L_{pA}$	86 dB(A)
Akustinio galingumo lygis $L_{WA}$	99 dB(A)

„Nurodytos vertės yra emisinės vertės ir tokiu būdu jos nėra patikimos vertės darbo vietai. Nors emisinės ir prasiskverbimo lygiai tarpusavyje koreliuoja, negalima pagal tai spręsti, ar papildomos atsargumo priemonės yra būtinos ar ne. Veiksniai, galintys įtakoti šiuo metu darbo vietoje esantį prasiskverbimo lygį, apima poveikių trukmę, darbo patalpos ypatumą, kitus triukšmo šaltinius ir t.t., pavyzdžiui, mašinų ir kitų gretimų procesų skaičių. Patikimos darbo vietos vertės kiekvienoje šalyje gali skirtis. Ši informacija leidžia naudotojui geriau įvertinti grėsmę ir riziką.“

### 5. Techniniai duomenys

Kintamosios srovės variklis	230V ~ 50Hz
Galia	1800 Watt
Darbo režimas	S1
Tuščiosios eigos sukimosi dažnis $n_0$	4800 min <sup>-1</sup>
Kietojo metalo pjūklų geležtė $\varnothing$ 210 x $\varnothing$ 30 x 2,8 mm	
Dantukų skaičius	24
Horizontalaus posūkio kampas	-45° / 0° / +60°
Įkypo pjovimo pjūvis	nuo 0° iki 45° į kairę
Pjovimo plotis, esant 90°	305 x 65 mm
Pjovimo plotis, esant 45°	215 x 65 mm
Pjovimo plotis, esant	2 x 45°
(Dvigubo įkypo pjovimo pjūvis)	215 x 40 mm
Svoris apie	15 kg
Lazerio klasė	2
Lazerio bangos ilgis	650 nm
Lazerio galia	≤ 1 mW
Lazerio modulio maitinimas	2x1,5 v Micro (AAA)

## 6. Prieš paleidimą į darbą

- Mašina turi tvirtai stovėti, t.y. tvirtai prisukta ant varstoto, serijinio stovo.
- Prieš paleidžiant į darbą, būtina tinkamai sumontuoti visus apsauginius gaubtus ir saugos įrenginius.
- Pjūklo geležtė turi laisvai sukstis.
- Apdirbant medį, stebėkite, ar nėra svetimkūnių, tokių kaip: vinyr ar varžtai ir pan.
- Prieš paspausdami įjungimo / išjungimo mygtuką, įsitikinkite, kad pjūklo geležtė teisingai sumontuota, o judančios dalys netrukdomai juda.
- Prieš prijungdami mašiną, įsitikinkite, kad duomenys ant skydelio sutampa su tinklo duomenimis.

## 7. Konstrukcija ir aptarnavimas

### 7.1 Pjūklo pastatymas (1/2 pav.)

- Besisukančios plokštės (8) valdymui apytikriai 2 apsisukimais atleiskite nustatymo rankeną (10), kad išblokuotumėte besisukančią plokštę (8).
- Besisukančią plokštę (8) ir rodyklę (11) pasukite pageidaujama skalės kampui (12) ir užfiksuokite nustatymo rankena (10).
- Lengvai nuspaudus mašinos galvutę (4) žemyn ir tuo pat metu ištraukiant apsauginį kaištį (16) iš variklio laikiklio, pjūklas išblokuojamas iš apatinės pozicijos.
- Mašinos galvutę (4) pasukite į viršų, kol užsifikuos išblokavimo svirtis (1).
- Įtempimo įtaisą (19) bei ruošinio atramą (20) galima tvirtinti tiek kairėje, tiek ir dešinėje grindų plokštės (9) pusėje.
- Atsukus nustatymo sraigta (13), iki 45° kampu galima palenkti mašinos galvutę (4).

### 7.2 90° Apipjaunamas pjūvis ir 0° sukamasis stalas (3 pav.)

Kai pjūvio plotis nesiekia 100 mm, pjūklo traukimo funkcija galinėje pozicijoje gali būti fiksuojama rifuotu sraigtu (14). Jeigu pjūvio plotis turėtų būti didesnis nei 100 mm, reiktų atkreipti dėmesį į tai, kad rifuotas sraigtas (14) yra atsuktas ir kad mašinos galvutė (4) juda.

- Mašinos galvutę (4) nukreipkite į viršutinę poziciją.
- Mašinos galvutę (4) rankena (2) pastumkite atgal ir prireikus užfiksuokite šioje pozicijoje. (Priklausomai nuo pjūvio pločio)
- Pjaunamą medį dėkite į atraminę kreipiamąją (7) ir ant sukamojo stalo (8).
- Medžiagą įtvirtinkite įtempimo įtaisu (19) ant grindų plokštės (9), kad ji pjovimo proceso metu

nepasislinktų.

- Norėdami atleisti mašinos galvutę (4), nuspauskite išblokavimo svirtį (1).
- Varikliui įjungti, nuspauskite įjungimo - išjungimo mygtuką (3). Tolygiai sukdami rankeną (2) ir lengvai spausdami žemyn judėkite ruošiniu.
- Užbaigus pjovimo procesą, mašinos galvutę vėl nukreipkite į viršutinę ramybės poziciją ir atleiskite įjungimo – išjungimo mygtuką (3). **Dėmesio!** Gražinamoji spyruoklė mašiną automatiškai meta į viršų, t.y. užbaigę pjovimą, neatleiskite rankenos (2), bet mašinos galvutę lėtai ir tolygiai spausdami kelkite į viršų.

### 7.3 Fiksatoriaus tikslusis nustatymas 90° apipjaunamam pjūviui (4/5 pav.)

- Mašinos galvutę (4) nuleiskite žemyn ir užfiksuokite apsauginiu kaiščiu (16).
- Atlaisvinkite nustatymo sraigta (13).
- Tarp pjūklo geležtės (5) ir sukamojo stalo (8) įstatykite atraminį kampą (a).
- Atlaisvinkite kontrveržlę, o nustatymo sraigta (21) sukite, kol kampas tarp pjūklo geležtės (5) ir sukamojo stalo (8) bus lygus 90°.
- Norėdami užfiksuoti šį nustatymą, vėl priveržkite kontrveržlę.
- Pabaigoje patikrinkite kampo indikacijos (23) poziciją. Jeigu yra reikalinga, rodyklę atsukite kryžminiu atsuktuvu ir nustatykite kampo skalės (15) 0° pozicijai, o atraminį sraigta vėl prisukite.

### 7.4 90° Apipjaunamas pjūvis ir 0°- 45° sukamasis stalas (6 pav.)

Apipjovimo pjūklu galima pjauti 0°-45° kampo įstrižinius pjūvius į kairę ir dešinę pusę link atraminės kreipiamosios.

- Sukamąjį stalą (8) pageidaujama kampui nustatykite rankena (2), t.y. rodyklė (11) ant sukamojo stalo turi sutapti su pageidaujama kampu (12) ant stacionarios grindų plokštės (9).
- Norėdami užfiksuoti sukamąjį stalą (8), vėl pasukite nustatymo rankeną (10).
- Pjūvį pjaukite, kaip aprašyta 7.2 punkte.

### 7.5 0°- 45° įkypo pjovimo pjūvis ir 0° sukamasis stalas (4/7 pav.)

Apipjovimo pjūklu galima pjauti 0°- 45° kampo įkypo pjovimo pjūvius į kairę pusę link darbinio paviršiaus.

- Mašinos galvutę (4) nukreipkite į viršutinę padėtį.
- Sukamąjį stalą (8) užfiksuokite 0° pozicijai.
- Atlaisvinkite nustatymo veržtuvą (13) ir rankena (2) pakreipkite mašinos galvutę (4) į kairę pusę taip, kad rodyklė (23) būtų nukreipta į pageidaujamą kampą (15).
- Vėl priveržkite nustatymo veržtuvą (13) ir pjaukite pjūvį, kaip aprašyta 7.2 punkte.

LT

### 7.6 Fiksatoriaus tikslusis nustatymas 45° įkypo pjovimo pjūviui (2/4/8 pav.)

- Mašinos galvutę (4) nuleiskite žemyn ir užfiksuokite apsauginiu kaiščiu (16).
- Sukamąjį stalą (8) užfiksuokite 0° pozicijai.
- Atlaisvinkite nustatymo veržtuvą (13) ir rankena (2) pakreipkite mašinos galvutę (4) į kairę pusę 45° kampui.
- Tarp pjūklo geležtės (5) ir sukamojo stalo (8) įstatykite 45°-atraminį kampą.
- Atlaisvinkite kontrveržlę, o nustatymo sraigta (22) sukite, kol kampas tarp pjūklo geležtės (5) ir sukamojo stalo (8) bus lygus 45°.
- Norėdami užfiksuoti šį nustatymą, vėl priveržkite kontrveržlę.

### 7.7 0°- 45° įkypo pjovimo pjūvis ir 0°- 45° sukamasis stalas (4/9 pav.)

Apipjovimo pjūklų galima pjauti 0°- 45° kampo įkypo pjovimo pjūvius į kairę pusę link darbinio paviršiaus ir tuo pat metu pjauti 0°- 45° pjūvius link atraminės kreipiamosios (dvigubo įkypo pjovimo pjūvis).

- Mašinos galvutę (4) nukreipkite į viršutinę padėtį.
- Atlaisvinę nustatymo rankeną (10), atsukite sukamąjį stalą (8).
- Rankena (2) sukamąjį stalą (8) nustatysite pageidaujama kampui (žiūrėkite taip pat ir 7.4 punktą).
- Norėdami užfiksuoti sukamąjį stalą, vėl pasukite nustatymo rankeną (10).
- Atlaisvinkite nustatymo veržtuvą (13) ir rankena (2) pakreipkite mašinos galvutę (4) į kairę pusę taip, kad būtų nukreipta į pageidaujamą kampą. (žiūrėkite taip pat ir 7.5 punktą).
- Vėl priveržkite nustatymo veržtuvą (13).
- Pjūvį pjaukite, kaip aprašyta 7.2 punkte.

### 7.8 Pjuvenų surinkimo maišas (1 pav.)

Pjūklas turi pjuvenom skirtą surinkimo maišą (24). Pjuvenų maišą (24) ištuštinti galima atidarius apatinėje pusėje esantį užtrauktuką.

### 7.9 Pjūklo geležtės keitimas (10/11/12 pav.)

- Ištraukite tinklo kištuką!
- Mašinos galvutę (4) nukreipkite į viršutinę padėtį.
- Nuspauskite svirtį ir atverskite pjūklo geležtės apsaugą tiek, kad virš pjūklo geležtės apsaugos sraigto atsirastų laisva erdvė.
- Viena ranka paspauskite pjūklo veleno fiksatorių (17), kita ranka veržliaraktį (31) uždėkite ant flanšinio sraigto.
- Stipriai paspauskite pjūklo veleno fiksatorių (17), o flanšinį sraigta lėtai sukite laikrodžio rodyklės kryptimi. Po daugiausiai vieno apsisukimo pjūklo veleno fiksatorius užsifiksuoja.
- Dabar panaudodami šiek tiek jėgos flanšinį sraigta atsukite sukdam laikrodžio rodyklės

kryptimi.

- Visiškai išsukite flanšinį sraigta.
- Iš vidinės jungės nuimkite pjūklo geležtę (5) ir ištraukite į apačia.
- Naują pjūklo geležtę įstatykite atvirkštine tvarka ir priveržkite.
- Dėmesio! Dantukų pjūvių nuožulnuma, t.y. pjūklo geležtės sukimosi kryptis turi sutapti su rodyklės ant korpuso kryptimi.
- Prieš montuodami pjūklo geležtę, reikia kruopšiai išvalyti pjūklo geležtės jungę.
- Judamą pjūklo geležtės apsaugą (6) vėl įstatykite atvirkštine eilės tvarka.
- Kol nepradėjote dirbti pjūklų, būtina patikrinti, kaip veikia saugos įrenginiai.
- Dėmesio! Po kiekvieno pjūklo geležtės pakeitimo patikrinkite, ar pjūklo geležtė užima vertikalią padėtį, atsilošia 45° kampu, ar sukamojo stalo angoje nekludomai juda.

### 7.10 Stalčius laikyti atsarginei pjūklo geležtei (13 pav.)

Pjūklas turi stalčių (33), skirtą laikyti atsarginei pjūklo geležtei. Norint atidaryti stalčių, reikia patraukti kitoje pjūklo pusėje esantį fiksavimo mygtuką (34) ir tuo pat metu ištraukti stalčių.

### 7.11 Lazerio funkcija (12 pav.)

- Jungikliu (a) lazerį galima įjungti arba išjungti.
- Lazeris (35) į ruošinį nukreipia spindulį.
- Su lazeriu galima atlikti tikslesnius pjūvius.

## 8. Techninė priežiūra

- Mašinos ventiliacinės angos visuomet turi būti atviros ir švarios.
- Periodiškai nuo mašinos būtina nuvalyti susikaupusias dulkes ir nešvarumus. Valyti geriausia suspaustu oru arba skudurėliu.
- Visas judančias dalis periodiškai reikia sutepti.
- Plastiko valymui nenaudokite jokių ėsdinančių poveikį turinčių priemonių.

## 9. Atsarginių dalių užsakymas

Užsakant atsargines dalis, reikia nurodyti tokius duomenis:

- Prietaiso tipą
- Prietaiso nomenklatūrinį numerį
- Prietaiso identifikacijos numerį
- Reikalingos atsarginės dalies atsarginės dalies numerį

Galiojančias kainas ir išsamesnės informacijos rasite internetiniame puslapyje: [www.isc-gmbh.info](http://www.isc-gmbh.info)

ISC GmbH  
Eschenstraße 6  
D-94405 Landau/Isar

## Konformitätserklärung



- DE** erklärt folgende Konformität gemäß EU-Richtlinie und Normen für Artikel
- GB** declares conformity with the EU Directive and standards marked below for the article
- L** déclare la conformité suivante selon la directive CE et les normes concernant l'article
- NL** verklaart de volgende conformiteit in overeenstemming met de EU-richtlijn en normen voor het artikel
- ES** declara la siguiente conformidad a tenor de la directiva y normas de la UE para el artículo
- PL** deklaruje zgodność z dyrektywą i normami na podstawie dyrektywy WE.
- SK** vyhlasuje súladnosť s direktívou EÚ a normami na základe smernice EÚ a noriem pre výrobok.
- HR** izjavlja u skladu s direktivom i standardima EU za ovaj proizvod
- IT** dichiara la conformità secondo la direttiva UE e le norme per l'articolo
- UK** attesterer følgende overensstemmelse i henhold til EU-direktiv og standarder for produkt
- LV** proklāš, ka šis produkts atbilst Eiropas Savienības direktīvai un standartiem, kas minēti šajā deklarācijā
- LT** patvirtina šios produkto atitikimą su ES direktyva ir normomis, nurodytais šioje deklaracijoje
- SI** izjavlja sledeči konformitet u skladu s odredbom EZ i normama za artikl
- AT** Atbilstības sertifikāts apliecina zemāk minēto preču atbilstību ES direktīvām un standartiem
- IS** Samræmisýfyrýsing staðfestir eftirfarandi samræmi samkvæmt reglum Eftirþingaráðsins og stöðlum fyrir vörur
- GR** δηλώνει την ακόλουθη συμφωνία σύμφωνα με την Οδηγία ΕΕ και τα πρότυπα για το προϊόν

- IT** dichiara la seguente conformità secondo la direttiva UE e le norme per l'articolo
- UK** attesterer følgende overensstemmelse i henhold til EU-direktiv og standarder for produkt
- LV** proklāš, ka šis produkts atbilst Eiropas Savienības direktīvai un standartiem, kas minēti šajā deklarācijā
- LT** patvirtina šios produkto atitikimą su ES direktyva ir normomis, nurodytais šioje deklaracijoje
- SI** izjavlja sledeči konformitet u skladu s odredbom EZ i normama za artikl
- AT** Atbilstības sertifikāts apliecina zemāk minēto preču atbilstību ES direktīvām un standartiem
- IS** Samræmisýfyrýsing staðfestir eftirfarandi samræmi samkvæmt reglum Eftirþingaráðsins og stöðlum fyrir vörur

### Zug-, Kapp- und Gehrungssäge KGSZ 3050

- |  |   |
|--|---|
| <input checked="" type="checkbox"/> 98/37/EG             | <input type="checkbox"/> 87/404/EWG       |
| <input checked="" type="checkbox"/> 73/23/EWG_93/68/EEC  | <input type="checkbox"/> R&TTED 1999/5/EG |
| <input type="checkbox"/> 97/23/EG                        | <input type="checkbox"/> 2000/14/EG:      |
| <input checked="" type="checkbox"/> 89/336/EWG_93/68/EEC | <input type="checkbox"/> 95/54/EG:        |
| <input type="checkbox"/> 90/396/EWG                      | <input type="checkbox"/> 97/68/EG:        |
| <input type="checkbox"/> 89/686/EWG                      |   |

**EN 61029-2-9; EN 55014-1; EN 55014-2; EN 61000-3-2;  
EN 61000-3-11; EN 60825-1; EN 60950**

Landau/Isar, den 22.12.2006

  
Weichspergarter  
General-Manager

  
Baumstark  
Product-Management

Art.-Nr.: 43.006.60 I.-Nr.: 01026  
Subject to change without notice

Archivierung: 4300660-09-4155050



- ⑤ Förbehåll för tekniska förändringar
- ⑥ Oikeus tekniisiin muutoksiin pidätetään
- ⑦ Der tages forbehold for tekniske ændringer
- ⑧ Tekniske endringer forbeholdes
- ⑨ Tehniliste muudatuste õigus reserveeritud
- ⑩ Teisē atlikti tehninius pakeitimus pasiliekaime sau.
- ⑪ Paturētas tiesības veikt tehniskas izmaiņas

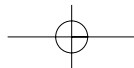



**(N DK)**

Eftertryk eller anden form for mangfoldiggørelse af skriftligt materiale, ledsagepapirer indbefattet, som omhandler produkter, er kun tilladt efter udtrykkelig tilladelse fra ISC GmbH.

**(S)**

Eftertryck eller annan duplicering av dokumentation och medföljande underlag för produkter, även utdrag, är endast tillåtet med uttryckligt tillstånd från ISC GmbH.

**(FIN)**

Tuotteiden dokumentaatioiden ja muiden mukaanliitettyjen asiakirjojen vain osittainkin kopiointi tai muunlainen monistaminen on sallittu ainoastaan ISC GmbH:n nimenomaisella luvalla.

**(EE)**

Tootedokumentatsiooni ja kaasasolevate dokumentide kordustrükk või muul viisil paljundamine, ka osaliselt, on lubatud ainult ISC GmbH loal.

**(LT)**

Perspausdinimas ar bet koks visų gaminio dokumentų visas ar dalinis dauginimas leidžiamas tik gavus aiškų ISC GmbH leidimą.

**(LV)**

Ražojuma dokumentācijas un pavaddokumentu pārdrukāšana vai citāda izplatīšana, arī fragmentāri ir atļauta tikai ar skaidru ISC GmbH piekrišanu.

SE

- Produkten oppfyller kraven i EN 61000-3-11 och är underkastad särskilda anslutningsvillkor.
- Kraven i EN 61000-3-3 oppfylls ej, vilket innebär att maskinen inte får användas vid en valfri anslutningspunkt.
- Produkten får endast användas vid anslutningspunkter
  - a) som inte överskrider en max. tillåten nätimpedans Z eller
  - b) vars nät har en kontinuerlig strömbelastbarhet på minst 100 A för varje fas.
- I din egenskap som användare måste du säkerställa, vid behov i samråd med eldistributionsbolaget, att anslutningspunkten vid vilken maskinen ska användas oppfyller ett av ovan nämnda villkor a) eller b).
- Energidistributionsbolaget kan utfärda inskränkningar för anslutning av denna produkt.

FIN

- Tuote täyttää standardin EN 61000-3-11 asettamat vaatimukset ja sitä koskevat erityiset liitäntäedellytykset.
- Standardin EN 61000-3-3 asettamia vaatimuksia ei ole täytetty, joten ei ole luvallista käyttää tuotetta mielivaltaisesti vapaasti valituissa liitäntäkohdissa.
- Tuote on suunniteltu käytettäväksi ainoastaan sellaisissa liitäntäkohdissa, jotka
  - a) eivät ylitä annettua suurinta sallittua verkon impedanssia Z, tai joissa
  - b) verkon jatkuva virtaräsuus on vähintään 100 A vaihetta kohti.
- Käyttäjänä sinun tulee varmistaa, selvittäen asia tarvittaessa energianhankkijasi kautta, että se liitäntäkohta, jossa haluat käyttää tuotetta, täyttää jomman kumman yllämainituista vaatimuksista a) tai b).
- Energiantuottajayrityksellä on oikeus määrätä rajoituksia tuotteen liitännälle.

DK N

- Produktet opfylder EN 61000-3-11-standarden og er underlagt særlige betingelser vedrørende tilslutning.
- Da EN 61000-3-3-standarden ikke opfyldes, er det ikke tilladt at anvende produktet koblet til vilkårligt valgte tilslutningspunkter.
- Produktet er udelukkende beregnet til anvendelse koblet til tilslutningspunkter, som
  - a) ikke overskrider en maksimal tilladt netimpedans Z, eller
  - b) som har en tilladelig strømstyrke for konstant netstrøm på mindst 100 A pr. fase.
- Som bruger skal du sikre, om nødvendigt i samråd med dit energiforsyningselskab, at det tilslutningspunkt, du vil bruge til produktet, opfylder enten betingelse a) eller b).
- Energiforsyningselskabet kan pålægge begrænsninger for tilslutning af produktet.

EE

- Toode vastab standardi EN 61000-3-11 nõudmistele ja selle ühendamisel kehtivad eritingimused. See tähendab, et ei ole lubatud kasutamine mis tahes vabalt valitud ühenduskohas.
- Ebasoodsate võrgutingimuste korral võib seade põhjustada ajutisi pinge kõikumisi.
- Toode on ettenähtud kasutamiseks eranditult ühenduskohtades,
  - a) mis ei ületa maksimaalselt lubatud võrgutakistust Z või
  - b) mille võrgu voolutaluvus on 100 amprit iga faasi kohta.
- Teie kui kasutaja peate, vajadusel vastava energiaettevõttega konsulteerides, kindlaks tegema, et Teie ühenduskoht, kus Te toodet kaitada soovite, vastaks ühele toodud nõudmistest, kas nõudmisele a) või nõudmisele b).

LV

- Ražojums atbilst EN 61000-3-11 prasībām un ir pakļauts īpašiem pieslēgšanas noteikumiem. Tas nozīmē, ka izmantošana jebkurās brīvi izvēlētajās pieslēgšanas vietās nav pieļaujama.
- Ierīce nepiemērotu elektriskā tīkla parametru gadījumā var izraisīt pārejošas sprieguma svārstības.
- Ražojumu atļauts izmantot vienīgi pieslēgšanas vietās, kas
  - a) nepārsniedz maksimāli pieļaujamo tīkla pilno pretestību "Z", vai
  - b) kam piemīt katrai fāzei vismaz 100 A liela tīkla spēja izturēt ilgstošu strāvas slodzi.
- Jums, kā lietotājam, ir jānodrošina, vajadzības gadījumā sazinoties ar elektroenerģijas piegādes uzņēmumu, lai Jūsu pieslēgšanas vieta atbilstu kādai no minētajām divām prasībām a) vai b).

LT

- Produktas atitinka EN 61000-3-11 reikalavimus ir jam taikomi specialūs prijungimo reikalavimai. Tai reikiā, kad jo negalima naudoti bet kuriame prijungimo taške.
- Dėl netinkamų elektros tinklo sąlygų prietaisas gali sukelti laikinus įtampos svyravimus.
- Produktas turi būti naudojamas tik tuose prijungimo taškuose, kurie
  - a) neviršija didžiausios leistinos tinklo varžos „Z“ arba
  - b) turi ne mažesnę nei 100 A kiekvienos fazės ilgalaikės srovės apkrovą.
- Jei reikia, pasitarę su Jūsų elektros energijos tiekimo įmone, kaip naudotojas privalote užtikrinti, kad prijungimo taškas, kuriame naudojate prietaisą, atitinka vieną iš dviejų nurodytų reikalavimų: a) arba b).

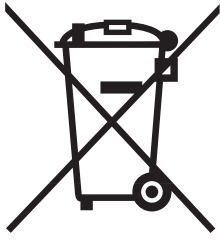

Ⓚ Gælder kun EU-lande

Ⓝ

Smid ikke el-værktøj ud som almindeligt husholdningsaffald.

I henhold til EF-direktiv 2002/96 om elektroaffald og dets omsættelse til national lovgivning skal brugt el-værktøj indsamles adskilt og indleveres på genbrugsstation.

Recycling-alternativ til tilbagesendelse af brugt vare:

Ejeren af det elektroniske apparat er forpligtet til – som et alternativ i stedet for tilbagesendelse – at medvirke til, at relevante dele af apparatet genanvendes ifølge miljøforskrifterne i tilfælde af overdragelse af ejerskab til tredjeperson. Det brugte apparat kan også overdrages til et deponeringssted, som vil varetage bortskaffelsen af apparatets dele i overensstemmelse med nationale bestemmelser vedrørende skrotning og genbrug. Ikke omfattet heraf er tilbehørsdele og hjælpemidler, som ikke indeholder elektroniske komponenter.

Ⓢ Endast för EU-länder

Kasta inte elverktyg i hushållssoporna.

Enligt det europeiska direktivet 2002/96/EG om avfall som utgörs av eller innehåller elektriska eller elektroniska produkter och dess tillämpning i den nationella lagstiftningen, måste förbrukade elverktyg källsorteras och lämnas

Återvinnings-alternativ till begäran om återsändning:

Som ett alternativ till återsändning är ägaren av elutrustningen skyldig att bidra till ändamålsenlig avfallshantering för det fall att utrustningen ska skrotas. Efter att den förbrukade utrustningen har lämnats in till en avfallsstation kan den omhändertas i enlighet med gällande nationella lagstiftning om återvinning och avfallshantering. Detta gäller inte för tillbehör delar och hjälpmedel utan elektriska komponenter vars syfte har varit att komplettera den förbrukade utrustningen.

Ⓜ Koskee ainoastaan EU-jäsenmaita

Älä heitä sähkötyökaluja kotitalousjätteisiin.

Sähkökäyttöisiä ja elektronisia vanhoja laitteita koskevan Euroopan direktiivin 2002/96/EY mukaan, joka on sisällytetty kansallisiin lakeihin, tulee loppuun käytetyt sähkökäyttöiset työkalut kerätä erikseen ja toimittaa ympäristöystävälliseen kierrätykseen uusiokäyttöä varten.

Kierrätys vaihtoehtona takaisinlähettämiseksi:

Sähkölaitteen omistajan velvollisuus on takaisinlähettämisen vaihtoehtona avustaa laitteen asianmukaisesti hävittämistä kierrätyksen kautta, kun laite poistetaan käytöstä. Laitteen voi toimittaa myös kierrätyspisteeseen, joka suorittaa laitteen hävittämisen paikallisten kierrätys- ja jätteenpoistomääräysten mukaisesti hyödyntäen käyttökelpoiset raaka-aineet. Tämä ei koske käytöstä poistettaviin laitteisiin kuuluvia lisävarusteita tai apulaitteita, joissa ei ole sähköosia.

Ⓔ Ainult Euroopa Liidu riikidele

Ärge visake elektrilisi tööriistu olmeprügi hulka!

Euroopa Liidu direktiiviga 2002/96/EÜ elektri- ja elektroonikaseadmete jäätmete kohta ja siseriiklikele kohaldamistele tuleb kasutatud elektrilised tööriistad koguda kokku eraldi ja leida neile keskkonnasäästlik taaskasutus.

Taaskasutusalternatiiv tagasisaatmisnõudele:

Elektriseadme omanik on kohustatud omandisuhte lõppemisel alternatiivina tagasisaatmisele kaasa aitama sobivale taaskasutusele. Seega võib vana seadme loovutada ka tagasivõtukohta, mis korraldab selle kõrvaldamise riikliku ringlusmajanduse ja jäätmeseadusandluse tähenduses. Asjasse ei puutu vanade seadmete elektrikomponentideta lisaseadmed ja abivahendid.

Ⓕ Tik ES šalims

Elektros prietaisų neišmeskite kartu su buitinėmis atliekomis!

Remiantis ES elektros ir elektronikos atliekų direktyva 2002/96/EB ir jos perkėlimu į nacionalinę teisinę bazę, panaudotus elektros prietaisus reikia surinkti ir perdirbti nekenkiant aplinkai.

Perdirbimas - gražinimo alternatyva:

Elektros prietaiso savininkas įpareigotas negražinti pasirinktą prietaisą, bet tinkamai jį utilizuoti. Tuo tikslu elektros ir elektronikos atliekos gali būti perduotos atliekų tvarkymu užsiimančioms įmonėms, kurios jas utilizuoja remdamiesi nacionaliniu atliekų perdirbimo pramonės ir atliekų tvarkymo įstatymu. Šis reikalavimas netaikomas elektros prietaisuose panaudotiems priedams ir pagalbinėms priemonėms, kurių sudėtyje nėra elektros dalių.

Ⓖ Tikai ES valstim

Neizmetiet elektroierices sadzives atkritumos!

Saskaņā ar Eiropas direktīvu 2002/96/EK par nolietotajām elektriskajām un elektroniskajām ierīcēm un tās transponēšanu nacionālajā likumdošanā nolietotās elektroierīces ir jāsavāc atsevišķi un jānodod atkārtotai izmantošanai atbilstoši apkārtējās vides prasībām.

Otrreizējā izmantošana kā alternatīva atpakaļnosūtīšanas prasībai:

Tā vietā, lai nosūtītu atpakaļ nolietoto elektroierīci, tās īpašniekam kā alternatīva ir uzlikts pienākums sadarboties pienācīgas izmantošanas ietvaros īpašuma tiesību nodošanas gadījumā. Nolietoto ierīci šajā gadījumā var nodot arī atpakaļpieņemšanas uzņēmumā, kas veic tās likvidēšanu atbilstoši nacionālajam likumam par cirkulācijas saimniecību un atkritumiem. Tas neattiecas uz nolietotajām ierīcēm pievienoto piederumu detaļām un palīgīdzekļiem bez elektriskajām sastāvdaļām.





Horizontal lines for writing, spanning the width of the page.

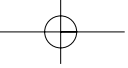
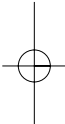
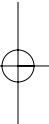

# **DK N GARANTIBEVIS**

## **Kære kunde!**

Vore produkter er underlagt streng kvalitetskontrol. Hvis produktet alligevel på et tidspunkt skulle udvise fejl, beklager vi naturligvis dette og beder dig kontakte vores kundeservice på adressen, som står angivet på dette garantibevis. Du kan naturligvis også ringe til os på det nedenfor angivne servicenummer. For indfrielse af garantikrav gælder følgende:

1. Nærværende garanti fastsætter betingelserne for udvidede garantiydelser. Garantibestemmelser fastsat ved lov berøres ikke af nærværende garanti. Vores garantiydelser er gratis.
2. Garantiydelserne omfatter udelukkende mangler, som kan føres tilbage til materiale- eller produktionsfejl, og begrænser sig til afhjælpning af disse resp. levering af erstatningsprodukt. Bemærk, at vore produkter ikke er konstrueret til erhvervsmæssig, håndværksmæssig eller industriel brug. Garantiaftale kan derfor ikke anses for indgået, såfremt produktet anvendes i erhvervsmæssigt, håndværksmæssigt, industrielt eller lignende øjemed. Endvidere dækker garantien ikke erstatningsydelser for transportskader, skader som følge af tilsidesættelse af montagevejledningens anvisninger eller som følge af usagkyndig installation, tilsidesættelse af brugsanvisningen (f.eks. tilslutning til forkert netspænding eller strømtype), misbrug eller usagkyndig anvendelse (f.eks. overbelastning eller brug af værktøj eller tilbehør, som ikke er godkendt), tilsidesættelse af vedligeholdelses- og sikkerhedsforskrifter, indtrængen af fremmedlegemer i apparatet (f.eks. sand, sten eller støv), brug af vold eller eksterne påvirkninger udefra (f.eks. fordi produktet tabes) samt skader, der hidrører fra almindelig slitage.

Garantien mister sin gyldighed, hvis der allerede er blevet foretaget indgreb i apparatet.

3. Garantiperioden udgør 2 år at regne fra købsdatoen. Garantikrav skal gøres gældende inden for to uger, efter at defekten er blevet konstateret. Garantikrav kan ikke gøres gældende efter garantiperiodens udløb. Reparation eller udskiftning af apparatet medfører ikke forlængelse af garantiperioden, heller ikke for eventuelt indbyggede reservedele. Dette gælder også servicearbejder, der foretages på stedet.
4. For at kunne gøre garantikrav gældende skal du sende det defekte produkt portofrit til nedenstående adresse. Original købskvittering eller lignende dateret dokumentation skal vedsendes. Købskvitteringen skal gemmes som dokumentation! Beskriv venligst så nøjagtigt som muligt grunden til din reklamation. Er defekten omfattet af garantien, vil produktet omgående blive repareret og returneret, eller du vil modtage et helt nyt.

Mod betaling udbedrer vi naturligvis også gerne defekter på produktet, som ikke/ikke længere er omfattet af garantien. Du skal blot indsende produktet til vores serviceadresse.

# GARANTIBEVIS

## Bästa kund,

Våra produkter genomgår en sträng kvalitetskontroll. Om denna produkt mot förmodan inte fungerar på rätt sätt, beklagar vi detta och ber dig att kontakta vår serviceavdelning under adressen som anges på garantikortet. Vi står även gärna till tjänst på telefon under servicenumret som anges nedan. Följande punkter gäller för att du ska kunna göra anspråk på garantin:

1. I dessa garantivillkor regleras extra garantitjänster. Garantianspråk som regleras enligt lag påverkas inte av denna garanti. Våra garantitjänster är gratis för dig.
2. Garantitjänsterna täcker endast in sådana brister som kan härledas till material- eller fabriktionsfel och är begränsade till arbetsuppgifter som syftar till att åtgärda dessa brister eller byta ut produkten. Tänk på att våra produkter endast får användas till ändamålsenligt syfte och inte har konstruerats för yrkesmässig, hantverksmässig eller industriell användning. Ett garantiavtal sluts därför ej om produkten ska användas inom yrkesmässiga, hantverksmässiga eller industriella verksamheter eller vid liknande aktiviteter. Vår garanti omfattar dessutom inte ersättning för transportskador, skador som kan härledas till missaktade monteringsanvisningar eller ej föreskriven installation, åsidosatt bruksanvisning (t ex anslutning till felaktig nätspänning eller strömart), missbruk eller ej ändamålsenliga användningar (t ex överbelastning av produkten eller användning av ej godkända insatsverktyg eller tillbehör), åsidosatta underhålls- och säkerhetsbestämmelser, främmande partiklar som har trängt in i produkten (t ex sand, sten eller damm), yttre våld eller yttre påverkan (t ex skador om produkten har fallit ned) samt normalt och användningsbundet slitage.

Anspråk på garanti upphör att gälla om ingrepp redan har gjorts i produkten.

3. Garantitiden uppgår till 2 år och gäller från datumet när produkten köptes. Medan garantitiden fortfarande gäller ska anspråk på garanti ställas inom två veckor efter att defekten fastställdes. Det är inte möjligt att ställa anspråk på garanti efter att garantitiden har löpt ut. Garantitiden förlängs inte när produkten repareras eller byts ut, dessutom medför sådana arbeten inte att en ny garantitid börjar gälla för produkten eller för ev. reservdelar som har monterats in. Detta gäller även vid hembesök.
4. För att du ska kunna ställa anspråk på garantin ska den defekta produkten skickas in i tillräckligt frankerat skick till adressen som anges nedan. Bifoga kvittot i original eller ett annat daterat köpebevis. Förvara därför kassakvittot på en säker plats! Beskriv orsaken till reklamationen så noggrant som möjligt. Om defekten i produkten täcks av våra garantitjänster, får du genast en reparerad eller ny apparat av oss.

Givetvis kan vi även, mot debitering, åtgärda skador som antingen inte täcks av garantin eller som har uppstått efter garantitidens slut. Skicka in produkten till nedanstående serviceadress.



# TAKUUTODISTUS

## Arvoisa asiakas,

tuotteemme läpikäyvät erittäin tiukan laadunvalvontatarkastuksen. Mikäli tämä laite ei kuitenkaan toimi moitteettomasti, valitamme tapahtunutta suuresti ja pyydämme sinua kääntymään teknisen asiakaspalvelumme puoleen käyttäen tässä takuukortissa annettua osoitetta. Voit halutessasi myös ottaa yhteyttä puhelimitse allaolevaan palvelunumeroon. Takuuvaateiden esittämistä koskevat seuraavat säädökset:

1. Nämä takuumääräykset koskevat laajennettuja takuusuurituksia. Ne eivät vaikuta lakimääräisiin takuusuuritusvaateisiin millään tavalla. Takuumme on sinulle maksuton.
2. Takuusuuritus kattaa ainoastaan sellaiset puutteellisuudet, jotka aiheutuvat materiaali- tai valmistusvirheistä, ja se on rajattu ainoastaan näiden puutteellisuuksien korjaamiseen tai laitteen korvaamiseen uudella. Ole hyvä ja ota huomioon, että laitteitamme ei ole suunniteltu ja valmistettu käytettäväksi pienteollisuus-, käsityöläis- tai teollisuustarkoituksiin. Takuusopimusta ei siksi synny, jos laitetta käytetään pienteollisuus-, käsityöläis- tai teollisuustyöpaikoilla tai näihin verrattavissa olevissa toimissa. Takuumme ei myöskään sisällä kuljetusvaurioiden tai sellaisten vaurioiden korvaussuurituksia, jotka ovat aiheutuneet asennusohjeen noudattamatta jättämisestä tai asiantuntemattomasta asennuksesta, käyttöohjeen noudattamatta jättämisestä (esim. liitäntä vääryntyyppiseen verkkovirtaan), väärinkäytöstä tai virheellisestä käytöstä (esim. laitteen ylikuormittaminen tai hyväksymättömien työkalujen tai lisävarusteiden käyttäminen), huolto- ja turvallisuusmääräysten noudattamatta jättämisestä, vieraiden esineiden (esim. hiekan, kivien tai pölyjen) pääsystä laitteen sisään, väkivaltaisesta käsittelystä tai ulkopuolisista tekijöistä (esim. putoamisesta aiheutuneet vauriot) sekä käytöstä aiheutuvasta tavallisesta kulumisesta.

Takuuvaateet raukeavat, jos laitteelle on jo tehty jotain toimenpiteitä.

3. Takuuajaksi on 2 vuotta ja se alkaa laitteen ostopäivästä. Takuuvaateet tulee esittää ennen takuuajan päättymistä kahden viikon kuluessa siitä, kun olet havainnut vian. Takuuvaateiden esittäminen takuuajan päätyttyä ei ole mahdollista. Laitteen korjaus tai vaihto ei johda takuuajan pitenemiseen tai laitteen tai siihen mahdollisesti asennettujen varaosien takuuajan alkamiseen uudelleen alusta. Tämä koskee myös paikan päällä suoritettuja palveluja.
4. Takuuvaateesi esittämiseksi tulee viallinen laite lähettää postikulut maksettuna allaolevaan osoitteeseen. Ole hyvä ja liitä mukaan alkuperäinen maksukuitti tai muu päiväyksellä varustettu ostotosite. Säilytä tämän vuoksi kassakuitti huolella tositteena! Ole hyvä ja kuvaa valituksen syy meille mahdollisimman tarkoin. Jos takuumme kattaa laitteessa olevan vian, saat korjatun tai uuden laitteen välittömästi takaisin.

Tietysti korjaamme mielellämme korvausta vastaan myös sellaiset laitteiden viat, jotka eivät kuulu tai eivät enää kuulu takuumme piiriin. Lähetä tätä varten laite tekniseen asiakaspalveluumme allaolevalla osoitteella.

# GARANTIITUNNISTUS

## Lugupeetud klient,

meie tooted läbivad range kvaliteedikontrolli. Kui käesolev seade ei peaks siiski korralikult töötama, vabandame sellepärast väga ja palume Teil pöörduda meie klienditeenindusse selle garantiitunnistuse lõpus toodud aadressil. Oleme meelsasti Teie teenistuses ka telefoni teel alltoodud teeninduse telefoninumbritel. Garantiinõuete esitamisel kehtib järgnev:

1. Täiendavat garantiid reguleerivad need garantiitingimused. See garantii ei puuduta Teie seaduslikke garantiinõudeid. Meie garantii on Teile tasuta.
2. Garantii hõlmab ainult neid puudusi, mis tulenevad materjali- või tootmisvigadest ning piirneb nende puuduste kõrvaldamise või seadme vahetamisega. Võtke palun arvesse, et meie seadmed ei ole konstrueeritud ettevõtluses, käsitööstuses ega tööstuses kasutamise otstarbel. Sellepärast garantiileping ei kehti, kui seadet kasutatakse ettevõtluses, käsitööstuses või tööstuses jt sarnastel tegevusaladel. Meie garantii puhul on hüvitamine välistatud transpordikahjustuse korral, kahjustuste korral, mis tulenevad montaaži juhendi mittejärgimisel või asjatundmatu installatsiooni tagajärjel, kasutusjuhendi mittejärgimisel (nt vale võrgupinge või vooluliigiga ühendamisel), vale või mitteotstarbeka kasutamise korral (nt seadme ülekoormus või mittelubatud tööriistade ja tarvikute kasutamine), hooldus- ja ohutusnõuete mittejärgimisel, võõrkehade (nt liiv, kivid või tolmu) seadmesse tungimisel, jõu kasutamisel või välisjõudude mõju korral (nt kahjustused mahakukkumise tagajärjel) ning kasutamisest tuleneva tavapärase kulumise korral.

Garantiinõue kaotab kehtivuse, kui seadet on juba lahti võetud.

3. Garantii aeg on kaks aastat ning see algab seadme ostmise kuupäevaga. Garantiinõuded tuleb esitada garantiiajal kahe nädala jooksul pärast defekti tuvastamist. Garantiinõuete esitamine pärast garantiiaja kestvuse lõppu on välistatud. Seadme remont või väljavahetamine pikendab garantiiaega või antakse nõude tõttu seadmele ja võimalikele paigaldatud varuosadele uus garantiiaeg. See kehtib ka kliendi juures kohapeal teostatud teeninduse korral.
4. Garantiinõude esitamiseks saatke defektne seade saatekuludeta alltoodud aadressile. Pange kaasa ostu?eki originaal või muu kuupäevaga ostmist tõendav dokument. Sel põhjusel hoidke kassat?ekk ostmist tõendava dokumendina alles! Kirjeldage meile võimalikult täpselt reklamatsiooni põhjust. Kui seadme defekt käib meie garantii alla, saate esimesel võimalusel tagasi remonditud või uue seadme.

Enesestmõistetavalt kõrvaldame hea meelega seadmel ka neid defekte, mis ei käi garantii alla või kui garantiiaeg on läbi, sel juhul tuleb Teil kulud tasuda. Selleks saatke seade meie teeninduse aadressil.

# LV GARANTIJAS TALONS

## Augsti cienītā kliente, augsti godātais klient,

mūsu ražojumi ir pakļauti stingrai kvalitātes kontrolei. Ja šī ierīce tomēr kādreiz nedarbojas nevainojami, mēs to ļoti nožēlojam un lūdzam jūs griezties mūsu apkalpošanas dienestā, kura adrese norādīta uz šī garantijas talona. Jūs varat arī zvanīt mums pa norādīto tālruna numuru. Lai iesniegtu garantijas prasības, jāievēro šādi nosacījumi:

1. Šie garantijas noteikumi reglamentē papildu garantijas pakalpojumus. Jūsu likumīgās garantijas prasības šī garantija neskar. Mūsu garantijas pakalpojumi jums ir bez maksas.
2. Garantijas pakalpojumi izplatās vienīgi uz defektiem, kas ir izskaidrojami ar materiāla vai ražošanas kļūdām un ir ierobežoti ar šo defektu novēršanu vai ierīces apmaiņu. Lūdzu ņemiet vērā, ka mūsu ierīces atbilstoši priekšrakstam nav konstruētas komerciālai, amatnieciskai vai rūpnieciskai izmantošanai. Tādēļ garantijas līgumu nenoslēdz, ja ierīci izmanto komerciālos, amatniecības un rūpniecības uzņēmumos, kā arī tamlīdzīgās darbībās. Bez tam no mūsu garantijas ir izslēgta zaudējumu atlīdzināšana par bojājumiem, kas radušies transportēšanas laikā, bojājumiem, kas radušies saistībā ar montāžas instrukcijas neievērošanu vai tehniski nepareizu montāžu, lietošanas instrukcijas neievērošanu (kā piemēram, pieslēdzot nepareizam tīkla spriegumam vai strāvas veidam), ļaunprātīgu vai nelietpratīgu izmantošanu (kā piemēram, ierīces pārslogošana vai nepieļautu ievietojamo instrumentu vai piederumu izmantošana), apkopes un drošības noteikumu neievērošanu, svešķermeņu iekļūšanu ierīcē (kā piemēram, smilts, akmeņi vai putekļi), spēka pielietošanu vai ārējām iedarbībām (kā piemēram, nokrītot), kā arī izmantošanai atbilstošu, parastu nodilumu.

Garantijas prasība zaudē spēku, ja ierīcei jau tikušas veiktas kādas iejaukšanās darbības.

3. Garantijas termiņš ir 2 gadi un tas sākas ar ierīces pirkuma datumu. Garantijas prasības ir jāiesniedz pirms garantijas termiņa izbeigšanās divu nedēļu laikā, no brīža, kad esat atklājuši defektu. Garantijas prasību iesniegšana pēc garantijas termiņa izbeigšanās ir izslēgta. Ierīces remonta vai apmaiņas rezultātā garantijas termiņš netiek ne pagarināts, ne arī noteikts jauns garantijas termiņš saistībā ar šo darbību ierīcei vai iespējamām iemontētajām rezerves daļām. Tas pats ir spēkā arī, izmantojot apkalpošanu uz vietas.
4. Lai iesniegtu garantijas prasību, lūdzu, pārsūtiet bojāto ierīci bez maksas uz apakšā norādīto adresi. Pievienojiet pārdošanas dokumenta oriģinālu vai citu pirkuma pierādījumu ar datumu. Tādēļ, lūdzu, labi uzglabājiet kases čeku kā pierādījumu! Lūdzu, iespējami precīzāk aprakstiet pretenzijas iemeslu. Ja ierīces defekts ir iekļauts mūsu garantijas pakalpojumos, jūs nekavējoties saņemsiet saremontētu vai jaunu ierīci.

Pats par sevi saprotams, ka mēs par maksu labprāt novēršam ierīces defektus, kas nav vispār vai vairs nav iekļauti garantijas apjomā. Šim nolūkam, lūdzu, nosūtiet ierīci uz mūsu apkalpošanas dienesta adresi.

# GARANTINIS RAŠTAS

## **Gerbiamas kliente,**

mūsų gaminiams taikoma griežta kokybės kontrolė. Jeigu šis prietaisas kada nors visgi sugestų, labai dėl to apgailestaujame ir prašome kreiptis į mūsų aptarnavimo servisą šiame garantiniame rašte nurodytu adresu. Mielai į Jūsų klausimus atsakysime ir telefonu skambinant žemiau nurodytu aptarnavimo serviso numeriu. Garantinių reikalavimų pareiškimui galioja tokia tvarka:

1. Šios garantijos sąlygos reguliuoja papildomų garantijų teikimą. Šioje garantijoje apie Jūsų teisėtų garantijų teikimo reikalavimus nekalbama. Mūsų garantijas teikiame Jums nemokamai.
2. Garantija taikoma tik esant trūkumams, kurie yra susiję su medžiagos ar gamybos klaidomis bei apsiriboja tokių trūkumų šalinimu ir prietaiso pakeitimu. Prašome atkreipti dėmesį į tai, kad mūsų prietaisai nėra skirti naudojimui gamybos, amatų ir pramonės srityse. Garantinė sutartis nevykdoma, jei prietaisas naudojamas gamybos, amatų ar pramonės įmonėse bei įmonėse, užsiimančioms panašia veikla. Be to, mes neatsakome už transportavimo metu padarytą žalą, už žalą, atsiradusią dėl montavimo instrukcijos nesilaikymo ar netinkamos instaliacijos, dėl naudojimo instrukcijos nesilaikymo (kaip pvz., prijungimas prie netinkamos tinklo įtampos ar srovės rūšies), dėl netinkamo panaudojimo arba naudojimo ne pagal paskirtį (kaip pvz., prietaiso perkrova arba naudojimas su neleistiniais įrankiais ar priedais), dėl techninės priežiūros ir saugumo nurodymų nesilaikymo, dėl svetimkūnių patekimo į prietaisą (kaip pvz., smėlis, akmenys ar dulksės), dėl naudojimo per prievartą ar dėl išorinių poveikių (kaip pvz., po nukritimo atsiradusi žala) bei už įprastinį, naudojant pagal paskirtį atsiradusį nusidėvėjimą.

Garantiniai reikalavimai nustoja galioti, jeigu prie prietaiso jau buvo atlikti kokie nors darbai.

3. Garantija galioja 2 metus ir jos galiojimo laikas prasideda prietaiso pirkimo dieną. Atsiradus defektams, garantinius reikalavimus reikia pareikšti 2 savaitių bėgyje prieš pasibaigiant garantiniam terminui. Pasibaigus garantiniam terminui garantiniai reikalavimai nebegalioja. Dėl prietaiso remonto ar pakeitimo garantinis terminas nei pratęsiamas nei prietaisui ar kuriai nors sumontuotai jo daliai suteikiamas naujas garantinis terminas. Tas pats galioja ir kai tokie darbai atliekami tiesiogiai pas klientą.
4. Pasinaudojant savo garantiniu reikalavimu sugedusį prietaisą prašome siųsti žemiau nurodyti adresu be pašto mokesčio. Pridėkite pirkimo kvito originalą arba kitą prietaiso pirkimo įrodymą, ant kurio būtų nurodyta data. Todėl kaip pirkimo įrodymą prašome saugokite kasos čekį! Kaip galima tiksliau prašome nurodyti reklamacijos priežastį. Jei prietaiso gedimui taikoma mūsų garantija, iš mūsų nedelsdami gausite sutaisytą arba naują prietaisą.

Savaime suprantama, kad už atlygį mielai šaliname prietaiso gedimus, kuriems mūsų garantija negalioja arba jau pasibaigus galiojimo terminui. Tokiu atveju prietaisą prašome siųsti į mūsų servisą žemiau nurodytu adresu.