

ⓓ **Bedienungsanleitung
Druckspritze**

Ⓛⓞ **Navodila za uporabo
tlačne brizgalke**

ⓗ **Használati utasítás
nyomófecskendező**

ⓗⓇ
Ⓟⓗ **Upute za
štrcaljku**

ⓇⓈ **Upute za
štrcaljku**

ⒸⓏ **Návod k použití
Tlaková stříkačka**

ⓈⓀ **Návod na obsluhu
tlakovej striekačky**

ⓂⓀ **Упатство за употреба
Пумпа за прскање**

Einhell®

4

Art.-Nr.: 34.251.64

I.-Nr.: 01018

BG-PS 5

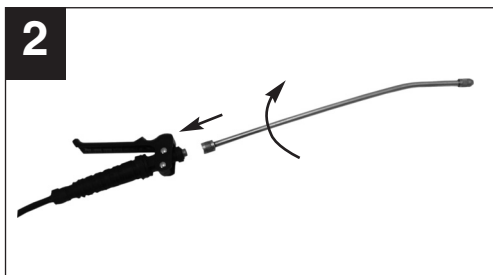

2

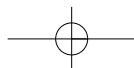

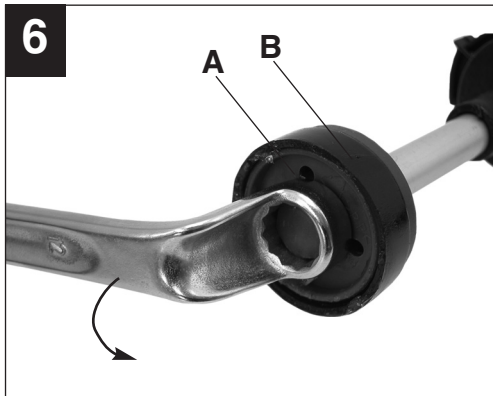
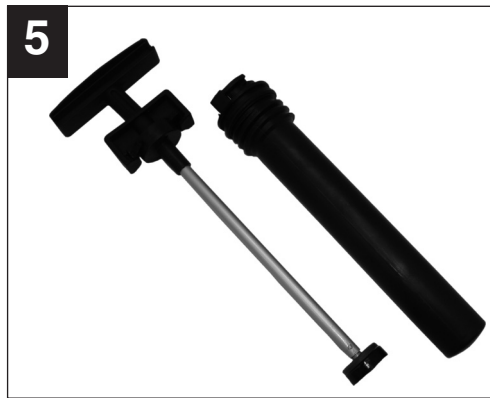
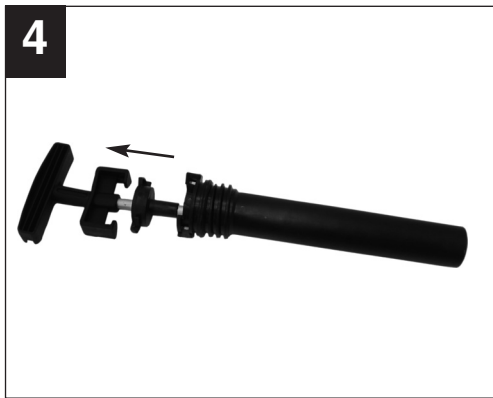

D

Inhaltsverzeichnis

1. Anwendungsbereich
2. Sicherheitshinweise
3. Gerätebeschreibung
4. Lieferumfang
5. Montage
6. Sprühmittelmengen
7. Pflanzenschutzmittel ansetzen
8. Befüllen
9. Spritzen
10. Technische Daten
11. Reinigung
12. Wartung der Pumpenmembrane
13. Ersatzteilbestellung
14. Entsorgung und Wiederverwertung

Erklärung der Symbole auf dem Gerät:



Pumpenhebel herausziehen auf Anschlag und nach links herausdrehen.



Bedienungsanleitung vor Gebrauch lesen.



Sprühlanze festhalten und Sprühstrahl nicht auf Personen halten!



Flachstrahlwinkel 60°



Mit Druck beaufschlagten Behälter nicht dauernder Sonnenbestrahlung aussetzen!



Mit Sprühmittel befüllten Behälter keinen Minustemperaturen aussetzen!



Keine nicht zugelassene oder ätzende Sprühmittel in den Druckbehälter füllen und versprühen!



Vor jeden Reinigungs- und Wartungsarbeiten den Behälter drucklos machen! Überdruckventil nach Oben ziehen und Druck ablassen!

Verpackung:

Das Gerät befindet sich in einer Verpackung um Transportschäden zu verhindern. Diese Verpackung ist Rohstoff und ist somit wiederverwendbar oder kann dem Rohstoffkreislauf zurückgeführt werden.

Beim Benutzen von Geräten müssen einige Sicherheitsvorkehrungen eingehalten werden, um Verletzungen und Schäden zu verhindern:

- Lesen Sie die Bedienungsanleitung sorgfältig durch und beachten sie deren Hinweise. Machen Sie sich anhand dieser Gebrauchsanweisung mit dem Gerät, dem richtigen Gebrauch sowie den Sicherheitsvorschriften vertraut.
- Bewahren Sie diese gut auf, damit Ihnen die Informationen jederzeit zur Verfügung stehen.
- Falls Sie das Gerät an andere Personen übergeben sollten, händigen Sie diese Bedienungsanleitung bitte mit aus.

Wir übernehmen keine Haftung für Unfälle oder Schäden, die durch Nichtbeachten dieser Anleitung entstehen.

1. Anwendungsbereich

Die Druckspritze ist zum Sprühen von Sprühmitteln die in Haus und Garten gebräuchlich sind geeignet. Dies betrifft im Verwendungsland zugelassene Pflanzenschutzmittel und zusätzlich Unkrautvernichtungsmittel sowie flüssige Düngermittel. Diese Mittel sind uneingeschränkt verträglich mit den verwendeten Gerätewerkstoffen.

Bitte beachten Sie, dass unsere Geräte bestimmungsgemäß nicht für den gewerblichen, handwerklichen oder industriellen Einsatz konstruiert wurden. Wir übernehmen keine Gewährleistung, wenn das Gerät in Gewerbe-, Handwerks- oder Industriebetrieben sowie bei gleichzusetzenden Tätigkeiten eingesetzt wird.

2. Sicherheitshinweise:

- Pflanzenschutzmittel dürfen auf Freilandflächen nur angewandt werden, soweit diese landwirtschaftlich, forstwirtschaftlich oder gärtnerisch genutzt werden. Sie dürfen jedoch nicht in oder unmittelbar an oberirdischen Gewässern und Küstengewässern angewandt werden.
- Der Zugriff von Kindern ist durch geeignete

Maßnahmen zu verhindern.

- Die Druckspritze ist nicht geeignet zum Versprühen von Sprühflüssigkeiten über der zulässigen Betriebstemperatur von 40°C sowie von säurehaltigen, ätzenden und brennbaren Flüssigkeiten mit einem Flammpunkt unter 55°C. Ebenso dürfen keine Imprägniermittel versprüht werden.
- **Achtung!** Zerstäubte brennbare Flüssigkeiten sind auch bei Flammpunkt über 55°C leicht entzündlich.
- Verstopfte Düsen oder Kleinteile nicht mit dem Mund ausblasen.
- Verstopfte Düsen nur mit geeignetem Düsen-draht oder geeignetem Reinigungsmittel reinigen.
- Sprühmittel immer nach den Anweisungen des Herstellers mischen und verarbeiten.
- Nur soviel Spritzflüssigkeit ansetzen, wie benötigt wird.
- So befüllen, das nichts vorbeiläuft und nichts zurückspritzt.
- Sprühen Sie nicht auf Menschen, Tiere oder in Gewässer.
- Beim Sprühen von Pflanzenschutzmitteln und Schädlingsbekämpfungsmitteln immer Schutzkleidung tragen, da beim Versprühen feine Tröpfchen entstehen.
- Während der Arbeit mit Pflanzenschutzmitteln nicht essen, rauchen und trinken.
- Beim Befüllen aus dem Leitungsnetz den Füllschlauch nicht ohne Sicherheitsvorkehrungen in die Spritzflüssigkeit eintauchen lassen.
- Entnahme aus Oberflächengewässern nur nach amtlicher Genehmigung und bei Vermeidung aller Verunreinigungen.
- Beachten Sie die Windrichtung und sprühen Sie niemals gegen den Wind. Vermeiden Sie den Abtrieb der Sprühflüssigkeit auf nicht zu behandelnde Flächen.
- Nach Abschluss der Arbeit Hände und Gesicht gründlich reinigen.
- Nach jeder längeren Außerbetriebnahme und erneuter Inbetriebnahme soll das Sprühgerät auf eventuelle Beschädigungen untersucht werden.
- Defekte Teile bitte sofort austauschen.
- Verwenden Sie nur Original-Ersatzteile.
- Das Gerät im befüllten und ungefüllten Zustand nicht in der prallen Sonneneinstrahlung stehen lassen.
- Im Winter das Gerät komplett säubern und trocken halten damit keine Frostbeschädigungen auftreten können.
- Für Schäden, die durch unsachgemäße Reparaturen und unsachgemäße Handhabung bzw. Verfremdung der Anwendungsbereiche hervorgerufen werden, können wir keine Haftung

D

übernehmen.

- Das Öffnen des Gerätes und das Durchführen von Wartungsarbeiten am Gerät ist nur erlaubt, wenn der Behälter drucklos ist.
- Zum Druckablassen den trichterförmigen Knopf vom Überdruckventil herausziehen.
- Bitte beachten Sie die Sicherheitsdatenblätter für chemische Stoffe und Zubereitungen gemäß DIN 52 900 „DIN-Sicherheitsdatenblatt für chemische Stoffe und Zubereitungen“ und das AID Merkblatt 2079 „Befüllen von Pflanzenschutzgeräten“
Zu den Pflanzenschutzmitteln gehören z.B. Herbizide, Insektizide, Fungizide und Wachstumsregler sowie Stoffe, die dazu bestimmt sind, diesen Mitteln bei ihrer Anwendung zugesetzt zu werden, um ihre Eigenschaften oder ihre Wirkungsweise zu verändern.
- Nach jeder Außerbetriebnahme oder vor jeder Wartung am Gerät immer erst über das Überdruckventil den Druck durch Anheben des Überdruckventils ablassen.
- Zu Beginn jeder Saison und bei regelmäßigem Gebrauch mindestens monatlich einmal das Gerät auf Dichtigkeit und Funktionstauglichkeit aller Teile bei 2,5 bar Betriebsüberdruck in Betrieb und Ruhestellung prüfen.
- **Wichtiger Hinweis:** Starke Beanspruchung aufgrund der Betriebsweise (einschl. des Transports zum Einsatzort und der Aufbewahrung bei Nichtbenutzung), Umgebungseinflüsse (des Einsatzortes und des Aufbewahrungsortes bei Nichtbenutzung), mangelhafte Wartung und Pflege können zu vorzeitigem Verschleiß des Gerätes führen. Es sollte daher vor jeder Benutzung auf sicheren und betriebsfähigen Zustand, zumindest jedoch auf äußerlich erkennbare Schäden geprüft werden.
Insbesondere bei Auftreten sicherheitsbedenklicher Mängel, jedoch mindestens alle 5 Jahre haben Sachkundige, am besten ein Wartungsdienst zu prüfen, ob ein gefahrloser Betrieb weiterhin möglich ist.

3. Gerätebeschreibung (Abb. 1)

1. Pumpen-/ Tragegriff
2. Sprühlanze
3. Auslösehebel
4. Behälter
5. Trageriemen
6. Sicherheits-Überdruckventil
7. Integrierter Einfülltrichter
8. Einstellbarer Sprühkopf

6

4. Lieferumfang

- Druckspritze
- Sprühlanze
- Trageriemen

5. Montage

- Sprührohr an den Pistolengriff anschrauben (Abb. 2).
- Das Überdruckventil (Abb. 1/6) nicht herausdrehen!
- Überprüfen Sie ob die Verschraubungen für den Schlauch am Pistolengriff und am Behälter fest sitzen!

6. Sprühmittelmengen

Hinweis: Sprühmittel immer nach den Anweisungen des Mittelherstellers herstellen.
Die Menge ist nach dem tatsächlichen Bedarf zu wählen.

Anhaltswerte für den Pflanzenschutz

Bodenkulturen	0,3 – 0,5 ltr. für 10 m ²
Niedrige Sträucher	1,0 – 1,5 ltr. für 10m ²
Spalierbäume, Spindelbüsche	0,5 – 1,0 ltr. proStck.
Größere Buschbäume	2,0 ltr. pro Stck.
Ältere, freistehende Bäume	3,0 – 5,0 ltr. pro Stck

7. Pflanzenschutzmittel ansetzen

- Pflanzenschutzmittel niemals in Wohnräumen, Stallungen oder Lagerräumen für Lebens- und Futtermittel sondern ausschließlich im Freien ansetzen.
- Pflanzenschutzmittel in einem separaten Behälter ansetzen und gut vormischen. Erst dann in die Druckspritze füllen.
- Bei der Anwendung von Spritzmitteln, die aus pflanzlichen Präparaten angesetzt sind, müssen diese Flüssigkeiten vor dem Einfüllen gefiltert werden.

8. Befüllen

- Heben Sie vor dem Herausdrehen der Pumpe das Überdruckventil (Abb. 1/6) an und lassen Sie evtl. vorhandenen Überdruck ab.

- Drücken Sie den Pumpengriff ganz nach unten und drehen Sie (Linksdrehung) die Pumpe langsam heraus.
- Füllen Sie den Behälter maximal bis zur 5 Ltr. Markierung mit Spritzmittel auf. Anweisungen des Spritzmittelherstellers beachten.
- Setzen Sie die Pumpe ein, drücken Sie den Pumpengriff nach unten und drehen Sie die Pumpe (Rechtsdrehung) wieder fest ein. Der Pumpengriff rastet dabei in die Bajonettsicherung ein. **Hinweis:** Transportieren Sie die Druckspritze nur mit eingerasteter Bajonettsicherung.

9. Spritzen

- Pumpengriff durch leichte Linksdrehung aus der Bajonettsicherung lösen.
- Durch Pumpenbewegungen (auf+ab) des Pumpengriffes wird Druck im Behälter aufgebaut. Der maximale Behälterdruck (Betriebsüberdruck) darf 2,5 bar nicht übersteigen. Das Überdruckventil spricht bei mehr als 2,7 bar Überdruck an und lässt den Überdruck ab.
- Zum Sprühen den Auslösehebel (Abb. 1/3) am Pistolengriff drücken.
- Nach Loslassen des Auslösehebels stoppt der Sprühstrahl sofort.
- Nach jedem Gebrauch ist das Gerät zu reinigen und im geöffneten Zustand trocknen zu lassen.
- Die Lebensdauer des Gerätes wird erheblich verlängert wenn ab und zu die Dichtungsringe und Manschetten mit harz- und säurefreiem Fett geschmiert werden (Vaseline).
- **Wichtiger Hinweis:** Starke Beanspruchung aufgrund der Betriebsweise (einschl. des Transports zum Einsatzort und der Aufbewahrung bei Nichtbenutzung), Umgebungseinflüsse (des Einsatzortes und des Aufbewahrungsortes bei Nichtbenutzung), mangelhafte Wartung und Pflege können zu vorzeitigem Verschleiß des Gerätes führen. Es sollte daher vor jeder Benutzung auf sicheren und betriebsfähigen Zustand, zumindest jedoch auf äußerlich erkennbare Schäden geprüft werden. Insbesondere bei Auftreten sicherheitsbedenklicher Mängel, jedoch mindestens alle 5 Jahre haben Sachkundige, am besten ein Wartungsdienst zu prüfen, ob ein gefahrloser Betrieb weiterhin möglich ist.

10. Technische Daten

max. Einfüllmenge	5 l
Gesamt-Einfüllmenge	6,5 l
Volumenstrom $V_{\max} =$	1,07 l/min
zul. Betriebsüberdruck	2,5 bar
Sprühdruck	1,5 - 2,5 bar
optimaler Sprühabstand	0,6 m
zul. Betriebstemperatur	+ 40°C
Sicherheitsventil/ Entlüftungsventil	1
Düse	Hohlkegel 1 mm
Düsensprühwinkel	max. 60°
Rückstoßwinkel an der Düse	kleiner als 5N
Leergewicht	1,1 kg

11. Reinigung

Nach jedem Gebrauch ist das Gerät zu reinigen und der Behälter im geöffneten Zustand trocknen zu lassen. Beachten Sie dazu die Reinigungshinweise der Gebrauchsanleitung des verwendeten Spritzmittels und auch diese Anleitung.

Im Gerät verbleibende Restmengen sind über die Einfüllöffnung aus dem Behälter zu entfernen und für spätere Anwendungen zwischen zulagern oder nach den geltenden Vorschriften zu entsorgen.

Zur Reinigung gehen Sie wie folgt vor.

- Füllen Sie den leer gespritzten oder wie zuvor beschrieben entleerten Behälter mit der 10 fachen Menge der verbliebenen Restmenge klarem Wasser auf.
- Verschließen Sie den Behälter und schütteln Sie die Druckspritze mehrmals kräftig.
- Verspritzen Sie anschließend den Inhalt der Druckspritze auf die zuvor behandelte oder ausgesparte Restfläche.
- Wiederholen Sie diesen Vorgang.
- Der Behälter kann jetzt über die Einfüllöffnung restlos entleert werden.

12. Wartung der Pumpenmembrane (Abb. 3-7)

Achtung: Vor jeder Wartung am Gerät immer erst über das Überdruckventil (Abb. 1/6) den Druck durch einfaches Anheben des trichterförmigen Knopfes

D

vom Sicherheitsventil ablassen.

1. Pumpeneinsatz mit Hilfe eines Schraubendrehers aus dem Pumpengehäuse (Abb. 3-5) entfernen.
2. Membrane-Gegenplatte (Abb. 6/A) entfernen
3. Membrane (Abb. 6/B) herausnehmen und reinigen.
4. Gereinigte oder ggf. neue Membrane mit säurefreiem Fett (z. B. Vaseline) ein schmieren.
5. Der Zusammenbau erfolgt in umgekehrter Reihenfolge.

13. Ersatzteilbestellung

Bei der Ersatzteilbestellung sollten folgende Angaben gemacht werden:

- Typ des Gerätes
- Artikelnummer des Gerätes
- Ident- Nummer des Gerätes
- Ersatzteil- Nummer des erforderlichen Ersatzteils

Aktuelle Preise und Infos finden Sie unter www.isc-gmbh.info

14. Entsorgung und Wiederverwertung

Das Gerät befindet sich in einer Verpackung um Transportschäden zu verhindern. Diese Verpackung ist Rohstoff und ist somit wieder verwendbar oder kann dem Rohstoffkreislauf zurückgeführt werden.

Das Gerät und dessen Zubehör bestehen aus verschiedenen Materialien, wie z.B. Metall und Kunststoffe. Führen Sie defekte Bauteile der Sondermüllentsorgung zu. Fragen Sie im Fachgeschäft oder in der Gemeindeverwaltung nach!

Vsebina

1. Področje uporabe
2. Varnostni napotki
3. Opis naprave
4. Obseg dobave
5. Montaža
6. Količine sredstva za pršenje
7. Priprava sredstva za varstvo rastlin
8. Polnjenje
9. Brizganje
10. Tehnični podatki
11. Čiščenje
12. Vzdrževanje membrane črpalke
13. Naročanje rezervnih delov
14. Odstranjevanje in reciklaža

Obrazložitev simbolov na napravi:

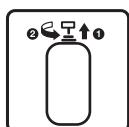

Ročico črpalke potegnite ven do konca in jo odvijte v levo smer.



Pred uporabo preberite navodila za uporabo.



Držite razpršilno palico in razpršilni curek ne usmerjajte proti osebam!



Curek pod ploskim kotom 60°



Tlačne posode ne smete trajno izpostavljati sončnim žarkom!



Posodo, ki je napolnjena s sredstvom za razprševanje, ne smete izpostavljati temperaturam pod ničlo!



V tlačno posodo ne nalivajte in ne pršite nedovoljenih ali jedkih pršilnih sredstev!



Pred vsemi čistilnimi in vzdrževalnimi deli je potrebno izpustiti tlak iz posode!
Nadtlačni ventil potegnite navzgor in izpustite tlak iz posode!

SLO**Embalaža:**

Ta naprava se nahaja v embalaži, da bi preprečili poškodovanje pri transportu. Ta embalaža je surovina in jo tako lahko ponovno uporabite ali pa jo vrnete v obtok surovin.

Pri rokovanju z napravami se je potrebno držati nekaterih varnostnih ukrepov, da bi preprečili poškodbe in škodo:

- Skrbno preberite navodila za uporabo in se po teh navodilih tudi ravnajte. S pomočjo teh navodil se seznanite z napravo, s pravilno uporabo le-te ter z varnostnimi predpisi.
- Ta navodila dobro shranite tako, da vam bodo informacije vsak čas na voljo.
- V primeru, da bi to napravo predali tretji osebi, ta navodila predajte zraven z napravo.

Ne prevzemamo nobenega jamstva za nesreče ali škodo, ki nastane zaradi neupoštevanja teh navodil.

1. Področje uporabe

Tlačna brizgalna je primerna za uporabo za pršenje pršilnih sredstev doma in na vrtu. To zadeva v deželi uporabe dovoljena sredstva za varstvo rastlin in dodatno sredstva za zatiranje plevela ter tekoča gnojila. Ta sredstva so neomejeno odporna na materiale, ki so uporabljeni pri izdelavi naprave.

Prosimo, da upoštevate, da naše naprave niso bile konstruirane za obrtniško, profesionalno ali industrijsko uporabo. Ne prevzemamo nobene odgovornosti v primeru, če ste napravo uporabljali v obrtnih ali industrijskih obratih ter v podobnih dejavnostih.

2. Varnostni napotki:

- Sredstva za varstvo rastlin se smejo uporabljati samo na površinah na prostem, če se jih uporablja v kmetijstvu, gozdarstvu ali vrtnarstvu. Ne sme se jih pa uporabljati v in neposredno ob površinskih vodah in ob vodah na obali.
- Dostop otrokom preprečite z ustreznimi preventivnimi ukrepi.
- Tlačna brizgalna ni primerna za pršenje pršilnih tekočin nad dopustno temperaturo uporabe 40 °C ter kislinskih, jedkih in vnetljivih tekočin z vnetiščem pod 55 °C. Ebenso dürfen keine

Imprägniermittel versprüht werden. **Pozor!** Razpršene vnetljive tekočine so lahko vnetljive tudi pri vnetišču nad 55 °C.

- Zamašenih šob ali majhnih delov ne izpihujte z usti.
- Zamašene šobe čistite samo s primerno žico za čiščenje šob ali s primernim čistilnim sredstvom.
- Pršilno sredstvo zmeraj mešajte in pripravljajte v skladu z naročili proizvajalca.
- Pripravite samo toliko tekočine za brizganje kot je potrebujete.
- Brizgalno napolnite tako, da ne bo steklo nič tekočine mimo in, da ne bo brizgala tekočina nazaj.
- Ne pršite po ljudeh, živalih ali v vodo.
- Pri pršenju sredstva za varstvo rastlin in sredstva za zatiranje mrčesa zmeraj nosite zaščitno obleko, ker pri razprševanju nastajajo fine kapljice.
- Med delom s sredstvom za varstvo rastlin ne jejte, ne kadite in ne pijte.
- Pri polnjenju brizgalne iz vodovodnega omrežja ne potaplajte cev za polnjenje v pršilno tekočino brez varnostnih preventivnih ukrepov.
- Če vodo jemljete iz površinskih voda, potem to storite samo z uradnim dovoljenjem in preprečite onesnaževanje.
- Upoštevajte smer vetra in nikoli ne pršite proti vetru. Preprečite zanašanje pršilne tekočine na površine, ki jih ne obdelujete.
- Po končanem delu si temeljito operite roke in obraz.
- Po vsaki daljši neuporabi in pred ponovno uporabo morate preveriti pršilno napravo glede eventualnih poškodb.
- Pokvarjene dele prosimo, da takoj zamenjate.
- Uporabljajte samo originalne nadomestne dele.
- Naprave v napolnjenem in nenapolnjenem stanju ne puščajte stati na žgočem soncu.
- Pozimi popolnoma očistite napravo in jo shranite v suhem stanju tako, da ne bo moglo priti do poškodb zaradi zmrzali.
- Ne moremo prevzemati odgovornosti za škodo, ki bi nastala zaradi nestrokovno izvršenih popravil in nepravilnega ravnanja z napravo oziroma neprimerne predpisane namenske uporabe naprave.
- Odpiranje naprave in izvajanje vzdrževalnih opravil na napravi je dovoljeno samo takrat, ko posoda ni pod tlakom.
- Če želite narediti posodo v breztljučno stanje, izvlecite ljakasti gumb na nadtljučnem ventilu.
- Prosimo, da upoštevate varnostne liste za kemične snovi in pripravke po DIN 52 900 „Varnostni list DIN za kemične snovi in pripravke“ in pisna navodila AID 2079 „Polnjenje

naprav za sredstva za varstvo rastlin". Med sredstva za varstvo rastlin spadajo npr. herbicidi, insekticidi, fungicidi in regulatorji rasti ter snovi, ki so določene za to, da se dodajajo letem sredstvom za uporabo, da bi se spremenile njihove lastnosti ali način učinkovanja.

- Po vsaki zaključeni uporabi ali pred vsakim vzdrževanjem naprave izpustite tlak tako, da odprete nadtlačni ventil.
- Na začetku vsake sezone in pri redni uporabi najmanj enkrat mesečno preverite tesnenje naprave in primerno uporabnost vseh delov pri tlaku 2,5 bar med delovanjem naprave in v stanju mirovanja naprave.
- **Važni napotek:** močne obremenitve med uporabo (vklj. transport do kraja uporabe in shranjevanje zaradi neuporabe), vplivi okolice (kraja uporabe in mesta shranjevanja v primeru neuporabe), pomanjkljivo vzdrževanje in nega lahko privedejo do predčasne obrabe naprave. Zato je potrebno pred vsako uporabo preveriti varno in brezhibno stanje naprave, predvsem pa na zunaj opazne poškodbe. Še posebej v primeru nastopa za varnost vprašljivih pomanjkljivosti, vsekakor pa vsakih 5 let, mora strokovnjak, najbolje pa servisna delavnica, preveriti, če je še naprej zagotovljeno varno delovanje naprave.

3. Opis naprave (slika 1)

1. Ročaj črpalke/nosilni ročaj
2. Razpršilna palica
3. Sprožilnik
4. Posoda
5. Nosilni jermen
6. Varnostni-nadtlačni ventil
7. Integrirani lijak za polnjenje
8. Nastavljiva razpršilna glava

4. Obseg dobave

- Tlačna brizgalka
- Razpršilna palica
- Nosilni jermen

5. Montaža

- Razpršilno cev privijte na ročaj pištole (slika 2).
- Nadtlačnega ventila (slike 1/6) ne potegnite ven!
- Preverite, če so na ročaju pištole in na posodi vijachenja za cev dobro nameščena!

6. Količine pršilnega sredstva

Napotek: pršilno sredstvo zmeraj pripravite po navodilih proizvajalca sredstva. Količino sredstva pripravite po dejanski potrebi.

Orientacijske vrednosti za sredstvo za varstvo rastlin

Kmetijske kulture	0,3 – 0,5 l na 10 m ²
Nizko grmičevje	1,0 – 1,5 l na 10 m ²
Špalirna drevesa, vretenčasto grmovje	0,5 – 1,0 l na 1 kom
Velika grmičasta drevesa	2,0 l na 1 kom
Starejša, prostostoječa drevesa	3,0 – 5,0 l na 1 kom

7. Priprava sredstva za varstvo rastlin

- Sredstva za varnost rastlin nikoli ne pripravljajte v stanovanjskih prostorih, hlevih ali v skladiščnih prostorih za živila in krmo, temveč izključno samo na prostem.
- Sredstva za varstvo rastlin pripravljajte v posebni ločeni posodi in jih dobro premešajte. Šele potem jih nalijte v tlačno brizgalko.
- Pri uporabi pršilnih sredstev, ki se pripravljajo iz rastlinskih preparatov, je potrebno takšne tekočine pred polnjenjem filtrirati.

8. Polnjenje

- Preden črpalke izvijete ven, dvignite nadtlačni ventil (slike 1/6) in izpustite eventualno prisotni nadtlač.
- Ročaj črpalke potisnite čisto do dol in črpalke počasi izvijte (obrat v levo) ven.
- Posodo napolnite z razpršilnim sredstvom maksimalno do oznake 5 litrov. Upoštevajte navodila proizvajalca razpršilnega sredstva.
- Vstavite črpalke, ročaj črpalke potisnite dol in ponovno čvrsto privijte črpalke (obrat v desno). Ročaj črpalke pri tem zaskoči v bajonetno varovalo. **Opomba:** Tlačno brizgalko transportirajte le z zaskočenim bajonetnim varovalom.

9. Brizganje

- Ročaj črpalke z rahlim obratom v levo sprostite iz bajonetnega varovala.
- Ko z črpalnimi gibi (gor+dol) premikate ročaj

SLO

črpalke, v posodi ustvarjate tlak.

Maksimalni tlak v posodi (obratovni tlak) ne sme presegati 2,5 bare. Nadtlačni ventil se pri tlaku več od 2,7 bara vklopi in izpusti nadtlak.

- Za razprševanje pritisnite sprožilec (slike 1/3) na ročaju pištole.
- Po tem, ko spustite sprožilec, se razpršilni curek takoj ustavi.
- Po vsaki uporabi je napravo potrebno očistiti in jo odprto pustiti, da se posuši.
- Življenjska doba naprave se znatno podaljša, če včasih tesnilne obročke in manšete namažete z nesmolnatim in nekislinskim mazivom (vazelin).
- **Pomembno navodilo:** Močna obremenitev zaradi načina uporabe (vključno s transportom do kraja uporabe in hrambo v času, ko naprave ne uporabljate), vplivi okolja (kraja uporabe in kraja hrambe, ko naprave ne uporabljate), pomanjkljivo vzdrževanje in nega, lahko vodijo do predčasne obrabe naprave. Zato je napravo pred vsako uporabo potrebno pregledati glede varnega stanja in stanja pripravljenosti za obratovanje oz. je napravo potrebno pregledati vsaj glede zunanjih znakov poškodb. V primeru, da se na napravi pojavijo okvare ali vsaj na vsakih 5 let naj strokovnjak ali servisna služba preveri, če je napravo še naprej možno nenevarno uporabljati.

10. Tehnični podatki

Max. količina polnjenja	5 l
Skupna količina polnjenja	6,5 l
Volumenski tok V_{max} =	1,07 l/min
Dovoljeni nadtlak pri uporabi	2,5 bar
Tlak pršenja	1,5 - 2,5 bar
Optimalna razdalja pri pršenju	0,6 m
Dovoljena temperatura pri uporabi	+ 40 °C
Varnostni ventil / ventil za zračenje	1
Šoba votli stožec	1 mm
Kot pršenja šobe	max. 60°
Odbojni kot na šobi manj kot	5 N
Prazna teža	1,1 kg

11. Čiščenje

Po vsaki uporabi morate napravo očistiti in jo pustiti odprto, da se posuši.

V ta namen upoštevajte napotke za čiščenje v

navodilih za uporabo uporabljanega pršilnega sredstva in tudi ta navodila.

V napravi preostalo količino sredstva morate odstraniti iz posode skozi odprtino za polnjenje in jo začasno shraniti za kasnejšo uporabo ali odstraniti v skladu z veljavnimi predpisi.

Pri čiščenju postopajte na sledeči način:

- Izpraznjeno posodo napolnite s čisto vodo 10-kratne količine preostanka pršilnega sredstva.
- Zaprite posodo in večkrat krepko stresite tlačno brizgalno.
- Potem izbrizgajte vsebino brizgalne na predhodno obdelano ali preostalo površino za pršenje.
- Ponovite ta postopek.
- Posodo lahko sedaj izpraznite preko odprtine za polnjenje.

12. Vzdrževanje membrane črpalke (slike 3-7)

Pozor: Pred vsakimi vzdrževalnimi deli na napravi vedno prej izpustite tlak tako, da dvignete lijakast gumb iz varnostnega ventila. (slika 1/6)

1. S pomočjo izvijača iz ohišja črpalke (slika 3-5) odstranite vložek črpalke.
2. Odstranite protiploščo membrane (slika 6/A)
3. Membrano (slika 6/B) vzemite ven in jo očistite.
4. Očiščeno ali evtl. novo membrano namažite z nekislinskim mazivom (n.pr. vazelin).
5. Sestavljanje poteka v obrnjenem vrstnem redu.

13. Naročanje rezervnih delov:

Pri naročilu rezervnih delov navedite naslednje podatke:

- Tip stroja
- Številka artikla/stroja
- Identifikacijska številka stroja
- Številka rezervnega dela, ki ga naročate

Aktualne cene in informacije najdete na spletni strani www.isc-gmbh.info

14. Odstranjevanje in reciklaža

Naprava je ovita v ovojnino, da bi preprečili poškodovanje zaradi transporta. Ta ovojnina je surovina in jo kot tako lahko ponovno uporabimo ali pa jo predamo v reciklažo.

Naprava in njegov pribor so sestavljeni iz različnih materialov, kot n.pr. kovina in umetna masa.

Defektne konstrukcijske dele predajte na deponijo za posebne odpadke. Povprašajte v strokovni trgovini ali pri občinski upravi!

H**Tartalomjegyzék**

1. Alkalmazási terület
2. Biztonsági utasítások
3. A készülék leírása
4. A szállítás terjedelme
5. Összeszerelés
6. Permetezőszermennyiség
7. Növényvédőszer felhordása
8. Megtölteni
9. Fecskendezni
10. Technikai adatok
11. Tisztítás
12. A szivattyúmembránok karbantartása
13. Pótalkatrészek megrendelése
14. Megsemmisítés és újrahasznosítás

A készüléken levő szimbólumok magyarázata:

Kihúzni a szivattyú emelőkart ütközésig és balra kicsavarni.



Használat előtt elolvasni a használati utasítást.



Tartsa feszesen a permetező szárat és ne irányítsa a permetező sugarat személyek felé!



Lapossugárszeglet 60°



Ne tegye ki a beömlési nyomás alatt álló tartályokat állandó napbesugárzásnak!



Ne tegye ki a permetező szerekkel töltött tartályokat mínusz hőmérsékleteknek!



A nyomótartályba ne töltsön bele és permetezzen el nem engedélyezett vagy maró hatású permetezőszereket!



A tartályt minden tisztítás – és karbantartási munka előtt nyomásmentesíteni!
A túlnyomás szelepet felhúzni és leengedni a nyomást!

Csomagolás:

A készülék, a szállítási károk megakadályozásához be van csomagolva. Ez a csomagolás nyersanyag és így újrafelhasználható vagy pedig vissza lehet vezetni a nyersanyag körfolyamathoz.

A készülékek használatánál, a sérülések és a károk elkerüléséhez be kell tartani egy pár biztonsági intézkedést:

- Kérjük olvassa a használati utasítást figyelmesen át és vegye figyelembe annak utasításait. Ismerkedjen meg e használati utasítás alapján a készülékkel, annak helyes használatával valamint a biztonsági utasításokkal.
- Őrizze ezt jól meg, azért hogy mindenkor rendelkezésére álljanak az információk.
- Ha más személyeknek átadná a készüléket, akkor kérjük kézbesítse ki vele ezt a használati utasítást is.

Nem vállalunk felelőséget olyan balesetekért vagy károkért, amelyek ennek az utasításnak a figyelmen kívül hagyásából keletkeznek.**1. Alkalmazási terület**

A nyomófecskendező a házban és kertben használatos permetezőszereknek a permetezésére alkalmas.

Ez a használt országban engedélyezett növényvédőszerket és kiegészítő gyomirtási szereket valamint a folyékony trágyázószereket illeti. Ezek a szerek korlátolatlanul összeegyeztethetőek a használt készülékananyagokkal.

Kérjük vegye figyelembe, hogy a készülékeink rendeltetésük szerint nem az ipari, kézműipari vagy gyári bevetésre lettek konstruálva. Nem vállalunk szavatosságot, ha a készülék ipari, kézműipari vagy gyári üzemek területén valamint egyenértékű tevékenységek területén van használva.

2. Biztonsági utasítások:

- A növényvédőszerket csak akkor szabad szántóföldi felületre használni, ha ezek földművelésként, erdőgazdaságilag vagy kertészetiileg vannak használva. De nem szabad őket a felszín feletti vízekben és parti vízekben vagy azok közvetlen közelében használni.
- Megfelelő intézkedések által meg kell akadályozni a gyerekek hozzáférését.
- A nyomófecskendező nem alkalmas az engedélyezett 40°C feletti üzemhőmérséklet

feletti permetezőfolyadékok valamint savtartalmú, maró hatású és 55°C alatti gyulladási ponttal rendelkező gyullékony folyadékok szétpermetezésére. Úgyszintén nem szabad impregnáló szereket szétpermetezni.

Figyelem! Az 55°C gyulladási pont feletti szétpermetezett gyullékony folyadékok is könnyen gyullékonyak.

- Ne fújja ki a szályával az eldugult fúvókákat vagy aprórészeket.
- Az eldugult fúvókákat csak a megfelelő fúvókadróttal vagy egy megfelelő tisztítószerral kítisztítani.
- A permetezőszert mindig a gyártó utasításai szerint keverni és megdolgozni.
- Csak annyi permetezőfolyadékot betenni amennyire szükség van.
- Úgy megtölteni, hogy ne folyon semmi sem mellé és ne spriccelődjön semmi sem vissza.
- Ne permetezzen emberekre, állatokra vagy vízbe.
- Növényvédőszerket és rovarirtószereket permetezésénél mindig védőruházatot hordani, mivel a permetezésnél finom cseppek keletkeznek.
- Ne egyen, dohányozzon és igyon a növényvédőszerrel való dolgozásnál.
- A vezetéki hálózatból való feltöltésnél a töltőtömlőt ne merítse be védő intézkedések nélkül a spriccelendő folyadékba.
- A felszín feletti vízektől való kivételnél csak a hivatalos engedély szerint és minden szennyeződés elkerülése mellett.
- Vegye figyelembe a szél irányát és ne permetezzen sohasem a szél ellen. Kerülje el a permetezőfolyadéknak a nem megmunkálandó felületekre való lecsöppenését.
- A munka befejezése után alaposan megtisztítani kezeit és az arcát.
- Minden hosszabb ideig tartó üzemenkivüli helyezés és újboli beüzemeltetésnél le kell ellenőrizni a permetező készüléket esetleges károsulásokra.
- Defektes részeket azonnal kicserélni.
- Csak originális pótalkatrészeket használni.
- Ne hagyja a készüléket, se megtöltött állapotban sem üres állapotban a direkt napbesütésben állva.
- Télen a készüléket komplett megtisztítani és szárazon tartani, azért hogy ne tudjanak fagyási károk fellépni.
- Nem vállalung szavatosságot olyan károkért amelyek a szakszerűtlen javítások és a szakszerűtlen kezelés ill. a használati területenek az elidegenítése által lesznek előidézve.
- A készüléknek a kinyitása és a készüléken

H

történő karbantartási munkák elvégzése csak akkor engedélyezett, ha a tartály nyomásmenetes.

- A nyomás leeresztéséhez kihúzni a túlnyomás-szelepből a tölcserformájú gombot.
- Kérjük vegye figyelembe a kémia anyagokkal és a DIN 52 900 „DIN-biztonsági adatlap a kémia anyagokhoz és előkészítésükhöz” szerinti előkészítésükkel kapcsolatos biztonsági adatlapokat és a „Növényvédőkészülékek megtöltése” AID 2079-es jegyzetlapot. A növényvédőszerreklékhez tartoznak például a herbicidék, rovarölő porok, gombaölők és növésszabályozók valamint anyagok, amelyek arra vannak meghatározva, hogy ezeknek a szereknek a használatánál hozzá legyenek adva, azért hogy megváltoztatják a tulajdonságukat vagy a hatásmódjukat.
- Minden üzemenkivülhelyezés után vagy a készüléken történő minden karbantartási munka előtt mindig először a túlnyomás szelep megemlése által a túlnyomás szelepen keresztül leeresztetni a nyomást.
- A készüléket a szezon kezdetén és rendszeres használatnál legalább havonta egyszer 2,5 bar üzemtúlnyomásnál, üzemben és nyugalmi állapotban tömörségre és funkcióképességre leellenőrizni.
- **Fontos utasítás:** Az üzemmód általi erős igénybevétel (beleértve a bevetési helyhez történő szállítást és nemhasználat esetén a tárolást is), környezeti befolyásolások (a bevetési helyen és a tárolási helyen nemhasználat esetén), hiányos karbantartás és ápolás a készülék idő előtti gyors elkopásához vezethet. Ezért minden használat előtt le kell ellenőrizni biztos és üzemképes állapotára de legalább a kívülről felismerhető károokra. Különösen a biztonságos veszélyes hibáknál, de legalább minden 5 évben szakértőknek, legjobb egy karbantartási szolgálatnak, le kell ellenőriznie, hogy egy veszélymentes üzem továbbra lehetséges e.

3. A készülék leírása (1-es ábra)

1. Szivattyú-/ hordozófogantyú
2. Permetezőszár
3. Kioldókar
4. Tartály
5. Hordozósíj
6. Biztonsági-túlnyomás szelep
7. Integrált betöltő tölcser
8. Beállítható permetezőfe

4. A szállítás terjedelme

- Nyomófecskenendező
- Permetezőszár
- Hordozósíj

5. Felszerelés

- A permetező csövet rácsavarozni a pisztolyfogantyúra (2-es ábra).
- Ne csavarja ki a túlnyomás-szelepet (1/6-os ábra)!
- Ellenőrizze le, hogy a tömlőhöz tartozó csavarkötések a pisztolyfogantyún és a tartályon feszesen vannak-e rajta!

6. Permetezőszermennyiség

Utasítás: A permetezőszereket mindig a gyártó utasítása szerint előállítani.

A mennyiséget a tényleges szükséglet szerint választani.

Irányértékek a növényvédelemhez

Földművelés	0,3 – 0,5 ltr. 10 m ² -re
Alacsony cserjefélék	1,0 – 1,5 ltr. 10 m ² -re
Spalírfák, csikos kecskerágók	0,5 – 1,0 ltr. darabonként
Nagyobb bokorfák	2,0 ltr. darabonként
Öregebb, szabadon álló fák	3,0 – 5,0 ltr. darabonként

7. Növényvédőszer felhordása

- Ne hordja fel sohasem a növényvédőszerreklék lakóterekben, istállókban vagy az élelmiszerreklék és álati eledelre szolgáló raktárhelyiségekben, hanem csak kizárólagosan a szabadban.
- A növényvédőszerreklék külön tartályba berakni és jól összekeverni. Csak azután betölteni a nyomófecskenendezőbe.
- Olyan permetezőszerekléknek a használatánál, amelyek növényi preparátumokból lettek előkészítve, meg kell ezeket a folyadékokat betöltésük előtt szűrni.

8. Megtölteni

- A szivattyú kicsavarása előtt emelje meg a túlnyomás szelepet (1/6-os ábra) és engedje le az esetleg fennálló túlnyomást.

- Nyomja teljesen le a szivattyúfogantyút és csavarja (balra csavarás) lassan ki a szivattyút.
- Töltse a tartályt maximálisan az 5 liter jelzésig permetezési szerrel fel. Vegye figyelembe a permetezőszer gyártójának az utasításait.
- Tegye be a szivattyút, nyomja le a szivattyú fogantyúját és csavarja (jobbra csavarás) ismét feszesen be. Ennél bereteszel a szivattyú bajonett biztosítása. **Utasítás:** A nyomófecskendőt csak bereteszelt bajonett biztosítással szállítani.

9. Fecskendezni

- A szivattyúfogantyút egy enyhe balrafordítás által kioldani a bajonett biztosítóból.
- A tartályban a nyomást a szivattyúfogantyú szivattyú mozgatása (fel + le) által lehet felépíteni.
A maximális tartálynomásnak (üzemtúlnyomás) nem szabad 2,5 bart túllépnie. A túlnyomásszelep 2,7 bar-os túlnyomásnál lép üzembe és engedi le a túlnyomást.
- A permetezéshez megnyomni a kioldókart (1/3-as ábra) a pisztolyfogantyún.
- A pisztolyfogantyú elengedése után rögtön leáll a permetezősugár.
- Minden használat után meg kell tisztítani a készüléket és hagyni kell nyitott állapotban megszáradni.
- A készülék élettartama jelentősen meghosszabbodik, ha néha a tömítőgyűrűket és a manzsettákat gyantával vagy savmentes zsírral bekeni (vazelin).
- **Fontos utasítás:** Az üzemeltetés mód általi erős igénybevétel (beleértve a bevetési helyhez történő szállítást és a nemhasználat eseténél való tárolást is), a környezet befolyása (a bevetés és a tárolás helyén, nemhasználat esetén), a nem megfelelő karbantartás és ápolás, a készülék idő előtti elkopásához vezethet. Ezért minden használat előtt felül kellene vizsgálni a készüléket biztos és üzemképes állapotra, vagy legalább a kívülről felismerhető károokra. Különösen a biztonságot veszélyeztető hibák fellépésekor, de legalább minden 5 évben egy szakértőnek meg kell vizsgálnia, legjobb egy karbantartási szolgálatnál, hogy egy veszélytelen üzemeltetés továbbra is lehetséges-e.

10. Technikai adatok

Max. betöltési mennyiség	5 l
Össz betöltési mennyiség	6,5 l
Volumenáramlat $V_{max} =$	1,07 l/perc
Engedélyezett üzemtúlnyomás	2,5 bar
Permetezőnyomás	1,5 - 2,5 bar
Optimális permetező távolság	0,6 m
Engedélyezett üzemhőmérséklet	+ 40°C
Biztonsági szelep/légtelenítő szelep	1
Fúvóka Üreges kúp	1 mm
Fúvóka permetezőszög	max. 60°
Visszaütésszög a fúvókán kisebb	5N-nél
Ürestömög	1,1 kg

11. Tisztítás

Minden használat után meg kell tisztítani a készüléket és hagyni kell a tartályt nyitott állapotban megszáradni. Vegye ehhez figyelembe a használt spriccelőszer használati utasításában levő tisztítási utasításokat valamint ezt az utasítást is.

A készülékben hátramaradó maradékmennyiségeket a betöltőnyíláson keresztül eltávolítani a tartályból és későbbi használatra közbensően tárolni vagy az érvényes előírások szerint megsemmisíteni.

A tisztításhoz járjon a következő képpen el.

- Töltse fel az üresre spriccelt vagy az előzőekben leírtak szerint kiürített tartályt a hátramaradt maradékmennyiség 10 szeresének megfelelő tiszta vízzel.
- Zárja be a tartályt és rázza meg többször erősen a nyomófecskendőt.
- Spriccelje azután szét a nyomófecskendő tartalmát az előzőleg megoldogozott vagy kispórolt maradékerületre.
- Ismételje meg ezt az eljárást.
- A tartályt most a betöltőnyíláson keresztül maradék nélkül ki lehet üríteni.

12. A szivattyúmembránok karbantartása (Ábrák 3-7)

Figyelem: A készüléken történő bármilyen fajta karbantartási munka előtt mindig először a túlnyomás szelepen (1/6-os ábra) keresztül leengedni a nyomást, azáltal hogy egyszerűen megemeli a biztonsági szelepen levő tölcserőformájú

H

gombot.

1. Egy csavarhúzó segítségével eltávolítani a szivattyúházból (ábrák 3-tól – 5-ig) a szivattyúbetétet.
2. Eltávolítani a membrán-ellenlemezt (ábra 6/A)
3. Kivenni és megtisztítani a membránokat (ábra 6/B).
4. Savmentes zsírral (mint például vazelin) bekenni a megtisztított vagy adott esetben új membránokat.
5. Az összeszerelés az ellenkező sorrendben történik.

13. A pótalkatrész megrendelése

A pótalkatrészek megrendelésénél a következő adatokat kellene megadni

- A készülék típusát
- A készülék cikkszámát
- A készülék ident-számát
- A szükséges pótalkatrész pótalkatrész-számát

Aktuális árak és információk a www.isc-gmbh.info alatt található.

14. Megsemmisítés és újrahasznosítás

A szállítási károk megakadályozásához a készülék egy csomagolásban található. Ez a csomagolás nyersanyag és ezáltal ismét felhasználható vagy pedig visszavehető a nyersanyag körforgáshoz. A szállítási és annak a tartozékai különböző anyagokból állnak, mint például fém és műanyagok. A defekt alkatrészeket vigye a különhulladéki megsemmisítéshez. Érdeklődjön utánna a szaküzletben vagy a községi közigazgatásnál!

Sadržaj

1. Područje primjene
2. Sigurnosne napomene
3. Opis uređaja
4. Opseg isporuke
5. Montaža
6. Količine sredstva za prskanje
7. Stavljanje sredstva za zaštitu bilja
8. Punjenje
9. Prskanje
10. Tehnički podaci
11. Čišćenje
12. Održavanje membrane za pumpu
13. Narudžba rezervnih dijelova
14. Zbrinjavanje i recikliranje

Tumačenje simbola na uređaju:

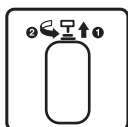

Izvučite polugu pumpe na
graničnik i izvrnite ulijevo.



Prije uporabe pročitajte upute.



Držite koplje za prskanje i mlaz
ne usmjeravajte prema osobama!



Kut ravnog mlaza 60°



Posudu pod tlakom nikada ne
izlažite dulje vrijeme sunčevom
zračenju!



Posudu napunjenu sredstvom za
prskanje ne izlažite
temperaturama ispod nule!



Nemojte puniti tlačni spremnik
nedopuštenim ili nagrizajućim
sredstvima niti ih nemojte
prskati!



Prije svakog čišćenja i održavanja
rastlačite posudu!
Sigurnosni ventil povucite prema
gore i rastlačite posudu!

**HR/
BIH****Pakovanje:**

Uredjaj se nalazi u pakovanju koje ga štiti od oštećenja prilikom transporta. Ovo pakovanje je sirovina i zato se može ponovno upotrijebiti ili predati na reciklažu.

Prilikom korištenja uređaja treba se pridržavati sigurnosnih mjera opreza kako bi se spriječila ozljedjivanja i štete:

- Molimo da pažljivo pročitate ove upute za uporabu i pridržavate se njihovih napomena. Pomoću ovih uputa za uporabu upoznajte se s uređajem, njegovom pravilnom uporabom i sa sigurnosnim propisima.
- Dobro ih sačuvajte da bi Vam informacije u svako doba bile na raspolaganju.
- U slučaju da uređaj trebate predati drugoj osobi, uručite joj s njime i ove upute za uporabu.

Ne preuzimamo jamstvo za nesreće ili štete nastale zbog nepridržavanje ovih uputa.**1. Područje primjene**

Tlačna prskalica namijenjena je za prskanje sredstava koja se koriste u kući i vrtu. To se odnosi na sredstva za zaštitu bilja koja su dopuštena u zemlji korištenja i sredstva za uništavanje korova kao i tekuća gnojiva. Ova sredstva neograničeno su podnošljiva s korištenim materijalima uređaja.

Molimo da obratite pozornost na to da naši uređaji nisu pogodni za korištenje u komercijalne, obrtničke ili industrijske svrhe.

Ne preuzimamo jamstvo ako se uređaj koristi u komercijalne i industrijske svrhe kao i sličnim djelatnostima.

2. Sigurnosne napomene:

- Sredstva za zaštitu bilja smiju se koristiti na otvorenom samo ako se koriste u poljoprivredne, šumarske ili vrtlarske svrhe. Međutim, ne smiju se koristiti u ili direktno na površinskim i obalnim vodama.
- Odgovarajućim mjerama spriječite pristup djece uređaju.
- Tlačna prskalica nije prikladna za prskanje tekućina iznad dopuštene radne temperature od 40 °C kao ni za prskanje zapaljivih, nagrizajućih ili tekućina koje sadrže kiseline s plamištem

nižim od 55 °C. Isto tako se ne smiju prskati impregnacijska sredstva. **Pozor!** Raspršene zapaljive tekućine također su lako zapaljive na temp. iznad 55 °C.

- Začepljene sapnice ili sitne dijelove nemojte ispuhivati ustima.
- Začepljene sapnice očistite samo prikladnom žicom ili sredstvom za čišćenje.
- Sredstva koja prskate uvijek miješajte i obrađujte prema uputama proizvođača.
- Uvijek stavljajte samo potrebnu količinu tekućine.
- Puniti je tako da ništa ne isteče niti ne prska izvan posude.
- Nemojte prskati na ljude, životinje niti u vodu.
- Prilikom prskanja sredstava za zaštitu bilja i uništavanje korova uvijek nosite zaštitnu odjeću jer dolazi do prskanja kapljica.
- Tijekom rada sredstva za zaštitu bilja nemojte jesti, pušiti ni piti.
- Prilikom punjenja iz vodovodne mreže crijevo za punjenje nemojte uranjati u tekućinu koju prskate bez poduzimanja sigurnosnih mjera.
- Uzimanje iz površinskih voda provodite samo uz službeno odobrenje, pri čemu treba izbjegavati sva onečišćenja.
- Obratite pozornost na smjer vjetra i nikad nemojte prskati u pravcu vjetra. Izbjegavajte istjecanje tekućine koju prskate na površine koje ne obrađujete.
- Nakon završetka rada temeljito operite ruke i lice.
- Nakon svakog dužeg nekorištenje uređaja i njegovog ponovnog puštanja u pogon, uređaj za prskanje treba provjeriti na eventualna oštećenja.
- Neispravne dijelove treba odmah zamijeniti.
- Koristite samo originalne rezervne dijelove.
- Uređaj nemojte ostavljati izložen suncu bez obzira je li napunjen ili nije.
- Tijekom zime uređaj kompletno očistite i osušite tako da ne može doći do oštećenja uslijed smrzavanja.
- Ne možemo preuzeti jamstvo za štete koje bi nastale zbog nestručnog popravka ili rukovanja odnosno u slučaju korištenja u područjima za koje nije namijenjen.
- Otvaranje uređaja i provođenje radova održavanja dopušteno je samo kad je uređaj rastlačen.
- Za ispuštanje tlaka izvucite gumb u obliku lijevka na sigurnosnom ventilu.
- Molimo da obratite pozornost na listove sa sigurnosnim podacima za kemijske tvari i pripreme u skladu s DIN 52 900 „DIN sigurnosni list za kemijske tvari i pripreme“ i AID naputak

2079 „Punjenje uređaja sredstvima za zaštitu bilja” U sredstva za zaštitu bilja spadaju herbicidi, insekticidi, fungicidi i regulatori rasta kao i tvari koje se koriste kao aditivi za spomenuta sredstva u svrhu poboljšanja ili promjene njihovih svojstava.

- Nakon svakog isključenja iz rada ili prije svakog održavanja uređaja uvijek prvo ispustite tlak aktiviranjem sigurnosnog ventila.
- Na početku svake sezone i kod redovite uporabe uređaja provjerite barem jednom mjesečno nepropusnost uređaja u njegovu funkcionalnost svih dijelova na 2,5 bara radnog pretlaka i tijekom pogona i u položaju mirovanja.
- **Važna napomena:** Jaka opterećenja zbog načina rada (uključujući transport do mjesta korištenja i čuvanje u slučaju nekorisćenja), utjecaja okoline (mjesta korištenja), nedostatnog održavanja i njege može dovesti do prijevremenog trošenja uređaja. Zbog toga bi prije svake uporabe trebalo provjeriti sigurnost i radnu sposobnost uređaja kao i barem izvana prepoznatljive štete. Kod pojave nedostatka koji mogu ugroziti sigurnost uređaja naročito je potrebno da barem svakih 5 godina stručnjak, a najbolje služba održavanja, provjeri je li moguć bezopasan nastavak rada uređaja.

3. Opis uređaja (sl. 1)

1. Ručka pumpe/ručka za nošenje
2. Koplje za prskanje
3. Poluga za aktiviranje
4. Posuda
5. Remen za nošenje
6. Sigurnosni ventil
7. Integrirani lijevak za punjenje
8. Podesiva glava za prskanje

4. Opseg isporuke

- Štrcaljka
- Koplje za prskanje
- Remen za nošenje

5. Montaža

- Cijev za prskanje navrnite na ručku pištolja (sl. 2).
- Nemojte odvrnuti sigurnosni ventil (sl. 1/6)!
- Provjerite pričvršćenost vijaka za crijevo na ručki pištolja i na posudi!

6. Količine sredstva za prskanje

Napomena: Sredstvo za prskanje uvijek izradite prema uputama proizvođača. Količinu treba odabrati prema stvarnoj potrebi.

Količine sredstva za zaštitu biljaka

Poljoprivredne kulture	0,3 – 0,5 l za 10 m ²
Nisko grmlje	1,0 – 1,5 l za 10 m ²
Drva za drvorede, oblikovano grmlje	0,5 – 1,0 l po komadu
Veće grmoliko drveće	2,0 l po kom.
Starija samostojeća	3,0 – 5,0 l po kom.

7. Stavljanje sredstva za zaštitu bilja

- Sredstva za zaštitu bilja nemojte nikada koristiti u stambenim prostorijama, stajama ili skladištima za živežne namirnice ili hranu, nego isključivo na otvorenom.
- Sredstva za zaštitu bilja stavite u posebnu posudu i dobro promiješajte. Tek tada napunite tlačnu prskalicu.
- Prilikom korištenja sredstava pripremljenih od biljnih preparata, takve tekućine morate prije punjenja dobro profiltrirati.

8. Punjenje

- Prije nego odvrnete pumpu podignite sigurnosni ventil (sl. 1/6) i smanjite event. prevelik tlak.
- Pritisnite ručku pumpe sasvim prema dolje i polako je (okretanjem ulijevo) odvrćite van.
- Napunite posudu sredstvom koje namjeravate prskati maksimalno do oznake od 5 litara. Pridržavajte se uputa proizvođača sredstava za prskanje.
- Umetnite pumpu, ručku pumpe pritisnite prema dolje i ponovno uvrnite pumpu (okretanjem udesno). Ručka pumpe pritom dosjedne u bajunetni osigurač. **Napomena:** Štrcaljku transportirajte samo s dosjelim bajunetnim osiguračem.

9. Prskanje

- Ručku pumpe otpustite laganim okretanjem iz bajunetnog osigurača ulijevo.
- Pokretima ručke (podizanje+spuštanje) pumpe stvara se tlak u posudi. Maksimalni tlak u posudi (radni nadtlak) ne smije biti veći od 2,5 bara. Sigurnosni ventil aktivira se

**HR/
BIH**

- kod tlaka većeg od 2,7 bara i rastlačuje posudu.
- U cilju prskanja pritisnite polugu za aktiviranje (sl. 1/3) na ručki pištolja.
 - Nakon otpuštanja poluge mlaz se odmah zaustavlja.
 - Nakon svake uporabe uređaj treba očistiti i ostaviti ga da se osuši u otvorenom stanju.
 - Vijek trajanja uređaja znatno se produžuje ako se brtveni prstenovi i manšete ponekad podmažu mazivima koja ne sadrže smole i kiseline (vazelin).
 - **Važna napomena:** veliko opterećenje zbog načina rada (uklj. transport do mjesta korištenja i čuvanja u slučaju nekorisćenja), utjecaji okoline (mjesta korištenja i čuvanja u slučaju nekorisćenja) mogu uzrokovati prijevremeno trošenje uređaja. Zbog toga se prije svake uporabe mora provjeriti sigurnost uređaja spremnog za rad, barem što se tiče izvana vidljivih oštećenja. Kod pojave nedostataka koji bi mogli ugroziti sigurnost uređaja naročito je potrebno da stručnjak, najbolje služba za održavanje, barem svakih 5 godina provjeri je li i nadalje moguć besprijekoran rad uređaja.

10. Tehnički podaci

Maks. količina punjenja	5 l
Ukupna količina punjenja	6,5 l
Volumna struja V_{max} =	1,07 l/min
Dopušten radni pretlak	2,5 bara
Tlak prskanja	1,5 - 2,5 bara
Optimalni razmak prskanja	0,6 m
Dopušt. radna temperatura	+ 40 °C
Sigurnosni ventil/ ventil za odzračivanje	1
Sapnica šuplji konus	1 mm
Kut prskanja sapnice	maks. 60°
Povratni kut na sapnici manji od	5 N
Težina praznog uređaja	1,1 kg

11. Čišćenje

Nakon svake uporabe očistite uređaj i ostavite otvoreni spremnik da se osuši. Pri tome obratite pozornost na napomene u vezi čišćenja u uputama za uporabu korištenog sredstva za prskanje, a također i u ovim uputama.

22

Ostatke sredstva koji ostanu u uređaju treba ukloniti putem otvora za punjenje i sačuvati za kasniju uporabu ili zbrinuti prema važećim propisima.

Za čišćenje postupite na sljedeći način:

- Napunite praznu ili na prethodno opisan način ispražnjenu posudu s 10-strukom količinom vode.
- Zatvorite posudu i više puta snažno protresite tlačnu prskalicu.
- Zatim prskajte sadržaj tlačne posude na prethodno obrađenu ili slobodnu površinu.
- Ponovite taj postupak
- Spremnik sada možete isprazniti do kraja putem otvora za punjenje.

12. Održavanje membrane pumpe (sl. 3-7)

Pažnja: prije svakog održavanja uređaj se uvijek prvo mora rastlačiti putem sigurnosnog ventila (sl. 1/6) jednostavnim podizanjem ljevkastog gumba iz sigurnosnog ventila.

1. Pomoću izvijača uklonite nastavak za pumpu iz kućišta pumpe (sl. 3-5).
2. Uklonite kontra-ploču membrane (sl. 6/A).
3. Izvadite membranu (sl. 6/B) i očistite je.
4. Očišćenu ili eventualno novu membranu podmažite bezkiselinskim mazivom (npr. vazelinom).
5. Sastavljanje se obavlja obrnutim redoslijedom.

13. Narudžba rezervnih dijelova

Prilikom narudžbe rezervnih dijelova treba navesti sljedeće podatke:

- Tip uređaja
- Broj artikla uređaja
- Identifikacijski broj uređaja
- Broj potrebnog rezervnog dijela

Aktualne cijene i informacije možete pronaći na web stranici www.isc-gmbh.info

14. Zbrinjavanje i recikliranje

Uredjaj se nalazi u pakovanju koje ga štiti od oštećenja prilikom transporta. Ovo pakovanje je sirovina i zato se može ponovno upotrijebiti ili poslati na reciklažu.

Uredjaj i njegov pribor izradjeni su od različitih materijala kao npr. metala i plastike. Neispravne sastavne dijelove otpremite na mjesta za zbrinjavanje posebnog otpada. Informacije potražite u specijaliziranoj trgovini ili nadležnoj općinskoj upravi.

RS**Sadržaj**

1. Područje primene
2. Bezbednosne napomene
3. Opis uređaja
4. Sadržaj isporuke
5. Montaža
6. Količine sredstva za prskanje
7. Stavljanje sredstva za zaštitu biljaka
8. Punjenje
9. Prskanje
10. Tehnički podaci
11. Čišćenje
12. Održavanje membrane pumpe
13. Porudžbina rezervnih delova
14. Zbrinjavanje i reciklovanje

Tumačenje simbola na uređaju:

Izvucite polugu pumpe na graničnik i izvrite ulijevo.



Prije uporabe pročitajte upute.



Držite koplje za prskanje i mlaz ne usmjeravajte prema osobama!

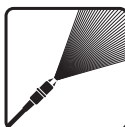

Kut ravnog mlaza 60°



Posudu pod tlakom nikada ne izlažite dulje vrijeme sunčevom zračenju!



Posudu napunjenu sredstvom za prskanje ne izlažite temperaturama ispod nule!



Nemojte puniti spremnik pod pritiskom nedozvoljenim sredstvima ili takvima koja nagrizaju i nemojte ih prskati!



Prije svakog čišćenja i održavanja rastlačite posudu! Sigurnosni ventil povucite prema gore i rastlačite posudu!

Pakovanje:

Uređaj je zapakovan kako bi se tokom transporta sprečila oštećenja. Ova ambalaža je sirovina i može ponovo da se upotrebi ili preda na reciklažu.

Kod korišćenja uređaja morate da se pridržavate bezbednosnih propisa kako biste sprečili povrede i štete:

- Pažljivo pročitajte ova uputstva za upotrebu i obratite pažnju na napomene u njima. Pomoću ovih uputstava za upotrebu upoznajte se s uređajem, njegovom pravilnom upotrebom i bezbednosnim propisima.
- Dobro ih sačuvajte tako da Vam informacije u svako vreme budu na raspolaganju.
- Ako biste ovaj uređaj trebali predati drugim osobama, molimo da im prosledite i ova uputstva za upotrebu.

Za štete koje bi nastale zbog nepridržavanja ovih uputstava ne preuzimamo odgovornost.**1. Područje primene**

Pritisna prskalica namenjena je za prskanje sredstava koja se koriste u domaćinstvu i bašti. To se odnosi na sredstva za zaštitu biljaka koja su dozvoljena u zemlji korisnika i dodatno uz sredstva za uništavanje korova kao i tečna đubriva. Ta sredstva su neograničeno podnošljiva s korišćenim materijalima od kojih je napravljen uređaj.

Molimo da obratite pažnju na to da naši uređaji nisu podesni za korišćenje u komercijalne, obrtničke ili industrijske svrhe. Ne preuzimamo garanciju ako se uređaj koristi u komercijalne i industrijske svrhe kao i sličnim delatnostima.

2. Bezbednosne napomene

- Sredstva za zaštitu biljaka smeju da se primenjuju samo na otvorenim površinama ukoliko se one koriste kao poljoprivredna, šumarska dobra ili bašte. Međutim, ne smeju da se koriste u ili u neposrednoj blizini površinskih voda i na obalnom području.
- Odgovarajućim merama sprečite pristup dece uređaju.
- Pritisna prskalica nije podesna za prskanje tečnosti iznad dozvoljene radne temperature od 40 °C kao i tečnosti koje sadrže kiseline, nagrizaju ili su zapaljive na temperaturi paljenja

nižoj od 55 °C. Isto tako ne smeju da se prskaju sredstva za impregnaciju.

Pažnja! Raspršene zapaljive tečnosti takođe su lako zapaljive na temperaturi iznad 55 °C.

- Začepljene mlaznice ili sitni delovi ne smeju da se izduvavaju ustima.
- Začepljene mlaznice čistite odgovarajućom žicom ili sredstvom za čišćenje.
- Sredstva za prskanje uvek mešajte i obrađujte prema uputstvima proizvođača.
- Sipajte samo onoliko tečnosti, koliko je potrebno.
- Sipajte tečnost tako da ništa ne prospete i ne poprskate.
- Nemojte prskati po ljudima, životinjama ili vodi.
- Kod prskanja sredstava za zaštitu biljaka i protiv štetočina uvek nosite zaštitnu odeću, jer tokom prskanja nastaju sitne kapljice.
- Tokom rada sa sredstvom za zaštitu biljaka nemojte jesti, pušiti ni piti.
- Kod punjenja iz vodovodne mreže nemojte uranjati crevo za punjenje bez da preduzmete mere zaštite od prskanja tečnosti.
- Uzimanje vode iz površinskih voda sme da se vrši samo u skladu sa službenim odobrenjem, pri čemu treba da se spreče bilo kakva onečišćenja.
- Obratite pažnju na smer vetra i nikada nemojte da prskate protiv vetra. Izbegavajte da tečnost koju prskate dospe na površine koje ne obrađujete.
- Nakon svršetka rada temeljito operite ruke i lice.
- Nakon svakog dužeg perioda nekorisćenja i kod novog puštanja u rad, morate da ispitajte uređaj za prskanje na eventualna oštećenja.
- Neispravne delove odmah zamenite.
- Koristite samo originalne rezervne delove.
- Uređaj, bilo pun ili prazan, nemojte da ostavljate na suncu.
- Tokom zime u celosti očistite uređaj i čuvajte ga na suvom mestu tako da ne nastanu oštećenja zbog smrzavanja.
- Ne preuzimamo odgovornost za štete koje bi mogle prouzročiti nestručne popravke i nestručno rukovanje, odnosno koje nastanu u slučaju korišćenja na područjima za koje uređaj nije namenjen.
- Otvaranje uređaja i radovi održavanja dozvoljeni su samo kad spremnik nije pod pritiskom.
- Za ispuštanje pritiska izvucite dugme u obliku levka iz sigurnosnog ventila.
- Molimo da se pridržavate listova sa bezbednosnim podacima za hemijske tvari i pripravke u skladu s normom DIN 52 900 „DIN list sa bezbednosnim podacima za hemijske tvari i pripravke“ kao i AID smernice 2079

RS

„Punjenje uređaja sredstvima za zaštitu biljaka”. U sredstva za zaštitu biljaka spadaju npr. herbicidi, insekticidi, fungicidi, regulatori rasta kao i tvari koje se koriste zajedno sa pomenutim sredstvima kako bi se promenila njihova svojstva ili način dejstvovanja.

- Nakon svakog razdoblja nekorišćenja uređaja ili pre svakog održavanja uvek prvo ispuštite pritisak iz uređaja podizanjem sigurnosnog ventila.
- Na početku svake sezone i kod redovnog korišćenja proverite najmanje jednom mesečno zaptivenost uređaja i ispravno funkcionisanje svih delova na 2,5 bara radnog nadpritiska tokom rada i u položaju mirovanja.
- **Važna napomena:** veliko opterećenje zbog načina rada (uklj. transport do mesta korišćenja i čuvanja u slučaju nekorišćenja), uticaji okoline (mesta korišćenja i čuvanja u slučaju nekorišćenja), nedovoljno održavanje i nega mogu uzrokovati prevremeno trošenje uređaja. Stoga se pre svake upotrebe mora proveriti bezbednost uređaja spremnog za rad, barem šta se tiče spolja vidljivih oštećenja. Kod pojave nedostataka koji bi mogli da ugroze sigurnost uređaja osobito je potrebno da stručnjak, najbolje služba za održavanje, barem svakih 5 godina proveriti da li je dalje moguć besprekoran rad uređaja.

3. Opis uređaja (sl. 1)

1. Drška pumpe/za nošenje
2. Koplje za prskanje
3. Poluga za aktiviranje
4. Spremnik
5. Kaiš za nošenje
6. Sigurnosni ventil
7. Integrisan levak za punjenje
8. Podesiva glava za prskanje

4. Sadržaj isporuke

- Pritisna prskalica
- Koplje za prskanje
- Kaiš za nošenje

5. Montaža

- Cev za prskanje navrnite na dršku pištolja (sl. 2).
- Nemojte odvrnuti sigurnosni ventil (sl. 1/6)!
- Proverite pričvršćenost zavrtnja za crevo na

dršci pištolja i na spremniku!

6. Količine sredstva za prskanje

Napomena: Sredstvo za prskanje uvek mešajte prema uputstvima proizvođača sredstava. Količina se izabire prema stvarnoj potrebi.

Količine za zaštitu bilja

Poljoprivredne kulture	0,3 – 0,5 lit. za 10 m ²
Niže žbunje	1,0 – 1,5 lit. za 10 m ²
Drveća za drvorede, čempresi	0,5 – 1,0 lit. po komadu
Veće grmlje	2,0 litr. po komadu
Starija, samostojeća drveća	3,0 – 5,0 lit. po komadu

7. Stavljanje sredstva za zaštitu biljaka

- Sredstvo za zaštitu bilja nikada nemojte koristiti u stambenim prostorijama, stajama ili skladištima životnih namirnica i hrane, nego isključivo na otvorenom prostoru.
- Sredstvo za zaštitu bilja pripremite u posebnoj posudi i prethodno dobro promešajte. Tek tada ga sipajte u pritisnu prskalicu.
- Kod korišćenja sredstava za prskanje koja se sastoje od biljnih preparata, pre sipanja sredstva se takve tečnosti moraju filtrirati.

8. Punjenje

- Pre odvrtnja pumpe podignite sigurnosni ventil (sl. 1/6) i ispuštite eventualno postojeći nadpritisk.
- Pritisnite dršku pumpe prema dole i lagano obrćite (ulevo) pumpu i izvadite je.
- Sipajte u spremnik sredstvo za prskanje maksimalno do oznake 5 litara. Pridržavajte se uputstva proizvođača sredstva.
- Umetnite pumpu, pritisnite njenu dršku prema dole i ponovno uvrnite pumpu (udesno). Drška pumpe se pri tom uglavi u bajunetni osigurač.
Napomena: Prskalicu transportujte samo s uglavljenim bajunetnim osiguračem.

9. Prskanje

- Dršku pumpe oslobodite laganim obrtanjem iz bajunetnog osigurača ulevo.
- Pokretima drške (podizanje+spuštanje) pumpe stvara se pritisak u spremniku. Maksimalni pritisak u spremniku (radni nadpritisak) ne sme da bude veći od 2,5 bara. Sigurnosni ventil reaguje na nadpritisak veći od 2,7 bara i ispušta višak pritiska.
- Za prskanje pritisnite polugu za aktiviranje (sl. 1/3) na dršci pištolja.
- Nakon oslobađanja poluge mlaz se odmah zaustavlja.
- Nakon svake upotrebe uređaj treba očistiti i ostaviti ga da se osuši u otvorenom stanju.
- Vek trajanja uređaja znatno se produžuje ako se zaptivni prstenovi i manšete ponekad podmažu mazivima koja ne sadrže smole i kiseline (vazelin).
- **Važna napomena:** Veliko opterećenje zbog načina rada (uklj. transport do mesta korišćenja i čuvanja u slučaju nekorisćenja), uticaji okoline (mesta korišćenja i čuvanja u slučaju nekorisćenja), nedovoljno održavanje i nega mogu uzrokovati prevremeno trošenje uređaja. Stoga se pre svake upotrebe mora proveriti bezbednost uređaja spremnog za rad, barem šta se tiče spolja vidljivih oštećenja. Kod pojave nedostataka koji bi mogli da ugroze sigurnost uređaja osobito je potrebno da stručnjak, najbolje služba za održavanje, barem svakih 5 godina proveri da li je dalje moguć besprekoran rad uređaja.

10. Tehnički podaci

Maks. količina punjenja	5 l
Ukupna količina punjenja	6,5 l
Volumna struja V_{max} =	1,07 l/min
Dozv. radni nadpritisak	2,5 bara
Pritisak prskanja	1,5 - 2,5 bara
optimalni razmak prskanja	0,6 m
Dozv. radna temperatura	+40 °C
Sigurnosni ventil/ ventil za od vazdušivanje	1
Mlaznica	Mlaznica u obliku šupljeg čunja 1 mm
Ugao prskanja mlaznice	maks. 60°
Ugao trzaja na mlaznici	manji od 5 N
Težina praznog uređaja	1,1 kg

11. Čišćenje

Nakon svake upotrebe uređaj treba očistiti i ostaviti ga da se osuši u otvorenom stanju. Obratite pažnju na napomene za čišćenje u uputstvima za upotrebu korišćenog sredstva za prskanje, a takođe i na ova uputstva.

Ostaci sredstva za prskanje u ovom uređaju treba da se uklone kroz otvor za punjenje na spremniku i sačuvaju za kasniju primenu ili zbrinu u otpad prema važećim propisima.

Za čišćenje postupite na sledeći način:

- Napunite prazan ili na prethodno opisan način ispražnjen spremnik s 10-strukom količinom vode.
- Zatvorite spremnik i snažno više puta protresite pritisnu prskalicu.
- Zatim prskajte sadržaj pritisne prskalice na prethodno obrađen ili prazan ostatak površine.
- Ponovite taj postupak.
- Spremnik se sada može isprazniti putem otvora za punjenje bez ostatka.

12. Održavanje membrane pumpe (sl. 3 - 7)

Pažnja: Pre svakog održavanja uređaja, prvo ispustite pritisak (sl. 1/6) jednostavnim podizanjem dugmeta u obliku levka na sigurnosnom ventilu.

1. Pomoću izvijača uklonite umetak pumpe iz njenog kućišta (sl. 3 - 5).
2. Uklonite kontraploču membrane (sl. 6/A).
3. Izvadite membranu (sl. 6/B) i očistite je.
4. Očišćenu ili eventualno novu membranu podmažite mašću bez kiseline (npr. vazelinom).
5. Montaža sledi obrnutim redom.

13. Porudžbina rezervnih delova

Kod porudžbine rezervnih delova trebali biste da navedete sledeće podatke:

- Tip uređaja
- Broj artikla uređaja
- Identifikacioni broj uređaja
- Broj potrebnog rezervnog dela

Aktuelne cene i informacije naći ćete na webu www.isc-gmbh.info

RS

14. Zbrinjavanje i reciklovanje

Uređaj je zapakovan kako bi se tokom transporta sprečila oštećenja. Ovo pakovanje je sirovina i može se ponovno upotrebiti ili predati na reciklažu. Uređaj i njegov pribor sastavljeni su od raznih materijala, kao npr. metala i plastike. Neispravne sklopove odložite u specijalan otpad. Raspitajte se u specijalizovanoj prodavnici ili opštinskoj upravi!

Obsah

1. Oblast použití
2. Bezpečnostní pokyny
3. Popis přístroje
4. Rozsah dodávky
5. Montáž
6. Množství postřikového roztoku
7. Příprava roztoku přípravku na ochranu rostlin
8. Plnění
9. Postřik
10. Technická data
11. Čištění
12. Údržba membrány čerpadla
13. Objednání náhradních dílů
14. Likvidace a recyklace

Objasnění symbolů na přístroji:



Páku čerpadla vytáhnout nadoraz a směrem doleva vyšroubovat.



Před použitím si přečíst návod k obsluze.



Rozprašovací nástavec pevně držet a postřikovací paprsek nesměřovat na osoby!



Úhel plochého paprsku 60°.



Nádobu pod tlakem nevystavovat trvale slunečnímu záření!



Nádobu naplněnou postřikovacím roztokem nevystavovat mrazu!



Do tlakové nádoby neplnit a nerozstříkat žádné neschválené nebo žíravé postřikové roztoky!



Před všemi čistícími a údržbovými pracemi vypustit z nádoby tlak!
Přetlakový ventil vytáhnout nahoru a tlak vypustit!

CZ**Balení:**

Přístroj je uložen v balení, aby bylo zabráněno poškození při přepravě. Toto balení je surovina a tím znovu použitelné nebo může být dáno zpět do cirkulace surovin.

Při používání přístrojů musí být dodržována některá bezpečnostní opatření, aby se zabránilo zraněním a škodám:

- Prosím přečtěte si pečlivě návod k použití a dbejte jeho pokynů. Na základě tohoto návodu k použití se seznámte s přístrojem, jeho správným použitím a také s bezpečnostními pokyny.
- Dobře si ho uložte, abyste měli tyto informace kdykoliv po ruce.
- Pokud předáte přístroj jiným osobám, předejte s ním i tento návod k obsluze.

Nepřebíráme žádné ručení za škody a úrazy vzniklé v důsledku nedodržování tohoto návodu k použití.

1. Oblast použití

Tlakový postřikovač je vhodný na rozstřikování postřikových roztoků běžných v domácnostech a na zahradách.

Toto se týká prostředků na ochranu rostlin schválených v zemi použití a dodatečně prostředků k hubení plevelů, jakož také kapalných hnojiv. S těmito prostředky jsou použité materiály přístroje neomezeně slučitelné.

Dbejte prosím na to, že naše přístroje nebyly podle svého účelu určeny konstruovány pro živnostenské, řemeslnické nebo průmyslové použití. Nepřebíráme žádné ručení, pokud je přístroj používán v živnostenských, řemeslných nebo průmyslových podnicích a při srovnatelných činnostech.

2. Bezpečnostní pokyny:

- Prostředky na ochranu rostlin smějí být na volné půdě používány pouze tehdy, pokud je tato zemědělsky, lesnický nebo zahradnický využívána. Nesmí být ovšem používány v povrchových a pobřežních vodách nebo v jejich bezprostřední blízkosti.
- Vhodnými opatřeními je třeba zabránit přístupu dětem.
- Tlakový postřikovač není vhodný na rozstřikování postřikových roztoků nad

přípustnou provozní teplotou 40 °C, jakož také kapalin obsahujících kyseliny, žíravých kapalin a hořlavých kapalin s bodem vzplanutí pod 55 °C. Stejně tak nesmí být rozstřikovány impregnační prostředky. **Pozor!** Rozprášené hořlavé kapaliny jsou i v případě bodu vzplanutí nad 55 °C lehce zápalné.

- Ucpané trysky nebo drobné součástky neprofukovat ústy.
- Ucpané trysky čistit pouze vhodným drátem na čištění trysek nebo vhodnými čisticími prostředky.
- Postřikový roztok připravit a zpracovat vždy podle pokynů výrobce.
- Namíchat pouze tolik postřikového roztoku, kolik je potřeba.
- Nádobu plnit tak, aby nic nepřeteklo a nevystříklo.
- Nestříkejte na lidi, zvířata nebo do povrchových vod.
- Při rozstřikování přípravků na ochranu rostlin a přípravků proti škůdcům vždy nosit ochranný oděv, protože při postřiku vznikají jemné kapičky.
- Během práce s prostředky na ochranu rostlin nejíst, nekouřit a nepít.
- Při plnění z potrubní sítě nenechat plnicí hadici ponořit do postřikového roztoku bez bezpečnostních opatření.
- Odběr z povrchových vod pouze s úředním povolením a za vyhnutí se jakéhokoliv znečištění.
- Dbejte na směr větru a nikdy nestříkejte proti větru. Vyhybejte se tomu, aby postřik zasáhl plochy, které nejsou určeny k ošetření.
- Po ukončení práce si důkladně omýt obličej a ruce.
- Po každém delším nepoužívání a opětném uvedení do provozu by měl být postřikovací přístroj prohlédnut, zda není eventuálně poškozen.
- Defektní díly prosím ihned vyměnit.
- Používat pouze originální náhradní díly.
- Přístroj v naplněném i prázdném stavu nenechat stát na přímém slunečním záření.
- V zimě přístroj kompletně vyčistit a udržovat v suchu, aby nedošlo ke škodám způsobeným mrazem.
- Za škody, které vznikly neodbornými opravami a neodborným zacházením, resp. zacházením neodpovídajícím účelu určení a oblasti použití, nemůžeme přebírat žádné ručení.
- Otevření přístroje, nebo údržbové práce na něm, je dovoleno pouze tehdy, když je přístroj beztlaký.
- Na snížení tlaku vytáhnout trychtýřovitý knoflík

přetlakového ventilu.

- Dodržujte prosím listy s bezpečnostními údaji pro chemické látky a přípravky podle DIN 52 900 „DIN List s bezpečnostními údaji pro chemické látky a přípravky“ a list s instrukcemi AID 2079 „Plnění přístrojů na ochranu rostlin“. K přípravkům na ochranu rostlin patří např. herbicidy, insekticidy, fungicidy a regulátory růstu, jakož i látky, které jsou určeny k přidávání k těmto látkám při jejich použití, aby byly změněny jejich vlastnosti nebo účinek.
- Po každém odstavení z provozu nebo před každou údržbou přístroje vždy nejdříve na přetlakovém ventilu jeho nadzvednutím snížit tlak.
- Na začátku každé sezóny a při pravidelném používání minimálně jednou za měsíc zkontrolovat těsnost přístroje a funkčnost všech součástí při provozním tlaku 2,5 baru za provozu a v klidovém stavu.
- **Důležitý pokyn:** Velké namáhání z důvodů způsobu provozu (vč. dopravy na místo použití a uložení při nepoužívání), vlivů okolí (místa použití a místa uložení při nepoužívání), nedostatečné údržby a péče může vést k předčasnému opotřebení přístroje. Proto je třeba před každým použitím zkontrolovat bezpečný a provozuschopný stav, minimálně ovšem přezkontrolovat výskyt na pohled patrných škod. Obzvláště při výskytu bezpečnostně relevantních nedostatků, ovšem minimálně každých 5 let, musí odborníci, nejlépe servisní pracovníci, zkontrolovat, zda je i nadále možný bezpečný provoz.

3. Popis přístroje (obr. 1)

1. Rukojeť čerpadla/na nošení
2. Rozprašovací nástavec
3. Spouštěcí páčka
4. Nádoba
5. Popruh na nošení
6. Bezpečnostní přetlakový ventil
7. Integrovaná plnicí nálevka
8. Nastavitelná rozprašovací hlava

4. Rozsah dodávky

- Tlaková stříkačka
- Rozprašovací nástavec
- Popruh na nošení

5. Montáž

- Rozprašovací trubku našroubovat na pistolovou rukojeť (obr. 2).
- Přetlakový ventil (obr. 1/6) nevyšroubovávat!
- Zkontrolujte, zda šroubení hadice na pistolové rukojeti a na nádobě pevně drží!

6. Množství postřikového roztoku

Pokyn: Postřikový roztok vždy připravit podle pokynů výrobce přípravku.

Množství je třeba zvolit podle skutečně potřebného množství.

Orientační hodnoty pro ochranu rostlin

Pozemní rostliny	0,3 – 0,5 l na 10 m ²
Nízké keře	1,0 – 1,5 l na 10 m ²
Plošně tvarované stromy, vřetenové zákrsky	0,5 – 1,0 l na ks
Větší keřovité zákrsky	2,0 l na ks
Starší, volně stojící stromy	3,0 – 5,0 l na ks

7. Příprava roztoku přípravku na ochranu rostlin

- Roztoky přípravků na ochranu rostlin nikdy nepřipravovat v obytných místnostech, stájích nebo skladištích potravin a krmiv, nýbrž výhradně na volném prostranství.
- Roztoky přípravků na ochranu rostlin připravovat v oddělených nádobách a dobře je promíchat. Teprve poté je naplnit do postřikovače.
- Při použití postřikových roztoků, které jsou připraveny z rostlinných preparátů, musí být tyto roztoky před naplněním přefiltrovány.

8. Plnění

- Před vyšroubováním čerpadla nadzvedněte přetlakový ventil (obr. 1/6) a event. existující přetlak vypustěte.
- Zmáčkněte rukojeť čerpadla zcela dolů a čerpadlo pomalu vyšroubujte (otáčení doleva).
- Nádobu naplňte postřikem maximálně až po značení 5 l. Dodržovat pokyny výrobce postřiku.
- Nasadte čerpadlo, zmáčkněte rukojeť čerpadla dolů a čerpadlo opět pevně utáhněte (otáčení doprava). Rukojeť čerpadla přitom zaskočí do

CZ

bajonetové pojistky. **Pokyn:** Přepравujte tlakovou stříkačku pouze se zaskočenou bajonetovou pojistkou.

Úhel zpětného odrazu na trysce menší než	5N
Vlastní hmotnost	1,1 kg

9. Postřík

- Rukojeť čerpadla lehkým otáčením doleva z bajonetové pojistky uvolnit.
- Čerpacími pohyby (nahoru + dolů) je v nádobě vytvořen tlak. Maximální tlak nádoby (pracovní přetlak) nesmí překročit 2,5 bary. Přetlakový ventil při přetlaku větším než 2,7 baru zareaguje a přetlak vypustí.
- Na rozprašování zmáčknout spouštěcí páčku (obr. 1/3) na pistolové rukojeti.
- Po uvolnění spouštěcí páčky se postříkovač paprsek okamžitě zastaví.
- Po každém použití přístroj vyčistit a v otevřeném stavu nechat vyschnout.
- Životnost přístroje se podstatně zvýší, pokud jsou čas od času těsnicí kroužky a manžety namazány tukem neobsahujícím pryskyřice a kyseliny (vazelína).
- **Důležitý pokyn:** Velké namáhání z důvodů způsobu provozu (vč. dopravy na místo použití a uložení při nepoužívání), vlivů okolí (místa použití a místa uložení při nepoužívání), nedostatečné údržby a péče mohou vést k předčasnému opotřebením přístroje. Proto je třeba před každým použitím zkontrolovat bezpečný a provozuschopný stav, minimálně ovšem přezkontrolovat výskyt na pohled patrných škod. Obzvláště při výskytu bezpečnostně relevantních nedostatků, ovšem minimálně každých 5 let, musí znalci, nejlépe servisní pracovníci, zkontrolovat, zda je i nadále možný bezpečný provoz.

10. Technická data

Max. plnicí množství	5 l
Celkové plnicí množství	6,5 l
Objemový proud V_{max} =	1,07 l/min
Připust. pracovní přetlak	2,5 bar
Postříkový tlak	1,5 - 2,5 bar
Optimální postříková vzdálenost	0,6 m
Připust. pracovní teplota	+ 40 °C
Bezpečnostní ventil/odvzdušňovací ventil	1
Tryska vnitřní kužel	1 mm
Úhel rozprašování trysky	max. 60°

32

11. Čištění

Po každém použití přístroj vyčistit a v otevřeném stavu nechat vyschnout. Dodržujte přitom pokyny k čištění z návodu k použití použitého postříkového přípravku a také tento návod.

Zbylá kapalina musí být z postříkovače plnicím otvorem odstraněna a uložena pro pozdější použití nebo podle platných předpisů zlikvidována.

Při čištění postupujte následovně.

- Vystříkanou nebo podle výše uvedeného postupu vyprázdněnou nádobu naplňte množstvím vody odpovídajícím 10násobnému množství zbylé kapaliny.
- Nádobu uzavřete a postříkovač několikrát silně protřepejte.
- Poté obsah postříkovače vystříkejte na právě ošetřenou plochu nebo na plochu, kterou jste pro tyto účely vynechali.
- Nádobu nyní může být pomocí plnicího otvoru zcela vyprázdněna.

12. Údržba membrány čerpadla (obr. 3-7)

Pozor: Před každou údržbou na přístroji vždy nejdříve pomocí přetlakového ventilu (obr. 1/6) vypustit tlak jednoduchým nadzvednutím trychtýřovitého knoflíku bezpečnostního ventilu.

1. Čerpací nástavec pomocí šroubováku z tělesa čerpadla (obr. 3-5) odstranit.
2. Odebrat destičku membrány (obr. 6/A)
3. Membránu (obr. 6/B) vyjmout a vyčistit.
4. Vyčištěnou nebo event. novou membránu namazat tukem neobsahujícím kyseliny (např. vazelína).
5. Montáž se provádí v opačném pořadí.

13. Objednání náhradních dílů

Při objednávce náhradních dílů je třeba uvést následující údaje:

- Typ přístroje
- Číslo výrobku přístroje
- Identifikační číslo přístroje
- Číslo požadovaného náhradního dílu

Aktuální ceny a informace naleznete na
www.isc-gmbh.info

14. Likvidace a recyklace

Přístroj je uložen v balení, aby bylo zabráněno poškození při přepravě. Toto balení je surovina a tím znovu použitelné nebo může být dáno zpět do cirkulace surovin.

Přístroj a jeho příslušenství jsou vyrobeny z rozdílných materiálů, jako např. kov a plasty. Defektní součástky odevzdejte k likvidaci zvláštních odpadů. Zeptejte se v odborné prodejně nebo na místním zastupitelství!

SK**Obsah**

1. Oblasť použitia
2. Bezpečnostné predpisy
3. Popis prístroja
4. Objem dodávky
5. Montáž
6. Množstvo postrekového prostriedku
7. Nasadenie prostriedku na ochranu rastlín
8. Naplnenie
9. Striekanie
10. Technické údaje
11. Čistenie
12. Údržba membrány pumpy
13. Objednanie náhradných dielov
14. Likvidácia a recyklácia

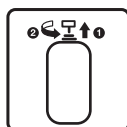
Vysvetlenie symbolov na prístroji:

Vytiahnuť páku pumpy nahor až na doraz a vytočiť von smerom doľava.



Pred používaním prístroja si prečítajte návod na obsluhu.



Striekaciu rúrku držať pevne a nesmerovať striekaný prúd na osoby!



Uhol plochého striekaného lúča 60°.



Nádobu stojacu pod tlakom nevystavovať trvalému slnečnému žiareniu!



Nádobu naplnenú postrekovým prostriedkom nevystavovať minusovým teplotám!



Neplňte do tlakovej nádoby a nerozprašujte žiadne nepovolené alebo žieravé postrekové látky!



Pred každou čistiacou a údržbovou prácou zbaviť nádobu tlaku!
Vytiahnuť pretlakový ventil smerom nahor a vypustiť tlak!

Obal:

Prístroj sa nachádza v obale za účelom zabránenia poškodeniu pri transporte. Tento obal je vyrobený zo suroviny a tým pádom je ho možné znovu použiť alebo sa môže dať do zberu na recykláciu.

Pri používaní elektrických prístrojov sa musia dodržiavať príslušné bezpečnostné opatrenia, aby bolo možné zabrániť prípadným zraneniam a vecným škodám:

- Prosím starostlivo si prečítajte tento návod na obsluhu a dodržiavajte jeho pokyny. Oboznámte sa pomocou tohto návodu na obsluhu s týmto prístrojom, s jeho správnym používaním ako aj s bezpečnostnými predpismi.
- Návod na obsluhu následne starostlivo uschovajte, aby ste mali vždy k dispozícii potrebné informácie.
- V prípade, že budete prístroj požičiavať tretím osobám, prosím odovzdajte im zároveň s prístrojom tento návod na obsluhu.

Nepreberáme žiadne ručenie za nehody alebo škody, ktoré vzniknú nedodržaním tohto návodu na obsluhu.

1. Oblasť použitia

Tlaková striekačka je určená na rozstrekávanie postrekových prostriedkov, ktoré sú bežné v domácnosti a záhrade. To sa týka prípustných prostriedkov na ochranu rastlín a dodatočne prostriedkov na ničenie buriny ako aj tekutých hnojív v krajine použitia. Tieto prostriedky sú neobmedzene znášateľné s použitými materiálmi prístroja.

Prosím berte ohľad na skutočnosť, že naše prístroje neboli svojim určením konštruované na profesionálne, remeselnícke ani priemyselné použitie.

Nepreberáme žiadne záručné ručenie, ak sa prístroj bude používať v profesionálnych, remeselníckych alebo priemyselných prevádzkach ako aj na činnosti rovnocenné s takýmto použitím.

2. Bezpečnostné predpisy:

- Prostriedky na ochranu rastlín sa môžu použiť na voľných priestranstvách iba vtedy, pokiaľ sa budú používať na poľnohospodárske, lesné alebo záhradné účely. Nesmú sa však používať v

alebo v bezprostrednej blízkosti povrchových vôd a pobrežných vôd.

- Prístup deťom je potrebné zamedziť vhodnými opatreniami.
- Tlaková striekačka nie je vhodná na striekanie postrekových tekutín nad prípustnou prevádzkovou teplotou 40 °C, ako aj kyselinu obsahujúcich, žieravých a horľavých tekutín s bodom vzplanutia nad 55 °C. Taktiež sa nesmú striekať žiadne impregnačné prostriedky. **Pozor!** Rozprášené horľavé tekutiny sú ľahko zápalné aj pri bode vzplanutia nad 55 °C.
- Upchaté trysky alebo malé diely nevyfukujte ústami.
- Upchaté trysky vyčistiť len pomocou vhodného drôtu na trysky alebo vhodného čistiaceho prostriedku.
- Postrekové prostriedky sa musia miešať a spracovávať vždy podľa údajov výrobcu.
- Použite iba toľko postrekovej tekutiny, koľko bude potrebné.
- Naplňajte tak, aby nič nevytieklo a nič nevystreklo späť.
- Nikdy nestriekajte na ľudí, na zvieratá ani do vodných zdrojov.
- Pri striekaní prostriedkov na ochranu rastlín a prostriedkov na ničenie škodcov vždy noste ochranný odev, keďže pri postreku vznikajú jemné kvapôčky.
- Počas práce s prostriedkami na ochranu rastlín nejedzte, nefajčite ani nepite.
- Pri naplňaní z potrubnej siete nenechajte plniacu hadicu ponorenú v postrekovej tekutine bez bezpečnostných opatrení.
- Odber z povrchových vôd len po úradnom povolení pri zabránení akýchkoľvek znečistení.
- Dbajte na smer vetra a nikdy nepostrekujte proti vetru. Zabráňte prieniku postrekovej tekutiny na plochy, ktoré sa nemajú postrekovať.
- Po ukončení práce si dôkladne vyčistite ruky a tvár.
- Po každom dlhšom nepoužívaní a opätovnom uvedení do prevádzky by sa mal striekací prístroj skontrolovať, či nie je prípadne poškodený.
- Poškodené diely prosím okamžite vymeniť.
- Používajte len originálne náhradné diely.
- Prístroj nestavať v naplnenom a nenaplnenom stave na priame slnečné žiarenie.
- V zime prístroj kompletne vyčistiť a udržiavať v suchu, aby nedošlo ku vzniku poškodenia mrazom.
- Za škody spôsobené neodbornými opravami a neodbornou manipuláciou resp. použitím na iný účel použitia ako je uvedený v návode, nemôžeme preberať žiadnu záruku.
- Otvorenie prístroja alebo vykonávanie

SK

údržbových prác na prístroji je dovolené len v tom prípade, ak je nádoba zbavená tlaku.

- Na vypustenie tlaku je potrebné vytiahnuť lievikovitý gombík von z pretlakového ventilu.
- Prosím, dodržiavajte bezpečnostné informačné listy pre chemické látky a spôsob prípravy podľa normy DIN 52 900 „DIN – Bezpečnostný informačný list pre chemické látky a prípravu“ a AID obežník 2079 „Plnenie prístrojov na ochranu rastlín“. K prostriedkom na ochranu rastlín patria napr. herbicídy, insekticídy, fungicídy a rastové regulátory ako aj látky, ktoré sú určené na pridávanie k uvedeným prostriedkom, aby sa tak zmenili ich vlastnosti alebo druh účinku.
- Po každom uvedení mimo prevádzku alebo pred každou údržbou na prístroji sa musí najskôr vypustiť tlak cez pretlakový ventil jeho nadvihnutím.
- Na začiatku každej sezóny a pri pravidelnom používaní minimálne raz mesačne skontrolujte prístroj na tesnosť a funkčnosť všetkých častí pri prevádzkovom pretlaku 2,5 bar počas prevádzky a v pokojovej polohe.
- **Dôležité upozornenie:** Silné namáhanie spôsobené spôsobom prevádzky (vrátane transportu k miestu použitia a uskladnenia počas nepoužívania), vplyvy okolitého prostredia (miesta použitia a miesta uskladnenia počas nepoužívania), nedostatočná údržba a nesprávne ošetrovanie môžu viesť k predčasnemu opotrebovaniu prístroja. Z tohto dôvodu by sa mal prístroj skontrolovať pred každým použitím, či je v bezpečnom a prevádzky schopnom stave, minimálne čo sa týka vonkajších rozpoznateľných poškodení. Predovšetkým pri výskyte bezpečnostne relevantných nedostatkov, avšak minimálne raz za 5 rokov by mal odborník, najlepšie údržbová služba, skontrolovať, či je naďalej možná bezpečná prevádzka prístroja.

3. Popis prístroja (obr. 1)

1. Rukoväť pumpy / nosná rukoväť
2. Striekacia rúrka
3. Spúšťacia páka
4. Nádoba
5. Nosný remeň
6. Bezpečnostný pretlakový ventil
7. Integrovaný plniaci lievik
8. Nastaviteľný rozprašovač

4. Objem dodávky

- Tlaková striekačka
- Striekacia rúrka
- Nosný remeň

5. Montáž

- Striekaciu rúrku naskrutkovať na rukoväť pištole (obr. 2).
- Pretlakový ventil pritom nevyskrutkovať (obr. 1/6)!
- Skontrolujte, či správne sedí skrutkový spoj pre hadicu na rukoväti pištole a na nádobe!

6. Množstvo postrekového prostriedku

Upozornenie: Postrekové látky pripravujte podľa údajov výrobcu daného prostriedku. Zvoľte si množstvo v závislosti od skutočnej potreby.

Orientačné hodnoty pre ochranu rastlín

Pôdne kultúry	0,3 – 0,5 litra na 10 m ²
Nízke kríky	1,0 – 1,5 litra na 10 m ²
Okrasné stromčeky, tvarované kry	0,5 – 1,0 liter na kus
Väčšie krovité stromy	2,0 litre na kus
Staršie, voľne stojace stromy	3,0 – 5,0 litrov na kus

7. Nasadenie prostriedku na ochranu rastlín

- Prostriedky na ochranu rastlín nikdy nepripravujte v obývacích izbách, stajniach alebo skladiskách na potraviny a krmivo, ale výlučne vo voľnom priestranstve.
- Prostriedky na ochranu rastlín pripravujte v oddelených nádobách a dobre premiešajte. Až potom plňte do tlakovej striekačky.
- Pri použití postrekových látok, ktoré sa pripravujú z rastlinných preparátov, sa musia tieto tekutiny pred naplnením prefiltrovať.

8. Naplnenie

- Pred odkrútením pumpy nadvihnite pretlakový ventil (obr. 1/6) a vypustíte tak prípadný prebytočný tlak.
- Zatláčte rukoväť pumpy celkom nadol (avotočivým krútením) pumpu von.
- Naplňte nádrž maximálne po označenie 5 l postrekovým prostriedkom. Dbajte na pokyny výrobcu postrekového prostriedku.
- Založte pumpu, zatláčte rukoväť pumpy celkom nadol akoväť pumpy pritom zapadne do bajonetovej poistky. **Upozornenie:** Tlakovú striekačku transportujte vždy len so zaistenou bajonetovou poistkou.

9. Striekanie

- Rukoväť pumpy uvoľnite ľahkým otočením doľava von z bajonetovej poistky.
- Pumpovanými pohybmi (nahor + nadol) rukoväťou pumpy sa vytvorí tlak v nádobe. Maximálny tlak nádoby (prevádzkový pretlak) nesmie prekročiť 2,5 bary. Pretlakový ventil sa zapne pri pretlaku vyššom ako 2,7 baru a vypustí pretlak von.
- Na striekanie je potrebné stlačiť spúšťaciu páku (obr. 1/3) na rukoväti striekacej pištole.
- Po uvoľnení spúšťacej páky sa okamžite zastaví striekaný prúd.
- Po každom použití sa musí prístroj vyčistiť a nechať v otvorenom stave vyschnúť.
- Životnosť prístroja sa značne predlži, keď sa v primeraných časových odstupoch natrú tesniace krúžky a manžety tukom neobsahujúcim živicu ani kyseliny (napr. vazelínou).
- **Dôležité upozornenie:** Silné namáhanie spôsobené spôsobom prevádzky (vrátane transportu k skladnenia počas nepoužívania), vplyvy okolitého prostredia (miesta použitia a miesta uskladnenia počas nepoužívania), nedostatočná údržba a nesprávne ošetrovanie môžu viesť k predčasnému opotrebovaniu prístroja. Z tohto dôvodu by sa mal prístroj skontrolovať pred každým použitím, či je v bezpečnom a prevádzky schopnom stave, minimálne čo sa týka vonkajších rozpoznateľných poškodení. Predovšetkým pri výskyte bezpečnostne relevantných nedostatkov, avšak minimálne raz za 5 rokov by mal odborník, najlepšie údržbová služba, skontrolovať, či je naďalej možná bezpečná prevádzka prístroja.

10. Technické údaje

Max. plniace množstvo	5 l
Celkové plniace množstvo	6,5 l
Objemový prúd $V_{max} =$	1,07 l/min
Príp. prevádzkový pretlak	2,5 bar
Tlak striekania	1,5 - 2,5 bar
Optimálny odstup pri striekaní	0,6 m
Príp. prevádzková teplota	+40 °C
Bezpečnostný ventil/ odvodušňovací ventil	1
Tryska vnútorný kužel	1 mm
Uhol rozprašovania trysky	max. 60°
Spätný náraz na tryske menej ako	5 N
Hmotnosť v prázdnom stave	1,1 kg

11. Čistenie

Po každom použití sa musí prístroj vyčistiť a nádoba sa musí nechať v otvorenom stave vyschnúť. Dodržiavajte k tomu pokyny pre čistenie uvedené v návode na obsluhu použitých postrekových látok a taktiež tento návod.

Zvyškové množstvá, ktoré zostanú v prístroji, sa musia z nádoby odstrániť cez plniaci otvor a uskladniť na neskoršie použitie alebo zlikvidovať podľa platných predpisov.

Pri čistení postupujte takto:

- Naplňte čistou vodou do prázdna vystriekanú alebo podľa vyššie uvedeného opisu vyprázdnenú nádobu 10 násobným množstvom zostatkového množstva.
- Zatvorte nádobu a niekoľkokrát silne potraďte tlakovou striekačkou.
- Nakoniec vystriekajte obsah tlakovej striekačky na už predtým ošetrovanú alebo vyčlenenú zvyšnú plochu.
- Tento postup zopakujte.
- Nádoba sa teraz môže bez zvyšku vyprázdniť cez plniaci otvor.

12. Údržba membrány pumpy (obr. 3-7)

Pozor: Pred každou údržbou prístroja sa musí najskôr vypustiť tlak cez pretlakový ventil (obr. 1/6) jednoduchým nadvihnutím lievikovitého gombíka z bezpečnostného ventilu.

1. Vložku pumpy odstrániť pomocou skrutkovača von z telesa pumpy (obr. 3-5).

SK

2. Odobrať protiplatničku membrány (obr. 6/A).
3. Vybrať atíť membránu (obr. 6/B).
4. Vyčistenú alebo prípadne novú membránu natrieť tukom neobsahujúcim kyselinu (napr. vazelínou).
5. Opätovná montáž sa uskutoční v opačnom poradí.

13. Objednanie náhradných dielov

Pri objednávaní náhradných dielov je potrebné uviesť nasledovné údaje:

- Typ prístroja
- Výrobné číslo prístroja
- Identifikačné číslo prístroja
- Číslo potrebného náhradného dielu

Aktuálne ceny a informácie nájdete na stránke www.isc-gmbh.info

14. Likvidácia a recyklácia

Prístroj sa nachádza v obale za účelom zabránenia poškodeniu pri transporte. Tento obal je vyrobený zo suroviny a tým pádom je ho možné znovu použiť alebo sa môže dať do zberu na recykláciu surovín. Prístroj a jeho príslušenstvo sa skladajú z rôznych materiálov, ako sú napr. kovy a plasty. Poškodené súčiastky odovzdajte na vhodnú likvidáciu špeciálneho odpadu. Informujte sa v odbornej predajni alebo na miestnych úradoch!

Содржина

1. Делокруг на употреба
2. Безбедносни упатства
3. Опис на апаратот
4. Обем на испорака
5. Монтажа
6. Количини на средства за прскање
7. Нанесување средства за заштита на растенија
8. Полнење
9. Прскање
10. Технички карактеристики
11. Чистење
12. Одржување на мембраната на пумпата
13. Нарачка на резервни делови
14. Отстранување и рециклирање

Објаснување на симболите на апаратот:

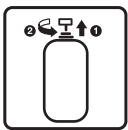

Извлечете ја рачката од пумпата на аншлаг и завртете ја налево.



Прочитајте го Упатството за употреба пред да започнете со употребата.



Држете ја цврсто прачката за прскање и не го насочувајте млазот за прскање на лица!



Агол на рамен млаз 60°



Садот што се наоѓа под притисок не го изложувајте на постојано зрачење на сонце!



Садот што е наполнет со средство за прскање не го изложувајте на минус температури!



Не полнете неодобрени или нагризувачки средства за прскање во садот под притисок и не прскајте со такви.



Пред секанов вид активности за чистење и одржување извадете го притисокот од садот! Повлечете го вентилот за надпритисок и испуштете го притисокот!

МК**Пакување:**

Апаратот се наоѓа во пакување за да се спречат штети при транспортот. Ова пакување е суровина, па може да се употребува повторно или да се врати во циркулацискиот круг на суровините.

При употребата на апарати мора да се почитуваат неколку безбедносни мерки заради спречување на повреди и штети:

- Прочитајте го внимателно Упатството за употреба и почитувајте ги упатствата во него. Запознајте се со апаратот, со исправниот начин на употреба како и со безбедносните прописи преку ова Упатство за употреба.
- Сочувајте ги добро овие документи, за да ви стојат информациите на располагање во секое време.
- Доколку го предавате апаратот на други лица, ве молиме дајте им го и ова Упатство за употреба.

Ние не преземаме одговорност за незгоди или штети, кои настанале како резултат на непочитување на ова упатство.**1. Делокруг на употреба**

Пумпата за прскање е наменета за прскање со средства за прскање кои се употребуваат во домаќинствата и градините. Ова се однесува на средства за заштита на растенија во земјата на употреба, а дополнително и на средства за уништување пиреј како и течни губрива. Овие средства се неограничено во согласност со употребените материјали во апаратот.

Ве молиме имајте предвид дека нашите уреди, согласно намената, не се конструирани за комерцијална, занаетчиска или индустриска употреба. Не преземаме гаранција, ако уредот се употребува во комерцијални, занаетчиски или индустриски претпријатија како и кај еквивалентни активности.

2. Безбедносни упатства:

- Средствата за заштита на растенија смеат да се употребуваат само доколку се користат за земјоделски, шумарски или градинарски цели. Но, тие не смеат да бидат употребувани во или директно на површински или

крајбрежни води.

- Потребно е пристапот на деца да биде спречен преку соодветни мерки.
 - Пумпата за прскање не е наменета за прскање со течности над дозволената работна температура од 40 °C како и со нагривачки течности и течности што содржат киселина и што горат, а се со точка на палење под 55 °C. Исто така, не смее да се прска со средства за импрегнирање.
- Внимание!** Прашинести течности што горат, лесно се запаливи и на точка на палење над 55 °C.
- Не издувувајте запушени прскалки или мали делови со уста!
 - Чистете ги запушените прскалки само со соодветна жица за прскалки или соодветно средство за чистење.
 - Мешајте ги и обработувајте ги средствата за прскање секогаш според инструкциите на производителот.
 - Ставајте само толку течност за прскање, колку што е потребно.
 - Полнете така, што ништо нема да истече настрана и ништо нема да отпрска назад.
 - Не прскајте врз луѓе, животни или во води.
 - При прскање со средства за заштита на растенија и средства за сузбивање штетници секогаш носете заштитна облека, бидејќи при прскање се создаваат фини мали капки.
 - Не јадете, не пушете и не пијте додека работите со средства за заштита на растенија.
 - При полнење од мрежата на напојување не ставајте го цреволото за полнење во течността за прскање без да преземете безбедносни мерки.
 - Земањете од површински води да се врши само по службено одобрување и при избегнување на секакви нечистотии.
 - Внимавајте на насоката на ветерот и никогаш не прскајте спроти ветар. Избегнувајте нанесување на течността за прскање на површини што не треба да бидат третирани.
 - По завршување на работата темелно исчистете ги рацете и лицето.
 - По секоја подолга неупотреба и повторно ставање во употреба потребно е да се провери апаратот за прскање по однос на евентуални оштетувања.
 - Дефектните делови заменете ги веднаш.
 - Употребувајте само оригинални резервни делови.
 - Не оставајте го апаратот да стои на интензивно зрачење на сонце ниту во наполнета ниту во ненаполнета состојба.

- Во зима исчитете го апаратот целосно и чувајте го на суво, за да не можат да се појават оштетувања од мрзенење.
- За штети што се предизвикани од несоодветни поправки и несоодветно ракување односно поинаква употреба од делокругот на употреби, ние не можеме да преземеме одговорност.
- Отворањето на апаратот и извршувањето на работи на апаратот во врска со одржување е дозволено само, доколку садот не е под притисок.
- За испуштање притисок, од вентилот за надпритисок извлечете го копчето во форма на инка.
- Ве молиме почитувајте ги безбедносните спецификации со податоци за хемиски материји и мешавини согласно DIN 52 900 „DIN-безбедносни спецификации со податоци за хемиски материји и мешавини“ како и AID-информацијата 2079 „Полнење на апарати за заштита на растенија“. Во средства за заштита на растенија спаѓаат на пример хербициди, инсектициди, фунгициди и регулатори на пораст како и материји што се наменети за тоа, да им бидат додадени на овие средства при нивната примена, за да ги променат нивните карактеристики или начинот на нивното влијание.
- По секоја неупотреба или пред секакава активност за одржување на апаратот, секогаш најпрво преку вентилот за надпритисок испуштете го притисокот со подигање на вентилот за надпритисок.
- На почетокот на секоја сезона и при редовна употреба, најмалку еднаш месечно проверувајте го апаратот по однос на непропустливост и функционирање на сите делови при работен надпритисок од 2,5 bar при работа и во мирување.
- **Важно упатство:** Интензивното користење како резултат на начинот на работа (вклучувајќи и транспорт до местото на употреба и чувањето при неупотреба), понатаму влијанијата од опкружувањето (на местото на употреба и на местото за чување при неупотреба), недостатното одржување и неа можат да доведат до предвремена изабеност на апаратот. Затоа пред секоја употреба потребно е да се провери апаратот по однос на безбедна и работоспособна состојба, а најмалку да се провери по однос на надворешно препознатливи штети. Особено при појава на недостатоци што ја загрозуваат сигурноста, сепак најмалку на секои 5 години, стручни лица, најдобро

службата за одржување, треба да провери, дали и понатаму е можно да се врши безбедно работење.

3. Опис на апаратот и обем на испорака (сл. 1)

1. Рачка на пумпата / рачка за носење
2. Прачка за прскање
3. Рачка за активирање
4. Сад
5. Носечки ремен
6. Безбедносен вентил за надпритисок
7. Интегриран отвор за полнење
8. Глава за прскање на нагодување

4. Обем на испорака

- Пумпа за прскање
- Прачка за прскање
- Носечки ремен

5. Монтажа

- Навртете ја цевката за прскање на рачката од пиштолот (сл. 2).
- Не одвртувајте го вентилот за надпритисок (сл. 1/6)!
- Проверете дали навртувањата за цревата на рачката за пиштолот и на садот се прицврстени!

6. Количини на средства за прскање

Упатство: Секогаш подготвувајте ги средствата за прскање според инструкциите на производителот на средството. Количината се избира според фактичката потреба.

Референтни вредности за заштита на растенија

Почвени култури	0,3 – 0,5 л. за 10 m ²
Ниски грмушки	1,0 – 1,5 л. für 10m ²
Шпалирни дрва, вретенести џбунови	0,5 – 1,0 л. по парче
Поголеми дрвца во џбунови	2,0 л. по парче
Постари, слободно стоечки дрва	3,0 – 5,0 л. по парче

МК

7. Нанесување средства за заштита на растенија

- Не нанесувајте средства за заштита на растенија во стамбени простории, во штали или складишта за храна за луѓе и животни, туку исклучително на отворено.
- Ставете ги средствата за заштита на растенија во посебен сад и најпрво добро промешајте ги. Дури потоа наполнете ја боцата.
- При употреба на средства за прскање што се составени од растителни препарати, таквите течности пред полнењето мора да бидат филтрирани.

8. Полнење

- Пред одвртување на пумпата подигнете го вентилот за надпритисок (сл. 1/б) и отпуштете го надпритисокот, доколку постои.
- Притиснете ја рачката за пумпање сосем надолу и одвртете (вртење налево) ја полка пумпата.
- Наполнете го садот максимално до 5 л. Маркирање со средство за прскање подигнато. Почитувајте ги инструкциите на производителот на средствата за прскање.
- Положете ја пумпата, притиснете ја рачката на пумпата надолу и повторно навртете ја пумпата цврсто (вртење надесно). Притоа рачката на пумпата легнува во бајонетниот осигурувач. **Упатство:** Транспортирајте ја пумпата за прскање само со легнат бајонетен осигурувач.

9. Прскање

- Ослободете ја рачката на пумпата со лесно вртење налево од бајонетниот осигурувач.
- Преку пумпања (нагоре-надолу) на рачката на пумпата се создава притисок во садот. Максималниот притисок на садот (работен надпритисок) не смее да надмине 2,5 bar. Вентилот за надпритисок реагира при надпритисок поголем од 2,7 bar и го испушта надпритисокот.
- За прскање на притиснете ја рачката за активирање (сл. 1/3) на рачката од пиштолот.
- По пуштање на рачката за активирање, млазот за прскање запира веднаш.
- По секоја употреба апаратот треба да се исчисти и да се остави да се исуши во

отворена состојба.

- Работниот век на апаратот значително се продолжува, ако одвреме-навреме прстените на дихтунзите и маншетните се подмачкаат со маст која не содржи смола и киселина (вазелин).
- **Важно упатство:** Интензивното користење како резултат на начинот на работа (вклучувајќи и транспорт до местото на употреба и чувањето при неупотреба), понатаму влијанијата од опкружувањето (на местото на употреба и на местото за чување при неупотреба), недостатното одржување и неѓа можат да доведат до предвремена изабеност на апаратот. Затоа пред секоја употреба потребно е да се провери апаратот по однос на безбедна и работоспособна состојба, а најмалку да се провери по однос на надворешно препознатливи штети. Особено при појава на недостатоци што ја загрозуваат сигурноста, сепак најмалку на секои 5 години, стручни лица, најдобро службата за одржување, треба да провери, дали и понатаму е можно да се врши безбедно работење.

10. Технички карактеристики

макс. количина на полнење	5 l
Вкупна количина на полнење	6,5 l
Волумен на струење V_{max}	1,07 l/min
дозв. работен надпритисок	2,5 bar
Притисок на прскање	1,5 - 2,5 bar
оптимално растојание на прскање	0,6 m
дозв. работна температура	+40 °C
Сигурносен вентил / вентил за испуштање воздух	1
Прскалка	Облеста кугла 1 mm
Агол на прскање на прскалката	макс. 60°
Агол на реакција на прскалката	помал од 5 N
Тежина во празна состојба	1,1 kg

11. Чистење

По секоја употреба апаратот треба да се исчисти и садот да се остави да се исуши во отворена состојба. За таа цел обрнете внимание на упатствата за чистење од инструкциите за употреба на употребеното средство за прскање како и на ова упатство.

Количините што остануваат во апаратот треба да се извадат преку отворот за полнење од садот и да се сочуваат за идни употреби или да се отстранат

според важечките прописи.

За чистење постапувајте на следниот начин:

- Дополнете го испразнетиот сад како резултат на трошење на средството за прскање или испразнетиот сад како што е претходно опишано со десеткратна количина од останатата количина чиста вода.
- Затворете го садот и промешајте ја повеќепати силно пумпата за прскање.
- Потоа испрскајте ја содржината на пумпата на претходно обработената или необработената останата површина.
- Повторете го овој процес.
- Садот сега може да биде испразнет преку отворот за полнење, така што во него да нема остатоци.

12. Одржување на мембраната на пумпата (сл. 3 - 7)

Внимание: Пред секакви работи во врска со одржување на апаратот, секогаш најпрво преку вентилот за надпритисок (сл. 1/6) испуштете го притисокот преку едноставно подигање на копчето во форма на инка од безбедносниот вентил.

1. Отстранете ги елементите на пумпата од куќиштето со помош на шрафцигер (сл. 3 - 5).
2. Отстранете ја контра-плочката на мембраната (сл. 6/A)
3. Извадете и исчистете ја мембраната (сл. 6/B).
4. Исчистената односно, по потреба, новата мембрана подмачкајте ја со маст што не содржи киселина (на пример вазелин).
5. Монтирањето се врши во обратен редослед.

13. Нарачка на резервни делови

При наработка на резервни делови треба да се наведат следните податоци:

- Тип на апаратот
- Број на артикл на апаратот
- Идент. број на апаратот
- Број на резервен дел за потребниот резервен дел

Актуелни цени и информации можете да најдете на www.isc-gmbh.info

14. Отстранување и рециклирање

Апаратот се наоѓа во пакување за да се спречат штети при транспортот. Ова пакување е суровина, па може да се употребува повторно или да се врати во циркулацискиот круг на суровините. Апаратот и неговите дополнителни делови се состојат од различни материјали, како на пример од метал и од пластика. Дефектните елементи отстранете ги во специјален смет. Прашајте во специјализирана продавница или во општинската управа!

Ⓣ

Der Nachdruck oder sonstige Vervielfältigung von Dokumentation und Begleitpapieren der Produkte, auch auszugsweise ist nur mit ausdrücklicher Zustimmung der ISC GmbH zulässig.

Ⓛ

Ponatis ali druge vrste razmnoževanje dokumentacije in spremljajočih dokumentov proizvodov proizvajalca, tudi v izvlečkih, je dovoljeno samo z izrecnim soglasjem firme ISC GmbH.

Ⓜ

Az termékek dokumentációjának és kísérlő okmányainak az utánnomása és sokszorosítása, kivonatosan is csak az ISC GmbH kifejezett beleegyezésével engedélyezett.

Ⓜ

Naknadno tiskanje ili slična umnožavanja dokumentacije i pratećih papira ovih proizvoda, čak i djelomično kopiranje, moguće je samo uz izričito dopuštenje tvrtke ISC GmbH.

Ⓜ

Potpuno ili delimično štampanje ili umnožavanje dokumentacije i službenih papira koji su priloženi proizvodu dozvoljeno je samo uz izričitu saglasnost firme ISC GmbH.

Ⓒ

Dotisk nebo jiné rozmnožování dokumentace a průvodních dokumentů výrobků, také pouze výňatků, je přípustné výhradně se souhlasem firmy ISC GmbH.

Ⓜ

Kopírovanie alebo iné rozmnožovanie dokumentácie a sprievodných podkladov produktov, a to aj čiastočné, je prípustné len s výslovným povolením spoločnosti ISC GmbH.

Ⓜ

Препечатувањето или каков било вид умножување на документација и пропратни материјали за производите, исто така и извадоци, е дозволено со исклучителна согласност на ISC GmbH.

- Ⓓ Technische Änderungen vorbehalten
- Ⓔ Tehnične spremembe pridržane.
- Ⓕ Technikai változások jogát fenntartva
- Ⓜ Zadržavamo pravo na tehnične izmjene.
- Ⓝ Zadržavamo pravo na tehničke promene
- Ⓒ Technické změny vyhrazeny
- Ⓢ Technické změny vyhradené
- Ⓜ Се задржува правото на технички промени

(SLO) GARANCIJSKI LIST

Spoštovana stranka!

Naši proizvodi podležejo strogi kontroli kakovosti. Če ta naprava kljub temu ne bi delovala brezhibno, to zelo obžalujemo in Vas prosimo, da se obrnete na našo servisno službo na naslov, ki je naveden spodaj na tem garancijskem listu. Z veseljem smo Vam na voljo tudi telefonsko na navedeno servisno klicno številko. Za uveljavljanje garancijskih zahtevkov velja sledeče:

1. Le-ti garancijski pogoji urejajo dodatne garancijske storitve. Vaši zakonski garancijski zahtevki ostanejo s to garancijo nespremenjeni. Naše garancijske storitve so za Vas brezplačne.
2. Garancijske storitve obsegajo izključno samo pomanjkljivosti zaradi napak v materialih in izdelavi in so omejene na odpravo takšnih pomanjkljivosti oziroma na zamenjavo naprave. Prosimo, da upoštevate, da naše naprave niso konstruirane za uporabo v obrtništvu ali industriji. Garancijska pogodba zato ne pride v poštev, če se naprava uporablja v obrtništvu ali v industrijskih obratih ali v podobnih dejavnostih. Poleg tega ne obsega naša garancija nadomestil za transportne poškodbe, škodo zaradi neupoštevanja navodil za montažo ali zaradi nestrokovne inštalacije, neupoštevanja navodil za uporabo (kot n. pr. priklop na napačno omrežno napetost ali vrsto toka), pretirana ali nepravilna uporaba (wkot n.pr. preobremenitev naprave ali uporaba nedovoljenih orodij ali pribora), neupoštevanje predpisov za vzdrževanje in varnostnih predpisov, vstop tujih predmetov v napravo (kot n.pr. pesek, kamenje ali prah), uporaba sile ali tuji vplivi (kot n.pr. poškodbe zaradi padca naprave) ter običajna obraba naprave zaradi uporabe.

Veljavnost garancijskih zahtevkov ugasne, če so bili na npravi že izvajani posegi.

3. Garancijska doba znaša 2 leti in začne teči z dnevom nakupa naprave. Garancijske zahtevke morate uveljavljati pred potekom garancijske dobe v sveh tednih potem ko ste ugotovili napako. Uveljavljanje garancijskih zahtevkov po poteku garancijske dobe je izključeno. Popravilo ali zamenjava naprave ne privede do podaljšanja garancijske dobe, niti se ne postavi nova garancijska doba zaradi takšnih storitev ali zaradi eventualno vgrajenih nadomestnih delov. To velja tudi za servisne storitve na licu mesta.
4. Za uveljavljanje Vašega garancijskega zahtevka nam pošljite pokvarjeno napravo brez poštnine na spodaj navedeni naslov. Priložite original računa ob nakupu ali drugo potrdilo kot dokazilo o nakupu z datumom nakupa. Zato prosimo, da dobro shranite račun kot dokazilo o nakupu! Prosimo, da nam po možnosti natančno opišete vzroke reklamacije. Če napaka izpolnjuje naše garancijske pogoje, boste nemudoma dobili nazaj popravljeno ali novo napravo.

Seveda bomo proti plačilu stroškov odpravili tudi napake na napravi, katere ne spadajo v obseg garancije ali jih garancija več ne zajema. V takšnem primeru prosimo, da pošljete napravo na naslov naše servisne službe.

H GARANCIAOKMÁNY

Tisztelt Vevő,

termékeink szigorú minőségi kontroll alá vannak vetve. Ha ez a készülék mégis egyszer nem működne kifogástalanul, akkor azt nagyon sajnáljuk és kérjük Önt forduljon a szervízzolgáltatásunkhoz amely ebben a garanciakártyában megadott cím alatt található. Szívesen állunk a rendelkezésére telefonon is, az alul megadott szervízsám alatt. A garanciaigények érvényesítésére a következők érvényesek:

1. Ezek a garanciafeltételek szabályozzák a kiegészítő garanciateljesítményeket. A jogi szavatossági igények, ez a garancia által nincsennek érintve. A garanciateljesítményünk az Ön számára ingyenes.
2. A garanciateljesítmény csak kizárólagosan olyan hibákra terjed ki, amelyek anyag- vagy gyártási hibákra visszavezethetőek és ezeknek a hibáknak a kiküszöbölésére ill. a készülék kicserélésére van korlátozva. Kérjük vegye figyelembe, hogy a készülékeink a meghatározásuk szerint nem kisipari, kézműipari vagy ipari üzemek területén történő bevetésre lettek tervezve. Ezért a garanciaszerződés nem jön létre, ha a készülék kisipari, kézműipari vagy ipari üzemek területén valamint egyenértékű tevékenységek területén van használva. Továbbá a következő kárpótlási teljesítmények mint a szállítási károkért, károkért amelyek az összeszerelési utasítás figyelmen kívül hagyása vagy amelyek a nem szakszerű felszerelés, a használati utasítás figyelmen kívül hagyása (mint például egy rossz hálózati feszültségre vagy áramfajtára való rákapcsolás), visszaélésszerű vagy nem szakszerű használatok (mint például a készülék túlterhelése vagy nem engedélyezett betétszerszámok vagy tartozékok), a karbantartási és biztonsági határozatok figyelmen kívül hatása, idegen testek behatolása a készülékbe (mint például homok, kövek vagy por) erőszakbehatolás vagy idegen behatások (mint például leejtés általi károk) úgymint a használat általi, szokásos kopások által keletkező károk ki vannak zárva.

A készüléken történő előzetes belenyúlás esetén elveszítődik a garanciajogosultság.

3. A garanciaidő érvényessége 2 év és a készülék vásárlási időpontjával kezdődik. A garanciaigények a garanciaidő lejárása előtt, két héten belül érvényesíteni kell, miután felismerte a hibát. A garanciajog érvényesítése a garancia idő lejárása után ki van zárva. A készülék kicserélése vagy megjavítása nem vezet a garancia időtartamának a meghosszabításához se nem vezet ez a teljesítmény a készülék vagy az esetleg beépített pótalkatrészek egy új garanciaidőtartamhoz. Ez egy helyszíni szervíz esetében is érvényes.
4. A garanciajog érvényesítéséhez kérjük küldje a defekt készüléket bérmentesen a lent megadott címre. Mellékelje a vásárlási nyugtát eredetiben vagy egyéb módon levő bizonylatot a vásárlás keltéről. Kérjük őrizze ezért jól meg a pénztári cédulát mind bizonyítékok! Kérjük írja le lehetőleg pontosan a reklamáció okát. Ha a defekt a garanciateljesítményünk keretén belül van, akkor kap azonnal egy megjavított vagy egy új készüléket vissza.

Magától érthetődő, hogy a költségek megtérítése ellenében szívesen megjavítsuk azokat a készüléken levő defekteket amelyek a garancia terjedelme nem vagy már nem érinti. Ehhez küldje kérjük a készüléket a szervícímünkre.

HR BIH JAMSTVENI LIST

Poštovani kupče,

naši proizvodi podliježu strogoj kontroli kvalitete. Žao nam je ako bi ipak došlo do toga da uređaj ne funkcionira besprijekorno i zamolili bismo Vas da se u tom slučaju obratite na adresu naše servisne službe navedenu ispod ovog jamstva. Također smo Vam na raspolaganju na dolje navedenom telefonskom broju servisne službe. Za traženje jamstvenog zahtjeva vrijedi sljedeće:

1. Ovi jamstveni uvjeti reguliraju dodatne jamstvene usluge. Ovo jamstvo ne zadire u Vaše zakonsko pravo zahtjeva za ostvarenje jamstvenih usluga. Realizacija jamstvenih usluga je besplatna.
2. Jamstvena usluga obuhvaća isključivo nedostatke nastale zbog greške na materijalu ili tijekom proizvodnje i ograničen je na uklanjanje tih nedostataka odnosno zamjenu uređaja. Molimo da obratite pažnju na to da naši uređaji nisu konstruirani za korištenje u komercijalne svrhe niti u obrtu i industriji. Prema tome, ugovor o jamstvu ne može se ostvariti ako se uređaj koristi u obrtničkim ili industrijskim pogonima kao i u sličnim djelatnostima. Nadalje su iz jamstva isključene usluge zamjene proizvoda u slučaju transportnih oštećenja, šteta zbog nepridržavanja uputa za montažu ili zbog nestručne instalacije, nepridržavanja uputa za uporabu (kao npr. zbog priključka na pogrešni mrežni napon ili vrstu struje), zbog zlorabe ili nestručnih primjena (kao npr. preopterećenje uređaja ili korištenje nedopuštenih alata ili pribora), u slučaju nepridržavanja uputa za održavanje i sigurnosnih odredbi, zbog prodiranja stranih tijela u uređaj (npr. pijeska, kamenja ili prašine), nasilne primjene ili vanjskih utjecaja (kao npr. oštećenja zbog pada) kao i zbog uobičajenog trošenja tijekom korištenja.

Zahtjev za jamstvo prestaje biti valjan ako su na uređaju već izvršeni neki zahvati.

3. Jamstveni rok iznosi 2 godine a započinje s datumom kupnje uređaja. Jamstveni zahtjevi ostvaruju se prije isteka jamstvenog roka unutar dvije godine nakon što ste uočili kvar. Ostvarenje jamstvenog zahtjeva nakon isteka jamstvenog roka je isključeno. Popravkom ili zamjenom uređaja ne produljuje se jamstveni rok niti se tom uslugom ostvaruju novi jamstveni rok za uređaj ili ostale ugrađene rezervne dijelove. To također vrijedi i kod korištenja servisa na licu mjesta.
4. Da biste ostvarili svoj jamstveni zahtjev, molimo Vas da nam pošaljete neispravan uređaj bez plaćanja poštarine na dolje navedenu adresu. Priložite originalni računa za kupnju uređaja ili neki drugi dokaz o kupnji s datumom. Molimo Vas da zbog tog razloga dobro sačuvate račun kao dokaz! Što točnije opišite razlog reklamacije. Ako naša jamstvena usluga obuhvaća kvar nastao na Vašem uređaju, odmah ćemo Vam vratiti popravljeni ili novi uređaj.

Razumljivo je da ćemo za naknadu troškova ukloniti i kvarove koje jamstvena usluga ne obuhvaća. U tom slučaju pošaljite uređaj na adresu našeg servisa.

RS GARANCIJSKI LIST

Poštovani kupče,

naši proizvodi podvrgavaju se strogoj kontroli kvalitete. Žao nam je ako bi se ipak desilo da uređaj ne funkcioniše besprekorno i zamolili bismo Vas da se u tom slučaju obratite na adresu naše servisne službe navedenu ispod ove garancije. Takođe smo Vam na raspolaganju na dole navedenom telefonskom broju servisne službe. Kod zahteva za realizovanje garancije vredi sledeće:

1. Ovi garantni uslovi regulišu dodatne garancije. Ova garancija ne dotiče Vaše zakonsko pravo zahteva za ostvarenje garancije. Realizacija garancije je besplatna.
2. Garancija obuhvata isključivo nedostatke koji nastanu zbog pogreške na materijalu ili tokom proizvodnje i ograničen je na odstranjivanje tih nedostataka odnosno zamenu uređaja. Molimo da obratite pažnju na to da naši uređaji nisu konstruisani za korišćenje u komercijalne svrhe, niti u obrtu i industriji. Prema tome ugovor o garanciji ne može da se ostvari, ako se uređaj koristi u obrtničkim ili fabričkim pogonima, kao i u sličnim delatnostima. Nadalje su iz garancije isključene usluge zamene proizvoda u slučaju transportnih oštećenja, šteta zbog nepridržavanja uputstava za montažu ili zbog nestručne instalacije, nepridržavanja uputstava za upotrebu (kao npr. zbog priključka na pogrešan mrežni napon ili vrstu struje), zbog zloupotreba ili nestručnih primena (kao npr. preopterećenje uređaja ili korišćenje nedozvoljenih alata ili pribora), u slučaju nepridržavanja uputstava za održavanje i bezbednosnih odredaba, zbog prodiranja stranih tela u uređaj (npr. peska, kamenja ili prašine), nasilne primene ili spoljnih uticaja (kao npr. oštećenja zbog pada) kao i zbog uobičajenog habanja tokom korišćenja.

Zahtev za garanciju prestaje važiti ako su na uređaju već izvršeni neki zahvati.

3. Garantni rok iznosi 2 godine a počinje sa datumom kupnje uređaja. Garantni zahtjevi ostvaruju se pre isteka garantnog roka unutar dve godine nakon što ste uočili kvar. Realizacija garantnog zahteva nakon isteka garantnog roka je isključeno. Popravkom ili zamenom uređaja ne produžava se garantni rok niti se tom uslugom realizuje novi jamstveni rok za uređaj ili ostale ugrađene rezervne delove. To takođe važi i kod korišćenja servisa na licu mesta.
4. Da biste ostvarili svoj garantni zahtev, molimo Vas da nam pošaljete neispravan uređaj bez plaćanja poštarine na dole navedenu adresu. Priložite original računa za kupnju uređaja ili neki drugi dokaz o kupnji s datumom. Molimo Vas da iz tog razloga dobro sačuvate račun kao dokaz! Što tačnije opišite razlog reklamacije. Ako naša garancija obuhvata kvar koji je nastao na Vašem uređaju, odmah ćemo Vam vratiti popravljen ili novi uređaj.

Podrazumeva se da ćemo za nadoknadu troškova ukloniti i one kvarove koje garancija ne obuhvata. U tom slučaju pošaljite uređaj na adresu našeg servisa.

ZÁRUČNÍ LIST

Vážená zákaznice, vážený zákazníku,

naše výrobky podléhají přísné kontrole kvality. Pokud i přesto tento přístroj bezvadně nefunguje, velice toho litujeme a prosíme Vás, abyste se obrátili na náš zákaznický servis, jehož adresa je uvedena na tomto záručním listu. Rádi Vám budeme k dispozici také telefonicky na níže uvedeném servisním čísle. Pro uplatňování nároků na záruku platí následující:

1. Tyto záruční podmínky upravují dodatečný záruční servis. Vašich zákonných nároků na záruku se tato záruka netýká. Náš záruční servis je pro Vás bezplatný.
2. Záruční servis se vztahuje výhradně na nedostatky, které lze odvodit z vad materiálu nebo výrobních vad a je také omezen pouze na odstranění těchto nedostatků, resp. výměnu přístroje. Dbejte prosím na to, že naše přístroje nebyly podle svého účelu určeny konstruovány pro živnostenské, řemeslnické nebo průmyslové použití. Záruční smlouva tak není realizována, pokud byl přístroj používán v živnostenských, řemeslných nebo průmyslových podnicích a při srovnatelných činnostech. Z naší záruky je dále vyloučeno poskytnutí náhrady za dopravní škody, škody způsobené nedodržováním montážního návodu nebo z důvodů neodborné instalace, nedodržování návodu k použití (jako např. připojení na chybné síťové napětí nebo druh proudu), nedovoleného nebo neodborného používání (jako např. přetížení přístroje nebo použití neschválených vložných nástrojů nebo příslušenství), nedodržování pokynů pro údržbu a bezpečnostních pokynů, vniknutí cizích těles do přístroje (jako např. písek, kameny nebo prach), použití násilí nebo poškození v důsledku cizích vlivů (jako např. škody způsobené pádem), jakož také běžného opotřebení způsobeného používáním.

Nárok na záruku zaniká, pokud bylo do přístroje již zasahováno.

3. Záruční doba činí 2 roky a začíná datem koupě přístroje. Nároky na záruku před vypršením záruční doby je třeba uplatňovat během dvou týdnů od zjištění defektu. Uplatňování nároků na záruku po vypršení záruční doby je vyloučeno. Oprava nebo výměna přístroje nevede k prodloužení záruční doby, ani k zahájení nové záruční doby za provedený výkon pro přístroj nebo pro případné zamontované náhradní díly. Toto platí také v případě servisu v místě Vašeho bydliště.
4. Při uplatňování Vašeho nároku na záruku zašlete prosím přístroj bez poštovného na níže uvedenou adresu. Přiložte originál prodejního dokladu nebo jiného datovaného potvrzení o koupi. Pokladní lístek si proto dobře uložte jako důkaz! Popište nám prosím pokud možno přesně důvod reklamace. Je-li defekt přístroje v našem záručním servisu obsažen, obdržíte obratem opravený nebo nový přístroj.

Samozřejmě rádi za úhradu nákladů odstraníme defekty na přístroji, které nespádají nebo již nespádají do rozsahu záruky. K tomu nám přístroj prosím zašlete na naši servisní adresu.

SK ZÁRUČNÝ LIST

Vážená zákazníčka, vážený zákazník,

naše výrobky podliehajú prísnej kontrole kvality. V prípade, že nebude prístroj napriek tomu bezchybne fungovať, je nám to veľmi ľúto a prosíme Vás, aby ste sa obrátili na našu servisnú službu na adrese uvedenej na tomto záručnom liste. Radi Vám budeme k dispozícii taktiež telefonicky na uvedenom servisnom telefónnom čísle. Pri uplatňovaní nárokov na záručné plnenie platia nasledujúce podmienky:

1. Tieto záručné podmienky upravujú dodatočné záručné plnenie. Vaše zákonné nároky na záruku nie sú touto zárukou dotknuté. Naše záručné plnenie je pre Vás zadarmo.
2. Záručné plnenie sa vzťahuje výlučne len na nedostatky, ktoré sú spôsobené chybami materiálu alebo výrobnými chybami, a je obmedzené na odstránenie týchto nedostatkov resp. výmenu prístroja. Prosím, dbajte na to, že naše prístroje neboli svojim určením konštruované na profesionálne, remeselnícke ani priemyselné použitie. Táto záručná zmluva sa preto neuzatvára, ak sa prístroj bude používať v profesionálnych, remeselníckych alebo priemyselných prevádzkach ako aj na činnosti rovnocenné s takýmto použitím. Z našej záruky sú okrem toho vylúčené náhradné plnenie za škody pri transporte, škody spôsobené nedodržaním návodu na montáž alebo na základe neodbornej inštalácie, nedodržaním návodu na použitie (ako napr. pripojením na nesprávne sieťové napätie alebo druh prúdu), zneužívaním alebo nesprávnym používaním (ako napr. preťaženie prístroja alebo použitie neprípustných pracovných nástrojov alebo príslušenstva), nedodržaním pokynov pre údržbu a bezpečnostných pokynov, vniknutím cudzích telies do prístroja (ako napr. piesok, kamene alebo prach), použitím násilia alebo cudzieho pôsobenia (napr. škody spôsobené pádom), a taktiež je vylúčené bežné opotrebenie primerané použitiu.

Nárok na záruku zaniká, ak už boli na prístroji svojvoľne uskutočnené zásahy.
3. Doba záruky je 2 roky a začína sa dátumom nákupu prístroja. Nároky na záruku sa musia uplatniť pred koncom uplynutia záručnej doby do dvoch týždňov od zistenia nedostatku. Uplatnenie nárokov na záruku po uplynutí záručnej doby je vylúčené. Oprava alebo výmena prístroja nevedie k predĺženiu záručnej doby ani nedochádza na základe tohto plnenia ku vzniku novej záručnej doby pre prístroj ani pre akékoľvek inštalované náhradné diely. To platí taktiež pri nasadení miestneho servisu.
4. Pre uplatnenie nároku na záruku nám prosím zašlite defektný prístroj oslobodený od poštovného na dole uvedenú adresu. Priložte predajný doklad v origináli alebo iný doklad o zakúpení s dátumom. Prosím, starostlivo si preto uschovajte pokladničný blok ako doklad o zakúpení! Prosím, popíšte nám čo najpresnejšie dôvod reklamácie. Ak spadá defekt prístroja pod naše záručné plnenie, dostanete obratom naspäť opravený alebo nový prístroj.

Samozrejme Vám radi opravíme závady na prístroji na vaše náklady, ak tieto závady nespádajú alebo už nespádajú do rozsahu záruky. Prosím, pošlite nám v takom prípade prístroj na našu servisnú adresu.

ГАРАНТЕН ЛИСТ

Почитуван клиенту,

нашите производи подлежат на строга контрола на квалитетот. Доколку овој уред сепак не функционира беспрекорно, навистина ни е жал; ве молиме обратете се до нашата сервисна служба на адресата што е наведена на гарантниот лист. Со задоволство ви стоиме на располагање и телефонски на долунаведениот сервисен телефонски број. За прифаќање на гаранциски барања важи следното: Овие гаранциски услови регулираат принципиелни гаранциски услуги. Вашите законски права на гаранција не се засегнати од оваа гаранција. Нашата гаранциска услуга е за вас бесплатна.

1. Гаранциската услуга се однесува исклучително на недостатоци, кои се сведуваат на грешки во материјалот или во производството и е ограничена на отстранување на тие недостатоци односно на замена на уредот. Ве молиме имајте предвид дека нашите уреди, согласно регулативите, не се конструирани за комерцијална, занаетчиска или индустриска употреба. Затоа договорот за гаранција не се исполнува, ако уредот се употребува во комерцијални, занаетчиски или индустриски претпријатија како и при активности што се извршуваат заедно. Понатаму, од нашата гаранција се исклучени замени при транспортни штети, штети од непочитување на упатството за монтажа или како последица на нестручна инсталација, непочитување на упатството за употреба (како на пример со приклучување на погрешен мрежен напон или вид на струја), злоупотребувачки или неодобрени употреби (како на пример преоптоварување на уредот или употреба на недоволени алати за вградување или додатоци), непочитување на одредбите за одржување и на безбедносните одредби, навлегување на туѓи тела во уредот (како на пример песок, камења или прав), употреба на сила или туѓи влијанија (како на пример штети од паѓање) како и од вообичаено абење од употреба.

Правото на гаранција згаснува, доколку на уредот веќе се преземени зафати.

2. Гаранцискиот период изнесува 2 години и започнува од датумот на купување на уредот. Правата на гаранција се искористуваат пред истекот на гаранцискиот период, а во рок од две недели откако сте го воочиле дефектот. Исклучена е можноста за искористување на правата на гаранција по истекот на гаранцискиот период. Поправка или замена на уредот не доведува ниту до продолжување на гаранцискиот период ниту, пак, со ваквата услуга за уредот или за какви било вградени резервни делови започнува нов гаранциски период. Ова важи и при користење на сервис на самото место.
3. За искористување на вашето право на гаранција ве молиме испратете го дефектниот уред без платена поштарина на долунаведената адреса. Ставете ја сметката за купувањето во оригинал или друг доказ за купувањето со содржан датум. Затоа добро сочувајте ја сметката од каса како доказ! Ве молиме опишете ни ја причината за рекламација што е можно попрецизно. Доколку дефектот на уредот е опфатен со нашата гаранција, во најскоро можно време ќе добиете назад поправен или нов уред.

Се разбира, отстрануваме и дефекти на уредот, кои не се опфатени со обемот на гаранцијата, со наплата на трошоците. За таа цел ве молиме испратете го уредот на нашата адреса за сервис.

D GARANTIEURKUNDE

Sehr geehrte Kundin, sehr geehrter Kunde,

unsere Produkte unterliegen einer strengen Qualitätskontrolle. Sollte dieses Gerät dennoch einmal nicht einwandfrei funktionieren, bedauern wir dies sehr und bitten Sie, sich an unseren Servicedienst unter der auf dieser Garantiekarte angegebenen Adresse zu wenden. Gern stehen wir Ihnen auch telefonisch über die unten angegebene Servicrufnummer zur Verfügung. Für die Geltendmachung von Garantieansprüchen gilt Folgendes:

1. Diese Garantiebedingungen regeln zusätzliche Garantieleistungen. Ihre gesetzlichen Gewährleistungsansprüche werden von dieser Garantie nicht berührt. Unsere Garantieleistung ist für Sie kostenlos.
2. Die Garantieleistung erstreckt sich ausschließlich auf Mängel, die auf Material- oder Herstellungsfehler zurückzuführen sind und ist auf die Behebung dieser Mängel bzw. den Austausch des Gerätes beschränkt. Bitte beachten Sie, dass unsere Geräte bestimmungsgemäß nicht für den gewerblichen, handwerklichen oder industriellen Einsatz konstruiert wurden. Ein Garantievertrag kommt daher nicht zustande, wenn das Gerät in Gewerbe-, Handwerks- oder Industriebetrieben sowie bei gleichzusetzenden Tätigkeiten eingesetzt wird.

Von unserer Garantie sind ferner Ersatzleistungen für Transportschäden, Schäden durch Nichtbeachtung der Montageanleitung oder aufgrund nicht fachgerechter Installation, Nichtbeachtung der Gebrauchsanleitung (wie durch z.B. Anschluss an eine falsche Netzspannung oder Stromart), missbräuchliche oder unsachgemäße Anwendungen (wie z.B. Überlastung des Gerätes oder Verwendung von nicht zugelassenen Einsatzwerkzeugen oder Zubehör), Nichtbeachtung der Wartungs- und Sicherheitsbestimmungen, Eindringen von Fremdkörpern in das Gerät (wie z.B. Sand, Steine oder Staub), Gewaltanwendung oder Fremdeinwirkungen (wie z. B. Schäden durch Herunterfallen) sowie durch verwendungsgemäßen, üblichen Verschleiß ausgeschlossen.

Der Garantieanspruch erlischt, wenn an dem Gerät bereits Eingriffe vorgenommen wurden.

3. Die Garantiezeit beträgt 2 Jahre und beginnt mit dem Kaufdatum des Gerätes. Garantieansprüche sind vor Ablauf der Garantiezeit innerhalb von zwei Wochen, nachdem Sie den Defekt erkannt haben, geltend zu machen. Die Geltendmachung von Garantieansprüchen nach Ablauf der Garantiezeit ist ausgeschlossen. Die Reparatur oder der Austausch des Gerätes führt weder zu einer Verlängerung der Garantiezeit noch wird eine neue Garantiezeit durch diese Leistung für das Gerät oder für etwaige eingebaute Ersatzteile in Gang gesetzt. Dies gilt auch bei Einsatz eines Vor-Ort-Services.
4. Für die Geltendmachung Ihres Garantieanspruches übersenden Sie bitte das defekte Gerät portofrei an die unten angegebene Adresse. Fügen Sie den Verkaufsbeleg im Original oder einen sonstigen datierten Kaufnachweis bei. Bitte bewahren Sie deshalb den Kassenbon als Nachweis gut auf! Beschreiben Sie uns bitte den Reklamationsgrund möglichst genau. Ist der Defekt des Gerätes von unserer Garantieleistung erfasst, erhalten Sie umgehend ein repariertes oder neues Gerät zurück.

Selbstverständlich beheben wir gegen Erstattung der Kosten auch gerne Defekte am Gerät, die vom Garantieumfang nicht oder nicht mehr erfasst sind. Dazu senden Sie das Gerät bitte an unsere Serviceadresse.

iSC GmbH • Eschenstraße 6 • 94405 Landau/Isar (Deutschland)

Telefon: +49 [0] 180 5 120 509 • Telefax +49 [0] 180 5 835 830 (Anrufrufen: 0,14 Euro/Minute, Festnetz der T-Com)

E-Mail: info@isc-gmbh.info • Internet: www.isc-gmbh.info

1	
Service Hotline: 01 805 120 509 · www.isc-gmbh.info <small>(0,14 € / min., Festnetz T-Com) - Mo-Fr: 8:00-20:00 Uhr</small>	
2 Name:	Retouren-Nr. iSC:
Strasse / Nr.:	Telefon:
PLZ	Mobil:
Ort	
3 Welcher Fehler ist aufgetreten (genaue Angabe):	
Art.-Nr.:	I.-Nr.:
Sehr geehrte Kundin, sehr geehrter Kunde, bitte beschreiben Sie uns die von Ihnen festgestellte Fehlfunktion Ihres Gerätes als Grund Ihrer Beanstandung möglichst genau. Dadurch können wir für Sie Ihre Reklamation schneller bearbeiten und Ihnen schneller helfen. Eine zu ungenaue Beschreibung mit Begriffen wie „Gerät funktioniert nicht“ oder „Gerät defekt“ verzögert hingegen die Bearbeitung erheblich.	
4 Garantie: JA <input type="checkbox"/> NEIN <input type="checkbox"/> Kaufbeleg-Nr. / Datum:	
1 Service Hotline kontaktieren oder bei iSC-Webadresse anmelden - es wird Ihnen eine Retourennummer zugeteilt 2 Ihre Anschrift eintragen 3 Fehlerbeschreibung und Art.-Nr. und I.-Nr. angeben 4 Garantiefall JA/NEIN ankreuzen sowie Kaufbeleg-Nr. und Datum angeben und eine Kopie des Kaufbeleges beilegen	

EH 07/2008 (01)