

**1 Service Hotline kontaktieren oder bei ISC-Webadresse anmelden - es wird Ihnen eine Retourennummer zugeteilt** | Ihre Anschrift eintragen | Fehlerbeschreibung und Art.-Nr. und I.-Nr. angeben | **2** Garantiefall JA/NEIN ankreuzen sowie Kaufleg-Nr. und Datum angeben und eine Kopie des Kaufleges beilegen

**3** Service Hotline kontaktieren oder bei ISC-Webadresse anmelden - es wird Ihnen eine Retourennummer zugeteilt | Ihre Anschrift eintragen | Fehlerbeschreibung und Art.-Nr. und I.-Nr. angeben | **2** Garantiefall JA/NEIN ankreuzen sowie Kaufleg-Nr. und Datum angeben und eine Kopie des Kaufleges beilegen

**4** Garantie: JA  NEIN  Kaufleg-Nr. / Datum: \_\_\_\_\_

Sehr geehrte Kundin, sehr geehrter Kunde,  
 bitte beschreiben Sie uns die von Ihnen festgestellte Fehlfunktion Ihres Gerätes als Grund Ihrer Beanstandung möglichst genau. Dadurch können wir für Sie Ihre Reklamation schneller bearbeiten und Ihnen schneller helfen. Eine zu ungenaue Beschreibung mit Begriffen wie „Gerät funktioniert nicht“ oder „Gerät defekt“ verzögert hingegen die Bearbeitung erheblich.

**5** Welcher Fehler ist aufgetreten (genaue Angabe):

Name: \_\_\_\_\_ Art.-Nr.: \_\_\_\_\_ I.-Nr.: \_\_\_\_\_

PLZ: \_\_\_\_\_ Ort: \_\_\_\_\_

Strasse / Nr.: \_\_\_\_\_

Telefon: \_\_\_\_\_

Mobil: \_\_\_\_\_

Retouren-Nr. ISC: \_\_\_\_\_

**6** Service Hotline: 01 805 011 843 • [www.isc-gmbh.info](http://www.isc-gmbh.info) • Mo-Fr. 8:00-18:00 Uhr  
 (Festnetz: 14 ct/min, Mobilfunkpreise maximal: 42 ct/min; Außerhalb Deutschlands fallen stattdessen Gebühren für ein reguläres Gespräch ins dt. Festnetz an.)

- ⓐ Originalbetriebsanleitung
- ⓑ Akku-Rasenmäher
- ⓒ Original operating instructions Cordless Lawn Mower
- ⓓ Mode d'emploi d'origine Tondeuse à gazon sans fil
- ⓔ Istruzioni per l'uso originale Tosadeira a batteria
- ⓕ Original-bruksanvisning Batteridrivnen gräsklippare
- ⓖ Originale handleiding Accugazonmaaijer



Art.-Nr.: 34.130.40

I.-Nr.: 11032

**Einhell**®

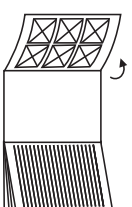

- ⓐ Bitte Seite 2-5 ausklappen
- ⓑ Please fold out page 2-5
- ⓒ Veuillez déplier les pages 2-5
- ⓓ Aprire le pagina dalla 2 alla 5
- ⓔ Filli ut sidoma 2-5
- ⓕ Geleive blz. 2-5 uit te vouwen

RG-CM **36 Li**

2

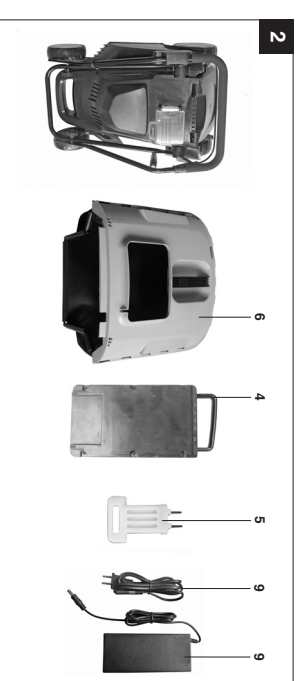

3

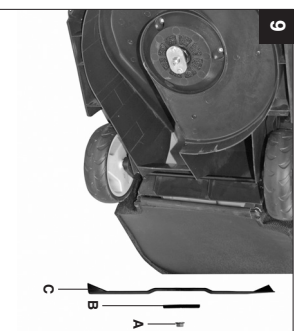
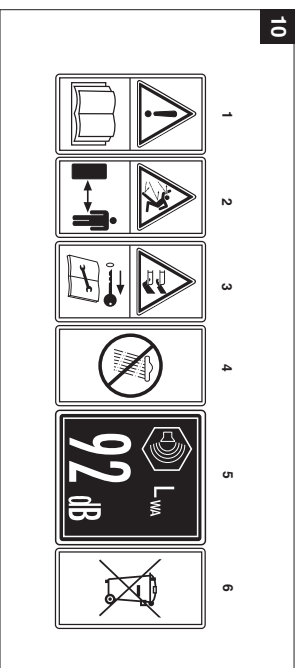
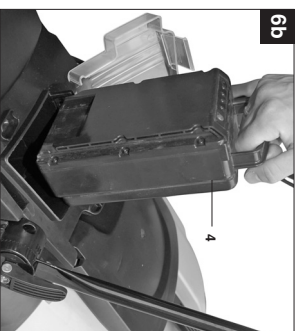

## GARANTIEURKUNDE

Sehr geehrte Kundin, sehr geehrter Kunde.

Unsere Produkte unterliegen einer strengen Qualitätskontrolle. Sollte dieses Gerät dennoch einmal nicht einwandfrei funktionieren, bitten wir dies sehr und bitten Sie, sich an unseren Servicecenter unter der auf dieser Garantiekarte angegebenen Adresse zu wenden. Gern stehen wir Ihnen auch telefonisch über die unten angegebene Servicefurnummer zur Verfügung. Für die Geltendmachung von Garantieansprüchen gilt Folgendes:

1. Diese Garantiebedingungen regeln zusätzliche Garantieleistungen. Ihre gesetzlichen Gewährleistungsansprüche werden von dieser Garantie nicht berührt. Unsere Garantieleistung ist für Sie kostenlos.
2. Die Garantieleistung erstreckt sich ausschließlich auf Mängel, die auf Material- oder Herstellungsfehler zurückzuführen sind und ist auf die Behebung dieser Mängel bzw. den Austausch des Gerätes beschränkt. Bitte beachten Sie, dass unsere Geräte bestimmungsgemäß nicht für den gewerblichen, handwerklichen oder industriellen Einsatz konstruiert wurden. Ein Garantievertrag kommt daher nicht zustande, wenn das Gerät in Gewerbe-, Handwerks- oder Industriebetrieben sowie bei gleichzeitigen anderen Tätigkeiten eingesetzt wird.
3. Von unserer Garantie sind ferner Ersatzleistungen für Transportschäden, Schäden durch Nichtbeachtung der Montageanleitung oder aufgrund nicht fachgerechter Installation, Nichtbeachtung der Gebrauchsanleitung (wie durch z.B. Anschluss an eine falsche Netzspannung oder Stromart), missbräuchliche oder unsachgemäße Anwendungen (wie z.B. Überlastung des Gerätes oder Verwendung von nicht zugelassenen Ersatzwerkzeugen oder Zubehör), Nichtbeachtung der Wartungs- und Sicherheitsbestimmungen, Einbringen von Fremdkörpern in das Gerät (wie z.B. Sand, Steine oder Staub), Gewaltanwendung oder Fremdeinwirkungen (wie z.B. Schäden durch Heurunterfallen) sowie durch verwendungsgemäßen, üblichen Verschleiß ausgeschlossen. Dies gilt insbesondere für Akkus, auf die wir dennoch eine Garantiezeit von 12 Monaten gewählt haben.

Der Garantieanspruch erlischt, wenn an dem Gerät bereits Eingriffe vorgenommen wurden.

3. Die Garantiezeit beträgt 2 Jahre und beginnt mit dem Kaufdatum des Gerätes. Garantieansprüche sind vor Ablauf der Garantiezeit innerhalb von zwei Wochen, nachdem Sie den Defekt erkannt haben, geltend zu machen. Die Geltendmachung von Garantieansprüchen nach Ablauf der Garantiezeit ist ausgeschlossen. Die Reparatur oder der Austausch des Gerätes führt weder zu einer Verlängerung der Garantiezeit noch wird eine neue Garantiezeit durch diese Leistung für das Gerät oder für etwaige eingebaute Ersatzteile in Gang gesetzt. Dies gilt auch bei Einsatz eines Vor-Ort-Services.

4. Für die Geltendmachung Ihres Garantieanspruches übersenden Sie bitte das defekte Gerät portofrei an die unten angegebene Adresse. Fügen Sie den Verkaufsbeleg im Original oder einen sonstigen datierten Kaufnachweis bei. Bitte bewahren Sie deshalb den Kassenschein als Nachweis gut auf! Beschriften Sie uns bitte den Reklamationsgrund möglichst genau, ist der Defekt des Gerätes von unserer Garantieleistung erfasst, erhalten Sie umgehend ein repariertes oder neues Gerät zurück.

Selbstverständlich beheben wir gegen Erstattung der Kosten auch gerne Defekte am Gerät, die vom Garantieumfang nicht oder nicht mehr erfasst sind. Dazu senden Sie das Gerät bitte an unsere Serviceadresse.

**ISC GmbH • Eschenstraße 6 • 94405 Landau/ Saar (Deutschland)**  
 Telefon: +49 (0) 160 50 11 843 • Telefax: +49 (0) 160 50 853 850 (Freizeitzentrum; 14-erhört, Mobilfunkpreise maximal: 42 ct/min)  
 Außenbüro Deutschland: Callcenter für ein regionales Callcenter für den Service an.  
 E-Mail: info@isc-gmbh.de • Internet: www.isc-gmbh.de