

- ⑤ **Bruksanvisning**
Elektrisk sticksåg
- Ⓚ **Brugsanvisning**
Elektronisk stiksav
- Ⓝ **Käyttöohje**
Sähköpistosaha
- Ⓢ **Инструкция по эксплуатации**
электронной узкой прорезной пилы

Einhell®

3



Art.-Nr.: 43.210.61

I.-Nr.: 01016

LE-ST **360 E**





- Ⓢ Betjeningsvejledningen og sikkerhedsanvisningerne skal læses, inden maskinen tages i brug. Alle anvisninger skal følges.
- ⑤ Läs igenom och beakta bruksanvisningen och säkerhetsanvisningarna före användning.
- Ⓜ Lue käyttöohje ja turvallisuusmääräykset ennen käyttöönottoa ja noudata niitä.
- Ⓜ Перед первым использованием прочтите руководство по эксплуатации и следуйте содержащимся в нем указаниям.

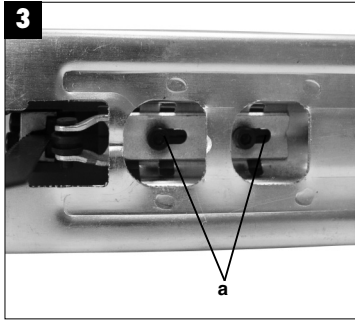
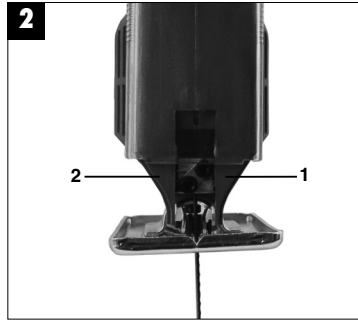
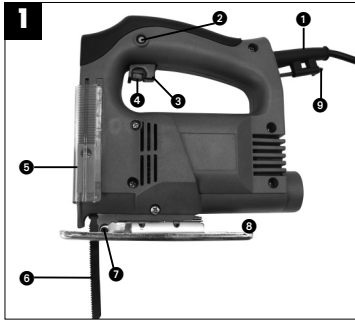

S

1. Beskrivning

- 1 Nätkabel
- 2 Låsknapp
- 3 Till/Från-brytare
- 4 Skruv med räfflat huvud till varvvalsreglering
- 5 Siktskydd
- 6 Sägblad
- 7 Styrrulle
- 8 Inställbar fotplatta
- 9 Insexnyckel

2. Säkerhetsanvisningar:

Gällande säkerhetsanvisningar finns i det bifogade häftet.

3. Användning

Sticksågen är avsedd för sågning av trä, järn, icke-järnmetall och plast med ett lämpligt sågblad.

4. Idrifttagande

Momentan inkoppling (Bild 1)

Tillslag: Tryck in Till/Från-brytaren
Frånslag: Släpp Till/Från-brytaren

Kontinuerlig inkoppling

Tillslag: Tryck in Till/Från-brytaren och lås i intryckt läge med låsknappen.
Frånslag: Tryck in och släpp Till/Från-brytaren

Elektroniskt varvvalsförval (Bild 1)

Med den räfflade skruven på Till/Från-brytaren kan det önskade varvtalet förinställas. Vrids den räfflade skruven i PLUS-riktning ökas varvtalet, vrids den räfflade skruven i MINUS-riktning minskas varvtalet. Lämplig slagfrekvens är beroende av det arbetsmaterial och de arbetsbetingelser som är för handen. De allmänna regler som gäller för skärhastigheten vid spånskärande arbeten är giltiga också i detta fall.

Byte av sågblad (Bild 2)

Före alla arbeten och byte av sågblad slås sticksågen från och nätkontakten dras ut ur uttaget. Lossa på skruvarna 1 och 2 på hävstången med den bifogade insexnyckeln. Skjut in sågbladet i spåret vid hävstången till stopp. Dra åt skruvarna med bifogade insexnyckel.

Sågbladets tänder måste peka i sågriktningen. Kontrollera att sågbladet sitter i hävstångens och löprullens styrspår.

Inställning av fotplattan (Bild 3)

För geringssnitt och snedsnitt kan fotplattan, efter att de båda skruvarna (a) på undersidan lossats, vinklas upp till 45° åt båda sidor. Vinkeln är markerad med markeringsstreck för 15°, 30° och 45°. En inställning mellan de markerade vinkelgraderna är utan vidare möjlig.

För att ställa in snittvinkeln lossas de båda skruvarna (a) så mycket att fotplattan prexis går att skjuta. Ställ in den önskade vinkeln och dra åter fast de båda skruvarna.

5. TEKNISKA DATA

Märkspänning:	230 V ~ 50 Hz
Effektförbrukning:	360 W
Slagfrekvens:	0-3000 min ⁻¹
Slaglängd:	18 mm
Snittdjup trä:	55 mm
Snittdjup plast:	10 mm
Snittdjup jäm:	6 mm
Geringssnitt:	upp till 45° (höger och vänster)
Ljudtrycknivå LPA:	88 dB (A)
Ljudeffektnivå LWA:	103 dB (A)
Vibration a _w	13,69 m/s ²
Dubbel isolering	II /
Vikt	1,6 kg

6. Rengöring, vedligeholdelse og reservedelsbestilling

Træk stikket ud af stikkontakten inden vedligeholdelsesarbejde.

Rengöring

- Hold så vidt muligt beskyttelsesanordninger, luftsprækker og motorhuset fri for støv og snavs. Gnid maskinen ren med en ren klud, eller foretag trykluftudblæsning med lavt tryk.
- Vi anbefaler, at maskinen rengøres hver gang

efter brug.

- Rengør af og til maskinen med en fugtig klud og lidt blød sæbe. Undgå brug af rengørings- eller opløsningsmiddel, da det vil kunne ødelægge maskinens kunststofdele. Pas på, at der ikke kan trænge vand ind i maskinens indvendige dele.

Kontaktkul

- Ved for megen gnistdannelse skal kontaktkullet efterses af en fagmand.
Vigtigt! Udskiftning af kontaktkul skal foretages af en fagmand.

Vedligeholdelse

- Der findes ikke yderligere dele, som skal vedligeholdes inde i maskinen.

7. Reservdelsbestilling

Lämna följande uppgifter vid beställning av reservdelar:

- Maskintyp
 - Maskinens artikel-nr.
 - Maskinens ident-nr.
 - Reservdelsnummer för erforderlig reservdel
- Aktuella priser och ytterligare information finns på www.isc-gmbh.info

DK/N

1. Beskrivelse

- 1 Netledning
- 2 Låseknop
- 3 Betjeningskontakt Start/Stop
- 4 Fingerskrue til regulering af omdrejningshastighed
- 5 Støvsjold
- 6 Savklinge
- 7 Rille
- 8 Indstillelig savsko
- 9 Sekskantnøgle

2. Sikkerhedshenvisninger

Sikkerhedsanvisninger findes i vedlagte hæfte

3. Anvendelse

Stiksavene er beregnet til savning i træ, jern, ikke-jernholdige metaller og kunststof med anvendelse af passende savklinge.

4. IDRIFTTAGNING

Kort kørsel (figur 1)

Start: Betjeningskontakten trykkes ned
Stop: Slip betjeningskontakten

Konstant kørsel

Start: Betjeningskontakten trykkes ned og fæstnes i nedtrykket tilstand med låseknappen.
Stop: Betjeningskontakten trykkes ned og løsnes.

Elektronisk forvalg af omdrejningshastighed (figur 1)

Den ønskede omdrejningshastighed kan indstilles forud med fingerskruen ved start/stop kontakten. Hvis knappen drejes i PLUS-retning stiger omdrejningshastigheden, hvis den drejes i MINUS-retning falder omdrejningshastigheden. Det egnede slagtal afhænger af, hvilket materiale, der forarbejdes, og af arbejdsbetingelserne. De generelle regler for gennemsnitshastighed ved spåndannende arbejder gælder også her.

Skift af savblad (figur 2)

Stiksaven skal slukkes og stikket trækkes ud for alle servicearbejder og savbladsskift.

Løsn skruerne 1 og 2 på slagstangen med den medfølgende sekskantnøgle. Pres savklingen ind i styrrillen på slagstangen, så den klikker fast. Spænd skruerne til med sekskantnøglen. Fortandingen på savklingen skal pege i skæreretningen. Kontroller, at savklingen sidder i slagstangens og løberullens styrrille.

Ændring af savskoens positio (figur 3)

Savskoen kan vippes til geringssnit og skråsnit indtil ca. 45 grader på begge sider ved at løsne begge skruer (a) på undersiden. Vinklerne er markeret med streger for 15, 30 og 45 grader. En indstilling mellem markeringerne er uden videre mulig.

Når der skal saves til randen kan savskoen skubbes bagud. Hertil løsnes begge skruer (a) på undersiden og savskoen skubbes bagud. Skru derefter begge skruer fast igen.

5. TEKNISKE DATA

Driftsspænding	230 V ~ 50 Hz
Optagen effekt	360 W
Slagtal	0-3000/min.
Slaglængde	18 mm
Skæredybde træ	55 mm
Skæredybde kunststof	10 mm
Skæredybde jern	6 mm
Geringssnit	Indtil 45° (højre og venstre)
Lydtrykniveau LPA	88 dB (A)
Lydeffektniveau LWA	103 dB (A)
Vibration a _w	13,69 m/s ²
Dobbeltisoleret	II / 
Vægt	1,6 kg

6. Rengøring, vedligeholdelse og reservedelbestilling

Træk stikket ud af stikkontakten inden vedligeholdelsesarbejde.

Rengøring

- Hold så vidt muligt beskyttelsesanordninger, luftsprækker og motorhuset fri for støv og snavs. Gnid maskinen ren med en ren klud, eller foretag trykluftudblæsning med lavt tryk.
- Vi anbefaler, at maskinen rengøres hver gang efter brug.
- Rengør af og til maskinen med en fugtig klud og lidt blød sæbe. Undgå brug af rengørings- eller opløsningsmiddel, da det vil kunne ødelægge maskinens kunststofdele. Pas på, at der ikke kan trænge vand ind i maskinens indvendige dele.

Kontaktkul

- Ved for megen gnistdannelse skal kontaktkullet efterses af en fagmand. Vigtigt! Udskiftning af kontaktkul skal foretages af en fagmand.

Vedligeholdelse

- Der findes ikke yderligere dele, som skal vedligeholdes inde i maskinen.

7. Bestilling af reservedele

Ved bestilling af reservedele skal følgende oplyses:

- Savens type.
- Savens artikelnummer.
- Savens identifikationsnummer.
- Nummeret på den nødvendige reservedel.

Aktuelle priser og øvrige oplysninger finder du på internetadressen www.isc-gmbh.info

FIN

1. Kuvaus

- 1 Verkkojohto
- 2 Lukitusnappi
- 3 Kytin/katkaisin
- 4 Ruuvi käyntinopeuden säätelyä varten
- 5 Näkösuoja
- 6 Sahanterä
- 7 Ohjausrulla
- 8 säädettävä sahan liukulevy
- 9 Sisäkuusiokoloavain

2. Turvallisuusohjeet

Vastaavat turvallisuusmääräykset löydät oheistetusta vihkosesta.

3. Käyttötarkoitus

Pistosaha on tarkoitettu puun, raudan, värimetallien ja muovien sahaamisen käyttäen tarkoitusta vastaavaa sahanterää.

4. KÄYTTÖNOTTO

Momenttikytkeä (kuva 1)

Päälle kytkeminen: Paina kytintä/katkaisinta
Sammuttaminen: Älä enää paina kytintä/katkaisinta

Kestokytkentä

Päälle kytkeminen: Paina kytintä/katkaisinta ja lukitse se paikalleen (sen ollessa alaspainotussa asennossa) lukitusnapin avulla
Sammuttaminen: Paine kytintä/katkaisinta ja päästä se sitten irti.

Elektroninen käyntinopeuden esivalinta (kuva 1)

Kytimessä/katkaisimessa olevan ruuvin avulla voidaan halutta käyntinopeus säätää etukäteen. Jos kierrät ruuvia suuntaan PLUS, käyntinopeus kohoaa; jos kierrät ruuvia suuntaan MINUS, käyntinopeus heikkenee. Sopiva iskuluku riippuu aina työstettävästä materiaalista ja työolosuhteista. Lastuavien töiden sahausnopeutta koskevat yleiset säännöt ovat voimassa myös tässä tapauksessa.

Sahanterän vaihto (kuva 2)

Pistosaha täytyy kytkeä pois päältä ja verkkopistoke

täytyy irrottaa pistorasiasta aina ennen töitten aloittamista ja ennen sahanterän vaihtoa.

Iroita mukana toimitetulla sisäkuusiokoloavaimella iskutangon ruuvit 1 ja 2. Työnnä sahanterä iskutangon ohjausraan vasteeseen asti. Kiristä ruuvit uudelleen mukana toimitetulla sisäkuusiokoloavaimella. Sahanterän hammastuksen tulee näyttää leikkaussuuntaan. Huolehdi siitä, että sahanterä on paikallaan iskutangon ja juoksupyörän ohjausurassa.

Sahan liukulevyn säätäminen (kuva 3)

Vinosahausta ja vinoa poikkisahausta varten voidaan, sen jälkeen kun molempia alapuloella olevia ruuveja (a) on hellitetty, sahan liukulevyä kääntää molemmin puolin jopa 45°. Kulmat on merkitty viivoilla 15°, 30° ja 45°. Sahan liukulevyn säätäminen merkittyjen kulma-asteiden väliin on myös mahdollista.

Jos haluat muuttaa sahauskulmaa, hellitä molempia ruuveja (a) niin paljon, että sahan liukulevyä voidaan juuri vielä työntää. Säädä haluamasi kulma ja kiristä taas molemmat ruuvit.

5. TEKNISET TIEDOT

Nimellisjännite:	230 V ~ 50 Hz
Tehon kulutus:	360 W
Iskuluku:	0-3000 r/min.
Iskukorkeus:	18 mm
Sahaussyvyys puu:	55 mm
Sahaussyvyys muovi:	10 mm
Sahaussyvyys rauta:	6 mm
Viistosahaus:	45°:en asti (oikealle ja vasemmalle)
Äänen painetaso LPA:	88 dB (A)
Äänen tehotaso LWA:	103 dB (A)
Tärinä a _w	13,69 m/s ²
Soujaeristetty	II / <input type="checkbox"/>
Paino	1,6 kg

6. Puhdistus, huolto ja varaosatilaus

Irraita verkkopistoke pistorasiasta ennen kaikkia puhdistustoimia.

Puhdistus

- Pidä suojalaitteet, ilma- ja moottorin kotelo niin puhtaina pölystä ja liasta kuin suinkin mahdollista. Pyyhi laite puhtaalla rievulla tai puhalla se puhtaaksi vähäpaineisella paineilmalla.
- Suosittelemme laitteen puhdistamista heti joka käytön jälkeen.
- Puhdista laite säännöllisin väliajoin käyttäen kosteaa riepua ja vähän saippuaa. Älä käytä sellaisia puhdistusaineita tai liuotteita, jotka saattavat syövyttää laitteen muoviosia. Huolehdi siitä, ettei laitteen sisäpuolelle pääse vettä.

Hiihharjat

- Jos kipinöitä syntyy ylettömästi, anna sähköalan ammattihenkilön tarkastaa hiihharjojen kunto. Huomio! Hiihharjojen vaihdon saa tehdä vain sähköalan ammattihenkilö.

Huolto

- Laitteen sisäpuolella ei ole mitään huoltoa tarvitsevia osia.

7. Varaosien tilaus

Varaosia tilatessasi anna seuraavat tiedot:

- Laitteen tyyppi
 - Laitteen tuotenumero
 - Laitteen tunnusnumero
 - Tarvittavan varaosan varaosnumero.
- Ajankohtaiset hinnat ja muut tiedot löydät osoitteesta www.isc-gmbh.info

RUS

1. Описание

- 1 Электрический шнур для присоединения к сети
- 2 Стопорная кнопка
- 3 Переключатель
- 4 Регулятор числа оборотов
- 5 Предохранительный смотровой щит
- 6 Ножовочное полотно
- 7 Направляющий ролик
- 8 Перемещаемая опорная плита
- 9 Торцовый штигранный ключ

2. Указания по технике безопасности

Соответствующие указания по технике безопасности Вы найдете в приложенной

3. ОБЛАСТЬ ПРИМЕНЕНИЯ

Узкая прорезная пила служит для распиловки древесины, резки металла, цветных металлов и полимерных материалов, применяя соответствующее материалу ножовочное полотно.

4. ПУСК В ЭКСПЛУАТАЦИЮ

Мгновенное переключение (Рис. 1)

Включение: Нажать переключатель
Выключение: Отпустить переключатель

Включение на длительный период

Включение: Нажать переключатель и в нажатом состоянии зафиксировать стопорной кнопкой

Выключение: Нажать и отпустить переключатель

Электронная установка числа оборотов (Рис. 1)

С помощью регулятора числа оборотов можно произвести предварительную установку числа оборотов. Для большого числа оборотов следует повернуть регулятор в направление знака «ПЛЮС», для малого - в направление «МИНУС». Число ходов зависит от обрабатываемого материала и рабочих условий.

Для данной пилы также действуют общие правила по регулировке скорости резки при выполнении режущих работ.

Замена ножовочного полотна (Рис. 2)

Перед началом всех работ и заменой ножовочного полотна пилу следует выключить и вилку отсоединить от розетки.

С помощью имеющегося в комплект торцового штигранный ключа выкрутит винты 1 и 2 из ходового шпинделя стржня. Вставит ножовочное полотно в паз шпинделя и продвинет до упора. Туго закрутит винты торцовым ключом. Зубья ножовочного полотна должны быть направлены в сторону реза. Контролируют фиксацию ножовочного полотна в направляющем пазу ходового шпинделя и ролика.

Регулировка опорной плиты (Рис. 3)

Для косой и наклонной резки, можно, после раскручивания винта (а) на нижней стороне, повернуть опорную плиту с обеих сторон на 45°. Углы в 15°, 30° и 45° обозначены метками. Помимо этого можно устанавливать угол между метками.

Для установки угла распиловки следует открутить винт (а) настолько, чтобы можно было двигать опорную плиту. Установить требуемый угол и затянуть винт.

5. ТЕХНИЧЕСКИЕ ДАННЫЕ

Номинальное напряжение:	230 В ~ 50 Гц
Потребляемая мощность:	360 Вт
Частота ходов:	0-3000/мин.
Высота хода:	18 мм
Глубина распила древесины:	55 мм
Глубина резки полимерного материала:	10 мм
Глубина резки железа:	6 мм
Косая резка:	до 45° (слева и справа)
Уровень звукового давления:	88 дБ (А)
Уровень звуковой мощности:	103 дБ (А)
Вибрация a w	13,69 м/с ²
Имеет защитную изоляцию	II / 
Вес	1,6 кг

6. Очистка, технический уход и заказ запасных деталей

Перед всеми работами по очистке вынуть штекер из розетки.

Очистка

- Очищайте защитные устройства, вентиляционные отверстия и корпус двигателя как можно лучше от пыли и грязи. Протрите фрезу чистой ветошью или продуйте сжатым воздухом с низким давлением.
- Мы рекомендуем очищать фрезу после каждого использования.
- Очищайте устройство регулярно влажной тряпкой с небольшим количеством жидкого мыла. Не используйте моющие средства или растворите; они могут разъесть пластмассовые части устройства. Следите за тем, чтобы вода не попала вовнутрь устройства.

Угольные щетки

- При чрезмерном образовании искр сдайте фрезу в специализированную мастерскую для проверки угольных щеток. Внимание! Угольные щетки разрешается заменять только специалисту электрику.

Технический уход

- В устройстве кроме этого нет деталей, которые нуждаются в техническом уходе.

7. Заказ запасных частей

При заказе запасных частей необходимо привести следующие данные:

- Модификация устройства
- Номер артикула устройства
- Идентификационный номер устройства
- Номер запасной части требуемой для замена детали

Актуальные цены и информация находятся на сайте www.isc-gmbh.info

ISC GmbH
 Eschenstraße 6
 D-94405 Landau/Isar

Konformitätserklärung



- | | |
|---|--|
| <ul style="list-style-type: none"> Ⓢ erklärt folgende Konformität gemäß EU-Richtlinie und Normen für Artikel Ⓢ declares conformity with the EU Directive and standards marked below for the article Ⓢ déclare la conformité suivante selon la directive CE et les normes concernant l'article Ⓢ verklaart de volgende conformiteit in overeenstemming met de EU-richtlijn en normen voor het artikel Ⓢ declara la siguiente conformidad a tenor de la directiva y normas de la UE para el artículo Ⓢ declara a seguinte conformidade de acordo com a directiva CE e normas para o artigo Ⓢ förklarar följande överensstämmelse enl. EU-direktiv och standarder för artikeln Ⓢ ilmoittaa seuraavaa Euroopan unionin direktiivien ja normien mukaista yhdenmukaista tuotetta Ⓢ erklærer herved følgende samsvar med EU-direktiv og standarder for artikkelen Ⓢ заявляє о відповідності товару наступним директивам і нормам ЄС Ⓢ izjavljuje sledeću usklađenost s odredbama i normama EU za artikl. Ⓢ deklará următoarea conformitate cu linia directoare CE și normele valabile pentru articolul. Ⓢ őrün ile ilgili olarak AB Yönetmelikleri ve Normları gereğince aşağıdaki uyguntuk açıklarımın sunar. Ⓢ δηλώνει την ακόλουθη συμμόρφωση με την Οδηγία ΕΕ και τα πρότυπα για το προϊόν | <ul style="list-style-type: none"> Ⓢ dichiara la seguente conformità secondo la direttiva UE e le norme per l'articolo Ⓢ atesteter følgende overensstemmelse i henhold til EU-direktiv og standarder for produkt Ⓢ prohlasuje následující shodu podle směrnice EU a norem pro výrobek. Ⓢ a következő konformitást jelenti ki a termékerek vonatkozó EU-irányvonalak és normák szerint Ⓢ pojasnjuje sledečo skladnost po smernici EU in normah za artikel. Ⓢ deklaruje zgodność wymienionego poniżej artykułu z następującymi normami na podstawie dyrektywy WE. Ⓢ vydáva nasledujúce prehlásenie o zhode podľa smernice EÚ a noriem pre výrobok Ⓢ декларира следното съответствие съгласно директивите и нормите на ЕС за продукта. Ⓢ заявляє про відповідність згідно з Директивою ЄС та стандартами, чинними для даного товару Ⓢ deklareerib vastavuse järgnevale EL direktiivi dele ja normidele Ⓢ deklaruoja atitiktį pagal ES direktyvas ir normas Ⓢ strajpaušii Ⓢ izjavljuje sledeći konformitet u skladu s odredbom EZ i normama za artikl Ⓢ Atbilstības sertifikāts apliecina zemāk minēto preču atbilstību ES direktīvām un standartiem |
|---|--|

Stichsäge LE-ST 360 E

- | | |
|--|---|
| <input checked="" type="checkbox"/> 98/37/EG | <input type="checkbox"/> 87/404/EWG |
| <input checked="" type="checkbox"/> 73/23/EWG_93/68/EEC | <input type="checkbox"/> R&TTED 1999/5/EG |
| <input type="checkbox"/> 97/23/EG | <input type="checkbox"/> 2000/14/EG: |
| <input checked="" type="checkbox"/> 89/336/EWG_93/68/EEC | <input type="checkbox"/> 95/54/EG: |
| <input type="checkbox"/> 90/396/EWG | <input type="checkbox"/> 97/68/EG: |
| <input type="checkbox"/> 89/686/EWG | |

**EN 55014-1; EN 55014-2; EN 61000-3-2;
 EN 61000-3-3; EN 60745-1; EN 60745-2-11**

Landau/Isar, den 04.05.2006

[Signature]
 Weichspergarter
 General-Manager

[Signature]
 Vogelmann
 Product-Management

Art.-Nr.: 43.210.61 I.-Nr.: 01016 Archivierung: 4257060-18-4155050
 Subject to change without notice

GARANTIEURKUNDE

Auf das in der Anleitung bezeichnete Gerät geben wir 2 Jahre Garantie, für den Fall, dass unser Produkt mangelhaft sein sollte. Die 2-Jahres-Frist beginnt mit dem Gefahrenübergang oder der Übernahme des Gerätes durch den Kunden. Voraussetzung für die Geltendmachung der Garantie ist eine ordnungsgemäße Wartung entsprechend der Bedienungsanleitung sowie die bestimmungsgemäße Benutzung unseres Gerätes.

Selbstverständlich bleiben Ihnen die gesetzlichen Gewährleistungsrechte innerhalb dieser 2 Jahre erhalten. Die Garantie gilt für den Bereich der Bundesrepublik Deutschland oder der jeweiligen Länder des regionalen Hauptvertriebspartners als Ergänzung der lokal gültigen gesetzlichen Vorschriften. Bitte beachten Sie Ihren Ansprechpartner des regional zuständigen Kundendienstes oder die unten aufgeführte Serviceadresse.

ISC GmbH · International Service Center
Eschenstraße 6 · D-94405 Landau/Isar (Germany)
Info-Tel. 0180-5 120 509 · Telefax 0180-5 835 830
Service- und Infoserver: <http://www.isc-gmbh.info>

GARANTIBEVIS

I tilfælde af, at vort produkt skulle være fejlfærdigt, yder vi 2 års garanti på det i vejledningen nævnte produkt. Garantiperioden på 2 år begynder, når risikoen går over på køber, eller når produktet overdrages til kunden. For at kunne slutte krav på garantien er det en forudsætning, at produktet er blevet ordentligt vedligeholdt i henhold til betjeningsvejledningens anvisninger, samt at produktet er blevet anvendt korrekt i overensstemmelse med dets formål.

Lovmæssige forbrugerrettigheder er naturligvis stadigvæk gældende inden for garantiperioden på de 2 år.

Garantien gælder som supplement til lokalt gældende bestemmelser i det land, hvor den regionale hovedforhandler har sit sæde. Vi henviser endvidere til din kontaktperson hos den regionalt ansvarelige kundeservice eller til nedenstående serviceadresse.

GARANTIBEVIS

Vi lægger 2 års garanti på produktet som beskrives i brugsanvisningen. Denne garanti gælder om produktet uopviser brister. 2-års-garantien gælder fra og med risikovergangen eller når kunden har taget emot produktet fra sælgeren.

En forudsætning for at garantien ska kunna tas i anspråk är att produkten har underhållits enligt instruktionerna i brugsanvisningen samt att produkten har använts på ändamålsenligt sätt.

Givetvis gæller fortløftende de lagstagede rettighederne till garanti under denna 2-års-period.

Garantien gælder endast för Förbundsrepubliken Tyskland eller i de länder där den regionala centraldistributionspartnern befinner sig som komplettering till de lagstagede föreskrifter som gäller i resp. land. Kontakta din kontaktperson vid den regionala kundtjänsten eller vänd dig till serviceadressen som anges nedan.

TAKUUTODISTUS

Käyttöohjeessa kuvatulle laitteelle myönämme 2 vuoden takuun siinä tapauksessa, että valmistamamme tuote on puutteellinen. 2 vuoden määräaika alkaa joko vaaransiirtymishetkestä tai siitä hetkestä, jolloin asiakas on ottanut laitteen haltuunsa. Takuuvastuuden edellytyksenä on laitteen käyttöohjeessa annettujen määräysten mukainen asiantunteva huolto sekä laitteenmme määrätystenmukainen käyttö.

On itsestään selvää, että asiakkaan lakimääräiset takuukorvaukset säilyvät näiden 2 vuoden aikana.





Takuu on voimassa Saksan Liittotasavaltion alueella tai kunin päämynntedatajan alueen maissa paikallisesti voimassaolevien lakimääräysten täytettyksensä. Asiakkaan tulee kääntyä takuuaioissa alueesta vastuussa olevan asiakaspalvelun tai alla mainitun huoltopalvelun puoleen.

Гарантийное удостоверение

На тот случай, если описанное в руководстве по эксплуатации устройство выйдет из строя мы даем на нашу продукцию 2-х летнюю гарантию. 2-х летний срок гарантии начинается с момента перенятия ответственности за продукт или приобретения устройства клиентом.

Обязательным условием соблюдения гарантийных обязательств является надлежащий технический уход за устройством, а также использование нашей продукции согласно назначению.

В течении 2-х лет за вами также сохраняется право на предусмотренное законодательством гарантийное обслуживание. Гарантийное обязательство распространяется на территорию Федеративной Республики Германии, а в странах, где существуют региональные центры сбыта это обязательство является дополнением к местным, действующим законодательным предписаниям. Пожалуйста, по всем вопросам обращайтесь в службу сервиса Вашего региона или по указанному ниже адресу.

-  Förbehåll för tekniska förändringar
-  Oikeus teknisiin muutoksiin pidetään
-  Der tages forbehold for tekniske ændringer
-  Tekniske endringer forbeholdes
-  Сохраняется право на технические изменения



☒ Gælder kun EU-lande

☒ Smid ikke el-værktøj ud som almindeligt husholdningsaffald.

I henhold til EF-direktiv 2002/96 om elektroaffald og dets omsættelse til national lovgivning skal brugt el-værktøj indsamles adskilt og indleveres på genbrugsstation.

Recycling-alternativ til tilbagesendelse af brugt vare:

Ejeren af det elektroniske apparat er forpligtet til – som et alternativ i stedet for tilbagesendelse – at medvirke til, at relevante dele af apparatet genanvendes ifølge miljøforskrifterne i tilfælde af overdragelse af ejerskab til tredjeperson. Det brugte apparat kan også overdrages til et deponeringssted, som vil varetage bortskaffelsen af apparatets dele i overensstemmelse med nationale bestemmelser vedrørende skrotning og genbrug. Ikke omfattet heraf er tilbehørsdele og hjælpemidler, som ikke indeholder elektroniske komponenter.

☒ Endast för EU-länder

Kasta inte elverktyg i hushållssoporna.

Enligt det europeiska direktivet 2002/96/EG om avfall som utgörs av eller innehåller elektriska eller elektroniska produkter och dess tillämpning i den nationella lagstiftningen, måste förbrukade elverktyg källsorteras och lämnas

Återvinnings-alternativ till begäran om återsändning:

Som ett alternativ till återsändning är ägaren av elutrustningen skyldig att bidra till ändamålsenlig avfallshantering för det fall att utrustningen ska skrotas. Efter att den förbrukade utrustningen har lämnats in till en avfallsstation kan den omhändertas i enlighet med gällande nationella lagstiftning om återvinning och avfallshantering. Detta gäller inte för tillbehör delar och hjälpmedel utan elektriska komponenter vars syfte har varit att komplettera den förbrukade utrustningen.

☒ Koskee ainoastaan EU-jäsenmaita

Älä heitä sähkötyökaluja kotitalousjätteisiin.

Sähkökäyttöisiä ja elektronisia vanhoja laitteita koskevan Euroopan direktiivin 2002/96/EY mukaan, joka on sisällytetty kansallisiin lakeihin, tulee loppuun käytetyt sähkökäyttöiset työkalut kerätä erikseen ja toimittaa ympäristöystävälliseen kierrätykseen uusiokäyttöä varten.

Kierrätys vaihtoehtona takaisinlähettämislle:

Sähkölaitteen omistajan velvollisuus on takaisinlähettämisen vaihtoehtona avustaa laitteen asianmukaisesti hävittämistä kierrätyksen kautta, kun laite poistetaan käytöstä. Laitteen voi toimittaa myös kierrätyspisteeseen, joka suorittaa laitteen hävittämisen paikallisten kierrätys- ja jätteenpoistomääräysten mukaisesti hyödyntäen käyttökelpoiset raaka-aineet. Tämä ei koske käytöstä poistettaviin laitteisiin kuuluvia lisävarusteita tai apulaitteita, joissa ei ole sähköosia.

☞ Только для стран ЕС

Запрещено выбрасывать электроинструмент в обычный домашний мусор.

Согласно европейской директиве 2002/96/EG об использованных электрических и электронных устройствах и реализации в правовой системе соответствующей страны необходимо использованный электрический инструмент утилизировать отдельно и направлять на вторичную переработку для охраны окружающей среды.

Вторичная переработка - альтернатива обязательной отсылке устройства назад изготовителю: Владелец электрического устройства в случае избавления от собственности обязан, в качестве альтернативы отсылки назад изготовителю, содействовать надлежащей утилизации. Пришедшее в негодность устройство может быть передано в приемный пункт, который осуществит ликвидацию в соответствии с законом страны о цикличном производстве и обращении с мусором. Это не относится к приложенным к пришедшему в негодность оборудованию дополнительным устройствам и вспомогательным средствам, не содержащим электрические части.

(N DK)

Eftertryk eller anden form for mangfoldiggørelse af skriftligt materiale, ledsagepapirer indbefattet, som omhandler produkter, er kun tilladt efter udtrykkelig tilladelse fra ISC GmbH.

(S)

Eftertryck eller annan duplicering av dokumentation och medföljande underlag för produkter, även utdrag, är endast tillåtet med uttryckligt tillstånd från ISC GmbH.

(FIN)

Tuotteiden dokumentaatioiden ja muiden mukaanliitettyjen asiakirjojen vain osittainenkin kopiointi tai muuntainen monistaminen on sallittu ainoastaan ISC GmbH:n nimenomaisella luvalla.

(RUS)

Перепечатывание или прочие виды размножения документации и сопроводительных листов продукции фирмы, полностью или частично, разрешено производить только с однозначного разрешения ISC GmbH.