

- Ⓚ Brugsanvisning
Ⓝ Båndslibe
- Ⓢ Bruksanvisning
Bandslip
- ⓕ Käyttöohje
Hihnahiomakoner
- Ⓡ Руководство по эксплуатации
ленточной шлифовальной машинке
- ⓔ Lintihvija
kasutusjuhend

Einhell[®]
bavaria

3



Art.-Nr.: 44.662.10

I.-Nr.: 01016

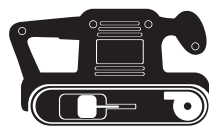

BBS 850 E



- ☞ Bær høreværn
- ⑤ Använd hörselskydd!
- ☞ Käytä kuulosuojuksia!
- ☞ Обязательно используйте защиту органов слуха!
- ☞ Kasutage kuulmiskaitse



- ☞ Bær sikkerhedsbriller!
- ⑤ Använd skyddsglasögon!
- ☞ Käytä suojalaseja!
- ☞ Используйте защитны очки!
- ☞ Kasutage silmade kaitset



- ☞ Bær åndedrætsværn ved støvdannelse
- ⑤ Använd andningskydd vid dammbildning!
- ☞ Käytä pölyväissä töissä hengityssuojanaamaria!
- ☞ Tolmu korral kasutage hingamiskaitset
- ☞ При образовании пыли используйте респиратор!

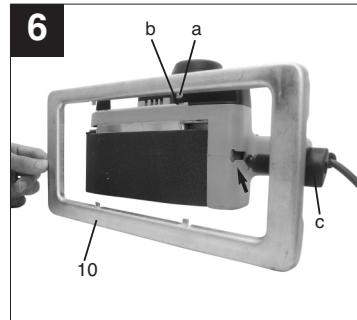
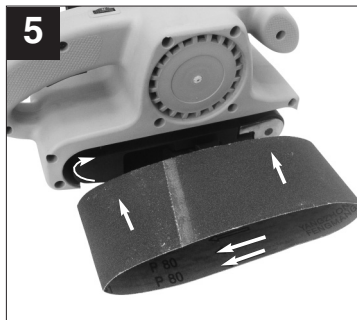
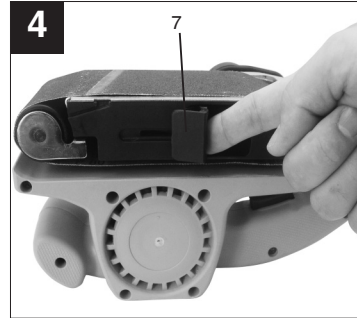
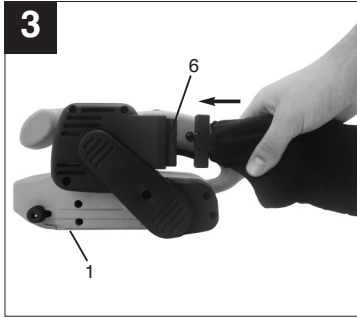
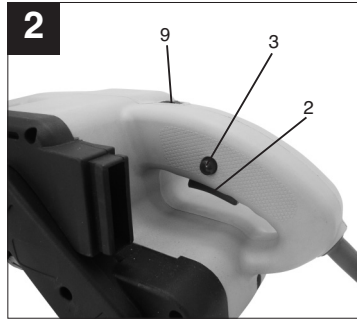
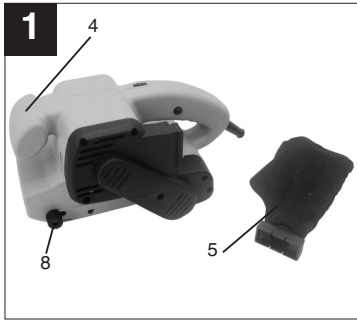

DK/N

⚠️ Vigtigt!

Ved brug af el-værktøj er der visse sikkerhedsforanstaltninger, der skal respekteres for at undgå skader på personer og materiel. Læs derfor betjeningsvejledningen grundigt igennem. Opbevar vejledningen et praktisk sted, så du altid kan tage den frem efter behov. Husk at lade betjeningsvejledningen følge med maskinen, hvis du overdrager den til andre!

Vi fraskriver os ethvert ansvar for skader på personer eller materiel, som måtte opstå som følge af, at anvisningerne i denne betjeningsvejledning, navnlig vedrørende sikkerhed, tilsidesættes.

Sikkerhedsanvisninger findes i vedlagte hæfte

ANVENDELSE

Båndsliberen er egnet til slibning af træ, jern, plast og lignende materialer, når det til materialet passende slibebånd benyttes.

Beskrivelse:

1. Slibeplade
2. Start-/stopknop
3. Låseknop
4. Ekstra håndtag
5. Støvpose
6. Tilslutning for støvpose
7. Spændearm for slibebånd
8. Justering af slibebånd
9. Indstilling båndhastighed
10. Sliberamme

TEKNISKE DATA:

Spænding	230 V ~ 50 Hz
Effektforbrug:	850 W
Slibebandsstørrelse:	76 x 457 mm
Båndhastighed:	0-280 m/min
Dobbeltisoleret	II/□
Lydtryksniveau LPA	93,5 dB(A)
Lydeffektsniveau LWA	106,5 dB(A)
Vibration a_{wv}	2,1 m/s ²
Vægt	3,5 kg

4

Anvendelse:

- Lad båndsliberen varme op, før den kommer i kontakt med emnet.
- Stands ikke båndsliberen, så længe slibebåndet er i kontakt med emnet.
- Hold altid båndsliberen med begge hænder, mens slibearbejdet udføres.
- Slib altid træ i åremønsterets retning.

Bemærk!

Af sundhedsmæssige årsager skal støvposen altid benyttes!

Montage af støvpose

Stovfug umiddelbart over slibebånd ind i støvpose

Start/stop

- Start:** Tryk på afbryder 2
Kontinuerlig drift: Foretag sikring af afbryder 2 med låseknop 3
Stop: Tryk kortvarigt på afbryder 2

- **Maskinen kan bruges i moment- eller kontinuerlig drift**

Skift af slibepapir

- Træk spændearmen (7) udad for at aflaste slibebåndet.
- Træk det brugte slibebånd af drivrullerne.
- Skub det nye slibebånd på drivrullerne.
- Sørg for, at slibebåndets omløbsretning (pile på indersiden af slibebåndet) stemmer overens med båndsliberens omløbsretning (pil over bageste drivrulle).
- Tryk spændearmen (7) bagud for at spænde slibebåndet.
- Start båndsliberen. Ved at dreje stilleskruen (8) skal båndbevægelsen indstilles således, at slibebåndet kører centreret på begge drivruller.

Montering af sliberamme (fig. 6)

Sæt sliberammen (10) med tapper (a) ind i de 4 noter (b). Spænd sliberammen (10) fast med skruen (c).

Rengøring, vedligeholdelse og reservedelsbestilling

Træk stikket ud af stikkontakten inden vedligeholdelsesarbejde.

Rengøring

- Hold så vidt muligt beskyttelsesanordninger, luftsprækker og motorhuset fri for støv og snavs. Gnid maskinen ren med en ren klud, eller foretag trykluftudblæsning med lavt tryk.
- Vi anbefaler, at maskinen rengøres hver gang efter brug.
- Rengør af og til maskinen med en fugtig klud og lidt blød sæbe. Undgå brug af rengørings- eller opløsningsmiddel, da det vil kunne ødelægge maskinens kunststofdele. Pas på, at der ikke kan trænge vand ind i maskinens indvendige dele.

Kontaktkul

- Ved for megen gnistdannelse skal kontaktkullet efterses af en fagmand.
Vigtigt! Udskiftning af kontaktkul skal foretages af en fagmand.

Vedligeholdelse

- Der findes ikke yderligere dele, som skal vedligeholdes inde i maskinen.

Reservedelsbestilling:

Ved bestilling af reservedele skal følgende oplyses:

- Savens type.
- Savens artikelnummer.
- Savens identifikationsnummer.
- Nummeret på den nødvendige reservedel.

Aktuelle priser og øvrige oplysninger finder du på internetadressen www.isc-gmbh.info

Bortskaffelse og genanvendelse

Maskinen er pakket ind for at undgå transportskader. Emballagen består af råmaterialer og kan således genanvendes eller indleveres på genbrugsstation.

Maskinen og dens tilbehør består af forskellige materialer, f.eks. metal og plast. Defekte komponenter skal kasseres ifølge miljøforskrifterne og må ikke smides ud som almindeligt husholdningsaffald. Hvis du er i tvivl: Spørg din forhandler, eller forhør dig hos din kommune!

S**⚠ Obs!**

Innan produkten kan användas måste särskilda säkerhetsanvisningar beaktas för att förhindra olyckor och skador. Läs därför noggrant igenom denna bruksanvisning. Förvara den på ett säkert ställe så att du alltid kan hitta önskad information. Om produkten ska överlätas till andra personer måste även denna bruksanvisning medfölja.

Vi övertar inget ansvar för olyckor eller skador som har uppstått om denna bruksanvisning eller säkerhetsanvisningarna åsidosätts.

Gällande säkerhetsanvisningar finns i det bifogade häftet.

ANVÄNDNING

Bandslipen är avsedd för slipning av trä, järn, plast och liknande material med hjälp av lämpliga slipband.

Beskrivning

1. Slipplatta
2. Strömbrytare
3. Låsknapp
4. Extrahandtag
5. Dammsäck
6. Anslutning för dammsäck
7. Spännspak för slipband
8. Inställning för slipbandsjustering
9. Inställning av bandhastighet
10. Slipram

Tekniska data

Spänning	230 V ~ 50 Hz
Effektförbrukning	850 W
Slipbandsmått	76 x 457 mm
Bandhastighet	0-280 m/min
Skyddsisolerasd	II/□
Ljudtrycksnivå LPA	93,5 dB(A)
Ljudeffektnivå LWA	106,5 dB(A)
Vibration a_w	2,1 m/s ²
Vikt	3,5 kg

Anvisningar för användning

- Låt först bandslipen varva upp innan du sätter den mot materialet.
- Koppla inte ifrån bandslipen så länge som slipbandet ligger emot materialet.
- Håll alltid bandslipen med båda händerna under drift.
- Slipa alltid trä längs med ådringens riktning.
Obs!
För att undvika personskador måste dammsäcken tunget användas.

Montering av dammsäck

Dammsugning direkt från slipbandet till dammsäcken.

Koppla in / koppla ifrån

Inkoppling: Tryck in brytaren 2.
Kontinuerlig drift: Spärra brytaren 2 med låsknappen 3.

Frånkoppling: Tryck in brytaren 2 kort.

- **Maskinen kan användas i såväl momentan som kontinuerlig drift.**

Byta slippapper

- Dra spännspaken (7) utåt för att avlasta slipbandet.
- Dra av det slitna slipbandet från drivrullarna.
- Skjut in det nya slipbandet på drivrullarna.
- Se till att slipbandets löpriktning (pil på bandets insida) stämmer överens med bandslipens löpriktning (pil över den bakre drivrullen).
- Tryck spännspaken (7) bakåt för att späna slipbandet.
- Koppla in bandslipen. Ställ in bandlöpningen genom att vrida på inställningskruven (8). Bandet ska därefter löpa i mitten på drivrullarna.

Montera slipramen (bild 6)

Sätt in slipramen (10) med stiften (a) i de fyra härför avsedda spären (b). Fixera sedan slipramen (10) med skruven (c).

Rengöring, Underhåll och reservdelsbeställning

Dra alltid ut stickkontakten inför alla rengöringsarbeten.

Rengöra maskinen

- Håll skyddsanordningarna, ventilationsöppningarna och motorkåpan i så damm- och smutsfritt skick som möjligt. Torka av maskinen med en ren duk eller blås av den med tryckluft med svagt tryck.
- Vi rekommenderar att du rengör maskinen efter varje användningstillfälle.
- Rengör maskinen med jämna mellanrum med en fuktig duk och en aning såpa. Använd inga rengörings- eller lösningsmedel. Dessa kan skada maskinens plastdelar. Se till att inga vätskor tränger in i maskinens inre.

Kolborstar

- Vid överdrivning gnistbildning måste du låta en behörig elinstallatör kontrollera kolborstarna. Obs! Kolborstarna får endast bytas ut av en behörig elinstallatör.

Underhåll

- I maskinens inre finns inga delar som kräver underhåll.

Reservdelsbeställning

Lämna följande uppgifter vid beställning av reservdelar:

- Maskintyp
 - Maskinens artikel-nr.
 - Maskinens ident-nr.
 - Reservdelsnummer för erforderlig reservdel
- Aktuella priser och ytterligare information finns på www.isc-gmbh.info

Skrotning och återvinning

Produkten ligger i en förpackning som fungerar som skydd mot transportskador. Denna förpackning består av olika material som kan återvinnas. Lämna in förpackningen till ett insamlingsställe för återvinning.

Produkten och tillbehören består av olika material som t ex metaller och plaster. Lämna in defekta komponenter till ett godkänt insamlingsställe i din kommun. Hör efter med din kommun eller med försäljaren i din specialbutik.

FIN

⚠ Huomio!

Sähkölaitteita käytettäessä tulee noudattaa tiettyjä turvallisuusvarotoimia tapaturmien ja vaurioiden välttämiseksi. Lue sen vuoksi tämä käyttöohje huolellisesti läpi. Säilytä se hyvin, jotta siinä olevat tiedot ovat myöhemminkin milloin vain käytettävissäsi. Jos luovutat laitteen muille henkilöille, anna heille myös tämä käyttöohje laitteen mukana.

Emme ota mitään vastuuta tapaturmista tai vaurioista, jotka ovat aiheutuneet tämän käyttöohjeen tai turvallisuusohjeiden noudattamisen laiminlyönnistä.

Vastaavat turvallisuusmääräykset löydät ohjeistetusta vihkosesta.

KÄYTTÖ

Hihnahiomakone soveltuu puun, raudan, muovin ja samantyyppisten valmistusaineiden hiontaan käytettäessä kullekin materiaalille sopivaa hiomahihnaa.

Kuvaus:

- 1 Hiomalevy
- 2 Päälle/pois-katkaisin
- 3 Lukitusnappi
- 4 Tukikahva
- 5 Pölypussi
- 6 Pölypussin liitäntä
- 7 Hiomahihnan kiristysvipu
- 8 Hiomahihnan säätö
- 9 Hihnannopeuden säätö
- 10 Hiomakehikko

Tekniset tiedot:

Jännite	230 V ~ 50 Hz
Virranto:	850 wattia
Hiomahihnan koko:	76 x 457 mm
Hihnan nopeus:	0-280 m/min
Turvaeristetty	II/□
Äänenpaineen taso LPA	93,5 dB(A)
Äänen tehotoso LWA	106,5 dB(A)
Tärinä a _w	2,1 m/s ²
Paino	3,5 kg

8

Käyttöohjeet:

- Anna hihnahiomakoneen käynnistyä ennen kuin asetat sen työkappaleeseen kiinni.
- Älä sammuta hihnahiomakonetta, jos hiomahihna on vielä kiinni työkappaleessa.
- Pidä hihnahiomakoneesta aina kiinni molemmin käsin työskentelyn aikana.
- Hio puuta aina syiden suuntaan.

Huomio!

Pölypussia on ehdottomasti käytettävä aina terveydellisistä syistä!

Pölypussin asennus

Pöly imetään suoraan hiomahihnan yläpuolelta pölypussiin.

Käynnistys / sammutus

Käynnistys: paina käyttökatkaisinta 2
Jatkuva käyttö: lukitse katkaisin 2 painamalla lukitusnappia 3
Sammutus: paina käyttökatkaisinta 2 lyhyesti

- Konetta voidaan käyttää hetkellisesti tai jatkuvasti.

Hiomapaperin vaihto

- Vedä kiristysvipua (7) ulospäin, jotta hiomahihna löystyy.
- Vedä käytetty hiomahihna vetoteloilta pois.
- Työnnä uusi hiomahihna vetoteloihin.
- Huolehdi siitä, että hiomahihnan kulkusuunta (kts. nuolia hiomahihnan sisäpuolella) on sama kuin hihnahiomakoneen kulkusuunta (merkitty nuolella taempan vetotelaan).
- Paina kiristysvipu taaksepäin, jotta hiomahihna kiristyy.
- Käynnistä hihnahiomakone. Säädä hihnan kulku säätöruuvia (8) kääntämällä niin, että hiomahihna kulkee molempien vetotelojen keskellä.

Hiomakehikon asennus (kuva 6)

Työnnä hiomakehikon (10) tapit (a) niille tarkoitettuihin 4 uraan (b). Kiinnitä hiomakehikko (10) sitten paikalleen ruuvilla (c).

Puhdistus, huolto ja varaosatilaus

Irraita verkkopistoke pistorasiasta ennen kaikkia puhdistustoimia.

Puhdistus

- Pidä suojalaitteet, ilmaraot ja moottorin kotelo niin puhtaina pölystä ja liasta kuin suinkin mahdollista. Pyyhi laite puhtaalla rievulla tai puhalla se puhtaaksi vähäpaineisella paineilmalla.
- Suosittelemme laitteen puhdistamista heti joka käytön jälkeen.
- Puhdista laite säännöllisin väliajoin käyttäen kosteaa riepua ja vähän saippuaa. Älä käytä sellaisia puhdistusaineita tai liuotteita, jotka saattavat syövyttää laitteen muoviosia. Huolehdi siitä, ettei laitteen sisäpuolelle pääse vettä.

Hiihharjat

- Jos kipinöitä syntyy ylettömästi, anna sähköalan ammattihenkilön tarkastaa hiihharjojen kunto. Huomio! Hiihharjojen vaihdon saa tehdä vain sähköalan ammattihenkilö.

Huolto

- Laitteen sisäpuolella ei ole mitään huoltoa tarvitsevia osia.

Varaosatilaus:

Varaosia tilatessasi anna seuraavat tiedot:

- Laitteen tyyppi
- Laitteen tuotenumero
- Laitteen tunnusnumero
- Tarvittavan varaosan varaosnumero.

Ajankohtaiset hinnat ja muut tiedot löydät osoitteesta www.isc-gmbh.info

Käytöstäpoisto ja uusiokäyttö

Laite on pakattu kuljetuspakkaukseen, jotta vältetään kuljetusvauriot. Tämä pakkaus on raaka-ainetta ja sitä voi siksi käyttää uudelleen tai sen voi toimittaa kierrätyksen kautta takaisin raaka-ainekiertoon.

Laite on ja sen varusteet on valmistettu eri materiaaleista, kuten esim. metallista ja muoveista. Toimita viälliset rakenneosat oneglmajätehävitykseen. Tiedustele asiaa alan ammattiliikkeestä tai kunnanhallitukselta!

EE

⚠ Tähelepanu!

Vigastuste ja kahjustuste vältimiseks tuleb seadme kasutamisel mõningaid ohutusabinõusid tarvitusele võtta. Seepärast lugege kasutusjuhend hoolikalt läbi. Hoidke see alles, et informatsioon oleks Teil igal ajal käepärast. Kui Te peaksite seadme teisele isikule üle andma, siis andke talle ka kasutusjuhend.

Me ei võta mingit vastutust õnnetuste või kahjude eest, mis tekivad käesoleva juhendi ja ohutuseeskirjade mittejärgimisel.

KASUTAMINE

Lintlihvija sobib puidu, raua, kunstmaterjalide jt sarnaste materjalide lihvimiseks vastavat lihvimislinti kasutades.

Kirjeldus:

- 1 Korpus
- 2 Toitelüliti
- 3 Lukustusnupp
- 4 Lisakäepide
- 5 Tolmukogumiskott
- 6 Tolmukogumiskoti ühendus
- 7 Lihvimislindi pingutushoob
- 8 Lindi seadistuse regulaator
- 9 Lindi kiiruse regulaator
- 10 Lihvimisraam

Tehnilised andmed:

Pinge	230 volti ~ 50 Hz
Võimsus:	850 vatti
Lindi mõõdud:	76 x 457 mm
Lindi kiirus:	0-280 m/min
Kaitseisolatsioon	II/□
Helirõhutase LPA	93,5 dB(A)
Müratase LWA	106,5 dB(A)
Vibratsioon a_w	2,1 m/s ²
Kaal	3,5 kg

Kasutusjuhised:

- Pange lintlihvija enne töödeldavale detailile asetamist tööle.
- Ärge lülitage lintlihvijat välja, kui lint puudutab veel töödeldavat detaili.
- Hoidke lintlihvijat töötamise ajal mõlema käega.
- Lihvige alati puidu kiududega ühes suunas.

Tähelepanu!

Tolmukogumiskoti kasutamine on tervislikel põhjustel ilmingimata vajalik!

Tolmukogumiskoti paigaldamine

Tolmu kogumine otse üle lihvimislindi tolmukogumiskotti

Sisse- ja väljalülitamine

Sisselülitamine: vajutage toitelüliti 2

Kestev töörežiim: kinnitage lüliti 2 lukustusnupuga 3

Väljalülitamine: vajutage lühidalt lüliti 2

- **Masinat võib kasutada hetkerežiimi või kestva töörežiimiga.**

Lihvimislindi vahetamine

- Lihvimislindi lõdvendamiseks tõmmake pingutushoob (7) välja.
- Tõmmake kasutatud lihvimislinti veorullidelt maha.
- Lükake uus lihvimislinti veorullidele.
- Pange seejuures tähele, et lihvimislindi liikumissuund (nooled lindi siseküljel) ühtsiks lintlihvija liikumissuunaga (nool tagumisel veorullil).
- Lihvimislindi pingutamiseks lükake pingutushoob (7) taha.
- Lülitage lintlihvija sisse. Reguleerimiskruvi (8) keeramisega tuleb lindi tee seadistada nii, et lihvimislinti jookseks mõlema veorulli keskel.

Lihvimisraami paigaldamine (joonis 6)

Pistke lihvimisraam (10) tappidega (a) selleks ettenähtud nelja soonde (b). Seejärel fikseerige lihvimisraam (10) kruviga (c).

Puhastamine, hooldus ja varuosade tellimine

Enne igat puhastustööd tõmmake pistik pistikupesast välja.

Puhastamine

- Hoidke käiteseadeldised, õhuavad ja mootorikorpus nii tolmu- ja mustusevabad kui võimalik. Pühkige seadet puhta lapiga või kasutage madala survega suruõhku.
- Soovitame seadet pärast iga kasutamist kohe puhastada.
- Puhastage seadet korrapäraselt niiske lapi ja vähese vedelseebiga. Ärge kasutage puhastusvahendeid või lahusteid; need võivad kahjustada seadme plast detaile. Arvestage sellega, et seadme sisse ei tohi vett sattuda.

Süsiharjad

- Ülemäärase sädeluse korral laske kvalifitseeritud elektrikul süsiharju kontrollida. Tähelepanu! Süsiharju tohib vahetada ainult kvalifitseeritud elektrik.

Hooldus

- Seadme sisse ei ole rohkem hooldatavaid detaile.

Varuosade tellimine:

Varuosade tellimisel on vajalikud järgmised andmed:

- Seadme tüüp
- Seadme artiklinumber
- Seadme identifitseerimisnumber
- Vajamineva varuosade number

Kehtivad hinnad ja info leiate aadressilt www.isc-gmbh.info

Utiiseerimine ja taaskasutus

Transpordikahjustuste vältimiseks on seade pakendis. See pakend on tooraine ja seega taaskasutatav või uuesti ringlusse suunatav.

Transpordikahjustuste ja selle tarvikud koosnevad erinevatest materjalidest, nagu nt metall ja plastmass. Viige katkised detailid spetsiaalsesse kogumiskohta. Uurige järele erikauplusest või kohalikust omavalitsusest!

RUS**⚠ Внимание!**

При пользовании устройствами необходимо выполнять правила по технике безопасности, чтобы избежать травм и не допустить ущерба. Поэтому прочтите полностью внимательно это руководство по эксплуатации. Храните руководство по эксплуатации в надежном месте для того, чтобы можно было воспользоваться в любое время содержащейся в нем информацией. В том случае если Вы передаете устройство другим людям, то необходимо приложить к нему настоящее руководство по эксплуатации.

Мы не несем ответственность за травмы и ущерб, которые возникли в результате несоблюдения указаний этого руководства по эксплуатации и техники безопасности.

Соответствующие указания по технике безопасности Вы найдете в приложенной

ПРИМЕНЕНИЕ

Ленточная шлифовальная машинка предназначена для обработки древесины, металла, пластмассы и подобного материала при использовании соответствующей абразивной ленты.

Описание конструкции:

- 1 шлифовальная тарелка
- 2 переключатель вкл/выкл
- 3 стопорная кнопка
- 4 дополнительная рукоятка
- 5 мешок для улавливания пыли
- 6 подключение мешка для улавливания пыли
- 7 зажимной рычаг для абразивной ленты
- 8 регулятор для юстировки абразивной ленты
- 9 регулятор скорости ленты
- 10 Шлифовальная рама

Технические данные:

Напряжение	230 вольт - 50 Гц
Потребляемая мощность:	850 Ватт
Размер абразивной ленты:	76 x 457 мм
Скорость ленты:	0-280 м/мин
С защитной изоляцией	II/□
Уровень давления шума LPA	93,5 дБ (A)
Уровень мощности шума LWA	106,5 дБ (A)
Вибрация aw	2,1 м/сек.2
Вес	3,5 кг

12

Указания к применению:

- Дайте разогнаться ленточной шлифовальной машинке, прежде чем Вы ее приставите к обрабатываемой детали.
- Не выключайте ленточную шлифовальную машинку пока абразивная лента прикасается к обрабатываемой детали.
- Удерживайте ленточную шлифовальную машинку во время работы всегда двумя руками.
- Шлифуйте древесину всегда в направлении зора структуры.

Внимание! Для защиты здоровья необходимо использование мешка для собирания пыли!

Монтаж мешка для улавливания пыли

Вытяжка пыли непосредственно через абразивную ленту в мешок для сбора пыли

Включение/Выключение

Включение: нажать переключатель режима 2

Продолжительный режим работы: стопорной кнопкой 3 зафиксировать переключатель 2

Выключить: коротко нажать переключатель режима 2

- **Устройство может быть включено на короткий или длительный период.**

Замена шлифовальной бумаги

- Потяните зажимной рычаг (7) наружу для того, чтобы отпустить абразивную ленту.
- Снимите использованную абразивную ленту с ведущих роликов.
- Вставьте новую абразивную ленту на ведущие ролики.
- Следите за тем, чтобы совпало направление движения абразивной ленты (стрелки на внутренней стороне абразивной ленты) с направлением движения ленточной шлифовальной машинки (стрелка на заднем ведущем ролике).
- Нажмите на зажимной рычаг (7) назад для того, чтобы натянуть абразивную ленту.
- Включите ленточную шлифовальную

машинку. При помощи поворота регулировочного винта (8) отрегулируйте движение ленты таким образом, чтобы абразивная лента проходила посередине обоих ведущих роликов.

Монтаж шлифовальной рамы (рисунок 6)

Вставить шлифовальную раму (10) с цапфами (a) в предусмотренные для этого 4-е паза (b). В заключении зафиксировать шлифовальную раму (10) с помощью винта (c).

Очистка, технический уход и заказ запасных деталей

Перед всеми работами по очистке вынуть штекер из розетки.

Очистка

- Очищайте защитные устройства, вентиляционные отверстия и корпус двигателя как можно лучше от пыли и грязи. Протрите фрезу чистой ветошью или продуйте сжатым воздухом с низким давлением.
- Мы рекомендуем очищать фрезу после каждого использования.
- Очищайте устройство регулярно влажной тряпкой с небольшим количеством жидкого мыла. Не используйте моющие средства или растворите; они могут разъесть пластмассовые части устройства. Следите за тем, чтобы вода не попала вовнутрь устройства.

Угольные щетки

- При чрезмерном образовании искр сдайте фрезу в специализированную мастерскую для проверки угольных щеток. Внимание! Угольные щетки разрешается заменять только специалисту электрику.

Технический уход

- В устройстве кроме этого нет деталей, которые нуждаются в техническом уходе.

Заказ запасных деталей:

При заказе запасных частей необходимо привести следующие данные:

- Модификация устройства
- Номер артикула устройства

- Идентификационный номер устройства
- Номер запасной части требуемой для замены детали

Актуальные цены и информация находятся на сайте www.isc-gmbh.info

Утилизация и вторичная переработка

Устройство находится в упаковке для того, чтобы избежать его повреждений при транспортировке. Эта упаковка является сырьем и поэтому может быть использована повторно или направлена во вторичную переработку сырья.

Устройство и его принадлежности состоят из различных материалов, таких как например металл и пластмасс. Утилизируйте дефектные детали в местах сбора особых отходов. Информацию об этом Вы можете получить в специализированном магазине или в местных органах правления!

ISC GmbH
Eschenstraße 6
D-94405 Landau/Isar

Konformitätserklärung



- ☉ erklärt folgende Konformität gemäß EU-Richtlinie und Normen für Artikel
- ☉ declares conformity with the EU Directive and standards marked below for the article
- ☉ déclare la conformité suivante selon la directive CE et les normes concernant l'article
- ☉ verklaart de volgende conformiteit in overeenstemming met de EU-richtlijn en normen voor het artikel
- ☉ declara la siguiente conformidad a tenor de la directiva y normas de la UE para el artículo
- ☉ declara a seguinte conformidade de acordo com a directiva CE e normas para o artigo
- ☉ förklarar följande överensstämmelse enl. EU-direktiv och standarder för artikeln
- ☉ ilmoittaa seuraavaa Euroopan unionin direktiivien ja normien mukaista yhdenmukaisuutta tuotteelle
- ☉ erklærer herved følgende samsvar med EU-direktiv og standarder for artikkel
- ☉ заявляет о соответствии товара следующим директивам и нормам ЕС
- ☉ izjavljuje sledeću uskladenost s odredbama i normama EU za artikl.
- ☉ declară următoarea conformitate cu linia directoare CE și normele valabile pentru articolul.
- ☉ ürün ile ilgili olarak AB Yönetmeliği ve Normları gereğince aşağıdaki uyumluluk açılımlarını sunar.
- ☉ δηλώνει την εκάστοτε συμμόρφωση με την Οδηγία ΕΕ και τα πρότυπα για το προϊόν

- ☉ dichiara la seguente conformità secondo la direttiva UE e le norme per l'articolo
- ☉ atesterer følgende overensstemmelse i henhold til EU-direktiv og standarder for produkt
- ☉ prohlašuje následující shodu podle směrnice EU a norem pro výrobek.
- ☉ a következő konformitást jelenti ki a termékek-re vonatkozó EU-irányvonalak és normák szerint
- ☉ pojasnjuje sledečo skladnost po smernici EU in normah za artikel.
- ☉ deklaruje zgodność wymienionego ponizej artykułu z następującymi normami na podstawie dyrektywy WE.
- ☉ vydáva nasledujúce prehlásenie o zhode podľa smernice EÚ a noriem pre výrobok.
- ☉ декларира следното съответствие съгласно директивите и нормите на ЕС за продукта.
- ☉ заявляє про відповідність згідно з Директивою ЄС та стандартами, чинними для даного товару
- ☉ deklareerib vastavuse järgnevale EL direktiivi dele ja normidele
- ☉ deklaruoja atitiktį pagal ES direktyvas ir normas straipsniui
- ☉ izjavljuje sledeći konformitet u skladu s odredbom EZ i normama za artikl
- ☉ Atbilstības sertifikāts apliecina zemāk minēto preču atbilstību ES direktīvam un standartiem
- ☉ Samræmleifing stöðfestir eftirfarandi samræmi samkvæmt reglum Evrópuþendulegains og stöðlum fyrir vörur

Bandschleifer BBS 850 E

- | | |
|--|---|
| <input checked="" type="checkbox"/> 98/37/EG | <input type="checkbox"/> 87/404/EWG |
| <input checked="" type="checkbox"/> 73/23/EWG_93/68/EEC | <input type="checkbox"/> R&TTED 1999/5/EG |
| <input type="checkbox"/> 97/23/EG | <input type="checkbox"/> 2000/14/EG: |
| <input checked="" type="checkbox"/> 89/336/EWG_93/68/EEC | <input type="checkbox"/> 95/54/EG: |
| <input type="checkbox"/> 90/396/EWG | <input type="checkbox"/> 97/68/EG: |
| <input type="checkbox"/> 89/686/EWG | |

EN 60745-1; EN 60745-2-4; EN 55014-1; EN 55014-2; EN 61000-3-2; EN 61000-3-3

Landau/Isar, den 13.07.2006

Weichsgartner General-Manager	Vogelmann Product-Management

Art.-Nr.: 44.662.10 I.-Nr.: 01016 Archivierung: 4466210-20-4155050
Subject to change without notice

🇳🇴 GARANTIBEVIS

I tillegg til, at vort produkt skulle være fejlfri, yder vi 2 års garanti på det i vejledningen nævnte produkt. Garantiperioden på 2 år begynder, når risikoen går over på køber, eller når produktet overdrages til kunden.

For at kunne støtse krav på garantien er det en forudsætning, at produktet er blevet ordentligt vedligeholdt i henhold til betjeningsvejledningens anvisninger, samt at produktet er blevet anvendt korrekt i overensstemmelse med dets formål.

Lovmessige forbrugerrettigheder er naturligvis stadigvæk gældende inden for garantiperioden på de 2 år.

Garantien gælder som supplement til lokalt gældende bestemmelser i det land, hvor den regionale hovedforhandler har sit sæde. Vi henviser endvidere til din kontaktperson hos den regionalt ansvarlige kundeservice eller til nedenstående serviceadresse.

🇫🇮 TAKUUTODISTUS

Käyttöohjeissa kuvattulle laitteelle myönnämme 2 vuoden takuun siinä tapauksessa, että valmistamamme tuote on puutteellinen. 2 vuoden määräaika alkaa joko vaaransiritysmiikhekestä tai siitä hetkestä, jolloin asiakas on ottanut laitteen haltuunsa. Takuuvaateiden edellytyksenä on laitteen käyttöohjeissa annettujen määräysten mukainen asiantunteva huolto sekä laitteemme määrätymukainen käyttö.

On itsestään selvää, että asiakkaan lakimääräiset takuukorvausoikeudet säilyvät näiden 2 vuoden aikana.

Takuu on voimassa Saksan Liittotasavallan alueella tai kunkin päämääntiedustajan alueen maissa paikallisesti voimassaolevien lakimääräysten täydennyksenä. Asiakkaan tulee kääntyä takuuasiossa alueesta vastuussa olevan asiakaspalvelun tai alla mainitun huoltopalvelun puoleen.

🇷🇺 Гарантийное удостоверение

На тот случай, если описанное в руководстве по эксплуатации устройство выйдет из строя мы даем на нашу продукцию 2-х летнюю гарантию. 2-х летний срок гарантии начинается с момента принятия ответственности за продукт или приобретения устройства клиентом. Обязательным условием соблюдения гарантийных обязательств является надлежащий технический уход за устройством, а также использование нашей продукции согласно назначению.

В течении 2-х лет за вами также сохраняется права на предусмотренное законодательством гарантийное обслуживание.

Гарантийное обязательство распространяется на территорию Федеративной Республики Германии, а в странах, где существуют региональные центры сбыта это обязательство является дополнением к местным, действующим законодательным предписаниям. Пожалуйста, по всем вопросам обращайтесь в службу сервиса Вашего региона или по указанному ниже адресу.

🇸🇪 GARANTIBEVIS

Vi lämnar 2 års garanti på produkten som beskrivs i bruksanvisningen. Denna garanti gäller om produkten uppvisar brister. 2-års-garantin gäller från och med riskövergången eller när kunden har tagit emot produkten från säljaren.

En förutsättning för att garantin ska kunna tas i anspråk är att produkten har underhållits enligt instruktionerna i bruksanvisningen samt att produkten har använts på ändamålsenligt sätt.

Givetvis gäller fortfarande de lagstadgade rättigheterna till garanti under denna 2-års-period.

Garanti gäller endast för Förbundsrepubliken Tyskland eller i de länder där den regionala centraldistributionspartnern befinner sig som komplettering till de lagstadgade föreskrifter som gäller i resp. land. Kontakta din kontaktperson vid den regionala kundtjänsten eller vänd dig till serviceadressen som anges nedan.

🇪🇪 GARANTIITUNNISTUS

Arname juhendis kirjeldatud tootele 2-aastase garanti juhuks, kui tootel peaks esinema puudusi. 2-aastane garantiperiood algab riski üleminekuga kliendile või tema poolt seadme vastuvõtmisega. Garantii kehtivuse eelduseks on kasutusjuhendis toodud tingimustele vastav hooldus ja seadme sihipärane kasutamine.

Nende 2 aasta jooksul jäävad kehtima ka seadusega kehtestatud garantiioigused.

Garanti kehtib Saksamaa Liitvabariigi või regionaalse maaletooga riikides lisaks kohalikele seadusele sätestatud eeskirjadele. Pöörduge oma kontaktisiku poole regionaalses klienditeeninduses või alltoodud teenindusse.

GARANTIEURKUNDE

Auf das in der Anleitung bezeichnete Gerät geben wir 2 Jahre Garantie, für den Fall, dass unser Produkt mangelhaft sein sollte. Die 2-Jahres-Frist beginnt mit dem Gefahrenübergang oder der Übernahme des Gerätes durch den Kunden. Voraussetzung für die Geltendmachung der Garantie ist eine ordnungsgemäße Wartung entsprechend der Bedienungsanleitung sowie die bestimmungsgemäße Benutzung unseres Gerätes.

Selbstverständlich bleiben Ihnen die gesetzlichen Gewährleistungsrechte innerhalb dieser 2 Jahre erhalten. Die Garantie gilt für den Bereich der Bundesrepublik Deutschland oder der jeweiligen Länder des regionalen Hauptvertriebspartners als Ergänzung der lokal gültigen gesetzlichen Vorschriften. Bitte beachten Sie Ihren Ansprechpartner des regional zuständigen Kundendienstes oder die unten aufgeführte Serviceadresse.

ISC GmbH · International Service Center
Eschenstraße 6 · D-94405 Landau/Isar (Germany)
Info-Tel. 0180-5 120 509 · Telefax 0180-5 835 830
Service- und Infoserver: <http://www.isc-gmbh.info>

- ☞ Der tages forbehold för tekniske ændringer
- ☞ Förbehåll för tekniska förändringar
- ☞ Oikeus teknisiin muutoksiin pidätetään
- ☞ Сохраняется право на технические изменения
- ☞ Tehniliste muudatuste õigus reserveeritud



☒ Gælder kun EU-lande

☒ Smid ikke el-værktøj ud som almindeligt husholdningsaffald.

I henhold til EF-direktiv 2002/96 om elektroaffald og dets omsættelse til national lovgivning skal brugt el-værktøj indsamles adskilt og indleveres på genbrugsstation.

Recycling-alternativ til tilbagesendelse af brugt vare:

Ejeren af det elektroniske apparat er forpligtet til – som et alternativ i stedet for tilbagesendelse – at medvirke til, at relevante dele af apparatet genanvendes ifølge miljøforskrifterne i tilfælde af overdragelse af ejerskab til tredjemand. Det brugte apparat kan også overdrages til et deponeringssted, som vil varetage bortskaffelsen af apparatets dele i overensstemmelse med nationale bestemmelser vedrørende skrotning og genbrug. Ikke omfattet heraf er tilbehørsdele og hjælpemidler, som ikke indeholder elektroniske komponenter.

☒ Endast för EU-länder

Kasta inte elverktyg i hushållssoporna.

Enligt det europeiska direktivet 2002/96/EG om avfall som utgörs av eller innehåller elektriska eller elektroniska produkter och dess tillämpning i den nationella lagstiftningen, måste förbrukade elverktyg källsorteras och lämnas

Återvinnings-alternativ till begäran om återsändning:

Som ett alternativ till återsändning är ägaren av elutrustningen skyldig att bidra till ändamålsenlig avfallshantering för det fall att utrustningen ska skrotas. Efter att den förbrukade utrustningen har lämnats in till en avfallsstation kan den omhändertas i enlighet med gällande nationella lagstiftning om återvinning och avfallshantering. Detta gäller inte för tillbehörsdelar och hjälpmedel utan elektriska komponenter vars syfte har varit att komplettera den förbrukade utrustningen.

☒ Koskee ainoastaan EU-jäsenmaita

Älä heitä sähkötyökaluja kotitalousjätteisiin.

Sähkökäyttöisiä ja elektronisia vanhoja laitteita koskevan Euroopan direktiivin 2002/96/EY mukaan, joka on sisällytetty kansallisiin lakeihin, tulee loppuun käytetyt sähkökäyttöiset työkalut kerätä erikseen ja toimittaa ympäristöstävälliseen kierrätykseen uusiokäyttöä varten.

Kierrätys vaihtoehtona takaisinlähettämislle:

Sähkölaitteen omistajan velvollisuus on takaisinlähettämisen vaihtoehtona avustaa laitteen asianmukaisesti hävittämistä kierrätyksen kautta, kun laite poistetaan käytöstä. Laitteen voi toimittaa myös kierrätyspisteeseen, joka suorittaa laitteen hävittämisen paikallisten kierrätys- ja jätteenpoistomääräysten mukaisesti hyödyntäen käyttökelpoiset raaka-aineet. Tämä ei koske käytöstä poistettaviin laitteisiin kuuluvia lisävarusteita tai apulaitteita, joissa ei ole sähköosia.

☞ Только для стран ЕС

Запрещено выбрасывать электроинструмент в обычный домашний мусор.

Согласно европейской директиве 2002/96/EG об использованных электрических и электронных устройствах и реализации в правовой системе соответствующей страны необходимо использованный электрический инструмент утилизировать отдельно и направлять на вторичную переработку для охраны окружающей среды.

Вторичная переработка - альтернатива обязательной отсылке устройства назад изготовителю: Владелец электрического устройства в случае избавления от собственности обязан, в качестве альтернативы отсылки назад изготовителю, содействовать надлежащей утилизации. Пришедшее в негодность устройство может быть передано в приемный пункт, который осуществит ликвидацию в соответствии с законом страны о цикличном производстве и обращении с мусором. Это не относится к приложенным к пришедшему в негодность оборудованию дополнительным устройствам и вспомогательным средствам, не содержащим электрические части.

☞ Ainult Euroopa Liidu riikidele

Ärge visake elektrilisi tööriistu olmeprügi hulka!

Euroopa Liidu direktiiviga 2002/96/EÜ elektri- ja elektroonikaseadmete jäätmete kohta ja siseriiklikele kohaldamistele tuleb kasutatud elektrilised tööriistad koguda kokku eraldi ja leida neile keskkonnasäästlik taaskasutus.

Taaskasutusalternatiiv tagasisaatmisnõudele:

Elektriseadme omanik on kohustatud omandisuhte lõppemisel alternatiivina tagasisaatmisele kaasa aitama sobivale taaskasutusele. Seega võib vana seadme loovutada ka tagasivõtukohta, mis korraldab selle kõrvaldamise riikliku ringlusmajanduse ja jäätmeseadusandluse tähenduses. Asjasse ei puutu vanade seadmete elektrikomponentideta lisaseadmed ja abivahendid.

(N DK)

Eftertryk eller anden form for mangfoldiggørelse af skriftligt materiale, ledsagepapirer indbefattet, som omhandler produkter, er kun tilladt efter udtrykkelig tilladelse fra ISC GmbH.

(S)

Eftertryck eller annan duplicering av dokumentation och medföljande underlag för produkter, även utdrag, är endast tillåtet med uttryckligt tillstånd från ISC GmbH.

(FIN)

Tuotteiden dokumentaatioiden ja muiden mukaanliitettyjen asiakirjojen vain osittainkin kopiointi tai muuntainen monistaminen on sallittu ainoastaan ISC GmbH:n nimenomaisella luvalla.

(RUS)

Перепечатывание или прочие виды размножения документации и сопроводительных листов продукции фирмы, полностью или частично, разрешено производить только с однозначного разрешения ISC GmbH.

(EE)

Tootedokumentatsioon ja kaasasolevate dokumentide kordustrükk või muul viisil paljundamine, ka osaliselt, on lubatud ainult ISC GmbH loal.

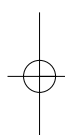
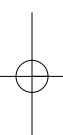

EH 07/2006

