

ⓓ

**Bedienungsanleitung  
Unterwasser-Halogenstrahler  
für Bio-Luftbefeuchter**

**Einhell**<sup>®</sup>

**CE**

Art.-Nr.: 36.040.80

**HL 12B**

## Technische Daten:

Netzanschluß:	230V ~ 50Hz
Ausgangsspannung:	12V ~ 50Hz
Ausgangsleistung:	20 W

## Lieferumfang:

- 1 Halogen-Strahler 12V / 20W
- 1 Netztransformator 230V ~ 50Hz / 12V ~ 50Hz  
20 VA
- 3 Meter Verbindungsleitung am Strahlergehäuse
- 5 verschiedene Farbscheiben (weiß, orange,  
grün, blau, rot)
- 4 Saughalter
- 1 Bügelhalterung

## Allgemeine Beschreibung

Effektvolle und dekorative Beleuchtung im Zimmer-springbrunnen, Pflanzschalen und Bio-Luftbefeuchter im Innerraum. Der Strahler kann mit den 4 Saughaltern senkrecht aufgestellt oder mit der Bügelhalterung eingehängt werden.

Der Halogenstrahler wird mit 12 Volt Sicherheits-spannung (Kleinspannung) betrieben.

Der Netztransformator ist steckbar mit dem Halogen-strahlergehäuse verbunden.

Die Farbscheiben sind untereinander auswechselbar (weiß, orange, blau, rot, grün)

**Achtung! Keine Verwendung im Freien**

## Wichtige Hinweise

- Der Netztransformator transformiert die Netz-spannung von 230V / 50 Hz auf die sichere Kleinspannung 12V / 50 Hz.
- Der Transformator ist voll gekapselt und mit einem Konturenstecker ausgestattet und darf zwecks sicherem Halt nur am einer Schutz-kontakt-Steckdose betrieben werden.
- Der Transformator muß gegen Regen, Feuchtigkeit und Beschädigung geschützt werden.
- Die Betriebsspannung der Strahler und somit die Ausgangsspannung des Transformators beträgt 12 Volt Wechselspannung (Kleinspannung).

- Die Kleinspannung bietet optimalen Schutz vor gefährlicher Berührungsspannung für Mensch und Tier. Trotzdem darf nicht außer Acht gelassen werden, daß durch Beschädigung des Transformators und der Leitungen Gefahren entstehen.
- Als zusätzliche Sicherheit empfehlen wir den Einsatz eines Fehlerstromschutzschalters (Fehlerstrom 10 mA oder max. 30 mA).
- Die Verlängerung der Strahlerzuleitung darf nur mit geeignetem Leitungsmaterial und Abzweigdosen mit Klemmen erfolgen. Beachten Sie bitte, daß die Anforderungen an das Material für trockene Räume und für die Verwendung im Freien verschieden sind. Fragen Sie bitte Ihren Elektrofachmann oder den Einhell Kundenservice.

## Wichtig!

- **Die Halogenstrahler dürfen nur im Wasser betrieben werden. Ohne Kühlung durch das umgebende Wasser wird innerhalb kurzer Zeit das Strahlergehäuse und die Halogenlampe beschädigt bzw. defekt.**
- **Schützen Sie den Transformator und den Strahler vor Kinderhänden!**

## Wechseln der Farblinsen

1. Farblinsenhalterung (1) mit Linksdrehung abnehmen.
2. Farblinse (2) entnehmen.
3. Dichtring (3) von der Farblinse nehmen.
4. Dichtring (3) auf die neue Farblinse montieren
5. Neue Farblinse (2) einstecken
6. Farblinsenhalterung (1) mit Rechtsdrehung wieder montieren.

## Wechseln der Halogenlampe

1. Farblinsenhalterung (1) mit Linksdrehung abnehmen.
2. Farblinse (2) entnehmen.
3. Halogenlampe (4) aus der Fassung ziehen. An der Fassung und nicht an den Leitungen gegenhalten.
4. Einsetzen der neuen Halogenlampe in die Fassung. Achtung nicht mit den Händen in die Lampe fassen. Verwenden Sie ein dünnes Tuch etc.
5. Farblinsenhalterung (1) durch Rechtsdrehung wieder montieren.

**Achtung !** Vermeiden Sie Gewalt.

## Ersatzteilzeichnung und Ersatzteilliste HL 12 B

Art.-Nr.: 36.040.80, I.-Nr.: 91014

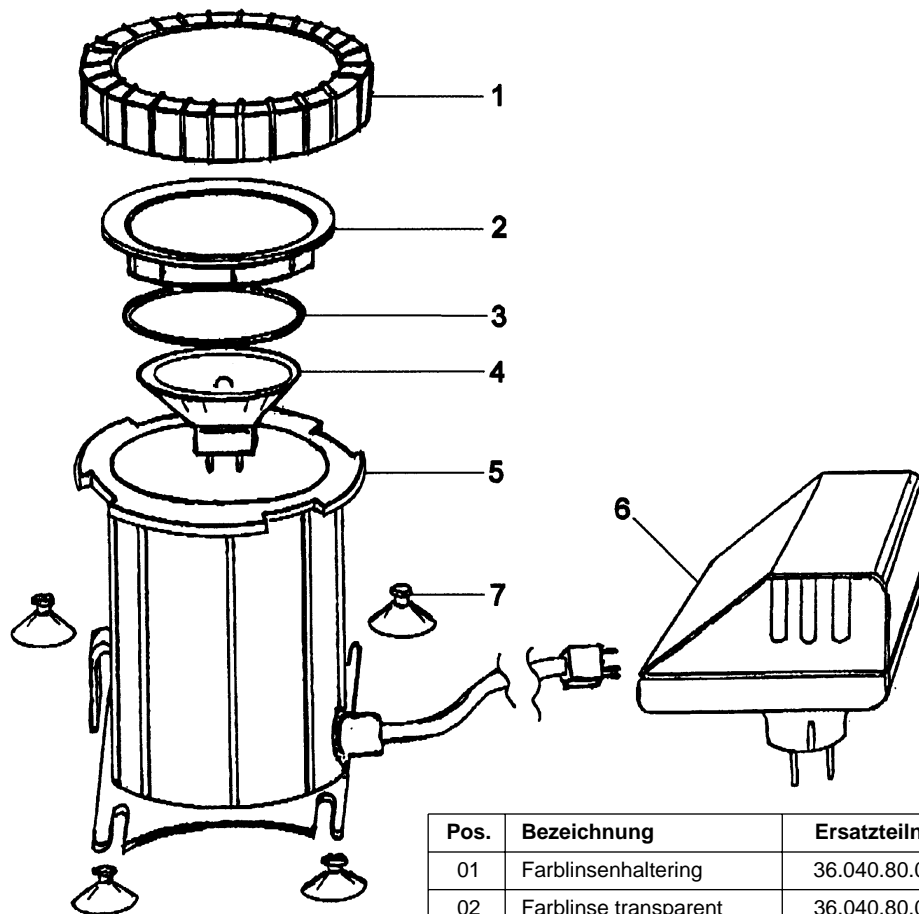

Pos.	Bezeichnung	Ersatzteilnr.
01	Farblinsenhalterring	36.040.80.01
02	Farblinse transparent	36.040.80.02
02	Farblinse blau	36.040.80.03
02	Farblinse rot	36.040.80.04
02	Farblinse grün	36.040.80.05
02	Farblinse gelb	36.040.80.06
03	Dichtring	36.040.80.07
04	Halogenlampe	36.040.80.08
05	Strahlergehäuse	36.040.80.09
06	Steckernetzteil	36.040.80.10
07	Saughalter	41.416.50.14
o.B.	Befestigungsstück	36.040.80.11

## CE-Konformitätserklärung EC Declaration of Conformity

Wir/We

**Hans Einhell AG  
Eschenstraße 6  
D-94405 Landau/Isar**

erklären hiermit, daß die nachfolgende genannte Maschine den einschlägigen grundlegenden Sicherheits- und Gesundheitsanforderungen der EG-Richtlinie entspricht  
declare, that the following machinery complies with all the essential health and safety requirements of the EC Directive.

Geräteart

Description of machinery:

**Unterwasser Halogenstrahler**

Typ

Type of machinery:

**HL 12B**

**EG-Richtlinien/EC Directives:**

- EG Maschinenrichtlinie 89/392/EWG mit Änderungen  
EC Directive for machinery 89/392/EEC with amendments
- EG Niederspannungsrichtlinie 73/23/EWG  
EC Directive for low voltage 73/23/EEC
- EG Richtlinie Einfache Druckbehälter 87/404/EWG  
EC Directive for easy pressure tank 87/404/EWG
- EG Richtlinie Elektromagnetische Verträglichkeit 89/336/EWG mit Änderungen  
EC directive electromagnetic compatibility 89/336/EEC with amendments

Angewandte harmonisierte Normen

Applicable harmonized standards:

\* **EN 55014; EN 60555 Teil 2**

Angewandte nationale Normen und technische Spezifikationen

Applicable national standards and technical specifications:

\* **DIN VDE 0700 Teil 1 / 04.88**

**DIN VDE 0700 Teil 207 / 05.85**

**10. 01. 95**

Datum / date

Unterschrift   
Product-Management-L

Archivierung / For archives

**HL-0160-07-854-E**

## Gesamtprogramm

### **Einhell**<sup>®</sup> **Garten & Freizeit**

- Gartenteiche und Zubehör
- Springbrunnenpumpen, Filter und Zubehör
- Gewächshäuser, Frühbeete und Zubehör
- Bioluftbefeuchter
- Hochdruckreiniger und Zubehör
- Gartenpumpen und Zubehör
- Motor-, Elektrokettensägen und Zubehör
- Gartengeräte und Zubehör
- Heizgeräte
- Gas-, Holzkohlegrills und Zubehör

### **Einhell**<sup>®</sup> **Auto & Werkstatt**

- Schweißtechnik
- Drucklufttechnik
- Reinigungstechnik
- Akku-/Elektro-Bohrmaschinen
- Garagentorheber und Zubehör
- Schleiftechnik
- Motorsägen  
Elektrosägen
- Batterielader
- Torantriebe
- Klima- und Heizgeräte
- Hub- und Zugeräte
- Werkstattausrüstung

### **Einhell**<sup>®</sup> **Haustechnik**

- Funkalarm und Zubehör
- Video-Überwachungsanlagen und Zubehör
- Schiebe- und Flügel-torantriebe und Zubehör
- Funklichtschalter
- Satellitenempfangsanlagen und Zubehör

# GARANTIEKUNDE FÜR EINHELL-GERÄTE

Wir gewähren Ihnen ein Jahr Garantie gemäß nachstehenden Bedingungen. Die Garantiezeit beginnt jeweils mit dem Tag der Lieferung, der durch Kaufbeleg, wie Rechnung, Lieferschein oder deren Kopie, nachzuweisen ist. Innerhalb der Garantiezeit besitzen wir alle Funktionsfehler am Gerät, die nachweisbar auf mangelhafte Ausführung oder Materialfehler zurückzuführen sind. Die dazu benötigten Ersatzteile und die anfallende Arbeitszeit werden nicht berechnet.

**Ausschluß:** Die Garantiezeit bezieht sich nicht auf natürliche Abnutzung oder Transportschäden, ferner nicht auf Schäden, die infolge Nichtbeachtung der Montageanleitung und nicht VDE-gemäßer Installation entstanden. Der Hersteller haftet nicht für indirekte Folge- und Vermögensschäden.

Durch die Instandsetzung wird die Garantiezeit nicht erneuert oder verlängert. Bei Garantieanspruch, Störungen oder Ersatzteilbedarf wenden Sie sich bitte an.

Hans Einhell AG - Abt. Kundendienst  
Eschenstraße 6 · D-94405 Landau/Isar (Germany)

Ersatzteil-Abt.: Telefon (0 99 51) 6 01 37, 6 01 39 • Telefax (0 99 51) 52 50

Reparatur-Abt.: Telefon (0 99 51) 6 01 36, 6 01 38 • Telefax (0 99 51) 26 10

Technische Kundenberatung: Telefon (0 99 51) 6 02 38, 6 02 39

wegm - 1/95

Technische Änderungen vorbehalten