



Power X-Boostcharger 6A

TH คู่มือการใช้งาน
เครื่องชาร์จแบตเตอรี่

EN Original operating instructions
Charger



Art.-No.: 45.116.15

I.-No.: 21012

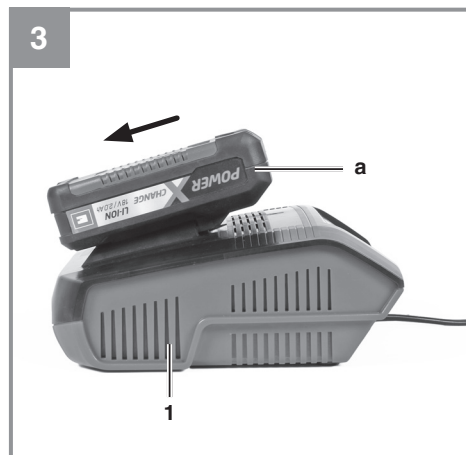
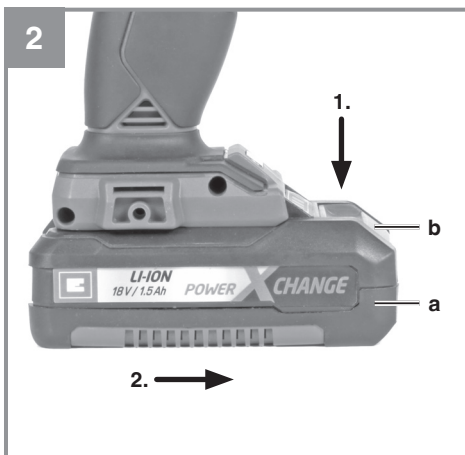

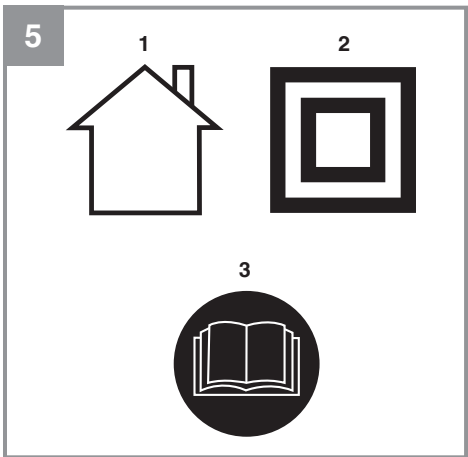
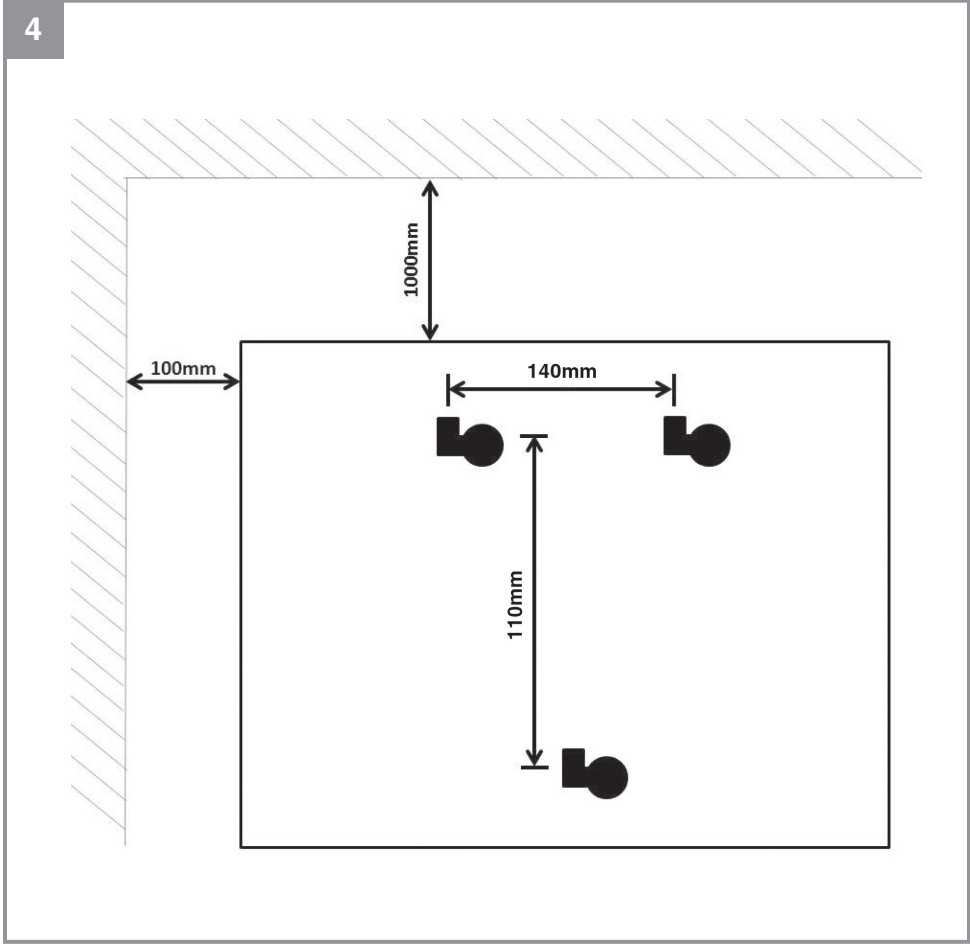

คำเตือน!

เมื่อใช้เครื่องมือ โปรดปฏิบัติตามข้อควรระวังด้านความปลอดภัยเพื่อหลีกเลี่ยงการบาดเจ็บและความเสียหาย โปรดอ่านคู่มือการใช้งานและข้อบังคับด้านความปลอดภัยฉบับสมบูรณ์ เก็บคู่มือนี้ไว้ในที่ปลอดภัยเพื่อให้มีข้อมูลอยู่ตลอดเวลา หากคุณมอบเครื่องมือให้บุคคลอื่น โปรดมอบคู่มือการใช้งานและข้อบังคับด้านความปลอดภัยเหล่านี้ด้วย เราไม่สามารถยอมรับความรับผิดชอบใด ๆ สำหรับความเสียหายหรืออุบัติเหตุที่เกิดขึ้นเนื่องจากการไม่ปฏิบัติตามคำแนะนำด้านความปลอดภัยเหล่านี้

คำอธิบายสัญลักษณ์ที่ใช้ (ดูรูปที่ 5)

1. สำหรับใช้ในที่แห้งเท่านั้น
2. ระดับความปลอดภัย II
3. อันตราย! – อ่านคู่มือการใช้งานก่อนการใช้ เพื่อลดความเสี่ยงของการบาดเจ็บ

1. ข้อบังคับด้านความปลอดภัย

คำเตือน! อ่านข้อมูลด้านความปลอดภัย คำแนะนำ ภาพประกอบ และข้อมูลทางเทคนิคทั้งหมดก่อนใช้งาน

การไม่ปฏิบัติตามคำแนะนำทั้งหมดที่ระบุไว้ด้านล่างนี้อาจทำให้เกิดไฟฟ้าดูด เกิดไฟไหม้ และ/หรือได้รับบาดเจ็บอย่างร้ายแรง

โปรดเก็บข้อมูลและคำแนะนำด้านความปลอดภัยทั้งหมดไว้ในที่ปลอดภัยเพื่อใช้ในอนาคต

สำหรับผู้ที่อายุ 8 ปีขึ้นไปหรือไม่มีประสบการณ์และความรู้ในการใช้งานเครื่องมือ ควรได้รับคำแนะนำในการใช้งาน เพื่อให้เข้าใจวิธีการใช้งานที่ถูกต้องและเข้าใจถึงอันตรายที่อาจเกิดขึ้น อย่าปล่อยให้เด็กเล่นเครื่องมือหรือทำความสะอาดอุปกรณ์หรือบำรุงรักษาเครื่องมือ โดยไม่มีผู้ให้คำแนะนำที่มีความสามารถระดับผู้ใช้งาน

หากสายไฟของเครื่องมือเสียหาย ต้องเปลี่ยนสายไฟโดยผู้ผลิตหรือตัวแทนบริการหลังการขายหรือบุคลากรที่ได้รับการฝึกอบรมแล้วเท่านั้น เพื่อป้องกันอันตรายที่อาจเกิดขึ้น

- a) ไม่อนุญาตให้ใช้เครื่องชาร์จแบตเตอรี่กับก้อนแบตเตอรี่ที่ไม่สามารถชาร์จซ้ำได้
- b) จำเป็นต้องมีการระบายอากาศที่เพียงพอในขณะที่ใช้งาน
- c) ก่อนการใช้งานเครื่องชาร์จ ต้องตรวจสอบข้อมูลกระแสไฟและแรงดันไฟบนก้อนแบตเตอรี่กับเครื่องชาร์จ โดย

- d) ข้อมูลต้องสอดคล้องกัน เพื่อให้สามารถใช้งานร่วมกันได้
- e) อย่าให้เครื่องชาร์จโดนน้ำหรือเม็ดฝน
- e) เพื่อเป็นการปฏิบัติตามคำสั่งคุ้มครองสิ่งแวดล้อม โปรดอย่าโยนก้อนแบตเตอรี่เก่าหรือก้อนแบตเตอรี่ที่เสื่อมชำรุดแล้ว ลงในน้ำหรือไฟ
- f) ก้อนแบตเตอรี่ที่ชำรุดหรือไม่สามารถชาร์จได้อีก ต้องถือว่าเป็นของเสียพิเศษ โปรดรวบรวมและทิ้งที่จุดทิ้งพิเศษ อย่าทิ้งรวมกับขยะในครัวเรือนทั่วไปหรือทิ้งลงในน้ำหรือไฟ
- g) หลีกเลี่ยงการวางเครื่องชาร์จในบริเวณที่เป็นแหล่งความร้อน
- h) เมื่อต้องการถอดเครื่องชาร์จออกจากเต้ารับ ให้ดึงที่ตัวปลั๊ก ไม่ใช้การดึงสายไฟ เพื่อลดความเสี่ยงจากไฟฟ้าช็อต
- i) ในกรณีที่ต้องการซ่อมแซม อย่าถอดประกอบเครื่องชาร์จด้วยตนเอง เนื่องจากการประกอบที่ไม่ถูกต้องอาจส่งผลให้เกิดไฟฟ้าช็อตหรืออันตรายที่ถึงแก่ชีวิตหรือไฟไหม้ได้ โปรดนำเครื่องชาร์จไปที่ศูนย์ซ่อมที่ได้รับอนุญาตเท่านั้น
- j) เก็บเครื่องมือให้พ้นจากเด็ก

2. ส่วนประกอบของตัวเครื่อง (รูปที่ 1)

1. เครื่องชาร์จแบตเตอรี่
2. สายไฟของเครื่องชาร์จแบตเตอรี่
3. ปุ่มบูสต์

3. ข้อมูลทางเทคนิค**เครื่องชาร์จ**

แรงดันไฟขาเข้า.....220-230 โวลต์~ 50 เฮิร์ต, 150 วัตต์
แรงดันไฟขาออก
(แบบธรรมดา)18 โวลต์ (กระแสตรง), 3แอมป์
แรงดันไฟขาออก (แบบบูสต์)...18 โวลต์ (กระแสตรง), 6แอมป์

คำเตือน!

เครื่องชาร์จสำหรับแบตเตอรี่ลิเทียมไอออนของซีรีส์ Power-X-Change เท่านั้น!

4. การใช้งาน (รูปที่ 2,3)

- ถอดก้อนแบตเตอรี่ (a) ออกจากที่จับ กดปุ่มล๊อคแบบกด (b) ลงด้านล่าง
- ตรวจสอบแรงดันไฟหลัก ให้ตรงตามที่กำหนดไว้ของเครื่องชาร์จ เสียบปลั๊กไฟของเครื่องชาร์จ (1) เข้าไปในเต้ารับไฟฟ้าหลัก ไฟ LED สีเขียวจะเริ่มกะพริบ
- ดันท่อนแบตเตอรี่(a) เข้ากับเครื่องชาร์จแบตเตอรี่ (1)
- ในส่วนที่ 7 "ตัวแสดงสถานะการชาร์จ" สามารถตรวจสอบตารางพร้อมคำอธิบายของไฟ LED บนเครื่องชาร์จได้
- โหมดเร่งการชาร์จ**
ในโหมดการชาร์จแบบบูสต์ แบตเตอรี่จะถูกชาร์จเร็วกว่าโหมดการชาร์จความเร็วสูง โดยการกดปุ่มบูสต์ (3) เพื่อเปลี่ยนเป็นโหมดการชาร์จแบบบูสต์ และไฟ LED สีฟ้าจะแสดงสถานะบ่งชี้ (ดูข้อ 7)

สำคัญ!

แนะนำให้ใช้การชาร์จแบบบูสต์เมื่อจำเป็นต้องใช้งานแบตเตอรี่แบบเร่งด่วนอีกครั้ง

หากไม่ต้องการใช้งานแบบเร่งด่วน ให้ชาร์จในโหมดการชาร์จแบบความเร็วสูงปกติ เนื่องจากโหมดการชาร์จนี้จะช่วยลดภาระของก้อนแบตเตอรี่ลิเธียมไอออน

หากก้อนแบตเตอรี่ไม่สามารถชาร์จได้ โปรดตรวจสอบ ดังนี้

- มีแรงดันไฟฟ้าที่เต้ารับหรือไม่
- ตรวจสอบหน้าสัมผัสของแบตเตอรี่และเครื่องชาร์จ ว่ามีการสัมผัสที่เหมาะสมหรือไม่

หากแบตเตอรี่ยังคงชาร์จไฟไม่เข้า โปรดนำ

- เครื่องชาร์จ
- ก้อนแบตเตอรี่

ติดต่อศูนย์บริการหรือร้านตัวแทนจำหน่าย

เพื่อให้แน่ใจว่าแบตเตอรี่ได้รับการบรรจุและจัดส่งอย่าง

เหมาะสมเมื่อคุณส่งมาให้เรา

โปรดติดต่อยุโรปการลูกค้าหรือจุดขายที่ซื้ออุปกรณ์

เมื่อจัดส่งหรือวางแบตเตอรี่และเครื่องมือไร้สาย โปรดตรวจสอบให้แน่ใจว่าบรรจุในถุงพลาสติกแยกกันเพื่อป้องกันไฟฟ้าลัดวงจรและไฟไหม้

เพื่อให้แน่ใจว่าแบตเตอรี่ใช้งานได้ยาวนาน ควรระมัดระวังในการชาร์จแบตเตอรี่ใหม่โดยทันที เมื่อสังเกตเห็นว่า

ประสิทธิภาพของอุปกรณ์ลดลง อย่าให้แบตเตอรี่คายประจุจนหมด ซึ่งจะทำให้แบตเตอรี่เกิดปัญหาได้

เครื่องชาร์จแบตเตอรี่สามารถติดตั้งบนผนังได้ (รูปที่ 4)

โดยต้องมีการเจาะรูบนผนังตามขนาดที่ถูกต้อง หรือสามารถดูได้จากด้านหลังของเครื่องชาร์จ

ระยะห่าง

≥ 10 ซม. จากผนัง (ขวาและซ้าย)

≥ 100 ซม. จากเพดาน

คำเตือน!

ต้องเลือกใช้สกรูที่เหมาะสม เช่น สกรูหัวกระโหลกขนาด 3.5 มม เพื่อป้องกันความเสียหายและเสี่ยงต่อการหลุดร่วง

5. การทำความสะอาด และบำรุงรักษา

ทุกครั้งก่อนเริ่มทำความสะอาด ต้องดึงปลั๊กไฟออกแหล่งจ่ายไฟให้เรียบร้อย

ไม่อนุญาตให้จัดเก็บในที่ชื้นหรือบริเวณที่มีก๊าซกัดกร่อนโปรดเก็บไว้ในที่แห้งและให้พ้นมือเด็ก

5.1 การทำความสะอาด

เช็ดทำความสะอาดตัวเครื่องด้วยผ้าแห้งเท่านั้นและหมั่นดูแลตัวเครื่องให้สะอาดอยู่เสมอ

5.2 การบำรุงรักษา

ไม่มีชิ้นส่วนภายในอุปกรณ์ที่ต้องบำรุงรักษาเพิ่มเติม และไม่อนุญาตให้ถอดประกอบตัวเครื่องออกจากกัน หากพบว่าเครื่องเสียหาย โปรดนำเครื่องชาร์จไปที่ศูนย์ซ่อมที่ได้รับอนุญาตเท่านั้น

6. การกำจัดและการรีไซเคิล

วัสดุภายในบรรจุภัณฑ์สามารถนำกลับมาใช้ใหม่หรือรีไซเคิลได้ เนื่องจากเครื่องมือและอุปกรณ์เสริมทำจากวัสดุประเภทต่างๆ เช่น โลหะและพลาสติก ดังนั้นโปรดอย่าทิ้งอุปกรณ์ที่ชำรุดในถังขยะทั่วไป ควรนำไปทิ้งที่ศูนย์รวบรวมเพื่อการกำจัดอย่างเหมาะสม หากไม่ทราบตำแหน่งของจุดรวบรวมดังกล่าว โปรดสอบถามตัวแทนจำหน่ายใกล้บ้านท่าน

7. ไฟแสดงสถานะเครื่องชาร์จ

สถานะบ่งชี้			คำอธิบายสถานะ
ไฟ LED สีฟ้า	ไฟ LED สีแดง	ไฟ LED สีเขียว	
	ดับ	กระพริบ	เครื่องชาร์จพร้อมใช้งาน มีการเชื่อมต่อกับแหล่งจ่ายไฟหลัก แต่ไม่มีก้อนแบตเตอรี่อยู่ในเครื่องชาร์จ
	ติด	ดับ	เครื่องชาร์จกำลังชาร์จก้อนแบตเตอรี่ในโหมดชาร์จด่วน โดยเวลาในการชาร์จจะแสดงบนเครื่องชาร์จ สำคัญ! เวลาในการชาร์จจริงอาจแตกต่างกันเล็กน้อยจากเวลาในการชาร์จที่ระบุ ขึ้นอยู่กับการชาร์จแบตเตอรี่ที่มีอยู่
	ดับ	ติด	ชาร์จแบตเตอรี่แล้วและพร้อมใช้งาน จากนั้นเครื่องจะเปลี่ยนเป็นโหมดการชาร์จแบบนุ่มนวลจนกว่าแบตเตอรี่จะชาร์จเต็ม ให้ทิ้งแบตเตอรี่ไว้บนเครื่องชาร์จประมาณ อีก 15 นาที การกระทำ: หลังจากนั้นนำก้อนแบตเตอรี่ออกจากเครื่องชาร์จ ถอดอุปกรณ์ชาร์จออกจากแหล่งจ่ายไฟหลัก
	กระพริบ	ดับ	การชาร์จแบบปรับได้ เครื่องชาร์จอยู่ในโหมดการชาร์จที่นุ่มนวล ด้วยเหตุผลด้านความปลอดภัย โดยจะใช้เวลามากขึ้น ใช้ในกรณีนี้ : - แบตเตอรี่แบบรีชาร์จที่ไม่ได้ใช้งานมาเป็นเวลานานมาก - อุณหภูมิแบตเตอรี่อยู่นอกช่วงที่เหมาะสม การกระทำ: หลังจากนั้นรอให้การชาร์จเสร็จสิ้น ยังคงสามารถชาร์จก้อนแบตเตอรี่ต่อไปได้
	กระพริบ	กระพริบ	ความผิดพลาด ไม่สามารถชาร์จได้อีกต่อไป ก้อนแบตเตอรี่มีข้อบกพร่อง การกระทำ: ห้ามชาร์จก้อนแบตเตอรี่ที่ชำรุด นำก้อนแบตเตอรี่ออกจากเครื่องชาร์จ
	ติด	ติด	ความผิดพลาดของอุณหภูมิ ก้อนแบตเตอรี่ร้อนเกินไป (เช่น โดรนแสงแดดโดยตรง) หรือเย็นเกินไป (ต่ำกว่า 0°C). การกระทำ: ถอดก้อนแบตเตอรี่ออกและเก็บไว้ในที่อุณหภูมิห้อง (ประมาณ 20°C) เป็นเวลาหนึ่งวัน
ติด	ติด/ดับ/กระพริบ	ติด/ดับ/กระพริบ	โหมดบูสต์ (โหมดเร่งการชาร์จ) เครื่องชาร์จอยู่ในโหมดบูสต์ สถานะตัวบ่งชี้ของไฟ LED สีแดง + ไฟ LED สีเขียวติด/ดับ/กระพริบ

ข้อมูลการให้บริการ

เรามีพันธมิตรผู้ให้บริการที่เชี่ยวชาญในทุกประเทศที่มีชื่ออยู่ในใบรับรองการรับประกัน ซึ่งมีรายละเอียดการติดต่ออยู่ในใบรับรองการรับประกัน พันธมิตรเหล่านี้จะช่วยคุณในการร้องขอบริการทั้งหมด เช่น การซ่อมแซม การสั่งซื้ออะไหล่และการประกอบ หรือการซื้อวัสดุสิ้นเปลือง โปรดทราบว่าชิ้นส่วนต่อไปนี้เป็นผลิตภัณฑ์ที่อาจมีการสึกหรอตามปกติหรือตามธรรมชาติ ดังนั้นจึงจำเป็นต้องมีชิ้นส่วนต่อไปนี้เป็นวัสดุสิ้นเปลือง

หมวดหมู่	ตัวอย่าง
ชิ้นส่วนที่มีการสวม/ใส่*	แบตเตอรี่
วัสดุสิ้นเปลือง*	
ชิ้นส่วนที่หายไป	

* ไม่จำเป็นต้องรวมอยู่ในขอบเขตของการจัดส่ง!

โปรดลงทะเบียนการรับประกันสินค้าผ่านช่องทางอินเทอร์เน็ตกลุ่มสินค้าแบรนด์ Einhell ลูกค้านำต้องสแกน QR Code ของ Serial no. ในตัวสินค้า หรือบนกล่อง ลูกค้าจะได้ รับสิทธิ์การรับประกันเพิ่มขึ้น 6 เดือนทั้งตัวเครื่องแบตเตอรี่ และเครื่องชาร์จแบตเตอรี่ (หมายเหตุ: โปรดอ่านเงื่อนไขการเปลี่ยนแปลงโดยไม่ต้องแจ้งให้ทราบล่วงหน้า โปรดสอบถามทางบริษัทและตัวแทนจำหน่ายใกล้บ้าน) ที่ <https://www.zinsano.com/>

โปรดสแกน QR Code ของ Serial no. ในตัวสินค้า หรือบนกล่อง



สแกน QR Code การรับประกัน
ผ่านช่องทางออนไลน์

สอบถามข้อมูลเกี่ยวกับการใช้งานของเครื่องมือ โปรดสแกน QR Code แอดไลน์ เพิ่มเพื่อน เพื่อแจ้งปัญหาสินค้าช่องทาง LINE



สอบถามข้อมูล แจ้งซ่อม แนะนำ
วิธีการใช้สินค้า และบริการอื่นๆ
โปรดติดต่อศูนย์บริการ

การพิมพ์ซ้ำหรือทำซ้ำโดยวิธีการอื่นใด ทั้งหมดหรือบางส่วนของเอกสารและเอกสารที่มาพร้อมกับผลิตภัณฑ์จะได้รับอนุญาตเมื่อได้รับความยินยอมอย่างชัดแจ้งจาก Einhell Germany AG หรือพันธมิตรผู้ให้บริการที่เชี่ยวชาญในทุกประเทศที่มีชื่ออยู่ในใบรับรองการรับประกันของเรา

อาจมีการเปลี่ยนแปลงทางเทคนิค

Danger!

When using the equipment, a few safety precautions must be observed to avoid injuries and damage. Please read the complete operating instructions and safety regulations with due care. Keep this manual in a safe place, so that the information is available at all times. If you give the equipment to any other person, hand over these operating instructions and safety regulations as well. We cannot accept any liability for damage or accidents which arise due to a failure to follow these instructions and the safety instructions.

Explanation of the symbols used (see Fig. 5)

1. For use in dry rooms only.
2. Safety class II
3. **Danger!** - Read the operating instructions to reduce the risk of injury.

1. Safety regulations**Danger!****Read all safety regulations and instructions.**

Any errors made in following the safety regulations and instructions may result in an electric shock, fire and/or serious injury.

Keep all safety regulations and instructions in a safe place for future use.

This equipment can be used by children of 8 years and older and by people with limited physical, sensory or mental capacities or those with no experience and knowledge if they are supervised or have received instruction in how to use the equipment safely and understand the dangers which result from such use. Children are not allowed to play with the equipment. Unless supervised, children are not allowed to clean the equipment and carry out user-level maintenance work.

Replacing the power cable

If the power cable for this equipment is damaged, it must be replaced by the manufacturer or OEM after-sales service or by similarly trained personnel to prevent hazards.

- a) The charging unit is not allowed to be used for non-rechargeable, normal batteries.
- b) Sufficient ventilation is required.
- c) The current and voltage information on the battery pack must be the same as that on the charging unit.
- d) Do not expose the charging unit to splashwater or rain.
- e) Do not throw old or damaged batteries into water or fire. Follow the environmental protection directives.
- f) A defective or no longer chargeable battery must be treated as special waste. Dispose of it at a special collection point. Do not dispose of it with your normal household waste or throw it into water or fire.
- g) Place the charging unit away from all sources of heat.
- h) To reduce the risk of electric shock, pull the power plug out of the socket outlet by the plug itself and not by the cable when you want to disconnect the charging unit from the power supply.
- i) Do not take the charging unit apart. Take it to an authorized repair center if servicing or repairs are needed. Incorrect assembly can result in an electric shock and even death or fire.
- j) Children must always be supervised in order to ensure that they do not play with the equipment.

2. Layout (Fig. 1)

1. Charger
2. Power cable
3. Boost button

3. Technical data

Charger

Input	220-230V~50Hz, 150 W
Output (normal)	18 V d.c., 3A
Output (boost)	18 V d.c., 6A

Caution!

The charging unit is allowed to be used only for the lithium-ion batteries of the Power-X-Change series!

4. Operation (Fig. 2-3)

1. Pull the battery pack (a) out of the equipment, pressing the pushlock button (b) to do so.
2. Check that your mains voltage is the same as that marked on the rating plate of the battery charger. Insert the power plug of the charger (1) into the socket outlet. The green LEDs will then begin to flash.
3. Insert the battery pack or packs (a) into the battery charger (1).
4. In section 7 „Charger indicator“ you will find a table with an explanation of the LED indicator on the charger.
5. **Boost charging**
In boost charging mode the rechargeable battery is charged more quickly than in normal high-speed charging mode. Press the boost button (3) to switch to boost charging mode. This is indicated by the blue LED. (see point 7)

Important!

Boost charging is recommended when the battery needs to be got ready for work again quickly. If the battery is not required again quickly after use, recharge it in normal high-speed charging mode, because this mode of charging places less stress on the lithium-ion battery.

If the battery fails to charge, please check

- whether there is voltage at the socket outlet
- whether there is good contact at the charging contacts of the charging unit

If the battery still fails to charge, send

- the charging unit
 - and the rechargeable battery
- to our customer service center.

To ensure that items are properly packaged and delivered when you send them to us, please contact our customer service or the point of sale at which the equipment was purchased.

When shipping or disposing of batteries and cordless tools, always ensure that they are packed individually in plastic bags to prevent short circuits and fires.

To ensure that the battery pack provides long service, you should take care to recharge it promptly. You must recharge the battery pack when you notice that the performance of the device drops. Never allow the battery pack to become fully discharged. This will cause it to develop a defect.

Mounting the charging unit on a wall (Fig. 4)

The charging unit can also be mounted on a wall. The correct dimensions for drilling holes in the wall can be found on the back of the charging unit.

Spacing distances

- ≥ 10 cm from the wall (right + left)
- ≥ 100 cm from the ceiling

Caution!

When mounting on a wall you must use suitable screws, e.g. 3.5 mm pan-head screws, in order to prevent damage to the housing and risk of falling.

5. Cleaning and maintenance

Always pull out the power plug before starting any cleaning work.

The equipment is not allowed to be stored in a damp location or where there are caustic gases. Keep it in a dry place out of the reach of children.

5.1 Cleaning

Keep the surface of the equipment clean and wipe it only with a dry cloth.

5.2 Maintenance

There are no other parts inside the equipment which require maintenance.

The equipment is not allowed to be taken apart. If the equipment is damaged, contact your supplier or the manufacturer.

6. Disposal and recycling

The equipment is supplied in packaging to prevent it from being damaged in transit. The raw materials in this packaging can be reused or recycled. The equipment and its accessories are made of various types of material, such as metal and plastic. Defective components must be disposed of as special waste. Ask your dealer or your local council.

The reprinting or reproduction by any other means, in whole or in part, of documentation and papers accompanying products is permitted only with the express consent of the Einhell Germany AG.

Subject to technical changes

7. Charger indicator

Indicator status			Explanations and actions
Blue LED	Red LED	Green LED	
	Off	Flashing	Ready for use The charger is connected to the mains and is ready for use; there is no battery pack in the charger
	On	Off	Charging The charger is charging the battery pack in quick charge mode. The charging times are shown directly on the charger. Important! The actual charging times may vary slightly from the stated charging times depending on the existing battery charge.
	Off	On	The battery is charged and ready for use. (READY TO GO) The unit then changes over to gentle charging mode until the battery is fully charged. To do this, leave the rechargeable battery on the charger for approx. 15 minutes longer. Action: Take the battery pack out of the charger. Disconnect the charger from the mains supply.
	Flashing	Off	Adapted charging The charger is in gentle charging mode. For safety reasons the charging is performed less quickly and takes more time. The reasons can be: - The rechargeable battery has not been used for a very long time. - The battery temperature is outside the ideal range. Action: Wait for the charging to be completed; you can still continue to charge the battery pack.
	Flashing	Flashing	Fault Charging is no longer possible. The battery pack is defective. Action: Never charge a defective battery pack. Take the battery pack out of the charger.
	On	On	Temperature fault The battery pack is too hot (e.g. due to direct sunshine) or too cold (below 0° C). Action: Remove the battery pack and keep it at room temperature (approx. 20° C) for one day .
On	On/Off/ Flashing	On/Off/ Flashing	Boost mode The charger is in boost mode. The indicator status of the red + green LEDs applies here too.

Service information

We have competent service partners in all countries named on the guarantee certificate whose contact details can also be found on the guarantee certificate. These partners will help you with all service requests such as repairs, spare and wearing part orders or the purchase of consumables.

Please note that the following parts of this product are subject to normal or natural wear and that the following parts are therefore also required for use as consumables.

Category	Example
Wear parts*	Battery
Consumables*	
Missing parts	

* Not necessarily included in the scope of delivery!

Please register the product warranty of Einhell brand products. Customers must scan the QR Code of the Serial number in the product or QR code on the box, to additional 6 months warranty for the whole battery and battery charger

(Note: Promotion is change without prior notice. Please contact with the company and dealers nearby. home) at <https://www.zinsano.com/>

Please scan the QR Code of the Serial number in the product or QR code on the box



Scan the QR Code for online product warranty

For ask about how to use the tool, Please scan the QR Code, add Line, add friends to report product problems via LINE.



Ask information, report product, recommend How to use the product and other services Please contact the service center.





A series of horizontal lines for writing, starting from the top right and extending down to the bottom of the page.



EH 07/2023 (01)

