

ⓔ Manual de instrucciones para aparatos interiores y exteriores

Equipo de aire acondicionado de dos componentes



Advertencia:

Para garantizar que este producto de calidad funcione perfectamente, es preciso asegurarse de que está montado correctamente en el lugar adecuado y que la puesta en servicio ha sido realizada por un especialista. Para evitar fallos en el funcionamiento es preciso recibir asesoramiento de un especialista competente sobre el emplazamiento, montaje y puesta en marcha adecuados. No nos hacemos responsables de averías o potencia de refrigeración insuficiente causadas por un tratamiento inadecuado del producto.

El sistema técnico en frío y electrotécnico del equipo sólo podrá ser conectado y puesto en servicio por un centro técnico especializado.

Cuando sea preciso deshacerse del equipo o colocarlo en otro lugar, tanto el desmontaje como la eliminación deberá ser llevada a cabo por un centro técnico especializado en sistemas eléctricos y de frío.



Art.-Nr.: 23.651.66

I.-Nr.: 01016

SPLIT **850 C**

PR KLIMA
Klimageräte

1. Instrucciones de seguridad

- Es preciso leer las siguientes instrucciones de seguridad antes de utilizar el aparato.
- Tras leer el manual de instrucciones, guardarlo en lugar seguro y entregarlo a terceros que vayan a utilizar también el equipo de aire acondicionado.
- Instalar el equipo siguiendo todas las disposiciones vigentes.
- A los niños o personas débiles sólo les está permitido el uso de la máquina bajo la supervisión de un adulto. Los niños no deben jugar con el aparato.
- El equipo de aire acondicionado está exclusivamente indicado para la climatización interior. No utilizarlo con fines especiales como conservar alimentos, instrumentos de precisión, plantas, animales, pinturas u obras de arte, puesto que podrían sufrir daños.
- Asegurarse de que la tensión de red disponible y los datos de la tensión de red de la placa de datos coincidan.
- Utilizar el aparato exclusivamente conectado a una toma de puesta a tierra adecuada.
- Para la seguridad eléctrica, instalar un dispositivo de protección (diferencial).
- **¡Atención!** No alargar el cable y no utilizar adaptadores de enchufe múltiple. De lo contrario, no se garantizará la seguridad eléctrica.
- **¡Atención!** Conectar/desconectar el aparato siempre utilizando el mando a distancia. No desenchufar nunca el aparato mientras esté en marcha.
- Cuando se detecten anomalías en el funcionamiento (p. ej., olor a quemado), desconectar y desenchufar el aparato de inmediato. Ponerse en contacto con el distribuidor. En caso de seguir funcionando el aparato, se podrían producir defectos en el equipo, descargas eléctricas y daños provocados por incendios.
- Para desenchufar el aparato, no tirar del cable. Sujetar el enchufe y retirarlo de la toma de corriente. De lo contrario, se podría dañar el cable.
- No pulsar ningún interruptor con las manos húmedas. De lo contrario, se corre el riesgo de sufrir una descarga eléctrica.
- No exponerse directamente a la corriente de aire frío ni permitir que el aire de la habitación se enfríe demasiado. Podría provocar malestar y perjudicar la salud.
- No exponer ni plantas ni animales directamente a la corriente de aire frío. Podrían sufrir bajo la corriente de aire frío.
- No poner nada bajo el equipo interior que se podría dañar con el agua. En caso de que el aparato se deje funcionando en una habitación con las puertas y las ventanas abiertas, con mucha humedad o sin evacuación de agua de condensación, se podría condensar el agua y gotear en el equipo interior.
- Es preciso asegurarse de que el agua condensada se evacúe sin impedimento. De lo contrario, se podrían producir daños provocados por el agua encharcada.
- No introducir nunca los dedos u objetos en los orificios de salida y entrada de aire. El ventilador giratorio podría provocar daños.
- No retirar nunca la rejilla protectora del ventilador del equipo exterior. El ventilador giratorio puede provocar daños.
- No reparar o realizar el mantenimiento del equipo de aire acondicionado uno mismo. Ponerse siempre en contacto con el distribuidor. Las reparaciones y trabajos de mantenimiento realizados incorrectamente podrían dañar el aparato, originar incendios o provocar daños por agua condensada.
- Antes de limpiar el equipo, es preciso desenchufarlo. De lo contrario, existe el peligro de sufrir accidentes.
- No utilizar agua para limpiar el equipo de aire acondicionado. Posibles consecuencias: peligro de descarga eléctrica e incendio.
- No utilizar productos limpiadores combustibles. Posibles consecuencias: fuego y deformaciones de la carcasa.
- No entrar en contacto con ninguna pieza metálica del equipo interior cuando se esté extrayendo el filtro de aire. Se corre el peligro de herirse.
- Cuando se vaya a utilizar el equipo de aire acondicionado junto con otro equipo calefactor, es preciso ventilar periódicamente la habitación. De lo contrario, se podría provocar una escasez de oxígeno.
- No instalar el equipo en un lugar que pudiera contener gases inflamables. El gas emitido se puede acumular y causar una explosión.
- Mantener cualquier objeto encendido alejado del equipo, de lo contrario, se podría soplar aire directamente sobre la llama. Podría provocarse una combustión latente.
- Desenchufar el equipo cuando no vaya a ser utilizado durante largos periodos de tiempo. El polvo acumulado podría provocar fuego.
- No permitir que los niños se suban al equipo exterior, no poner ningún objeto pesado sobre el mismo, no utilizar ningún soporte de pared inestable o oxidado para sujetar el equipo exterior. La caída del aparato exterior podría

- provocar un accidente.
- Cuando haya tormenta, desconectar y desenchufar el aparato. Los componentes eléctricos podrían sufrir daños por sobretensión.
- La instalación eléctrica debe ser realizada por un centro especializado autorizado. Un montaje incorrecto puede causar daños personales y materiales.
- Asegurarse de que la puesta a tierra eléctrica del equipo de aire acondicionado sea correcta. De lo contrario, existe el peligro de sufrir descargas eléctricas.
- Dejar que un distribuidor o una empresa especializada se encarguen de realizar la instalación técnica de frío. Un montaje incorrecto puede causar daños personales y materiales.
- Cuando el circuito del refrigerante presente fugas, desconectar de inmediato el aparato y ponerse en contacto con el distribuidor.
- Si el refrigerante entra en contacto con el fuego, podría emanar gases nocivos para la salud. Desconectar inmediatamente el aparato.

Refrigerante	R 407 C
Cantidad refrigerante	500 g
Cantidad relleno refrigerante a partir de 5 m:	20 g/m
Nivel de presión acústica	
interior	≤ 37 dB (A)
exterior	≤ 52 dB (A)
Dimensiones:	
interior	71 x 25 x 18 cm
exterior	72 x 43 x 26 cm
Peso:	
interior	7 kg
exterior	25 kg

* Datos conforme a EN 14511

Observación: El modelo SPLIT 850 C no posee función calor.

2. Volumen de entrega

- 1 Equipo interior (caja 1, núm. art. 23.653.96)
- 1 Equipo exterior (caja 2, núm. art. 23.653.97)
- 1 Accesorios para el montaje (ver detalles en pág. 15)

3. Características técnicas

Capacidad de refrigeración*	vatios	2500 W
Eficiencia energética*	D (EER 2,62 / COP -)	
Caudal de aire		420 m ³ /h
Humedad expulsada		1,0 l/h
Reloj temporizador		24 h
Tensión de servicio		220 - 240 / 50 V ~ Hz
Consumo Refrigerar*		960 W
Potencia nominal frío		1150 W
Consumo nominal frío		4,6 A
Compresor		Émbolo de rodillo
Corriente de arranque		23 A
Temperatura exterior funcionamiento frío °C		+21 - +43 (DB)
Conducto de líquido Ø A		6 mm
Conducto de aspiración Ø A		9,52 mm
Longitud conducto refrigerante volumen de entrega		4 m
Longitud conducto refrigerante máx.		10 m
Dif. altura equipo interior/exterior máx.		5 m

4. Descripción de las piezas

○ Equipo interior

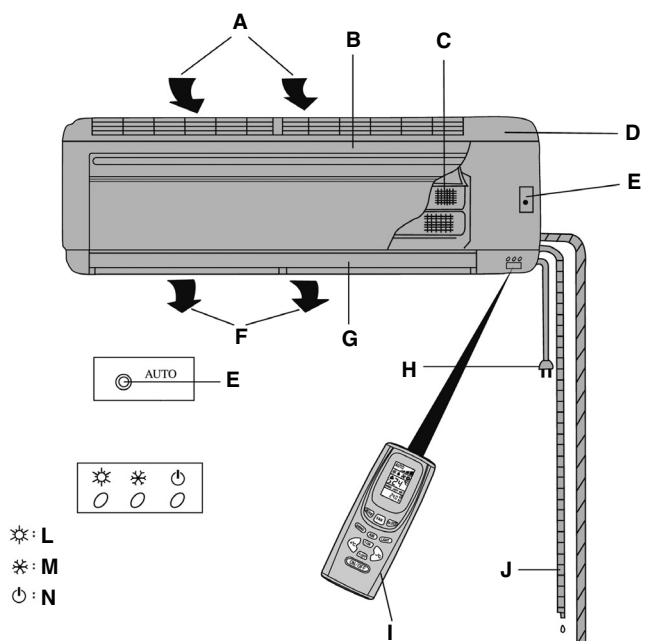

○ Equipo exterior

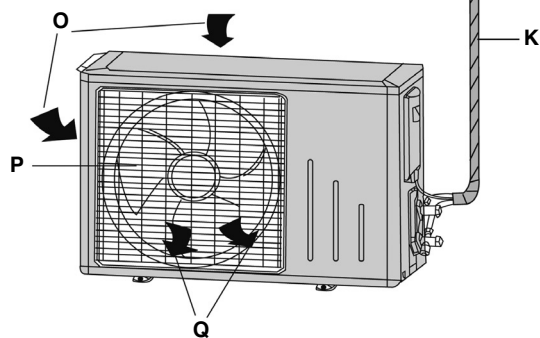

Explicación de la figura "Descripción de las piezas":

A: Entrada de aire

B: Tapa

C: Filtro de aire

D: Carcasa

E: Interruptor de emergencia para modo automático

F: Salida de aire

G: Lámina

H: Cable de red

I: Mando a distancia de infrarrojos

J: Tubo de agua de condensación

K: Conducto refrigerante

L: Calor (no disponible en SPLIT 850 C)

M: Frío/deshumidificar

N: Indicador de funcionamiento

O: Entrada de aire

P: Rejilla de salida de aire

Q: Salida de aire

5. Preparar el mando a distancia

Colocar las pilas

1. Abrir la tapa de compartimento de pilas.
2. Poner dos pilas nuevas. Comprobar que la polaridad de las pilas (+ / -) sea la adecuada.
3. Cerrar la tapa del compartimento de pilas.

¡Advertencia!

- Utilizar 2 pilas alcalinas tipo R03 AAA (1,5 V).
- Cuando sea necesario, cambiar las pilas por falta de imagen en el display LCD, sustituir siempre las dos pilas.
- No utilizar nunca pilas nuevas y usadas a la vez.
- No utilizar nunca con otro tipo de pila que no sea el indicado.
- Si el mando a distancia no se utiliza durante un largo espacio de tiempo, retirar las pilas para evitar que se descarguen.
- La vida útil de las baterías es de aprox.12 meses en condiciones normales de uso del mando a distancia.
- Eliminar adecuadamente las pilas usadas.

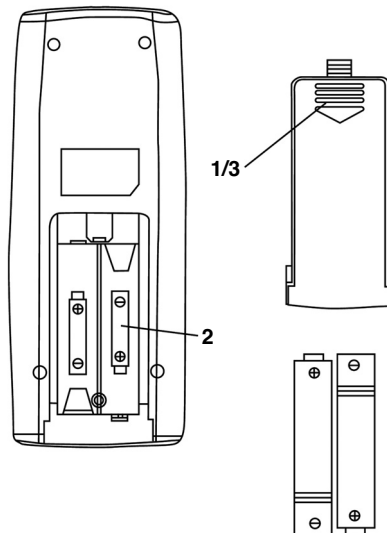

Utilizar mando a distancia de infrarrojos

Para encender o apagar el aparato con el mando a distancia, mantener el mando dirigido al equipo interior del conjunto de aire acondicionado. El radio de acción del mando a distancia es de aprox. 8 metros.

¡Advertencia!

Guardar el mando a una distancia mínima de 1m del televisor u otros aparatos eléctricos. Las radiaciones solares directas pueden limitar considerablemente el radio de acción del mando a distancia. Se ha de evitar que haya objetos situados entre el mando a distancia y el receptor de infrarrojos que puedan repercutir negativamente en la recepción de la señal. Tratar el mando a distancia con cuidado. No dejar que se caiga, evitar el calor y la humedad para evitar que se averíe el mando a distancia.

6. Descripción del funcionamiento del mando a distancia

Configuración de las teclas

- 1 Tecla "Modo / Régimen de funcionamiento"
 - 2 Tecla "Fan / Velocidad del ventilador"
 - 3 Tecla "Sleep / Función de reposo"
 - 4 Tecla "Swing / Ajuste automático, horizontal de las láminas"
 - 5 Tecla "+°C / Aumento de la temperatura"
 - 6 Tecla "-°C / Disminución de la temperatura"
 - 7 Tecla "T-ON / Ajuste del tiempo del aparato ON"
 - 8 Tecla "T-OFF / Ajuste del tiempo del aparato OFF"
 - 9 Tecla "ON/OFF / Aparato ON/OFF"
- Las teclas "AIR" y "LIGHT" no están asignadas

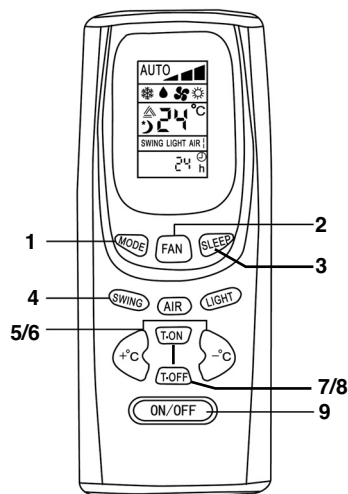

Display

- 1 Indicación "Velocidad del ventilador"
- 2 Indicación "Régimen de funcionamiento"
- 3 Indicación "Temperatura"
- 4 Indicación "Modo reposo"
- 5 Indicación "Ajuste de las láminas"
- 6 Indicación "Temporizador"

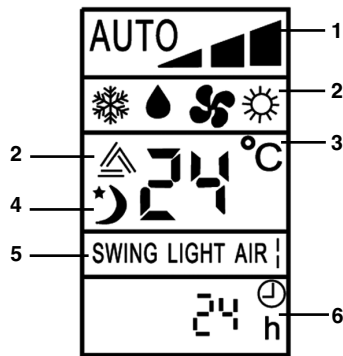

Mando a distancia: breve descripción

1 Tecla "Modo / Régimen de funcionamiento"

La tecla permite seleccionar los distintos modos de funcionamiento. El régimen de funcionamiento varía cada vez que se pulse:

Automático -> Refrigerar -> Deshumidificar -> Ventilador -> Calentar

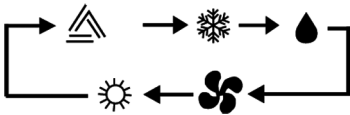

Observación: El modelo SPLIT 850 C no posee función calor.

2 Tecla "Swing / Ajuste automático, horizontal de las láminas"

Pulsar la tecla 1 vez para el ajuste eléctrico, horizontal de las láminas. Se ajusta el caudal de aire hacia arriba/hacia abajo. Las láminas se pueden bloquear pulsando dos veces.

3 Teclas "+°C / Aumento de temperatura" y "-°C / Disminución de temperatura"

Si se pulsa una vez la tecla "+°C", la temperatura ajustada aumenta en 1°C. Si se pulsa una vez la tecla "-°C", la temperatura ajustada disminuye en 1°C.

La temperatura se puede ajustar en el mando a distancia en los modos de funcionamiento "Refrigerar", "Deshumidificar" y "Calentar" en un rango que oscila entre 16°C – 30°C.

En servicio "Automático" y "Ventilador" la temperatura no se puede ajustar.

4 Tecla "Fan / Velocidad del ventilador"

Cada vez que se pulse, la velocidad del ventilador varía con la siguiente secuencia:

Velocidad del ventilador automática -> Despacio -> Medio -> Rápido

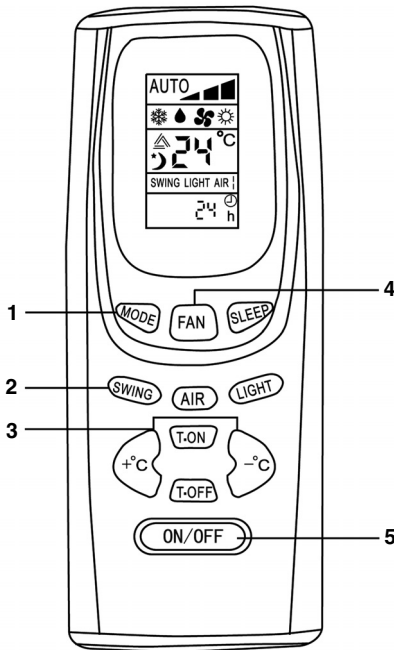

5 Tecla "ON/OFF / Aparato ON/OFF"

Para encender y apagar el aparato.

6 Visualización LCD

Todos los ajustes aparecen indicados.

7 Tecla "Sleep / Función de reposo"

Si se pulsa la tecla 1 vez, la función de reposo se conecta.

Si se pulsa la tecla dos veces, se volverá a desconectar.

8 Tecla "T-ON / Ajuste del tiempo del aparato ON"

Esta tecla permite encender automáticamente el aparato con un margen de 0,5h – 24h.

9 Tecla "T-OFF / Ajuste del tiempo del aparato OFF"

Esta tecla permite apagar automáticamente el aparato con un margen de 0,5h – 24h.

Advertencia:

Las teclas "AIR" y "LIGHT" no se encuentran asignadas y al pulsar no producen ningún efecto sobre el aparato.

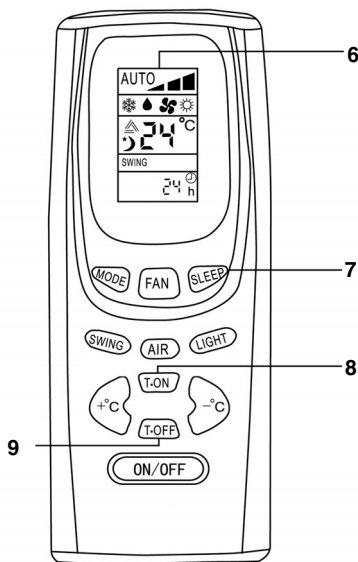

Regímenes de funcionamiento

A) Régimen de funcionamiento Refrigerar

1. Pulsar la tecla "ON/OFF" para encender el aparato.
2. Pulsar la tecla "MODE" hasta que aparezca en la indicación el símbolo para el régimen de funcionamiento "Refrigerar".
3. Pulsar la tecla "Swing" una vez. Se ajusta el caudal de aire hacia arriba/hacia abajo. Las láminas se pueden fijar pulsando dos veces.
4. Pulsar la tecla "FAN" para seleccionar la velocidad del ventilador
Velocidad del ventilador automática -> Despacio -> Medio -> Rápido
5. Pulsar la tecla "+°C" o "-°C" para ajustar la temperatura deseada.

¡Advertencia!

- El régimen de funcionamiento Refrigerar funciona únicamente si la temperatura en la sala se halla ajustada por debajo de la temperatura ambiental reinante. El compresor del equipo exterior se para al alcanzar la temperatura ambiental ajustada. El ventilador del equipo interior sigue haciendo circular el aire en la habitación.
- La diferencia entre temperatura ambiental ajustada y temperatura exterior no debería superar los 5°C (ejemplo: temperatura exterior 30°C, temperatura ambiental ideal 25°C).
- La temperatura ambiental puede ser ajustada con el mando a distancia en un rango de 16°C – 30°C.
- Cuanto mayor sea la temperatura exterior, mayor será la temperatura interior que se pueda alcanzar.

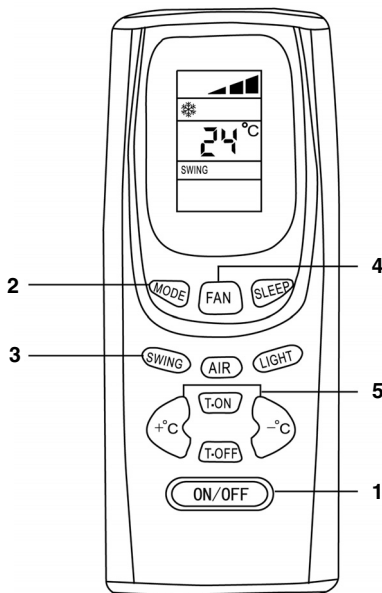

B) Régimen de funcionamiento Deshumidificar

1. Pulsar la tecla "ON/OFF" para encender el aparato.
2. Pulsar la tecla "MODE" hasta que aparezca en la indicación el símbolo para el régimen de funcionamiento "Deshumidificar".
3. Pulsar la tecla "Swing" una vez. Se ajusta el caudal de aire hacia arriba/hacia abajo. Las láminas se pueden fijar pulsando dos veces.
4. Pulsar la tecla "+°C" o "-°C" para ajustar la temperatura deseada.

¡Advertencia!

- El régimen de funcionamiento "Deshumidificar" funciona únicamente si la diferencia de la temperatura ajustada se encuentra en el rango de +/- 2°C con respecto a la temperatura ambiente reinante.
- Cuando la temperatura ambiente ajustada en el régimen de funcionamiento "Deshumidificar" supere en 2°C la temperatura ambiente actual, el compresor y el ventilador del equipo exterior se pararán. Asimismo, también se desconecta el ventilador del equipo interior.
- Cuando la temperatura ambiente ajustada en el régimen de funcionamiento "Deshumidificar" sea inferior en más de 2°C a la temperatura ambiente actual, el aparato funcionará en el modo Refrigerar.
- La temperatura ambiente puede ser ajustada con el mando a distancia en un rango de 16°C – 30°C.

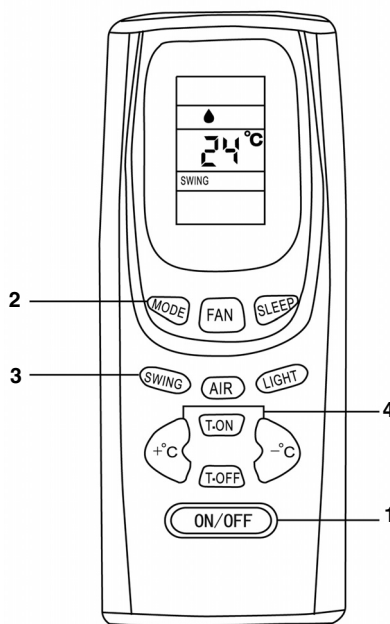
**C) Régimen de funcionamiento Automático**

1. Pulsar la tecla "ON/OFF" para encender el aparato.
2. Pulsar la tecla "MODE" hasta que aparezca en la indicación el símbolo para el régimen de funcionamiento "Automático". En función de la temperatura ambiente actual, el aparato se conecta automáticamente en Refrigerar o Ventilador.
3. Pulsar la tecla "FAN" para seleccionar la velocidad del ventilador
Velocidad del ventilador automática -> Despacio -> Medio -> Rápido

¡Advertencia!

- En el modo "Automático" la temperatura ambiente en la función de refrigeración está programada a 25°C. Estas temperaturas no pueden ser modificadas.
- Si en el modo "Automático", la temperatura ambiente actual oscila entre 23°C – 26°C, el aparato funciona como ventilador sin efecto refrigeración.
- Si en el régimen de funcionamiento "Automático", la temperatura ambiente actual supera los 26°C, el aparato actúa con función refrigeración.

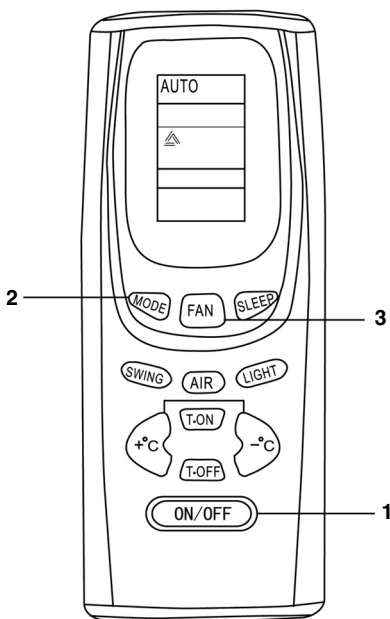

D) Función de reposo

1. Pulsar la tecla "ON/OFF" para encender el aparato.
2. Pulsar la tecla "MODE" hasta que en la indicación aparezca, según se desee, el símbolo para el modo "Refrigerar" o "Deshumidificar".
3. Pulsar la tecla "Swing" una vez. Se ajusta el caudal de aire hacia arriba/hacia abajo. Las láminas se pueden bloquear pulsando dos veces.
4. Pulsar la tecla "FAN" para seleccionar la velocidad del ventilador
Velocidad del ventilador automática -> Despacio -> Medio -> Rápido
5. Pulsar la tecla "+°C" o "-°C" para ajustar la temperatura deseada.
6. Pulsar la tecla "Sleep" para conectar la función de reposo.

¡Advertencia!

- Si en la función de reposo se halla ajustado el régimen de funcionamiento Refrigerar o Deshumidificar, la temperatura ambiental ajustada se eleva para evitar un sobreenfriamiento, aumentando en la primera hora en 1°C y en dos horas en 2°C.

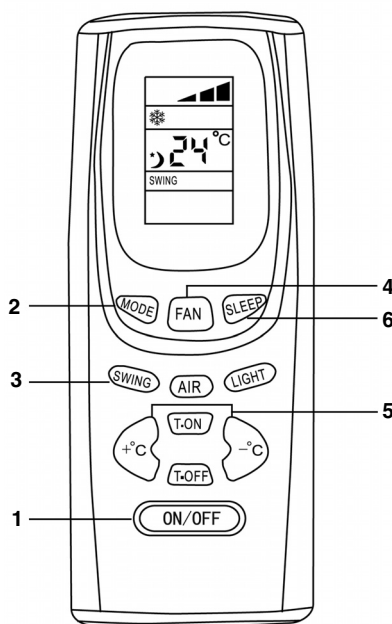
**E) Ajustes del temporizador (ajuste del tiempo, permite encender o apagar automáticamente el aparato)****1. Tecla "T-ON / Ajuste del tiempo del aparato ON"**

Esta tecla permite encender automáticamente el aparato. Se necesita como requisito que el aparato esté conectado al suministro eléctrico. Cada vez que se pulsa, el ajuste del tiempo se modifica en 0,5h en un margen de 0,5 – 24h. Para volver a desconectar el "Ajuste del tiempo del aparato ON", pulsar una vez más la tecla, tras aparecer en el display la indicación "24 h", o apagar el aparato mediante la tecla "ON/OFF".

2. Tecla "T-OFF / Ajuste del tiempo del aparato OFF"

Esta tecla permite apagar automáticamente el aparato. Para ello, el aparato deberá estar en modo de funcionamiento. Cada vez que se pulsa, el ajuste del tiempo se modifica en 0,5h en un margen de 0,5 – 24h. Para volver a desconectar el "Ajuste del tiempo del aparato OFF", pulsar una vez más la tecla, tras aparecer en el display la indicación "24 h", o apagar el aparato mediante la tecla "ON/OFF".

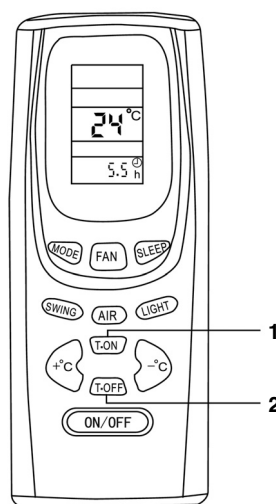

7. Ajustes en el equipo interior

Ajuste de láminas vertical

La dirección del caudal a izquierda y derecha se puede regular manualmente. Es preciso hacer los ajustes antes de poner el equipo en funcionamiento. Durante el funcionamiento, la lámina se mueve, por lo tanto existe el peligro de pillarse los dedos.

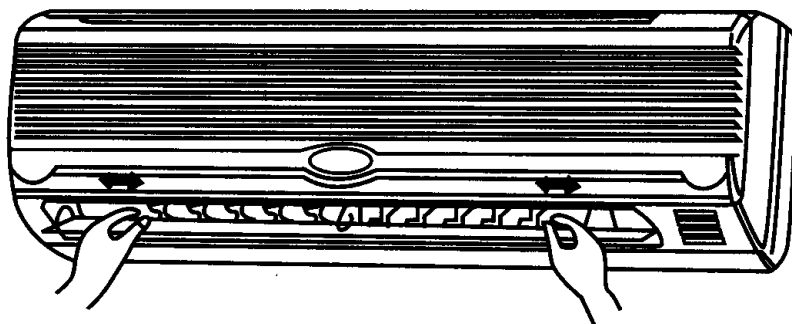

Cuando el mando a distancia no funcione

(Mando de emergencia)

Si no funciona el mando a distancia (pilas vacías o defecto), será preciso usar el interruptor de emergencia.

- El aparato está apagado: El aparato pasa a servicio automático pulsando el interruptor de emergencia. El ajuste de láminas funciona igualmente en el servicio automático:
- El equipo está encendido: Podrá apagarse pulsando el interruptor de emergencia.

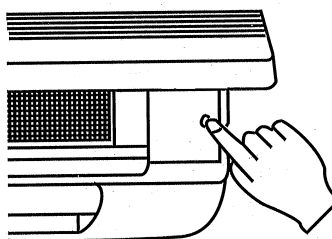

8. Instrucciones para la limpieza

¡Atención!

Apagar el aparato antes de cada limpieza y retirar el enchufe.

¡Advertencia!

Los intervalos de tiempo para la limpieza de la instalación dependen del entorno de la instalación. Por lo general se han de observar los intervalos de tiempo indicados a continuación.

Mantener limpio el equipo exterior y la zona en torno al equipo exterior. Retirar periódicamente hojas, etc., que se puedan acumular alrededor del equipo exterior.

Limpieza de la carcasa del equipo interior

- Limpiar la carcasa del equipo interior, si es necesario, únicamente con un paño suave y húmedo.
- A fin de evitar un deterioro de la carcasa y del sistema electrónico, no utilizar para la limpieza gasolina, diluyentes, polvo abrasivo, etc.

Limpieza del filtro de aire del equipo interior

Cerciorarse de que el filtro de aire esté limpio. Los filtros de aire sucios hacen que disminuya el caudal de aire del aparato. Los filtros de aire del equipo interior han de comprobarse mensualmente y, si es necesario, limpiarlos.

1. Abrir con cuidado la compuerta usando los orificios dispuestos a tal efecto a la derecha y a la izquierda. Extraer ambos filtros de aire
2. Aspirar con cuidado los filtros de aire o enjuagarlos con agua y jabón neutros. Tener en cuenta que la temperatura del agua no podrá superar los 45°C, ya que, de lo contrario, los filtros de aire podrán modificar su color y deformarse. Secar los filtros de aire a la sombra.
3. Volver a introducir los dos filtros de aire en el equipo interior y cerrar la compuerta. Los filtros de aire se han de cambiar una vez al año.

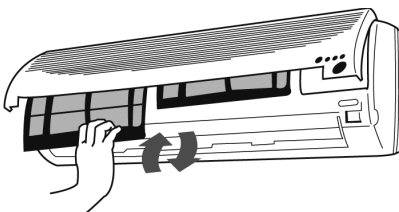

Los repuestos de filtro se obtienen en la dirección del servicio técnico indicada en el certificado de garantía.

Limpieza del cambiador térmico del equipo interior

El cambiador térmico se ha de limpiar como mínimo una vez al año. Retirar a tal efecto el filtro de aire del equipo interior según se describe más arriba.

- Retirar con mucho cuidado la posible suciedad acumulada en el cambiador térmico sirviéndose de un aspirador o de un cepillo de cerdas largas a fin de evitar un deterioro de las nervaduras. Un cambiador térmico dañado aumenta el gasto de energía.
- Tener cuidado de no lesionarse con las aristas de las nervaduras.

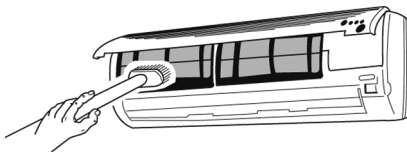

9. Instrucciones generales

Manifestación	Cause
Transcurridos 3 min. tras pulsar el botón de inicio, el equipo todavía no funciona.	Eso no supone que haya una avería. De este modo se evita un elevado consumo de corriente del compresor. Por lo tanto, es preciso tener paciencia.
Al encender o apagar se escuchan chasquidos.	Eso no supone que haya una avería. Estos ruidos se producen debido a tensiones, porque el panel frontal se dilata y contrae con la diferencia de temperatura.
Olor extraño en el recinto.	Eso no supone que haya una avería. El equipo de aire acondicionado mantiene en circulación también los olores de las paredes, alfombras, moquetas, humo, muebles y ropa.
Se oye ruido de agua.	Eso no supone que haya una avería. Es el ruido de la expansión del refrigerante en el equipo de aire acondicionado.

IPuesta en servicio después de no haber utilizado el equipo durante mucho tiempo

Si el equipo de aire acondicionado no se utiliza durante mucho tiempo, antes de encender es preciso cerciorarse de:

1. que ningún objeto cubra el equipo interior o exterior.
2. que la toma de corriente con la que funciona el aparato esté instalada correctamente.
3. que los filtros de aire estén limpios.

Puesta fuera de servicio si no se va a utilizar el equipo durante mucho tiempo

Si el equipo de aire acondicionado no va a ser utilizado por un largo período de tiempo, llevar a cabo las siguientes tareas después de la última puesta en servicio:

1. Dejar que el equipo de aire acondicionado funcione durante aprox. 6 horas en el régimen de Ventilador. De este modo se elimina la posible humedad de todas las piezas interiores. Eliminar todo tipo de suciedad del equipo exterior. Desconectar primero el aire acondicionado y retirar el enchufe de la toma.
3. Limpiar filtros de aire y piezas de la carcasa.
4. Eliminar todo tipo de suciedad del equipo exterior.
5. Retirar las pilas del mando a distancia para evitar que se descarguen.

10. Averías

Comprobar los siguientes puntos antes de ponerse en contacto con el servicio de asistencia técnica:

El aparato no funciona. Comprobar lo siguiente:

1. ¿Existe tensión de red en la toma de corriente?
2. ¿Comprobar el fusible de la toma de corriente!
3. ¿Está ajustado el temporizador?

¡El aparato no enfría lo suficiente!

Comprobar lo siguiente:

1. ¿Está la temperatura ajustada adecuadamente?
2. ¿Está el filtro de aire sucio? Limpiar y volver a colocar.
3. ¿Están bloqueadas las entradas y salidas del equipo exterior?
4. ¿Se habrá dejado programado el modo reposo durante el día?
5. ¿Puede entrar agua en el cableado entre el equipo interior y exterior?

¿Es posible que falte refrigerante? En este caso, será preciso informar al servicio de asistencia técnica.

¡El mando a distancia no funciona! (¡Atención! Sólo funciona en un radio de 8 metros frente al equipo interior.)

1. ¿Están las pilas cargadas?
¡Cambiar!
2. ¿Están las pilas bien colocadas?
¡Tener en cuenta la polaridad correcta!
3. ¿La señal se ve interferida por objetos existentes entre el equipo interior y el mando a distancia?

Retirar dichos objetos.

En caso de corte de corriente, comprobar lo siguiente:

Tras un corte de corriente, presionar el interruptor ON/OFF del mando a distancia.

Si no se ha solucionado el problema tras comprobar los puntos anteriores, desconectar el aparato y ponerse en contacto con el servicio de asistencia técnica.

Las siguientes páginas han sido previstas para el especialista.

11. Advertencias importantes para el montaje

Selección del lugar del montaje del equipo interior

- La pared prevista para la instalación ha de ser estable y poder soportar el peso del equipo.
- No se debe bloquear el caudal de aire.
- El aire frío deberá poder alcanzar todos los puntos del recinto.
- La distancia máxima en el equipamiento de serie entre los equipos interior y exterior debe ser de 4 m. La máxima longitud de cable posible del conducto del refrigerante es de 10m a una diferencia de altura máxima permitida de 5m.
- Montarlo en una pared fija para evitar que se produzcan vibraciones.
- Evitar la luz directa del sol.
- Tener en cuenta que se produce un ligero goteo de condensado.

Elección del lugar del montaje del equipo exterior

- La pared prevista para la instalación ha de ser estable y poder soportar el peso del equipo.
- El equipo no debe estar expuesto a fuertes ráfagas de viento.
- Es preciso asegurar que haya una buena aireación y no se cree polvo, evitar que entre agua de lluvia o la luz del sol directa.
- Asegurarse que los ruidos del funcionamiento y el aire de escape no molesten a los vecinos.
- Proceder al montaje sobre una base fija antivibratoria para evitar vibraciones y ruidos desmesurados.
- Evitar lugares en los que puedan presentarse fugas o gases inflamables.
- Fijar cuidadosamente las patas de montaje de la instalación.

ATENCIÓN

Ponerse en contacto con nuestro distribuidor: allí se solucionará lo antes posible cualquier cuestión y se montará el equipo correctamente.

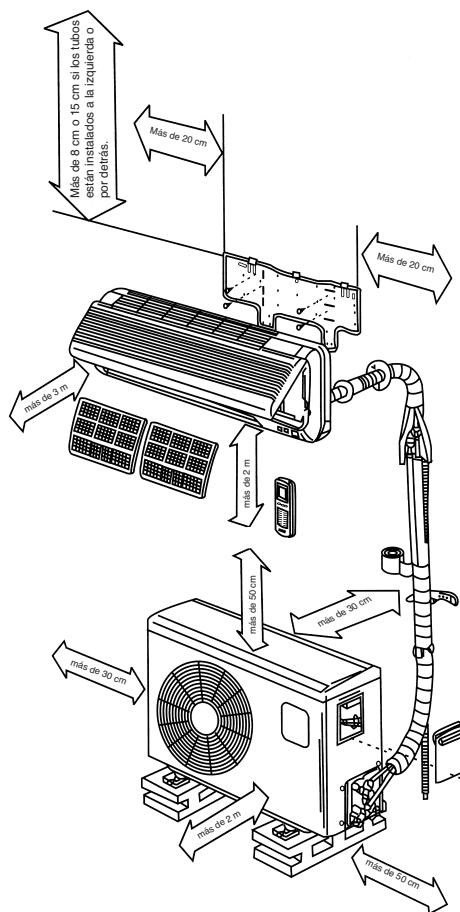

12. Accesorios para el montaje

Antes de realizar el montaje es preciso comprobar que se dispone de todos los accesorios.

1 unidad Placa de montaje para el equipo interior

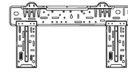

1 unidad Mando a distancia de infrarrojos

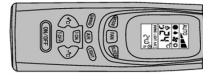

2 unidades Pila (tipo R3 1,5V)

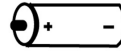

10 unidades tornillo ST 4,2x25



1 unidad Tubo de agua de condensación (L = 2m)



1 unidad Masilla obturadora

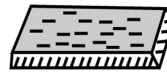

1 unidad Tapón pasamuros



1 unidad Cinta protectora de plástico



1 conjunto conducto del refrigerante (L = 4m)



1 unidad Aislante de tubos (Ø 35 x 500mm)



13. Instrucciones de montaje:

Es preciso asegurarse de que la tensión de red disponible coincida con la indicada en la placa de datos.

- El equipo debe disponer de un fusible propio.
- La instalación eléctrica debe correr a cargo de una empresa profesional.
- Encargar la instalación de refrigeración a nuestro distribuidor o a una empresa especializada en aire acondicionado de su elección.
- un montaje incorrecto puede causar daños personales y materiales.
- Durante el montaje es preciso llevar protección auditiva y visual, así como guantes de trabajo.

¡Advertencia para la conexión eléctrica!

La conexión eléctrica sólo puede ser realizada por un electricista autorizado por la empresa responsable del suministro eléctrico. El equipo debe disponer de un fusible propio. Seleccionar una sección de cable adecuada. El hilo amarillo/verde sólo se puede utilizar a modo de conductor protector y no como conductor de tensión. Para la conexión eléctrica fija, el equipo se deberá desconectar de la red mediante un dispositivo con, al menos, 3 mm de espacio entre contactos (p. ej., interruptor de potencia). Es preciso realizar primero la interconexión de los equipos interior y exterior y, seguidamente, a la conexión a la red. Es preciso asegurarse de que todo el equipo esté desconectado. Asegurarse de que no se pueda poner en marcha de forma inesperada.

1. Elegir el lugar de montaje

Equipo interior

1. Los orificios para entrada y salida de aire no deben taparse y así impedir que el aire pueda circular por todo el recinto.
2. Montar el equipo interior de tal forma que se encuentre lo más cerca posible de la salida al exterior (a través de la pared) y del equipo exterior.
3. Es preciso tener en cuenta que el tubo de drenaje salga hacia el exterior sin estar doblado ni inclinado hacia arriba.
4. Evitar montarlo cerca de una fuente de calor, en un lugar que presente un grado elevado de humedad ambiental o emita gas inflamable.
5. Elegir un lugar estable para el montaje para evitar que se produzcan vibraciones.
6. Es preciso asegurarse de que la instalación se realice correctamente y profesional.
7. Asegurarse de que haya espacio suficiente para poder realizar reparaciones y trabajos de servicio

posteriores.

8. El equipo debe estar alejado, como mínimo, 1m de otros equipos eléctricos e instalaciones, como, p. ej., televisión radio, ordenador, etc.
9. Elegir un lugar de fácil acceso al equipo para poder limpiar o cambiar el filtro.

Equipo exterior

1. Seleccionar un lugar donde el ruido y la salida de aire no molesten a los vecinos.
2. Elegir un lugar donde exista una alimentación de aire suficiente.
3. No se puede tapar ni la entrada ni la salida de aire.
4. El lugar de montaje debe ser lo suficientemente estable para evitar que se produzcan vibraciones.
5. No deben existir peligros por gas inflamable o escape de gas debido a corrosión.
6. Es preciso asegurarse de que la instalación se lleve a cabo conforme a las disposiciones vigentes.
7. El montaje se ha de realizar al menos 20 cm por encima de la altura de nieve prevista. Impedir que entre nieve en el elemento exterior.

Tener en cuenta lo siguiente:

Los siguientes puntos pueden provocar averías. Es preciso obtener información al respecto por nuestro distribuidor o por una empresa especializada en aire acondicionado de su elección, a fin de evitar averías posteriores.

Evitar los siguientes lugares de montaje:

- Lugares donde se almacene aceite (aceite de maquinaria).
- Lugares con un contenido de sal elevado.
- Cerca de fuentes que contengan azufre como, p. ej., zonas de balnearios.
- Cerca de emisoras de radio, repetidores, aparatos soldadores y equipos médicos.
- Exposición directa al sol de equipo exterior. En caso necesario, deberá construir una protección solar, sin por ello afectar la circulación de aire.
- Lugares cerca de un generador de calor o humedad.
- Lugares donde se produzca mucho polvo.
- Lugares con afluencia de público.
- Lugares con características ambientales poco comunes.

¡Atención!

- La dirección de la salida de aire debe coincidir con la dirección del viento.
- No instalar nunca el equipo en lugares donde se produzcan fuertes ráfagas de viento.

- Respetar las distancias mínimas (véase Advertencias importantes para el montaje).
- Las instalación de los equipos interior y exterior sólo se puede hacer en sentido vertical.

2. Montaje del equipo interior

Es preciso observar las instrucciones de montaje

2.1 Antes del montaje

- Elegir un lugar para el equipo interior (a tal efecto, observar las instrucciones anteriores)
- Comprobar que la tensión de red disponible coincida con la indicada en la placa de datos. La tensión debe coincidir.
- Los conductos del refrigerante deben estar provistos del aislante suministrado por el fabricante.

2.2 Colocación de la placa de montaje

- La placa de montaje para el equipo interior debe estar montada en la pared en posición horizontal. Es preciso respetar las distancias indicadas. Marcar y perforar los agujeros de fijación y atornillar la placa de montaje con tacos y tornillos. Para evitar que el equipo interior vibre, es preciso asegurarse de que entre la pared y la placa de montaje no haya espacio.

2.3 Taladrar la perforación en el muro

- Taladrar con una broca de corona de 65mm desde dentro hacia fuera el pasamuros para las conexiones, con una inclinación descendente de aprox. 5° hacia fuera.

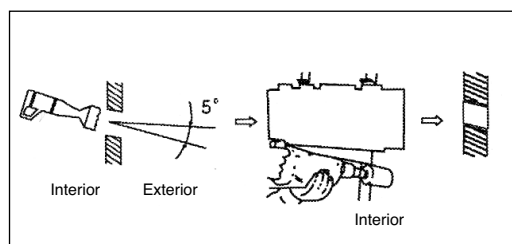

2.4 Colocar el tubo de salida del agua de condensación

- Esta manguera para la evacuación del agua debe instalarse con una inclinación descendente hacia fuera. Evitar que se doble o quede acodada. El extremo del tubo no debe estar colocado en un recipiente que se puede llenar de agua. Agua estancada en el tubo podría ocasionar daños.
- Acoplar el tubo de salida adicional al empalme del tubo de salida existente en el equipo interior.

Fijar los puntos de conexión con cinta adhesiva. Asegurarse de que los puntos de fijación queden impermeabilizados. Envolver con cinta aislante la parte del tubo de salida que se encuentre en la perforación del muro y, además, aprox. 10 cm más en los lados interior y exterior.

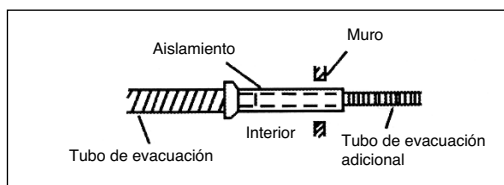

2.5 Conexión eléctrica del equipo interior

Tener en cuenta que la conexión eléctrica solo podrá ser efectuada por un electricista autorizado por la empresa de suministro correspondiente.

- Abrir la puerta del equipo interior.
- Retirar la cubierta de la conexión (1).
- Conectar el cable del equipo interior – exterior a los bornes de red según se indica. A continuación, retirar el cable de conexión hacia la parte trasera del equipo interior y volver a colocar la cubierta de conexión.
- Cerrar la puerta del equipo interior.

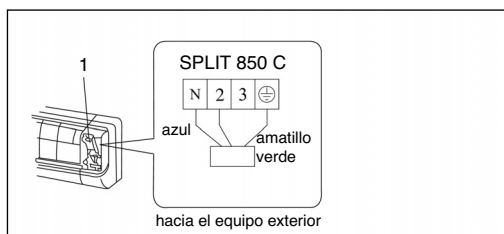

2.6 Conexión del conducto del refrigerante en el equipo interior

Colocar los conductos del refrigerante desde el equipo interior al equipo exterior.

- Retirar los cierres de plástico de la pieza de unión del refrigerante en el equipo interior y en el conducto de refrigerante correspondiente.
- Colocar la atornilladura del conducto de refrigerante sin inclinaciones sobre la rosca del equipo interior.
- Atornillar las vueltas de rosca primero con la mano en sentido contrario a las agujas del reloj.
- A continuación, utilizar la llave fija adecuada y apretar bien las atornilladuras. El par de giro que se ha de ejercer figura en la siguiente tabla. Comprobar el par de giro sirviéndose de una llave dinamométrica.

SPLIT 850 C

Ø 6 mm tubo = 15 - 20 Nm

Ø 9,5 mm tubo = 31 - 35 Nm

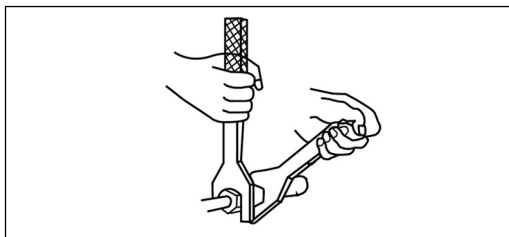
**2.7 Envolver los conductos**

- Asegurarse de que el cable de conexión a la red no se instale hacia fuera. Es preciso envolver con la cinta aislante todos los conductos, conexiones eléctricas y tubos de salida de agua. Dependiendo de si las conexiones se realizan a la derecha o a la izquierda, será preciso retirar los pasatapas correspondientes del equipo interior.

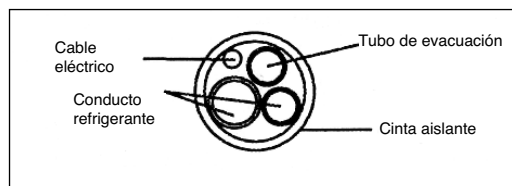
**2.8 Montaje final equipo interior**

- Introducir el paquete de cables a través del pasamuros.
- Colgar el equipo interior de los ganchos superiores de la placa de montaje y encajarlo.
- El paquete de cables debe transcurrir entre la carcasa del equipo interior y la pared. Para evitar que entre agua de condensación, aislar el paquete de cables con termoaislante.
- Poner pasta obturadora entre mampostería y tuberías
- Introducir el tapón pasamuros desde el exterior a través del mazo de cables.

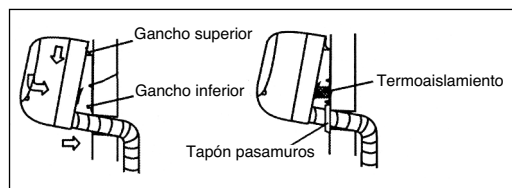
**3. Fijación del equipo exterior**

Es preciso observar las instrucciones de montaje

3.1 Antes del montaje

- Elegir un lugar para el equipo exterior (a tal efecto, observar las instrucciones anteriores)
- Comprobar que la tensión de red disponible coincida con la indicada en la placa de datos. La tensión debe coincidir.
- Los accesorios adjuntos permiten únicamente una distancia entre el equipo interior y el exterior de máx. 4m.
- Si el equipo exterior está colocado por encima del interior, es preciso comprobar que el conducto del refrigerante presente un codo que se encuentre por debajo del canto inferior del equipo interior.
- Fijar la evacuación de agua de condensación a la base del equipo exterior.

3.2 Montaje del equipo exterior

- El equipo exterior se puede fijar con tacos y tornillos al suelo o a una consola de pared (p. ej., accesorio especial núm. de art. 23.651.56). Para ello, hacer uso de las perforaciones que lleva el equipo.

4. Conexión de los conductos de refrigerante

Para conectar los conductos de refrigerante al equipo exterior, proceder como se describe en el apartado 2.6. Es preciso tener en cuenta las siguientes indicaciones adicionales.

4.1 Advertencias importantes

- Es preciso asegurarse de eliminar el refrigerante de forma ecológica.
- Una manipulación inadecuada del refrigerante puede ser perjudicial para la salud. A la hora de manipular el refrigerante, es preciso llevar guantes de trabajo y gafas protectoras.
- Es preciso asegurarse de que el lugar de trabajo esté permanentemente bien ventilado. No está permitido fumar.
- No está permitido poner el equipo en funcionamiento sin conectar los conductos de refrigerante, puesto que ello conllevaría una avería inmediata.
- Se solicitará la conexión de los conductos de refrigerante y la puesta en servicio a nuestro distribuidor o a una empresa especializada en aire acondicionado de su elección.

¡Atención!

1. Los trabajos en el servicio solo pueden ser realizados por distribuidores especializadas.

- Ponerse en contacto con nuestro distribuidor.
2. En caso de que la conexión de tensión entre el equipo interior y el exterior esté dañada, será preciso ponerse en contacto con un distribuidor especializado.
 3. Daños en el cable de red deben ser subsanados por un electricista.
 4. Advertencia:
 - a) La longitud máxima del conducto de refrigerante en el equipo básico es de 4 metros.
 - b) En caso de que el equipo exterior se encuentre colocado en una posición superior a la del equipo interior, el conducto de refrigerante debe transcurrir en una curva que se encuentre por debajo del equipo interior.

- ventiladores.
- Salida de aire frío en el equipo interior y aire caliente en la parte exterior.
- Comprobación del funcionamiento del equipo interior y de la totalidad de desarrollos de los programas.

5. Conexión eléctrica

Advertencia: La conexión eléctrica ha de ser llevada a cabo por un electricista.

- Retirar la cubierta de conexión en el equipo exterior.
- Conectar cable eléctrico según se muestra en la figura; tener en cuenta la conexión de puesta a tierra.
- Fijar el cable eléctrico en el equipo exterior con la abrazadera de alivio de tracción.
- Proceder al montaje de la cubierta de conexión en el equipo exterior.

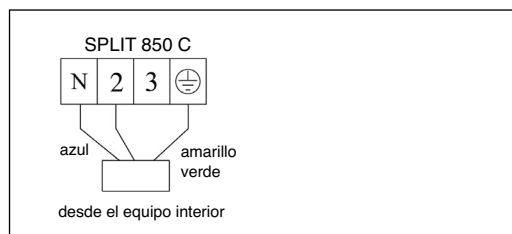

14. Puesta en servicio

La puesta en servicio ha de ser efectuada por un experto autorizado, el cual deberá hacer un informe al respecto.

Control y prueba de funcionamiento

El control de funcionamiento se pone en marcha a través del equipo interior. El equipo interior estará funcionando en modo de refrigeración normal.

Los siguientes puntos son sometidos a comprobación:

- Estanqueidad de los conductos del refrigerante.
- Marcha uniforme del compresor y de los

ISC GmbH
Eschenstraße 6
D-94405 Landau/Isar

Konformitätserklärung



- D** erklärt folgende Konformität gemäß EU-Richtlinie und Normen für Artikel
- GB** declares conformity with the EU Directive and standards marked below for the article
- F** déclare la conformité suivante selon la directive CE et les normes concernant l'article
- NL** verklaart de volgende conformiteit in overeenstemming met de EU-richtlijn en normen voor het artikel
- E** declara la siguiente conformidad a tenor de la directiva y normas de la UE para el artículo
- P** declara a seguinte conformidade de acordo com a directiva CE e normas para o artigo
- S** förklarar följande överensstämmelse enl. EU-direktiv och standarder för artikeln
- IL** ilmoittaa seuraavaa Euroopan unionin direktiivien ja normien mukaista yhdenmukaisuutta tuotteelle
- N** erklærer herved følgende samsvar med EU-direktiv og standarder for artikkel
- BG** заявяет о соответствии товара следующим директивам и нормам EC
- HR** izjavljuje sljedeću uskladenost s odredbama i normama EU za artikl.
- RO** declară următoarea conformitate cu linia directoare CE și normele valabile pentru articolul.
- TR** ürün ile ilgili olarak AB Yönetmelikleri ve Normları gereğince aşağıdaki uygunluk açıklama masını sunar.
- GR** δηλώνει την ακόλουθη συμφωνία σύμφωνα με την Οδηγία ΕΕ και τα πρότυπα για το προϊόν

- I** dichiara la seguente conformità secondo la direttiva UE e le norme per l'articolo
- GB** attesterer følgende overensstemmelse i henhold til EU-direktiv og standarder for produkt
- CZ** prohlašuje následující shodu podle směrnic EU a norem pro výrobek.
- H** a következő konformitást jelenti ki a termékek-re vonatkozó EU-irányvonalak és normák szerint
- SK** pojednává sledečo skladnost po smernici EU in normah za artikel.
- PL** deklaruje zgodność wymienionego poniżej artykułu z następującymi normami na podstawie dyrektywy WE.
- SR** vydáva nasledujúce prehlásenie o zhode podľa smernice EU a noriem pre výrobok.
- RO** декларира следното съответствие съгласно директивите и нормите на ЕС за продукта.
- UKR** заявляє про відповідність згідно з Директивою ЄС та стандартами, чинними для даного товару
- EE** deklareerib vastavuse järgnevalele EL direktiivi dele ja normidele
- LT** deklaruoja atitiktą pagal ES direktyvas ir normas straipsniui
- ES** izjavljuje sledeći konformitet u skladu s odredbom EZ i normama za artikl
- LV** Atbilstības sertifikāts apliecina zemāk minēto preču atbilstību ES direktīvām un standartiem
- IS** Samræmisýfirlýsing staðfestir eftirfarandi samræmi samkvæmt reglum Evrópubandalagsins og stöðlum fyrir vörur

Klima-Splitanlage SPLIT 850 C

- | | |
|--|---|
| <input type="checkbox"/> 98/37/EG | <input type="checkbox"/> 87/404/EWG |
| <input checked="" type="checkbox"/> 73/23/EWG_93/68/EEC | <input type="checkbox"/> R&TTED 1999/5/EG |
| <input type="checkbox"/> 97/23/EG | <input type="checkbox"/> 2000/14/EG: |
| <input checked="" type="checkbox"/> 89/336/EWG_93/68/EEC | <input type="checkbox"/> 95/54/EG: |
| <input type="checkbox"/> 90/396/EWG | <input type="checkbox"/> 97/68/EG: |
| <input type="checkbox"/> 89/686/EWG | |

**EN 55014-1; EN 55014-2; EN 61000-3-2; EN 61000-3-3;
EN 60335-1+A11; EN 60335-2-40; EN 50366**

Landau/Isar, den 23.10.2006

Wejchse/gartner
General-Manager

Sievers
Product-Management

Art.-Nr.: 23.651.66 I.-Nr.: 01016
Subject to change without notice

Archivierung: 2365165-13-4155050

E CERTIFICADO DE GARANTÍA

Estimado cliente:

Nuestros productos están sometidos a un estricto control de calidad. No obstante, lamentaríamos que este aparato dejara de funcionar correctamente, en tal caso, le rogamos que se dirija a nuestro servicio de atención al cliente en la dirección indicada en la parte inferior de la presente tarjeta de garantía. Con mucho gusto le atenderemos también telefónicamente en el número de servicio indicado a continuación. Para hacer válido el derecho de garantía, proceda de la siguiente forma:

1. Estas condiciones de garantía regulan prestaciones de la garantía adicionales. Sus derechos legales a prestación de garantía no se ven afectados por la presente garantía. Nuestra prestación de garantía es gratuita para usted.
2. La prestación de garantía se extiende exclusivamente a defectos ocasionados por fallos de material o de producción y está limitada a la reparación de los mismos o al cambio del aparato. Tenga en consideración que nuestro aparato no está indicado para un uso comercial, en taller o industrial. Por lo tanto, no procederá un contrato de garantía cuando se utilice el aparato en zonas industriales, comerciales o talleres, así como actividades similares. De nuestra garantía se excluye cualquier otro tipo de prestación adicional por daños ocasionados por el transporte, daños ocasionados por la no observancia de las instrucciones de montaje o por una instalación no profesional, no observancia de las instrucciones de uso (como, p. ej., conexión a una tensión de red o corriente no indicada), aplicaciones impropias o indebidas (como, p. ej., sobrecarga del aparato o uso de herramientas o accesorios no homologados), no observancia de las disposiciones de mantenimiento y seguridad, introducción de cuerpos extraños en el aparato (como, p. ej., arena, piedras o polvo), uso violento o influencias externa (como, p. ej., daños por caídas), así como por el desgaste habitual por el uso.

El derecho a garantía pierde su validez cuando ya se hayan realizado intervenciones en el aparato.

3. El periodo de garantía es de 2 años y comienza en la fecha de la compra del aparato. El derecho de garantía debe hacerse válido, antes de finalizado el plazo de garantía, dentro de un periodo de dos semanas una vez detectado el defecto. El derecho de garantía vence una vez transcurrido el plazo de garantía. La reparación o cambio del aparato no conllevará ni una prolongación del plazo de garantía ni un nuevo plazo de garantía ni para el aparato ni para las piezas de repuesto montadas. Esto también se aplica en el caso de un servicio *in situ*.
4. Para hacer efectivo su derecho a garantía, envíe gratuitamente el aparato defectuoso a la dirección indicada a continuación. Adjunte el original del ticket de compra u otro tipo de comprobante de compra con fecha. ¡A tal efecto, guarde en lugar seguro el ticket de compra como comprobante! Describa con la mayor precisión posible el motivo de la reclamación. Si nuestra prestación de garantía incluye el defecto aparecido en el aparato, recibirá de inmediato un aparato reparado o nuevo de vuelta.

Naturalmente, también solucionaremos los defectos del aparato que no se encuentren comprendidos o ya no se encuentren comprendidos en la garantía, en este caso contra reembolso de los costes. Para ello, envíe el aparato a nuestra dirección de servicio técnico.

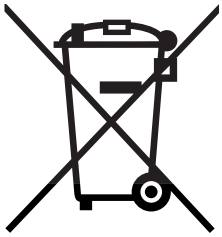

- Ⓔ Sólo para países miembros de la UE

No tire herramientas eléctricas en la basura casera.

Según la directiva europea 2002/96/CE sobre aparatos usados electrónicos y eléctricos y su aplicación en el derecho nacional, dichos aparatos deberán recogerse por separado y eliminarse de modo ecológico para facilitar su posterior reciclaje.

Alternativa de reciclaje en caso de devolución:

El propietario del aparato eléctrico, en caso de no optar por su devolución, está obligado a reciclar adecuadamente dicho aparato eléctrico. Para ello, también se puede entregar el aparato usado a un centro de reciclaje que trate la eliminación de residuos respetando la legislación nacional sobre residuos y su reciclaje. Esto no afecta a los medios auxiliares ni a los accesorios sin componentes eléctricos que acompañan a los aparatos usados.

©
La reimpresión o cualquier otra reproducción de documentos e información adjunta a productos, incluida cualquier copia, sólo se permite con la autorización expresa de ISC GmbH.

© Salvo modificaciones técnicas

