

Ⓢ Bruksanvisning för inomhus- och utomhusdel

PR KLIMA
Klimageräte

Tvådelad klimatanläggning



Obs!

Kvalitetsproduktens funktionsduglighet kan endast garanteras helt om den har placerats på en lämplig användningsplats, monterats enligt gällande föreskrifter och tagits i drift av utbildad personal.

Förebygg funktionsstörningar med kompetent rådgivning för monteringsplats, montering och driftstart.

Vi kan inte påta oss något ansvar vid störningar eller otillräcklig kylprestanda som resulterar av ej ändamålsenlig hantering av produkten.

Anläggningens kyltekniska och elektrotekniska utrustning får endast anslutas och tas i drift av en ackrediterad installationsfirma.

Om anläggningen ska användas på en annan plats eller skrotas, får endast en ackrediterad elinstallations- och kylfirma genomföra demontering och skrotning.



Art.-Nr.: 23.651.66

I.-Nr.: 01016

SPLIT 850 C

1. Säkerhetsanvisningar

- Läs igenom säkerhetsanvisningarna innan du använder apparaten.
- Dessa punkter innehåller mycket viktiga försiktighetsåtgärder som måste beaktas.
- Förvara bruksanvisningen på en säker plats efter att du läst igenom den.
- Kontrollera att dräneringsledningen har anslutits på föreskrivet vis. I annat fall kommer vatten att läcka ut.
- **Varning!**
Förläng inte kabeln och använd inga grenuttag. Brandfara kan uppstå vid dålig elektrisk anslutning, dålig isolering eller om den tillåtna spänningen överskrids.
- **Ta bort all smuts från stickkontakten och tryck in den ordentligt i uttaget. En nedsmutsad stickkontakt kan förorsaka brand eller elektriska stötar.**
- **Varning!**
Dra aldrig ut stickkontakten medan apparaten är i drift.
- Utsätt dig inte för kall luft från apparaten under någon längre tid.
- Koppla genast ifrån apparaten och dra ut stickkontakten om något onormalt uppstår (t ex brandlukt). Kontakta din servicepartner.
- Stick inte in några fingrar eller avlånga föremål i luftintag och -utblås.
- Försök inte reparera klimatanläggningen på egen hand. Kontakta alltid din servicepartner.
- Dra inte i kabeln för att ta ut stickkontakten ur uttaget. Håll alltid fast i stickkontakten och dra sedan ut den ut stickuttaget. I annat fall finns det risk för att kabeln skadas.
- Innan apparaten kan rengöras måste den slås ifrån och stickkontakten dras ut.
- Tryck inte på några knappar om du har våta händer.
- Rengör inte klimatanläggningen med vatten.
- Se till att inga växter eller djur finns under en plats som är direkt utsatt för kall luft. Det finns risk för att växterna eller djuren tar skada.
- Använd inga brännbara rengöringsmedel. Risk för brand och deformationer.
- Om klimatanläggningen används i kombination med andra värmeapparater, bör du släppa in frisk luft med regelbundna mellanrum. I annat fall finns det risk för syrebrist.
- Använd endast apparaten till avsedda syften. Placera inga livsmedel, precisionsinstrument, växter, djur, färger eller liknande på apparaten.
- Se till att inga brännbara föremål finns i närheten av apparaten som kan utsättas för direkt luftflöde.
- Dra ut stickkontakten om apparaten inte ska

användas under längre tid. Damm som har ansamlats utgör en brandrisk.

- Stig inte upp på utomhusdelen och lägg ingenting ovanpå.
- Använd inget instabilt eller rostigt stativ.
- Låt inte apparaten köra under lång tid om dörrar eller fönster står öppna, eller vid mycket hög luftfuktighet. Om klimatanläggningen kör under lång tid i kylfunktionen och luftfuktigheten är hög (över 80 %), är det möjligt att kondensvatten droppar ur apparaten.
- Stå inte på en ostadig ställning om apparaten ska demonteras ur hållaren på väggen.
- Kontrollera att kondensvattnet kan rinna av obehindrat. Om kondensvattnet rinner av dåligt finns det risk för vattenskador.
- Rör inte vid några metalldelar i inomhusdelen medan luftfiltret tas ut. Du kan skada dig.
- Installera inte apparaten i ett rum där det finns risk för att brännbara gaser läcker ut. Gas som har läckt ut kan ansamlas och explodera.
- Slå ifrån apparaten och dra ut stickkontakten vid åskväder. Det finns risk för att elektriska komponenter kommer till skada.
- Jordanslutning!
- Nätkabeln (stickkontakten) är jordad. Byt alltså inte ut stickkontakten.
- För din egen säkerhet rekommenderar vi att du monterar in en jordfelsbrytare.
- Låt en behörig elinstallationsfirma installera anläggningens elektriska utrustning.
- Låt en servicepartner eller en kylfirma installera den kyltekniska utrustningen.
- Felaktig montering kan leda till person- eller saksador.

2. Leveransomfattning

- 1 st inomhusdel (kartong 1, art.-nr. 23.653.96)
- 1 st utomhusdel (kartong 2, art.-nr. 23.653.97)
- 1 st tillbehör för montering (detaljer se sid. 14)

3. Tekniska data

Kylprestanda*	2500 W
Effektiv energi*	D (EER 2,62 / COP -)
Luftprestanda	420 m ³ /h
Bortledd fuktighet	1,0 l/h
Timer	24 h
Driftspänning	220 - 240 / 50 V ~ Hz
Effektförbrukning kylning*	960 W
Nominell effektförbrukning kylning	1150 W
Nominell strömförbrukning kylning	4,6 A
Kompressor	Kolv
Startström	23 A
Yttre drifttemperatur kylning °C	+21 - +43 (DB)
Vätskeledning Ø A	6 mm
Sugledning Ø A	9,52 mm
Längd kylmedelsledning i leveransen	4 m
Längd kylmedelsledning max.	10 m
Höjdskillnad inomhus-/utomhusdel max.	5 m
Kylmedel	R 407 C
Påfyllningsmängd av kylmedel	500 g
Efterfyllningsmängd kylmedel från 5 m:	20 g/m
Ljudtrycksnivå:	
Inomhus	≤ 37 dB (A)
Utomhus	≤ 52 dB (A)
Mått:	
Inomhus ca	71 x 25 x 18 cm
Utomhus ca	72 x 43 x 26 cm
Vikt:	
Inomhus	7 kg
Utomhus	25 kg

* Data enligt SS-EN 14511

Obs! SPLIT 850 C saknar uppvärmningsfunktion.

4. Beskrivning av de olika delarna

○ Inomhusdel

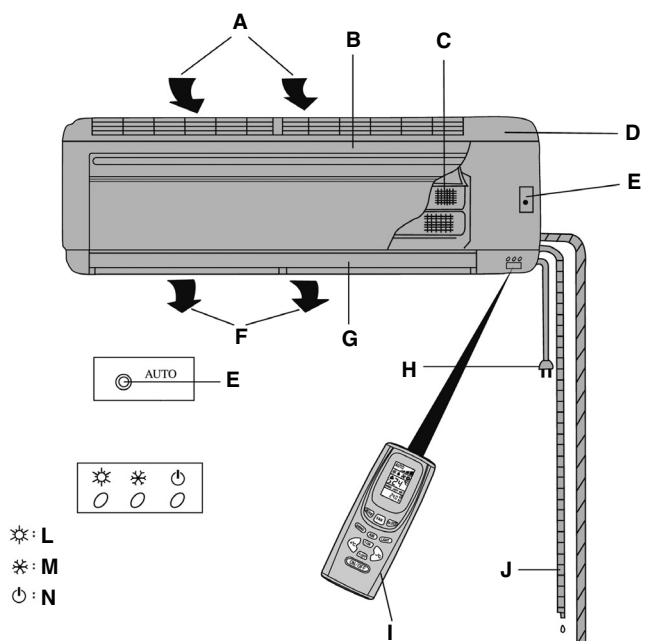

○ Utomhusdel

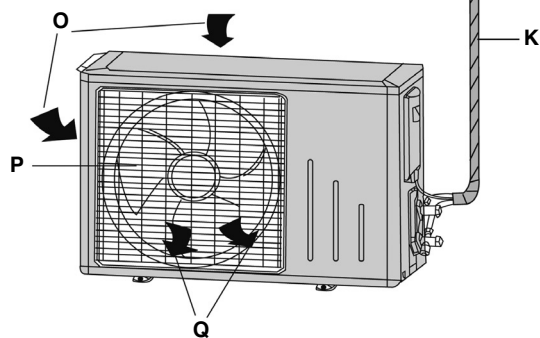

Förklaring till bilden med olika delar

A: Luftintag

B: Lock

C: Luftfilter

D: Kåpa

E: Nödbrytare för automatikdrift

F: Luftutblås

G: Lamell

H: Nätkabel

I: IR-fjärrkontroll

J: Kondensvattenslang

K: Kylmedelsledning

L: Uppvärmning (utgår vid SPLIT 850 C)

M: Kylning/Avfuktning

N: Driftindikering

O: Luftintag

P: Luftutblåsgaller

Q: Luftutblås

5. Förbereda fjärrkontrollen

Lägga i batterier

1. Öppna locket till batterifacket.
2. Sätt i två nya batterier. Se tvunget till att batterierna ligger på rätt håll. Plus- och minuspolerna måste stämma.
3. Stäng locket till batterifacket.

Förbereda fjärrkontrollen

- Radiosignalens räckvidd uppgår till ca 8 m
- När knappen ON/OFF trycks in hörs ett ljud från inomhusdelen en eller två gånger. Därmed indikeras att utrustningen har tagit emot signalen.
- Tryck en gång till om du inte hör någon ton.
- Hantera fjärrkontrollen varsamt, tappa den inte och lägg den inte på ett fuktigt ställe eftersom det annars finns risk för funktionsstörningar.
- Om signalen från fjärrkontrollen är svag eller om du knappt kan läsa av displayen på fjärrkontrollen måste batterierna **genast** bytas ut.
- Se till att batterierna läggs på rätt håll i fjärrkontrollen.
- Båda batterierna ska alltid vara nya och av samma fabrikat.

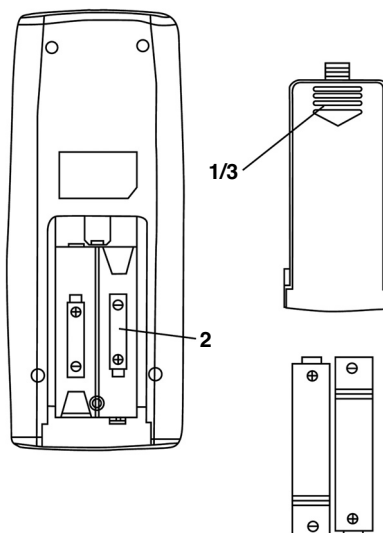

6. Funktionsbeskrivning för fjärrkontrollen

Knapparnas funktion

- 1 Knapp "Mode / Driftslag"
 - 2 Knapp "Fan / Fläkthastighet"
 - 3 Knapp "Sleep / Insomningsfunktion"
 - 4 Knapp "Swing / automatisk, horisontal lamelljustering"
 - 5 Knapp "+°C / Temperaturhöjning"
 - 6 Knapp "-°C / Temperatursänkning"
 - 7 Knapp "T-ON / Timer apparat till"
 - 8 Knapp "T-OFF / Timer apparat från"
 - 9 Knapp "ON/OFF / Apparat till/från"
- Knapparna "AIR" och "LIGHT" saknar funktioner

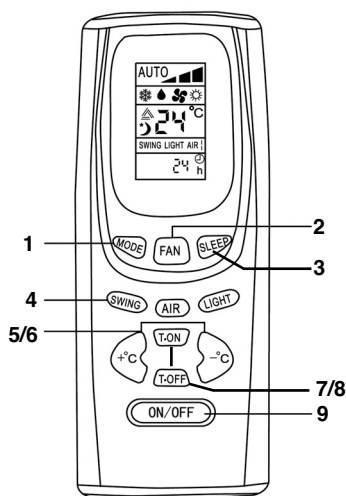

Display

- 1 Indikering för "Fläkthastighet"
- 2 Indikering för "Driftslag"
- 3 Indikering för "Temperatur"
- 4 Indikering för "Insomningsfunktion"
- 5 Indikering för "Lamelljustering"
- 6 Indikering för "Timer"

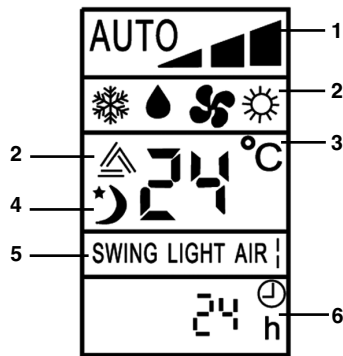

Fjärrkontroll - kort beskrivning

1 Knapp "Mode / Driftslag"

Tryck på denna knapp för att ställa in olika driftslag. Varje gång du trycker in knappen ändras driftslaget.

Automatik -> Kylning -> Avfuktning -> Fläkt -> Uppvärmning

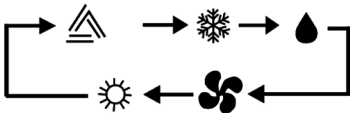

Obs! SPLIT 850 C saknar uppvärmningsfunktion.

2 Knapp "Swing / automatisk, horisontal lamelljustering"

Tryck på knappen en gång för att ställa in lamellerna elektriskt och horisontalt. Luftflödet uppåt / nedåt ställs in. Tryck två gånger för att spärra lamellerna.

3 Knappar "+°C / Temperaturhöjning" och "-°C / Temperatursänkning"

Tryck på knappen "+°C" en gång för att höja den inställda temperaturen med 1°C. Tryck på knappen "-°C" en gång för att sänka den inställda temperaturen med 1°C.

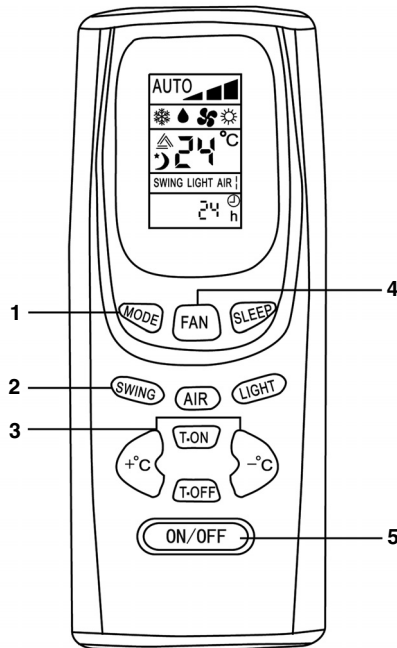

Temperaturen kan ställas in på fjärrkontrollen i driftslag "Kylning", "Avfuktning" och "Uppvärmning" inom intervallet 16°C – 30°C.

I driftslag "Automatik" och "Fläkt" kan temperaturen inte ställas in.

4 Knapp "Fan / Fläkthastighet"

Varje gång du trycker in knappen ändras fläktens hastighet i denna ordningsföljd:

Automatisk fläkthastighet -> Långsam -> Medel -> Snabb



5 Knapp "ON/OFF / Apparat till/från"

Knapp för att slå till och ifrån apparaten.

6 LCD-display

Här visas alla inställningar.

7 Knapp "Sleep / Insomningsfunktion"

Tryck en gång på knappen för att slå till insomningsfunktionen.
Tryck på knappen en gång till för att slå ifrån funktionen.

8 Knapp "T-ON / Timer apparat till"

Tryck på denna knapp för att apparaten ska slås till automatiskt inom tidsintervallet 0,5 – 24 tim.

9 Knapp "T-OFF / Timer apparat från"

Tryck på denna knapp för att apparaten ska slås ifrån automatiskt inom tidsintervallet 0,5 – 24 tim.

Obs!

Knapparna "AIR" och "LIGHT" saknar funktioner och påverkar inte apparaten om de trycks in.

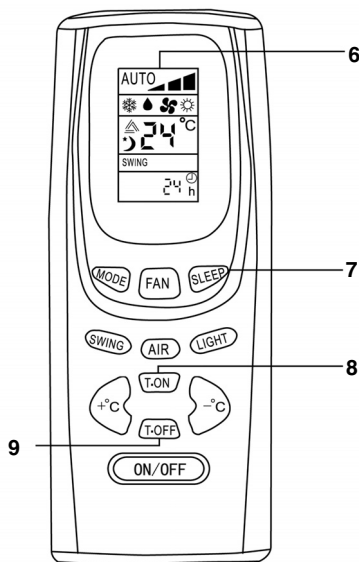

Driftslag

A) Driftslag "Kylning"

1. Tryck på knappen "ON/OFF" för att slå på apparaten.
2. Tryck på knappen "MODE" tills symbolen för driftslag "Kylning" visas på displayen.
3. Tryck en gång på knappen "Swing". Luftflödet uppåt / nedåt ställs in. Tryck två gånger för att spärra lamellerna.
4. Tryck på knappen "FAN" för att välja fläkthastighet
Automatisk fläkthastighet -> Långsam -> Medel -> Snabb
5. Tryck på knappen "+°C" eller "-°C" för att ställa in avsedd temperatur.

Obs!

- Driftslaget "Kylning" fungerar endast om den inställda rumstemperaturen är lägre än den momentana rumstemperaturen. När den inställda rumstemperaturen uppnås, stannar kompressorn i utomhusdelen. Fläkten i inomhusdelen ser till att luften i rummet cirkulerar.
- Den inställda rumstemperaturen bör inte underskrida utomhustemperaturen med mer än 5°C (exempel: utomhustemperatur 30°C, ideal rumstemperatur 25°C).
- Rumstemperaturen kan ställas in i intervallet 16°C – 30°C med fjärrkontrollen.
- Ju högre utomhustemperatur desto högre är innetemperaturen som kan uppnås.

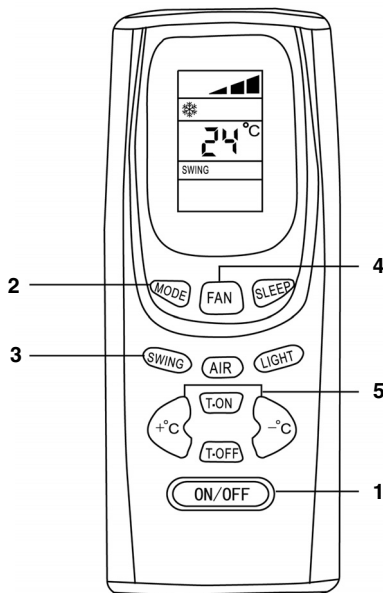

B) Driftslag "Avfuktning"

1. Tryck på knappen "ON/OFF" för att slå på apparaten.
2. Tryck på knappen "MODE" tills symbolen för driftslag "Avfuktning" visas på displayen.
3. Tryck en gång på knappen "Swing". Luftflödet uppåt / nedåt ställs in. Tryck två gånger för att spärra lamellerna.
4. Tryck på knappen "+°C" eller "-°C" för att ställa in avsedd temperatur.

Obs!

- Driftslaget "Avfuktning" fungerar endast om skillnaden mellan den inställda rumstemperaturen uppgår till +/- 2°C i jämförelse med den momentana rumstemperaturen.
- Om driftslaget "Avfuktning" har ställts in och den inställda rumstemperaturen är mer än 2°C högre än den momentana rumstemperaturen, stannar kompressorn samt fläkten i utomhusdelen. Även fläkten i inomhusdelen slås ifrån.
- Om driftslaget "Avfuktning" har ställts in och den inställda rumstemperaturen är mer än 2°C lägre än den momentana rumstemperaturen, skiftar apparaten till driftslag "Kylning".
- Rumstemperaturen kan ställas in i intervallet 16°C – 30°C med fjärrkontrollen.

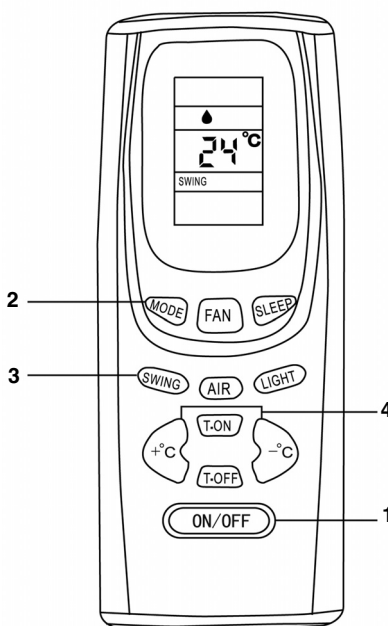
**C) Driftslag "Automatik"**

1. Tryck på knappen "ON/OFF" för att slå på apparaten.
2. Tryck på knappen "MODE" tills symbolen för driftslag "Automatik" visas på displayen. Beroende på den momentana rumstemperaturen ställs apparaten automatiskt på kylning eller fläkt.
3. Tryck på knappen "FAN" för att välja fläkthastighet
Automatisk fläkthastighet -> Långsam -> Medel -> Snabb

Obs!

- Vid driftslag "Automatik" är rumstemperaturen fast inställd på 25°C i kylfunktionerna. Dessa temperaturinställningar kan inte ändras.
- Om driftslaget "Automatik" har ställts in och den momentana rumstemperaturen ligger i intervallet 23°C – 26°C fungerar apparaten som fläkt utan kylande verkan.
- Om driftslaget "Automatik" har ställts in och den momentana rumstemperaturen är högre än 26°C kör apparaten med kylfunktion.

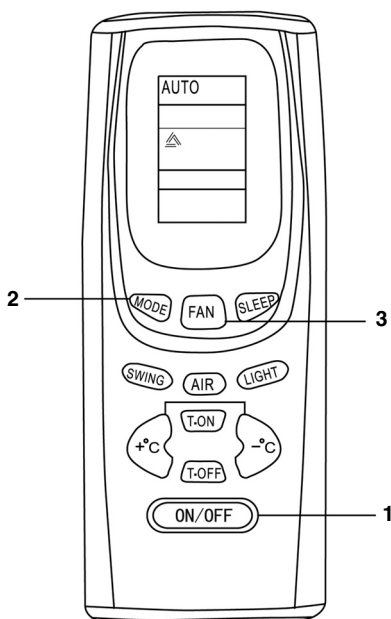

D) Insomningsfunktion

1. Tryck på knappen "ON/OFF" för att slå på apparaten.
2. Tryck på knappen "MODE" tills symbolen för driftslag "Kylning" eller "Avfuktning" visas på displayen.
3. Tryck en gång på knappen "Swing". Luftflödet uppåt / nedåt ställs in. Tryck två gånger för att spärra lamellerna.
4. Tryck på knappen "FAN" för att välja fläkthastighet
Automatisk fläkthastighet -> Långsam -> Medel -> Snabb
5. Tryck på knappen "+°C" eller "-°C" för att ställa in avsedd temperatur.
6. Tryck på knappen "Sleep" för att slå till insomningsfunktionen.

Obs!

- Om driftslag "Kylning" eller "Avfuktning" har ställts in vid insomningsfunktionen, stiger den inställda rumstemperaturen under den första timmen med 1°C resp. inom två timmar med 2°C för undvika underkylning.

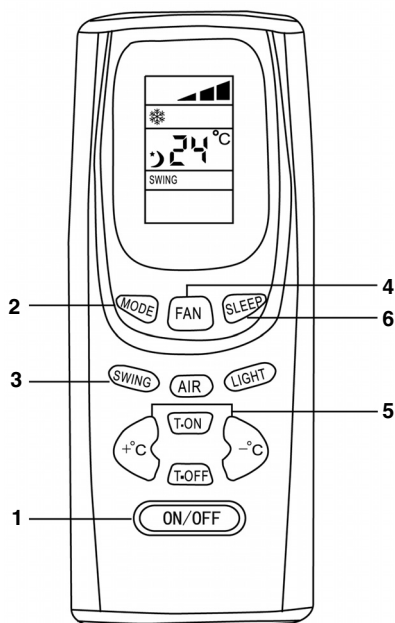
**E) Timerinställningar (tidsinställning, apparaten kan slås till eller ifrån automatiskt)****1. Knapp "T-ON / Timer apparat till"**

Tryck på denna knapp för att apparaten ska slås till automatiskt. En förutsättning för detta är att apparaten har anslutits till spänningsförsörjningen. Varje gång knappen trycks in ändras tidsinställningen med 0,5 tim inom intervallet 0,5 – 24 tim. För att slå ifrån "Timer apparat till" på nytt, tryck en gång till på knappen efter att "24h" har visats på displayen eller slå ifrån apparaten med knappen "ON/OFF".

2. Knapp "T-OFF / Timer apparat från"

Tryck på denna knapp för att apparaten ska slås ifrån automatiskt. En förutsättning för detta är att apparaten befinner sig i drift. Varje gång knappen trycks in ändras tidsinställningen med 0,5 tim inom intervallet 0,5 – 24 tim. För att slå ifrån "Timer apparat från" på nytt, tryck en gång till på knappen efter att "24h" har visats på displayen eller slå ifrån apparaten med knappen "ON/OFF".

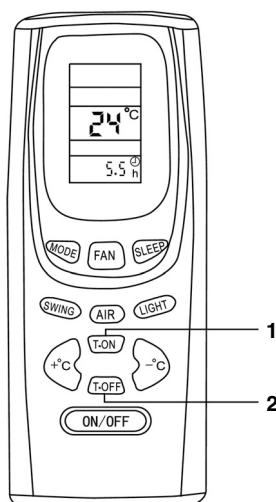

7. Inställningar på inomhusdelen

Vänster och höger flödesriktning kan ställas in manuellt.

Gör inställningarna innan du tar apparaten i drift. Under drift rör sig lamellerna och det finns risk för att du klämmer in fingrarna.

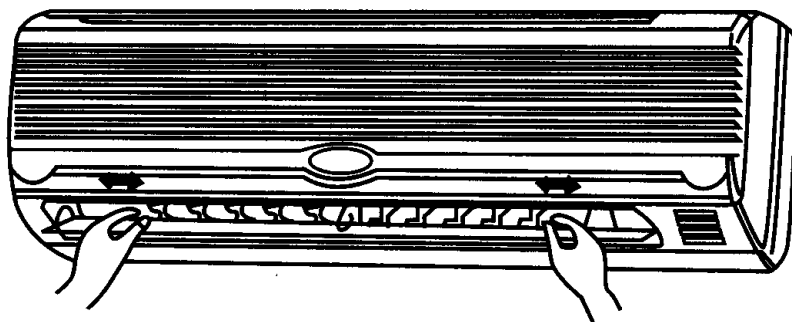

Om fjärrkontrollen inte längre fungerar (nöddrift)

Om fjärrkontrollen inte längre fungerar (tomma batterier eller felaktig funktion) måste du använda nödbrytaren.

- Apparaten är frånslagen: Tryck på nödbrytaren för att koppla om apparaten till automatikdrift. Lamellerna justeras in även i automatikdrift.
- Apparaten är på: Tryck på nödbrytaren för att slå ifrån apparaten.

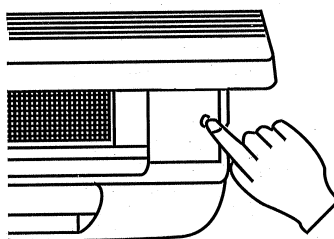

8. Rengöringsinstruktioner

Varning!

Slå ifrån apparaten och dra ut stickkontakten inför varje rengöring. Fläktarnas höga hastighet kan leda till personsador.

Rengör inomhusdelen endast med en mjuk duk.

Använd ingen bensin, förtunning, skurmedel, putsmedel eller liknande, eftersom det då finns risk för att apparaten skadas.und ggf. zu reinigen.

Skötselanvisningar

1. Rengör luftfiltren och sätt därefter in dem i sina ursprungliga lägen.
2. Anslutningarna för till- och frånflöde i inomhus- och utomhusdelen måste vara fria. De får inte vara övertäckta eller ha blockerats.

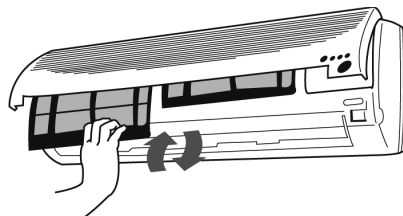

Skötsel

Före rengöring:

Dra ut stickkontakten.

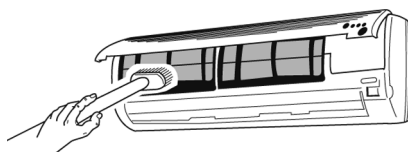

9. Allmänna anvisningar

Problem	Orsak
Efter att startknappen har tryckts in startas apparaten inte av mikroprocessorn efter tre minuter	Detta är inget fel utan ska skydda kompressorn. Vänta en liten stund
Knäppande ljud från apparaten	Detta är normalt. Ljudet kommer från mekaniska spänningar som uppstår när frontplattan dras samman och töjs ut pga. temperaturskillnaderna
En märkligt lukt finns i rummet.	Detta är normalt. I klimatanläggningen cirkulerar även avdunstningar från väggar, tapeter, heltäckningsmattor, rök, möbler och kläder som finns i luften.
Du hör hur vattnet porlar.	Detta är normalt. Eventuellt expanderar kylmedelsvätskan i klimatanläggningen.

Om klimatanläggningen inte ska användas under längre tid:

1. Låt först fläkten köra i tre-fyra timmar så att apparatens inre kan torka ut komplett. Ställ in maximal temperaturnivå så längre fläkten roterar.
2. Slå ifrån apparaten och dra ut stickkontakten.

Obs!

Dra alltid ut stickkontakten om apparaten inte ska användas under längre tid. Damm som har ansamlats utgör en brandrisk.

3. Ta ut batterierna ur fjärrkontrollen.

10. Störningar

Kontrollera följande punkter innan du kontaktar kundtjänst:

Apparaten startar inte. Kontrollera följande punkter:

1. Finns nätspänning i vägguttaget?
2. Kontrollera stickuttagets säkring!
3. Har timern ställts in?

Apparaten kyler dåligt!

Kontrollera följande:

1. Har en passande temperatur ställts in?
2. Är luftfiltret smutsigt? Rengör och sätt in på nytt.
3. Är utomhusdelens utgångar eller ingångar blockerade?

4. Har insomningsfunktionen kanske ställts in under dagen?
5. Är anslutningarna mellan inomhus- och utomhusdelen otäta? Finns det kanske för lite kylvätska i apparaten? Informera din servicefirma.

Fjärrkontrollen fungerar inte! (Obs! Avståndet mellan fjärrkontrollen och inomhusdelen får inte överstiga 8 m.)

1. Är batterierna tillräckligt laddade? Byt ut.
2. Har batterierna lagts i rätt? Se till att batterierna ligger på rätt håll.

Kontrollera följande vid strömavbrott:

Tryck på strömbrytaren efter ett strömavbrott.

Om problemen inte kan lösas fastän ovanstående punkter har kontrollerats, slå ifrån apparaten och kontakta din servicefirma.

11. Viktiga anvisningar för montering

Nedanstående sidor är avsedda för fackpersonal.

Välj monteringsplats för inomhusdelen

- Luftflödet får inte blockeras.
- Luften som kylts ska kunna fördelas överallt i rummet.
- I serieversionen uppgår det maximala avståndet mellan inomhus- och utomhusdelen till 4 m.
- Montera inomhusdelen på en stabil vägg för att undvika vibrationer.
- Undvik direkt solljus.
- Var uppmärksam på mindre kondensatflöde.

Välj monteringsplats för utomhusdelen

- Anläggningen får inte påverkas av kraftiga vindbyar.
- Se till att ventilationen är tillräcklig och att inget damm bildas, undvik direkt påverkan av regn eller solljus.
- Se till att driftbuller och luft som blåses ut inte kan verka störande för boende i byggnaden.
- Montera utomhusdelen stabilt på en underkonstruktion, undvik högt buller och vibrationer.
- Undvik platser där brännbara gaser eller läckage kan förekomma.
- Fäst anläggningens monteringsfötter noggrant om anläggningen måste monteras på stort avstånd ovanför dessa fötter.

Obs!

Kontakta vår servicepartner. Här kan du snabbt få kompetenta svar på dina frågor. Vår partner kan dessutom montera din anläggning.

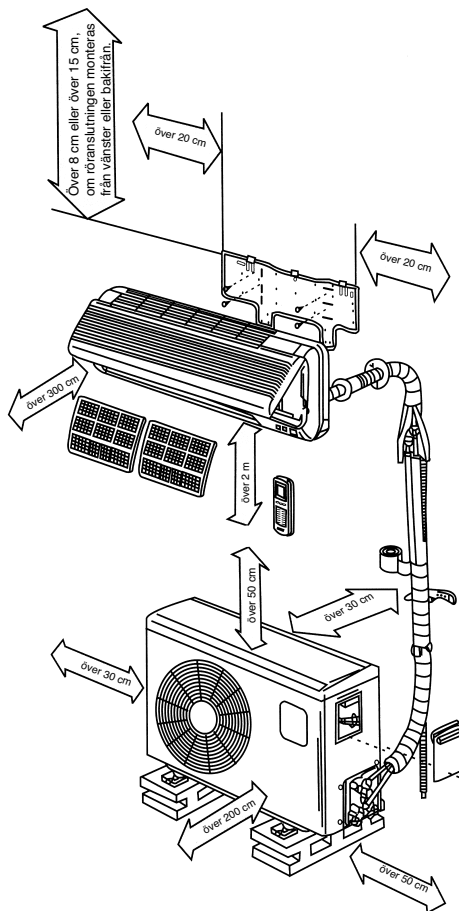

12. Tillbehör för montering

Innan du börjar montera, kontrollera att allt monteringsstillbehör finns med.

1 st monteringsplatta för inomhusdel

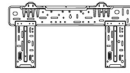

1 st IR-fjärrkontroll

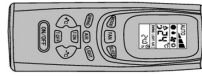

2 st batterier (typ AAA 1,5 V)

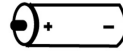

10 st skruvar ST 4,2x25



1 st kondensvattenslang (L = 2 m)



1 st tätningssmassa

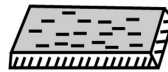

1 st väggöppningslucka



1 st plastband



1 sats kylmedelsledning (L = 4 m)



1 st rörisolering (Ø 35 x 500 mm)



13. Monteringsanvisningar:

Kontrollera att spänningen i elnätet stämmer överens med spänningen som anges på apparatens typskylt.

- Säkra apparaten separat.
- Låt en elinstallationsfirma installera den elektriska utrustningen.
- Låt en servicepartner eller en kylfirma installera den kyltekniska utrustningen.
- Felaktig montering kan leda till person- eller sakskador.
- Bär hörsel- och ögonskydd samt arbetshandskar vid montering.

Anvisningar om elanslutning

Elanslutningen får endast utföras av en behörig elinstallatör som har godkänts av det lokala eldistributionsbolaget. Anläggningen måste förses med en separat säkring. Välj en tillräcklig stor ledararea för tilledningen. Den gul-gröna ledaren får endast användas som skyddsledare och aldrig fungera som spänningsförande ledare. Vid en fast elinstallation för apparaten måste denna kunna åtskiljas från nätet med en komponent med minst 3 mm brytaravstånd (t ex kretsbrytare). Utför först den elektriska anslutningen mellan inomhus- och utomhusdelen och först därefter till elnätet. Kontrollera att den kompletta anläggningen är spänningsfri. Säkra anläggningen mot att kopplas in på nytt.

1. Välj monteringsplats

Inomhusdel

1. Öppningarna för luftintag och luftutblås får inte täckas över. Luften måste kunna fördelas överallt i rummet.
2. Montera inomhusdelen så att sträckan utåt genom väggen och till utomhusdelen är så kort som möjlig.
3. Se till att dräneringsslangen kan dras utåt med nedåtlutning utan att den behöver böjas.
4. Undvik en plats bredvid en värmekälla, eller vid platser som har hög fuktighet eller som innehåller brännbara gaser.
5. Välj en plats som är tillräckligt stabil för montering så att apparaten inte utsätts för vibrationer.
6. Övertyga dig om att installationen genomförs ordentligt och på avsett vis.
7. Se till att tillräckligt utrymme för reparation och service funns runt om utrustningen.
8. Apparaten bör alltid ha minst 1 m avstånd till

elektriska utrustningar och installationer, t ex tv, radio, personatorer.

9. Välj en plats där apparaten är tillgänglig för att rengöra eller byta ut filter.

Utomhusdel

1. Välj en plats där grannarna inte kan störas av luftutblåset.
2. Välj en plats där tillräckligt luftintag kan garanteras.
3. Luftintag och -utblås får inte vara övertäckta.
4. Platsen ska vara tillräckligt stabil för montering och vibrationer.
5. Det får inte finnas risk för brännbar gas eller gasutsläpp pga. korrodering.
6. Övertyga dig om att installationen genomförs enligt gällande föreskrifter.

Obs!

Följande punkter kan leda till störningar.

Informera dig hos servicefirman så att du kan undvika störningar i framtiden.

Undvik följande monteringsplatser

- Platser där olja lagras (maskinolja).
- Platser med hög salthalt.
- Platser med många svavelhaltiga källor, t ex kurbad.
- Platser där radiosändare eller förstärkningsantennor, svetsutrustning och medicinsk utrustning används.
- Platser där utomhusdelen är utsatt för direkt solstrålning. Vid behov måste utomhusdelen skuggas. Skuggningen får inte hindra luftflödet.
- Platser i närheten av värme eller ånga.
- Platser med kraftig dammbildning.
- Platser där många människor vistas.
- Platser med andra ovanliga egenskaper.

Obs!

- Luftutblåsets riktning ska stämma överens med den huvudsakliga vindriktningen.
- Installera aldrig utrustningen vid platser där aggressiv luft förekommer.
- Beakta minimiavstånden (se Viktiga anvisningar för montering).
- Inomhus- och utomhusdelen får endast installeras i vertikalt skick.

2. Montera inomhusdelen

Beakta tvunget monteringsanvisningarna.

2.1 Före montering

- Välj platsen där inomhusdelen ska monteras (beakta anvisningarna ovan för att välja lämplig plats)
- Kontrollera att spänningen i elnätet stämmer överens med spänningssuppgifterna som anges på apparatens typskylt. Spänningen måste vara densamma.
- Kylmedelsledningarna måste vara försedda med isoleringen som har lagts på i fabriken.

2.2 Sätt upp monteringsplattan

- Monteringsplattan för inomhusdelen måste monteras vågrätt på väggen. Beakta tvunget föreskrivna avstånd. Markera och borra upp monteringshålen. Fäst därefter monteringsplattan med plugg och skruv. För att undvika vibrationer i inomhusdelen måste man tillse att inget mellanrum bildas mellan vägg och monteringsplatta.

2.3 Borra upp en öppning i väggen

- Borra upp väggen inifrån och ut med 65 mm borrhärl. Denna öppning som är avsedd för ledningarna måste göras med ca 5° nedåtgående lutning sett mot utsidan.

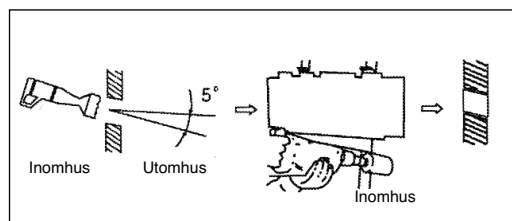

2.4 Montera kondensvatten-avloppsslangen

- Vattenavtappningsslang måste ledas utåt med lutning. Se tvunget till att slangen inte böjs eller viks. Slangens ände får inte befinna sig en behållare som kan fyllas med vatten. Om vatten står kvar i vattenavtappningsslangen finns det risk för att vattenskador uppstår.
- Skjut på den extra avtappningsslangen på stosen på avtappningsslangen som finns på inomhusdelen. Fixera anslutningsstället med tejp. Kontrollera att anslutningsstället är tätt. Linda isolering på den delen av avtappningsslangen som ligger i väggöppningen samt ca 10 cm extra på den delen som sticker ut ur öppningen, på såväl insidan som utsidan.

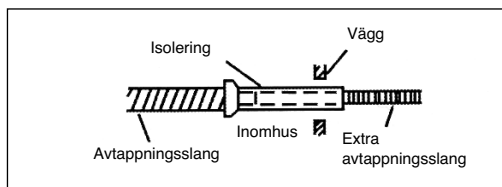

2.5 Elanslutning på inomhusdelen

Tänk på att den elektriska anslutningen endast får utföras av en behörig elinstallatör som har godkänts av det lokala elbolaget.

- Öppna luckan på inomhusdelen.
- Ta bort anslutningsskyddet (1).
- Anslut kabeln mellan inomhus- och utomhusdelen till nätanlutningarna enligt bilden. Dra sedan kabeln bakåt till baksidan av inomhusdelen och sätt på anslutningsskyddet på nytt.
- Stäng luckan på inomhusdelen.

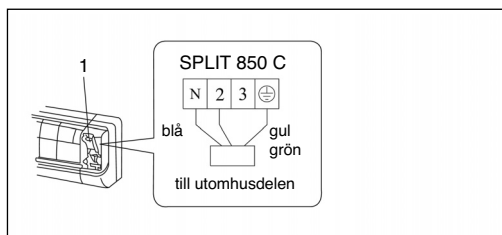

2.6 Ansluta kylmedelsledningarna till inomhusdelen

Dra kylmedelsledningarna från inomhus- till utomhusdelen.

- Ta bort plastpluggarna från anslutningsstosen för kylmedelsledningen på inomhusdelen och på motsvarande kylmedelsledning.
- Sätt kylmedelsledningens förskruvning rakt på gängorna på inomhusdelen.
- Skruva på gängornas första varv för hand i motsols riktning.
- Använd därefter en passande blocknyckel och dra åt förskruvningarna hårt. Erforderligt åtdragningsmoment anges i nedanstående tabell. Kontrollera åtdragningsmomentet med en momentnyckel.

SPLIT 850 C

Ø 6 mm rör = 15 - 20 Nm

Ø 9,5 mm rör = 31 - 35 Nm

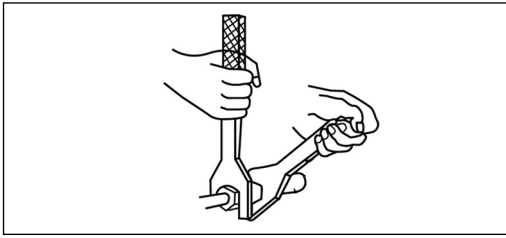

2.7 Linda om ledningarna

- Tänk på att nätkabeln inte behöver dras ut ur byggnaden. Alla rör, elektriska ledningar samt vattenavtappningsslangen måste lindas om med den bifogade skyddstejpen. Beroende på om ledningen dras till höger eller vänster, måste avsedda genomföringarna utföras på inomhusdelen.

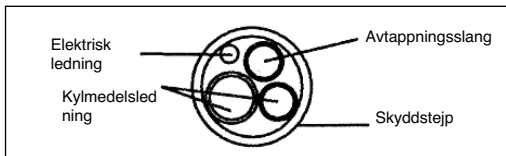

2.8 Slutmontering av inomhusdelen

- För in ledningspaketet genom öppningen i väggen.
- Häng in inomhusdelen i den övre kroken på monteringsplattan och låt den haka fast nedtill.
- Dra ledningspaketet mellan inomhusdelens kåpa och väggen. För att undvika kondens måste ledningspaketet förses med värmeisolering.
- Lägg in tätningssmassa mellan vägg och rörledningar.
- Skjut på väggöppningsplattan på ledningspaketet från utsidan.

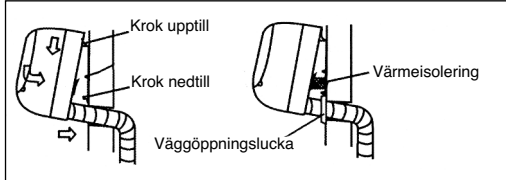

3. Fästa utomhusdelen

Beakta tvunget monteringsanvisningarna.

3.1 Före montering

- Välj platsen där utomhusdelen ska monteras (beakta anvisningarna ovan för att välja lämplig plats)
- Kontrollera att spänningen i elnätet stämmer överens med spänningssuppgifterna som anges

på apparatens typskylt. Spänningen måste vara densamma.

- Med bifogat tillbehör får det maximala avståndet mellan inomhusdelen och utomhusdelen uppgå till 4 m
- Om utomhusdelen är placerad högre upp än inomhusdelen, måste man se till att en bøj bildas i kylmedelsledningen. Denna bøj måste vara lägre än inomhusdelens underkant.
- Fäst kondensvattenavloppet vid utomhusdelens botten.

3.2 Montera utomhusdelen

- Utomhusdelen kan fästas antingen med plugg och skruv i botten, eller med en väggkonsol (t ex specialtillbehör art.-nr. 23.651.56). Använd borrhålen i utrustningen.

4. Ansluta kylmedelsledningarna

4.1 Viktiga anvisningar

- Tänk på att kylmedel inte får läcka ut i omgivningen.
- Om kylmedel hanteras på olämpligt sätt finns det risk för hälsoskador. För din egen säkerhet ska du bära arbetshandskar och skyddsglasögon vid hantering av kylmedel.
- Arbetsplatsen måste alltid vara väl ventilerad. Rökning är inte tillåtet.
- Utrustningen får inte tas i drift om kylmedelsledningarna inte har anslutits. Det finns risk för att utrustningen genast blir defekt.
- Låt en servicepartner eller en kylfirma installera kylmedelsledningarna.

Obs!

1. Låt endast en behörig firma utföra servicearbeten. Vi ger dig gärna en lista över våra servicepartners.
2. Om den spänningsförande anslutningsledningen mellan inomhusdelen och utomhusdelen har skadats måste du kontakta en specialfirma.
3. Om nätkabeln har skadats måste den bytas ut av en behörig elinstallatör.
4. Obs!
 - a) I grundversionen uppgår den maximala längden för kylmedelsledningen till 4 m.
 - b) Om utomhusdelen sitter högre än inomhusdelen krävs en bøj i kylmedelsledningen som måste befinna sig på en lägre punkt än inomhusdelen.

5. Elanslutning

Obs! Elanslutningen måste utföras av en behörig elinstallatör.

- Ta bort anslutningsskyddet från utomhusdelen.
- Anslut den elektriska ledningen enligt bilden.
Beakta anslutningen av skyddsledaren.
- Säkra den elektriska ledningen med klämman för dragavlastning på utomhusdelen.
- Montera anslutningsskyddet på utomhusdelen.

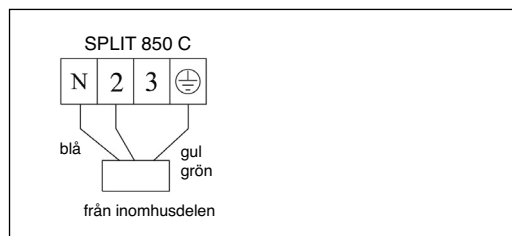

14. Driftstart

Driftstart måste utföras av en behörig expert och ska dokumenteras.

Funktionskontroll och testkörning

Funktionskontrollen startas från inomhusdelen. Härvid kör inomhusdelen i normal kylningsdrift.

Följande punkter kontrolleras:

- Kylmedelsledningarnas täthet.
- Symmetrisk körning av kompressor och fläktar.
- Utsläpp av kall luft från inomhusdelen och varm luft från utomhusdelen.
- Funktionstest för inomhusdelen och alla programsteg.

ISC GmbH
Eschenstraße 6
D-94405 Landau/Isar

Konformitätserklärung



- D** erklårt folgende Konformität gemäß EU-Richtlinie und Normen für Artikel
- GB** declares conformity with the EU Directive and standards marked below for the article
- F** déclare la conformité suivante selon la directive CE et les normes concernant l'article
- NL** verklaart de volgende conformiteit in overeenstemming met de EU-richtlijn en normen voor het artikel
- E** declara la siguiente conformidad a tenor de la directiva y normas de la UE para el artículo
- P** declara a seguinte conformidade de acordo com a directiva CE e normas para o artigo
- S** förklarar följande överensstämmelse enl. EU-direktiv och standarder för artikeln
- IL** ilmoittaa seuraavaa Euroopan unionin direktiivien ja normien mukaista yhdenmukaisuutta tuotteelle
- N** erklærer herved følgende samsvar med EU-direktiv og standarder for artikkel
- BG** заявяет о соответствии товара следующим директивам и нормам EC
- HR** izjavljuje sljedeću uskladenost s odredbama i normama EU za artikl.
- RO** declară următoarea conformitate cu linia directoare CE și normele valabile pentru articolul.
- TR** ürün ile ilgili olarak AB Yönetmelikleri ve Normları gereğince aşağıdaki uygunluk açıklama masını sunar.
- GR** δηλώνει την ακόλουθη συμφωνία σύμφωνα με την Οδηγία ΕΕ και τα πρότυπα για το προϊόν

- I** dichiara la seguente conformità secondo la direttiva UE e le norme per l'articolo
- GB** attesterer følgende overensstemmelse i henhold til EU-direktiv og standarder for produkt
- CZ** prohlašuje následující shodu podle směrnic EU a norem pro výrobek.
- H** a következő konformitást jelenti ki a termékek-re vonatkozó EU-irányvonalak és normák szerint
- SK** pojednává sledečo skladnost po smernici EU in normah za artikel.
- PL** deklaruje zgodność wymienionego poniżej artykułu z następującymi normami na podstawie dyrektywy WE.
- SK** vydáva nasledujúce prehlásenie o zhode podľa smernice EU a noriem pre výrobok.
- BG** декларира следното съответствие съгласно директивите и нормите на ЕС за продукта.
- UKR** заявляє про відповідність згідно з Директивою ЄС та стандартами, чинними для даного товару
- EE** deklareerib vastavuse järgnevalele EL direktiivi dele ja normidele
- LT** deklaruoja atitiktai pagal ES direktyvas ir normas straipsniui
- ES** izjavljuje sledeći konformitet u skladu s odredbom EZ i normama za artikl
- LV** Atbilstības sertifikāts apliecina zemāk minēto preču atbilstību ES direktīvām un standartiem
- IS** Samræmisýfirlýsing staðfestir eftirfarandi samræmi samkvæmt reglum Evrópubandalagsins og stöðlum fyrir vörur

Klima-Splitanlage SPLIT 850 C

- | | |
|--|---|
| <input type="checkbox"/> 98/37/EG | <input type="checkbox"/> 87/404/EWG |
| <input checked="" type="checkbox"/> 73/23/EWG_93/68/EEC | <input type="checkbox"/> R&TTED 1999/5/EG |
| <input type="checkbox"/> 97/23/EG | <input type="checkbox"/> 2000/14/EG: |
| <input checked="" type="checkbox"/> 89/336/EWG_93/68/EEC | <input type="checkbox"/> 95/54/EG: |
| <input type="checkbox"/> 90/396/EWG | <input type="checkbox"/> 97/68/EG: |
| <input type="checkbox"/> 89/686/EWG | |

**EN 55014-1; EN 55014-2; EN 61000-3-2; EN 61000-3-3;
EN 60335-1+A11; EN 60335-2-40; EN 50366**

Landau/Isar, den 23.10.2006

Wejchse/gartner
General-Manager

Sievers
Product-Management

Art.-Nr.: 23.651.66 I.-Nr.: 01016
Subject to change without notice

Archivierung: 2365165-13-4155050

GARANTIBEVIS

Bästa kund,

Våra produkter genomgår en sträng kvalitetskontroll. Om denna produkt mot förmodan inte fungerar på rätt sätt, beklagar vi detta och ber dig att kontakta vår serviceavdelning under adressen som anges på garantikortet. Vi står även gärna till tjänst på telefon under servicenumret som anges nedan. Följande punkter gäller för att du ska kunna göra anspråk på garantin:

1. I dessa garantivillkor regleras extra garantitjänster. Garantianspråk som regleras enligt lag påverkas inte av denna garanti. Våra garantitjänster är gratis för dig.
2. Garantitjänsterna täcker endast in sådana brister som kan härledas till material- eller fabrikationsfel och är begränsade till arbetsuppgifter som syftar till att åtgärda dessa brister eller byta ut produkten. Tänk på att våra produkter endast får användas till ändamålsenligt syfte och inte har konstruerats för yrkesmässig, hantverksmässig eller industriell användning. Ett garantiavtal sluts därför ej om produkten ska användas inom yrkesmässiga, hantverksmässiga eller industriella verksamheter eller vid liknande aktiviteter. Vår garanti omfattar dessutom inte ersättning för transportskador, skador som kan härledas till missaktade monteringsanvisningar eller ej föreskriven installation, åsidosatt bruksanvisning (t ex anslutning till felaktig nätspänning eller strömart), missbruk eller ej ändamålsenliga användningar (t ex överbelastning av produkten eller användning av ej godkända insatsverktyg eller tillbehör), åsidosatta underhålls- och säkerhetsbestämmelser, främmande partiklar som har trängt in i produkten (t ex sand, sten eller damm), yttre våld eller yttre påverkan (t ex skador om produkten har fallit ned) samt normalt och användningsbundet slitage.

Anspråk på garanti upphör att gälla om ingrepp redan har gjorts i produkten.

3. Garantitiden uppgår till 2 år och gäller från datumet när produkten köptes. Medan garantitiden fortfarande gäller ska anspråk på garanti ställas inom två veckor efter att defekten fastställdes. Det är inte möjligt att ställa anspråk på garanti efter att garantitiden har löpt ut. Garantitiden förlängs inte när produkten repareras eller byts ut, dessutom medför sådana arbeten inte att en ny garantitid börjar gälla för produkten eller för ev. reservdelar som har monterats in. Detta gäller även vid hembesök.
4. För att du ska kunna ställa anspråk på garantin ska den defekta produkten skickas in i tillräckligt frankerat skick till adressen som anges nedan. Bifoga kvittot i original eller ett annat daterat köpebevis. Förvara därför kassakvittot på en säker plats! Beskriv orsaken till reklamationen så noggrant som möjligt. Om defekten i produkten täcks av våra garantitjänster, får du genast en reparerad eller ny apparat av oss.

Givetvis kan vi även, mot debitering, åtgärda skador som antingen inte täcks av garantin eller som har uppstått efter garantitidens slut. Skicka in produkten till nedanstående serviceadress.

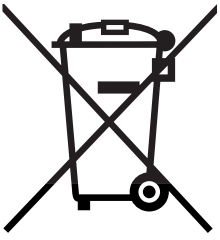

⑧ Endast för EU-länder

Kasta inte elverktyg i hushållssoporna.

Enligt det europeiska direktivet 2002/96/EG om avfall som utgörs av eller innehåller elektriska eller elektroniska produkter och dess tillämpning i den nationella lagstiftningen, måste förbrukade elverktyg källsorteras och lämnas

Återvinnings-alternativ till begäran om återsändning:

Som ett alternativ till återsändning är ägaren av elutrustningen skyldig att bidra till ändamålsenlig avfallshantering för det fall att utrustningen ska skrotas. Efter att den förbrukade utrustningen har lämnats in till en avfallsstation kan den omhändertas i enlighet med gällande nationella lagstiftning om återvinning och avfallshantering. Detta gäller inte för tillbehör delar och hjälpmedel utan elektriska komponenter vars syfte har varit att komplettera den förbrukade utrustningen.

⑤

Eftertryck eller annan duplicering av dokumentation och medföljande underlag för produkter, även utdrag, är endast tillåtet med uttryckligt tillstånd från ISC GmbH.

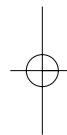
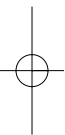

Ⓢ Förbehåll för tekniska förändringar

