

# WORKZONE®



## TISCHKREISSÄGE ORIGINALBETRIEBSANLEITUNG

HASZNÁLATI ÚTMUTATÓ  
EREDETI HASZNÁLATI UTASÍTÁS

NAMIZNA KROŽNA ŽAGA  
ORIGINALNA NAVODILA ZA UPORABO

KUNDENDIENST • ÜGYFÉLSZOLGÁLAT • POPRODAJNA PODPORA



☎ +43/1/8691480 • +43/664/8213779

☎ 06(1) 237-0494 • MOBIL: 06(30) 747-1443

☎ 00386 15838304 • 00386 41600170



[www.isc-gmbh.info](http://www.isc-gmbh.info)

MODELL: WZTS 1700

10/2012

# Inhaltsverzeichnis

- 03**    Sicherheitshinweise
- 14**    Lieferumfang
- 15**    Gerätebeschreibung
- 17**    Verwendung
- 19**    Vor Inbetriebnahme
- 27**    Bedienung
- 39**    Informationen
- 44**    Garantiekarte AT



# Sicherheitshinweise

# 1

## **⚠ Achtung!**

Beim Benutzen von Geräten müssen einige Sicherheitsvorkehrungen eingehalten werden, um Verletzungen und Schäden zu verhindern. Lesen Sie diese Bedienungsanleitung/ Sicherheitshinweise deshalb sorgfältig durch. Bewahren Sie diese gut auf, damit Ihnen die Informationen jederzeit zur Verfügung stehen. Falls Sie das Gerät an andere Personen übergeben sollten, händigen Sie diese Bedienungsanleitung/ Sicherheitshinweise bitte mit aus. Wir übernehmen keine Haftung für Unfälle oder Schäden, die durch Nichtbeachten dieser Anleitung und den Sicherheitshinweisen entstehen.

## **⚠ WARNUNG**

**Lesen Sie alle Sicherheitshinweise und Anweisungen. Versäumnisse bei der Einhaltung der Sicherheitshinweise und Anweisungen können elektrischen Schlag, Brand und/oder schwere Verletzungen verursachen.**

**Bewahren Sie alle Sicherheitshinweise und Anweisungen für die Zukunft auf.**



**Achtung: Laserstrahlung  
Nicht in den Strahl blicken  
Laserklasse 2**



Schützen Sie sich und Ihre Umwelt durch geeignete Vorsichtsmaßnahmen vor Unfallgefahren.

- Nicht direkt mit ungeschütztem Auge in den Laserstrahl blicken.
- Niemals direkt in den Strahlengang blicken.
- Den Laserstrahl nie auf reflektierende Flächen und Personen oder Tiere richten. Auch ein Laserstrahl mit geringer Leistung kann Schäden am Auge verursachen.
- Vorsicht - wenn andere als die hier angegebenen Verfahrensweisen ausgeführt werden, kann dies zu einer gefährlichen Strahlungsexposition oder Strahlenbelastung führen.
- Lasermodul niemals öffnen.

### **Nutzung der Batterien**

- Stellen Sie sicher, dass sich der Schalter Laser (32) in der Position „0“ befindet, bevor Sie Batterien einsetzen.
- Das Einsetzen von Batterien bei eingeschaltetem Laser kann zu Unfällen führen.
- Bei ungeeigneter Benutzung kann es zum Auslaufen der Batterien kommen. Vermeiden Sie Kontakt mit der Batterieflüssigkeit. Falls Sie in Kontakt mit Batterieflüssigkeit kommen sollten, reinigen Sie den Körperteil mit fließendem Wasser. Sollte Batterieflüssigkeit in die Augen geraten, sollten Sie zusätzlich sofort einen Arzt aufsuchen.
- Ausgelaufene Batterieflüssigkeit kann zu Hautreizungen und Verbrennungen führen.
- Setzen Sie Batterien niemals übermäßiger Wärme wie Sonnenschein, Feuer oder dergleichen aus.
- Laden Sie Batterien niemals wieder auf, die nicht dafür geeignet sind. Explosionsgefahr!
- Halten Sie Batterien von Kindern fern, schließen Sie sie nicht kurz oder nehmen Sie sie nicht auseinander.
- Suchen Sie sofort einen Arzt auf, wenn eine Batterie verschluckt wurde.
- Reinigen Sie Batterie- und Gerätekontakte vor dem Einlegen bei Bedarf.
- Achten Sie beim Einlegen auf die richtige Polarität.
- Entfernen Sie erschöpfte Batterien umgehend aus dem Gerät. Es besteht erhöhte Auslaufgefahr.

- Tauschen Sie immer alle Batterien gleichzeitig aus.
- Setzen Sie nur Batterien des gleichen Typs ein, verwenden Sie keine unterschiedlichen Typen oder gebrauchte und neue Batterien miteinander.
- Stellen Sie sicher, dass das Gerät nach Gebrauch abgeschaltet ist.
- Entfernen Sie die Batterien bei längerer Nichtverwendung aus dem Gerät.

### 1.1. Sicherheitshinweise Tischkreissäge

**Achtung! Beim Gebrauch von Elektrowerkzeugen sind zum Schutz gegen elektrischen Schlag, Verletzungs- und Brandgefahr folgende grundsätzlichen Sicherheitsmaßnahmen zu beachten. Lesen Sie alle diese Hinweise, bevor Sie das Elektrowerkzeug benutzen, und bewahren Sie die Sicherheitshinweise gut auf.**

- 1. Halten Sie Ihren Arbeitsbereich in Ordnung**  
- Unordnung im Arbeitsbereich ergibt Unfallgefahr.
- 2. Berücksichtigen Sie Umgebungseinflüsse**  
- Setzen Sie Elektrowerkzeuge nicht dem Regen aus. Benützen Sie Elektrowerkzeuge nicht in feuchter oder nasser Umgebung. Sorgen Sie für gute Beleuchtung. Benützen Sie Elektrowerkzeuge nicht in der Nähe von brennbaren Flüssigkeiten oder Gasen.
- 3. Schützen Sie sich vor elektrischem Schlag**  
- Vermeiden Sie Körperberührung mit geerdeten Teilen, zum Beispiel Rohren, Heizkörpern, Herden, Kühlschränken.
- 4. Halten Sie andere Personen fern!**  
- Lassen Sie andere Personen, insbesondere Kinder, nicht das Werkzeug oder Kabel berühren, halten Sie sie von Ihrem Arbeitsbereich fern.
- 5. Bewahren Sie Ihre Werkzeuge sicher auf**  
- Unbenutzte Werkzeuge sollten in einem trockenen, verschlossenen Raum und für Kinder nicht erreichbar aufbewahrt werden.
- 6. Überlasten Sie Ihre Werkzeuge nicht**  
- Sie arbeiten besser und sicherer im angegebenen Leistungsbereich.
- 7. Benützen Sie das richtige Werkzeug**  
- Verwenden Sie keine zu schwachen Werkzeuge oder Vorsatzgeräte für schwere Arbeiten. Benützen Sie Werkzeuge nicht für Zwecke und Arbeiten, für die Sie nicht bestimmt sind; zum Beispiel benützen Sie keine Handkreissäge, um Bäume zu fällen oder Äste zu schneiden.



8. **Tragen Sie geeignete Arbeitskleidung**
  - Tragen Sie keine weite Kleidung oder Schmuck. Sie können von beweglichen Teilen erfasst werden. Bei Arbeiten im Freien sind Gummihandschuhe und rutschfestes Schuhwerk empfehlenswert. Tragen Sie bei langen Haaren ein Haarnetz.
9. **Benützen Sie eine Schutzbrille**
  - Verwenden Sie eine Atemmaske bei stauberzeugenden Arbeiten.
10. **Zweckentfremden Sie nicht das Kabel**
  - Tragen Sie das Werkzeug nicht am Kabel, und benützen Sie es nicht, um den Stecker aus der Steckdose zu ziehen. Schützen Sie das Kabel vor Hitze, Öl und scharfen Kanten.
11. **Sichern Sie das Werkstück**
  - Benützen Sie Spannvorrichtungen oder einen Schraubstock, um das Werkstück festzuhalten. Es ist damit sicherer gehalten als mit ihrer Hand und ermöglicht die Bedienung der Maschine mit beiden Händen.
12. **Vermeiden Sie abnormale Körperhaltung**
  - Sorgen Sie für sicheren Stand, und halten Sie jederzeit das Gleichgewicht.
13. **Pflegen Sie Ihre Werkzeuge mit Sorgfalt**
  - Halten Sie Ihre Werkzeuge scharf und sauber, um gut und sicher zu arbeiten. Befolgen Sie die Wartungsvorschriften und die Hinweise für Werkzeugwechsel. Kontrollieren Sie regelmäßig den Stecker und das Kabel, und lassen Sie diese bei Beschädigung von einem anerkannten Fachmann erneuern. Kontrollieren Sie Verlängerungskabel regelmäßig und ersetzen Sie beschädigte. Halten Sie Handgriffe trocken und frei von Öl und Fett.
14. **Ziehen Sie den Netzstecker**
  - Bei Nichtgebrauch, vor der Wartung und beim Werkzeugwechsel, wie zum Beispiel Sägeblatt, Bohrer und Maschinenwerkzeugen aller Art.
15. **Lassen Sie keine Werkzeugschlüssel stecken**
  - Überprüfen Sie vor dem Einschalten, dass die Schlüssel und Einstellwerkzeuge entfernt sind.
16. **Vermeiden Sie unbeabsichtigten Anlauf**
  - Tragen Sie keine an das Stromnetz angeschlossenen Werkzeuge mit dem Finger am Schalter. Vergewissern Sie sich, dass der Schalter beim Anschluss an das Stromnetz ausgeschaltet ist.

17. **Verlängerungskabel im Freien**
  - Verwenden Sie im Freien nur dafür zugelassene und entsprechend gekennzeichnete Verlängerungskabel.
18. **Seien Sie stets aufmerksam**
  - Beobachten Sie Ihre Arbeit. Gehen Sie vernünftig vor. Verwenden Sie das Werkzeug nicht, wenn Sie unkonzentriert sind.
19. **Kontrollieren Sie Ihr Gerät auf Beschädigungen**
  - Vor weiterem Gebrauch des Werkzeugs die Schutzeinrichtungen oder leicht beschädigte Teile sorgfältig auf ihre einwandfreie und bestimmungsgemäße Funktion überprüfen. Überprüfen Sie, ob die Funktion beweglicher Teile in Ordnung ist, ob sie nicht klemmen oder ob Teile beschädigt sind. Sämtliche Teile müssen richtig montiert sein um die Sicherheit des Gerätes zu gewährleisten. Beschädigte Schutzvorrichtungen und Teile müssen sachgemäß durch eine Kundendienstwerkstatt repariert oder ausgewechselt werden, soweit nichts anderes in den Betriebsanleitungen angegeben ist. Beschädigte Schalter müssen bei einer Kundendienstwerkstatt ersetzt werden. Benützen Sie keine Werkzeuge, bei denen sich der Schalter nicht ein- und ausschalten lässt.
20. **Achtung!**
  - Zu Ihrer eigenen Sicherheit, benützen Sie nur Zubehör und Zusatzgeräte, die in der Bedienungsanleitung angegeben oder vom Werkzeug-Hersteller empfohlen oder angegeben werden. Der Gebrauch anderer als der in der Bedienungsanleitung oder im Katalog empfohlenen Einsatzwerkzeuge oder Zubehöre kann eine persönliche Verletzungsgefahr für Sie bedeuten.
21. **Reparaturen nur vom Elektrofachmann**
  - Dieses Elektrowerkzeug entspricht den einschlägigen Sicherheitsbestimmungen. Reparaturen dürfen nur von einer Elektrofachkraft ausgeführt werden, indem Originalersatzteile verwendet werden, andernfalls können Unfälle für den Betreiber entstehen.
22. **Schließen Sie die Staubabsaug-Einrichtung an**
  - Wenn Vorrichtungen zum Anschluss von Staubabsaugeinrichtungen vorhanden sind, überzeugen Sie sich, dass diese angeschlossen und benutzt werden.



## 1.2. Spezielle Sicherheitshinweise

### 1.2.1. Sicherheitsmaßnahmen

- Deformierte oder rissige Sägeblätter dürfen nicht verwendet werden.
- Abgenutzten Tischeinsatz austauschen.
- Nur die vom Hersteller empfohlenen Sägeblätter verwenden, die EN 847-1 entsprechen. Beim Wechseln des Sägeblattes darauf achten, dass die Schnittbreite nicht kleiner und die Stammbblattdicke des Sägeblattes nicht größer ist als die Dicke des Spaltkeiles.
- Darauf achten, dass ein für den zu schneidenden Werkstoff geeignetes Sägeblatt ausgewählt wird.
- Falls erforderlich, geeignete persönliche Schutzausrüstung tragen. Die könnte beinhalten:
  - Gehörschutz zur Verminderung des Risikos, schwerhörig zu werden;
  - Atemschutz zur Verminderung des Risikos, gefährlichen Staub einzuatmen.
  - Beim Hantieren mit Sägeblättern und rauen Werkstoffen Handschuhe tragen. Sägeblätter müssen wann immer praktikabel in einem Behältnis getragen werden.
- Folgende Faktoren können die Staubfreisetzung beeinflussen:
  - Abgenutzte, beschädigte oder rissige Sägeblätter
  - Empfohlene Absaugleistung der Absauganlage: 20 m/s
  - Das Werkstück soll ordnungsgemäß geführt werden
- Sägeblätter aus hochlegiertem Schnellarbeitsstahl (HSS-Stahl) dürfen nicht verwendet werden.
- Der Schiebestock oder der Handgriff für ein Schiebeh Holz sollte bei Nichtbenutzung immer an der Maschine aufbewahrt werden.

### 1.2.2. Instandhaltung und Service

- Folgende Bedingungen können die Lärmeinflüsse auf die Bedienperson beeinflussen.
  - Art des Sägeblattes (z.B. Sägeblätter zur Verringerung der Geräuscheinwirkung)
  - Material des Werkstückes
  - Kraft, mit welcher das Werkstück gegen das Sägeblatt geschoben wird.





- Fehler in der Maschine, einschließlich der Schutzeinrichtungen und des Sägeblatts, sind so bald sie entdeckt werden, der für die Sicherheit verantwortlichen Person zu melden.

### 1.2.3. Sicherer Betrieb

- Schiebestock oder den Handgriff mit Schiebholz verwenden, um das Werkstück sicher am Sägeblatt vorbeizuführen.
- Spaltkeil verwenden und richtig einstellen.
- Obere Sägeblattschutzvorrichtung verwenden und richtig einstellen.
- Falzen oder Nuten nicht durchführen, ohne dass eine geeignete Schutzvorrichtung, wie z. B. eine Tunnelschutzvorrichtung, über dem Sägertisch angebracht ist.
- Kreissägen dürfen nicht zum Schlitzen (im Werkstück beendete Nut) verwendet werden.
- Nur Sägeblätter verwenden, deren höchstzulässige Geschwindigkeit nicht geringer ist als die maximale Spindelgeschwindigkeit der Tischkreissäge und die für den zu schneidenden Werkstoff geeignet sind.
- Beim Transportieren der Maschine nur die Transportvorrichtungen verwenden und niemals die Schutzvorrichtungen für Handhabung oder Transport verwenden. Grifföffnungen für den Transport befinden sich an beiden Seiten des Sägengehäuses.
- Während des Transportes sollte der obere Teil des Sägeblattes abgedeckt sein, beispielsweise durch die Schutzvorrichtung.
- Lange Werkstücke gegen Abkippen am Ende des Schneidvorgangs sichern (z.B. Abrollständer).

### 1.2.4. Zusätzliche Hinweise

- Geben Sie die Sicherheitshinweise an alle Personen, die an der Maschine arbeiten, weiter.
- Verwenden Sie die Säge nicht zum Brennholzsägen.
- Unterlassen Sie das Quersägen von Rundhölzern.
- Vorsicht! Durch das rotierende Sägeblatt besteht Verletzungsgefahr für Hände und Finger.
- Die Maschine ist mit einem Sicherheitsschalter gegen Wiedereinschalten nach Spannungsabfall ausgerüstet.
- Überprüfen Sie vor Inbetriebnahme, ob die Spannung auf dem Typenschild des Gerätes mit der Netzspannung übereinstimmt.



- Ist ein Verlängerungskabel erforderlich, so vergewissern Sie sich, daß dessen Querschnitt für die Stromaufnahme der Säge ausreichend ist. Mindestquerschnitt 1 mm<sup>2</sup>.
- Kabeltrommel nur im abgerollten Zustand verwenden.
- Überprüfen Sie die Netzanschlussleitung. Verwenden Sie keine fehlerhaften oder beschädigten Anschlussleitungen.
- Die Bedienungsperson muss mindestens 18 Jahre alt sein, Auszubildende mind. 16 Jahre, jedoch nur unter Aufsicht.
- Halten Sie den Arbeitsplatz von Holzabfällen und herumliegenden Teilen frei.
- An der Maschine tätige Personen dürfen nicht abgelenkt werden.
- Beachten Sie die Motor- und Sägeblatt-Drehrichtung.
- Die Sägeblätter dürfen in keinem Fall nach dem Ausschalten des Antriebs durch seitliches Gegendrücken gebremst werden.
- Bauen Sie nur gut geschärfte, rissfreie und nicht verformte Sägeblätter ein.
- Sicherheitseinrichtungen an der Maschine dürfen nicht demontiert oder unbrauchbar gemacht werden.
- Fehlerhafte Sägeblätter müssen sofort
- ausgetauscht werden.
- Benützen Sie keine Sägeblätter, die den in der Gebrauchsanweisung angegebenen Kenndaten nicht entsprechen.
- Es ist sicherzustellen, dass alle Einrichtungen die das Sägeblatt verdecken, einwandfrei arbeiten.
- **Achtung:** Einsatzschnitte dürfen mit dieser Säge nicht durchgeführt werden.
- Beschädigte oder fehlerhafte Schutzeinrichtungen sind unverzüglich auszutauschen.
- Der Spaltkeil ist eine wichtige Schutzeinrichtung, der das Werkstück führt und das Schließen der Schnittfuge hinter dem Sägeblatt und das Rückschlagen des Werkstückes verhindert. Achten Sie auf die Spaltkeilstärke. Der Spaltkeil darf nicht dünner sein als der Sägeblattkörper und nicht dicker als dessen Schnittfugenbreite.
- Bei jedem Arbeitsgang muss die Abdeckhaube auf das Werkstück abgesenkt werden.
- Verwenden Sie beim Längsschneiden von schmalen Werkstücken unbedingt einen Schiebestock (Breite kleiner als 120 mm).

- Schneiden Sie keine Werkstücke, die zu klein sind, um sie sicher in der Hand zu halten.
- Beim Zuschneiden von schmalen Holzstücken muss der Parallelschlag auf der rechten Seite des Sägeblattes festgespannt werden.
- Arbeitsstellung stets seitlich vom Sägeblatt.
- Die Maschine nicht soweit belasten, dass sie zum Stillstand kommt.
- Drücken Sie das Werkstück immer fest gegen die Arbeitsplatte.
- Achten Sie darauf, dass abgeschnittene Holzstücke nicht vom Zahnkranz des Sägeblattes erfasst und weggeschleudert werden.
- Sämtliche Schutz- und Sicherheitseinrichtungen müssen nach abgeschlossener Reparatur oder Wartung sofort wieder montiert werden.
- Die Sicherheits-, Arbeits-, und Wartungshinweise des Herstellers, sowie die in den Technischen Daten angegebenen Abmessungen, müssen eingehalten werden.
- Die einschlägigen Unfallverhütungsvorschriften und die sonstigen, allgemein anerkannten sicherheitstechnischen Regeln müssen beachtet werden.
- Merkhefte der Berufsgenossenschaft beachten.
- Schließen Sie bei jeder Tätigkeit die Staubabsaug-Einrichtung an. Die Bedienperson muss über die Bedingungen informiert werden, die die Staubfreisetzung beeinflussen, z.B. die Art des zu bearbeitenden Werkstoffs (Erfassung und Quelle), die Bedeutung lokaler Abscheidung und die richtige Einstellung von Hauben / Leitblechen / Führungen)
- Säge nur mit einer geeigneten Absauganlage oder einem handelsüblichen Industriestaubsauger betreiben.
- Entfernen Sie nie lose Splitter, Späne oder eingeklemmte Holzteile bei laufendem Sägeblatt.
- Zum Beheben von Störungen oder zum Entfernen eingeklemmter Holzstücke die Maschine ausschalten.
  - Netzstecker ziehen -
- Bei ausgeschlagenem Sägespalt die Tischeinlage erneuern.
  - Netzstecker ziehen -
- Dieses Werkzeug entspricht den einschlägigen Sicherheitsbestimmungen.
- Halten Sie das Gerät von Regen oder Nässe fern. Das Eindringen von Wasser in ein Elektrogerät erhöht das Risiko eines elektrischen Schlags.

- Seien Sie aufmerksam, achten Sie darauf, was Sie tun und gehen Sie mit Vernunft an die Arbeit mit einem Elektrowerkzeug. Benutzen Sie das Gerät nicht, wenn Sie müde sind oder unter dem Einfluss von Drogen, Alkohol oder Medikamenten stehen. Ein Moment der Unachtsamkeit beim Gebrauch des Elektrogerätes kann zu ernsthaften Verletzungen führen.
- Benutzen Sie kein Elektrowerkzeug, dessen Schalter defekt ist. Ein Elektrowerkzeug, das sich nicht mehr ein- oder ausschalten lässt, ist gefährlich und muss repariert werden.
- Bewahren Sie unbenutzte Elektrowerkzeuge außerhalb der Reichweite von Kindern auf. Lassen Sie Personen das Gerät nicht benutzen, die mit diesem Gerät nicht vertraut sind oder diese Anweisungen nicht gelesen haben.  
Elektrowerkzeuge sind gefährlich, wenn sie von unerfahrenen Personen benutzt werden.
- Halten Sie Ihre Schneidwerkzeuge scharf und sauber. Sorgfältig gepflegte Schneidwerkzeuge mit scharfen Schneidkanten verklemmen sich weniger und sind leichter zu führen.
- Wenn die Netzanschlussleitung dieses Gerätes beschädigt wird, muss sie durch den Hersteller oder seinen Kundendienst oder eine ähnlich qualifizierte Person ersetzt werden, um Gefährdungen zu vermeiden.
- Lassen Sie Ihr Gerät nur von qualifiziertem Fachpersonal und nur mit Original-Ersatzteilen reparieren. Damit wird sichergestellt, dass die Sicherheit des Gerätes erhalten bleibt.
- Die Maschine muss standsicher aufgestellt werden.
- Vor Inbetriebnahme müssen alle Abdeckungen und Sicherheitsvorrichtungen ordnungsgemäß montiert sein.
- Das Sägeblatt muss frei laufen können.
- Bei bereits bearbeitetem Holz auf Fremdkörper, wie z.B. Nägel oder Schrauben usw. achten.
- Bevor Sie den Ein- /Ausschalter betätigen, vergewissern Sie sich, ob das Sägeblatt richtig montiert ist und bewegliche Teile leichtgängig sind.
- Befolgen Sie die Hinweise zur Schmierung und zum Werkzeugwechsel.
- Halten Sie die Handgriffe trocken, sauber und frei von Öl und Fett.

**Bewahren Sie die Sicherheitshinweise gut auf.**



Gebrauchsanweisung beachten!



Achtung! Verletzungsgefahr! Nicht in das laufende Sägeblatt greifen!



Bei Staubentwicklung Atemschutz tragen!



Gehörschutz tragen!



Schutzbrille tragen!



Schutzhandschuhe tragen



Achtung! Verletzungsgefahr durch scharfe Kanten!

# Lieferumfang

## 2

- Öffnen Sie die Verpackung und nehmen Sie das Gerät vorsichtig aus der Verpackung.
- Entfernen Sie das Verpackungsmaterial sowie Verpackungs- und Transportsicherungen (falls vorhanden).
- Überprüfen Sie, ob der Lieferumfang vollständig ist.
- Kontrollieren Sie das Gerät und die Zubehörteile auf Transportschäden.
- Bewahren Sie die Verpackung nach Möglichkeit bis zum Ablauf der Garantiezeit auf.

### **ACHTUNG**

**Gerät und Verpackungsmaterial sind kein Kinderspielzeug! Kinder dürfen nicht mit Kunststoffbeuteln, Folien und Kleinteilen spielen! Es besteht Verschluckungs- und Erstickungsgefahr!**

- Originalbetriebsanleitung
- 2 x Batterie 1,5 V LR 03
- Teile Untergestell
- Tischkreissäge
- Tischerweiterung mit Stützen
- Absaugschlauch
- 2 Hartmetallbestückte Sägeblätter (1 x 24 Zähne; 1 x 48 Zähne)
- Spaltkeil mit Lasereinheit
- Sägeblattschutz
- Beutel mit Montagematerial
- Anschlagschiene
- Parallelanschlag
- Queranschlag
- Schiebestock



# Gerätebeschreibung **3**

1. Sägetisch
2. Sägeblattschutz
3. Absaugschlauch
4. Spaltkeil
5. Sägeblatt
6. Tischeinlage
7. Parallelanschlag
8. Handrad
9. Einstell- und Feststellgriff
10. Untergestell
11. Ein-, Ausschalter
12. Führungsschiene
13. Queranschlag
14. Verbreiterungstisch
15. Verlängerungstisch
16. Absaugadapter
17. Schiebestock
18. Standbeine
19. Längs- und Querstreben
20. Mittelstreben
21. GummifüÙe
22. Standbügel
23. Tischstützen
24. Schraube mit Flügelmutter
25. Langloch im Spaltkeil
26. Senkkopfschrauben
27. Befestigungsschraube
28. Excenterhebel
29. Nut
30. Rändelschraube
31. Laser
32. Schalter Laser
33. Schrauben Batteriefach
34. Batteriefachdeckel



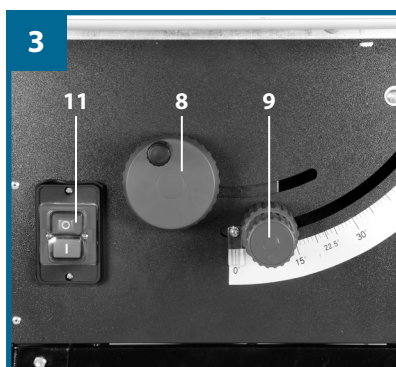
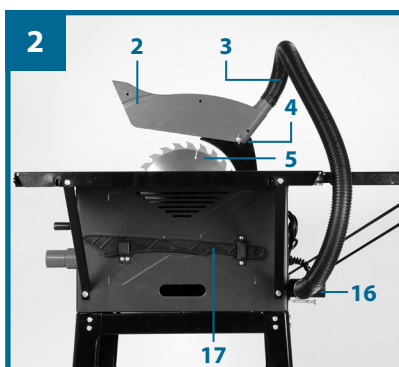
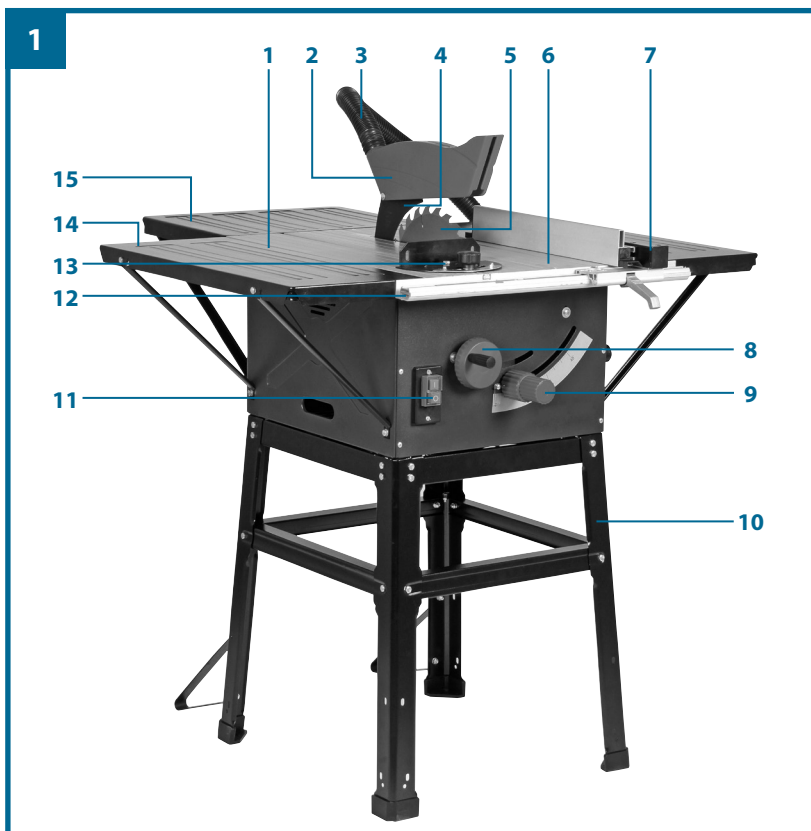



# Verwendung



Die Tischkreissäge dient zum Längs- und Querschneiden (nur mit Queranschlag) von Hölzern aller Art, entsprechend der Maschinengröße. Rundhölzer aller Art dürfen nicht geschnitten werden.

Das Gerät darf nur nach seiner Bestimmung verwendet werden. Jede weitere darüber hinausgehende Verwendung ist nicht bestimmungsgemäß. Für daraus hervorgerufene Schäden oder Verletzungen aller Art haftet der Benutzer/Bediener und nicht der Hersteller.

Bitte beachten Sie, dass unsere Geräte bestimmungsgemäß nicht für den gewerblichen, handwerklichen oder industriellen Einsatz konstruiert wurden. Wir übernehmen keine Gewährleistung, wenn das Gerät in Gewerbe-, Handwerks- oder Industriebetrieben sowie bei gleichzusetzenden Tätigkeiten eingesetzt wird.

Es dürfen nur für die Maschine geeignete Sägeblätter (HM- oder CV-Sägeblätter) verwendet werden. Die Verwendung von HSS-Sägeblättern und Trennscheiben aller Art ist untersagt. Bestandteil der bestimmungsgemäßen Verwendung ist auch die Beachtung der Sicherheitshinweise, sowie der Montageanleitung und der Betriebshinweise in der Betriebsanleitung.

Personen, die die Maschine bedienen und warten, müssen mit dieser vertraut und über mögliche Gefahren unterrichtet sein. Darüber hinaus sind die geltenden Unfallverhütungsvorschriften genauestens einzuhalten. Sonstige allgemeine Regeln in arbeitsmedizinischen und sicherheitstechnischen Bereichen sind zu beachten.

Veränderungen an der Maschine schließen eine Haftung des Herstellers und daraus entstehende Schäden gänzlich aus.



Trotz bestimmungsmäßiger Verwendung können bestimmte Restrisikofaktoren nicht vollständig ausgeräumt werden. Bedingt durch Konstruktion und Aufbau der Maschine können folgende Risiken auftreten:

- Berührung des Sägeblattes im nicht abgedeckten Sägebereich.
- Eingreifen in das laufende Sägeblatt (Schnittverletzung)
- Rückschlag von Werkstücken und Werkstückteilen.
- Sägeblattbrüche.
- Herausschleudern von fehlerhaften Hartmetallteilen des Sägeblattes.
- Gehörschäden bei Nichtverwendung des nötigen Gehörschutzes.
- Gesundheitsschädliche Emissionen von Holzstäuben bei Verwendung in geschlossenen Räumen.



# Vor Inbetriebnahme

# 5

- Überzeugen Sie sich vor dem Anschließen, dass die Daten auf dem Typenschild mit den Netzdaten übereinstimmen.
- Schließen Sie die Maschine nur an eine ordnungsgemäß installierte Schutzkontakt-Steckdose an, die mit mindestens 10A abgesichert ist.
- Ziehen Sie immer den Netzstecker, bevor Sie Einstellungen am Gerät vornehmen.
- Tischkreissäge auspacken und auf eventuelle Transportbeschädigungen überprüfen.
- Die Maschine muss standsicher aufgestellt werden, d.h. auf einer Werkbank, oder festem Untergestell festgeschraubt werden.
- Vor Inbetriebnahme müssen alle Abdeckungen und Sicherheitsvorrichtungen ordnungsgemäß montiert sein.
- Das Sägeblatt muss frei laufen können.
- Bei bereits bearbeitetem Holz auf Fremdkörper wie z.B. Nägel oder Schrauben usw. achten.
- Bevor Sie den Ein- / Ausschalter betätigen, vergewissern Sie sich, ob das Sägeblatt richtig montiert ist und bewegliche Teile leichtgängig sind.

## Montage

**Achtung! Vor allen Wartungs-, Umrüst- und Montagearbeiten an der Kreissäge ist der Netzstecker zu ziehen.**

Für die Montage wird folgendes Werkzeug benötigt:

- Gabel-/ Ringschlüssel SW10
- Innensechskantschlüssel 4 mm
- Kreuzschlitzschraubendreher PH2



## 5.1 Montage des Untergestells (Abb. 4-9)

- Tischkreissäge umdrehen und auf den Boden legen.
- Die vier Standbeine (18) mit den Sechskantschrauben (c) und Unterlegscheiben (a) locker an der Säge anschrauben (Abb. 5).
- Jetzt die Längs- und Querstreben (19) sowie die vier Mittelstreben (20) locker mit den Sechskantschrauben (c), Beilagscheiben (a) und Muttern (b) an den Standbeinen verschrauben (Abb. 6-7).
- Dabei die Sechskantschrauben (c) und Muttern (b) nur locker festziehen.

**Achtung:** Die längeren Streben müssen seitlich verwendet werden.

- An den Bohrungen in den hinteren Standbeinen (18) die Standbügel (22) mit jeweils 2 Sechskantschrauben (c), Beilagscheiben (a) und Muttern (b) verschrauben. (Abb. 8)

**Achtung! Beide Standbügel müssen an der Rückseite der Maschine befestigt werden!**

- Nun die GummifüÙe (21) auf die Standbeine (18) aufstecken (Abb. 9).
- Die Säge mit dem Untergestell umdrehen und auf den Boden stellen.
- Anschließend sämtliche Schrauben und Muttern des Untergestells festschrauben.

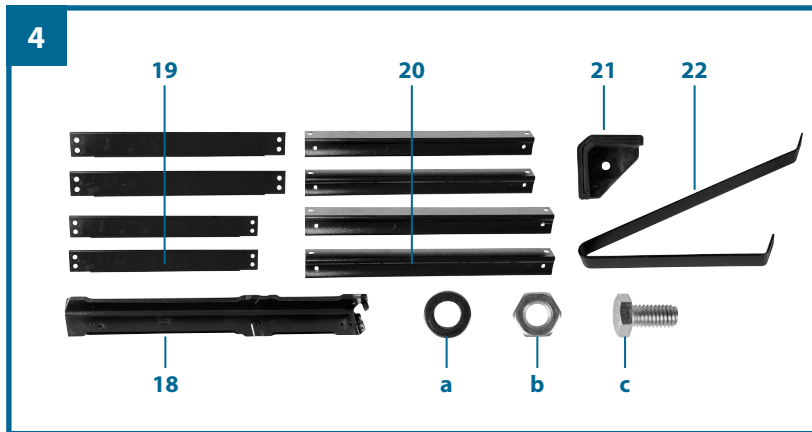

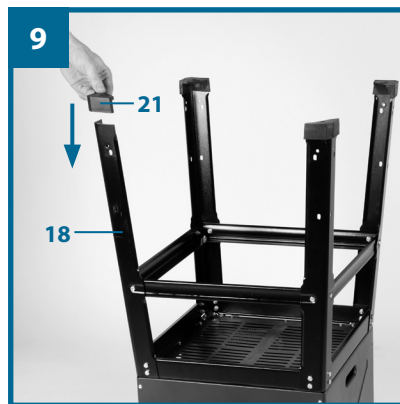
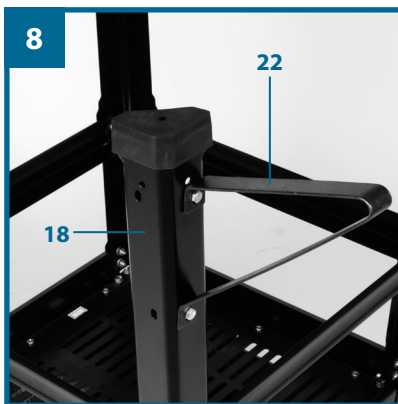
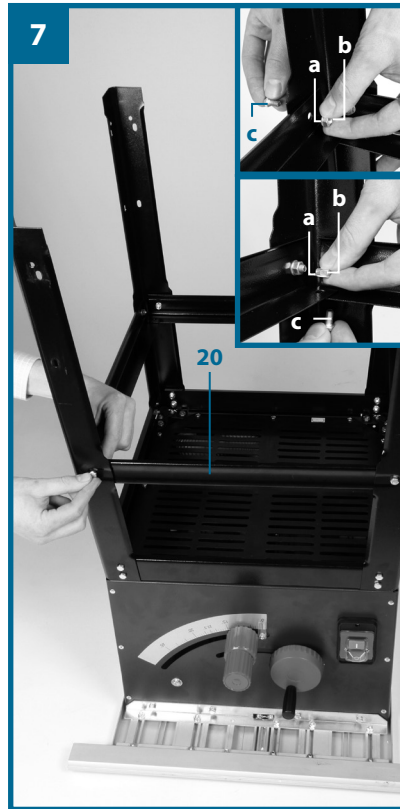
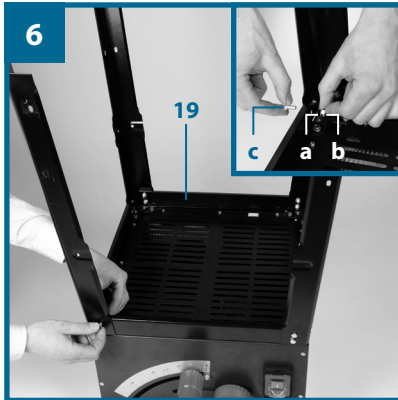
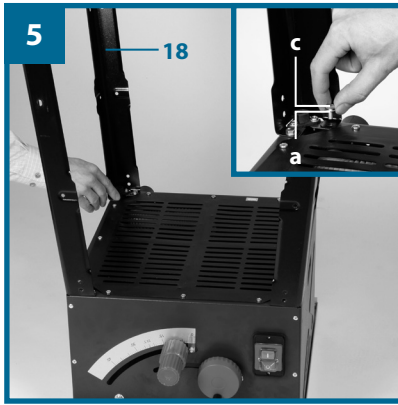

## 5.2 Tischverbreiterung und -Verlängerung montieren (Abb. 10-14)

- Tischverbreiterung und Verlängerung (14/15) am Säge Tisch (1) mittels Innensechskantschrauben (d) und Unterlegscheiben (e) locker befestigen. (Abb. 10-12).
- Stützen (23) am Gehäuse der Tischsäge und an den Verbreiterungs bzw. Verlängerungstisch locker anschrauben. (kurze Stützen für Verbreiterung, lange Stützen für Verlängerung) (Abb. 13-14)
- Tischverbreiterung und -Verlängerung eben mit dem Säge Tisch (1) ausrichten.
- Anschließend sämtliche Schrauben festziehen.

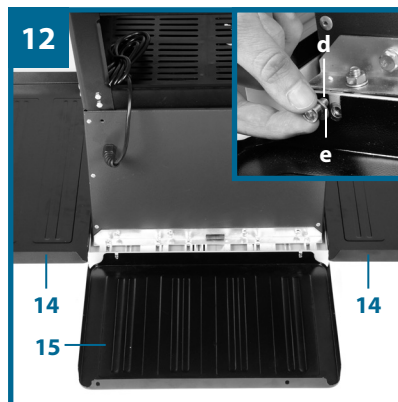
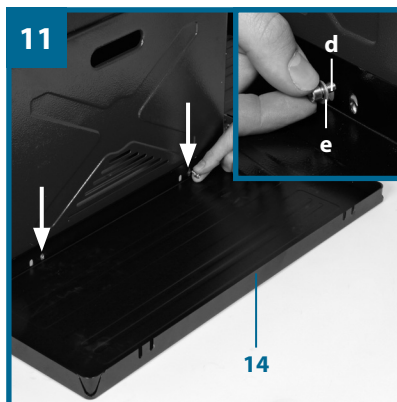
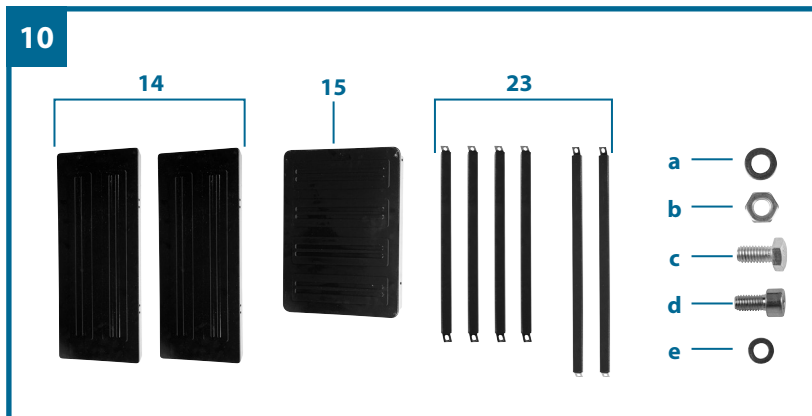

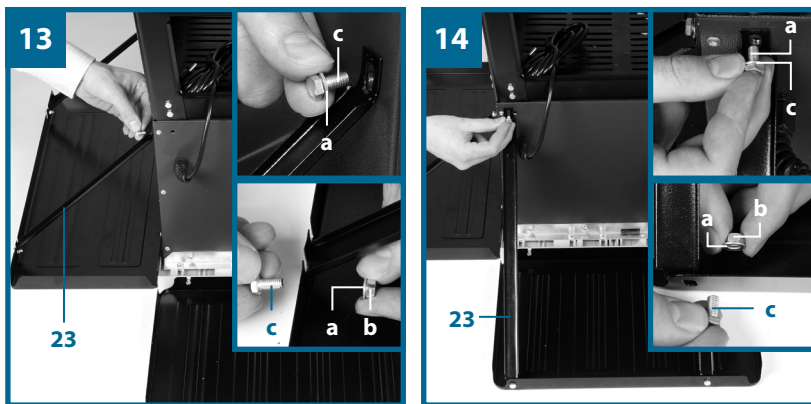

### 5.3 Sägeblattschutz montieren / demontieren (Abb. 2, 15-16)

- Bei der Erstmontage muss zunächst der Spaltkeil montiert und eingestellt werden. Gehen Sie dazu vor wie in Abschnitt 5.5 beschrieben.
  - Sägeblattschutz (2) samt Schraube (24) von oben auf den Spaltkeil (4) aufsetzen, so dass die Schraube fest im Langloch (25) sitzt.
  - Schraube (24) nicht zu fest anziehen; der Sägeblattschutz muss frei beweglich bleiben.
  - Absaugschlauch (3) an den Absaugadapter (16) und am Absaugstutzen des Sägeblattschutzes (2) befestigen. Den Schlauch mit der Schlauchklemme am Absaugadapter (16) fixieren (Abb 2, 16). Eine geeignete Späneabsauganlage am Absaugadapter (16) anschließen.
  - Die Demontage erfolgt in umgekehrter Reihenfolge.
- Achtung! Vor Sägebeginn muss der Sägeblattschutz (2) auf das Säegut abgesenkt werden.**

### 5.4 Tischeinlage austauschen (Abb. 17-18)

- Bei Verschleiß oder Beschädigung ist die Tischeinlage zu tauschen, ansonsten besteht erhöhte Verletzungsgefahr.
- Sägeblattschutz (2) abnehmen (siehe 5.3)
- Die 2 Senkkopfschrauben (26) entfernen.
- Die verschlissene Tischeinlage (6) herausnehmen.
- Die Montage der neuen Tischeinlage erfolgt in umgekehrter Reihenfolge.

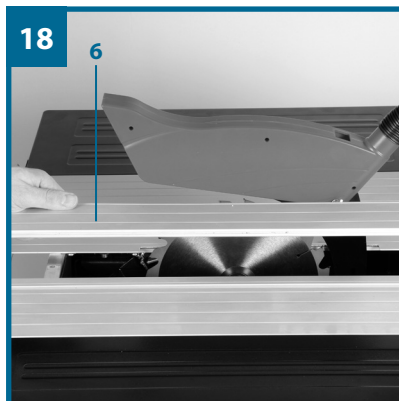
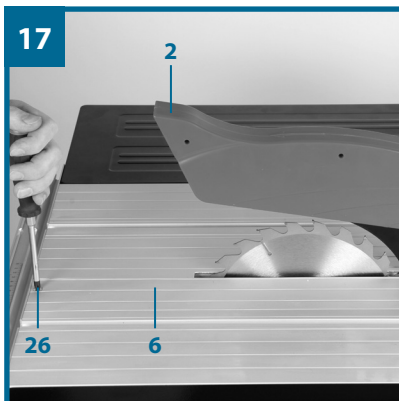
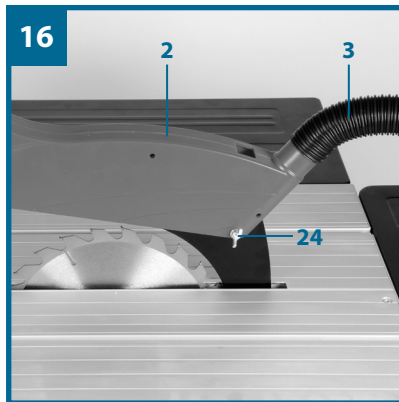
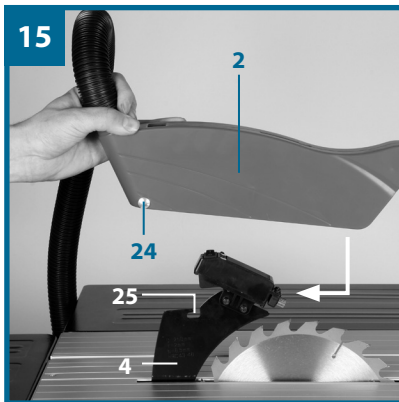



## 5.5 Spaltkeil einstellen (Abb. 19-20)

- **Achtung! Netzstecker ziehen.**
- Die Einstellung des Sägeblatts muss nach jedem Sägeblattwechsel überprüft werden.
- Sägeblatt (5) auf max. Schnitttiefe einstellen, in die 0° Stellung bringen und arretieren (siehe 6.2).
- Sägeblattschutz demontieren (siehe 5.3)
- Tischeinlage (6) herausnehmen (siehe 5.4)
- Die Befestigungsschraube (27) lockern.
- Spaltkeil (4) so weit nach oben oder unten schieben, bis der Abstand zwischen Spaltkeil (4) und Sägeblatt (5) zwischen 3 und 5 mm liegt. Der maximale Abstand von 5 mm darf nicht überschritten werden. (Abb. 20)
- Die Schraube (27) wieder festziehen und Tischeinlage (6) montieren (siehe 5.4).
- Sägeblattschutz (2) wieder montieren (siehe 5.3).

## 5.6 Montage/Wechsel des Sägeblattes (Abb. 21)

- **Achtung! Netzstecker ziehen.**
- Sägeblattschutz (2) demontieren (siehe 5.3)
- Die Tischeinlage durch Lösen der zwei Senkkopfschrauben entfernen (siehe 5.4)
- Mutter lösen, indem man einen Schlüssel (SW 24) an der Mutter ansetzt und mit einem weiteren Gabelschlüssel (SW 10) an der Antriebswelle, um gegenzuhalten, ansetzt.
- Achtung! Mutter in Rotationsrichtung des Sägeblattes drehen.
- Äußeren Flansch abnehmen und altes Sägeblatt schräg nach unten vom inneren Flansch abziehen.
- Sägeblattflansche vor der Montage des neuen Sägeblattes sorgfältig mit einer Drahtbürste reinigen.
- Das neue Sägeblatt in umgekehrter Reihenfolge wieder einsetzen und festziehen.  
Achtung! Laufrichtung beachten, die Schnittrichtung der Zähne muss in Laufrichtung, d.h. nach vorne zeigen (siehe Pfeil auf dem Sägeblattschutz)

- Tischeinlage (6) sowie Sägeblattschutz (2) wieder montieren und einstellen (siehe 5.3, 5.4)
- Bevor Sie mit der Säge wieder arbeiten, ist die Funktionsfähigkeit der Schutzeinrichtungen zu prüfen.

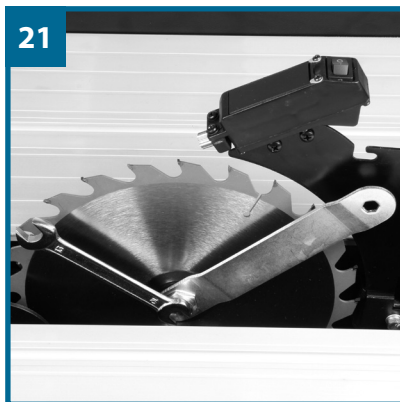
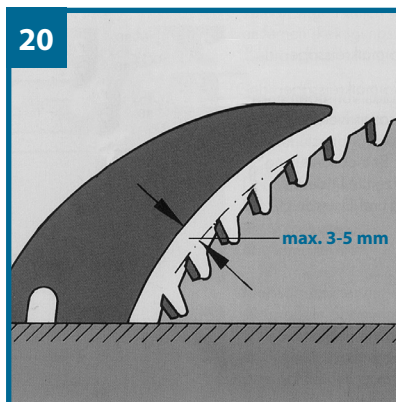
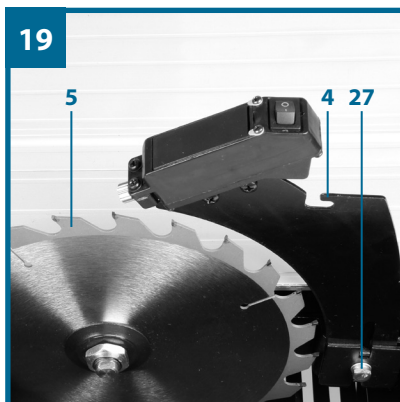

## 6.1. Ein-/Aus-Schalter (Abb. 22/Pos. 11)

- Durch Drücken der grünen Taste „I“ kann die Säge eingeschaltet werden. Vor Beginn des Sägens abwarten, bis das Sägeblatt seine maximale Drehzahl erreicht hat.
- Um die Säge wieder auszuschalten, muss die rote Taste „0“ gedrückt werden.

## 6.2. Schnitttiefe (Abb. 22)

Durch Drehen der Handkurbel (8), kann das Sägeblatt (5) auf die gewünschte Schnitttiefe eingestellt werden.

Entgegen dem Uhrzeigersinn: größere Schnitttiefe  
Im Uhrzeigersinn: kleinere Schnitttiefe

## 6.3. Winkeleinstellung (Abb. 22)

- Feststellgriff (9) lösen
- Durch Drehen des Griffes das gewünschte Winkelmaß an der Skala einstellen.
- Feststellgriff in gewünschter Winkelstellung arretieren.

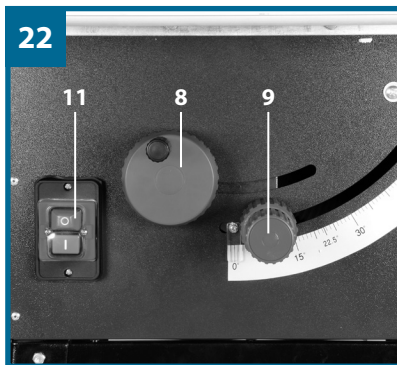

## 6.4 Parallelanschlag

### 6.4.1. Anschlaghöhe (Bild 23 – 26)

- Die Anschlagsschiene (e) des Parallelanschlages (7) besitzt zwei verschieden hohe Führungsflächen.
- Je nach Dicke der zu schneidenden Materialien muss die Anschlagsschiene (e) nach Abb. 25, für dickes Material (über 25 mm Werkstückdicke) und nach Abb. 26 für dünnes Material (unter 25 mm Werkstückdicke) verwendet werden.

### 6.4.2. Anschlagsschiene drehen (Bild 23-26)

- Lockern Sie zum Drehen der Anschlagsschiene (e) zuerst die Flügelmutter (f).
- Nun kann die Anschlagsschiene (e) von der Führungsschiene (h) abgezogen und mit der entsprechenden Führung wieder über diese geschoben werden.
- Ziehen Sie die Flügelmutter (f) wieder an.

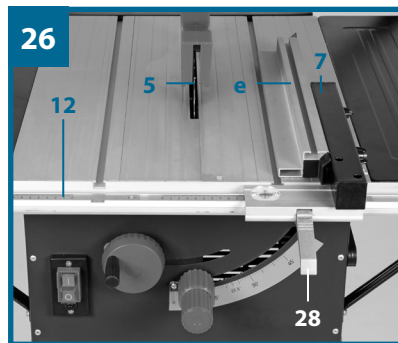
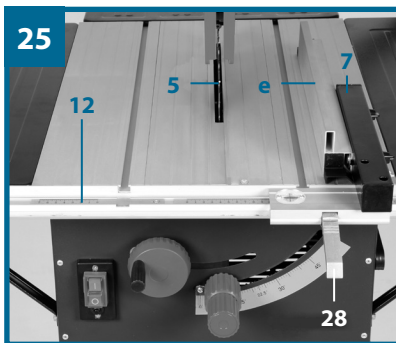
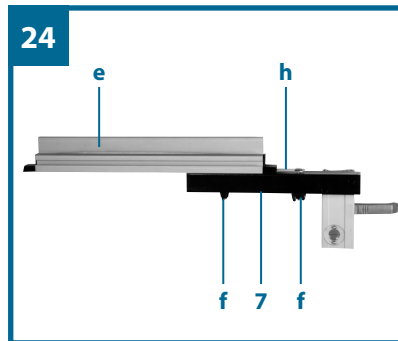
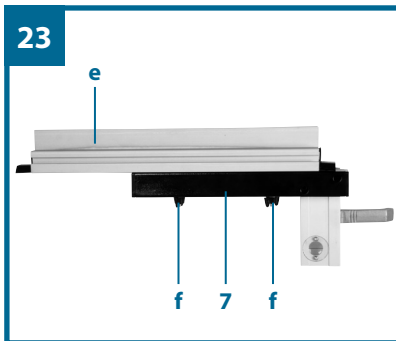

### 6.4.3 Schnittbreite (Bild 26 - 28)

- Beim Längsschneiden von Holzteilen muss der Parallelanschlag (7) verwendet werden.
- Der Parallelanschlag (7) sollte auf der rechten Seite des Sägeblattes (5) montiert werden.
- Den Parallelanschlag (7) von oben auf die Führungsschiene für Parallelanschlag (12) setzen (Bild 26).
- Auf der Führungsschiene für Parallelanschlag (12) befinden sich 2 Skalen (j/k), welche den Abstand zwischen Anschlagschiene (e) und Sägeblatt (5) anzeigen (Bild 27).
- Wählen Sie abhängig davon, ob die Anschlagschiene (e) für die Bearbeitung von dickem oder dünnem Material gedreht ist, die passende Skala:

Hohe Anschlagschiene (dickes Material): Skala j

Niedrige Anschlagschiene (dünnem Material): Skala k

- Parallelanschlag (7) auf das gewünschte Maß am Schauglas (l) einstellen und mit dem Excenterhebel für Parallelanschlag (28) fixieren.

### 6.4.4 Anschlaglänge einstellen (Bild 29)

- Um das Klemmen des Schnittgutes zu vermeiden, ist die Anschlagschiene (e) in Längsrichtung verschiebbar.
- Faustregel: Das hintere Ende des Anschlages stößt an eine gedachte Linie, die etwa bei der Sägeblattmitte beginnt und unter 45° nach hinten verläuft.
- Benötigte Schnittbreite einstellen.
- Flügelmutter (f) lockern und Anschlagschiene (e) so weit vorschieben, bis die gedachte 45° Linie berührt wird.
- Flügelmutter (f) wieder festziehen.



## 6.5 Justieren des Parallelenschlages (Bild 30)

- Sägeblatt auf maximale Schnitttiefe einstellen (siehe auch Punkt 6.2).
- Parallelenschlag (7) so einstellen, dass die Anschlagschiene (e) das Sägeblatt (5) berührt (Einstellung für dickes Material, siehe auch Punkt 6.4).
- Falls der Parallelenschlag (7) nicht in einer Linie mit dem Sägeblatt (5) verläuft, die Schrauben (m) so weit lösen, dass sich der Parallelenschlag (7) parallel zum Sägeblatt (5) ausrichten lässt (Bild 30).
- Schrauben (m) wieder festziehen.

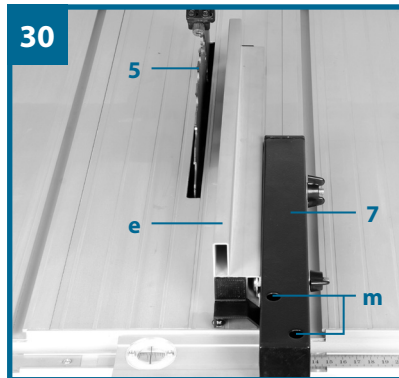
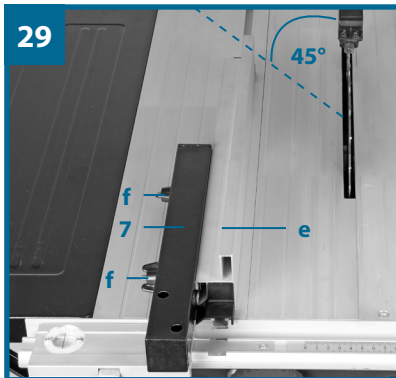
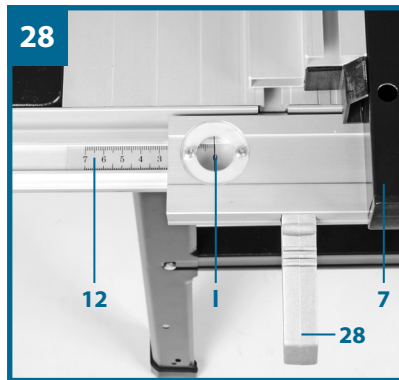
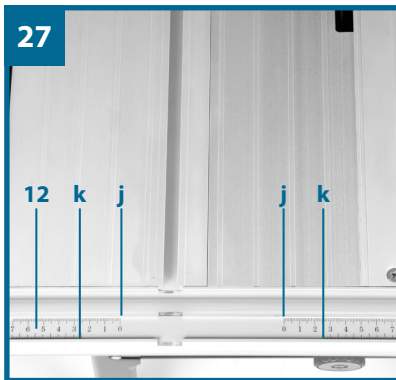

## 6.6 Queranschlag (Abb. 31-32)

- Queranschlag (13) in eine Nut (29) des Sägeblattes schieben.
- Rändelschraube (30) lockern.
- Queranschlag (13) drehen, bis der Pfeil auf das gewünschte Winkelmaß zeigt.
- Rändelschraube (30) wieder festziehen.
- Beim Zuschneiden von größeren Werkstückteilen, kann der Queranschlag (13) mit der Anschlagsschiene (e) vom Parallelanschlag (7) verlängert werden (Abb. 32)
- Um den Queranschlag (13) mit der Anschlagsschiene (e) zu verlängern, muss die Anschlagsschiene (e), die Führungsschiene (h) und die Flügelmuttern (f) samt Beilagscheiben vom Parallelanschlag (7) entnommen werden. Nun ist die Anschlagsschiene, wie im Bild 32 gezeigt zu montieren, hierzu die Schlossschrauben (n) verwenden.

### **Achtung!**

- Anschlagsschiene (e) nicht zu weit in Richtung Sägeblatt schieben.
- Der Abstand zwischen Anschlagsschiene (e) und Sägeblatt (5) sollte ca. 2 cm betragen.

## 6.7 Justieren der Skala des Queranschlages (Bild 33)

- Einen 90° Anschlagwinkel an das Sägeblatt (5) anlegen.
- Queranschlag (13) mit der Anschlagsschiene (e) des Parallelanschlages (7) verbinden (siehe auch Punkt 6.4).
- Rändelschraube (30) des Queranschlages (13) lockern.
- Queranschlag (13) so positionieren, dass die Anschlagsschiene in einem 90° Winkel zum Sägeblatt (5) steht. Nun Queranschlag mit Hilfe des 90° Winkels exakt zum Sägeblatt ausrichten und die Rändelschraube (30) wieder festziehen.
- Kontrollieren ob der Queranschlag exakt 90° anzeigt. Ist dies nicht der Fall, wie folgt verfahren:
  - die beiden Schrauben (o), mit denen die Skala (p) des Queranschlages (13) an selbigem befestigt ist, soweit lösen, dass sich diese auf die korrekte Position einstellen lässt.
  - Nun die Schrauben (o) wieder festziehen.



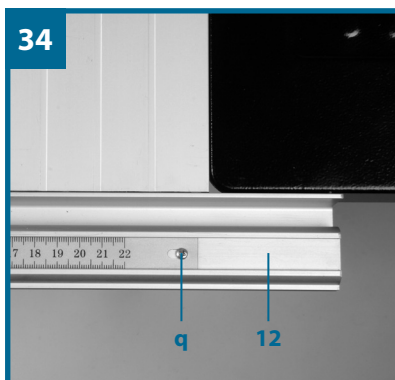
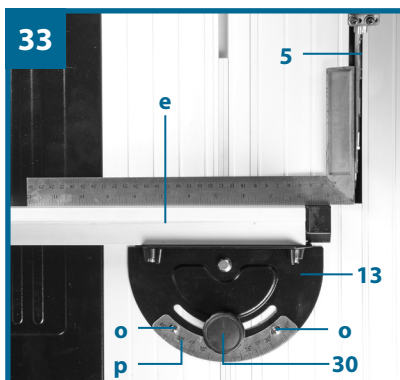
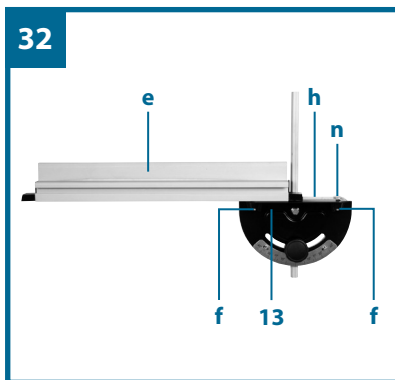
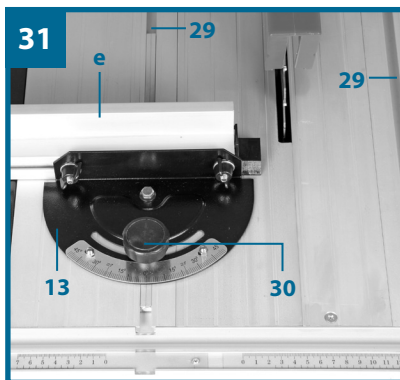

### 6.8 Justieren der Skala am Sägetisch (Bild 28; 34)

- Sicherstellen, dass der Parallelanschlag (7) in einer Linie mit dem Sägeblatt (5) verläuft (siehe auch Punkt 6.5)
- Parallelanschlag so einstellen, dass er das Sägeblatt (5) berührt (Einstellung für dickes Material, siehe auch Punkt 6.4)
- Die Schraube (q), mit der die Skala (j; k) an der Führungsschiene (12) montiert ist, um ca. 2 Umdrehungen lösen.
- Skala (j/k) so einstellen, dass der Strich im Schauglas (l) des Parallelanschlags (7) mit der Nulllinie der Skala (j) übereinstimmt.
- Schraube (q) wieder festziehen.



## 6.9 Benutzung des Lasers (Abb 35-38)

- Der Laser (31) erlaubt es Ihnen, mit Ihrer Kreissäge Präzisionsschnitte vorzunehmen.
- Das Laserlicht wird durch eine Laserdiode, die von zwei Batterien versorgt wird, erzeugt. Das Laserlicht wird zu einer Linie aufgeweitet und tritt durch die Laseraustrittsöffnung aus. Die Linie können Sie dann als optische Markierung der Schnittlinie beim Präzisionsschnitt benutzen. Beachten Sie die Lasersicherheitshinweise.
- Einsetzen der Batterien:
  - Entfernen Sie den Sägeblattschutz (2). (siehe 5.3) Der Laser ist am Spaltkeil (4) montiert und nun leicht zugänglich.
  - Stellen Sie den Schalter Laser Ein/Aus (32) auf die Position 0 (Laser aus).
  - Entfernen Sie die Batteriefachabdeckung (34), indem Sie die Schrauben (33) lösen und die an den Schrauben befestigten Halteplatten so drehen, dass sie die Batteriefachabdeckung (34) nicht mehr blockieren. Klappen Sie nun die Batteriefachabdeckung (34) nach oben.
  - Legen Sie die Batterien ein, achten Sie dabei auf die richtige Polarität (siehe Bild 37).
  - Setzen Sie die Batteriefachabdeckung (34) wieder ein und befestigen Sie sie mit den Schrauben (33).
- Sägeblattschutz (2) wieder montieren.
- Laser Einschalten: Schalter Laser Ein/Aus (32) auf I stellen. Der Schalter Laser Ein/Aus (32) ist bei montiertem Sägeblattschutz (2) durch eine Aussparung in selbigem leicht zugänglich (Bild 38). Aus der Laseraustrittsöffnung wird nun ein roter Laserstrahl projiziert. Wenn Sie während des Sägens den Laserstrahl an der Schnittlinienmarkierung entlang führen, gelangen Ihnen saubere Schnitte.
- Laser Ausschalten: Schalter Laser Ein/Aus (32) auf 0 stellen. Der Laserstrahl erlischt. Bitte stellen Sie den Laser immer aus, wenn er nicht benötigt wird, um die Batterien zu schonen.
- Der Laserstrahl kann durch abgelagerten Staub und Späne blockiert werden. Entfernen Sie diese Partikel daher nach jedem Gebrauch von der Laseraustrittsöffnung.
- Anmerkungen zu den Batterien: Wenn Sie den Laser längere Zeit nicht benutzen, entnehmen Sie bitte die Batterien aus dem Batteriefach. Ein Auslaufen der Batterieflüssigkeit könnte das Gerät beschädigen.



- Batterien nicht auf Heizkörpern ablegen oder für längere Zeit starker Sonneneinstrahlung aussetzen; Temperaturen über 50° könnten das Gerät beschädigen.

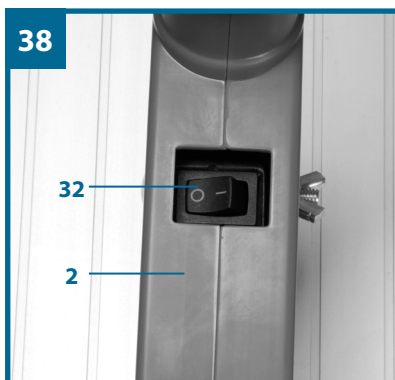
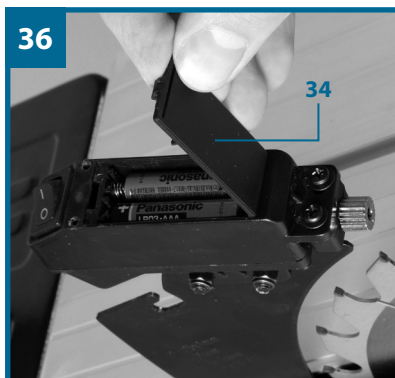
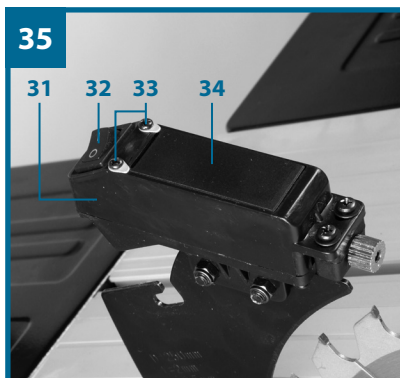

## 6.10 Betrieb

### **Achtung!**

- Nach jeder neuen Einstellung empfehlen wir einen Probeschnitt, um die eingestellten Maße zu überprüfen.
- Nach den Einschalten der Säge abwarten, bis das Sägeblatt seine maximale Drehzahl erreicht hat, bevor Sie den Schnitt durchführen.
- Achtung beim Einschneiden!
- Betreiben Sie das Gerät nur mit Absaugung.
- Überprüfen und reinigen sie regelmäßig die Absaugkanäle.

#### **6.10.1 Ausführen von Längsschnitten (Abb. 39)**

Hierbei wird ein Werkstück in seiner Längsrichtung durchgeschnitten. Eine Kante des Werkstücks wird gegen den Parallelanschlag (7) gedrückt, während die flache Seite auf dem Sägetisch (1) aufliegt.

Der Sägeblattschutz (2) muss immer auf das Werkstück abgesenkt werden. Die Arbeitsstellung beim Längsschnitt darf nie in einer Linie mit dem Schnittverlauf sein.

- Parallelanschlag (7) entsprechend der Werkstückhöhe und der gewünschten Breite einstellen. (siehe 6.4)
- Säge einschalten
- Hände mit geschlossenen Fingern flach auf das Werkstück legen und Werkstück am Parallelanschlag (7) entlang in das Sägeblatt (5) schieben.
- Seitliche Führung mit der linken oder rechten Hand (je nach Position des Parallelanschlages) nur bis zur Vorderkante des Sägeblattschutzes (2).
- Werkstück immer bis zum Ende des Spaltkeils (4) durchschieben.
- Der Schnittabfall bleibt auf dem Sägetisch (1) liegen, bis sich das Sägeblatt (5) wieder in Ruhelage befindet.
- Lange Werkstücke gegen Abkippen am Ende des Schneidevorgangs sichern! (z.B. Abrollständer etc.)

#### **6.10.1.1 Schneiden schmaler Werkstücke (Abb. 40)**

Längsschnitte von Werkstücken mit einer Breite von weniger als 120 mm müssen unbedingt unter Zuhilfenahme eines Schiebstockes (17) durchgeführt werden. Schiebstock ist im Lieferumfang enthalten. Verschlissenen bzw. beschädigten Schiebstock umgehend austauschen.



### 6.10.1.2 Schneiden sehr schmaler Werkstücke (Abb. 41)

- Für Längsschnitte von sehr schmalen Werkstücken mit einer Breite von 30 mm und weniger ist unbedingt ein Schiebeholz zu verwenden.
- Dabei ist die niedrige Führungsfläche des Parallelanschlages zu bevorzugen.
- Schiebeholz nicht im Lieferumfang enthalten! (Erhältlich im einschlägigen Fachhandel) Verschlissenes Schiebeholz rechtzeitig ersetzen.

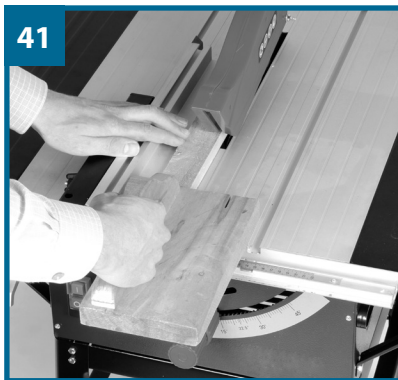
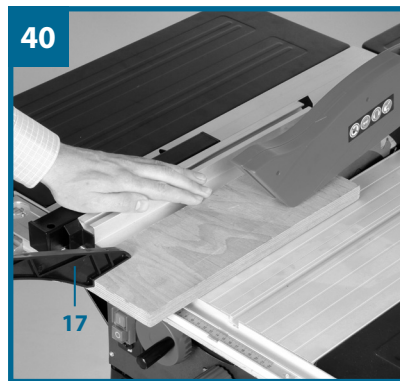
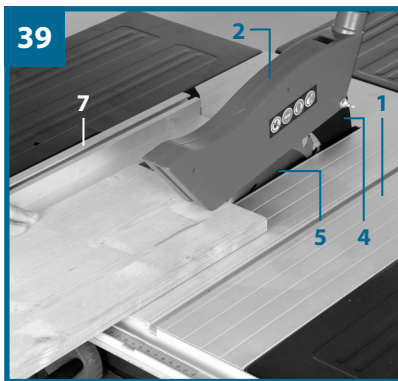

### 6.10.1.3 Ausführen von Schrägschnitten (Abb. 42)

Schrägschnitte werden grundsätzlich unter der Verwendung des Parallelanschlages (7) durchgeführt.

- Sägeblatt (5) auf das gewünschte Winkelmaß einstellen. (siehe 8.3)
- Parallelanschlag (7) je nach Werkstückbreite und -höhe einstellen (siehe 6.4)
- Schnitt entsprechend der Werkstückbreite durchführen (siehe 6.10.1.1 und 6.10.1.2)

### 6.10.2 Ausführung von Querschnitten (Abb. 43)

- Queranschlag (13) in eine der beiden Nuten (29) des Sägebrettes schieben und auf das gewünschte Winkelmaß einstellen (siehe 6.6). Sollte das Sägeblatt (5) zusätzlich schräg gestellt werden, dann ist die Nut (29) zu verwenden, welche Ihre Hand und den Queranschlag nicht mit dem Sägeblattschutz in Kontakt kommen lässt.
- Gegebenenfalls Anschlagschiene (e) verwenden.
- Werkstück fest gegen den Queranschlag (13) drücken.
- Säge einschalten.
- Queranschlag (13) und Werkstück in Richtung des Sägeblattes schieben, um den Schnitt auszuführen.
- **⚠ Achtung:**  
Halten Sie immer das geführte Werkstück fest, nie das freie Werkstück, welches abgeschnitten wird.
- Queranschlag (13) immer so weit vorschieben, bis das Werkstück vollständig durchgeschnitten ist.
- Säge wieder ausschalten. Sägeabfall erst entfernen, wenn das Sägeblatt stillsteht.

### 6.10.3 Schneiden von Spanplatten

Um ein Ausbrechen der Schnittkanten beim Schneiden von Spanplatten zu verhindern, sollte das Sägeblatt (5) nicht höher als 5mm über Werkstückdicke eingestellt werden (siehe auch Punkt 6.2).

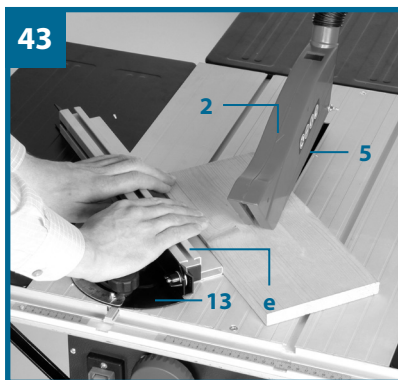
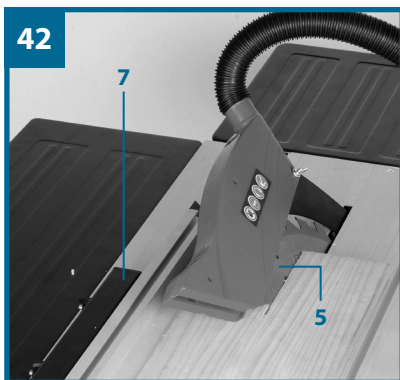

## Technische Daten

Wechselstrommotor.....	230 V ~ 50Hz
Leistung P.....	S6 40% 1700 W
Leerlaufdrehzahl $n_0$ .....	6500 min <sup>-1</sup>
Hartmetallsägeblatt Ø 250 x Ø 30 x 2,4 mm .....	24 Zähne
Hartmetallsägeblatt Ø 250 x Ø 30 x 3,0 mm .....	48 Zähne
Tischgröße .....	610 x 445 mm
Tischverbreiterung Li/Re .....	608 x 250 mm
Tischverlängerung hinten .....	435 x 320 mm
Schnitthöhe max. ....	72 mm / 90°
.....	54 mm / 45°
Höhenverstellung .....	stufenlos 0 - 72 mm
Sägeblatt schwenkbar .....	stufenlos 0° - 45°
Absauganschluss .....	Ø 36 mm
Gewicht .....	ca. 28,2 kg

## Betriebsart S6: Dauerbetrieb

Um den Motor nicht unzulässig zu erwärmen, darf die Tischkreissäge nur Folgendermaßen benutzt werden:

Nach einer Betriebsperiode von 4 Minuten (S 6 = 40%) bei normal zulässiger Auslastung, muss eine Pause von 6 Minuten erfolgen, in der die Kreissäge leertläuft.

## Geräuschemissionswerte

Die Geräuschwerte wurden entsprechend EN 61029-2-1 ermittelt.

	Lastbetrieb
Schalldruckpegel $L_{pA}$ .....	96 dB(A)
Unsicherheit $K_{pA}$ .....	3 dB
Schallleistungspegel $L_{WA}$ .....	114 dB(A)
Unsicherheit $K_{WA}$ .....	3 dB



### **Tragen Sie einen Gehörschutz.**

Die Einwirkung von Lärm kann Hörverlust bewirken.

Die angegebenen Werte sind Emissionswerte und müssen damit nicht zugleich auch sichere Arbeitsplatzwerte darstellen. Obwohl es eine Korrelation zwischen Emissions- und Immissionspegeln gibt, kann daraus nicht zuverlässig abgeleitet werden, ob zusätzliche Vorsichtsmaßnahmen notwendig sind oder nicht. Faktoren, welche den derzeitigen am Arbeitsplatz vorhandenen Immissionspegel beeinflussen können, beinhalten die Dauer der Einwirkungen, die Eigenart des Arbeitsraumes, andere Geräuschquellen usw., z.B. die Anzahl der Maschinen und von anderen benachbarten Vorgängen. Die zuverlässigen Arbeitsplatzwerte können ebenso von Land zu Land variieren. Diese Information soll jedoch den Anwender befähigen, eine bessere Abschätzung von Gefährdung und Risiko vorzunehmen.

### **Beschränken Sie die Geräuschentwicklung und Vibration auf ein Minimum!**

- Verwenden Sie nur einwandfreie Geräte.
- Warten und reinigen Sie das Gerät regelmäßig.
- Passen Sie Ihre Arbeitsweise dem Gerät an.
- Überlasten Sie das Gerät nicht.
- Lassen Sie das Gerät gegebenenfalls überprüfen.
- Schalten Sie das Gerät aus, wenn es nicht benutzt wird.

### **Austausch der Netzanschlussleitung**

Wenn die Netzanschlussleitung dieses Gerätes beschädigt wird, muss sie durch den Hersteller oder seinen Kundendienst oder eine ähnlich qualifizierte Person ersetzt werden, um Gefährdungen zu vermeiden.





## Reinigung und Wartung

**Achtung! Ziehen Sie vor allen Reinigungsarbeiten den Netzstecker.**

### Reinigung

- Halten Sie Schutzvorrichtungen so staub- und schmutzfrei wie möglich. Reiben Sie das Gerät mit einem sauberen Tuch ab oder blasen Sie es mit Druckluft bei niedrigem Druck aus.
- Wir empfehlen, dass Sie das Gerät direkt nach jeder Benutzung reinigen.
- Reinigen Sie das Gerät regelmäßig mit einem feuchten Tuch und etwas Schmierseife. Verwenden Sie keine Reinigungs- oder Lösungsmittel; diese könnten die Kunststoffteile des Gerätes angreifen. Achten Sie darauf, dass kein Wasser in das Geräteinnere gelangen kann.

### Kohlebürsten

Bei übermäßiger Funkenbildung lassen Sie die Kohlebürsten durch eine Elektrofachkraft überprüfen. Achtung! Die Kohlebürsten dürfen nur von einer Elektrofachkraft ausgewechselt werden

### Entsorgung und Wiederverwertung

Das Gerät befindet sich in einer Verpackung um Transportschäden zu verhindern. Diese Verpackung ist Rohstoff und ist somit wieder verwendbar oder kann dem Rohstoffkreislauf zurückgeführt werden. Das Gerät und dessen Zubehör bestehen aus verschiedenen Materialien, wie z.B. Metall und Kunststoffe. Führen Sie defekte Bauteile der Sondermüllentsorgung zu. Fragen Sie im Fachgeschäft oder in der Gemeindeverwaltung nach!

## Entsorgung der Batterien

Batterien beinhalten umweltgefährdende Materialien. Werfen Sie Batterien nicht in den Hausmüll, ins Feuer oder ins Wasser. Batterien sollen gesammelt, recycelt oder umweltfreundlich entsorgt werden. Senden Sie verbrauchte Batterien an die iSC GmbH, Eschenstraße 6 in D-94405 Landau. Dort wird vom Hersteller eine fachgerechte Entsorgung gewährleistet.

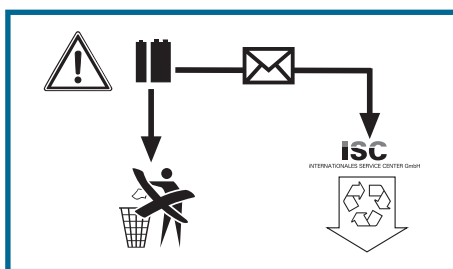

## Ersatzteilbestellung

Bei der Ersatzteilbestellung sollten folgende Angaben gemacht werden:

- Typ des Gerätes
- Artikelnummer des Gerätes
- Ident-Nummer des Gerätes
- Ersatzteilnummer des erforderlichen Ersatzteils

Aktuelle Preise und Infos finden Sie unter [www.isc-gmbh.info](http://www.isc-gmbh.info)



Nur für EU-Länder

Werfen Sie Elektrowerkzeuge nicht in den Hausmüll!

Gemäß europäischer Richtlinie 2002/96/EG über Elektro- und Elektronik-Altgeräte und Umsetzung in nationales Recht müssen verbrauchte Elektrowerkzeuge getrennt gesammelt werden und einer umweltgerechten Wiederverwertung zugeführt werden.

Recycling-Alternative zur Rücksendeaufforderung:

Der Eigentümer des Elektrogerätes ist alternativ anstelle Rücksendung zur Mitwirkung bei der sachgerechten Verwertung im Falle der Eigentumsaufgabe verpflichtet. Das Altgerät kann hierfür auch einer Rücknahmestelle überlassen werden, die eine Beseitigung im Sinne der nationalen Kreislaufwirtschafts- und Abfallgesetze durchführt. Nicht betroffen sind den Altgeräten beigelegte Zubehörteile und Hilfsmittel ohne Elektrobestandteile.

Der Nachdruck oder sonstige Vervielfältigung von Dokumentation und Begleitpapieren der Produkte, auch auszugsweise ist nur mit ausdrücklicher Zustimmung der ISC GmbH zulässig.

Technische Änderungen vorbehalten!

# Garantiekarte AT

# 8

Die Garantiezeit beträgt 3 Jahre und beginnt am Tag des Kaufs bzw. am Tag der Übergabe der Ware. Für die Geltendmachung von Garantieansprüchen sind die Vorlage des Kassabons sowie die Ausfüllung der Garantiekarte dringend erforderlich. Bitte bewahren Sie den Kassabon und die Garantiekarte daher auf!

Der Hersteller garantiert die kostenfreie Behebung von Mängeln, die auf Material- oder Fabrikationsfehler zurückzuführen sind, nach Wahl des Herstellers durch Reparatur, Umtausch oder Geldrückgabe. Die Garantie erstreckt sich nicht auf Schäden, die durch einen Unfall, durch ein unvorhergesehenes Ereignis (z. B. Blitz, Wasser, Feuer etc.), unsachgemäße Benützung oder Transport, Missachtung der Sicherheits- und Wartungsvorschriften oder durch sonstige unsachgemäße Bearbeitung oder Veränderung verursacht wurden.

Die Garantiezeit für Verschleiß- und Verbrauchsteile bei normalem und ordnungsgemäßen Gebrauch (z.B.: Leuchtmittel, Akkus, Reifen etc.) beträgt 6 Monate. Spuren des täglichen Gebrauches (Kratzer, Dellen etc.) stellen keinen Garantiefall dar.

Die gesetzliche Gewährleistungspflicht des Übergebers wird durch diese Garantie nicht ein-geschränkt. Die Garantiezeit kann nur verlängert werden, wenn dies eine gesetzliche Norm vorsieht. In den Ländern, in denen eine (zwingende) Garantie und/oder eine Ersatzteillagerhaltung und/oder eine Schadenersatzregelung gesetzlich vorgeschrieben sind, gelten die gesetzlich vorgeschriebenen Mindestbedingungen. Das Serviceunternehmen und der Verkäufer übernehmen bei Reparaturannahme keine Haftung für eventuell auf dem Produkt vom Übergeber gespeicherte Daten oder Einstellungen.

Nach Ablauf der Garantiezeit haben Sie ebenfalls die Möglichkeit, das defekte Gerät zwecks Reparatur an die Servicestelle zu senden. Nach Ablauf der Garantiezeit anfallende Reparaturen sind kostenpflichtig. Sollten die Reparatur oder der Kostenvoranschlag für Sie nicht kostenfrei sein, werden Sie jedenfalls vorher verständigt.

Serviceadresse(n):	Hans Einhell Österreich GmbH, Brunner Straße 81 A, A-1230 Wien
Hotline:	+43/1/8691480 +43/664/8213779
Hersteller-/Importeurbezeichnung:	Einhell Germany AG, Wiesenweg 22, D-94405 Landau
E-Mail:	info@einhell.at
Produktbezeichnung:	Tischkreissäge WZTS 1700
Produkt-/Herstellerkennzeichnungsnummer:	43.406.97
Artikelnummer:	90003
Aktionszeitraum:	10/2012
Firma und Sitz des Verkäufers:	HOFER KG, Hofer-Straße 2, 4642 Sattledt

Fehlerbeschreibung: .....

Name des Käufers: .....

PLZ/Ort: .....

Straße: .....

Tel. Nr./E-Mail: .....

Unterschrift: .....

# Tartalomjegyzék

- 46** Biztonsági utasítások
- 57** A szállítás terjedelme
- 58** A készülék leírása
- 60** Használat
- 62** Üzembevétel előtt
- 70** Kezelés
- 82** Információk
- 86** Jótállási Tájékoztató

# Biztonsági utasítások

# 1

## **⚠ Figyelem!**

A készülékek használatánál, a sérülések és a károk megakadályozásának az érdekében be kell tartani egy pár biztonsági intézkedést. Ezért gondosan átolvasni ezt a használati utasítást/biztonsági utasításokat. Őrizze ezeket jól meg, azért hogy mindenkor a rendelkezésére álljanak az információk. Ha más személyeknek adná át a készüléket, akkor kérjük kézbesítse ki vele együtt ezt a használati utasítást/biztonsági utasításokat is. Nem vállalunk felelőséget olyan balesetekért vagy károkért, amelyek ennek az utasításnak és a biztonsági utasításoknak a figyelmen kívül hagyásából keletkeznek.

## **⚠ FIGYELMEZTETÉS!**

**Olvason minden biztonsági utalást és utasítást el.**

**A biztonsági utalások és utasítások betartásán belüli mulasztások következménye áramcsapás, tűz és/vagy nehéz sérülések lehetnek.**

**Őrizze meg a biztonsági utalásokat és utasításokat a jövőre nézve.**



### **Figyelem**

**Lézer sugárzás**

**Ne nézzen a nyaládba**

**Lézer osztály: 2**

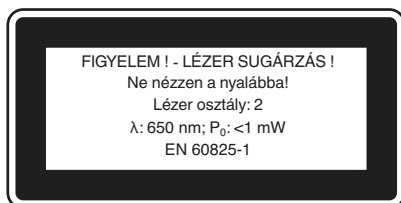

Megfelelő biztonsági intézkedésekkel védje magát és környezetét a balesetektől.

- Védőszemüveg nélkül közvetlenül ne nézzen a lézernyaládba.
- Közvetlenül a nyaláb útvonalába nézni tilos.
- Tilos a nyalábot visszaverő felületekre, személyekre és állatokra irányítani. A kis teljesítményű lézerek is kárt tehetnek a szemben.
- Vigyázat – amennyiben rendszeresen hajt végre az itt leírtaktól eltérő műveleteket, az veszélyes sugárzási kitétséget, vagy sugárterhelést okozhat.
- A lézermódul felnyitása tilos.

### **Használat és akkumulátorok**

- Győződjön meg róla, hogy a lézerkapcsoló (32) "0" helyzetben van, mielőtt behelyezi az elemeket.
- Bekapcsolt lézer esetén az akkumulátor behelyezése balesetet okozhat.
- Nem szakszerű használat esetén az akkumulátorok kifolyhatnak. Ne nyúljon hozzá az akkumulátorfolyadékhoz. Amennyiben mégis hozzányúlt, bő vízzel mossa le a vonatkozó testrészt. Amennyiben az akkumulátorfolyadék a szemébe jut, a kimosás után forduljon orvoshoz.
- A kifolyt akkumulátorfolyadék bőrirritációkat és égéseket okozhat.
- Az akkumulátorokat soha ne tegye ki túl magas hőnek, napsugárzásnak, tűznek, vagy hasonlónak.
- A nem tölthető akkumulátorokat ne próbálja meg feltölteni. Robbanásveszély!
- Az akkumulátorokat tartsa távol gyermekektől, ne zárja rövidre és ne szedje szét őket!
- Ha legyelt egy akkumulátort, azonnal forduljon orvoshoz.
- Szükség esetén tisztítsa meg az akkumulátor és a készülék érintkezőit a lerakódásoktól.
- A behelyezéskor ügyeljen a megfelelő polaritásra.
- A készülékből vegye ki a lemerült akkumulátorokat. Kifolyás veszélye áll fenn.
- Az összes akkumulátort egyszerre cserélje ki.

- Ne használjon eltérő típusú, vagy használt és új akkumulátorokat egyszerre.
- Győződjön meg róla, hogy a készüléket használat után kikapcsolta-e.
- A hosszabb ideig nem használta a készüléket, cserélje ki benne az akkumulátorokat.

### 1.1 Biztonsági tudnivalók asztali körfűrészhez

**Figyelem! Elektromos szerszámok használatakor az áramütés, sérülés és tüzesetek elkerülése végett vegye figyelembe az alábbi alapvető biztonsági útmutatásokat.**

**Olvassa el ezeket a tudnivalókat, mielőtt az elektromos szerszámot használná, és őrizze meg jól a biztonsági tudnivalókat.**

- 1. Tartson rendet a munkavégzési területen**  
- A munkavégzési területen a rendetlenség balesetveszélyt okoz.
- 2. Vegye figyelembe a környezeti hatásokat**  
- Elektromos szerszámokat ne hagyjon kinn az esőben. Ne használja az elektromos szerszámokat nedves vagy vizes környezetben. Gondoskodjon a jó megvilágítottságról. Gyúlékony folyadékok, vagy gázok közelében ne használjon elektromos szerszámokat.
- 3. Védje magát az áramütés ellen.**  
- Kerülje a földelt tárgyakhoz, mint pl. csövekhez, fűtőtestekhez, hűtőszekrényekhez való hozzáérést.
- 4. Tartson távol más személyeket!**  
- Ne engedje más személyeknek, különösen gyermekeknek a szerszámot vagy a kábelt megérinteni, tartsa őket távol az Ön munkatarományától.
- 5. Tartsa biztonságos helyen szerszámait.**  
- A nem használt szerszámokat tartsa száraz, zárt helységben, ahol a gyermekek nem férhetnek hozzá.
- 6. Ne terhelje túl a szerszámokat**  
- Dolgozzon inkább biztonságosan a megadott teljesítmény tartományban.
- 7. Használja a megfelelő elektromos szerszámot.**  
- Ne használjon túl gyenge szerszámokat, vagy adaptereket nehéz munkákhoz. Ne használjon szerszámot rendeltetésének nem megfelelően; például kézi körfűrészszel nem vágjon ki fákat és ne szeljen rönköket.



8. **Viseljen megfelelő munkaruházatot**
  - Más ruhát vagy ékszert ne viseljen. Ezek becsípődhetnek a mozgó alkatrészek közé. Szabadban való munkavégzéshez gumikesztyű és csúszásbiztos munkacipő viselete tanácsos. Hosszú haj esetén viseljen hajhálót.
9. **Viseljen védőszemüveget**
  - Porképződéssel járó munkáknál viseljen légzésvédő maszkot.
10. **Ne manipulálja a kábelt.**
  - Ne hordozza a szerszámot a kábelnél fogva, én a dugót ne a kábelnél fogva húzza ki az aljataból. Védje a kábelt az éles szegélyektől és a hőtől.
11. **Rögzítse a munkadarabot**
  - Használjon befogó szerkezeteket a munkadarab rögzítésére. Ez jobban megtartja a munkadarabot mint keze és így két kézzel tudja irányítani a szerszámot.
12. **Kerülje az abnormális testtartást**
  - Gondoskodjon a biztonságos állásról, és mindig tartsa meg az egyensúlyát.
13. **Gondosan ápolja a szerszámot**
  - A szerszámot tartsa élesen és tisztán, így lehetséges a biztonságos munkavégzés. Kövesse a karbantartási előírásokat és a szerszámcsere-re vonatkozó útmutatásokat. Rendszeresen ellenőrizze a dugaszt és a kábelt, ha sérülést talál, azt szakemberrel javíttassa meg. Rendszeresen ellenőrizze a hosszabbító kábelt és ha sérült, cserélje ki. A markolatokat tartsa szárazon, olaj és zsírmentesen.
14. **Húzza ki a hálózati csatlakozót**
  - Ha nem használja a szerszámot, karbantartás előtt, mint pl.: fűrészlappal, fűrészsár, és minden fajta szerszámgép esetében.
15. **Ne hagyja a szerszámkulcsot bedugva.**
  - A bekapcsolás előtt ellenőrizze, hogy a kulcsok és a beállító szerszámok eltávolításra kerültek-e a szerszámából.
16. **Kerülje el a nemkívánatos beindulást -**
  - Az elektromos hálózathoz csatlakoztatott szerszámot úgy fogja meg, hogy ujjja legyen a kapcsolón. Az elektromos hálózatra való csatlakoztatáskor győződjön meg róla, hogy a kapcsolt állapotban van-e.

17. **Hosszabbító kábel a szabadban**
  - Szabadban történő munkavégzéshez csak erre engedélyezett és megfelelő jelzéssel ellátott hosszabbító kábelt szabad használni.
18. **Mindig legyen óvatos**
  - Kísérje figyelemmel a munkavégzést. Óvatosan járjon el. Dekoncentrált állapotban ne használja a szerszámot.
19. **Ellenőrizze a készülék sérüléseit**
  - Mielőtt használatba veszi az elektromos szerszámot, ellenőrizze a védelmi elemek és a kissé sérült alkatrészek rendeltetés-szerű működését. Ellenőrizze, hogy a mozgó alkatrészek kifogástalanul működnek-e, nem ragadnak-e be, és hogy valamelyik alkatrész nincs-e megsérülve. A berendezés biztonságának garantálásához minden alkatrésznek a helyén kell lennie. A sérült biztonsági berendezéseket és alkatrészeket a rendelkezésnek megfelelően elismert szakszerviznek kell javítania vagy cserélnie, ha a használati utasításban nem szerepel más. A sérült kapcsolót szakmühelyben kell kicseréltetni. Olyan szerszámot ne használjon, melynél a kapcsoló nem látja el funkcióját.
20. **Figyelem!**
  - Saját biztonsága érdekében csak olyan tartozékokat és kiegészítő berendezéseket használjon, melyek szerepelnek a használati útmutatóban, vagy melyeket a szerszám gyártója javasol, vagy megnevez. A használati útmutatóban, vagy katalógusban megadott kiegészítő szerszámoktól és tartozékoktól eltérő elemek használata sérülésveszélyt jelenthet Ön számára.
21. **Javítások csak villamossági szakember által**
  - Ez az elektromos szerszám megfelel a vonatkozó biztonsági rendelkezéseknek. Javításokat csak villamossági szakember végezhet, miközben eredeti alkatrészeket használ, különben balesetek keletkezhetnek az üzemeltető számára.
22. **Csatlakoztassa a porszívó berendezést**
  - Amennyiben rendelkezi porszívó csatlakoztatási lehetőséggel, ellenőrizze hogy ez csatlakoztatva van-e és működik e.

## 1.2 Különleges biztonsági útmutatások

### 1.2.1 Biztonsági intézkedések

- Eldeformálódott vagy repedt fűrészlapot nem szabad használni.
- Az elhasználódott asztal betétet ki kell cserélni.
- Kizárólag a gyártó által javasolt, az EN 847-1 szabványnak megfelelő fűrészlapokat használjon. A fűrészlap cseréjekor ügyelje arra, hogy a fűrészlap vágási szélessége ne legyen kisebb és törzsvastagsága ne legyen nagyobb, mint a réstartó ék vastagsága.
- Ügyeljen arra, hogy a vágandó anyagnak megfelelő fűrészlap legyen kiválasztva.
- Ha szükséges, viseljen megfelelő személyi védőfelszerelést. Ez az alábbiakból állhat:
  - A hallásvédelem csökkenti a halláskárosodás kockázatát;
  - A légzőmaszk csökkenti a veszélyes porok belégzésének kockázatát.
  - A fűrészlapok és durva nyersanyagok kezelésénél viseljen védőkesztyűt. A fűrészlapokat amikor csak lehetséges valamilyen tartóban kell tartani.
- Az alábbi tényezők befolyásolhatják a porképződést:
  - Elhasznált, sérült, vagy repedezett fűrészlapok
  - Az elszívóberendezés javasolt teljesítménye: 20 m/s
  - A munkadarab vezetése szabályos kell hogy legyen
- Nagyteljesítményű gyorsacélból (HSS-acél) készült fűrészlapokat nem szabad használni.
- A tolópadot vagy a tolófához való kézi fogantyút használaton kívül mindig a közelében kell tartani.

### 1.2.2 Karbantartás és szerviz

- Az alábbi körülmények befolyásolják a kezelőszemélyzet zajterheltségét.
  - A fűrészlap típusa (pl.: zajcsökkentéssel működő fűrészlapok)
  - A munkadarab anyaga
  - Az erő, mellyel a munkadarabot a fűrészlapnak nyomja.
- Amint a gépen, beleértve a védelmi elemeket és a fűrészlapot is, hibát észlel, jelentse a biztonságért felelős személynek.

### 1.2.3 Biztonságos üzemeltetés

- A munkadarabnak a fűrészlap mentén történő mozgatásához használja a tolópadot vagy a kézi fogantyút tolóféval.
- Használjon réstartó éket és azt előírás szerint állítsa be.
- Használja a felső fűrészlap védő berendezést és azt előírás szerint állítsa be.
- Vájakat vagy hornyokat ne készítsen anélkül, hogy egy megfelelő védő berendezés mint pl. alagút védő berendezés az asztal fölé fel lenne szerelve.
- Körfűrészeket nem szabad hasadékok (a munkadarabban végződő hornyok) készítésére használni.
- Csak olyan fűrészlapokat használjon, amelyek megengedett maximális sebessége nem kisebb, mint az asztali körfűrész maximális orsósebessége, és amelyek alkalmasak a vágandó anyaghoz.
- A gép szállításakor csak a szállítószerkezeteket használja és sohasem a kezelő és szállító védőszerkezeteket. A fogantyúnyílások a szállításhoz a fűrészház mindkét oldalán találhatóak.
- Szállítás közben a fűrészlap felső részének védve kell lenni, például a védő berendezés által.
- Hosszú munkadarabokat az elbillenés kiküszöbölésére a vágás végénél biztosítani kell (pl. görgős állvány).

### 1.2.4 Kiegészítő útmutatások

- Adja tovább a biztonságtechnikai útmutatót minden olyan személynek, aki a géppel dolgozik.
- Ne használja a fűrészgépet tűzifa fűrészelésére.
- Kerülje a szálfák keresztirányú fűrészelését.
- Vigyázat! A forgó fűrészlap a keze és az ujjai számára komoly veszélyt jelent.
- A gép feszültségleesést követő véletlen bekapcsolás ellen biztonsági kapcsolóval van ellátva.
- Az üzembe helyezés előtt ellenőrizni kell, hogy a készülék típus tábláján megadott feszültség megegyezik-e a hálózati feszültséggel.
- Ha hosszabbító kábelre van szükség, győződjék meg róla, hogy annak keresztmetszete megfelelő méretű-e fűrészgép áramfelvételéhez. Minimális keresztmetszet 1 mm<sup>2</sup>.

- Kábeldobokat csak letekert állapotban használjon.
- Ellenőrizze a hálózati csatlakozó vezetéket. Ne használjon hibás, vagy csorba sérült csatlakozó vezetékeket.
- A kezelőszemélyzet életkora legalább 18 év kell, hogy legyen, a kiképzés alatt lévőké 16 év, viszont csak felügyelet mellett.
- A munkavégzés helyén ne legyen fa hulladék vagy szétszórva heverő alkatrészek.
- A gépen dolgozó személyek figyelmét nem szabad elterelni.
- Vegye figyelembe a motor és a fűrészlap forgási irányát.
- A meghajtás leállítását követően oldalsó nyomással a fűrészlap lefékezése tilos.
- Csak jól megélesített, repedésmentes és nem deformálódott fűrészlapokat helyezzen be.
- Tilos a gép biztonsági elemeinek leszerelése vagy hatástalanítása.
- A hibás fűrészlapokat azonnal ki kell cserélni.
- Ne használjon olyan fűrészlapokat, melyek nem felelnek meg a használati útmutatóban megadott ismérveknek.
- Gondoskodni kell róla, hogy minden a fűrészlapot burkoló berendezés kifogástalanul működjön.
- Figyelem: Betétvágások ezzel fűrészszel nem végezhetők el.
- A sérült vagy hibás védő berendezéseket haladéktalanul ki kell cserélni.
- A réstartó ék igen fontos biztonságtechnikai berendezés, ami a munkadarabot vezeti és megakadályozza a fűrészelési rés bezáródását a fűrészlap mögött és ezzel a munkadarab visszacsapódását is. Ügyeljen a réstartó ék vastagságára. A réstartó éknek nem szabad a fűrészlap testénél vékonyabbnak lenni és nem szabad vastagabbnak lenni a vágási rés szélességénél.
- Minden munkamenetnél le kell engedni a munkadarabra a fedőburkolatot.
- Vékony munkadarabok hosszirányú vágása esetén mindenképpen alkalmazzon tolólécet (szélessége kisebb, mint 120 mm).
- Ne vágjon olyan munkadarabokat, amelyek túl kicsi méretűek ahhoz, hogy kézben biztonságosan lehessen őket tartani.
- A vékony fadarabok vágásánál a párhuzamos ütközőnek a fűrészlap bal oldalán kell felrögzítve lennie.
- Munkaállása a fűrészlaptól oldalirányban található.



- A gépet ne terhelje le annyira, hogy az leálljon.
- A munkadarabot minden esetben nyomja rá a munkalapra.
- Ügyeljen arra, hogy a levágott fadarabok ne érjenek a fűrészlap foggaskoszorújához, mert felszedeti és kidobhatja őket.
- Minden védő és biztonságtechnikai berendezést a javítás vagy karbantartás befejezése után azonnal vissza kell szerelni.
- A gyártó biztonságtechnikai, munkavégzésre és karbantartásra vonatkozó útmutatóját valamint a műszaki adatokban megadott méreteket be kell tartani.
- Be kell tartani az ide vonatkozó baleset-megelőzési előírásokat és az egyéb általános biztonságtechnikai és a közúti közlekedésre érvényes szabályokat.
- Vegye figyelembe a szakmai szövetségek jegyzetfüzeteit.
- A tevékenységnél csatlakoztassa a porelszívó berendezést. A kezelőszemélyzetet tájékoztatni kell azon körülményekről, melyek befolyásolják a porképzést, pl.: a megmunkálendő anyag típusa (fogás és forrás), a helyi leválasztó jelentősége, a fedőelemek / vezetőlemezek / vezetések megfelelő beállítása
- A fűrész kizárólag hozzá való, vagy kereskedelmi forgalomban kapható ipari porelszívóval üzemeltesse.
- Tilos a járó fűrészlapról szilánkok, forgácsok vagy beszorult fa részek eltávolítása.
- Az üzemzavarok elhárításához vagy beszorult fadarabok eltávolításához a gépet ki kell kapcsolni. - Húzza ki a hálózati csatlakozót -  
- Kitördeszett fűrészhasíték esetén cserélje ki az asztalbetétet. - Húzza ki a hálózati csatlakozót -
- Ez a szerszám megfelel a vonatkozó biztonsági rendelkezéseknek.
- Óvja a készüléket esőtől vagy más nedvességtől. A víz elektromos készülékbe való bejutása megnöveli az áramütés kockázatát.
- Legyen figyelmes, ügyeljen arra, amit csinál, és az elektromos szerszámmal történő munkavégzés esetén gondolja át a teendőit. Ne használja készüléket, ha fáradt vagy ha kábítószert, alkohol vagy gyógyszerek hatása alatt áll. Az elektromos készülék használata közben akár egy pillanatnyi figyelmetlenség is súlyos sérülésekhez vezethet.
- Ne használjon olyan elektromos szerszámot, amelynek hibás a kapcsolója. Veszélyes lehet az elektromos szerszám, amelyet már nem lehet be- vagy kikapcsolni, és ezért meg kell javítani.

- A használaton kívüli villamos szerszámokat úgy tárolja, hogy gyermekek ne tudjanak hozzáférni. - Ne engedje a készülék használatát arra jogosulatlan személyeknek, illetve olyanoknak, akik nem olvasták ezeket az utasításokat. Az elektromos szerszámok veszélyesek, ha tapasztalatlanul használják azokat.
- A vágószerszámok legyenek mindig élesek és tiszták. A gondosan ápoltságú vágószerszámok kevésbé szorulnak be, és könnyebben irányíthatóak.
- Ha ennek a készüléknek a hálózati csatlakozó vezetéke megsérül, úgy ezt a gyártónak vagy vevőszolgálatának, vagy egy hasonlóan képzett személynek kell kicserélnie, hogy elkerülhesse a kockázatokat.
- A készüléket csak képzett szakemberekkel és eredeti alkatrészek felhasználásával javíttassa meg. Ezzel a készülék biztonsága továbbra is garantálva marad.
- A gépet stabilan kell felállítani.
- Az üzembe helyezés előtt minden burkolatot és biztonsági berendezést előírás szerint fel kell szerelni.
- A fűrészlapnak szabadon kell tudni forogni.
- Használt fa megmunkálása esetén ügyeljen az idegen tárgyakra, mint pl.: szegek, csavarok, stb.
- Mielőtt megnyomja a Be/Ki kapcsolót, győződjön meg róla, hogy megfelelően van-e felszerelve a fűrészlap, és a mozgó alkatrészek könnyen járnak.
- Kenéskor és szerszámcserekor kövesse az útmutatásokat.
- A markolatok legyenek szárazak, tiszták és mentesek az olajtól és zsírtól.

**Jól őrizze meg a biztonságtechnikai útmutatót!**



Vegye figyelembe a használati útmutatót!



Figyelem! Sérülésveszély! Ne érjen a járó fűrészlaphoz!



Porképződéskor viseljen légzőmaszkot!



Viseljen hallásvédelmi eszközt



Viseljen védőszemüveget!



Viseljen védőkesztyűt



Figyelem! Sérülésveszély éles élek által!



# A szállítás terjedelme

## 2

- Nyissa ki a csomagolást és vegye ki óvatosan a készüléket a csomagolásból.
- Távolítsa el a csomagolási anyagot valamint a csomagolási- / és a szállítási biztosítékokat (ha léteznek).
- Ellenőrizze le, hogy teljes e a szállítás terjedelme.
- Ellenőrizze le a készüléket és a tartozékrészeket szállítási károokra.
- Ha lehetséges, akkor őrizze meg a csomagolást a garanciaidő lejártának a végéig.

### Figyelem!

**A készülék és a csomagolási anyag nem gyerekjáték! Nem szabad a gyerekeknek a műanyagtasakokkal, foliákkal és aprórészekkel játszaniuk! Fennáll a lenyelés és a megfulladás veszélye!**

- Eredeti üzemeltetési útmutató
- 2 x elem 1,5V LR 03
- Állvány részek
- Asztali körfűrész
- Asztalbővítés támasztókkal
- Elszívótló
- 2 x keményfémmelel tűzdelt fűrészlap (1x 24 fog; 1x 48 fog)
- Hasítóék lézeregységgel
- Fűrészlap védő
- Tasak szerelőanyaggal
- Ütközősín
- Párhuzamos ütköző
- Keresztirányú ütköző
- Tolótok

# A készülék leírása

# 3

1. Vágóasztal
2. Vágóélvédő
3. Elszívótömlő
4. Hasítóék
5. Vágóél
6. Asztalbetét
7. Párhuzamos ütköző
8. Kézikerék
9. Beállító-, és rögzítőmarkolat
10. Állványzat
11. Be, ki kapcsoló
12. Vezetősín
13. Keresztütköző
14. Asztal szélesítése
15. Asztal hosszabbítása
16. Elszívó adapter
17. Tolóléc
18. Lábazat
19. Hossz-, és keresztirányú támaszok
20. Középtámaszok
21. Gumi lábazat
22. Állókengyel
23. Asztaltámasz
24. Csavar szárnyas anyával
25. Furat a hasítóékben
26. Süllyesztett fejű csavarok
27. Rögzítőcsavar
28. Excenter emelő
29. Horony
30. Recésfejű csavar
31. Lézer
32. Lézer kapcsoló
33. Akkumulátor rekesz csavarjai
34. Rekeszfedél

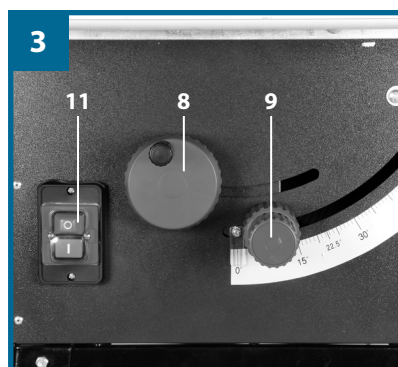
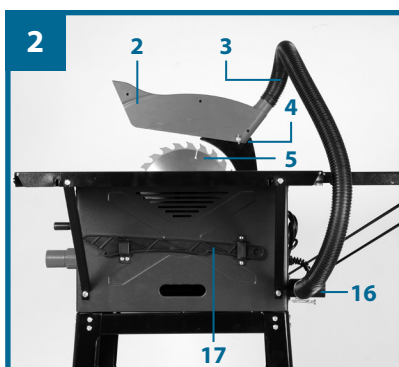
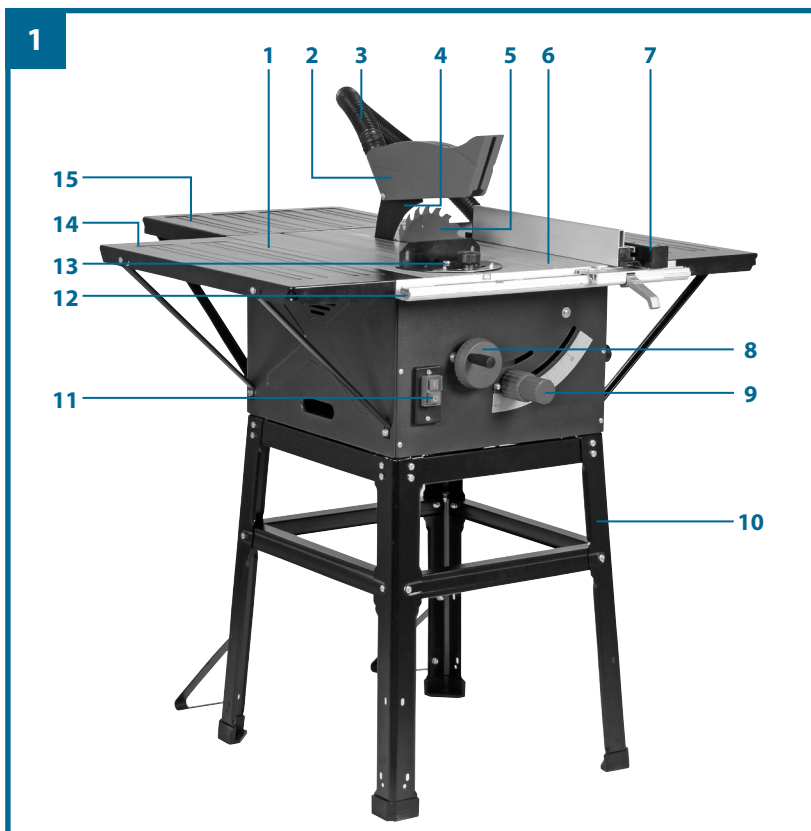

# Használat



A körfűrészasztal minden fatípus hossz és kereszt (kizárólag keresztütközővel) irányú vágására használható, a gép nagyságának megfelelően. Semmilyen típusú szálfá nem vágható vele.

A készülék csak rendeltetésének megfelelően használható. Ezen túlmenően minden alkalmazás nem rendeltetészerűnek minősül. Ez abból adódó bármely baleset vagy kár a használat/kezelőt terheli, nem pedig a gyártót.

Kérjük vegye figyelembe, hogy készülék rendeltetése nem a szakmai, üzemi használat. Ha a készüléket üzemben, szakmai, vagy ipari tevékenységben, vagy ehhez hasonlóan használja, azért a gyártó nem vállal felelősséget.

Kizárólag a géphez való fűrészlapokat használjon (HM-, vagy CV-fűrészlapok). HSS fűrészlapok és vágótárcsák használata tilos. A rendeltetészerű használatba a használati-, és a biztonsági útmutató, valamint az összeszerelési-, és üzemeltetési útmutató betartása is beletartozik.

Azokat a személyeket, akik a gépet kezelik és karbantartják, meg kell ismertetni ezekkel, valamint a lehetséges veszélyekkel. Ezen túlmenően tartsa be az érvényben lévő balesetvédelmi előírásokat. Tartsa be az egyéb munkaegészségügyi és biztonságtechnikai szabályokat. A gép módosítása teljesen kizárja a gyártó a gépre és az okozott kárra vonatkozó szavatosságát.

A rendeltetésszerű használattal sem küszöbölhetők ki teljesen egyes maradvány rizikófaktorok. A gép szerkezetétől, felépítésétől függően az alábbi kockázatok léphetnek fel:

- A fűrészél megérintése a nem lefedett területen.
- A forgó fűrészél megfogása (vágási sérülés)
- Munkadarabok és munkadarabrészek visszacsapása.
- Fűrészlaptörés
- A fűrészlap hibás keményfém darabjainak kilökődése.
- A megfelelő hallásvédelem nélkül, halláskárosodás.
- Zárt helységben egészségre káros gázok és fapороk keletkezése.



# Üzembevétele előtt

# 5

- Csatlakoztatás előtt győződjön meg róla, hogy az adattáblán lévő adatok megegyeznek e a hálózati adatokkal.
- Mielőtt beállítja gépet, minden esetben húzza ki a hálózati csatlakozót
- Csomagolja ki a körfűrészasztalt és ellenőrizze az esetleges szállítási sérüléseket
- A gépet rögzítve kell felállítani, azaz hozzá kell csavarozni a munkapadhoz, vagy az aléptítményhez.
- Üzembe helyezés előtt szakszerűen fel kell szerelni a borításokat és a biztonsági elemeket.
- A fűrészlapnak szabadon kell járnia.
- A fa megmunkálása közben ügyeljen az idegen tárgyakra, mint pl. szögek, csavarok, stb.
- Mielőtt megnyomja a Be / kikapcsoló gombot, győződjön meg róla, hogy a fűrészlap megfelelően fel van szerelve és a mozgó alkatrészek könnyen járnak.

## Összeszerelés

**Figyelem! Minden karbantartási és szerelési munka előtt húzza ki a körfűrész a hálózati csatlakozásból.**

A szereléshez a következő szerszámra lesz szükség:

- Villás-/ csillagkulcs SW10
- Imbuszkulcs 4 mm
- Kereszt csavarhúzó PH2

### 5.1 Az alépítmény összeszerelése (4-9. ábrák)

- Fordítsa meg a körfűrészasztalt és helyezze a földre.
- A négy lábat (18) a hatlapos csavarokkal (c) és az alátétekkel (a) lazán csavarozza rá a fűrészre.
- A lábakat (18) a két egymás fölött lévő furattal az alsó oldalon úgy kell felszerelni a gép hátoldalára, hogy a furatok hátrafelé mutassanak. (5. ábra)
- Ekkor a hossz és kereszt irányú merevítőket (20) lazán rögzítse a hatlapos csavarokkal (c) az alátétekkel (a) és az anyacsavarokkal (b) a lábakra (6-7. ábra).
- Lazán húzza meg a hatlapú csavarokat (c) és az anyákat. Figyelem: A hosszabb merevítőket oldalt kell alkalmazni.
- A hátsó lábakon lévő furatoknál (18) a 2 hatlapú csavarral (c), az alátétekkel (a) és az anyákkal (b) erősítse fel a lábazati vasakat. (9. Ábra)
- Figyelem! Mindkét lábazati vasat a gép hátoldalán kell rögzíteni!
- Ekkor dugja fel a gumitalpakat (21) az állólábakra (18) (9. ábra). Fordítsa át a fűrész a fűrészt az állvánnyal és állítsa fel a padlóra.
- Végezetül húzza meg az állvány összes csavarját és anyáját.

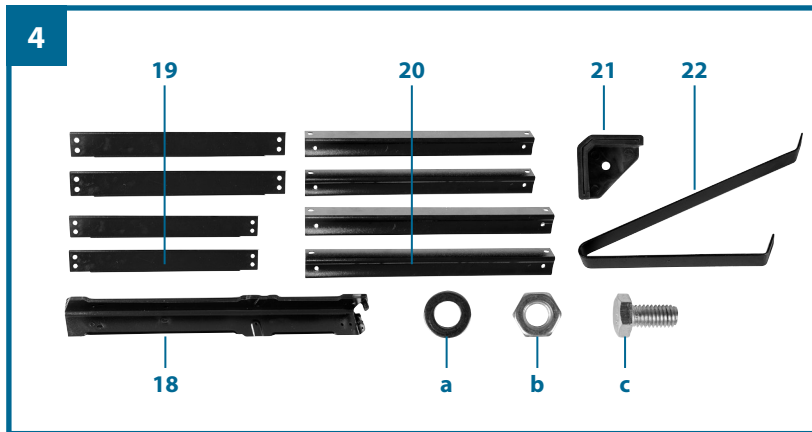

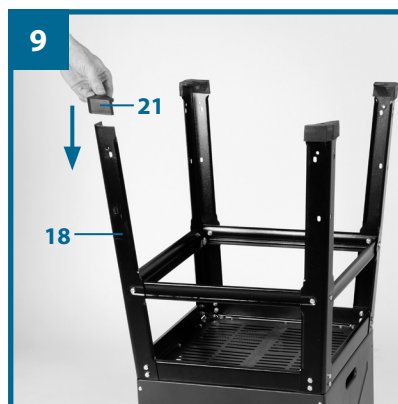
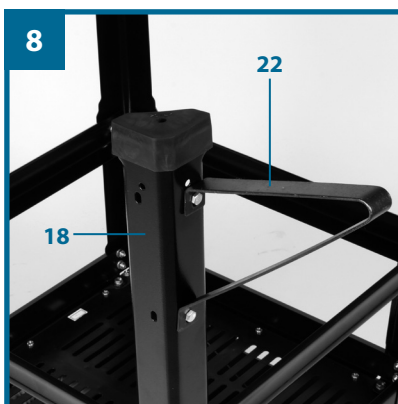
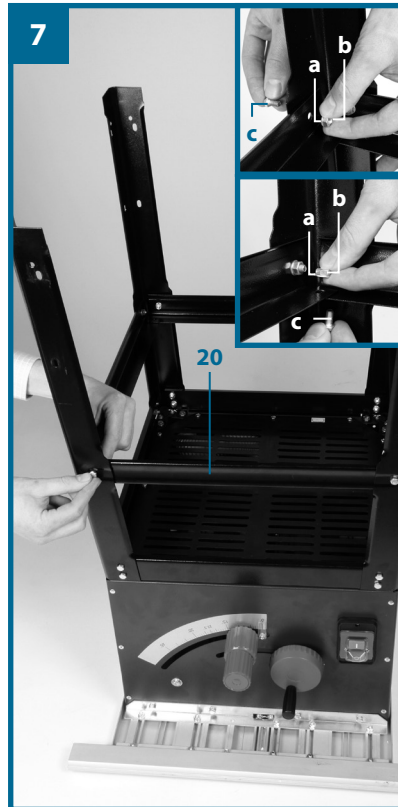
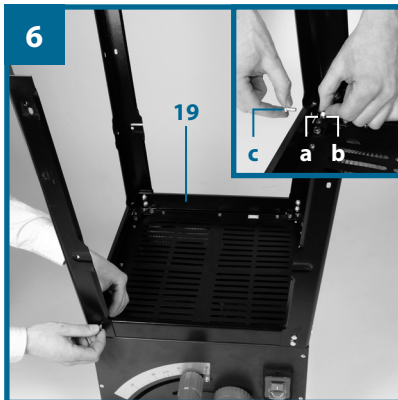
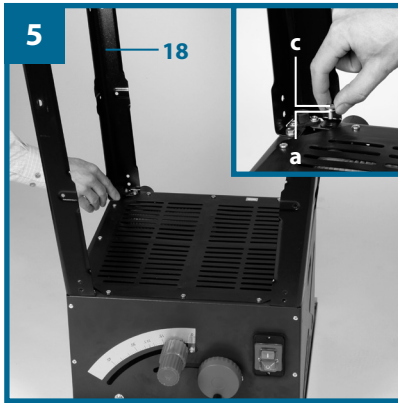



## 5.2 Az asztal szélesítésének és hosszabbításának felszerelése (10-14. ábra)

- Rögzítse lazán az asztalszélesítést és hosszabbítást (14/15) a fűrészasztalra (1) belső hatlapú csavarok (d) és alátétkarikák (e) segítségével.
- (10-12. ábra).
- A merevítőket (23) lazán csavarozza rá a körfűrész házára és a z asztal szélesítésére és hosszabbítására. (rövid merevítő a szélesítéshez, hosszú a hosszabbításhoz) (13-14 ábra)
- A hosszabbítást és szélesítést hozza egy szintbe az asztallal (1).
- Végezetül az összes csavart húzza meg.

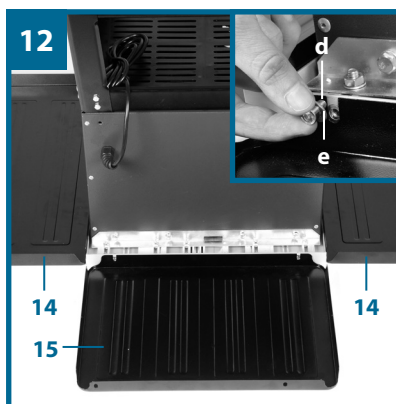
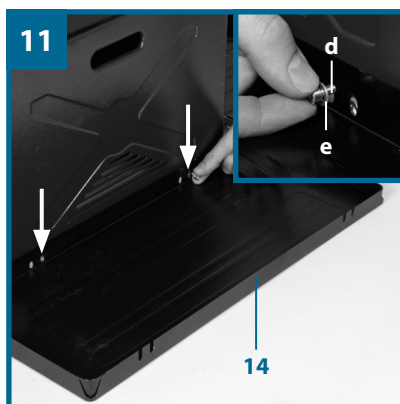
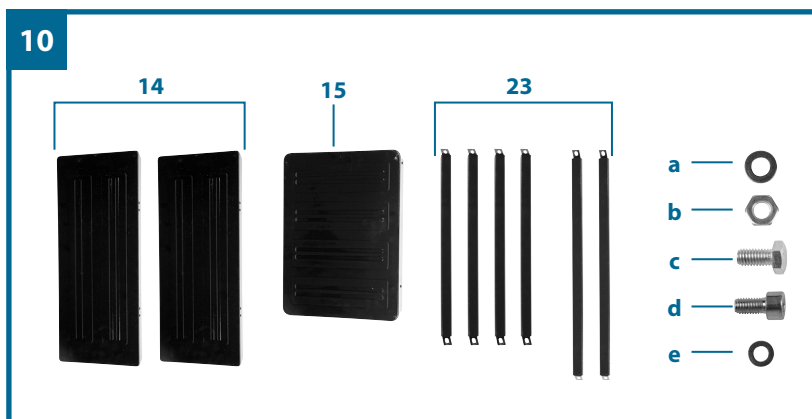

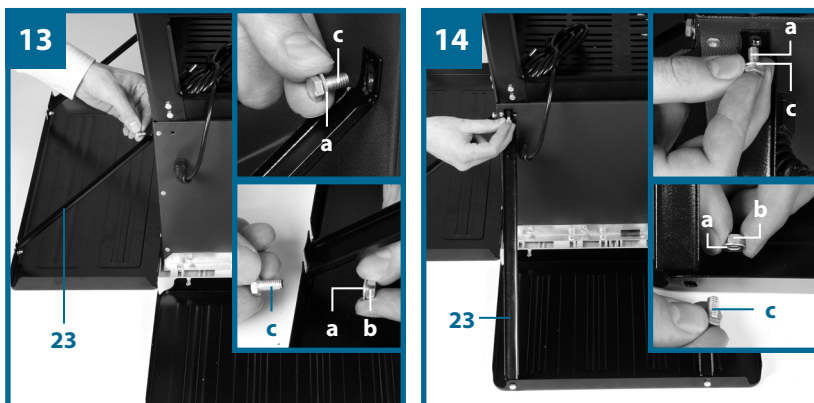

### 5.3 A fűrészelvédő felszerelése / eltávolítása (2, 15-16 ábra)

- Az első összeszerelésnél először fel kell szerelni és be kell állítani a hasítóéket. Járjon ehhez a 5.5-ös szakaszban leírottak szerint el.
- Tegye fel a védőt (2) a csavar segítségével (24) felülről az ékre (4) olyan módon, hogy a csavar szorosan illeszkedjen a hosszú furatba (25).
- Ne húzza nagyon meg a csavart (24); a fűrészelvédőnek szabadon mozgathatónak kell lennie.
- Rögzítse az elszívótömlőt (3) az elszívó adapterre (16) és a fűrészlapp védő (2) elszívócsonkjára. Rögzítse a tömlőt a tömlőszorítóval az elszívó adapterre (16) (2. ábra, 16). Csatlakoztasson egy megfelelő forgácselszívó berendezést az elszívó adapterre (16).
- A megfelelő forgácselszívó berendezést csatlakoztassa az elszívóadapterhez (16). A szétszerelés fordított sorrendben folyik.
- Figyelem!
- A fűrészelés megkezdése előtt a fűrészelvédőt (2) engedje le a fűrészarura.

#### 5.4 Az asztalbetét cseréje (17-18. ábra)

- Kopás, vagy sérülés esetén cserélje ki az asztalbetétet, ellenkező esetben megnövekszik a balesetveszély.
- Vegye le a fűrészélvédőt (2), (lásd 5.3)
- Távolítsa el a süllyesztett fejú csavarokat.
- Az új asztalbetét behelyezése ellentétes sorrendben történik.
- Az új asztalbetét beszerelése a kiszereléssel ellentétes sorrendben végezhető el

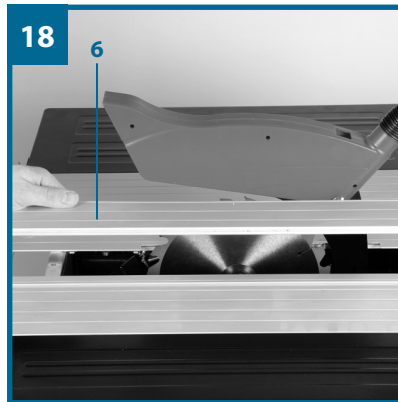
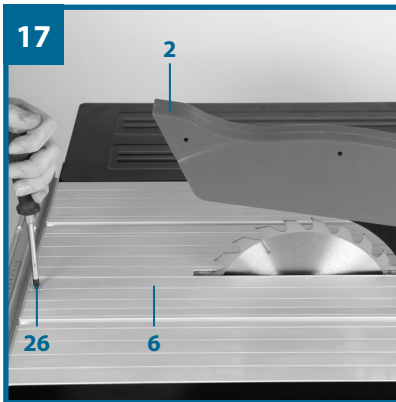
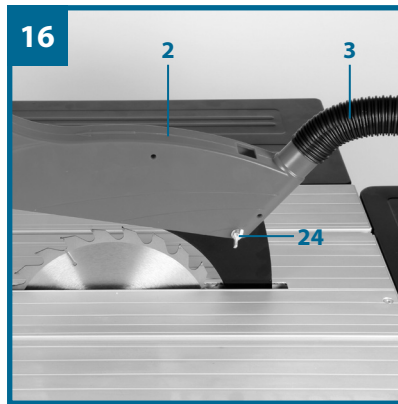
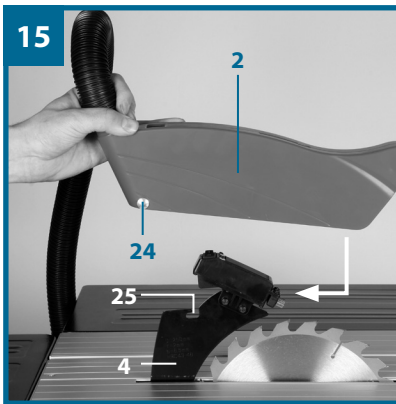

### 5.5 Hasítóék beállítása (19-20. ábra)

- Figyelem! Húzza ki a hálózati csatlakozót!
- Minden fűrészlapcsere után felül kell vizsgálni a fűrészlap beállítását.
- Állítsa a fűrészlapot (5) maximális vágási mélységre, helyezze 0 fok állásba és rögzítse le (lásd 6.2).
- Szerelje le a fűrészlélvédőt (lásd 5.3)
- Vegye ki az asztalbetétet (6) (lásd 5.4)
- Lazítsa meg a rögzítőcsavart.
- Addig tolja fölfelé vagy lefelé a hasítóéket (4), amíg a hasítóék (4) és a fűrészlap (5) közötti távolság 3 és 5 mm között nem lesz. Az 5 mm-es maximális távolságot nem szabad túllépni. (20. ábra)
- Ismét húzza meg a csavart (27) és szerelje fel az asztalbetétet (6) (lásd 5.4).
- Ismét felszerelni a fűrészlap védőt (2) (lásd a 5.3-at.)

### 5.6 A fűrészlap kiszerelése/cseréje (21. ábra)

- Figyelem! Húzza ki a hálózati csatlakozót.
- Szerelje le a fűrészlélvédőt (2) (lásd 5.3)
- A két süllyesztett fejű csavar oldásával távolítsa el az asztalbetétet (lásd 5.4)
- Oldja meg az anyacsavart, oly módon, hogy egy kulcsot helyezzen rá, egy másikkal pedig tartson ellent a motortengelyen (SW 10 kulcs).
- Figyelem! Az anyát a fűrészlap forgási irányába tekerje.
- Vegye le a külső peremet és a belső peremről ferdén alulról vegye le a fűrészlapot.
- Az új fűrészlap felhelyezése előtt drótkéfével tisztítsa meg a peremeket.
- Fordított sorrendben helyezze fel az új fűrészlapot
- Figyelem! Vegye figyelembe a forgásirányt, a fogak vágóéle a forgási irányba kell hogy mutasson, azaz előre mutat (lásd a nyilat a fűrészlélvédőn)
- Ismét szerelje fel és állítsa be az asztalbetétet (6) és a fűrészlélvédőt (2) (lásd 5.3, 5.4)
- Mielőtt folytatja a munkát ellenőrizze a védelmi elemek működését.



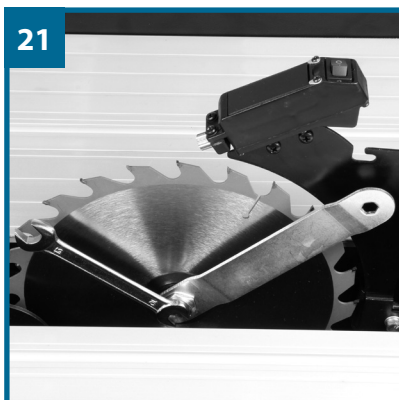
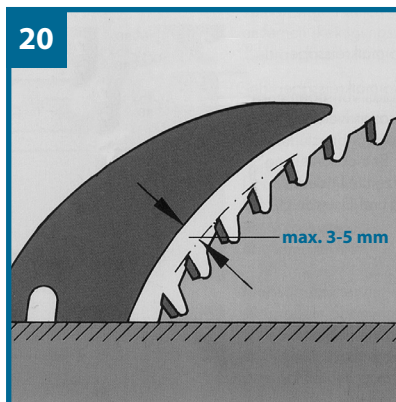
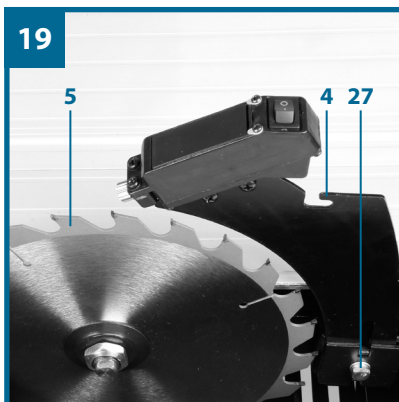

## 6.1 Be/ki kapcsoló (22. ábra/11. ábra)

- A fűrész a zöld „I” gomb megnyomásával kapcsolható be. A vágás megkezdése előtt várja meg, míg a fűrészlap eléri maximális fordulatszámot.
- A fűrész kikapcsolásához nyomja meg a piros „0” gombot

## 6.2 Vágási mélység

A kézi kar forgatásával (8) lehet beállítani a fűrészlap (5) kívánt vágási mélységét.

Óra járásával ellenkező irányban: nagyobb vágási mélység

Óra járásával egyező irányban: kisebb vágási mélység

## 6.3 Szögbeállítás (22. ábra)

- Oldja ki a befogókart (9)
- A kar forgatásával állítsa be a skálán a megfelelő szöget.
- A kart rögzítse a megfelelő szögállásban.

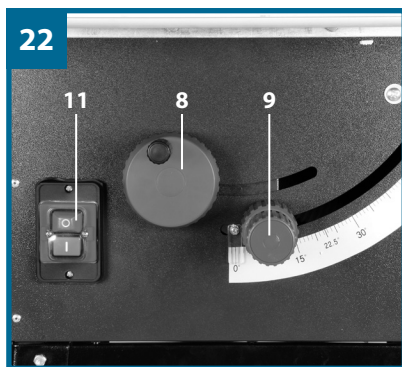

## 6.4 Párhuzamos ütköző

### 6.4.1 Ütközési magasság (23-26 kép)

- A párhuzamos ütköző (7) sínje (e) két eltérő vezetőfelülettel rendelkezik.
- A vágandó anyag vastagsága szerint a 25. ábrának megfelelően kell beállítani vastag anyaghoz (25 mm-nél vastagabb), és a 26. ábrának megfelelően kell beállítani vékony anyaghoz (25 mm-nél vékonyabb).

### 6.4.2 Ütközősín forgatása (23-26 kép)

- Az ütközősín (e) forgatásához először lazítsa meg a szárnyas anyát (f).
- Ekkor az ütközősín (e) kihúzható a vezetősínből (h) és a megfelelő vezetéssel ismét betolható.
- Ismét húzza meg a szárnyas anyát (f).

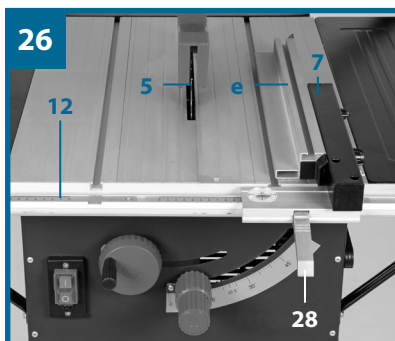
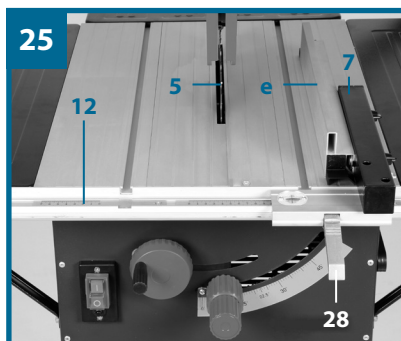
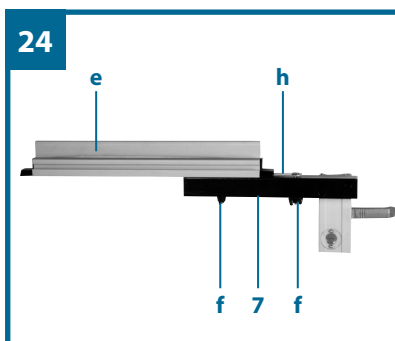
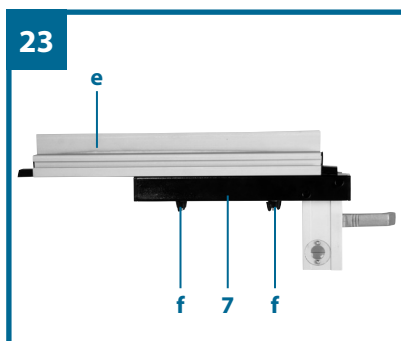

### 6.4.3 Vágási szélesség (26-28. kép)

- Fa vágásakor a párhuzamos ütközőt (7) kell alkalmazni.
- A párhuzamos ütközőt a fűrészlap jobb oldalára (5) kell felszerelni.
- A párhuzamos ütközőt (7) felülről helyezze rá a vezetősínre (12) (26 kép)
- A párhuzamos ütköző vezetősínen (12) két skála van (j/k), ezek mutatják az ütközősín (e) és a fűrészél (5) közötti távolságot (27 kép).
- Attól függően, hogy az ütközősín (e) vastag, vagy vékony anyag megmunkálására használja, válassza ki a megfelelő skálát:

Magas ütközősín (vastag anyag): J skála

Alacsony ütközősín (vékony anyag): K skála

- A kémlelőüvegen (l) állítsa be a párhuzamos ütközőt (7) a megfelelő mértékre és az excenter emelővel (28) rögzítse

### 6.4.4 Ütközési hossz beállítása (29 kép)

- A fűrészáru beszorulásának elkerüléséhez az ütközősín (e) hosszirányban eltolható.
- Fő szabály: Az ütköző hátsó vége egy képzeletbeli vonalnak ütközik, mely kb. a fűrészlap közepénél kezdődik és 45 fokban fut hátra.
- Állítsa be a szükséges vágási magasságot.
- Lazítsa meg a szárnyas anyát (f) és annyira tolja előre az ütközősín (e) hogy a megérintse a 45 fokos képzeletbeli vonalat.
- Ismét húzza meg a szárnyas anyát (f)





## 6.5 A párhuzamos ütközők beszabályozása (30 kép)

- Állítsa be a fűrészlapot maximális vágási mélységre (lásd 6.2).
- Úgy állítsa be a párhuzamos ütközőt (7) hogy az ütközősín (e) hozzáérjen a fűrészlaphoz (5) (vastag anyaghoz való beállítás, lásd 6.4 pont).
- Ha a párhuzamos ütköző (7) nem fut egy vonalban a fűrészlappal (5), annyira oldja meg a csavarokat (m) hogy a párhuzamos ütköző (7) párhuzamossá váljon a fűrészlappal (5) (30 kép).
- Ismét húzza meg a csavarokat (m).

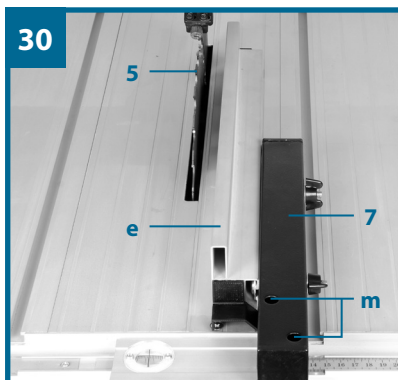
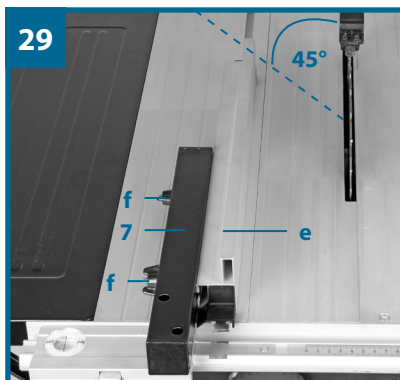
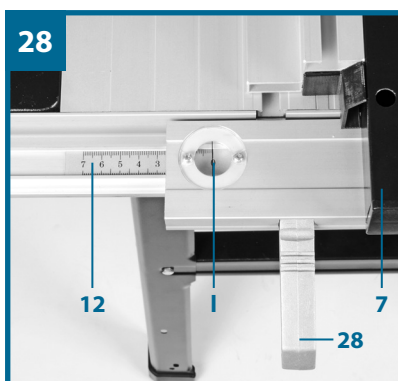
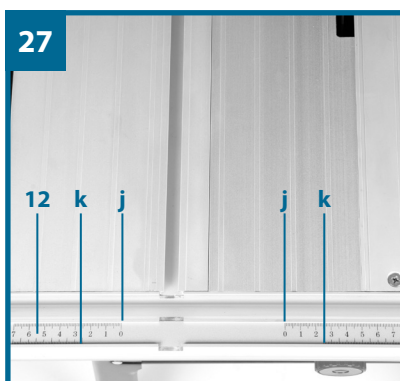

## 6.6 Keresztütköző (31-32 ábra)

- A keresztütközőt (13) tolja bele az asztal egyik vájátába (29).
- Lazítsa meg a recés csavart (30).
- Húzza meg a keresztütközőt (13) amíg a nyíl a megfelelő szöget nem mutatja.
- Ismét húzza meg a recés csavart (30).
- Nagyobb munkadarabok vágásakor a keresztütköző (13) az ütközősínnel (e ) meghosszabbítható a párhuzamos ütközőtől (7) (32. ábra)
- A keresztütköző (13) ütközősínnel (e ) történő meghosszabbításához az ütközősínt (e ), a vezetősínt (h) és a szárnyas anyákat (f) az alátétlapokkal vegye le a párhuzamos ütközőről (7). Így az ütközősín a 32. kép szerint felszerelhető, ehhez használja a rögzítőcsavarokat (n).

### **⚠ Figyelem!**

- Az ütközősínnek (e) ne tolja túlságosan rá a fűrészlapra.
- A távolság az ütközősínnek (e) és a fűrészlap (5) között kb. 2 cm kell legyen.

## 6.7 A keresztütköző skálájának beállítása (33. kép)

- Helyezzen egy 90 fokos ütközőt a fűrészlapra (5).
- Kösse össze a keresztütközőt (13) a párhuzamos ütköző (7) ütközősínjével (e ). (lásd 6.4 pont).
- Lazítsa meg a keresztütköző (13) recés csavarját (30).
- Úgy igazítsa be a keresztütközőt (13), hogy az ütközősínnek 90 fokos szöget zárjanak be a fűrészlappal (5). Ekkor a 90 fokos szög segítségével a pontosan igazítsa be a keresztütközőt és húzza meg ismét a recés csavart (30).
- Ellenőrizze, hogy a keresztütköző pontosan 90 fokot mutat-e. Ha ez nem teljesül, tegye az alábbiakat:
  - Annyira oldja meg a két csavart (o) melyekkel a keresztütköző (13) skálája (p) rögzítve van, hogy be lehessen állítani a megfelelő helyzetbe.
  - Ekkor ismét húzza meg a csavarokat (o).



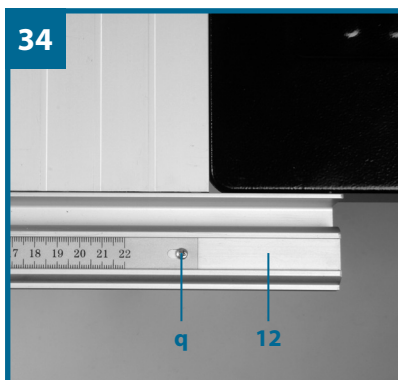
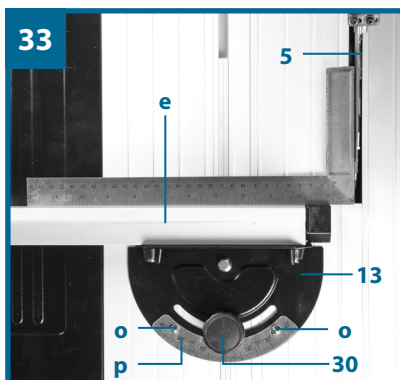
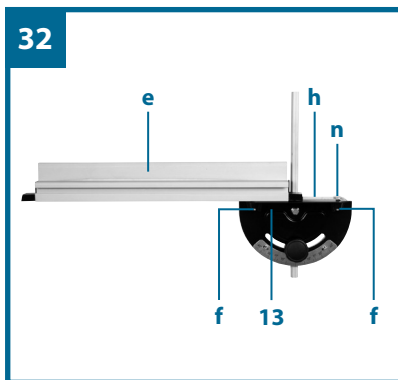
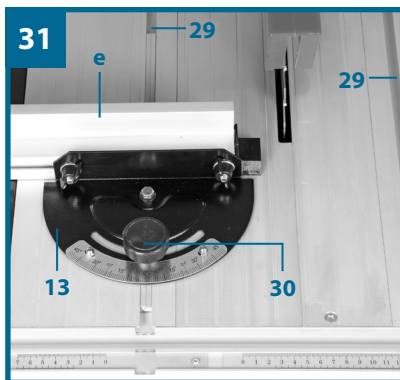

### 6.8 A skála beállítása a fűrészasztalon (28; 34 kép)

- Ellenőrizze, hogy a párhuzamos ütköző (7) egy vonalban fut-e a fűrészlappal (5) (lásd 6.5 pontot is)
- Úgy állítsa be a párhuzamos ütközőt, hogy az érintse meg a fűrészlapot (5) (beállítás vastag anyaghoz, lásd a 6.4 pontot is)
- A csavart (q) a skálával (j; k), mely fel van szerelve a vezetősínre (12), kb. 2 fordulattal oldja meg.
- Úgy állítsa be a skálát (j/k), hogy a vonás a párhuzamos ütköző (7) kémlelőüvegén (l) egybe essen a skála (j) nulla vonalával.
- Ismét húzza meg a csavart (q).

## 6.9 A lézer használata (35-38 ábra)

- A lézer (31) lehetővé teszi, hogy a körfűrészsel precíziós vágásokat végezzen. A lézerfényt egy lézerdióda bocsátja ki, melyet két akkumulátor táplál. A fény egy nyalábra terelődik és a lézer kimeneti nyíláson lép ki. Ezt vonalat optikai jelölésnek használhatja precíziós vágások esetében. Vegye figyelembe a lézer biztonsági útmutatóját.
- Az akkumulátorok behelyezése: - Távolítsa el a fűrészélvédőt (2). (lásd 7.3) A lézer a hasítóékre (4) van felszerelve és ekkor már könnyen hozzáférhető. – A lézer ki / be kapcsolót (32) helyezze 0 (lézer kikapcsolva) állásba. – A csavarok (33) oldásával távolítsa el a rekesz fedelét (34) és úgy forgassa el a tartólemezeket, hogy ne zárják le a rekeszt (34). Most pattintsa fel a rekesz fedelét (34). - Helyezze be az akkumulátorokat, ügyeljen a megfelelő polarításra (lásd 37. kép). - Ismét helyezze be a rekesz fedelét (34) és rögzítse a csavarokkal (33).
- Ismét szerelje fel a fűrészélvédőt (2).
- Kapcsolja be a lézert: a lézer ki / be kapcsolót (32) helyezze I helyzetbe. Felszerelt fűrészélvédő (2) esetén a lézer ki / be kapcsoló (32) egy vajtaton keresztül könnyen hozzáférhető (38 kép). A lézer kimeneti nyílásból piros lézernyaláb kerül kisugárzásra. Ha vágás közben a vágási vonal jelzését a lézersugáron vezeti, pontos vágást kap.
- Lézer kikapcsolása: Helyezze a lézer ki / be kapcsolót (32) 0 helyzetbe. A lézernyaláb kialszik. Minden esetben kapcsolja ki a lézert, amikor nincsen rá szüksége, így kímélheti az akkumulátorokat.
- A lézernyaláb útját elzárhatja lerakódott por és forgács. Minden használat után távolítsa el ezeket a részecskéket a lézer kimeneti nyílásból.
- Megjegyzések az elemekhez: Ha hosszabb ideig nem használná a lézert, akkor kérjük vegye ki az elemeket az elemrekeszből. Az elemfolyadék kifolyása megsérítheti a készüléket.
- Ne tegye az elemekt hűtőtestekre vagy tegye őket hosszabb ideig erős napbesütésnek ki; 50° feletti hőmérsékletek megrongálhatják a készüléket.



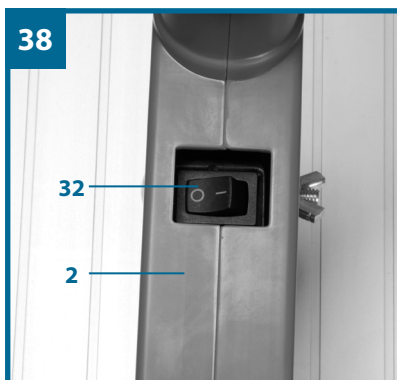
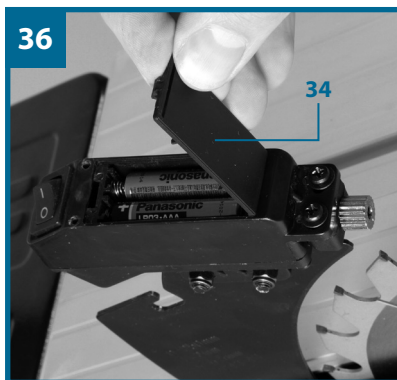
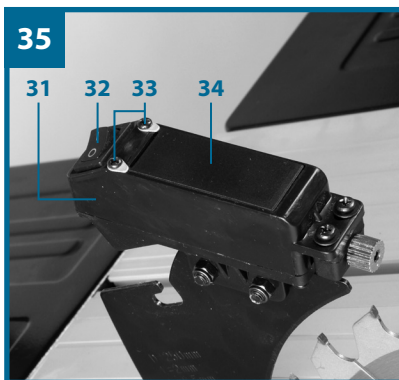

## 6.10 Üzemeltetés

### ⚠ Figyelem!!

- Az javasoljuk, hogy minden beállítás után végezzen próbavágást, így ellenőrizheti a méreteket.
- A bekapcsolás után várja meg míg a fűrész eléri a maximális fordulatszámot és csak ekkor kezdje el a vágást.
- Figyelem a bevágásnál!
- A fűrészlapok megfelelősége:
- 24 fogas: Puha anyagok, erős forgácsolás, durva felület, 48 fogas: kemény anyagok, kis forgácsolás, finom vágási felület
- A készüléket csak elszívással üzemeltetni. Az elszívónyílásokat rendszeresen leellenőrizni és megtisztítani.

### 6.10.1 Hosszanti vágások kivitelezése (39 ábra)

Egy munkadara szétvágása a hossz tengelye mentén. A munkadarab egyik élét nyomja neki a párhuzamos ütközőnek (7), míg a lapos oldala felfekszik az asztalra (1). A fűrészélvédőt minden esetben le kell engedni a munkadarabra.

A munkaállás a hosszanti vágás esetén nem lehet egy vonalban a vágás lefutásával.

- A munkadarab magasságának és a kívánt szélességnek megfelelően állítsa be a párhuzamos ütközőt (7). (lásd 6.4)
- Fűrész bekapcsolása
- Zárt ujjakkal helyezze tenyerét a munkadarabra és a párhuzamos ütköző (7) mentén tolja rá a fűrészlapra (5).
- Oldalsó vezetés bal, vagy jobb kézzel (a párhuzamos ütköző helyzete szerint) csak a fűrészélvédő (2) első éléig.
- A munkadarabot minden esetben a hasítóék (4) végéig tolja.
- A vágási hulladék a fűrészasztalon marad (1), amíg a fűrészlap (5) ismét nyugalmi helyzetbe nem kerül.
- A hosszú munkadarabokat biztosítsa leborulás ellen a vágási folyamat végén! (pl. görgős állvánnyal stb.)

### 6.10.1.1 Vékony munkadarabok vágása (40. ábra)

A 120 mm-nél keskenyebb munkadarabokat hosszában mindenképpen tolóléc (17) segítségével kell vágni. A tolóléc benne van a csomagban.

A kopott, ill. sérült tolólécet azonnal le kell cserélni.

### 6.10.1.2 Igen vékony munkadarabok vágása (41. ábra)

- A 30 mm-nél keskenyebb munkadarabokat hosszában mindenképpen tolófa segítségével kell vágni.
- Ennél alkalmazza a párhuzamos ütköző alacsony vezetőfelületét.
- A tolófa nincsen benne a csomagban! (Szakkereskedésben kapható)  
A kopott tolófát időben cserélje le.

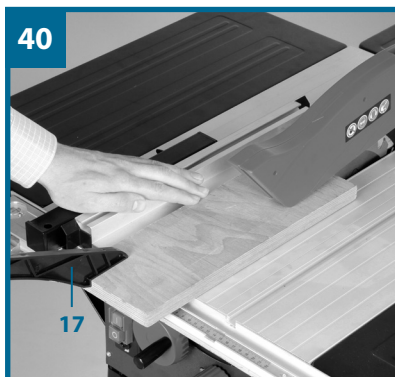
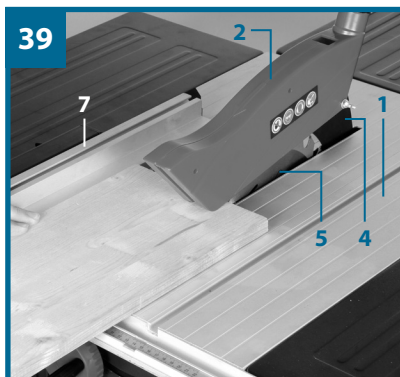

### 6.10.1.3 Ferde vágások kivitelezése (42. ábra)

- A ferde vágásokat a párhuzamos ütközővel (7) végezze.
- Állítsa be a fűrészlap (5) szögállítását. (lásd 6.3)
- Párhuzamos ütköző (7) beállítása a munkadarab szélessége és magassága alapján (lásd 6.4)
- A munkadarab szélessége szerint végezze el a vágást (lásd 6.10.1.1 és 6.10.1.2 és 6.10.1.3)

### 6.10.2 Keresztvágások végrehajtása (43. ábra)

- Tolja be a keresztütközőt (13) az asztal két vajatába és állítsa be a megfelelő szöget. (lásd 6.6) Ha ferden kell beállítani a fűrészlapot (5) akkor azt a vajatot (29) használja, melynél keze nem ér hozzá a fűrészélvédőhöz.
- Szükség esetén alkalmazzon ütközősínt (e).
- A munkadarabot szorosan nyomja a keresztütközőhöz (13).
- Kapcsolja be a fűrészelt.
- A keresztütközőt (13) és a munkadarabot tolja a fűrészlap felé és vágjon.
- **⚠ Figyelem:**  
Minden esetben a vezetett munkadarabot fogja, ne a levágandó részt.
- A keresztütközőt (13) annyira tolja előre, hogy a munkadarab teljesen átvágásra kerüljön.
- Kapcsolja ki a fűrészelt. A hulladékot csak akkor távolítsa el, amikor már a fűrészlap megállt.

### 6.10.3 Préselt lemezek vágása

A préselt lemezek vágásél-töredezésének elkerüléséhez a fűrészlapot (5) ne állítsa az anyag vastagságánál 5 mm-rel magasabbra (lásd 6.2 pont).





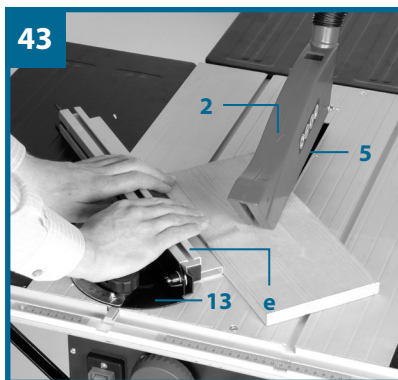
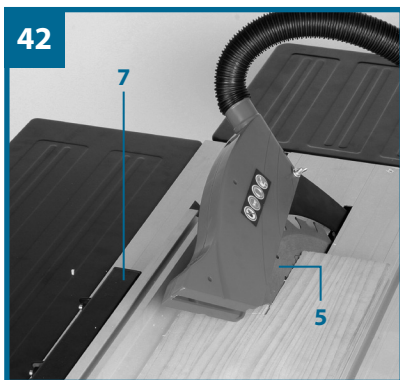

## Műszaki adatok

Váltóáramú motor .....	230 V ~ 50 Hz
Teljesítmény P .....	S6 40% 1700 W
Üresjárat fordulatszám $n_0$ .....	6500 min <sup>-1</sup>
Keményfém fűrészél Ø 250 x Ø 30 x 2,4 mm .....	Fogak száma 24
Keményfém fűrészél Ø 250 x Ø 30 x 3,0 mm .....	Fogak száma 48
Asztal mérete .....	610 x 445 mm
Asztal szélesítés J/B .....	608 x 250 mm
Asztal hosszabításam hátul .....	435 x 320 mm
Max, vágási magasság .....	72 mm / 90°
.....	54 mm / 45°
Magasság állíthatósága .....	0-72 mm fokozat nélkül
Fűrészél dönthetősége.....	0°- 45° fokozat nélkül
Elszívó csatlakozás .....	Ø 36 mm
A szerszám tömege, beleértve a levető alkatrészeket .....	28,2 kg

## S6 üzemmód: folyamatos üzem

A motor szükségtelen túlmelegedésének elkerüléséhez az alábbi módon használhatja a körfűrészasztalt:

4 perces üzemet követően (S6 = 40%) következzen egy szünet, mely közben a körfűrész üresjáratban fut.

## Zajkibocsátási értékek

A zaj és a vibrációs értékek az EN 61029-2-1 szerint lettek mérve.

Zajnyomás szint $L_{pA}$ .....	96 dB(A)
Bizonytalanság $K_{pA}$ .....	3 dB(A)
Zajteliesség szint $L_{WA}$ .....	114 dB(A)
Bizonytalanság $K_{WA}$ .....	3 dB(A)

## Hordjon egy zajscsökkentő fülvédőt.

A zaj befolyása hallásvesztességhez vezethet.

A megadott értékek kibocsátási értékek, melyek nem feltétlenül egyeznek meg a munkahelyi értékekkel. Annak ellenére, hogy van korreláció a kibocsátás és a behatás között, ebből még nem lehet biztosan levezetni, hogy van-e szükség kiegészítő biztonsági intézkedésekre. Tényezők, melyek a mindenkori munkahelyi behatást befolyásolhatják: időtartam, a helység tulajdonságai, más zajforrások pl. gépek és szomszédos folyamatok száma. A megbízható munkahelyi értékek országról országra is változhatnak. Ezeket az információkat a felhasználónak kell megszereznie, így jobban meg tudja becsülni a veszélyeztetés és a kockázat mértékét.

### **Csökkentse le a zajkibocsátást és a vibrálást egy minimumra!**

- Csak kifogástalan készülékeket használni.
- A készüléket rendszeresen karbantartani és megtisztítani.
- Illessze a munkamódját a készülékhez.
- Ne terhelje túl a készüléket.
- Hagyja adott esetben leellenőrizni a készüléket.
- Kapcsolja ki a készüléket, ha nem használja.

### **A tápkábel cseréje**

Ha a készülék tápkábele megsérülne, úgy azt a gyártónak, az ügyfélszolgálatnak vagy egy hasonlóan képzett szakembernek kell kicserélnie a veszélyek elkerülése érdekében.

### **Tisztítás és karbantartás**

**Tisztítás előtt mindig húzza ki a hálózati csatlakozót.**

#### **Tisztítás**

- Ügyeljen arra, hogy a védőberendezések, a légnyelések és a motorház mindig legyen portól és kosztól mentes, amennyire csak lehet. A készüléket egy tiszta ronggyal törölje meg, majd présleeggel alacsony nyomással fújja ki.
- Azt javasoljuk, hogy a készüléket közvetlenül minden használat után tisztítsa meg.
- A készüléket rendszeresen tisztítsa meg egy nedves ronggyal és némi kenőszappannal. Ne használjon tisztító- vagy oldószereket; ezek megtámadhatják a készülék műanyagrészeit. Ügyeljen arra, hogy ne juthasson víz a készülék belsejébe.

## Szénkefék

Túlzott szikraképződés esetén a szénkeféket villamos szakemberrel ellenőriztesse. Figyelem! A szénkeféket kizárólag villamos szakember cserélheti ki.

## Ártalmatlanítás és újrahasznosítás

A készülék a szállítási károk elkerülése érdekében be van csomagolva. Ez a csomagolás nyersanyag, vagyis újrahasznosítható és visszavezethető a nyersanyag körforgásba. A készülék és annak tartozékai különböző anyagokból állnak, pl. fémből és műanyagból. A hibás alkatrészeket a speciális hulladékkezelésen keresztül ártalmatlanítsa. Érdeklődjön a szaküzletben vagy az önkormányzatnál!

## Az elemek ártalmatlanítása

Az elemek környezetkárosító anyagokat tartalmaznak. Az elemeket ne dobja a háztartási hulladékba, tűzbe vagy vízbe. Az elemeket gyűjteni vagy újrahasznosítani kell, illetve környezetbarát módon ártalmatlanítani. Az elhasznált elemet küldje el az ISC GmbH címére, Eschenstraße 6, D-94405 Landau. A gyártó itt gondoskodik a megfelelő ártalmatlanításról.

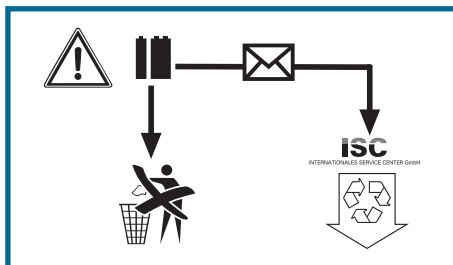

## A pótalkatrész megrendelése:

A pótalkatrészek megrendelésénél a következő adatokat kell megadni

- A készülék típusát
- A készülék cikkszámát
- A készülék ident-számát
- A szükséges pótalkatrész pótalkatrész-számát

Aktuális árak és információk a [www.isc-gmbh.info](http://www.isc-gmbh.info) alatt találhatóak.



Csak az EU-országoknak

Ne dobja az elektromos szerszámokat a háztartási hulladék közé!

Az elektromos és elektronikus régi készülékekre szóló 2002/96/EC európai irányelv és annak a nemzeti jogszabályokba való átültetése szerint az elhasznált elektromos szerszámokat külön kell összegyűjteni és egy környezetbaráti újraértékesítéshez eljuttatni.

Recycling-alternatívák a visszaküldési felszólításhoz:

Az elektromos készülék tulajdonosa, a tulajdon feladása esetében köteles a visszaküldés helyett alternatív a szakszerű értékesítéssel kapcsolatban összedolgozni. Ehhez az öreg készüléket egy visszavevő helynek is át lehet hagyni, amely elvégzi a nemzeti körforgásipar és hulladéktörvények értelmében levő megsemmisítést. Ez nem érinti az öreg készülékek mellékelt, elektromos alkotórészek nélküli tartozékait és segítőeszközeit.

A termékek dokumentációjának és a kisérőpapírjainak az utánnymtatása vagy egyéb sokszorosítása, kivonatosan is csak az ISC GmbH kihangsúlyozott beleegyezésével engedélyezett.

Technikai változtatások jogát fenntartva.

# Jótállási Tájékoztató

# 8

Az importáló és forgalmazó cégneve és címe: Aldi Magyarország Élelmiszer Bt. Mészárosok útja 2, 2051 Biatorbágy	A gyártó cégneve, címe és email címe: Einhell Germany AG, Wiesenweg 22, D-94405 Landau
A szerviz neve, címe és telefonszáma: EINHELL Hungaria Ltd, KÖZPONTI SZERVIZ - VEVŐSZOLGÁLAT, 1107 BUDAPEST, MÁZSA TÉR 5-7. TEL: 06(1) 237 – 0494, FAX: 06(1) 237 – 0495, MOBIL: 06 (30) 747-1443. E-MAIL: <a href="mailto:RAKTAR@EINHELL.HU">RAKTAR@EINHELL.HU</a> , NYITVA TARTÁS: H-CS: 8-17, P: 8-14	A termék megnevezése: Asztaliskőrfűrés
A termék típusa: WZTS 1700 - 43.406.97	Gyártási szám: 90003
A termék azonosításra alkalmas részeinek meghatározása:	Termékjelölés: 10/2012

A jótállási idő a Magyar Köztársaság területén történt vásárlás napjától számított 3 év.

A vásárlás tényének és a vásárlás időpontjának bizonyítására, kérjük őrizze meg a pénztári fizetésnél kapott jótállási jegyet.

A jótállási jegy szabálytalan kiállítása vagy a fogyasztó részére történő átadásának elmaradása nem érinti a jótállási kötelezettségvállalás érvényességét.

A jótállás a fogyasztó törvényből eredő szavatossági jogait és azok érvényesíthetőségét nem korlátozza. A szerviz és a forgalmazó a kijavítás során nem felel a terméken a fogyasztó ill. harmadik személy által esetlegesen tárolt adatokért vagy beállításokért.

A fenti szerviz címen a jótállási idő lejártát követően is lehetőséget biztosítunk a hibás termék kijavítására. A jótállási idő lejártát követő javítások költsége azonban a fogyasztót terheli, amelyről részére minden esetben kellő időben előzetes tájékoztatást nyújtunk.

A jótállási igény bejelentésének időpontja:	A javításra átvétel időpontja:
A hiba oka:	A javítás módja:
A fogyasztónak történő visszaadás időpontja:	A javítási idő következtében a jótállás új határideje:
A szerviz neve és címe:	Kelt, aláírás, bélyegző:

Vevő neve: .....

Irányítószám/Város: .....

Utca: .....

Tel.szám/e-mail cím: .....

Aláírás: .....

Ha a meghibásodás a rendeltetészerű használatot akadályozza, a terméket a vásárlást követő három munkanapon belül érvényesített csereigény esetén kicseréljük. Amennyiben a hibás terméket már nem tartjuk készleten, úgy a teljes vételárat visszatérítjük.

A forgalmazónak törekednie kell arra, hogy a kijavítást vagy kicserélést legfeljebb tizenöt napon belül elvégezze. A kijavítás során a termékbe csak új alkatrészek kerülhetnek beépítésre.

#### **A jótállási igény bejelentése**

A jótállási jogokat a termék tulajdonosaként a fogyasztó érvényesítheti. A jótállási igény érvényesítése céljából a fogyasztó üzleteinkkel vagy közvetlenül a jelen jótállási tájékoztatón feltüntetett szervizzel léphet kapcsolatba.

A fogyasztó a hiba felfedezése után a körülmények által lehetővé tett legrövidebb időn belül köteles kifogását a kötelezettel közölni. A hiba felfedezésétől számított két hónapon belül közölt kifogást kellő időben közöltnek kell tekinteni. A közlés késedelméből eredő kárért a fogyasztó felelős. Nem számít bele a jótállás elévülési idejébe a kijavítási időnek az a része, amely alatt a fogyasztó a terméket nem tudja rendeltetészerűen használni.

A jótállási igény érvényesíthetőségének határideje a terméknek vagy jelentősebb részének kicserélése (kijavítása) esetén a kicserélt (kijavított) termékre (termékrészre), valamint a kijavítás következményeként jelentkező hiba tekintetében újból kezdődik. A rögzített bekötésű, illetve a tíz kg-nál súlyosabb, vagy tömegközlekedési eszközön kézi csomagként nem szállítható terméket az üzemeltetés helyén kell megjavítani. Ha a javítás az üzemeltetés helyén nem végezhető el, a le- és felszerelésről, valamint az el- és visszaszállításról a forgalmazó gondoskodik.

#### **A jótállási felelősség kizárása**

A jótállási kötelezettség nem áll fenn, ha a forgalmazó vagy a kijelölt szerviz bizonyítja, hogy a hiba rendeltetésellenes használat, átalakítás, szakszerűtlen kezelés, helytelen tárolás, elemi kár vagy egyéb, a vásárlást követően keletkezett okból következett be. A rendeltetésellenes használat elkerülése céljából a termékhez magyar nyelvű vásárlói tájékoztatót mellékelünk és kérjük, hogy az abban foglaltakat saját érdekében tartsa be, mert a leirtaktól eltérő használat ill. helytelen kezelés miatt bekövetkezett hiba esetén a termékért jótállást nem tudunk vállalni.

#### **A fogyasztót a jótállás alapján megillető jogok**

(1) Hibás teljesítés esetén a fogyasztó

a) elsősorban - választása szerint - kijavítást vagy kicserélést követelhet, kivéve, ha a választott jótállási igény teljesítése lehetetlen, vagy ha az a kötelezettnek a másik jótállási igény teljesítésével összehasonlítva aránytalan többletköltséget eredményezne, figyelembe véve a szolgáltatott termék hibátlan állapotban képviselt értékét, a szerződésszegés súlyát, és a jótállási jog teljesítésével a fogyasztónak okozott kényelmetlenséget;

b) ha a fogyasztónak sem kijavításra, sem kicserélésre nincs joga, vagy ha a kötelezett a kijavítást, illetve a kicserélést nem vállalta, vagy e kötelezettségének a (2) bekezdésben írt feltételekkel nem tud eleget tenni - választása szerint - megfelelő árleszállítást igényelhet, vagy elállhat a szerződéstől. Jelentéktelen hiba miatt elállásnak nincs helye.

(2) A kijavítást vagy kicserélést - a termék tulajdonságaira és a fogyasztó által elvárható rendeltetésére figyelemmel - megfelelő határidőn belül, a fogyasztónak okozott jelentős kényelmetlenség nélkül kell elvégezni.

(3) Ha a kötelezett a termék kijavítását megfelelő határidőre nem vállalja, vagy nem végzi el, a fogyasztó a hibát a kötelezett költségére maga kijavíthatja vagy mással kijavíttathatja.

#### **Eljárás vita esetén**

A jótállásra kötelezett a jótállás időtartama alatt a felelősség alól csak akkor mentesül, ha bizonyítja, hogy a hiba oka a teljesítés után keletkezett. A kötelezett a fogyasztó kifogásáról jegyzőkönyvet köteles felvenni, ennek másolatát a fogyasztónak át kell adni. Ha a kifogás rendezésének módja a fogyasztó igényétől eltér, ennek indokolását a jegyzőkönyvben meg kell adni. Ha a kötelezett a fogyasztó igényének teljesíthetőségéről annak bejelentésekor nem tud nyilatkozni, álláspontjáról legalább három munkanapon belül köteles értesíteni a fogyasztót. További vita esetén a fogyasztó a helyi Békéltető Testülethez, valamint a hatáskörrel és illetékességgel rendelkező bírósághoz fordulhat.

# Kazalo

---

<b>89</b>	Varnostna navodila
<b>99</b>	Obseg dobave
<b>100</b>	Opis naprave
<b>102</b>	Uporaba
<b>104</b>	Pred zagonom
<b>112</b>	Upravljanje
<b>124</b>	Informacije
<b>128</b>	Garancijski list



# Varnostna navodila

# 1

## **⚠ Pozor!**

Pri uporabi naprav je potrebno upoštevati nekaj varnostnih ukrepov, da bi preprečili poškodbe in materialno škodo. Zato skrbno preberite ta navodila za uporabo/varnostne napotke. Le-te dobro shranite tako, da boste imeli zmeraj pri roki potrebne informacije. Če bi napravo izročili drugim osebam, Vas prosimo, da jim izročite tudi ta navodila za uporabo/varnostne napotke. Ne prevzemamo nobene odgovornosti za nezgode ali škodo, ki bi nastale zaradi neupoštevanja teh navodil za uporabo in varnostnih napotkov.

## **⚠ OPOZORILO!**

**Preberite varnostne napotke in navodila.**

**Neupoštevanje varnostnih napotkov in navodil ima lahko za posledico električni udar, požar in/ali hude poškodbe.**

**Shranite vse varnostne napotke in navodila za kasnejšo uporabo.**



**Pozor:  
Lasersko sevanje  
Ne glejte v laserski žarek!  
Laser razreda 2**



Sebe in vaše okolje zavarujte pred nezgodami z ustreznimi previdnostnimi ukrepi.

- Z nezaščitenimi očmi ne glejte naravnost v laserski žarek.
- Nikoli ne glejte naravnost v pomikanje žarka.
- Laserski žarek nikoli ne usmerjajte v površine, ki odbijajo svetlobo ter v ljudi in živali. Tudi laserski žarek z majhno močjo lahko poškoduje oči.
- Previdnost – če izvajate druge načine postopanja kot so navedeni v teh navodilih, lahko to vodi k nevarni izpostavljenosti sevanju ali obremenitvi s sevanjem.
- Nikoli ne odpirajte laserskega modula.

### **Uporaba baterij**

- Preden boste vstavili baterije, se prepričajte, če je stikalo laserja (32) v položaju "0".
- Vstavljanje baterij pri vklopljenem laserju lahko vodi do nesreč.
- Zaradi nezadostne uporabe lahko baterije izpadejo. Preprečite stik s tekočino baterije. Če pridete v stik s tekočino baterije, splaknite prizadeti del telesa s tekočo vodo. Če pride tekočina baterije v oči, obiščite takoj še zdravnika.
- Iztekajoča tekočina baterije ima lahko za posledico draženje kože in opekline.
- Baterij nikoli ne izpostavljajte preveliki vročini kot je sončni sij, ogenj ali podobno.
- Nikoli ne polnite baterij, ki se ne polnijo. Nevarnost eksplozije!
- Otrokom ne dovolite v bližino baterij in baterij ne staknite na kratko in jih ne smete razstavljati.
- Če ste zaužili baterijo, takoj obiščite zdravnika.
- Pred vstavljanjem, očistite po potrebi kontakte baterij in naprave.
- Pri vstavljanju bodite pozorni na pravilno usmerjenost polov.
- Izrabljene baterije odstranite nemudoma iz naprave. Obstaja nevarnost, da iztečejo.
- Vedno zamenjajte vse baterije sočasno.
- Vstavite le baterije enakega tipa, ne uporabljajte skupaj različnih tipov ali rabljenih in novih baterij.
- Zagotovite, da boste izklopili napravo po uporabi.
- Če naprave ne boste uporabljali dalj časa, odstranite baterije iz nje.

## 1.1 Varnostni napotki za mizno krožno žago

**Pozor! Pri uporabi električnega orodja je potrebno zaradi zaščite pred električnim udarom, zaradi nevarnosti pred poškodbami in pred požarom, upoštevati naslednje temeljne varnostne ukrepe. Pred uporabo električnega orodja preberite vse varnostne napotke in jih nato dobro shranite.**

- 1. Vzdržujte red v delovnem območju**
  - Nered v delovnem območju je nevarnost nesreč.
- 2. Upoštevajte vplive okolja**
  - Električnega orodja ne izpostavljajte dežju. Električnega orodja ne uporabljajte v vlažnem ali mokrem okolju. Poskrbite za dobro osvetlitev. Električnega orodja ne uporabljajte v bližini vnetljivih tekočin ali plinov.
- 3. Zaščitite se pred električnim udarom**
  - Izogibajte se telesnega dotikanja z ozemljenimi deli, npr. cevmi, radiatorji, pečmi, hladilniki.
- 4. Poskrbite, da se druge osebe ne približujejo pripomočku!**
  - Ne dovolite, da se druge osebe, še zlasti ne otroci, dotikajo orodja ali kabla in jim preprečite vstop na delovno območje.
- 5. Svoje orodje skrbno shranjujte**
  - Kadar električnega orodja ne uporabljate, je priporočljivo, da ga hranite na višjem in suhem mestu ali v zaklenjenem prostoru, izven dosega otrok.
- 6. Ne preobremenjujte orodij**
  - Orodje deluje bolje in zanesljiveje v nazivnem območju moči.
- 7. Vedno uporabljajte za delo ustrezno orodje**
  - Nikoli ne uporabljajte preslabotnega orodja ali dodatnih naprav za težja dela. Orodja ne uporabljajte v namene in za dela, za katera niso določena; na primer: krožne žage ne uporabljajte za podiranje dreves ali rezanje vej.
- 8. Nosite primerna oblačila**
  - Ne uporabljajte ohlapnih oblačil ali nakita. Te lahko zagrabiyo premikajoči deli. Pri delih na prostem je priporočljiva uporaba gumijastih rokavic in obutve, ki ne drsi. Če imate dolge lase, nosite lasno mrežico.

9. **Uporabljajte zaščitna očala**  
- Pri delu kjer se praši, uporabljajte zaščitno masko.
10. **Kabla ne uporabljajte v nedovoljene namene**  
- Orodja ne prenašajte z držanjem za kabel in kabla ne uporabljajte, da bi izvlekli vtič iz vtičnice. Kabel zaščitite pred vročino, oljem in ostrimi robovi.
11. **Obdelovanec ustrezno pritrdite**  
- Za pritrditev obdelovanca uporabite vpenjalno napravo. Z njo boste obdelovanec držali varneje kot z roko in tako omogočili upravljanje stroja z obema rokama.
12. **Izogibajte se nenormalni drži telesa**  
- Poskrbite za to, da boste vedno stali trdno in ohranjali ravnotežje.
13. **Orodje negujte z največjo možno skrbnostjo**  
- Svoje orodje vzdržujte ostro in čisto, ker s tem lahko zagotovite kvalitetno in varno delo. Upoštevajte varnostne prepise in napotke za zamenjavo orodja. Redno kontrolirajte vtič in kabel, če sta poškodovana, ju naj zamenja priznan strokovnjak. Redno kontrolirajte kabelski podaljšek in ga zamenjajte, če je poškodovan. Ročaji naj bodo suhi in brez olja ali masti.
14. **Izvlecite električni vtič**  
- Vtič izvlecite, če naprave ne uporabljate ali pri vzdrževanju in zamenjavi orodij, kot na primer lista žage, svedra in drugih orodij vseh vrst.
15. **Na orodju nikoli je puščajte nataknenih ključev**  
- Pred vključevanjem preverite, če so odstranjeni ključji in orodja za nastavljanje.
16. **Izogibajte se nepredvidljivega vključevanja**  
- Ko je električno orodje priključeno na električno omrežje, ga ne prenašajte s prstom na stikalu. Prepričajte se, da je stikalo izključeno ob priklopu na električno omrežje.
17. **Kabelski podaljšek na prostem**  
- Na prostem uporabljajte le kabelske podaljške, ki so odobreni in ustrezno označeni.
18. **Bodite vedno pozorni**  
- Opazujte delo. Ravnajte preudarno in premišljeno. Ne uporabljajte orodij, če niste koncentrirani.

### 19. **Preverjajte morebitne poškodbe vašega aparata**

- Pred nadaljnjo uporabo orodja skrbno preverite brezhibno in namensko delovanje zaščitnih naprav ali rahlo poškodovanih sestavnih delov. Preverite ali je delovanje gibljivih delov brezhibno, ali se ne zatikajo ali, če sestavni deli niso poškodovani. Vsi sestavni deli morajo biti pravilno montirani, da bi zagotovili varnost naprave. Poškodovane zaščitne naprave in sestavne dele mora strokovno popraviti ali zamenjati servisna delavnica, razen, če v navodilih za uporabo ni navedeno drugače. Poškodovana stikala mora zamenjati servisna delavnica. Ne uporabljajte orodij, ki jih ni mogoče vklopiti ali izklopiti s stikalom.

### 20. **Pozor!**

- Za vašo lastno varnost uporabljajte le pribor in dodatne naprave, ki so navedene v navodilih za uporabo ali jih je priporočil oz. navedel izdelovalec orodja. Uporaba drugih delovnih orodij ali pribora, kot so navedena v navodilih za uporabo ali priporočena v katalogu, lahko pomeni nevarnost telesnih poškodb.

### 21. **Popravila sme izvajati samo električar**

- To električno orodje izpolnjuje zadevna varnostna določila. Popravila sme izvajati samo električar, ki uporablja le originalne nadomestne dele, v nasprotnem primeru lahko uporabnik doživi nesrečo.

### 22. **Priključite sesalnik**

- Če je na napravi priprava za priključitev sesalnika, zagotovite, da je ta tudi priključena in jo uporabljajte.

## 1.2 Posebni varnostni napotki

### 1.2.1 Varnostni ukrepi

- Deformiranih ali razpokanih listov žage ni dovoljeno uporabljati.
- Zamenjajte izrabljene vložke mize.
- Uporabljajte le žagine liste, ki jih je priporočil izdelovalec in ustrezajo EN 847-1. Pri zamenjavi žaginega lista pazite, da širina reza ni manjša in debelina jedra lista žaginega lista ni večja, kot je debelina razcepne zagozde.
- Pazite na to, da za rezan material izberete primeren list žage. Po potrebi uporabljajte primerna osebna zaščitna sredstva. To so lahko:
  - zaščita sluha za preprečevanje tveganja, da bi oglušili.
  - zaščitna maska za preprečevanje tveganja vdihovanja nevarnega prahu.

- pri ravnanju z skobeljnimi noži in hrapavimi materiali uporabljate ro-kavice. Žagine liste je potrebno vedno, če je priročno, nositi v posodi.
- Naslednji dejavniki lahko vplivajo na sproščanje prahu:
  - izrabljeni, poškodovani ali razpokani žagini listi
  - priporočena moč sesanja sesalnika: 20 m/s
  - obdelovanec morate voditi pravilno listov žage iz visoko legiranega hitroreznega jekla (jeklo HSS) ni dovoljeno uporabljati.
- Držalo za potiskanje ali ročaj za držanje pomikajočega kosa lesa je potrebno vedno hraniti na samem stroju, če se ne uporabljata.

### 1.2.2 Vzdrževanje in servis

- Naslednji pogoji lahko povzročijo škodljiv vpliv hrupa na strežno ose-bje:
  - vrsta žaginega lista (npr. žagin list za zmanjšanje nastanka hrupa)
  - material obdelovanca
  - sila, s katero potiskate obdelovanec proti žaginemu listu.
- Takoj, ko odkrijete napake v stroju, vključno z zaščitnimi napravami in žaganim listom, jih morate takoj sporočiti osebi, odgovorni za varnost.

### 1.2.3 Varno obratovanje

- Za varno usmerjanje obdelovanca mimo lista žage uporabite držalo za potiskanje ali ročaj za držanje z drsečim lesom .
- Uporabite razcepno zagozdo in jo nastavite pravilno.
- Uporabite zgornjo zaščitno pripravo žaginega lista in jo pravilno nas-tavite.
- Utorov ali žlebov ne izdelujte brez primerne zaščitne priprave, kot je npr. tunelska zaščitna priprava, , ki je nameščena nad mizo žage.
- Krožnih žag ne smete uporabljati za zarezovanje (utor, ki se konča v obdelovancu).
- Uporabljajte samo žagine liste, katerih najvišja dovoljena hitrost ni manjša od največje hitrosti vretena mizne krožne žage in ki so pri-merni za material, ki ga obdelujete.
- Ko pripomoček transportirate, uporabljajte za prenašanje in transport le transportne naprave in nikoli zaščitnih naprav. Prijemne odprtine za transport se nahajajo na obeh straneh ohišja žage.
- Med transportom naj bo zgornji del žaginega lista pokrit, na primer z zaščitno pripravo.

- Na koncu rezanja zavarujte dolge obdelovance pred prevrnitvijo (npr. stojalo za odkotalitev itd.).

### 1.2.4 Dodatni napotki

- Varnostna opozorila posredujte naprej vsem osebam, ki delajo s tem strojem.
- Žage ne uporabljajte za žaganje drv.
- Prepovedano je prečno žaganje okroglega lesa.
- Previdnost! Zaradi vrtečega se žaginega lista obstaja nevarnost poškodb rok in prstov.
- Stroj je opremljen z varnostnim stikalom pred ponovnim vklopom po izpadu napetosti.
- Pred zagonom preverite, če se napetost na tipski ploščici aparata ujema z napetostjo omrežja.
- Če je potreben kabelski podaljšek se prepričajte, da bo njegov presek zadosten za moč žage. Minimalni presek mora biti 1 mm<sup>2</sup>.
- Boben za navijanje kabla uporabljajte le, če je odvit.
- Preverite električni kabel. Ne uporabljajte pomanjkljivih ali poškodovanih električnih kablov.
- Strežno osebje mora biti staro najmanj 18 let, vajenci najmanj 16 let, vendar le pod nadzorom.
- Delovno mesto naj bo očiščeno lesnega odpada in letečih delov.
- Ni dovoljeno motiti ljudi, ki delajo na stroju.
- Upoštevajte smer vrtenja motorja in žaginega lista.
- Žaginega lista ni dovoljeno po izklopu pogona ustavljati s stranskim nasprotnim pritiskanjem.
- Vgrajujte le dobro nabrušene žagine liste, brez razpok in deformacij.
- Varnostnih naprav na stroju ni dovoljeno demontirati ali jih narediti neuporabne.
- Poškodovane žagine liste je treba takoj zamenjati.
- Ne uporabljajte žaginih listov, ki ne ustrezajo karakteristikam, navedenim v navodilih za uporabo.
- Zagotoviti morate, da bodo vse priprave, ki pokrivajo žagin list, delovale brezhibno.
- **Pozor:** s to žago ni dovoljeno izvajati zarezov.
- Poškodovane ali pomanjkljive zaščitne naprave morate zamenjati takoj.

- Razcepna zagozda je pomembna zaščitna naprava, ki vodi obdelovanec in preprečuje zapiranje razcepne reže izza žaginega lista in s tem povratni sunek obdelovanca. Pazite na debelino razcepne zagozde.
- Razcepna zagozda ne sme biti tanjša kot je telo žaginega lista in ne debelejša kot širina reže reza.
- Pri vsakem delovnem postopku morate na obdelovanec spustiti pokrov.
- Pri vzdolžnem rezanju ozkih obdelovancev obvezno uporabljajte potisno držalo (širina manjša od 120 mm).
- Ne režite obdelovancev, ki so premajhni, da bi jih varno držali z roko.
- Pri prerezovanju ozkih obdelovancev morate vzporedni prislon trdno vpeti na desni strani žaginega lista.
- Delovni položaj naj bo vedno ob strani žaginega lista.
- Stroja nikoli ne obremenite toliko, da bi se ustavil.
- Obdelovanec pritiskajte vedno trdno proti delovni plošči.
- Pazite, da odrezanih koščkov lesa ne bo zajel zobati venec žaginega lista in jih odbil na stran.
- Po končanem popravilu ali vzdrževanju morate ponovno namestiti vse zaščitne in varnostne naprave.
- Upoštevati morate varnostne, delovne in vzdrževalne napotke izdelovalca ter mere, ki so navedene v tehničnih podatkih.
- Upoštevati morate zadevne predpise za preprečevanje nesreč in ostala, splošno priznana varnostno-tehnična pravila.
- Upoštevajte opomnike poklicnih združenj.
- Pri vsaki dejavnosti priklopite sesalnik. Strežno osebje mora biti seznanjeno o pogojih, ki vplivajo na sproščanje prahu, npr. vrsta obdelovalnega materiala (zajetje in vir), pomen lokalnega izločanja in pravilna nastavitvev pokrovov /pločevinastih vodil / vodil.
- Žaga mora delati z priklopljeno ustrezno sesalno napravo ali ustreznim industrijskim sesalnikom
- Nikoli ne odstranjajte zrahljanih drobcev, ostružkov ali zagozdenih delcev lesa pri vrtečem se žaginem listu.
- Za odpravljanje motenj ali za odstranjevanje zagozdenih delcev lesa izklopite stroj. - Izvlecite električni vtič -
- Pri odbitem razcepu žage zamenjajte vložek v mizi. - Izvlecite električni vtič -



- To orodje ustreza zadevnim varnostnim določilom.
- Orodja ne izpostavljajte dežju ali mokroti. Vdor vode v električno orodje poveča tveganje električnega udara.
- Bodite pozorni in pazite, kaj delate ter pri delu z električnim orodjem ravnajte s pametjo. Električnega orodja ne uporabljajte, če ste utrujeni ali pod vplivom drog, alkohola ali zdravil. Trenutek nepazljivosti pri uporabi električne naprave lahko povzroči hude poškodbe.
- Ne uporabljajte električnega orodja, ki ima pokvarjeno stikalo. Električno orodje, ki ga ne morete vklopiti ali izklopiti, je nevarno in ga morate popraviti.
- Električno orodje, ki ga ne uporabljate, hranite izven dosega otrok. Ljudem, ki niso seznanjeni z orodjem, ali niso prebrali teh navodil, ne dovolite delati z njim.
- Električna orodja so nevarna, če jih uporabljajo neizkušene osebe.
- Rezila naj bodo vedno ostra in čista. Skrbno negovana rezila z ostrimi rezalnimi robovi se manj zatikajo in jih je lažje voditi.
- Če so priključne napeljave naprave poškodovane, jih mora zamenjati izdelovalec, njegov servis za stranke ali podobno usposobljena oseba, da se preprečijo nevarnosti.
- Orodje naj popravljajo izključno strokovno kvalificirane osebe, ki uporabljajo originalne nadomestne dele. Na ta način je zagotovljeno, da se bo ohranila tudi varnost aparata.
- Stroj morate postaviti v stabilni položaj.
- Pred zagonom stroja je potrebno pravilno montirati vse obloge in varnostne priprave.
- List žage se mora neovirano prosto obračati.
- Pri že obdelanem lesu pazite na tujke, kot npr. žebliji ali vijaki itd.
- Preden boste pritisnili stikalo za vklop/izklop se prepričajte, ali je list žage pravilno montiran in če se gibljivi deli zlahka premikajo.
- Upoštevajte napotke za mazanje in zamenjavo orodij.
- Ročaje vzdržujte v suhem stanju in brez olja ali masti.

**Te varnostne napotke skrbno shranite.**



Upoštevajte navodila za uporabo!



Pozor! Nevarnost poškodb! Ne segajte v vrteč se žagin list!



Pri nastajanju prahu nosite zaščitno masko!



Uporabljajte zaščito sluha!



Uporabljajte zaščitna očala



Uporabljajte zaščitne rokavice



Pozor! Nevarnost poškodovanja zaradi ostrih robov!

# Obseg dobave

## 2

- Odprite embalažo in previdno vzemite napravo iz embalaže.
- Odstranite embalažni material in embalažne in transportne varovalne priprave (če obstajajo).
- Preverite, če je obseg dobave popoln.
- Preverite morebitne poškodbe naprave in delov pribora, do katerih bi lahko prišlo med transportom.
- Po možnosti shranite embalažo do poteka garancijskega roka.

### **Pozor!**

Naprava in embalažni material nista igrača za otroke! Otroci se ne smejo igrati s plastičnimi vrečkami, folijo in malimi deli opreme! Obstaja nevarnost zadušitve in zaužitja takšnih delov materiala!

- Originalna navodila za uporabo
- 2 x bateriji 1,5V LR 03
- Deli podnožja
- Mizna krožna žaga
- Razširitev mize z oporami
- Odsesovalna cev
- 2 žagina lista, obložena s trdo kovino (1x 24 zobcev; 1x 48 zobcev)
- Cepilna zagozda z lasersko enoto
- Ščit žaginega lista
- Vrečka z montažnim materialom
- Omejilna tirnica
- Vzdolžno vodilo
- Prečno vodilo
- Potisna palica



# Opis naprave

# 3

1. Miza žage
2. Zaščitni pokrov lista žage
3. Sesalna cev
4. Razcepni klin
5. List žage
6. Vstavek mize
7. Vzporedni prislon
8. Ročno kolo
9. Ročaj za nastavljanje in pritrjevanje
10. Podstavek
11. Stikalo za vklop/izklop
12. Glavno vodilo
13. Prečni prislon
14. Miza za razširitev
15. Podaljšek mize
16. Adapter za odsesavanje
17. Drsno držalo
18. Nosilne noge
19. Vzдолžne in prečne prečke
20. Srednje prečke
21. Gumijasti čepi
22. Pokončno streme
23. Podporniki mize
24. Vijak z matico s krili
25. Vzдолžne luknje v razcepni zagozdi
26. Vijaki z ugrezno glavo
27. Pritrdilni vijaki
28. Izsredna ročica
29. Utor
30. Narebričeni vijak
31. Laser
32. Stikalo laserja
33. Vijaki predala za baterije
34. Pokrov predala za baterije

100

KUNDENDIENST • ÜGYFÉLSZOLGÁLAT • POPRODAJNA PODPORA

 +43/1/8691480  06(1) 237-0494  00386 15838304

 [www.isc-gmbh.info](http://www.isc-gmbh.info)

WZTS 1700

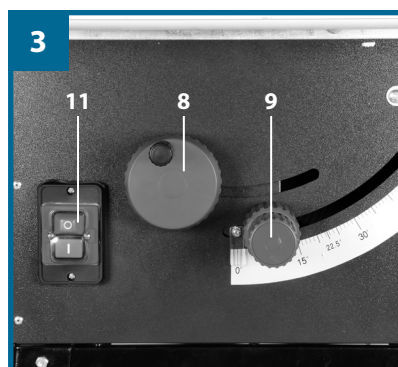
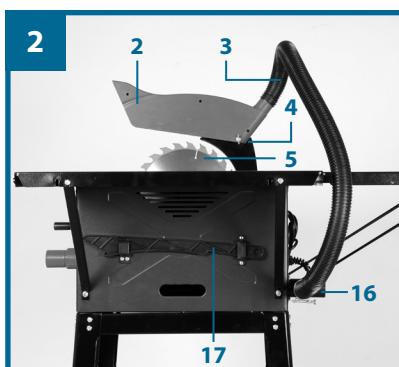
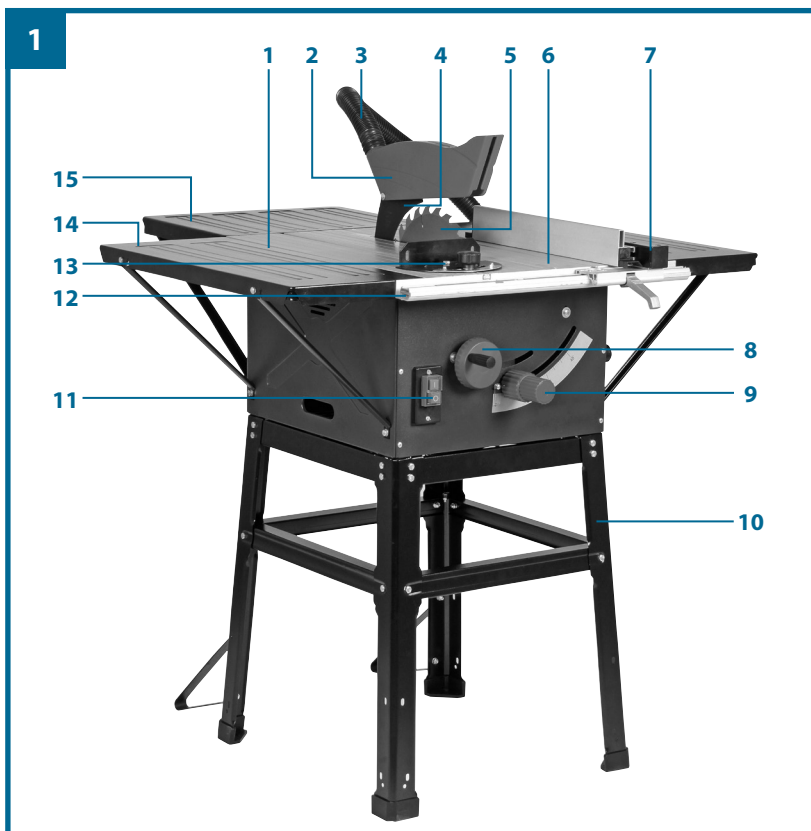

# Uporaba



Namizna krožna žaga je namenjena za vzdolžno in prečno žaganje (le s prečnim prislonom) lesa vseh vrst, glede na velikost stroja. Ni dovoljeno rezati hlodovine vseh vrst.

Napravo je dovoljeno uporabljati le v skladu z namenom. Vsaka drugačna uporaba je v nasprotju z namenom.

Za škodo ali poškodbe vseh vrst, ki nastane zaradi nenamenske uporabe jamči uporabnik/upravljavac in ne izdelovalec.

Upoštevajte, da naše naprave niso namenjene za obrtno, rokodelsko ali industrijsko uporabo. Ne prevzemamo jamstva, če se naprava uporablja v obrtno, rokodelsko ali industrijsko uporabo ter podobne dejavnosti.

Uporabljati je dovoljeno le žagine liste, primerne za stroj (HM ali CV žagini listi). Prepovedana je uporaba HSS žaginih listov in rezalnih plošč vseh vrst. Sestavni del namenske uporabe je tudi upoštevanje varnostnih napotkov ter navodil za montažo in napotkov za obratovanje v navodilih za uporabo.

Osebe, ki delajo s strojem in ga vzdržujejo, morajo biti z njim seznanjeni in podučeni o možnih nevarnostih. Poleg tega morajo strogo upoštevati veljavne predpise za preprečevanje nesreč.

Upoštevati je potrebno ostala splošna pravila na delovno-medicinskem in varnostno-tehničnem področju.

Spremembe stroja izključujejo v celoti jamstvo izdelovalca in škodo, ki je nastala zaradi tega. Kljub namenski uporabi, ni možno popolnoma izključiti dejavnikov ostanka nevarnosti. Pogojeno s konstrukcijo in zgradbo stroja, lahko pride do naslednjih tveganj:

- dotik žaginega lista v območju žaganja, ki ni pokrito;
- seganje v delujoč žagin list (vreznine);
- povratni sunek obdelovancev in delov obdelovancev;
- lom žaginega lista;
- izvrženje odlomljenih trdnih kovinskih delov žaginega lista;
- poškodbe sluha, če ne uporabljate potrebno zaščito sluha;
- zdravju škodljive emisije lesnega prahu, če žago uporabljate v zaprtih prostorih.

# Pred zagonom

# 5

- Pred priključitvijo se prepričajte, da se podatki na tipski ploščici ujemajo s podatki o električnem omrežju.
- Preden boste nastavljali napravo, vedno izvlecite vtič iz vtičnice.
- Razpakirajte namizno krožno žago in preverite, če nima poškodb zaradi transporta.
- Stroj mora biti postavljen varno in stabilno, kar pomeni, da mora biti z vijaki dobro pritrjen na delovno mizo ali na stabilen okvir.
- Pred zagonom stroja je potrebno pravilno montirati vse obloge in varnostne priprave.
- List žage se mora neovirano prosto obračati.
- Pri že obdelanem lesu pazite na tujke, kot npr. žebliji ali vijaki itd.
- Preden boste pritisnili stikalo za vklop/izklop se prepričajte, ali je list žage pravilno montiran in če se gibljivi deli zlahka premikajo.

## Montaža

**Pozor! Pred vsakim vzdrževanjem, opremljanjem in montažo izvlcite električni vtič.**

Za montažo potrebujete naslednje orodje:

- Viličasti/ očesni ključ SW10
- Ključ z notranjim šestrobom 4 mm
- Križni izvijač PH2



### 5.1 Montaža okvirja (sl. 4-9)

- Obrnite namizno krožno žago in jo položite na tla.
- Štiri stojne noge (18) privijte rahlo na žago s šestrobimi vijaki (c) in podložkami (a). Stojne noge (18) z dvema izvrtinama na spodnji strani, ki sta ena nad drugo, morate montirati na zadnji strani stroja tako, da bodo izvrtine kazale nazaj (sl. 5).
- Sedaj na stojne noge privijte z inbus vijaki (c) vzdolžne in prečne prečke (19) ter štiri srednje prečke (20), podložke (1) in matice (b) (sl. 6-7).
- Pri tem le rahlo zategnite inbus vijake (c) in matice (b).  
**Pozor:** Daljše prečke morate uporabiti ob strani!
- Na izvrtinah v zadnjih stojnih nogah (18) privijte pokončno streme (22) s po 2 inbus vijakoma (c), podložkama (a) in maticama (b) (sl. 9).  
**Pozor! Obe pokončni stremeni morata biti pritrjeni na zadnji strani stroja!**
- Sedaj natakните gumijaste nožice (21) na noge (18) (sl. 9). Žago obrnite s podnožjem in jo postavite na tla.
- Nato zategnite vse vijake in matice na okvirju.

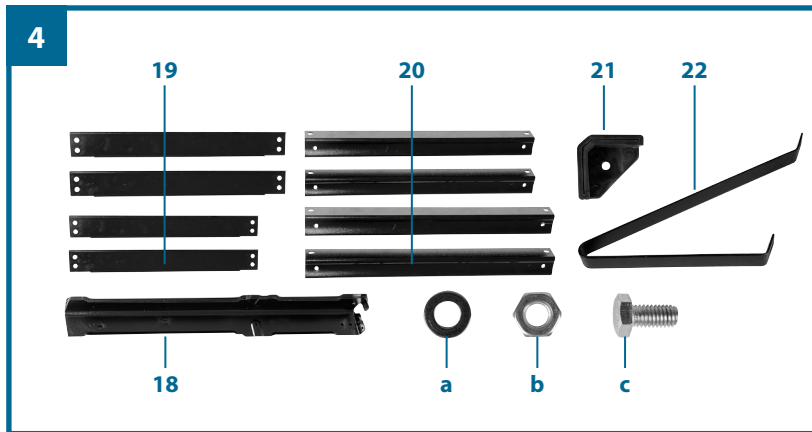

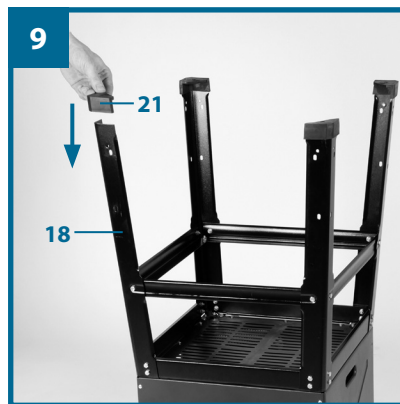
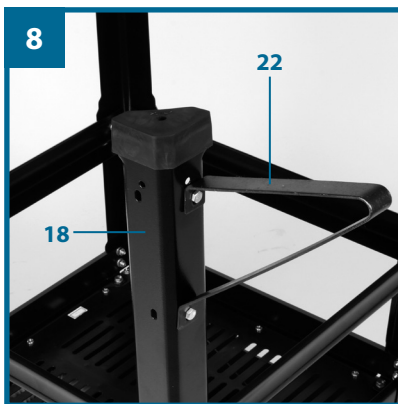
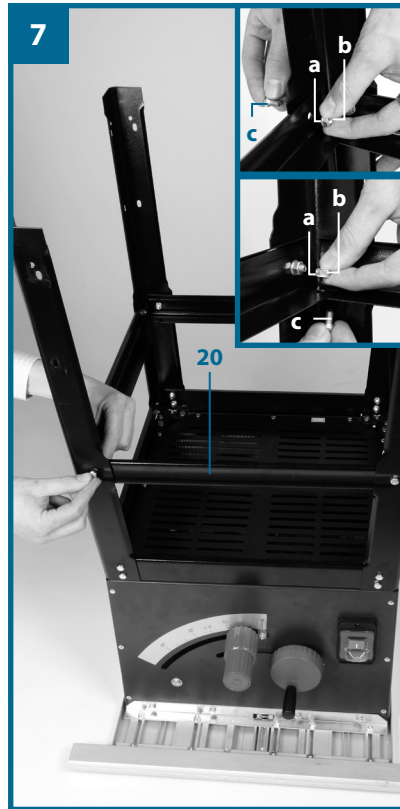
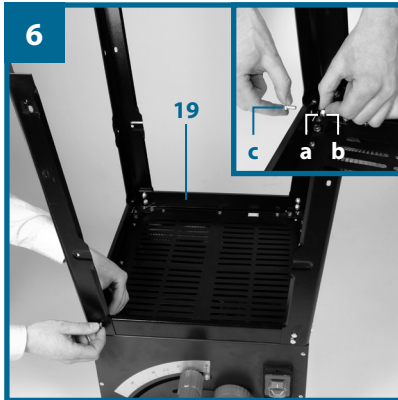
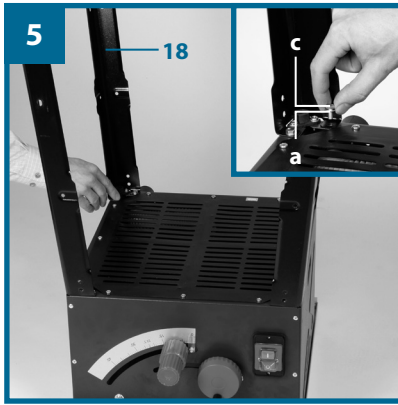

## 5.2 Montaža razširitve in podaljška mize (sl. 10-14)

- Razširitev mize in podaljšanje mize (14/15) lahko pritrdite na mizo za žaganje (1) s pomočjo vijakov z notranjim šestrobom (d) in podložk (e). (sl. 10-12).
- Opornike (23) lahko privijete na ohišje namizne žage in na razširitev oz. podaljšek mize (kratke podpornike na razširitev, dolge podpornike na podaljšek) (sl. 13-14).
- Razširitev in podaljšek mize izravnajte tako, da bosta poravnana z mizo žage (1).
- Nato zategnite vse vijake.

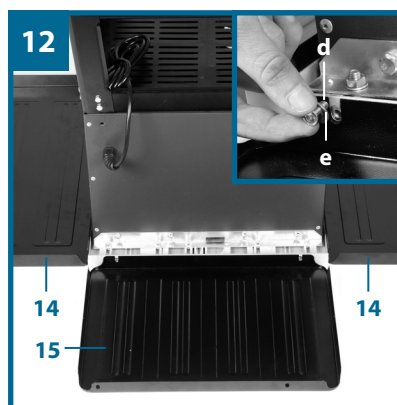
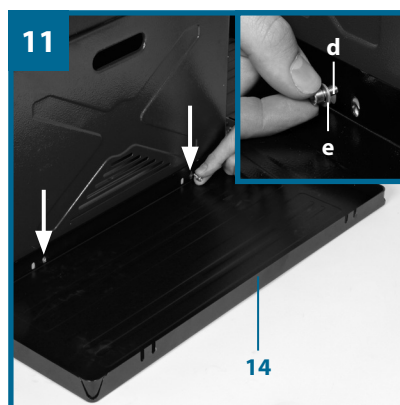
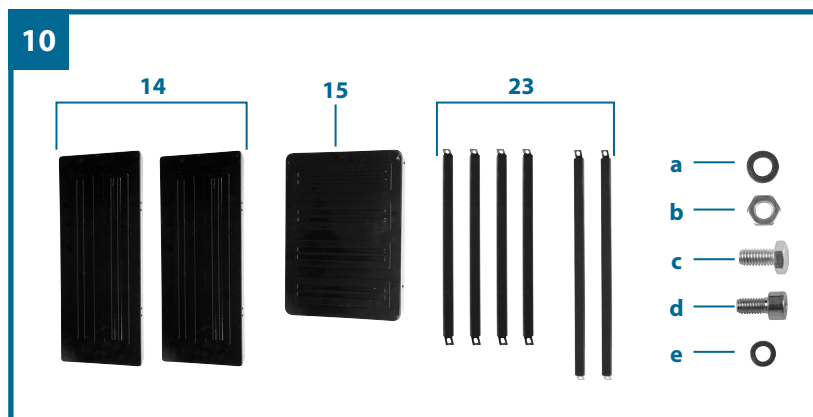

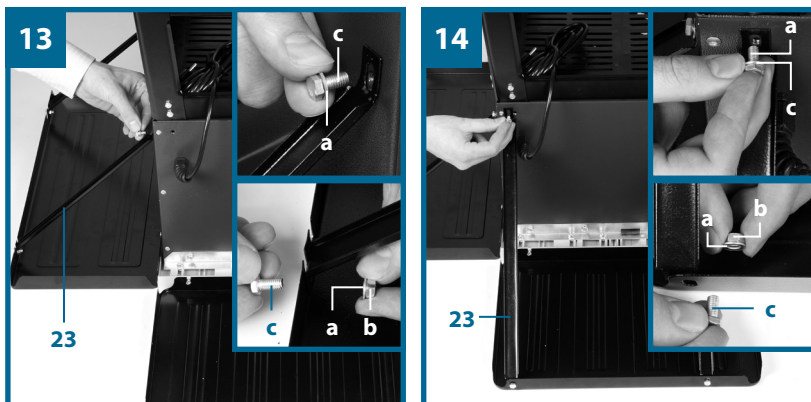

### 5.3 Montaža/demontaža ščitnika lista žage (sl. 2, 15-16)

- Pri prvi montaži morate najprej montirati cepilno zagozdo in jo nastaviti. Ravnajte, kot je opisano v poglavju 5.5.
- Ščitnik lista žage (2) in vijak (24) namestite od zgoraj na razcepno zagozdo (4) tako, da leži vijak trdno v vzdolžni luknji (25).
- Vijaka (24) še ne zategnite; ščitnik lista žage mora biti prosto gibljiv.
- Odsesovalno cev (3) pritrdite na odsesovalni adapter (16) in na odsesovalni nastavek žaginega lista (2). Cev s cevno objemko pritrdite na odsesovalni adapter (16) (sl. 2, 16). Na odsesovalni adapter (16) priključite lastni sistem za odsesovanje ostružkov.
- Demontaža poteka v obratnem zaporedju.

**Pozor! Pred začetkom žaganja morate ščitnik lista žage (2) spustiti na material, ki ga žagate.**

### 5.4 Zamenjava vložka mize (sl. 17-18)

- Vložek mize morate zamenjati, če je obrabljen ali poškodovan, sicer obstaja povečana nevarnost poškodb.
- Snemite ščitnik lista žage (2) (glejte 5.3).
- Odstranite 2 vijaka z ugrezno glavo (26).
- Odstranite obrabljen vložek mize (6).
- Montaža novega vložka mize poteka v obratnem vrstnem redu.

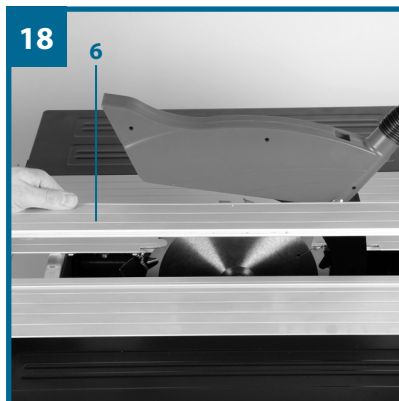
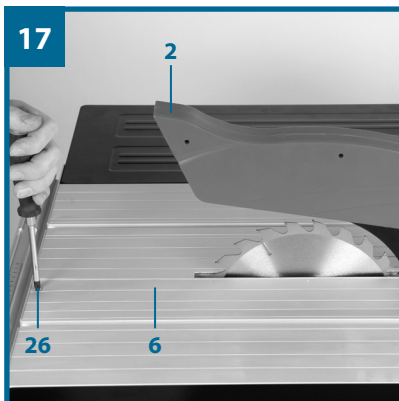
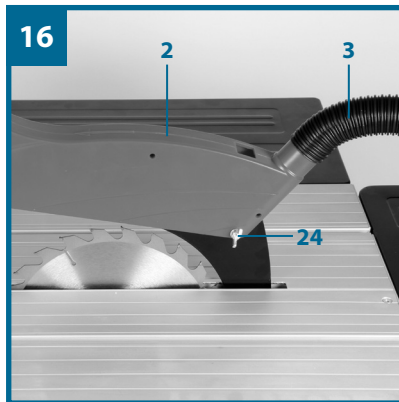
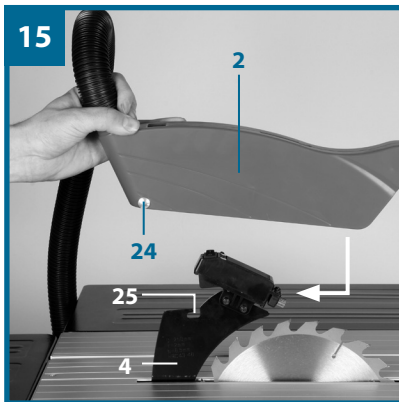

## 5.5 Nastavitev razcepne zagozde (sl. 19-20)

- **Pozor! Izvlecite električni vtič.**
- Nastavitev žaginega lista morate preveriti po vsaki menjavi žaginega lista.
- List žage (5) nastavite na maks. globino reza, ga premaknite v položaj 0° in ga zapahnite (glejte 6.2).
- Demontirajte ščitnik lista žage (glejte 5.3).
- Odstranite vložek mize (6) (glejte 5.4).
- Odvijte pritrdilni vijak (27).
- Cepilno zagozdo (4) potisnite tako daleč navzgor ali navzdol, dokler ni razdalja med cepilno zagozdo (4) in žaginim listom (5) med 3 in 5 mm. Maks. razdalja ne sme prekoračiti 5 mm. (sl. 20)
- Ponovno zategnite vijak (27) in montirajte vložek mize (6) (glejte 5.4).
- Spet montirajte zaščito žaginega lista (2) (glejte 5.3).

## 5.6 Montaža/menjava lista žage (sl. 21)

- **Pozor! Izvlecite električni vtič.**
- Snemite ščitnik lista žage (2) (glejte 5.3).
- Vložek mize odstranite tako, da odvijete dva vijaka z ugrezno glavo (glejte 5.4).
- Matico odvijte tako, da nataknete na matico ključ (štev. 24) in drugi viličasti ključ (štev. 10) nastavite na motorno gred, da bi držali nasproti.
- Pozor! Matico obračajte v smeri vrtenja lista žage.
- Snemite zunanjo prirobnico in stari list žage snemite z notranje prirobnice poševno navzdol.
- Pred montažo novega lista žage skrbno očistite prirobnico lista žage z žično krtačo.
- Nov list žage vstavite v obratnem zaporedju in ga zategnite.
- Pozor! Upoštevajte smer vrtenja, poševnost reza zob mora kazati v smeri obračanja, t.j. naprej (glejte puščico na ščitniku lista žage)
- Ponovno montirajte vložek mize (6) in ščitnik lista žage (2) ter ju nastavite (glejte 5.3, 5.4)
- Preden boste ponovno začeli delati z žago, morate preveriti brezhibno delovanje zaščitnih naprav.

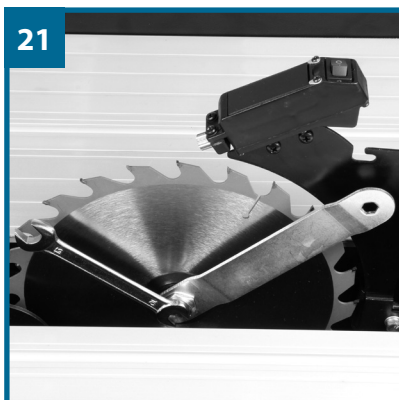
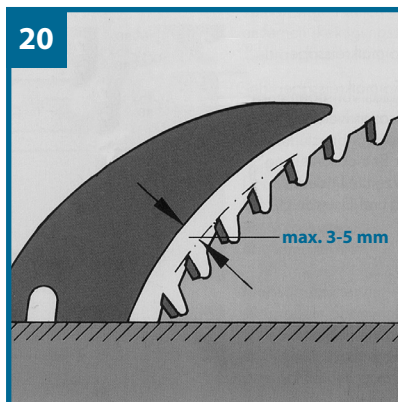
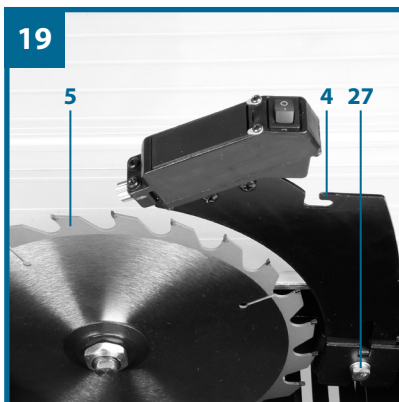

## 6.1. Stikalo za vklop/izklop (sl. 22/poz. 11)

- S pritiskom zelene tipke "I" lahko žago vključite. Pred začetkom žaganja počakajte, da list žage doseže maksimalno število vrtljajev.
- Če želite žago ponovno izklopiti, morate pritisniti rdečo tipko "0".

## 6.2. Globina reza (sl. 22)

Z obračanjem ročice (8) lahko list žage (5) nastavite na zeleno globino reza.

V nasprotni smeri urinega kazalca: večja globina reza  
V smeri urinega kazalca: manjša globina reza

## 6.3. Nastavitev kota (sl. 22)

- Odvijte pritrdilni ročaj (9)
- Z obračanjem ročaja nastavite zelen kot na skali
- Pritrdilni ročaj zapahnite v zelenem kotu

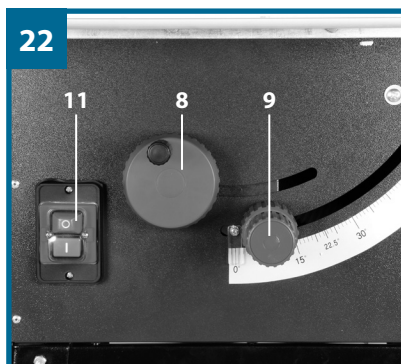



## 6.4 Vzporedni prislon

### 6.4.1 Višina prislona (slika 23 – 26)

- Vodilo prislona (e) vzporednega prislona (7) ima dve različni visoki vodilni površini.
- Odvisno od debeline materiala, ki ga režete, morate vodilo prislona (e) po sliki 25 uporabiti za debel material (prek 25 cm debeline obdelovanca) in po sliki 26 za tanki material (pod 25 mm debeline obdelovanca).

### 6.4.2 Obračanje vodila prislona (slika 23-26)

- Za obračanje vodila prislona (e) zrahljajte najprej matice s krili (f).
- Sedaj lahko vodilo prislona (e) snamete z glavnega vodila (h) in jo z ustreznim vodilom ponovno potisnete na njo.
- Ponovno zategnite matice s krili (f).

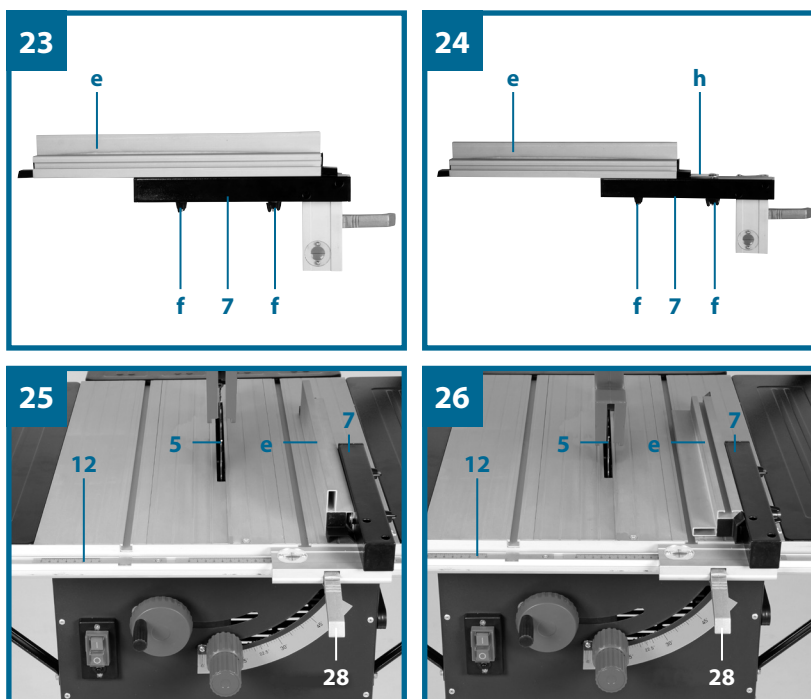

### 6.4.3 Širina reza (slika 26 – 28)

- Pri vzdolžnem rezanju lesenih delov je potrebno uporabljati vzporedni prislon (7).
- Vzporedni prislon (7) naj bo montiran na desni strani lista žage (5).
- Vzporedni prislon (7) vstavite od zgoraj na glavno vodilo za vzporedni prislon (12) (slika 26).
- Na vodilu za vzporedni prislon (12) sta 2 skali (j/k), ki kažeta razdaljo med vodilom prislona (e) in listom žage (5) (slika 27).
- Odvisno od tega, ali je vodilo prislona (e) obrnjena za obdelavo debelega ali tankega materiala, izberite ustrezno skalo:

visoko vodilo prislona (debel material): skala j

nizko vodilo prislona (tanki material): skala k

- Vzporedni prislon (7) nastavite na okencu (l) na želeno mero in ga fiksirate z izsredno ročico za vzporedni prislon (28).

### 6.4.4 Nastavitev dolžine prislona (slika 29)

- Da bi preprečili zatikanje materiala za rezanje, lahko vodilo prislona (e) premikate tudi po dolžini.
- Pravilo: zadnji konec prislona trči ob zamišljeno črto, ki se začne nekje pri sredini lista žage in poteka nazaj pod kotom 45°.
- Nastavite potrebno širino reza.
- Zrahljajte matice s krili (f) in potisnite vodilo prislona (e) tako daleč, da se dotakne zamišljene linije 45°.
- Ponovno zategnite matice s krili (f).

## 6.5 Nastavitev vzporednega prislona (slika 30)

- List žage nastavite na maksimalno globino reza (glejte tudi točko 6.2).
- Vzporedni prislon (7) nastavite tako, da se vodilo prislona (e) dotika lista žage (5) (nastavitev za debeli material, glejte tudi točko 6.4).
- Če vzporedni prislon (7) ne poteka v isti liniji z listom žage (5), potem odvijte vijake (m) tako daleč, da lahko izravnate vzporedni prislon (7) vzporedno z listom žage (5) (slika 30).
- Ponovno zategnite vijake (m).

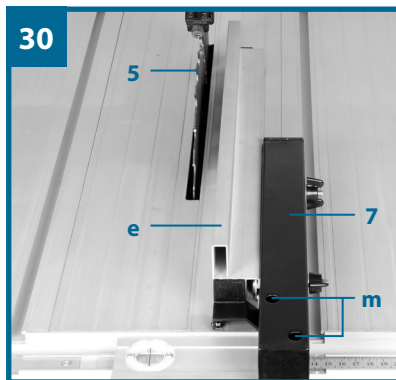
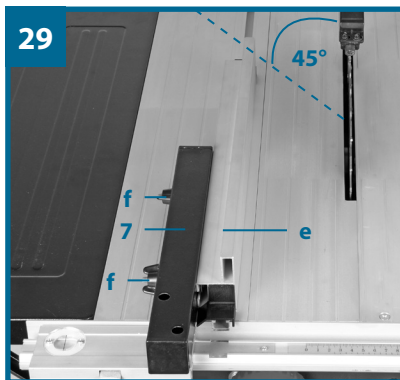
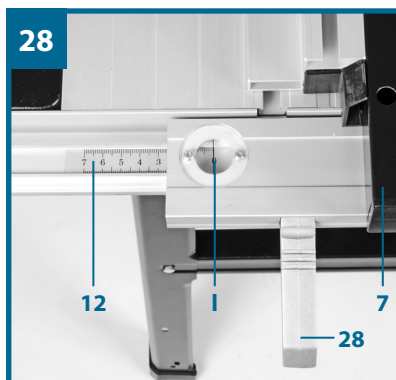

## 6.6 Prečni prislon (sl. 31-32)

- Prečni prislon (13) potisnite v utor (29) mize žage.
- Zrahljajte narebričen vijak (30).
- Obrnite prečni prislon (13), dokler puščica ne kaže na zeleno kotno mero.
- Ponovno zategnite narebričen vijak (30).
- Pri prerezovanju velikih obdelovancev lahko prečni prislon (13) podaljšate z vodilom prislona (e) vzporednega prislona (7) (sl. 32).
- Da bi prečni prislon (13) lahko podaljšali z vodilom prislona (e), morate vodilo prislona (e), glavno vodilo (h) in matice s krili (f) s podložkami odstraniti z vzporednega prislona (7). Sedaj morate vodilo prislona montirati tako, kot je prikazano na sliki 32, v ta namen pa uporabite notranje vijake z matico (n)

### **Pozor!**

- Vodilo prislona (e) ne potiskajte predaleč v smeri lista žage.
- Razdalja med vodilom prislona (e) in listom žage (5) naj znaša pribl. 2 cm.

## 6.7 Nastavitev skale prečnega prislona (slika 33)

- Na list žage (5) nastavite kot prislona 90°.
- Prečni prislon (13) povežite z vodilom prislona (e) vzporednega prislona (7) (glejte tudi točko 6.4).
- Zrahljajte narebričeni vijak (30) prečnega prislona (13).
- Prečni prislon (13) namestite tako, da stoji vodilo prislona v kotu 90° do lista žage (5). Sedaj izravnajte prečni prislon s pomočjo kota 90° natančno na list žage in ponovno zategnite narebričeni vijak (30).
- Preverite, ali kaže prečni prislon natančno 90°. Če ne, postopajte na naslednji način:
  - oba vijaka (o), s katerima je skala (p) pritrjena na prečnem prislonu (13), zrahljajte tako daleč, da lahko prečni prislon nastavite v pravilen položaj.
  - Sedaj ponovno zategnite vijaka (o).



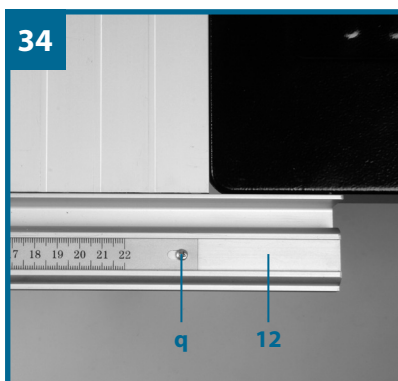
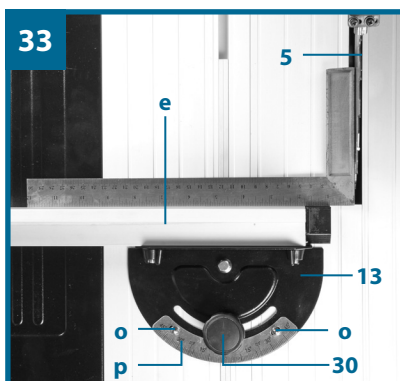
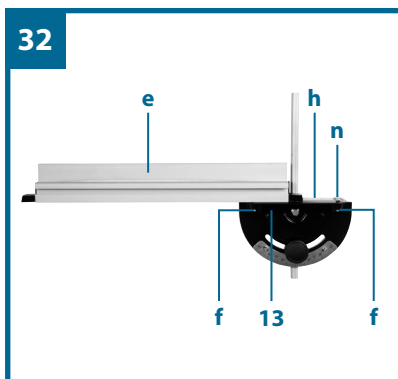
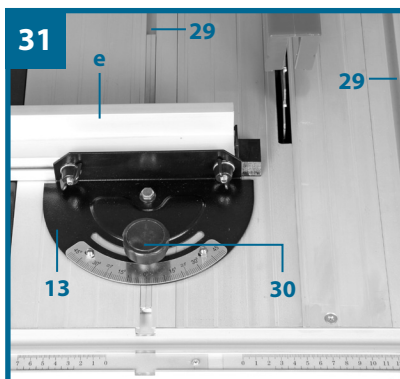

### 6.8 Nastavitev skale na mizi žage (sliki 28; 34)

- Zagotovite, da bo vzporedni prislon (7) potekal v isti liniji z listom žage (5) (glejte tudi točko 6.5).
- Vzporedni prislon (7) nastavite tako, dotika lista žage (5) (nastavitev za debeli material, glejte tudi točko 6.4).
- Vijak (q), s katerim je skala (j;k) montirana na glavno vodilo (12), zrahljajte za pribl. 2 obrata.
- Skalo (j/k) nastavite tako, da se bo črtica v okencu (l) vzporednega prislona (7) ujemala z ničelno črto skale (j).
- Ponovno zategnite vijak (q).

## 6.9 Uporaba laserja (sl. 35-38)

- Laser (31) vam omogoča, da s to krožno žago izvajate natančne reze.
- Lasersko svetlobo ustvarja laserska dioda, ki jo napajata dve bateriji. Laserska svetloba se razširi v linijo in izstopa skozi izstopno odprtino laserja. Linijo lahko nato uporabljate kot optično oznako linije reza pri natančnih rezih. Upoštevajte varnostna opozorila za laser.
- Vstavljanje baterij:
  - odstranite ščitnik lista žage (2) (glejte 7.3); laser je montiran na razcepni zagozdi (4) in je sedaj lahko dostopen;
  - stikalo laserja vklop/izklop (32) postavite v položaj 0 (laser je izklopljen);
  - odstranite pokrov predala za baterije (34) tako, da zrahljate vijake (33) in nosilno ploščo, ki je pritrjena na vijakih obrnete tako, da ne blokirajo več pokrova predala za baterije (34); sedaj dvignite pokrov predala za baterije (34) navzgor;
  - vstavite bateriji in pri tem pazite na pravilno usmerjenost polov (glejte sliko 37);
  - ponovno vstavite pokrov predala za baterije (34) in ga pritrdite z vijaki (33).
- Ponovno namestite ščitnik lista žage (2).
- Vklopite laser: stikalo laserja vklop/izklop (32) postavite na I. Stikalo laserja vklop/izklop (32) je pri montiranem ščitniku lista žage (2) zlahka dostopen skozi odprtino v njem (slika 38). Iz izstopne odprtine laserja se sedaj projicira rdeč laserski žarek. Če med žaganjem vodite laserski žarek vzdolž oznake na liniji rezanja, dobite čiste reze.
- Izklop laserja: stikalo laserja vklop/izklop (32) postavite na 0. Laserski žarek ugasne. Ko laserja ne rabite več, ga vedno izklopite, ker tako varčujete z baterijami.
- Laserski žarek lahko blokirajo usedline prahu in iveri. Te delce odstranite iz izstopne odprtine laserja po vsaki uporabi.+
- Opombe glede baterij: če laserja ne uporabljate dlje časa, vzemite baterije ven iz baterijskega prostora. Iztekanje baterijske tekočine bi lahko poškodovalo napravo.
- Baterij ne odlagajte na grelna telesa in jih ne izpostavljajte dlje časa močni sončni svetlobi; temperature nad 50 °C bi lahko poškodovale napravo.



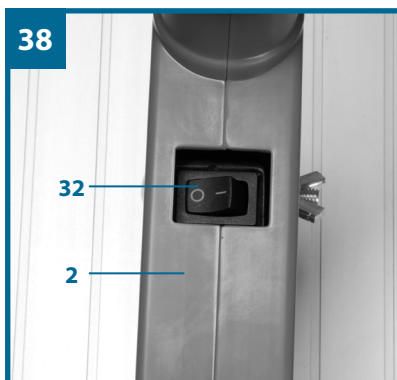
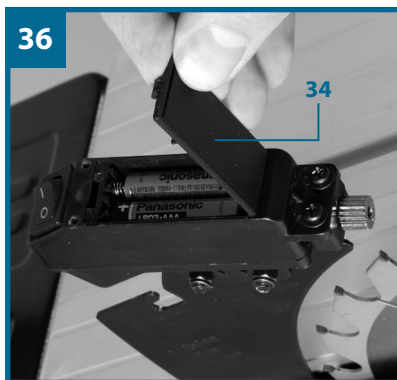
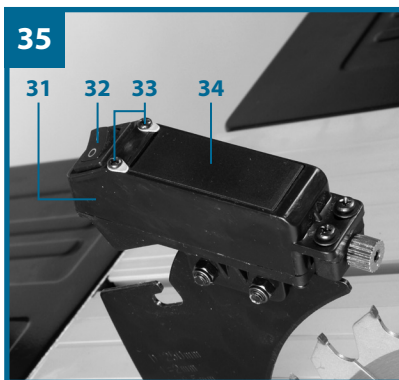

## 6.10. Obratovanje

### **⚠ Pozor!!**

- Pozor! Po vsaki ponovni nastavitvi priporočamo, da opravite poskusni rez ter s tem preverite nastavljene mere.
- Po vklopu žage počakajte, da list žage doseže maksimalno število vrtljajev in šele nato izvedete rez.
- Pozor pri zarezovanju!
- Primernost listov žage: 24 zob: mehki materiali, visoko snetje ostružkov, groba slika rezov; 48 zob: trdi materiali, majhno snetje ostružkov, bolj fina slika reza
- Napravo uporabljajte samo z odsesavanjem. Redno preverjajte in čistite kanale za odsesavanje.

### **6.10.1 Izvedba vzdolžnih rezov (sl. 39)**

Pri tem se nek obdelovanec prereže v njegovi vzdolžni smeri. En rob obdelovanca se pritiska proti vzporednemu prislonu (7), ploska stran pa leži na mizi žage (1). Ščitnik lista žage (2) morate vedno spustiti na obdelovanec. Delovni položaj pri vzdolžnem rezu ne sme biti nikoli v isti liniji s potekom reza.

- Vzporedni prislon (7) nastavite glede na višino obdelovanca in želeno širino (glejte 6.4)
- Vklopite žago.
- Roke položite z zaprtimi prsti na obdelovanec in ga potiskajte na vzporednem prislonu (7) vzdolž lista žage (5).
- Stransko vodite z levo ali desno roko (odvisno od položaja vzporednega prislona) le do sprednjega roba ščitnika lista žage (2).
- Obdelovanec vedno potisnite do konca razcepne zagozde (4).
- Upad reza ostane na mizi žage (1), dokler se list žage (5) ponovno ne nahaja v mirujočem položaju.
- Dolge obdelovance zavarujte pred prevrnitvijo na koncu rezanja (npr. stojalo za odkotalitev itd.)!

### **6.10.1.1 Rezanje ozkih obdelovancev (sl. 40)**

Vzdolžne reze obdelovancev, širokih manj kot 120 mm, morate obvezno izvajati s pomočjo drsnega držala (17). Drсно držalo je priloženo. Obrabljena oz. poškodovana drsna držala takoj zamenjajte.



### 6.10.1.2 Rezanje zelo ozkih obdelovancev (sl. 41)

- za vzdolžne reze zelo ozkih obdelovancev, širokih manj kot 30 mm, morate obvezno uporabiti leseni drsnik.
- Pri tem prednostno uporabite nizko vodilno površino vzporednega prislona.
- Leseni drsnik ni v obsegu dobave! (Na voljo je v ustreznih specializiranih trgovinah) Obrabljen lesen drsnik pravočasno zamenjajte.

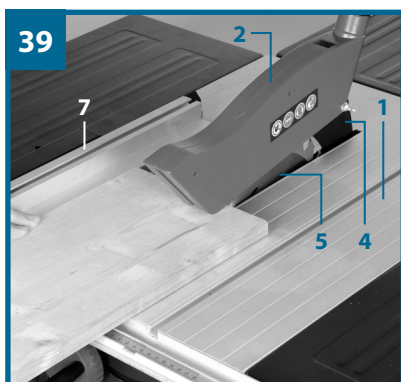

### 6.10.1.3 Izvedba poševnih rezov (sl. 42)

Poševne reze izvajate načeloma z uporabo vzporednega prislona (7).

- List žage (5) nastavite na zeleno kotno mero (glejte 6.3).
- Vzporedni prislon (7) nastavite na širino in višino obdelovanca (glejte 6.4).
- Rez izvedete glede na širino obdelovanca (glejte 6.10.1.1 in 6.10.1.2 in 6.10.1.3).

### 6.10.2 Izvedba prečnih rezov (sl. 43)

- Prečni prislon (13) potisnite v enega od obeh utorov (2) mize žage in ga nastavite na zeleno kotno mero (glejte 6.6). Če želite list žage (5) postaviti dodatno poševno, potem morate uporabiti utor (29), ki preprečuje vaši roki in prečnemu prislonu, da prideta v stik s ščitnikom lista žage.
- Po potrebi uporabite vodilo prislona (e).
- obdelovanec potisnite proti prečnemu prislonu (13).
- Vklonite žago.
- Prečni prislon (13) in obdelovanec potisnite v smeri lista žage, da bi izvedli rez.
- **⚠ Pozor!**  
Vedno držite trdno vodeni obdelovanec, nikoli obdelovanec, ki ga boste odrezali.
- Prečni prislon (13) potisnite vedno le toliko naprej, dokler obdelovanec ni popolnoma prerezan.
- Ponovno izklopite žago. Žagovino odstranite šele, ko se je list žage popolnoma ustavil.

### 6.10.3 Rezanje iveric

Da bi preprečili lom robov rezanja pri rezanju iveric, ne sme biti list žage (5) nastavljen višje kot 5 mm nad debelino obdelovanca (glejte tudi točko 6.2).

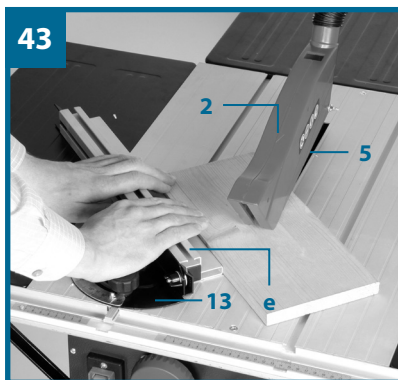
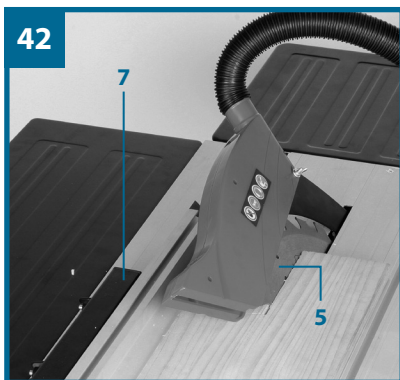

## Tehnični podatki

Motor na izmenični tok .....	230 V ~ 50 Hz
Moč P .....	S6 40% 1700 W
Število vrtljajev v prostem teku $n_0$ .....	6500 min <sup>-1</sup>
List iz karbidne trdine Ø 250 x Ø 30 x 2,4 mm .....	Število zob 24
List iz karbidne trdine Ø 250 x Ø 30 x 3,0 mm .....	Število zob 48
Velikost mize .....	610 x 445 mm
Razširitev mize le/de .....	608 x 250 mm
Podaljšek mize zadaj .....	435 x 320 mm
Maks. višina reza .....	72 mm / 90°
.....	54 mm / 45°
Brezstopenjska nastavitve višine .....	0 - 72 mm
List žage vrtljiv brezstopenjsko .....	0° - 45°
Priključek za odsesavanje .....	Ø 36 mm
Masa orodja vključno s snemljivimi deli .....	28,2 kg

## Način obratovanja S6: trajno obratovanje

Da motorja ne bi nedovoljeno pregrevali, je namizno krožno žago dovoljeno uporabljati na naslednji način:

Po obdobju obratovanja 4 minut (S 6 = 40 %) in pri normalno dovoljeni obremenitvi, mora slediti 6 minutna pavza, v kateri žaga deluje v prostem teku.

## Vrednosti emisije hrupa

Vrednosti hrupa in vibracij so bile ugotovljane v skladu z EN 61029-2-1.

Nivo zvočnega tlaka $L_{pA}$ .....	96 dB(A)
Negotovost $K_{pA}$ .....	3 dB(A)
Nivo zvočne moči $L_{WA}$ .....	114 dB(A)
Negotovost $K_{WA}$ .....	3 dB(A)

## Uporabljajte zaščito za ušesa.

Hrup lahko povzroči izgubo sluha.

Navedene vrednosti so emisijske vrednosti in tako ni nujno, da predstavljajo tudi varne vrednosti za delovno mesto. Čeprav obstaja korelacija med ravnema emisije in imisije, pa iz tega ni mogoče zanesljivo izpeljati, ali so potrebni dodatni zaščitni ukrepi ali ne. Dejavniki, ki bi lahko vplivali na raven imisije, ki trenutno obstaja na delovnem mestu, vsebujejo trajanje vpliva, posebnost delovnega prostora, druge vire hrupa itd., npr. število strojev in drugi postopki v soseščini. Zanesljive vrednosti na delovnem mestu se lahko prav tako razlikujejo od države do države. Te informacije pa naj bi uporabniku omogočile, da opravi boljšo oceno ogrožanja in tveganja.

### **Omejite hrupnost in vibracije na minimum!**

- Uporabljajte samo brezhibne naprave.
- Redno vzdržujte in čistite napravo.
- Vaš način dela prilagodite napravi.
- Ne preobremenjujte naprave.
- Po potrebi dajte napravo v preverjanje.
- Izključite napravo, ko je ne uporabljate.

### **Zamenjava priključnega kabla**

Če se poškoduje priključni kabel te naprave, ga mora zamenjati izdelovalec ali njegova servisna služba ali podobno kvalificirana oseba; le tako boste preprečili ogrožanje.

### **Čiščenje in vzdrževanje**

#### **Pred vsakim čiščenjem izvalcite električni vtič.**

#### **Čiščenje**

- Zaščitne naprave, zračne reže in ohišje motorja naj bodo brez prahu in umazanije. Napravo zdrgnite s čisto krpo ali jo izpihajte s stisnjenim zrakom z nizkim tlakom.
- Priporočamo, da napravo očistite takoj po vsaki uporabi.
- Napravo redno očistite z vlažno krpo in malo mazalnega mila. Ne uporabljajte čistil ali razredčil; lahko razžrejo plastične dele ohišja. Pazite, da v notranjost naprave ne vdre voda.

## Oglene ščetke

Pri prekomernem tvorjenju iskric mora oglene ščetke preveriti strokovnjak električar. Pozor!

Oglene ščetke sme zamenjati le strokovnjak električar.

## Odstranjevanje med odpadke in predelava

Zaradi preprečevanja poškodb med transportom, je naprava v embalaži. Ta embalaža je surovina in se lahko zaradi tega ponovno predela ali pa vrne v obtok surovin. Naprava in dodatna oprema je sestavljena iz različnih materialov kot npr. kovina in plastika. Pokvarjene sestavne dele oddajte za odstranjevanje posebnih odpadkov. Pozanimajte se v specializirani trgovini ali občinski upravi!

## Odstranjevanje baterij med odpadke

Baterije vsebujejo materiale, ki ogrožajo okolje. Baterij ne odvrzite med gospodinjne odpadke, ogenj ali v vodo. Baterije je potrebno zbrati, reciklirati in odstraniti med odpadke na okolju primeren način. Izrabljene baterije pošljite na naslednji naslov: ISC GmbH, Eschenstraße 6 in D-94405 Landau. Tam zagotavlja izdelovalec strokovno odstranitev med odpadke.



## Naročanje rezervnih delov:

Pri naročilu rezervnih delov navedite naslednje podatke:

- Tip stroja
- Številka artikla/stroja
- Identifikacijska številka stroja
- Številka rezervnega dela, ki ga naročate

Aktualne cene in informacije najdete na spletni strani [www.isc-gmbh.info](http://www.isc-gmbh.info)



Samo za dežele EU

Električnega orodja ne mečite med gospodinjske odpadke!

V skladu z evropsko smernico 2002/96/EG o starih električnih in elektronskih napravah in v skladu z izvajanjem nacionalne zakonodaje morate ločeno zbirati izrabljena električna orodja in jih predati v okoljsko varno ponovno predelavo.

Reciklažna alternativa za poziv za vračanje:

Lastnik električne naprave je alternativno zavezan, da namesto vračanja sodeluje pri strokovno ustreznem recikliranju v primeru predaje lastnine. Staro napravo se lahko v ta namen tudi prepusti na odzemnem mestu, ki izvaja odstranjevanje v smislu nacionalne zakonodaje o odstranjevanju takšnih odpadkov. To se ne nanaša na starim napravam priložene dele pribora in opreme brez električnih komponent.

Ponatis ali kakršnokoli razmnoževanje dokumentacije in spremljajočih papirjev o proizvodu, tudi po izvlečkih, je dovoljeno samo z izrecnim soglasjem ISC GmbH.

Pridržana pravica do tehničnih sprememb.

# Garancijski list

# 8

Garancijska doba traja 3 leta in začne teči z dnevom nakupa oziroma na dan predaje blaga. Pri uveljavljanju garancije je potrebno predložiti račun in izpolnjen garancijski list. Zato vas prosimo, da račun in garancijski list shranite!

Proizvajalec jamči brezplačno odpravo pomanjkljivosti, ki so posledica napak materiala ali proizvodnje, s pomočjo popravila ali menjave. V primeru, da popravilo ali zamenjava izdelka nista mogoča, proizvajalec kupcu vrne kupnino. Garancija ne velja za škodo, nastalo zaradi nesreč, nepredvidenih dogodkov (na primer strele, vode, ognja itd.), nepravilne uporabe ali nepravilnega transporta, neupoštevanja varnostnih in vzdrževalnih predpisov ali zaradi nestrokovnega posega v izdelek.

Sledi vsakodnevne rabe izdelka (praske, odrgnine itd.) niso predmet garancije.

Ob prevzemu izdelka, katerega je potrebno popraviti, servisno podjetje in prodajalec ne prevzemata odgovornosti za shranjene podatke oz. nastavitve. Popravila, ki se opravijo po izteku garancijske dobe, so ob predhodnem obvestilu plačljive.

**Proizvajalec jamči za kakovost oziroma brezhibno delovanje izdelka v garancijskem roku, ki začne teči z izročitvijo blaga. Če popravila ni mogoče izvesti v 45 dnevem roku, bo izdelek popravljen, zamenjan ali pa bo ob soglasju kupca, povrnjena kupnina. Garancijska doba se podaljša za čas popravila. Proizvajalec je po poteku garancijske dobe dolžan zagotavljati servisiranje in nadomestne dele za obdobje 3 leta po preteku garancijske dobe. Če se servis za izdelek nahaja v tujini, se lahko kupec oglasi v najbližji Hofer prodajalni, od koder bo izdelek posredovan na ustrezen servis.**

Naslov(i) servisa:	GMA Elektromehanika d.o.o., Cesta Andreja Bitenca 115, SLO-1000 Ljubljana
Pomoč po telefonu:	00386 15838304 / 00386 41600170
Oznaka proizvajalca/uvoznika:	Einhell Germany AG, Wiesenweg 22, D-94405 Landau
E-pošta:	/
Oznaka izdelka:	Namizna krožna žaga WZTS 1700
Številka izdelka/proizvajalca:	43.406.97
Številka izdelka:	90003
Obdobje akcije:	10/2012
Podjetje in sedež prodajalca:	Hofer trgovina d.o.o., Kranjska cesta 1, 1225 Lukovica

Opis napake: .....

Ime kupca: .....

Poštna številka in kraj: .....



Ulica: .....

Tel./e-pošta: .....

Podpis: .....

128

KUNDENDIENST • ÜGYFÉLSZOLGÁLAT • POPRODAJNA PODPORA

 +43/1/8691480  06(1) 237-0494  00386 15838304

 [www.isc-gmbh.info](http://www.isc-gmbh.info)

WZTS 1700





## Konformitätserklärung

- erklärt folgende Konformität gemäß EU-Richtlinie und Normen für Artikel  
 explains the following conformity according to EU directives and norms for the following product  
 déclare la conformité suivante selon la directive CE et les normes concernant l'article  
 dichiara la seguente conformità secondo la direttiva UE e le norme per l'articolo  
 verklaart de volgende overeenstemming conform EU richtlijn en normen voor het product  
 declara la siguiente conformidad a tenor de la directiva y normas de la UE para el artículo  
 declara a seguinte conformidade, de acordo com a directiva CE e normas para o artigo  
 attesterer følgende overensstemmelse i medfør af EU-direktiv samt standarder for artikel  
 förklarar följande överensstämmelse enl. EU-direktiv och standarder för artikeln  
 vakuuttaa, että tuote täyttää EU-direktiivin ja standardien vaatimukset  
 tõendab toote vastavust EL direktiivile ja standarditele  
 vydává následující prohlášení o shodě podle směrnic EU a norem pro výrobek  
 potvrjuje sledečo skladnost s smernico EU in standardi za izdelek  
 vydáva nasledujúce prehlásenie o zhode podľa smernice EÚ a noriem pre výrobok  
 a cikkhez az EU-irányvonal és Normák szerint a következő konformitást jelenti ki  
 deklaruje zgodność wymienionego poniżej artykułu z następującymi normami na podstawie dyrektywy WE.  
 декларира съответното съответствие съгласно Директива на ЕС и норми за артикул  
 paskaidro šādu atbilstību ES direktīvai un standartiem  
 aribūdina šj atitiktīmu EU reikalavimams ir prekės normoms  
 declară următoarea conformitate conform directivei UE și normelor pentru articolul  
 δηλώνει την ακόλουθη συμμόρφωση σύμφωνα με την Οδηγία ΕΚ και τα πρότυπα για το προϊόν  
 potvrđuje sljedeću usklađenost prema smjernicama EU i normama za artikl  
 potvrđuje sljedeću usklađenost prema smjernicama EU i normama za artikl  
 potvrđuje sledeću usklađenost prema smernicama EZ i normama za artikal  
 следующим удостоверяется, что следующие продукты соответствуют директивам и нормам ЕС  
 проголошує про зазначену нижче відповідність виробу директивам та стандартам ЄС на виріб  
 ja izjavуva slednata soobraznost согласно EУ-директивата и нормите за артикли  
 Ürünü ile ilgili AB direktifleri ve normları gereğince aşağıda açıklanan uygunluğu belirtir  
 erklærer følgende samsvar i henhold til EU-direktivet og standarder for artikkel  
 Lysir uppfyllingu EU-regina og annarra staðla vöru

### Tischkreissäge WZTS 1700 (Workzone)

- |   |   |
|---|---|
| <input type="checkbox"/> 87/404/EC_2009/105/EC  | <input checked="" type="checkbox"/> 2006/42/EC  |
| <input type="checkbox"/> 2005/32/EC_2009/125/EC | <input checked="" type="checkbox"/> Annex IV<br>Notified Body: TÜV Rheinland LGA Products GmbH<br>Notified Body No.: 0197<br>Reg. No.: BM 60075944 0001 |
| <input type="checkbox"/> 2006/95/EC             |   |
| <input type="checkbox"/> 2006/28/EC             |   |
| <input checked="" type="checkbox"/> 2004/108/EC | <input type="checkbox"/> 2000/14/EC_2005/88/EC  |
| <input type="checkbox"/> 2004/22/EC             | <input type="checkbox"/> Annex V  |
| <input type="checkbox"/> 1999/5/EC              | <input type="checkbox"/> Annex VI<br>Noise: measured $L_{WA}$ = dB (A); guaranteed $L_{WA}$ = dB (A)<br>$P$ = KW; $L/O$ = cm<br>Notified Body:          |
| <input type="checkbox"/> 97/23/EC               |   |
| <input type="checkbox"/> 90/396/EC_2009/142/EC  |   |
| <input type="checkbox"/> 89/686/EC_96/58/EC     | <input type="checkbox"/> 2004/26/EC<br>Emission No.:  |
| <input type="checkbox"/> 2011/65/EC             |   |

Standard references: EN 61029-1; EN 61029-2-1;  
EN 55014-1; EN 55014-2; EN 61000-3-2; EN 61000-3-3; EN 60825-1

Landau/Isar, den 16.03.2012

Weichselgartner/General Manager

Wentao/Product-Management

First CE: 11  
Art.-No.: 43.406.97 I.-No.: 11022  
Subject to change without notice

Archive-File/Record: NAPR005980  
Documents registrar: Siegfried Roider  
Wiesenweg 22, D-94405 Landau/Isar





EH 04/2012 (01)