

- Ⓚ **Betjeningsvejledning til græstrimmer**
- Ⓢ **Bruksanvisning för grästrimmer**
- ⓕ **Käyttöohje Ruohotrimmari**

Einhell®

*New
Generation*

3



Art.-Nr.: 34.014.90

I.-Nr.: 01014

RT **527**



- Ⓚ **Læs betjeningsvejledningen grundigt igennem, og gem den for senere brug. Husk at lade betjeningsvejledningen følge med maskinen, hvis du overdrager den til andre!**

- Ⓢ **KLäs nog igenom bruksanvisningen och förvara den på en säker plats. Om maskinen ska överlätas till andra personer måste även denna bruksanvisning medfölja!**

- Ⓜ **Lue tämä käyttöohje tarkkaavaisesti läpi ja säilytä se huolellisesti. Mikäli luovutat laitteen muille henkilöille, anna heille myös tämä käyttöohje laitteen mukana!**

Indhold

1. Oversigt over maskinen
2. Sikkerhedsanvisninger
3. Oplysningsskiltets betydning
4. Tekniske data
5. Montering af kantskinne, beskyttelsesafdækning, håndtag, glidesko og armstøtte
6. Korrekt anvendelse
7. Inden græstrimmeren tages i brug
8. Ibrugtagning
9. Brug af græstrimmeren som kantklipper
10. Udskiiftning af trådspole
11. Vedligeholdelse og pleje
12. Forstyrrelser
13. Bortskaffelse

Innehåll

1. Beskrivning av maskinen
2. Säkerhetsanvisningar
3. Förklaring av skylten på maskinen
4. Tekniska data
5. Montera kantstyrning, skyddskåpa, handtag, glidmedar och underarmsstöd
6. Ändamålsenlig användning
7. Före användning
8. Driftstart
9. Använda grästrimmern som kantskärare
10. Byta ut trådspole
11. Underhåll och skötsel
12. Störningar
13. Avfallshantering

Sisältö

1. Laitteen kuvaus
2. Turvallisuusmääräykset
3. Laitteessa olevan viitekilven selitys
4. Tekniset tiedot
5. Reunanohjaimen, suojuksen, kahvan, luistotallojen ja kyynärvarrentuen asennus
6. Määräysten mukainen käyttö
7. Ennen käyttöönottoa
8. Käyttöönotto
9. Ruohotrimmarin käyttö reunaleikkurina
10. Lankapuolan vaihto
11. Huolto ja hoito
12. Häiriöt
13. Käytöstäpoisto

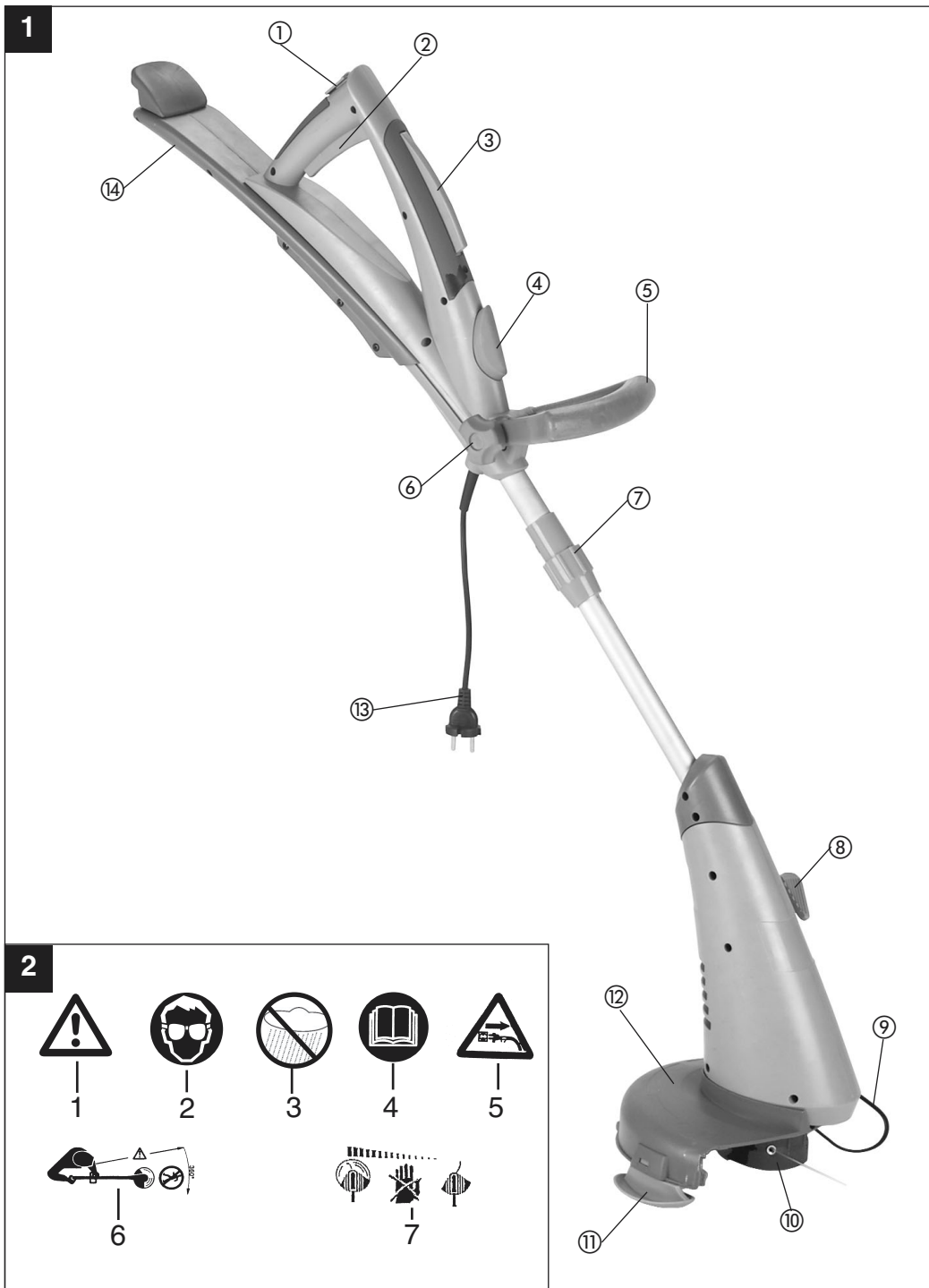

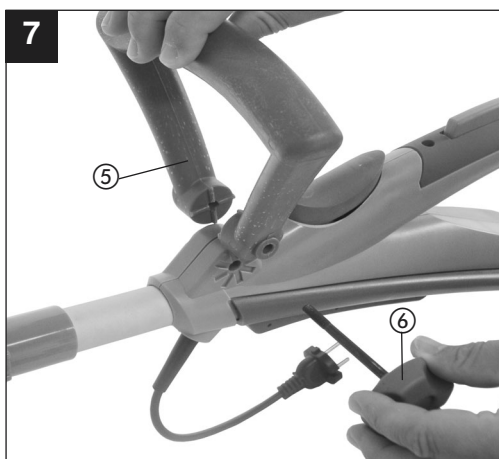
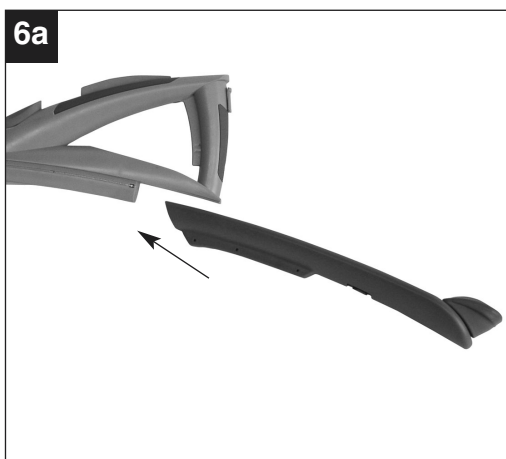
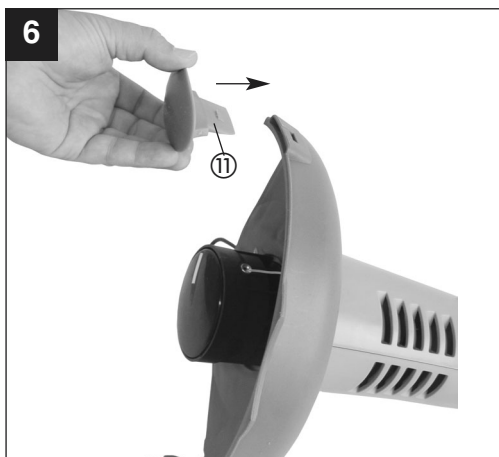
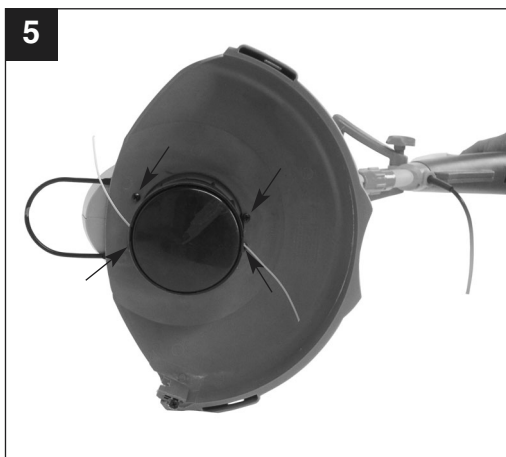
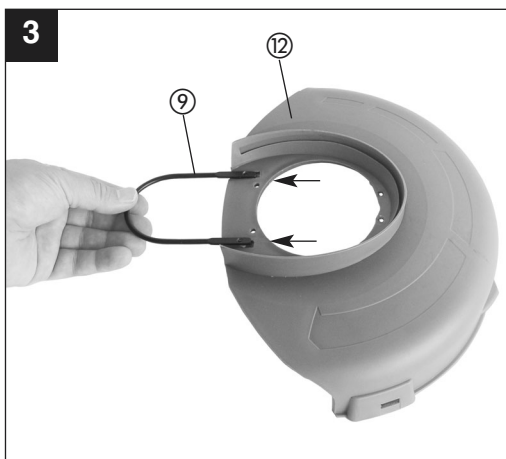

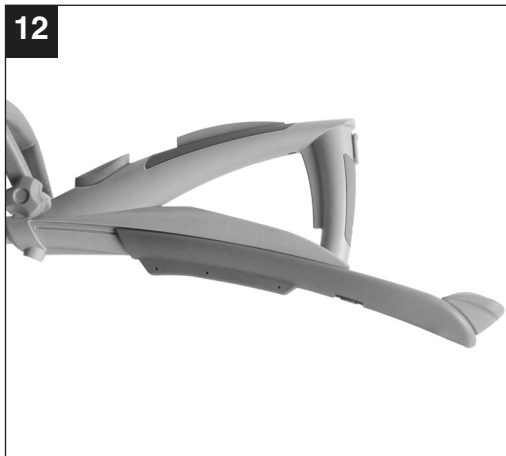
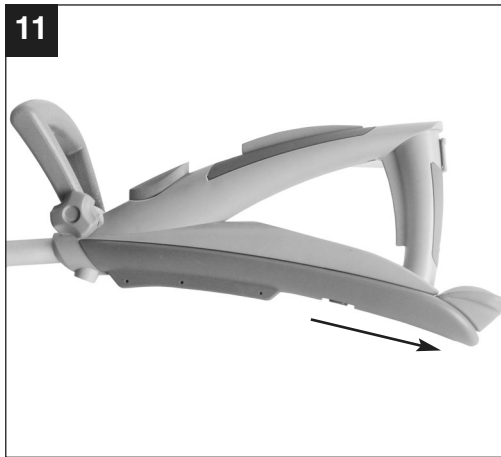
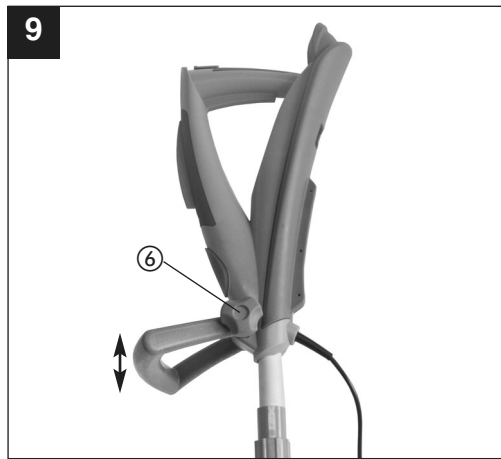
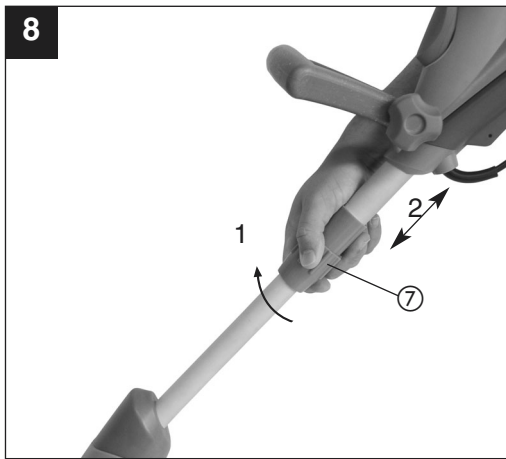

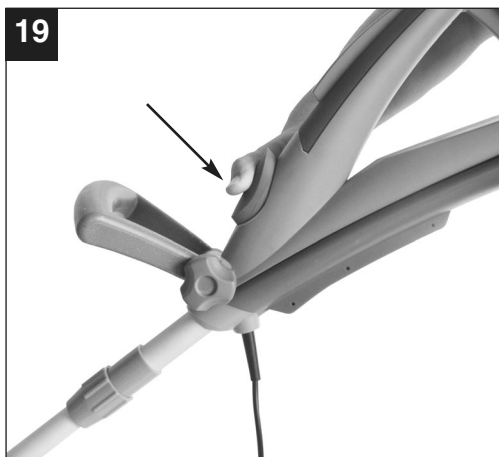
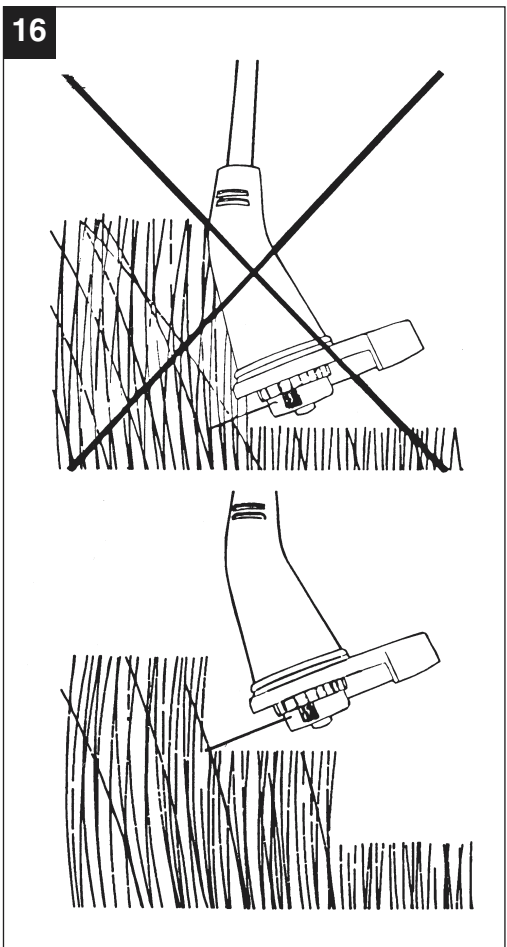
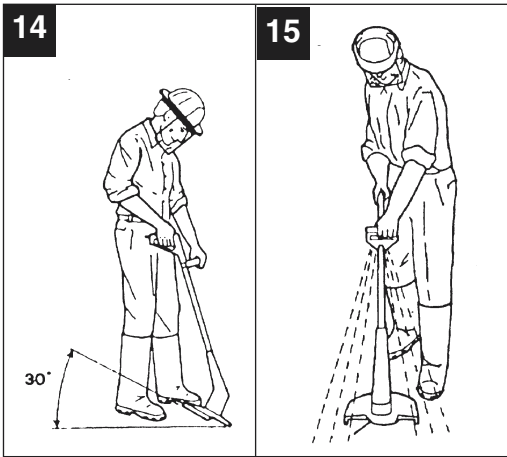

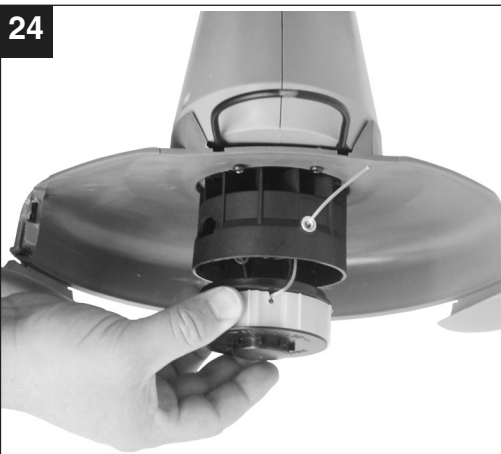
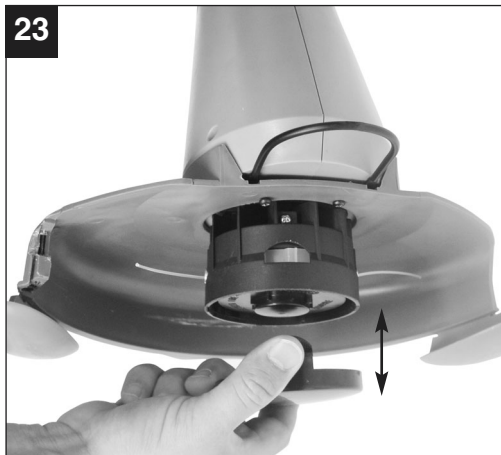
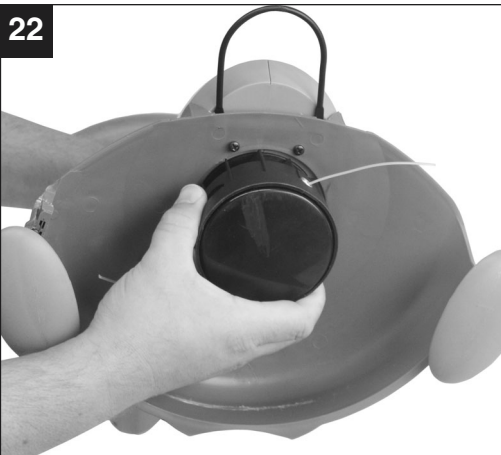
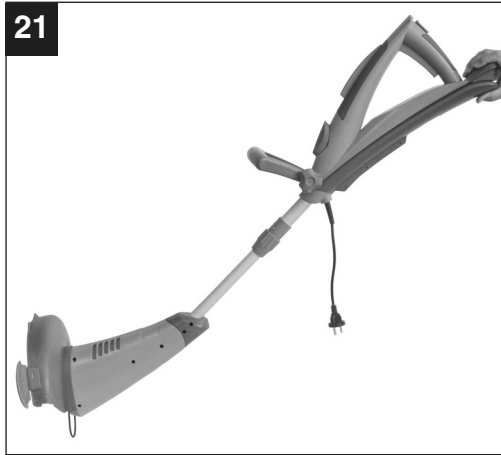
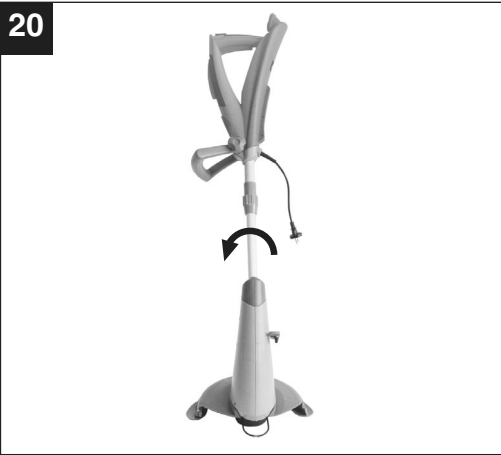

1. Oversigt over maskinen (se fig. 1)

1. Indkoblingspærring
2. Tænd/Sluk-knap
3. Tænd/Sluk-knap
4. Justeringsknap til drejning af håndtag
5. Ekstra håndtag
6. Fastsædningsskrue
7. Teleskopering
8. Pedal til justering af hældningsvinkel
9. Kantskinne
10. Spoleholder
11. Glidesko
12. Beskyttelsesafdækning
13. Netledning
14. Udtrækkelig armstøtte

2. Sikkerhedsanvisninger



Læs omhyggeligt betjeningsvejledningen igennem, og følg alle anvisninger. Brug betjeningsvejledningen som grundlag til at gøre dig fortrolig med, hvordan maskinen anvendes korrekt og med øje for sikkerheden. Gem vejledningen – du kan få brug for den senere.

Vigtigt!

Af sikkerhedsgrunde må børn og unge under 16 år samt personer, som ikke er fortrolige med indholdet i denne betjeningsvejledning, ikke benytte græstrimmeren.

- Efterse maskinen hver gang, inden du tænder den. Brug ikke maskinen, hvis en sikkerhedsanordning er beskadiget eller slidt ned. Sikkerhedsanordninger må aldrig sættes ud af kraft.
- Brug kun maskinen til formål, som er beskrevet i denne vejledning.
- Du er selv ansvarlig for sikkerheden i arbejdsområdet.
- Undersøg græsset (etc.), inden du påbegynder arbejdet. Fjern evt. fremmedlegemer. Pas på ikke at støde på fremmedlegemer, mens du arbejder. Skulle du alligevel ramme en forhindring, skal du slukke maskinen og fjerne genstanden.
- Sørg for gode sigtforhold.

- Sørg for altid at stå stabilt og sikkert under arbejdet. Pas på, hvis du går baglæns – fare for at snuble!
- Lad aldrig maskinen ligge uden opsyn på arbejdsstedet. Hvis du afbryder arbejdet midlertidigt, skal du stille maskinen et sikkert sted.
- Hvis du afbryder arbejdet midlertidigt for at gå til et andet arbejdsområde, skal maskinen være slukket undervejs.
- Brug ikke maskinen i regnvejir eller i fugtige/våde omgivelser.
- Beskyt maskinen mod fugt og regn.
- Inden du tænder maskinen, skal du sikre dig, at nylontråden ikke er i berøring med sten eller andre genstande.
- Bær altid passende påklædning, som modvirker risikoen for at kvæste hoved, hænder eller fødder. Bær hjelm, beskyttelsesbriller (eller beskyttelseskærm), støvler med højt skaft (eller skridsikkert fodtøj og lange bukser af et fast materiale) samt arbejdshandsker.
- Når maskinen er tændt, skal du holde den på afstand af kroppen!
- Tænd ikke maskinen, hvis den er drejet om eller ikke er i arbejdsstilling.
- Sluk motoren, og træk stikket ud af stikkontakten, når du ikke anvender maskinen, lader den stå uden opsyn, efterser den, netledningen er beskadiget, tager spolen af/sætter en ny spole i, samt når du transporterer maskinen fra et sted til et andet.
- Stop arbejdet, hvis der er personer i nærheden, navnlig børn, men også dyr.
- Hold en afstand på mindst 5 m til andre personer og dyr.
- Klip ikke ind mod hårde genstande. Dette for at undgå kvæstelser og beskadigelse af maskinen.
- Brug kanten af beskyttelsesanordningen for at holde maskinen på afstand af mure, diverse overflader samt skrøbelige genstande.
- Brug aldrig maskinen uden beskyttelsesanordning.

⚠ VIGTIGT! Beskyttelsesanordningen er vigtig for din egen og andres sikkerheds skyld samt for en korrekt maskinfunktion. Tilsidesættelse af denne forskrift indebærer en risiko for kvæstelser og skader; desuden vil garantien miste sin gyldighed.

- Forsøg ikke at tage fat i skæreværktøjet (nylontråd) med hænderne. Vent altid, indtil tråden står helt stille.
- Brug kun reservedele og tilbehør, som anbefales

DK

af producenten.

- Nylontråden må under ingen omstændigheder skiftes ud med en metaltråd.
- Pas på ikke at komme til skade på værktøjet, som bruges til overskæring af tråden.
- Hold luftåbninger fri for snavs.
- Træk stikket ud af stikkontakten efter arbejdets ophør, og efterse maskinen for skader.
- Forsøg ikke at klippe græs med maskinen, som ikke gror i jorden; prøv f.eks. ikke at klippe græs, som gror på mure, sten el.lign.
- Inden for græstrimmerens arbejdsområde bærer brugeren ansvaret for, at andre personer ikke kommer til skade som følge af brugerens arbejde med græstrimmeren.
- Gå ikke tværs over veje eller grusgange med maskinen tændt.
- Når du ikke anvender maskinen, skal du opbevare den på et tørt sted, som er utilgængeligt for børn.
- Anvend kun maskinen, således som beskrevet her i vejledningen, og hold den altid lodret i forhold til jorden. Enhver anden position er farlig.
- Kontroller med jævne mellemrum, om skruerne er ordentligt spændt til.
- Spændingen fra strømforsyningsnettet skal svare til angivelsen på mærkepladen.
- Tilslutningsledningen skal med jævne mellemrum efterses for tegn på skade eller ældning. Maskinen må ikke benyttes, hvis tilslutningsledningen ikke er i fejlfri stand.
- De anvendte tilslutningsledninger må ikke være lettere end lette gummislangeledninger H07RN-F i henhold til DIN 57282/VDE 0282 og skal have et tværsnit på mindst 1,5 mm². Stikforbindelserne skal have beskyttelseskontakter og stikdåsen være stænkvangsbeskyttet.
- Hvis ledningen beskadiges under arbejdet, skal du omgående trække stikket ud af stikkontakten. RØR IKKE VED LEDNINGEN, FØR DU HAR TRUKKET STIKKET UD.
- Maskinen skal forsynes med en brydestrøm på maks. 30 mA via et fejlstrømsværn (RCD).
- Hold altid arbejdsområdet fri for ledninger og andre genstande.
- Skal maskinen løftes i forbindelse med transport, skal motoren slukkes; vent, indtil maskinen er standset helt. Inden du forlader maskinen, skal motoren slukkes, og stikket trækkes ud af stikkontakten.
- Inden du slutter maskinen til strømforsyningsnettet, skal du kontrollere, at ingen roterende dele er beskadigede, og at trådrollen er sat rigtigt i.
- Undgå under alle omstændigheder at ramme hårde genstande, idet det altid vil indebære en

risiko for person- eller tingsskade.

- Brug kun originale reservedele til reparation og vedligeholdelse.
- Reparationer skal udføres af autoriseret elfagmand.
- Inden du starter maskinen, og hvis du støder ind i et fremmedlegeme, skal du efterse den for tegn på slid eller beskadigelse; om nødvendigt indleveres maskinen til reparation.
- Hold altid hænder og fødder borte fra skæreanordningen, navnlig når du tænder motoren.
- Når du har trukket en ny tråd ud, skal du bringe maskinen i dens normale arbejdsposition, inden du tænder den.
- Træk stikket ud af stikkontakten før eftersyn, rengøring eller andet arbejde på maskinen, og endvidere når maskinen ikke anvendes.
- Arbejd kun med maskinen i dagslys eller med tilstrækkelig kunstig belysning
- Hvis tilslutningsledningen beskadiges, skal den skiftes ud af producenten eller dennes kundeservice eller af person med lignende kvalifikationer for at undgå fare for personskade.

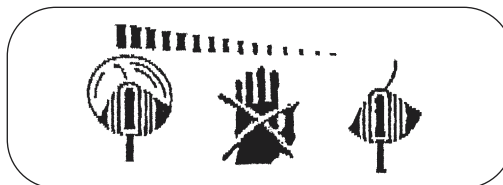

⚠️ Vigtigt: Efter at maskinen er blevet slukket, fortsætter nylontråden med at rotere nogle sekunder!

3. Oplysningsskiltets betydning (se fig. 2)

- Pos. 1:** Advarsel!
Pos. 2: Brug øjenværn!
Pos. 3: Beskyttes mod fugt!
Pos. 4: Læs betjeningsvejledningen før brug!
Pos. 5: Træk stikket ud af stikkontakten, inden kontrol af beskadiget tilslutningsledning!
Pos. 6: Hold tredjeperson bort fra fareområdet!
Pos. 7: Værktøj har efterløb!

4. Tekniske data

Netspænding:	230 V ~ 50 Hz
Effekt	500 watt
Klippediameter	Ø 27 cm
Omdrejninger n_0	10,500 min ⁻¹
Skæretråd	Ø 1.4 mm
Lydtryksniveau LPA	84 dB(A)
Lydeffektniveau LWA	96 dB(A)
Vibration a_w	4.65 m/s ²
Vægt	3.5 kg

Maskinens støjniveau kan overskride 85 dB (A). I givet fald er brug af støjdæmpende foranstaltninger påkrævet for brugeren. Støjmåling er foretaget i henhold til IEC 59 CO 11, IEC 704, DIN 45635 del 21, NFS 31-031 (84/538/EØF).

5. Montering af kantskinne, beskyttelsesafdækning, håndtag, glidesko og armstøtte (fig. 3-7)

- Fastgør kantskinne (9) i udsparingerne på beskyttelsesafdækningen (12) (se pile/fig. 3).
- Sæt herefter beskyttelsesafdækningen på motorhovedet (se fig. 4), og spænd fast med de medfølgende skruer (se fig. 5)! Ved behov kan glideskoene (fig. 6/pos. 11) sættes i beskyttelsesafdækningen. Sørg for, at de går sikkert i indgreb.
- Håndtaget (5) monteres som vist på fig. 7. Håndtagets to ender skal trækkes let ud fra hinanden. Skru til sidst fast med fastspændingsskruen (6).
- Armstøtten monteres som vist på fig. 6a

6. Korrekt anvendelse

Maskinen er beregnet til klipning af græs og små græsarealer i private haver.

En maskine anses som hjælpemiddel i private haver, hvis den ikke anvendes til vedligeholdelse af offentlige anlæg, parker, sportspladser og veje, og ej heller anvendes inden for land- og skovbrug.

Forudsætning for korrekt anvendelse af græstrimmeren er, at indholdet i den medfølgende betjeningsvejledning fra producenten tages til følge.

Vigtigt! På grund af fare for skade på personer og materiel må maskinen ikke anvendes til findeling

i forbindelse med kompostering.

7. Inden græstrimmeren tages i brug

Den helt rigtige arbejdsposition kan indstilles ved at justere højden og hjælpegrebet.

7.1 Højdejustering (se fig. 8)

Stil græstrimmeren på jorden, så den står stabilt. Skru først skruesamlingen til teleskopet (7) løs i pilens retning. Indstil nu teleskoprøret i den rigtige længde. Spænd teleskop-skruesamlingen til igen.

7.2 Justering af hjælpegreb (se fig. 9)

Stil græstrimmeren på jorden, så den står stabilt. Løsn skruen (6), og indstil hjælpegrebet efter ønske. Ved stramning af skruen fikseres grebet.

7.3 Indstilling af hældningsvinkel for føreskaft (se fig. 10)

Stil græstrimmeren på jorden, så den står stabilt. Tryk på pedalen på siden af motorhuset med foden. Nu kan du indstille den ønskede hældningsvinkel på skaftet. Slip pedalen for at fiksere hældningsvinklen, og lad føreskaftet gå i indgreb.

7.4 Udtrækkelig armstøtte (se fig. 11)

Græstrimmeren er udstyret med en udtrækkelig armstøtte. Armstøtten skal trækkes så langt ud, at den går i indgreb med et klik (se fig. 12).

8. Ibrugtagning

Denne græstrimmer er udelukkende beregnet til trimning af græs.

Græstrimmeren er udstyret med fuldautomatisk trådfremføring. Når tråden er slidt ned til ca. ø 230 mm under drift, forlænger den sig automatisk til den maksimale klippebredde (ca. 270 mm). Det betyder, at den altid kan arbejde med den optimale klippebredde.

Bemærk:

Når maskinen tages i brug første gang, afkortes eventuelt overskydende, udragende skæretråd af skæreklingen på beskyttelsesafdækningen.

Følg nedenstående anvisninger for at bevare den optimale ydelse:

DK

- Brug ikke græstrimmeren uden beskyttelsesanordning.
- Trim ikke græs, hvis det er vådt. Det bedste resultat opnås med tørt græs.
- Slut netledningen til forlængerledningen, og hæng denne på aflastningsbøjlen (fig. 13).
- For at tænde græstrimmeren presser du indkoblingsspærringen frem (fig. 1/pos. 1) og trykker samtidigt på en af de to tænd/sluk-knapper (fig. 1/pos. 2+3). Slip herefter indkoblingsspærringen.
- Slip tænd/sluk-knappen igen for at slukke græstrimmeren.
- Når du nærmer dig græsset med græstrimmeren, skal knappen være trykket ind, dvs. græstrimmeren skal være tændt.
- For at trimme rigtigt svinges maskinen fra side til side, mens du går fremad. Lad græstrimmeren hælde ca. 30° (se fig. 14+15).
- Hvis græsset er meget langt, skal det klippes trinvis fra spidsen og ned (se fig. 16).
- Brug kantskinnen samt beskyttelseskappen for at undgå unødigt nedslidning af tråden (se fig. 17 + 18).
- Hold græstrimmeren på afstand af hårde genstande for at undgå unødigt nedslidning af tråden.

9. Brug af græstrimmeren som kantklipper

Til trimning af kanter i plæner og bed kan græstrimmeren omstilles på følgende måde:

- Slå el-forsyningen til græstrimmeren fra.
- Tryk på justeringsknappen (fig. 19).
- Hold justeringsknappen trykket ind, og drej det øverste håndtag 180° (fig. 20), indtil det går i indgreb.
- Græstrimmeren er nu blevet til en kantklipper, som kan bearbejde græsset med vertikalsnit (fig. 21).

10. Udskiftning af trådspole

Vigtigt! Husk altid først at trække stikket ud af stikkontakten!

- Tryk ind på siden af de markerede felter på spoleskærmen, og tag den af (fig. 22+23).
- Fjern den tomme trådspole.
- Før trådenderne på den nye trådspole ind gennem øjerne på spoleholderen (fig. 24).
- Sæt spoleskærmen i igen.

12

- Når græstrimmeren startes første gang, kortes skæretråden automatisk ned til den optimale længde.

Vigtigt! Udslyngede dele af nylontråden kan medføre kvæstelse!

11. Vedligeholdelse og pleje

- Sluk græstrimmeren, og træk stikket ud, inden du stiller den fra dig, og inden du starter rengøringen.
- Aflejringer på beskyttelsesafdækningen fjernes med en børste.
- Plastlegemet og diverse plastdele vaskes med mildt rengøringsmiddel på en fugtig klud.
- Undgå brug af skrappe rengøringsmidler eller opløsningsmidler!
- Græstrimmeren må aldrig spules ren. Der må under ingen omstændigheder trænge vand ind i maskinen.

12. Forstyrrelser

- Maskinen kører ikke: Kontroller, om netledningen er rigtigt tilsluttet, og tjek netsikringerne.

13. Bortskaffelse

- **Vigtigt!** Græstrimmeren og dens tilbehør består af forskelligt materiale, f.eks. metal og plast. Defekte komponenter skal kasseres ifølge miljøforskrifterne – må ikke smides ud som almindeligt husholdningsaffald. Hvis du er i tvivl: Spørg din forhandler eller kommunen!

1. Beskrivning av maskinen (se bild 1)

1. Brytarspär
2. Strömbrytare
3. Strömbrytare
4. Spär för inställning av handtaget
5. Stödhandtag
6. Fästskruv
7. Teleskopspär
8. Pedal för vinkelinställning
9. Kantstyrning
10. Spolhållare
11. Glidmed
12. Skyddskåpa
13. Nätkabel
14. Utdragbart underarmsstöd

2. Säkerhetsanvisningar



Läs igenom bruksanvisningen noggrant och beakta alla anvisningar. Använd bruksanvisningen till att informera dig om maskinen, dess användningsområden samt gällande säkerhetsanvisningar. Spara anvisningarna för framtida bruk.

Obs!

Av säkerhetsskäl får barn och ungdomar under 16 år samt personer som inte har tagit del av denna bruksanvisning inte använda grässtrimmern.

- Kontrollera maskinen optiskt varje gång innan du använder den. Använd inte maskinen om säkerhetsanordningarna är skadade eller slitna. Sätt aldrig säkerhetsanordningarna ur kraft.
- Maskinen får endast användas till de användningsändamål som anges i denna bruksanvisning.
- Du är själv ansvarig för säkerheten inom arbetsområdet.
- Kontrollera materialet du ska trimma innan du startar maskinen. Ta bort ev. främmande föremål. Var uppmärksam på främmande föremål medan du använder maskinen. Om du ändå skulle stöta på ett hinder medan du trimmar, måste du genast koppla ifrån maskinen. Ta sedan bort hindret.
- Använd endast maskinen vid tillräcklig belysning.
- Se till att du står stabilt och säkert när du använder maskinen. Var försiktig när du går bakåt - risk för att du snavar!
- Håll alltid maskinen under uppsikt när den ligger på arbetsplatsen. Om du behöver avbryta ditt arbete måste du lägga undan maskinen på en säker plats.
- Om du behöver avbryta ditt arbete för att använda maskinen på ett annat ställe måste du tvunget slå ifrån den innan du går iväg.
- Använd aldrig maskinen vid regn eller i fuktig eller våt omgivning.
- Skydda maskinen mot fukt och regn.
- Innan du kopplar in grässtrimmern måste du övertyga dig om att nylontråden inte rör vid stenar eller andra föremål.
- Bär alltid lämpliga arbetskläder för att förhindra skador på huvud, händer eller fötter. Bär hjälm, skyddsglasögon (eller ett skyddsvisir), höga stövlar (eller kraftiga skor och långa byxor av kraftigt tyg) och arbetshandskar.
- Håll maskinen på tillräckligt avstånd från kroppen under arbetets gång.
- Koppla endast in maskinen om den är vänd på rätt håll och du håller den i arbetsläge.
- Koppla ifrån motorn och dra ut stickkontakten om du inte använder grässtrimmern, om maskinen inte är under uppsikt, om maskinen ska kontrolleras, om nätkabeln är skadad, om spolen ska bytas ut eller om grässtrimmern ska transporteras till ett annat ställe.
- Avbryt arbetet med maskinen om personer, framför allt barn, eller husdjur närmar sig.
- Medan du använder maskinen måste du se till att avståndet till personer och djur uppgår till minst 5 m.
- Kör inte med maskinen mot hårda föremål. Det finns risk för personskador eller skador på maskinen.
- Använd skyddskåpens kant till att avgränsa maskinen från murar, olika ytor samt bräckliga föremål.
- Använd aldrig maskinen utan skyddsanordning.

⚠ VARNING! Skyddsanordningen ska skydda dig och andra personer och är mycket viktig för att maskinen ska fungera på avsett vis. Om detta inte beaktas och maskinen ändå används, utgör maskinen inte endast en potentiell riskkälla, utan leder även till att alla garantianspråk upphör att gälla.

- Försök aldrig hålla fast trimningsanordningen (nylontråden) med händerna. Vänta alltid tills den

S

har stannat helt.

- Använd endast reserv- och tillbehörsdelar som har rekommenderats av tillverkaren.
- Använd under inga omständigheter metalltråd istället för nylontråd.
- Var försiktig så att du inte skadar dig på maskindelen som är avsedd att skära av nylontråden till lämplig längd.
- Se till att ventilationsöppningarna är rena från smuts.
- Dra ut stickkontakten efter användning och kontrollera om maskinen är skadad.
- Försök inte att trimma av gräs som inte växer på marken; försök till exempel inte att trimma av gräs som växer på murar, stenar eller liknande.
- Inom maskinen arbetsområde är användaren ansvarig för alla personskador samt skador på främmande egendom som har uppstått vid användning av maskinen.
- Se till att maskinen är fränkopplad när du korsar vägar eller singelstigar.
- När du inte använder maskinen ska du se till att den förvaras på en torr plats utom räckhåll för barn.
- Använd endast grästrimmern enligt de beskrivningar som ges i denna bruksanvisning och håll den alltid lodrätt mot marken. Alla andra ställningar är farliga.
- Kontrollera regelbundet att skruvarna är ordentligt åtdragna.
- Spänningen i nätet måste stämma överens med värdet som anges på maskinens typskylt.
- Kontrollera regelbundet om nätkabeln har skadats eller om den börjar åldras. Maskinen får endast användas om nätkabeln är i fullgott skick.
- Anslutningskablarna som används får inte vara lättare än lätta gummikablar HO7RN-F enl. DIN 57282/VDE 0282 och måste ha en minsta ledningsarea på 1,5 mm². Stickkontakterna måste vara jordade och anslutningen vara sköljtät.
- Dra omedelbart ut stickkontakten ur nätuttaget om en kabel har skadats.
RÖR INTE VID KABELN FÖRRÄN DEN HAR ÅTSKILJTS FRÅN NÄTET.
- Maskinen får endast matas via en jordfelsbrytare (RCD) med max. 30 mA utlösningssström.
- Se till att ytan där du ska arbeta med maskinen är fri från kablar och andra föremål.
- Om du måste lyfta maskinen inför transport, måste du först slå ifrån motorn och sedan vänta tills verktyget har varvat ner helt. Innan du lämnar maskinen måste du stoppa motorn och dra ut stickkontakten.
- Innan du ansluter grästrimmern till nätet ska du försäkra dig om att inga av de roterande delarna

är skadade samt att trådrullen är rätt insatt och monterad.

- När du använder maskinen får du under inga omständigheter köra mot hårda föremål eftersom detta annars kan leda till personskador eller skador på maskinen.
- Vid reparation får endast original-reservdelar användas.
- Reparationer får endast utföras av en behörig elektriker.
- Innan du tar maskinen i drift och varje gång som maskinen har stött emot någonstans måste du kontrollera om maskinen är sliten eller skadad. Lämna in den för reparation vid behov.
- Se alltid till att dina händer och fötter inte är i närheten av skäranordningen, framför allt när du kopplar in motorn.
- Efter att du har dragit ut en ny tråd måste du hålla grästrimmern i normalt arbetsläge innan du kopplar in maskinen.
- Dra alltid ut stickkontakten om du vill kontrollera, rengöra eller genomföra arbetsuppgifter vid maskinen samt om du inte använder maskinen.
- Använd maskinen endast i dagsljus eller vid tillräcklig belysning.
- Om nätkabeln har skadats måste den bytas ut av tillverkaren, kundtjänst eller av en liknande behörig person eftersom det annars finns risk för personskador.

⚠ Varning! Efter att du har kopplat ifrån grästrimmern fortsätter nylontråden att rotera ytterligare ett par sekunder.

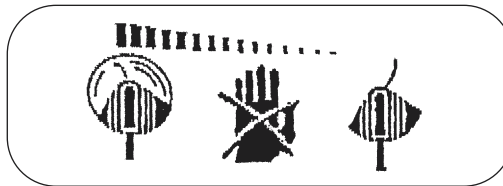

3. Förklaring av skylten på maskinen (se bild 2)

- Pos. 1:** Varning!
Pos. 2: Använd ögonskydd!
Pos. 3: Skydda mot fuktig omgivning!
Pos. 4: Läs igenom bruksanvisningen innan du använder maskinen!
Pos. 5: Dra ut stickkontakten innan du kontrollerar en skadad nätkabel!
Pos. 6: Se till att inga andra personer finns i farozonen!
Pos. 7: Verktyget efterroterar!

4. Tekniska data

Nätspänning:	230 V ~ 50 Hz
Effekt	500 W
Snittdiameter	Ø 27 cm
Varv n ₀	10 500 min ⁻¹
Trimmertråd	Ø 1,4 mm
Ljudtrycksnivå LPA	84 dB(A)
Ljudeffektnivå LWA	96 dB(A)
Vibration a _w	4,65 m/s ²
Vikt	3,5 kg

Bullret från denna maskin kan överskrida 85 dB(A). I sådana fall måste användaren skyddas med bullerskyddande åtgärder. Bullernivån har mätts upp enl. IEC 59 CO 11, IEC 704, DIN 45635 del 21, NFS 31-031 (84/538/EEG).

5. Montera kantstyrning, skyddskåpa, handtag, glidmedar och underarmsstöd (bild 3-7)

- Fäst kantstyrningen (9) i skyddskåpans (12) öppning (se pilar/bild 3).
- Skjut därefter skyddskåpan på motorhuvudet (bild 4) och fäst med bifogade skruvar (bild 5). Glidmedarna (bild 6/pos. 11) kan skjutas på skyddskåpan vid behov. Kontrollera att medarna snäppen in ordentligt.
- Montera handtaget (5) enligt beskrivningen i bild 7. Handtagens båda ändar måste dras isär en aning. Skruva därefter fast med fästskruven (6).
- Montera underarmsstödet enligt beskrivningen i bild 6a.

6. Ändamålsenlig användning

Maskinen är avsedd för trimning av gräsmattor och mindre gräsytor i privata och hobbyanlagda trädgårdar.

Maskiner för sådana trädgårdar får inte användas till offentliga grönområden, parker, sportanläggningar, gator eller inom lant- och skogsbruk. En förutsättning för ändamålsenlig användning av maskinen är att tillverkarens bruksanvisning beaktas.

Obs! För att undvika personskador samt materiella skador får maskinen inte användas till att finfördela material inför kompostering.

7. Före användning

Med höjdinställningen och justeringen av stödhandtaget kan en optimal arbetsposition uppnås.

7.1 Ställa in höjden (se bild 8)

Ställ upp grästrimmern och håll den stabilt mot marken. Lossa först på teleskopspärren (7) i pilens riktning. Därefter kan teleskopröret ställas in på en passande längd. Dra sedan åt teleskopspärren på nytt.

7.2 Justera in stödhandtaget (se bild 9)

Stellen Sie den Rasentrimmer fest auf den Boden. Lockern Sie die Schraube (6) und stellen Sie sich die optimale Stellung des Zusatzhandgriffes ein. Durch das Festziehen der Schraube wird der Griff fixiert.

7.3 Ställa in stängens lutningsvinkel (se bild 10)

Ställ upp grästrimmern och håll den stabilt mot marken. Trampa ned pedalen på motorkåpans sida. Därefter kan stängens ställas in på avsedd lutningsvinkel. För att lutningsvinkeln ska fixeras måste pedalen släppas och stängens snäppa in.

7.4 Utdragbart underarmsstöd (se bild 11)

Grästrimmern är utrustad med ett utdragbart underarmsstöd. Stödet måste dras ut så långt tills man hör hur det snäpper in (se bild 12).

8. Driftstart

Grästrimmern är endast avsedd för gräsröjning (trimning).

Grästrimmern innehåller ett helautomatiskt trådförlängningssystem. Om grästrimmerns tråd kortas av till ca Ø 230 mm under drift, kommer denna att förlängas automatiskt till maximal snittbredd (ca 270 mm). Detta betyder att du alltid kan arbeta med optimal snittbredd.

Obs!

Om du tar maskinen i drift för första gången, kommer kniven i skyddskåpan att korta av eventuell överflödigt tråd.

Beakta följande anvisningar för att få ut största möjliga prestanda av din grästrimmer:

- Använd inte grästrimmern utan skyddsanordning.

S

- Använd inte grästrimmern om gräset är blött. Bästa resultat får du om gräset är torrt.
- Anslut nätkabeln till förlängningskabeln och häng in den i dragavlastningen (bild 13).
- För att slå på grästrimmern, skjut inkopplingsspärren framåt (bild 1/pos. 1) och tryck samtidigt in en av de båda strömbrytarna (bild 1/pos. 2+3). Släpp sedan inkopplingsspärren.
- Släpp strömbrytaren på nytt för att koppla ifrån grästrimmern.
- För endast grästrimmern mot gräset medan du håller strömbrytaren intryckt, dvs. grästrimmern är i drift.
- För att gräsroja på rätt sätt ska du luta grästrimmern en aning och svänga den medan du går framåt. Håll grästrimmern i ca 30° lutning (se bild 14 och 15).
- Om gräset är högt måste du kapa det stegvis (se bild 16).
- Använd kantstyrningen samt skyddskåpan för att undvika onödigt slitage på tråden (se bild 17 + 18).
- Kör inte med grästrimmern intill hårda föremål eftersom detta leder till onödigt slitage på tråden.

9. Använda grästrimmern som kantskärare

För att skära till kanter på gräsmattor och rabatter kan grästrimmern omfunktioneras på följande sätt:

- Slå ifrån den elektriska strömförsörjningen till grästrimmern.
- Tryck på spärren (bild 19).
- Håll spärren intryckt och vrid det övre handtaget med 180° (bild 20) tills det snäpper in.
- På detta sätt har grästrimmerna omfunktionerats till en kantskärare som kan användas till vertikala snitt i gräsmattan (bild 21).

10. Byta ut trådspole

Obs! Dra tvunget ut stickkontakten innan du byter ut trådspolen!

- Tryck in spollocket vid markeringarna på sidan och ta av locket (bild 22 och 23).
- Ta ut den tomma trådspolen.
- För den nya trådspolens trådändar genom öppningarna i spolkåpan (bild 24).
- Sätt in spollocket på nytt.
- Vid första uppstart kommer trimmertråden automatiskt att kortas till optimal längd.

16

Obs! Risk för personskador av nylontråd som slungas iväg!

11. Underhåll och skötsel

- Koppla ifrån grästrimmern och dra ut stickkontakten innan du ställer undan och rengör maskinen.
- Ta bort avlagringar på skyddskåpan med en borste.
- Plastkåpan och de övriga plastdelarna kan rengöras med ett svagt hushållsrengöringsmedel och en fuktig tygduk.
- Maskinen får inte rengöras med aggressiva medel eller lösningsmedel.
- Spruta aldrig av grästrimmern med vatten. Vatten får under inga omständigheter tränga in i maskinen.

12. Störningar

- Maskinen startar ej: Kontrollera att nätkabeln har anslutits rätt och kontrollera säkringarna i elnätet.

13. Avfallshantering

- **Obs!**
Grästrimmern och tillbehören består av olika material som t ex metall och plaster. Lämna in defekta komponenter till ett godkänt insamlingsställe i din kommun. Hör efter med din kommun eller med försäljaren i din specialbutik.

1. Laitteen kuvaus (kts. kuvaa 1)

1. Käynnistyksenesto
2. Päälle/Pois-katkaisin
3. Päälle/Pois-katkaisin
4. Säätonuppi kahvan kääntämistä varten
5. Tukikahva
6. Kiinnitysruuvi
7. Teleskooppivarsi
8. Kallistuskulman säätöpoljin
9. Reunanohjain
10. Puolanistukka
11. Luistotalla
12. Suojus
13. Verkkojohto
14. Esiinvedettävä kyynärvarrentuki

2. Turvallisuusmääräykset



Lue tämä käyttöohje tarkkaavaisesti läpi ja noudata siinä annettuja ohjeita. Perehdy tämän käyttöohjeen avulla laitteeseen, sen oikeaan käyttöön sekä sitä koskeviin turvallisuusmääräyksiin. Säilytä nämä ohjeet huolella myöhempää käyttöä varten.

Huomio!

Turvallisuussyistä eivät lapset tai alle 16-vuotiaat nuoret sekä sellaiset henkilöt, jotka eivät ole tutustuneet tähän käyttöohjeeseen, saa käyttää ruohotrimmariä.

- Tee ennen joka käyttöä laitteen silmämääräinen tarkastus. Älä käytä laitetta, jos sen suojavarusteet ovat vahingoittuneet tai kuluneet. Älä koskaan estä turvavarusteiden toimintaa.
- Käytä laitetta ainoastaan sille tässä käyttöohjeessä annettuun käyttötarkoitukseen.
- Olet vastuussa turvallisuudesta työalueellasi.
- Tarkasta leikattava alue ennen työn aloittamista. Poista siinä olevat vieraat esineet. Varo työn aikana mahdollisesti löytyviä vieraita esineitä. Jos kaikesta huolimatta osut leikatessa esteeseen, sammuta kone ja poista este.
- Työskentele vain riittävän hyvässä valaistuksessa.
- Huolehdi työskennellessäsi aina tukevasta, turvallisesta asennosta. Ole varovainen

- takaperin kävellessäsi, voit kompastua!
- Älä koskaan jätä laitetta lojumaan työpaikalle. Jos keskeytät työsi, vie laite turvalliseen paikkaan keskeytyksen ajaksi.
 - Jos keskeytät työsi siirtyäksesi toiselle työalueelle, sammuta laite ehdottomasti siksi aikaa kun siirrät sitä.
 - Älä koskaan käytä laitetta sateella tai kosteassa / märässä ympäristössä.
 - Suojaa laitteesi kosteudelta ja sateelta.
 - Ennen laitteen käynnistämistä tarkasta aina, ettei nailonlanka kosketa kiviin tai muihin esineisiin.
 - Käytä työskennellessäsi aina sopivaa vaateetusta ehkäistäksesi pään, käsien tai jalkojen loukkaantumisen. Käytä siksi kypärää, suojalaseja (tai suojakilpeä), pitkävartisia saappaita (tai tukevia jalkineita ja lujakankaisia pitkiä housuja) sekä työkasineitä.
 - Kun laite käy, tulee sitä pidellä aina vartalosta poispäin!
 - Älä käynnistä laitetta, kun se on ylösalaisin tai ei muuten ole käyttöasennossa.
 - Sammuta moottori ja irroita verkkopistoke, kun et käytä laitetta, kun jätät sen valvomatta, kun tarkastat sen, kun verkkojohto on vahingoittunut, kun otat puolan pois tai vaihdat sen toiseen, tai kun siirrät laitteen paikasta toiseen.
 - Keskeytä laitteen käyttö, kun lähellä on ihmisiä ja varsinkin lapsia, tai kotieläimiä.
 - Pidä työskennellessäsi vähintään 5 m välimatkaa muihin ihmisiin tai eläimiin.
 - Älä leikkaa kovia esineitä vastaan. Täten et loukkaannu itse eikä laite vahingoitu.
 - Käytä suojuksen reunaa pitämään laite poissa seinämuureista, eri pinnoista sekä särkyvistä esineistä.
 - Älä koskaan käytä konetta ilman turvalaitteita.

⚠ HUOMIO! Turvalaitteet ovat olennaisen tärkeitä käyttäjän ja muiden henkilöiden turvallisuudelle ja koneen moitteettomalle toiminnalle. Tämän määräyksen noudattamatta jättäminen aikaansaa, siitä aiheutuvan mahdollisen vaarannuksen lisäksi, takuuoikeuksien raukeamisen.

- Älä yritä pysäyttää leikkuria (nailonlankaa) käsillä kiinni ottaen. Odota aina, kunnes se on pysähtynyt.
- Käytä ainoastaan valmistajan suosittelemia varaosia ja varusteita.
- Älä missään tapauksessa käytä nailonlangan sijasta metallilankaa.
- Varo nailonlangan leikkauslaitetta, koska voit helposti loukata itsesi.

FIN

- Huolehdi siitä, että tuuletusaukot ovat aina puhtaat ja avoimet.
- Irroita käytön jälkeen verkkopistoke ja tarkasta, onko koneessa vaurioita.
- Älä yritä leikata laitteella ruohoa, joka ei kasva maassa, esim. muureilla, kallioiden raoissa yms. kasvavaa ruohoa.
- Ruohotrimmarin työalueella on käyttäjä vastuussa ulkopuolisia kohtaan niistä vahingoista, jotka aiheutuvat laitteen käytöstä.
- Älä ylitä katuja tai sorateitä käyvän laitteen kanssa.
- Kun et käytä laitetta, säilytä se kuivassa paikassa poissa lasten ulottuvilta.
- Käytä laitetta ainoastaan tässä käyttöohjeessa kuvatulla tavalla ja pidä se aina pystyasennossa maata päin. Kaikki muut asennot ovat vaarallisia.
- Tarkasta säännöllisin väliajoin, ovatko ruuvit tiukasti kiinni.
- Käytetyn verkkojännitteen tulee olla sama kuin laitteen tyyppikilvessä annettu.
- Tarkasta säännöllisin väliajoin, onko liitäntäjohdossa merkkejä vahingoittumisesta tai ikääntymisestä. Laitetta ei saa käyttää, jos liitäntäjohto ei ole moitteettomassa kunnossa.
- Käytetyt liitäntäjohdot eivät saa olla ohuempia kuin standardin DIN 57282/VDE 0282 mukaiset kevyet kumiletkujohdot HO7RN-F, joiden vähimmäisläpimitta on 1,5 mm². Pistoliittimissä tulee olla suojajohdin ja liitoksen tulee olla suojattu roiskevedeltä.
- Jos johto vahingoittuu käytön aikana, irroita se heti verkosta.
ÄLÄ KOSKE JOHTOON, ENNEN KUIN SE ON IRROITETTU SÄHKÖVERKOSTA.
- Laitteen virransyötön saa tehdä vain vuotovirtakatkaisimen (RCD) kautta, jonka laukaisujännite on kork. 30 mA.
- Pidä johdot ja muut esineet aina poissa leikattavalta alueelta.
- Jos laitetta täytyy nostaa toiseen paikkaan siirtämistä varten, tulee moottori sammuttaa ja odottaa, kunnes työkalu pysähtyy. Ennen laitteen luota poistumista tulee moottori sammuttaa ja verkkopistoke irroittaa.
- Varmista ennen laitteen liittämistä sähköverkkoon, että mikään pyörivistä osista ei ole vahingoittunut ja että lankapuola on pantu oikein paikalleen ja kiinnitetty.
- Käytön aikana et missään tapauksessa saa leikata kovia esineitä vastaan; vain täten vältät käyttäjää uhkaavan tapaturmanvaaran ja laitteen vahingoittumisen.
- Käytä kunnossapitotoimiin vain alkuperäisiä varaosia.
- Korjaukset saa suorittaa ainoastaan sähköalan

- ammattihenkilö.
- Tarkasta ennen koneen käyttöönottoa tai törmäyksen jälkeen, onko siinä merkkejä kulumisesta tai vaurioista, ja korjauta nämä tarvittaessa.
- Pidä kädet ja jalat aina poissa leikkauslaitteesta, varsinkin moottoria käynnistettäessä.
- Uuden langan ulosvedon jälkeen käännä kone aina sen tavalliseen työskentelyasentoon, ennen kuin käynnistät sen.
- Irroita verkkopistoke ennen tarkastusta, puhdistusta tai koneeseen tehtäviä huolto- ja korjaustöitä sekä aina kun konetta ei käytetä.
- Käytä konetta ainoastaan päivänvalolla tai riittävässä keinovalaistuksessa.
- Jos laitteen verkkoliitäntäjohto on vahingoittunut, tulee valmistajan tai hänen teknisen asiakaspalvelunsa tai vastaavasti ammattitaitoisen henkilön vaihtaa se uuteen vaaratilanteiden välttämiseksi.

⚠ Huomio: Sammuttamisen jälkeenkin pyörii nailonlanka vielä muutaman sekunnin ajan!

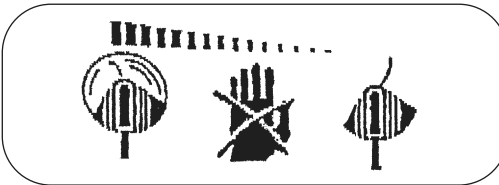

3. Laitteessa olevan viitekilven (kts. kuvaa 2) selitys

- Kohta 1:** Varoitus!
- Kohta 2:** Käytä silmäsuojuksia!
- Kohta 3:** Suojattava kosteudelta!
- Kohta 4:** Lue käyttöohje ennen käyttöönottoa!
- Kohta 5:** Irroita verkkopistoke ennen vahingoittuneen liitäntäjohtoon tarkastusta!
- Kohta 6:** Pidä ulkopuoliset henkilöt poissa vaara-alueilta!
- Kohta 7:** Työkalu pyörii sammuttamisen jälkeen!

4. Tekniset tiedot

Verkköjännite:	230 V ~ 50 Hz
Teho	500 wattia
Leikkauskehä	Ø 27 cm
Kierrosluku n_0	10.500 min ⁻¹
Leikkauslanka	Ø 1,4 mm
Äänen painetaso LPA	84 dB(A)
Äänen tehotaso LWA	96 dB(A)
Tärinä a_w	4,65 m/s ²
Paino	3,5 kg

Koneen melunpäästöt saattavat ylittää arvon 85 dB(A). Tässä tapauksessa käyttäjä tarvitsee melunsuojatoimenpiteitä. Melunpäästöt on mitattu standardien IEC 59 CO 11, IEC 704, DIN 45635 osa 21, NFS 31-031 (84/538/ETY) mukaisesti.

5. Reunanohjaimen, suojuksen, kahvan, luistotallojen ja kyynärvarren tuen asennus (kuvat 3-7)

- Kiinnitä reunanohjain (9) suojuksessa (12) oleviin aukkoihin (kts. nuolia/kuvaa 3).
- Työnnä sitten suojuksen moottorinpäähän päälle (kts. kuvaa 4) ja kiinnitä se mukana toimitetuilla ruuveilla (kts. kuvaa 5)! Luistotalat (kuva 6/kohta 11) voidaan tarvittaessa työntää suojuksen päälle. Tarkasta, että ne napsahtavat pitävästi paikoilleen.
- Asenna kahva (5) kuvan 7 esittämällä tavalla. Tätä varten tulee kahvan molemmat päät vetää hieman erilleen toisistaan. Ruuvaa ne sitten kiinni paikalleen kiinnitysruuvilla (6).
- Asenna kyynärvarren tuki kuvan 6 a mukaisesti

6. Määräysten mukainen käyttö

Laitte on tarkoitettu ruohon ja pienten ruohikoiden leikkaamiseen yksityisissä koti- ja harrastuspuutarhoissa.

Yksityiseen koti- ja harrastuspuutarhakäyttöön tarkoitettuja laitteita ovat ne, joita ei käytetä julkisilla paikoilla, puistoissa, urheilukentillä, tienvarsilla sekä maa- ja metsätaloudessa. Valmistajan laitteen mukana toimittaman käyttöohjeen noudattaminen on laitteen määräystenmukaisen käytön edellytys.

Huomio! Henkilö- tai tavaravahinkojen vaaran vuoksi ei laitetta saa käyttää kompostointia varten tehtävään silppuamiseen.

7. Ennen käyttöönottoa

Työskentelyasennon optimointi on mahdollista korkeudensäädön ja säädettävän tukikahvan ansiosta.

7.1 Korkeudensäätö (kts. kuvaa 8)

Aseta ruohotrimmari tukevasti maahan. Löysennä ensin teleskooppi-ruuviliitintä (7) nuolen suuntaan. Sitten voit säätää teleskooppiputken sopivan mittaiseksi. Tämän jälkeen kiristä teleskooppi-ruuviliitintä jälleen tiukkaan.

7.2 Tukikahvan säätö (kts. kuvaa 9)

Aseta ruohotrimmari tukevasti maahan. Löysennä ruuvia (6) ja säädä tukikahva parhaaseen mahdolliseen asentoon. Kahva kiinnittyy tähän asentoon, kun kiristät ruuvin jälleen.

7.3 Ohjausvarren kallistuskulman säätö (kts. kuvaa 10)

Aseta ruohotrimmari tukevasti maahan. Paina jalalla moottorin kotelon sivulla olevaa poljinta. Nyt voit säätää varren haluamaasi kallistuskulmaan. Jotta tämä kallistuskulma lukittuu, päästä poljin irti ja anna varren napsahtaa paikalleen.

7.4 Ulosvedettävä kyynärvarren tuki (kts. kuvaa 11)

Ruohotrimmarissa on ulosvedettävä kyynärvarren tuki. Tukea tulee vetää ulos niin pitkälle, kunnes se napsahtaa kuultavasti paikalleen (kts. kuvaa 12).

8. Käyttöönotto

Ruohotrimmari on tarkoitettu ainoastaan ruohon leikkaamiseen.

Ruohotrimmarissa on täysin automaattinen langanpennysjärjestelmä. Kun ruohotrimmarin lanka lyhenee käytössä niin, että leikkauskehä on enää n. Ø 230 mm, niin lanka pitenee automaattisesti suurimpaan leikkauskehään asti (n. 270 mm).

Käytännössä voit siis aina leikata parhaalla leikkausleveydellä.

FIN**Viite:**

Kun koneesi otetaan ensimmäisen kerran käyttöön, niin mahdollinen ylipuova, ylimääräinen leikkauslangan pää leikkautuu pois suojuksessa olevan leikkausterän avulla.

Jotta ruohotrimmarisi toimii aina mahdollisimman tehokkaasti, noudata seuraavia ohjeita:

- Älä käytä ruohotrimmaria ilman turvalaitteita.
- Älä leikkaa ruohoa, kun se on märkää. Parhaan tuloksen saavutat leikkaamalla ruoho kuivana.
- Liitä verkkojohto jatkojohtoon ja ripusta jatkojohto vedonehkäisyypinteeseen (kuva 13).
- Käynnistä ruohotrimmari työntämällä käynnistyksenestopainiketta eteenpäin (kuva 1/kohta 1) ja painamalla samanaikaisesti yhtä kahdesta päälle/pois-katkaisimesta (kuva 1/kohdat 2+3). Päästä sitten käynnistyksenesto irti.
- Sammuta ruohotrimmari päästämällä päälle/pois-katkaisin jälleen irti.
- Vie ruohotrimmari ruohon vasta kun olet painanut katkaisinta, ts. kun ruohotrimmari käy.
- Leikkaa oikein siten, että heilutat laitetta sivusuuntaan eteenpäin kävellessä. Pidä ruohotrimmaria tällöin n. 30° kulmassa maahan (kts. kuvia 14+15).
- Pitkäksi kasvanut ruoho tulee leikata kärjestä lähtien portaittain lyhyemmäksi (kts. kuvaa 16).
- Käytä reunanohjainta ja suojusta hyväksesi välttääksesi tarpeetonta langankulutusta (kts. kuvia 17 + 18).
- Pidä ruohotrimmari poissa kovista esineistä välttääksesi tarpeetonta langankulutusta.

9. Ruohotrimmarin käyttö reunaleikkurina

Ruohikoiden ja kukkapenkien reunojen leikkaamista varten muunnat ruohotrimmaria seuraavasti:

- Katkaise ruohotrimmarin sähköliitäntä.
- Paina säätönuppia (kuva 19).
- Pidä säätönuppi alaspainettuna ja käännä ylempi kahva ympäri eli 180° (kuva 20), kunnes se lukkiutuu napsahtaen.
- Täten on ruohotrimmarista saatu reunaleikkuri, jolla voit tehdä ruohon pystysuoria leikkauksia (kuva 21).

10. Lankapuolan vaihto

Huomio! Ennen lankapuolan vaihtoa tulee ehdottomasti irroittaa verkkopistoke!

- Paina puolankuvun sivuilla olevia merkittyjä kohtia ja ota kupu pois (kuvat 22+23).
- Ota tyhjä lankapuola pois.
- Vie uuden lankapuolan langanpäät puolaniistikassa olevien reikien läpi ulos (kuva 24).
- Pane puolankupu takaisin paikalleen.
- Ensi käynnistyksellä katkaistaan leikkauslanka automaattisesti sopivan mittaiseksi.

Huomio! Nailonlangan poissinkoavat palat voivat aiheuttaa loukkaantumisia!

11. Huolto ja hoito

- Ennen ruohotrimmarin poislaskemista ja puhdistusta tulee se sammuttaa ja verkkopistoke irroittaa.
- Poista suojukseen kertynyt silppu ja lika harjalla.
- Puhdista muovirunko ja muoviosat miedolla talouspuhdistusaineella ja kostealla rievulla.
- Älä käytä puhdistukseen syövyttäviä aineita tai liuotteita!
- Älä koskaan puhdista ruohotrimmaria vesiruiskulla. Veden tunkeutumista laitteeseen tulee ehdottomasti välttää.

12. Häiriöt

- Laite ei käy. Tarkasta, onko verkkojohto liitetty oikein ja ovatko verkkovarokkeet kunnossa.

13. Käytöstäpoisto

- **Huomio!** Ruohotrimmarissa ja sen varusteissa on eri materiaaleja, kuten esim. metalleja ja muoveja. Toimita vialliset osat erikoisjätteiden poistoon. Selvitä jätehuoltokysymykset alan ammattilikkeissä tai tiedustele asiaa kunnanhallinnosta!

14. Ersatzteilzeichnung RT 527

Art.Nr. 34.014.90, I-Nr. 01014

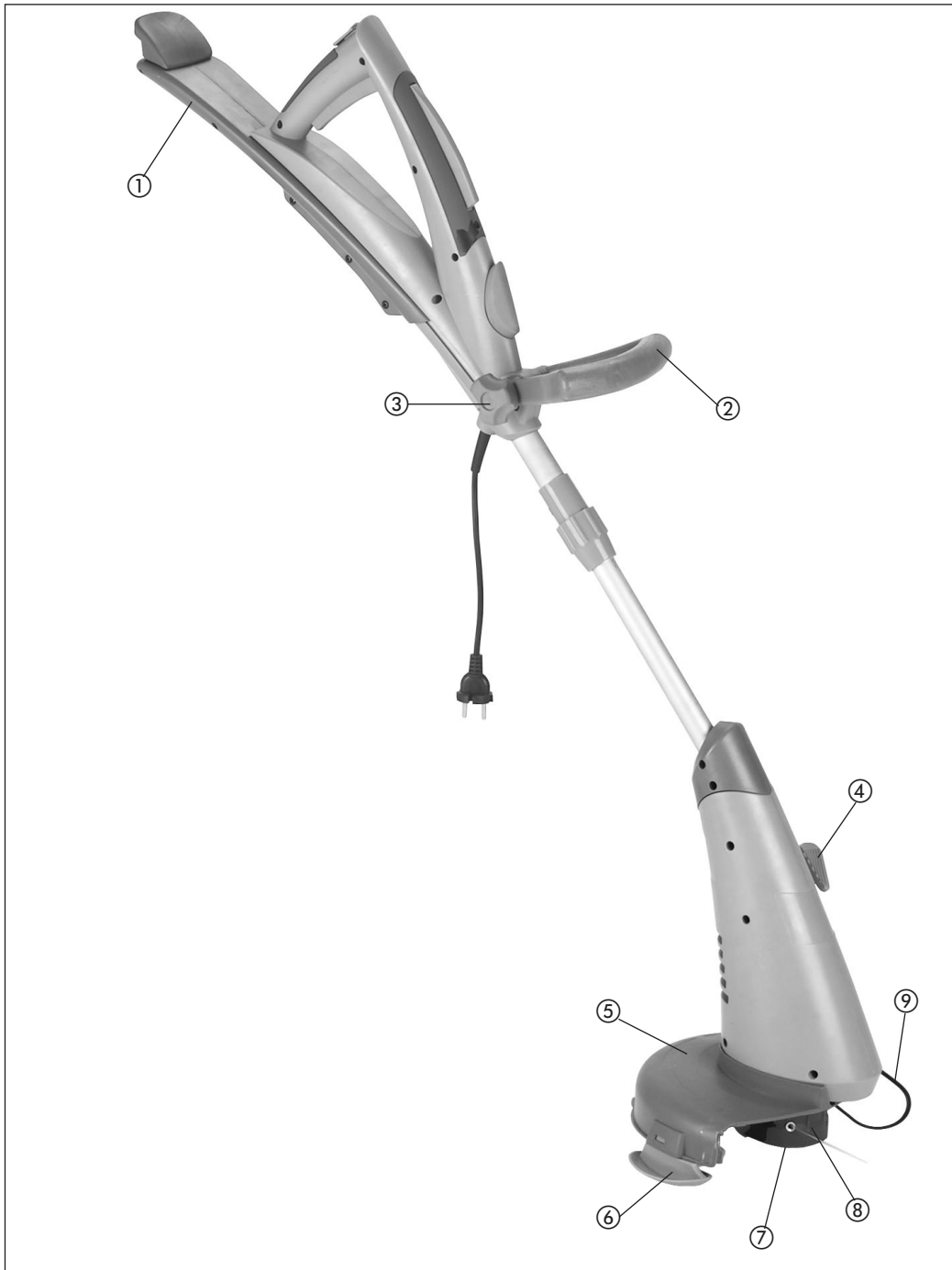

15. Ersatzteilliste RT 527**Art.Nr. 34.014.90, I-Nr. 01014**

Pos.	Beschreibung	Ersatzteilnr.
01	Unterarmauflage	34.014.90.01.001
02	Zusatzhandgriff	34.014.90.01.002
03	Befestigungsschraube	34.014.90.01.003
04	Verstellpedal	34.014.90.01.004
05	Schutzabdeckung	34.014.90.01.005
06	Gleitkufe	34.014.90.01.006
07	Spulenabdeckung	34.014.90.01.007
08	Ersatzfadenspule	34.050.30
09	Kantenführung	34.014.90.01.009

ISC GmbH
Eschenstraße 6
D-94405 Landau/Isar

Konformitätserklärung



- (D)** erklärt folgende Konformität gemäß EU-Richtlinie und Normen für Artikel
- (GB)** declares conformity with the EU Directive and standards marked below for the article
- (F)** déclare la conformité suivante selon la directive CE et les normes concernant l'article
- (NL)** verklaart de volgende conformiteit in overeenstemming met de EU-richtlijn en normen voor het artikel
- (E)** declara la siguiente conformidad a tenor de la directiva y normas de la UE para el artículo
- (P)** declara a seguinte conformidade de acordo com a directiva CE e normas para o artigo
- (S)** förklarar följande överensstämmelse enl. EU-direktiv och standarder för artikeln
- (FIN)** ilmoittaa seuraavaa Euroopan unionin direktiivien ja normien mukaista yhdenmukaisuutta tuotteelle
- (DK)** erklærer herved følgende samsvar med EU-direktiv og standarder for artikel
- (RUS)** заявляет о соответствии товара следующим директивам и нормам ЕС
- (HR)** izjavljuje sljedeću uskladenost s odredbama i normama EU za artikl.
- (RO)** declară următoarea conformitate cu linia directoare CE și normele valabile pentru articolul.
- (TR)** ürün ile ilgili olarak AB Yönetmelikleri ve Normları gereğince aşağıdaki uygunluk açıklama masını sunar.
- (GR)** δηλώνει την ακόλουθη συμφωνία σύμφωνα με την Οδηγία ΕΕ και τα πρότυπα για το προϊόν
- (I)** dichiara la seguente conformità secondo la direttiva UE e le norme per l'articolo
- (DK)** attesterer følgende overensstemmelse i henhold til EU-direktiv og standarder for produkt
- (CZ)** prohlašuje následující shodu podle směrnic EU a norem pro výrobek.
- (H)** a következő konformitást jelenti ki a termékekre vonatkozó EU-irányvonalak és normák szerint
- (SL)** pojasnjuje sledečo skladnost po smernici EU in normah za artikel.
- (PL)** deklaruje zgodność wymienionego poniżej artykułu z następującymi normami na podstawie dyrektywy WE.
- (SK)** vydáva nasledujúce prehlásenie o zhode podľa smernice EÚ a noriem pre výrobok.
- (BG)** декларира следното съответствие съгласно директивите и нормите на ЕС за продукта.

Rasentrimmer RT 527

- | | |
|--|---|
| <input checked="" type="checkbox"/> 98/37/EG | <input type="checkbox"/> 87/404/EWG |
| <input checked="" type="checkbox"/> 73/23/EWG_93/68/EEC | <input type="checkbox"/> R&TTED 1999/5/EG |
| <input type="checkbox"/> 97/23/EG | <input checked="" type="checkbox"/> 2000/14/EG: L _{WM} = 94 dB; L _{WA} = 96 dB
Ø = 27 cm |
| <input checked="" type="checkbox"/> 89/336/EWG_93/68/EEC | <input type="checkbox"/> 95/54/EG: |
| <input type="checkbox"/> 90/396/EWG | <input type="checkbox"/> 97/68/EG: |
| <input type="checkbox"/> 89/686/EWG | |

DIN EN 786; EN 60335-1; DIN EN 60335-2-91; EN 55014-1; EN 55014-2;
EN 61000-3-2; EN 61000-3-3; ISO 4871;
TÜV Süddeutschland Bau und Betrieb; KBV VI; OR/10531/04

Landau/Isar, den 02.11.2004

Weichselgartner
Leiter Produkt-Management

Ensing
Produkt-Management

Art.-Nr.: 34.014.90 I.-Nr.: 01014
Subject to change without notice

Archivierung: 3401490-07-4155050-E

GARANTIEURKUNDE

Auf das in der Anleitung bezeichnete Gerät geben wir 2 Jahre Garantie, für den Fall, dass unser Produkt mangelhaft sein sollte. Die 2-Jahres-Frist beginnt mit dem Gefahrenübergang oder der Übernahme des Gerätes durch den Kunden. Voraussetzung für die Geltendmachung der Garantie ist eine ordnungsgemäße Wartung entsprechend der Bedienungsanleitung sowie die bestimmungsgemäße Benutzung unseres Gerätes.

Selbstverständlich bleiben Ihnen die gesetzlichen Gewährleistungsrechte innerhalb dieser 2 Jahre erhalten. Die Garantie gilt für den Bereich der Bundesrepublik Deutschland oder der jeweiligen Länder des regionalen Hauptvertriebspartners als Ergänzung der lokal gültigen gesetzlichen Vorschriften. Bitte beachten Sie Ihren Ansprechpartner des regional zuständigen Kundendienstes oder die unten aufgeführte Serviceadresse.

ISC GmbH · International Service Center
Eschenstraße 6 · D-94405 Landau/Isar (Germany)
Info-Tel. 0180-5 120 509 • Telefax 0180-5 835 830
Service- und Infoserver: <http://www.isc-gmbh.info>

- Ⓢ Förbehåll för tekniska förändringar
- Ⓜ Oikeus teknisiin muutoksiin pidätetään
- Ⓢ Der tages forbehold for tekniske ændringer
- Ⓢ Tekniske endringer forbeholdes

DK GARANTIBEVIS

I tilfælde af, at vort produkt skulle være fejlbehæftet, yder vi 2 års garanti på det i vejledningen nævnte produkt. Garantiperioden på 2 år begynder, når risikoen går over på køber, eller når produktet overdrages til kunden.

For at kunne støtte krav på garantien er det en forudsætning, at produktet er blevet ordentligt vedligeholdt i henhold til betjeningsvejledningens anvisninger, samt at produktet er blevet anvendt korrekt i overensstemmelse med dets formål.

Lovmæssige forbrugerrettigheder er naturligvis stadigvæk gældende inden for garantiperioden på de 2 år.

Garantien gælder som supplement til lokalt gældende bestemmelser i det land, hvor den regionale hovedforhandler har sit sæde. Vi henviser endvidere til din kontaktperson hos den regionalt ansvarlige kundeservice eller til nedenstående serviceadresse.

S GARANTIBEVIS

Vi lämnar 2 års garanti på produkten som beskrivs i bruksanvisningen. Denna garanti gäller om produkten uppvisar brister. 2-års-garantin gäller från och med riskövergången eller när kunden har tagit emot produkten från säljaren.

En förutsättning för att garantin ska kunna tas i anspråk är att produkten har underhållits enligt instruktionerna i bruksanvisningen samt att produkten har använts på ändamålsenligt sätt.

Givetvis gäller fortfarande de lagstadgade rättigheterna till garanti under denna 2-års-period.

Garantin gäller endast för Förbundsrepubliken Tyskland eller i de länder där den regionala centraldistributionspartnern befinner sig som komplettering till de lagstadgade föreskrifter som gäller i resp. land. Kontakta din kontaktperson vid den regionala kundtjänsten eller vänd dig till serviceadressen som anges nedan.

FIN TAKUUTODISTUS

Käyttöohjeessa kuvatulle laitteelle myönnämme 2 vuoden takuun siinä tapauksessa, että valmistamamme tuote on puutteellinen. 2 vuoden määräaika alkaa joko vaaransiirtymishetkestä tai siitä hetkestä, jolloin asiakas on ottanut laitteen haltuunsa. Takuuvaateiden edellytyksenä on laitteen käyttöohjeessa annettujen määräysten mukainen asiantunteva huolto sekä laitteemme määrätystenmukainen käyttö.

On itestään selvää, että asiakkaan lakimääräiset takuukorvausoikeudet säilyvät näiden 2 vuoden aikana.

Takuu on voimassa Saksan Liittotasavallan alueella tai kunkin päämyyntiedustajan alueen maissa paikallisesti voimassaolevien lakimääräysten täydennyksenä. Asiakkaan tulee kääntyä takuuasioissa alueesta vastuussa olevan asiakaspalvelun tai alla mainitun huoltopalvelun puoleen.

ⓃⓂ Recycling-alternativ til tilbagesendelse af brugt vare:
Ejeren af det elektroniske apparat er forpligtet til – som et alternativ i stedet for tilbagesendelse – at medvirke til, at relevante dele af apparatet genanvendes ifølge miljøforskrifterne i tilfælde af overdragelse af ejerskab til tredjeperson. Det brugte apparat kan også overdrages til et deponeringssted, som vil varetage bortskaffelsen af apparatets dele i overensstemmelse med nationale bestemmelser vedrørende skrotning og genbrug. Ikke omfattet heraf er tilbehørsdele og hjælpemidler, som ikke indeholder elektroniske komponenter.

Ⓢ Återvinnings-alternativ till begäran om återsändning:
Som ett alternativ till återsändning är ägaren av elutrustningen skyldig att bidra till ändamålsenlig avfallshantering för det fall att utrustningen ska skrotas. Efter att den förbrukade utrustningen har lämnats in till en avfallsstation kan den omhändertas i enlighet med gällande nationella lagstiftning om återvinning och avfallshantering. Detta gäller inte för tillbehör delar och hjälpmedel utan elektriska komponenter vars syfte har varit att komplettera den förbrukade utrustningen.

ⓇⓂ Kierrätys vaihtoehtona takaisinlähettämislle:
Sähkölaitteen omistajan velvollisuus on takaisinlähettämisen vaihtoehtona avustaa laitteen asianmukaista hävittämistä kierrätyksen kautta, kun laite poistetaan käytöstä. Laitteen voi toimittaa myös kierrätyspisteeseen, joka suorittaa laitteen hävittämisen paikallisten kierrätys- ja jätteenpoistomääräysten mukaisesti hyödyntäen käyttökelpoiset raaka-aineet. Tämä ei koske käytöstä poistettaviin laitteisiin kuuluvia lisävarusteita tai apulaitteita, joissa ei ole sähköosia.

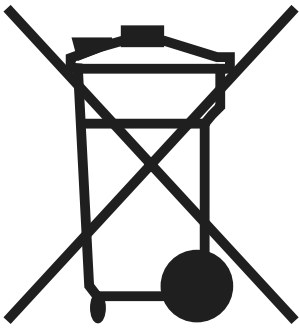

Ⓚ Gælder kun EU-lande

Smid ikke el-værktøj ud som almindeligt husholdningsaffald.

I henhold til EF-direktiv 2002/96 om elektroaffald og dets omsættelse til national lovgivning skal brugt el-værktøj indsamles adskilt og indleveres på genbrugsstation.

Ⓢ Endast för EU-länder

Kasta inte elverktyg i hushållssoporna.

Enligt det europeiska direktivet 2002/96/EG om avfall som utgörs av eller innehåller elektriska eller elektroniska produkter och dess tillämpning i den nationella lagstiftningen, måste förbrukade elverktyg källsorteras och lämnas

Ⓜ Koskee ainoastaan EU-jäsenmaita

Älä heitä sähkötyökaluja kotitalousjätteisiin.

Sähkökäyttöisiä ja elektronisia vanhoja laitteita koskevan Euroopan direktiivin 2002/96/EY mukaan, joka on sisällytetty kansallisiin lakeihin, tulee loppuun käytetyt sähkökäyttöiset työkalut kerätä erikseen ja toimittaa ympäristöystävälliseen kierrätykseen uusiokäyttöä varten.

N DK

Eftertryk eller anden form for mangfoldiggørelse af skriftligt materiale, ledsagepapirer indbefattet, som omhandler produkter, er kun tilladt efter udtrykkelig tilladelse fra ISC GmbH.

FIN

Tuotteiden dokumentaatioiden ja muiden mukaanliitettyjen asiakirjojen vain osittainenkin kopiointi tai muunlainen monistaminen on sallittu ainoastaan ISC GmbH:n nimenomaisella luvalla.

S

Eftertryck eller annan duplicering av dokumentation och medföljande underlag för produkter, även utdrag, är endast tillåtet med uttryckligt tillstånd från ISC GmbH.