

- Ⓓ **Bedienungsanleitung
Benzin-Motorsense**
- ⒸZ **Návod k použití
Benzínová motorová kosa**
- ⒸLO **Navodila za uporabo
bencinske motorne kose**
- ⒸSK **Návod na obsluhu
motorovej kosa**
- ⒸHR **Upute za uporabu**
- ⒸBH **Kosilica s niti i benzinskim motorom**



4



Art.-Nr.: 34.016.96

I.-Nr.: 01014

MSB **32**

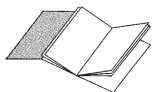

- ① Bitte Seite 2-5 ausklappen
- ② Nalistujte prosim stranu 2-5
- ③ Prosimo razgrnite strani 2-5
- ④ Prosim otvorite strany 2-5
- ⑤⑥ Otvorite stranice 2-5

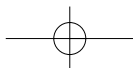
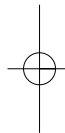
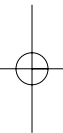

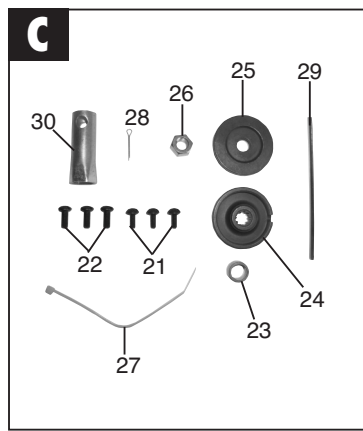
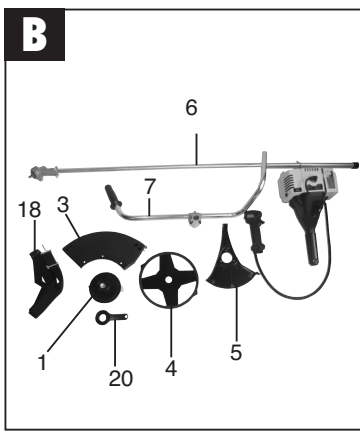
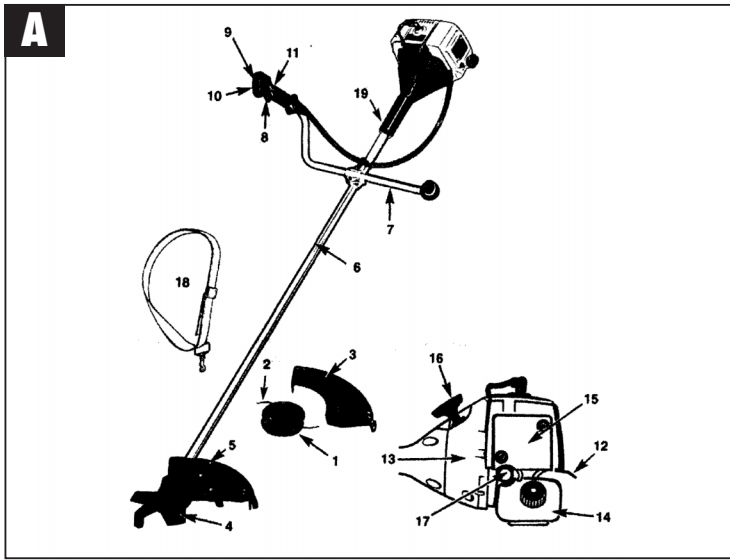

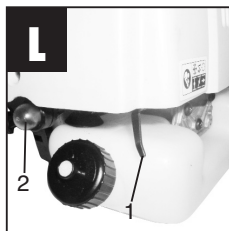
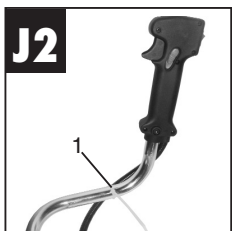
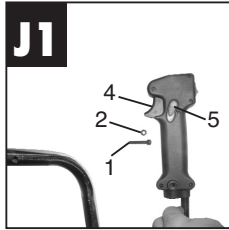
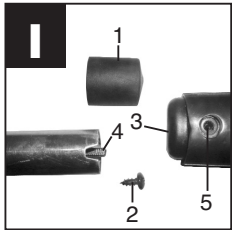
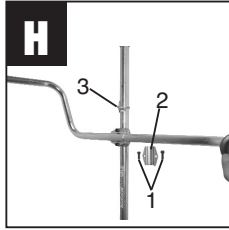
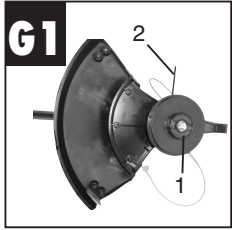
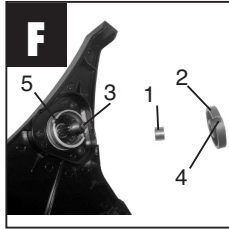
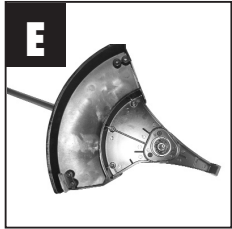
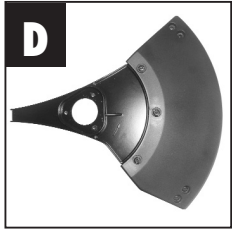

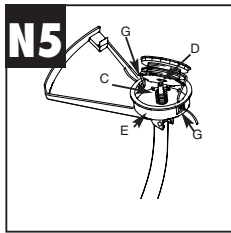
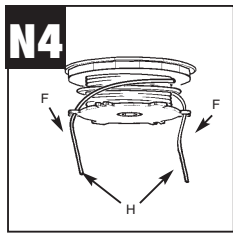
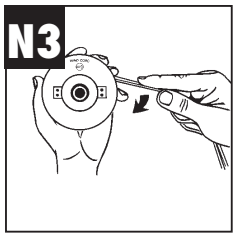
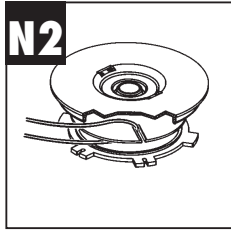
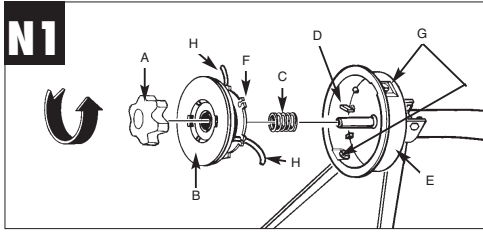
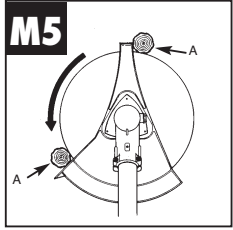
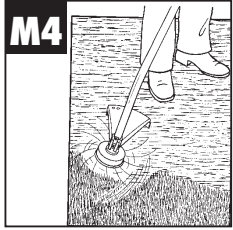
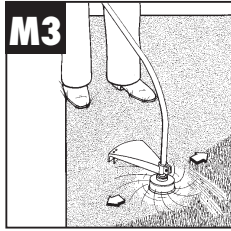
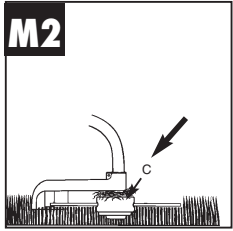
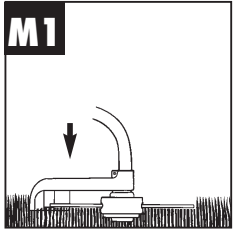

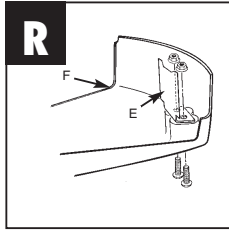
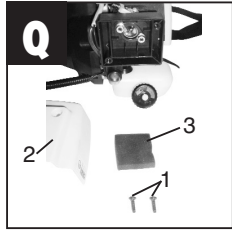
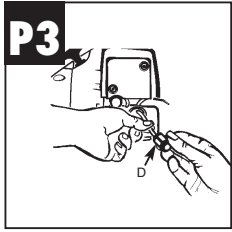
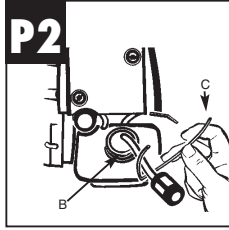
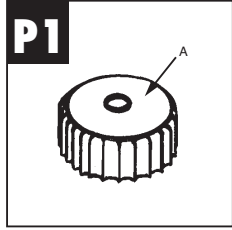
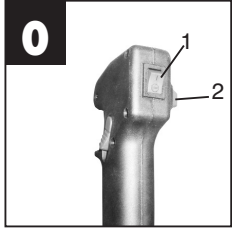
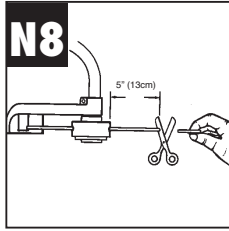
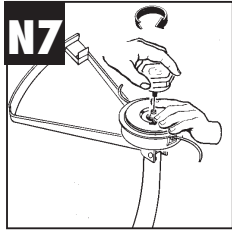
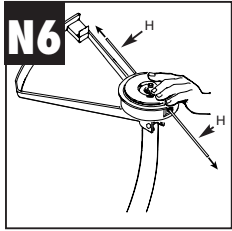











WARNUNG · BITTE LESEN

Aus Sicherheitsgründen sollten Sie diese Bedienungsanleitung unbedingt lesen, bevor Sie das Gerät in Gebrauch nehmen. Werden die Anweisungen nicht befolgt, kann es zu schweren Verletzungen kommen. Widmen Sie daher vor jedem Gebrauch einige Minuten dem Studium Ihres neuen Trimmers.

ALLGEMEINE SICHERHEITS-VORSCHRIFTEN**Bedeutung der angebrachten Sicherheitssymbole**

- 1  Lesen Sie die Bedienungsanleitung, bevor Sie die Maschine betätigen.
- 2  Helm, Gehörschutz und Schutzbrille tragen!
- 3  Dritte aus dem Gefahrenbereich fernhalten!
- 4  Achtung! Gefahr!
- 5  Pfeile zeigen die richtige Handgriffposition - darf nicht verändert werden!
- 6  Achtung! Heiße Oberfläche!
- 7  Geräuschemission entspricht der Richtlinie 2000/14/EC!
110 dB
- 8  Gefahr durch weggeschleuderte Gegenstände!
- 9  Maximale Drehzahl!
6500 min⁻¹

- 10  Tragen Sie Handschuhe zum Schutz der Hände.
- 11  Tragen Sie Gummistiefel zum Schutz gegen Stromschlag.

Sicherheitshinweise für handgeführte Benzin-Motorsense**Hinweise**

1. Lesen sie die Gebrauchsanweisung sorgfältig. Machen Sie sich mit den Einstellungen und dem richtigen Gebrauch der Maschine vertraut.
2. Erlauben Sie niemals Kindern oder anderen Personen, die die Gebrauchsanweisung nicht kennen, den Benzin- Motorsense zu benutzen. Örtliche Bestimmungen können das Mindestalter des Benutzers festlegen.
3. Mähen Sie niemals während andere Personen, insbesondere Kinder oder Tiere, in der Nähe sind.
Warnung:
Halten Sie einen Sicherheitsabstand von 15 m ein. Bei Annäherung stellen Sie das Gerät unverzüglich ab.
Denken Sie daran, dass der Maschinenführer oder der Benutzer für Unfälle mit anderen Personen oder deren Eigentum verantwortlich ist.

Vorbereitende Maßnahmen

1. Während des Mähens sind immer festes Schuhwerk und lange Hosen zu tragen. Mähen Sie nicht barfuß oder in leichten Sandalen.
2. Überprüfen Sie das Gelände, auf dem die Maschine eingesetzt wird, und entfernen Sie alle Gegenstände, die erfasst und weggeschleudert werden können.
3. **Warnung:** Benzin ist hochgradig entflammbar:
- bewahren Sie Benzin nur in den dafür vorgesehenen Behältern auf
- tanken Sie nur im Freien und rauchen Sie nicht während des Einfüllvorganges
- Benzin ist vor dem Starten des Motors einzufüllen. Während der Motor läuft oder bei heißem Mäher darf der Tankverschluss nicht geöffnet oder Benzin nachgefüllt werden.
- falls Benzin übergelaufen ist, darf kein Versuch unternommen werden, den Motor zu starten. Statt dessen ist die Maschine von der benzinverschmutzten Fläche zu entfernen. Jeglicher Zündversuch ist zu vermeiden bis sich die Benzindämpfe verflüchtigt haben

D

- aus Sicherheitsgründen sind Benzintank und andere Tankverschlüsse bei Beschädigung auszutauschen

4. Ersetzen Sie defekte Schalldämpfer
5. Vor dem Gebrauch ist immer durch Sichtkontrolle zu prüfen, ob die Schneidwerkzeuge, Befestigungsbolzen und die gesamte Schneideinheit abgenutzt oder beschädigt sind. Zur Vermeidung einer Unwucht dürfen abgenutzte oder beschädigte Schneidwerkzeuge und Befestigungsbolzen nur satzweise ausgetauscht werden.

1. Handhabung

1. **Tragen Sie anliegende, solide Arbeitskleidung**, die Schutz bietet, wie eine lange Hose, sichere Arbeitsschuhe, strapazierfähige Arbeitshandschuhe, einen Schutzhelm, eine Schutzmaske für das Gesicht oder eine Schutzbrille zum Schutz der Augen und gute Ohrwatte oder einen anderen Gehörschutz gegen den Lärm.
2. **Bewahren Sie das Gerät an einem sicheren Platz auf.** Öffnen Sie den Benzindeckel langsam, um allfälligen Druck abzulassen, der sich im Benzintank gebildet hat. Um Brandgefahr vorzubeugen, entfernen Sie sich mindestens 3 Meter vom Auftankbereich, bevor Sie das Gerät anlassen.
3. **Schalten Sie das Gerät ab**, bevor Sie es abstellen.
4. **Halten Sie das Gerät stets mit beiden Händen fest.** Dabei sollten Daumen und Finger die Griffe umschliessen.
5. **Achten Sie darauf, dass Schrauben und Verbindungselemente fest angezogen sind.** Bedienen Sie das Gerät nie, wenn es nicht richtig eingestellt oder nicht vollständig oder sicher zusammengesetzt ist.
6. **Achten Sie darauf, dass die Griffe trocken und sauber sind** und keinerlei Benzingemisch daran haftet.
7. **Führen Sie den Fadenkopf in der gewünschten Höhe.** Vermeiden Sie es kleine Gegenstände (z. B. Steine) mit dem Fadenkopf zu berühren. Bei Mäharbeiten am Hang stehen Sie bitte stets unterhalb der Schneidevorrichtung. Schneiden oder Trimmen Sie niemals an einem glatten, rutschigen Hügel oder Abhang.
8. **Überprüfen Sie das zu bearbeitende Gelände**, feste Gegenstände wie Steine, Metallteile, o.ä. können weggeschleudert werden - **Verletzungsgefahr!**
9. **Halten Sie jeden Körperteil und jedes Kleidungsstück fern vom Fadenkopf**, wenn Sie den Motor anlassen oder laufen lassen.

Bevor Sie den Motor anlassen, vergewissern Sie sich, dass der Fadenkopf mit keinem Hindernis in Berührung kommt.

10. **Stellen Sie den Motor immer** vor Arbeiten an der Schneidevorrichtung ab.
11. **Lagern Sie das Gerät und Zubehör sicher und geschützt vor offenen Flammen und Hitze-/Funkenquellen** wie Gasdurchlauferhitzer, Wäschetrockner, Ölofen oder tragbare Radiatoren, etc..
12. **Halten Sie** das Schutzschild, Fadenkopf und den Motor immer frei von Mährückständen.
13. **Nur ausreichend geschulte Personen und Erwachsene dürfen das Gerät bedienen, einstellen und warten.**

SICHERHEITSMASSNAHMEN BEIM UMGANG MIT DEM SCHNEIDEBLATT

1. **BEFOLGEN SIE ALLE WARNUNGEN** und Anweisungen zu Betrieb und Schneidblatt-Montage.
2. **Das Schneidblatt kann ruckartig von Gegenständen weggeschleudert werden, wenn es diese nicht durchschneiden/-mähen kann. Dies kann zu Verletzungen von Armen oder Beinen führen.** Halten Sie umstehende Personen und Tiere mindestens 15m in alle Richtungen vom Arbeitsplatz entfernt. Sollte das Gerät auf Fremdkörper treffen, stoppen Sie den Motor sofort und bringen das Schneidblatt zum Stillstand. Überprüfen Sie das Blatt auf Schäden. Ersetzen Sie das Schneidblatt immer, wenn verbogen oder gerissen.
3. **DAS SCHNEIDBLATT SCHLEUDERT GEGENSTÄNDE HEFTIG WEG.** Dies kann Erblindung oder Verletzungen verursachen. Tragen Sie Augen-, Gesichts- und Beinschutz. Entfernen Sie Gegenstände immer aus dem Arbeitsbereich, bevor Sie das Schneidblatt einsetzen. Halten Sie in allen Richtungen einen Abstand von 15 Metern zwischen sich und anderen Personen oder Tieren ein.
4. **Kontrollieren Sie Ihr Gerät und Anbauten vor jedem Benutzen sorgfältig auf Beschädigungen.** Benutzen Sie das Gerät nicht, wenn nicht alle Schneidblattanbauten ordnungsgemäss installiert sind.
5. **DAS SCHNEIDBLATT LÄUFT AUS, WENN DIE DROSSELKLAPPE (Gashebel) LOSGELASSEN WURDE.** Ein auslaufendes Schneidblatt kann Ihnen oder Umstehenden Schnittverletzungen zufügen. Bevor Sie am Schneidblatt irgendwelche Arbeiten vornehmen, stellen Sie den Motor ab, und vergewissern Sie sich, dass

- das Schneidblatt zum Stillstand gekommen ist.
6. **GEFAHRENZONE VON 15 METERN DURCHMESSER.** Umstehende Personen können Erblindung oder Verletzungen erleiden. Halten Sie in allen Richtungen einen Abstand von 15 Metern zwischen sich und anderen Personen oder Tieren ein.

ZU VERMEIDEN

- KEINEN ANDEREN TREIBSTOFF VERWENDEN** als den in der Bedienungsanleitung empfohlenen. Befolgen Sie stets die Anweisungen im Abschnitt „Treibstoff und Öl“ dieser Anleitung. Verwenden Sie kein Benzin, das nicht richtig mit 2-Takt-Motoröl gemischt ist. Es besteht sonst die Gefahr eines bleibenden Schadens am Motor, wodurch die Garantie des Herstellers entfällt.
- NICHT RAUCHEN**, während Sie das Gerät auftanken oder betätigen.
- BEDIENEN SIE DAS GERÄT NICHT OHNE AUFPUFF** und richtig installierten Auspuffschutz.
- DEN AUSPUFF NICHT BERÜHREN**, weder mit den Händen noch mit dem Körper. Halten Sie das Gerät so, dass Daumen und Finger die Griffe umschliessen.
- DAS GERÄT NICHT IN UNBEQUEMER STELLUNG BEDIENEN**, nicht bei fehlendem Gleichgewicht, mit ausgestreckten Armen oder nur mit einer Hand. Nehmen Sie zur Bedienung stets beide Hände, und umschliessen Sie dabei die Griffe mit Daumen und Fingern.
- Halten Sie den Fadenkopf stets auf dem Boden wenn das Gerät in Betrieb ist.
- Benutzen Sie den Rasentrimmer/ Motorsense nur zum vorgesehenen Zweck, wie Rasentrimmen und Mäharbeiten.
- Benutzen Sie das Gerät nicht über einen längeren Zeitraum, machen Sie regelmässig Pausen.
- DAS GERÄT NICHT UNTER ALKOHOL- ODER DROGENEINFLUSS BETÄTIGEN.**
- DAS GERÄT NUR BETÄTIGEN, WENN SCHUTZHAUBE UND/ODER -VORRICHTUNG INSTALLIERT UND IN GUTEM ZUSTAND IST.**
- Jegliche Veränderungen, Zusätze oder Entfernungen an dem Produkt können die persönliche Sicherheit gefährden und lassen die Herstellergarantie verfallen.
- Benutzen Sie das Gerät niemals in der Nähe von leicht entflammaren Flüssigkeiten oder Gasen, weder in geschlossenen Räumen noch Aussen. Explosionen und/ oder Brand können die Folge sein.

13. **VERWENDEN SIE KEINE ANDEREN SCHNEIDWERKZEUGE.** Zu Ihrer eigenen Sicherheit verwenden Sie nur Zubehör und Zusatzgeräte die in der Bedienungsanleitung angegeben oder vom Hersteller empfohlen oder angegeben werden. Der Gebrauch anderer als der in der Bedienungsanleitung oder im Katalog empfohlenen Einsatzwerkzeuge oder Zubehör kann eine persönliche Verletzungsgefahr für Sie bedeuten.

2. Gerätebeschreibung und Lieferumfang (Abb. A, B und C)

A/1, B/1	Fadenkopf
A/2	Schneidfaden
A/3, B/3	Schutzhaube außen
A/4, B/4	Schneidmesser
A/5, B/5	Schutzhaube innen
A/6, B/6	Führungsholm mit Antriebswelle
A/7, B/7	"Bike" Fahrradgriff
A/8	Gashebel im Haltegriff rechts
A/9	Schalter Motor "aus" und "ein"
A/10	"Arretierung" Gashebel
A/11	"Freigabe" Gashebel
A/12	Hebel "Choke" - "Halbgas" - "Vollgas"
A/13	Gehäuse für Motorkühlung und Starter
A/14	Benzintank
A/15	Abdeckung Luftfilter
A/16	Handgriff für Seilzugstart
A/17	Knopf Benzinanreicherung
A/18, B/18	Tragegurt
A/19	Halteschraube Führungsholm mit Antriebswelle
B/20	Werkzeug für Fadenkopf Schneidfaden
C/21	3 Schrauben M5 für Schutzhaube innen
C/22	3 Schrauben M6 für Schutzhaube außen
C/23	Distanzbuchse
C/24	Mitnehmerscheibe für Fadenkopf oder Schneidmesser
C/25	Druckplatte für Montage Schneidmesser
C/26	Befestigungsmutter für Schneidmesser
C/27	Kabelbinder
C/28	Sicherungssplint
C/29	Halterstift für Mitnehmerscheibe
C/30	Schlüssel für Zündkerze und Befestigungsmutter

SICHERHEITSVORRICHTUNGEN

Die SCHUTZHAUBE muss unbedingt montiert sein, um Verletzungen des Betreibers durch herumschleudernde Gegenstände zu verhindern. Das in der Schutzhaube integrierte Messer schneidet außerdem den Schneidfaden automatisch auf die optimale Länge.

D**3. Ordnungsgemäßer Gebrauch**

Die Benzin Motorsense ist für die private Benutzung im Haus- und Hobbygarten geeignet.

Die Einhaltung der vom Hersteller beigefügten Gebrauchsanweisung ist Voraussetzung für den ordnungsgemäßen Gebrauch der Benzinmotorsense. Die Gebrauchsanweisung enthält auch die Betriebs-, Wartungs- und Instandhaltungsbedingungen.

Achtung! Wegen körperlicher Gefährdung des Benutzers darf die Benzinmotorsense nicht zu folgenden Arbeiten eingesetzt werden: zum Reinigen (Absaugen) von Gehwegen und als Häcksler zum Zerkleinern von Baum- und Heckenabschnitten. Ferner darf die Benzinmotorsense nicht als zum Ein-ebnen von Bodenerhebungen, wie z.B. Maulwurfs-
hügel verwendet werden.

Aus Sicherheitsgründen darf die Benzinmotorsense nicht als Antriebsaggregat für andere Arbeitswerkzeuge und Werkzeugsätze jeglicher Art verwendet werden.

4. Zusammenbau der Komponenten.

Bei der Lieferung sind einige Teile demontiert. Der Zusammenbau ist einfach, wenn die folgenden Hinweise beachtet werden

Achtung! Beim Zusammenbau und für Wartungsarbeiten benötigen sie folgendes zusätzliches Werkzeug, das nicht im Lieferumfang enthalten ist:

- einen Schraubenzieher
- einen Inbusschlüssel
- einen Torxschlüssel Gr. 25
- einen Messbecher 1 Liter (Öl / Benzinfest)
- einen Benzinkanister (5 Liter)
- einen Trichter (passend zum Benzineinfüllstutzen des Tanks)
- Haushaltswischtücher (zum Abwischen von Öl / Benzinresten; Entsorgung an der Tankstelle)
- 2-Takt Öl (erhältlich an der Tankstelle)
- Ersatzsicherungssplinte wie in Abb. C/28

Montageanleitung**Montage Führungsholm**

Montieren Sie die Schutzhaube innen (Abb. B/5) und die Schutzhaube außen (Abb. B/3) mit den drei Schrauben M6 (Abb. C/22) wie in Abb. D gezeigt. Montieren Sie die Schutzhauben mit den drei Schrauben M5 (Abb. C/21) auf den Führungsholm (Abb. B/6) wie in Abb. E gezeigt.

Schieben Sie die Distanzbuchse (Abb. F/1) auf den Führungsdorn der Antriebswelle (Abb. F/3).

Schieben Sie die Mitnehmerscheibe (Abb. F/2) auf

den Führungsdorn und achten Sie dabei darauf, dass der Ausschnitt (Abb. F/4) der Mitnehmerscheibe zum Ausschnitt auf dem Führungsholm (Abb. F/5) zeigt.

Hinweis: Durch drehen der Mitnehmerscheibe können Sie die beiden Ausschnitte in Übereinstimmung bringen.

Hinweis: Entscheiden Sie sich nun welchen Arbeitsvorgang Sie mit der Motorsense zuerst vornehmen wollen. (Schneiden mit dem Fadenkopf oder Benutzung des Schneidmessers) und nehmen Sie die entsprechenden Montagearbeiten vor.

Montage des Fadenkopfes

Stecken Sie nun den Haltestift (Abb. G1/2) in das Ausschnittsloch und schrauben Sie den Fadenkopf (Abb. G1/1), in dem Sie ihn gegen den Uhrzeigersinn drehen (Achtung: Linksgewinde !), auf den Führungsdorn der Antriebswelle.

Ziehen Sie den Fadenkopf mit der Hand fest an, in dem Sie die Antriebswelle mit dem Haltestift fest halten.

Montage des Schneidmessers

Legen Sie das Schneidmesser (Abb. G2/1) so auf die Mitnehmerscheibe, dass das Zentrum des Schneidmessers genau auf dem Führungskreis der Mitnehmerscheibe liegt.

Stecken Sie die Druckplatte (Abb. G2/2) so auf das Schneidmesser, dass die flache Seite zum Schneidmesser zeigt.

Schrauben Sie die Befestigungsmutter (Abb. G2/3) auf dem Führungsdorn fest, in dem Sie sie gegen den Uhrzeigersinn drehen (**Achtung:**

Linksgewinde!).

Stecken Sie dabei den Haltestift, wie bei der Montage des Fadenkopfes, in das dafür vorgesehene Ausschnittsloch und benutzen Sie den Schlüssel (Abb. C/30).

Montage des "Bike" Fahrradgriffes

Lösen Sie die beiden unteren Schrauben (Abb. H/1) vom vormontierten "Bike" Fahrradgriff und legen Sie diesen zwischen den Befestigungshaken des Haltegurts (Abb. H/3) und den Sicherheitsaufkleber so auf den Führungsholm wie in Abb. H.

Befestigen Sie nun die Klemmplatte (Abb. H/2) mit den unteren Schrauben am "Bike" Fahrradgriff und schrauben Sie diesen am Führungsholm fest.

Hinweis: Die endgültige Ausrichtung erfolgt am Besten nach der Montage des Antriebsmotors.

Montage des zusammengebauten**Führungsholms mit dem Antriebsmotor**

Lösen Sie die Verbindungsschraube (Abb. I/2) aus dem Haltegriff des Antriebsmotors.

Ziehen Sie die Schutzkappe (Abb. I/1) vom Führungsholm.

Hinweis: Heben Sie die Schutzkappe gut auf, um die Antriebswelle im Führungsholm bei einer Demontage wieder zu schützen.

Positionieren Sie den Führungsholm zum Handgriff des Antriebsmotors wie in Abb. I.

Schieben Sie nun den Führungsholm so in den Handgriff, dass die Zentrierungsöffnung (Abb. I/3) und die rechteckige Seite der Antriebswelle (Abb. I/4) in den dafür vorgesehenen Halterungen im Inneren des Haltegriffs einrasten.

Hinweis: Durch leichtes Drehen nach rechts und links wird dieser Vorgang erleichtert.

Die Gewindebohrung des Führungsholms muss direkt unter der Bohrung (Abb. I/5) liegen, damit sie die Verbindungsschraube fest anziehen können.

Montage des Handgriffs für die Motorsteuerung

Lösen Sie die Schraube (Abb. J1/1) vom Handgriff. Schieben Sie den Handgriff unter Kraftanwendung so auf das freie Ende des "Bike" Fahrradgriffes, dass der Betätigungshebel (Abb. J1/4) für die Gassteuerung zu den Schutzhauben am Führungsholm zeigt. Drehen Sie den Handgriff bis die Bohrung für die Schraube mit der Bohrung des "Bike" Fahrradgriffes übereinstimmt.

Befestigen Sie den Handgriff mit der Schraube und der Mutter (Abb. J1/2) am "Bike" Fahrradgriff.

Befestigen Sie das Steuerungskabel des Handgriffes mit dem Kabelbinder (Abb. C27) wie in der Position (Abb. J2/1) gezeigt.

Hinweis: Ziehen Sie den Kabelbinder noch nicht endgültig fest. Nachdem Sie den Motor zum ersten Mal gestartet haben, drücken Sie den Gasgriff (Abb. J1/4) durch und lassen Sie ihn dann los. Wenn Sie den Gasgriff nun wieder drücken, ist er durch den Sicherungshebel (Abb. J1/5) blockiert. Die Drehzahl des Motors darf beim Drücken des Gashebels bis zum Punkt des Sicherungsstopps nicht ansteigen. Der Motor darf sich bis dahin nur im Leerlauf befinden. Kontrollieren Sie die Position des Kabelbinders auf diese Funktion hin, bevor Sie ihn festziehen.

5. Einstellen der Schnitthöhe

Schultergurt:

1. Streifen Sie den Schultergurt (Abb. A/18) über die linke Schulter.
2. Haken Sie den Verschlusshaken in die Öse (Abb. H/3) B ein.
3. Stellen Sie die Schultergurtlänge so ein, dass der Fadenschneidkopf oder das Schneidmesser parallel zum Boden verläuft. Um die optimale

Schultergurtlänge festzustellen, machen Sie anschließend einige Schwingbewegungen ohne den Motor anzulassen (Abb. I2).

Warnung: Benutzen Sie während der Arbeit immer den Schultergurt. Bringen Sie den Gurt an, sobald Sie den Motor gestartet haben, und der Motor im Leerlauf läuft. Schalten Sie den Motor aus, bevor Sie den Schultergurt abnehmen.

Hinweis: Entfernen Sie den Schultergurt vom Gerät, bevor Sie den Motor starten.

6. Inbetriebnahme

Treibstoff und Öl:

1. Der Motor der Motorsense ist ein 2-Takt Motor. Er benötigt zum Betrieb eine Mischung aus normalem bleifreiem Benzin und 2-Takt Öl im Verhältnis 1:40. (Siehe Treibstoff Misch-Tabelle).
2. Es empfiehlt sich maximal 5 Liter Benzin/Ölgemisch anzumischen, da Sie mit dieser Menge ca. 12 - 15 Betriebsstunden auskommen, und älteres Benzin/Ölgemisch keine optimale Schmierung gewährleistet.
3. Füllen Sie 125 ccm Öl in einen Messbecher und geben Sie dieses Öl in den 5 Liter Benzinkanister und verschließen Sie diesen wieder. Schütteln Sie den Kanister kräftig durch, und das Benzin und das Öl zu vermischen.
4. Füllen Sie ca. 0,6 Liter Benzin/Ölgemisch in den Messbecher, und geben Sie dieses mittels eines passenden Trichters in den Benzintank (Abb. K).

Warnung: Verwenden Sie nie reines Benzin für Ihr Gerät. Es besteht sonst die Gefahr, eines bleibenden Schadens am Motor, wodurch die Herstellergarantie für dieses Gerät entfällt. Verwenden Sie kein Benzin/Ölgemisch das mehr als 90 Tage lang aufbewahrt wurde.

Warnung: Verwenden Sie nur Benzin/Ölgemisch im Mischungsverhältnis 1:40. Ändern Sie das Mischungsverhältnis nicht eigenständig, auch wenn bei einigen 2-Takt-Ölarten ein anderes Mischungsverhältnis empfohlen wird. Verursacht ungenügende Schmierung einen Motorschaden, so entfällt die Herstellergarantie.

Treibstoff-Misch-Tabelle:

Benzin	2-Takt-Öl
5 Liter	125 ccm
40	zu 1

Anlassen des Motors:

Hinweis: Lesen Sie zuerst die Anleitungen für das Starten des Motors in kaltem und in warmem Zustand, und führen Sie dann denen entsprechenden

D

Startvorgang durch. Platzieren Sie das Gerät auf einer harten, ebenen Fläche, greifen Sie es mit einer Hand am Haltegriff und ziehen Sie mit der anderen Hand am Zugseil Startgriff.

Hinweis: Um die Belastung auf den Motor während des Anlassens und des Aufwärmens möglichst klein zu halten, schneiden Sie überschüssigen Schneidfaden auf 13 cm zurück (Abb. N8).

• **ANLASSEN DES MOTORS IN KALTEM ZUSTAND**

1. Stellen Sie den Zündschalter auf „RUN (I)“ (Abb. O/1).
2. Gashebel feststellen: Drücken Sie den „Lock off“ Schalter (Abb. J1/5) nach unten. Anschließend drücken Sie gleichzeitig den Gashebel (Abb. J1/ 4) und schieben den Arretierschalter (Abb. O/2) . Der Gashebel rastet auf Vollgas ein.
3. Das Gerät hat einen Choke, der sich in 3 Stellungen bringen lässt: CHOKE „←“, START „↘“ und RUN „↑“. Stellen Sie den Choke-Hebel auf CHOKE „←“ (Abb. L/1).
4. Spritzen Sie zum Anlassen Treibstoff in den Vergaser. Drücken Sie den Tupfer zehnmal (Abb. L/2).
5. Ziehen Sie die Anlasserschnur ein kurzes Stück heraus, bis Sie Widerstand fühlen (ca. 10 cm). Für einen starken Zündfunken bedarf es eines glatten, raschen Zugs. Ziehen Sie die Anlasserschnur viermal schnell und stark.
6. Stellen Sie den Choke-Hebel auf START „↘“
7. Ziehen Sie wieder viermal die Anlasserschnur, während sich der Gashebel auf Vollgas befindet
8. Wenn der Motor startet, bleiben Sie 10 Sekunden lang auf START „↘“.
9. Stellen Sie den Choke auf RUN „↑“
10. Springt der Motor nicht an, wiederholen Sie Schritt 1 bis 9.

⚠ ZUR BEACHTUNG: Springt der Motor auch nach mehreren Versuchen nicht an, lesen Sie den Abschnitt „Fehlerbehebung am Motor“.

⚠ ZUR BEACHTUNG: Ziehen Sie die Anlasserschnur stets gerade heraus. Wird sie in einem Winkel herausgezogen, entsteht eine Reibung an der Öse. Durch diese Reibung wird die Schnur durchgescheuert und nutzt sich schneller ab. Halten Sie stets den Anlassergriff, wenn die Schnur wieder einzieht. Lassen Sie die Schnur nie aus dem ausgezogenen Zustand zurückschnellen. Das würde die Schnur ausfransen oder durchscheuern und auch die Anlasseranlage beschädigen.

• **ANLASSEN DES MOTORS IN WARMEM ZUSTAND**

1. Stellen Sie den Zündschalter auf „RUN (I)“ (Abb. O/1).
2. Stellen Sie den Choke auf START „↘“ Position
3. Arretieren Sie den Gashebel wie unter Punkt 2 bei Anlassen in kaltem Zustand.
4. Ziehen Sie an der Starterschnur schnell, bis der Motor anspringt. Ziehen Sie jedoch nicht mehr als 6mal. Halten Sie den Gashebel VOLL gedrückt, bis der Motor ruhig läuft.
5. Stellen Sie den Choke auf RUN „↑“ und ziehen 5 weitere Male an der Starterschnur, wenn der Motor nicht anspringen will. Sollte der Motor dennoch nicht anspringen, dann ist er wahrscheinlich mit Benzin vollgepumpt. Warten Sie 5 Minuten und probieren es anschließend wieder mit dem Choke auf RUN „↑“ gestellt und bei voll gedrücktem Gashebel.

• **ABSTELLEN DES MOTORS**

Lassen Sie den Gashebel los. Lassen Sie den Motor in den Leerlauf zurückkehren. Drücken und halten Sie den Zündschalter auf STOP (Abb. O/1) bis der Motor stoppt.

SCHNEIDEANLEITUNG

• **ZUSÄTZLICHE SICHERHEITSVORKEHRUNGEN**

Bevor Sie das Gerät in Betrieb nehmen, lesen Sie bitte ALLE SICHERHEITSVORKEHRUNGEN in dieser Anleitung noch einmal durch.

⚠ WARNUNG/ VORSICHT

1. **Sind Sie mit dem Trimmer nicht vertraut,** üben Sie den Umgang bei nicht laufendem Motor (AUS/ OFF).
2. **Gelände immer überprüfen,** feste Gegenstände wie Metallteile, Flaschen, Steine o.ä. können weggeschleudert werden und ernste Verletzungen beim Benutzer verursachen sowie das Gerät dauerhaft schädigen. Sollten Sie aus Versehen einen festen Gegenstand mit dem Trimmer berühren, **schalten** Sie den **Motor sofort aus** und untersuchen Sie das Gerät auf eventuelle Schäden. Benutzen Sie das Gerät niemals, wenn es beschädigt ist oder Mängel aufweist.
3. **Trimmen und Schneiden Sie immer im oberen Drehzahlbereich.** Lassen Sie den Motor zu Beginn des Mähens oder während des Trimmens nicht in niedriger Drehzahl laufen.
4. **Benutzen Sie das Gerät nur zum vorgesehenen Zweck,** wie Trimmen und Unkraut mähen.

5. **Halten Sie den Fadenkopf niemals über Kniehöhe wenn in Betrieb.**
6. **Benutzen Sie das Gerät nicht**, wenn Zuschauer oder Tiere sich in unmittelbarer Nähe befinden. Halten Sie während der Mäharbeiten einen Mindestabstand von 15m zwischen Benutzer und anderen Personen oder Tieren. Bei Abmäharbeiten bis zum Boden halten Sie bitte einen Mindestabstand von 30m.
7. Bei **Hangmäharbeiten** stehen Sie bitte stets unter der Schneidevorrichtung. Arbeiten Sie nur an Abhängen und Hügeln wenn Sie sicheren und festen Boden unter den Füßen haben.

• VERLÄNGERUNG DES SCHNEIDFADENS

⚠ WARNUNG: Benutzen Sie keinen Metalldraht oder kunststoffumhüllten Metalldraht irgendeiner Art im Fadenkopf. Dies kann zu schweren Verletzungen beim Benutzer führen.

Zur Verlängerung des Schneidfadens, lassen Sie den Motor auf Vollgas laufen und tippen ("BUMP") den Fadenkopf auf den Boden. Der Faden wird automatisch verlängert. Das Messer am Schutzschild kürzt den Faden auf die zulässige Länge (Abb. M1).

⚠ Vorsicht: Entfernen Sie regelmäßig alle Rasen- und Unkrautreste um ein Überhitzen des Schaftrohrs zu vermeiden. Rasen-/ Gras-/Unkrautreste verfangen sich unterhalb des Schutzschildes (Abb. M2), dies verhindert eine ausreichende Kühlung des Schaftrohrs. Entfernen Sie die Reste vorsichtig mit einem Schraubenzieher oder dergleichen.

• VERSCHIEDENE SCHNEIDVERFAHREN

Ist das Gerät richtig mit Schutzhaube und Fadenkopf montiert, schneidet es Unkraut und hohes Gras an schwer zugänglichen Stellen, wie z.B. entlang von Zäunen, Mauern und Fundamenten sowie um Bäume herum. Es lässt sich auch für „Abmäharbeiten“ einsetzen, um Vegetation zur besseren Vorbereitung eines Gartens oder zum Ausputzen eines bestimmten Bereiches bodennah zu entfernen.

⚠ ZUR BEACHTUNG: Auch bei sorgfältiger Anwendung hat das Schneiden an Fundamenten, Stein- oder Betonmauern usw. eine über dem Normalen liegende Abnutzung des Fadens zur Folge.

TRIMMEN / MÄHEN

Schwingen Sie den Trimmer in sichelartiger Bewegung von Seite zu Seite. Halten Sie den Fadenkopf stets parallel zum Boden. Überprüfen Sie das Ge-

lände und legen Sie die gewünschte Schneidhöhe fest. Führen und halten Sie den Fadenkopf in der gewünschten Höhe, zwecks gleichmäßigem Schnitt (Abb. M3).

NIEDRIGERES TRIMMEN

Halten Sie den Trimmer mit einer leichten Neigung genau vor sich, so dass sich die Unterseite des Fadenkopfes über dem Boden befindet und der Faden die richtige Schnittstelle trifft. Schneiden Sie immer von sich weg. Ziehen Sie den Trimmer nicht zu sich hin.

SCHNEIDEN AN ZAUN / FUNDAMENT

Nähern Sie sich beim Schneiden langsam Maschendrahtzäunen, Lattenzäunen, Natursteinmauern und Fundamenten um nah daran zu schneiden, ohne jedoch mit dem Faden gegen das Hindernis zu schlagen. Kommt der Faden z.B. mit Steinen, Steinmauern oder Fundamenten in Berührung, nutzt er sich ab oder franst aus. Schlägt der Faden gegen Zaungeflecht, bricht er ab.

TRIMMEN UM BÄUME

Trimmen Sie um Baumstämme, nähern Sie sich langsam, damit der Faden die Rinde nicht berührt. Gehen Sie um den Baum herum, und schneiden Sie dabei von links nach rechts. Nähern Sie sich Gras oder Unkraut mit der Spitze des Fadens, und kippen Sie den Fadenkopf leicht nach vorn.

⚠ WARNUNG: Seien Sie überaus vorsichtig bei Abmäharbeiten. Halten Sie bei solchen Arbeiten einen Abstand von 30 Metern zwischen sich und anderen Personen oder Tieren ein.

ABMÄHEN

Beim Abmähen erfassen Sie die gesamte Vegetation bis zum Grund. Dazu neigen Sie den Fadenkopf im 30 Grad Winkel nach rechts. Stellen Sie den Handgriff in die gewünschte Position. Beachten Sie die erhöhte Verletzungsgefahr des Benutzers, Zuschauer und Tiere, sowie die Gefahr der Sachbeschädigung durch weggeschleuderte Objekte (z.B. Steine) (Abb. M4).

⚠ WARNUNG: Entfernen Sie mit dem Trimmer keine Gegenstände von Fusswegen usw.! Der Trimmer ist ein kraftvolles Werkzeug, und kleine Steine oder andere Gegenstände können 15 Meter und mehr weggeschleudert werden und zu Verletzungen oder Beschädigungen an Autos, Häusern und Fenstern führen.

D**Schneiden mit Schneideblättern**

WARNUNG: Bevor Sie diese Maschine mit einem Schneideblatt betätigen, prüfen Sie, ob es richtig montiert ist. Befolgen Sie alle Anweisungen des Abschnittes „Sicherheitsvorschriften für Unterholz-/Grasschneideblatt“ in dieser Bedienungsanleitung.

- **SCHNEIDEN MIT SCHNEIDEBLÄTTERN**

Tragen Sie beim Schneiden mit einem Schneideblatt stets einen Augenschutz und Schutzkleidung. Verwenden Sie stets den Tragegurt für Arbeiten mit dem Schneideblatt.

- **ARBEITEN MIT UNKRAUT-SCHNEIDBLÄTTERN (im Lieferumfang enthalten)**

MÄHEN VON UNKRAUT

Mähen bedeutet, dass man das Schneideblatt in einer waagrechten, bogenförmigen Bewegung von einer Seite zur anderen führt. Das ist sehr wirksam bei grasartigem Unkraut und kleinerem Unterholz. Es ist nicht geeignet zum Schneiden von grossem, zähem Unkraut oder holziger Vegetation (Abb. I2).

VORSICHT: Keine Unkraut-Schneideblätter zum Schneiden von Gestrüpp und jungen Bäumen einsetzen!

SÄGEN

Die MSB 32 ist nicht zum Sägen geeignet.

VERKLEMMEN

Ganz dicke Vegetation, wie junge Bäume oder dichtes Gestrüpp, kann das Schneideblatt blockieren und zum Stillstand bringen. Vermeiden Sie, dass sich das Schneideblatt verfängt, indem Sie vorhersehen, in welche Richtung sich das Gestrüpp neigen wird, und schneiden Sie von der entgegengesetzten Seite. Wenn sich das Schneideblatt beim Schneiden verfängt, stellen Sie unverzüglich den Motor ab. Halten Sie das Gerät in die Höhe, damit das Schneideblatt nicht springt oder bricht, während Sie den jungen Baum vom Schnitt wegstossen, um das Schneideblatt zu befreien.

VERMEIDEN VON RÜCKSCHLAG

Beim Einsatz von Metallschneidwerkzeugen (Grasschneideblatt, Dickichtmesser) besteht die Gefahr des Rückschlagens, wenn das Werkzeug auf ein festes Hindernis (Baumstamm, Ast, Baumstumpf, Stein oder dergleichen) trifft. Das Gerät wird dabei zurückgeschleudert gegen die Drehrichtung des Werkzeuges. Dies kann zu Verlust der Kontrolle über das Werkzeug führen-Verletzungsgefahr für Benutzer und Umherstehende!

14

Benutzen Sie Metallschneidwerkzeuge nicht in der Nähe von Zäunen, Metallpfosten, Grenzsteinen oder Fundamenten.

Das Schutzblatt ist zur Reduzierung von Rückschlägen konzipiert falls das Schneideblatt auf harte, feste Hindernisse trifft. Zum Schneiden von dicken Stengeln positionieren Sie diese in Position (A) siehe Abb. M5, um Rückschläge zu vermeiden.

WARTUNGSVORSCHRIFTEN**Abb. N1**

- A. MUTTER
- B. SPULE
- C. FEDER
- D. SPINDEL
- E. GEHÄUSE
- F. SCHLITZE
- G. ÖSEN
- H. SCHNEIDFADEN

- **ERSETZEN DES SCHNEIDFADENS**

1. Drehen Sie die Mutter (A) gegen den Uhrzeigersinn, und entfernen Sie ihn (Abb. N1).
2. Entfernen Sie die Spule (B) und die Feder (C) von der Spindel (D).
3. Entfernen Sie noch vorhandenen Schneidfaden (H).
4. Legen Sie ein 4,3 m langes Stück 2-mm-Schneidfaden in der Mitte zusammen. Legen Sie die Schlaufe in einen der Schlitze des Spulenteilers (Abb. N2).
5. Wickeln Sie den Schneidfaden mit Spannung wie in der Abbildung im Uhrzeigersinn auf (Abb. N3), wobei die beiden Hälften vom Spulenteiler getrennt werden. Wickeln Sie auf bis auf 15 cm von den Enden.
6. Befestigen Sie jedes Fadenende in einem Schlitz (F) auf den gegenüberliegenden Seiten der Spule (Abb. N4).
7. Montieren Sie die Feder (C) über der Spindel (D). Führen Sie jedes Fadenende durch eine Öse (G) im Gehäuse (E) (Abb. N5).
8. Geben Sie die Spule in das Gehäuse (E), und führen Sie gleichzeitig den Faden durch die Ösen (G) nach. Stellen Sie sicher, dass die Feder sich in die Spule einpasst (Abb. N5).
9. Ist die Spule am richtigen Platz, drücken Sie darauf, sodass sich die Feder zusammendrückt. Ziehen Sie heftig an jedem Fadenende (H), um den Faden aus den Schlitzen zu entarretieren (Abb. N6).
10. Drücken Sie weiter auf die Spule, bis der Knopf im Uhrzeigersinn auf die Spindel geschraubt werden kann. Ziehen Sie den Knopf nur von

Hand fest an (Abb. N7).

- Schneiden Sie den überschüssigen Faden auf etwa 13 cm zurück. Das verringert die Belastung auf den Motor während des Anlassens und Aufwärmens (Abb. N8).

• LUFTFILTER

⚠ VORSICHT: Arbeiten Sie nie ohne den Luftfilter. Halten Sie ihn sauber. Ist er beschädigt, ist ein neuer Filter einzusetzen.

Entleeren Sie den Benzintank und füllen Sie dabei den Kraftstoff in einen geeigneten Kanister. Öffnen Sie den Benzintank langsam, damit der evtl. entstandene Druck entweichen kann.

Reinigung des Luftfilters: (Abb. Q)

- Lösen Sie die 2 Schrauben (Abb. Q/1), mit denen der Luftfilterdeckel festgeschraubt ist, nehmen Sie den Deckel (Abb. Q/2) ab, und heben Sie den Filter (Abb. Q/3) aus dem Lufteinlass.
- Waschen Sie den Filter in Seifenwasser. **KEIN BENZIN VERWENDEN!**
- Trocknen Sie den Filter an der Luft.
- Setzen Sie den Filter wieder ein.

ZUR BEACHTUNG: Ersetzen Sie den Filter, wenn er abgenutzt, zerrissen oder beschädigt ist oder wenn er sich nicht mehr reinigen lässt.

• BENZINDECKEL / BENZINFILTER

⚠ VORSICHT: Entleeren Sie den Benzintank und füllen Sie dabei den Kraftstoff in einen geeigneten Kanister. Öffnen Sie den Benzintank langsam, damit der evtl. entstandene Druck entweichen kann.

⚠ ZUR BEACHTUNG: Achten Sie darauf, dass sich keine Gegenstände in der Entlüftungsöffnung auf dem Benzindeckel befinden (Abb. P1/A).

Benzinfilter:

- Heben Sie Benzinleitung und Filter (B) aus dem Tank. Dafür eignet sich ein Stahldraht (C) mit einem Haken oder eine Büroklammer (Abb. P2).
- Ziehen Sie den Benzinfilter (D) mit einer Drehbewegung ab (Abb. P3).
- Prüfen Sie den Benzinfilter auf Beschädigungen und reinigen Sie ihn durch ausblasen. Ersetzen Sie den Benzinfilter (Abb. P3/D) falls er beschädigt ist.

⚠ ZUR BEACHTUNG: Betätigen Sie den Trimmer nie ohne Benzinfilter. Es könnte sonst zu einem Motorschaden kommen.

• RICHTIGE EINSTELLUNG DES VERGASERS

Der Vergaser wurde werkseitig für optimale Leistung eingestellt. Sind weitere Einstellungen nötig, bringen Sie bitte Ihr Gerät dem Fachmann im nächstgelegenen Kleinmotoren-Service oder senden Sie das Gerät an die ISC GmbH.

• ZÜNDKERZE

- Elektrodenabstand = 0,6 mm
- Anzugsdrehmoment 12 bis 15 Nm. Schliessen Sie den Zündkerzen-Stecker an.

• SCHLEIFEN DES SCHUTZHAUBEN-MESSERS

- Entfernen Sie das Schneidmesser (E) von der Schutzhaube (F) (Abb. R).
- Befestigen Sie das Messer in einem Schraubstock. Schleifen Sie das Messer mit einer Flachfeile, und achten Sie dabei darauf, den Winkel der Schneidkante beizubehalten. Feilen Sie nur in einer Richtung.

• AUFBEWAHREN DES GERÄTES

⚠ WARNUNG: Werden die nachfolgenden Punkte nicht befolgt, kann die Vergasermembrane verkleben. Nach dem Aufbewahren kann das Anlassen schwierig werden oder ein bleibender Schaden auftreten.

- Befolgen Sie alle Anweisungen, die im Abschnitt „Wartungsvorschriften“ der Bedienungsanleitung gegeben werden.
- Reinigen Sie das Äußere des Motors, Führungsholm, Schutzhaube und Fadenkopf.
- Entleeren Sie den Benzintank.
- Ist er leer, lassen Sie den Motor an.
- Lassen Sie den Motor im Leerlauf laufen, bis das Gerät stillsteht. Dadurch wird der Treibstoff aus dem Vergaser entfernt.
- Lassen Sie den Motor abkühlen (ca. 5 Minuten).
- Entfernen Sie die Zündkerze mit einem Zündkerzenschlüssel.
- Leeren Sie einen Teelöffel sauberes 2-Takt-Öl in die Verbrennungskammer. Ziehen Sie die Anlasserschnur mehrmals langsam, um die inneren Teile einzuölen. Reinigen Sie die Zündkerze und setzen Sie sie wieder ein.
- Bewahren Sie das Gerät an einem kühlen, trockenen Ort und in sicherer Entfernung von jeglicher Gefahrenquelle wie Ölbrenner, Warmwasserbereiter usw. auf.
- Transportieren und Lagern Sie den Trimmer mit installiertem Schneidblatt nur mit dem mitgelieferten Transportschutz.

D**• WIEDERINBETRIEBNAHME**

1. Entfernen Sie die Zündkerze.
2. Ziehen Sie die Anlasserschnur schnell und stark, um überschüssiges Öl aus der Verbrennungskammer zu entfernen.
3. Reinigen Sie die Zündkerze und richten Sie den Elektrodenabstand, oder setzen Sie eine neue Zündkerze mit richtigem Elektrodenabstand ein.
4. Bereiten Sie das Gerät für den Einsatz vor.
5. Füllen Sie den Benzintank mit der richtigen Benzin-Öl-Mischung. Vgl. dazu den Abschnitt „Treibstoff und Öl“.

TECHNISCHE ANGABEN

	MSB 32
Motortyp	Luftgekühlter 2-Takt-Motor
Hubraum	32 cm ³
Leistung:	1,0 kW
Trockengewicht	7,0 kg
Treibstoff-Fassungsvermögen	710 ccm
Führungsstablänge	142 cm
Schnittbreite Doppelfaden	43 cm
Fadendurchmesser	2,5 mm
Schnittbreite Schneideblatt	23 cm
Griff	„Bike“-Fahrradgriff
Zündung	elektronisch
Zündkerze	Champion RDJ8J oder gleiche
Antrieb	Zentrifugalkupplung

FEHLERBEHEBUNG AM MOTOR

STÖRUNG	MÖGLICHE URSACHE	STÖRUNGSBEHEBUNG
Das Gerät springt nicht an oder springt an, aber läuft nicht.	Fehlerhaftes Vorgehen beim Anlassen	Folgen Sie den Anweisungen in der Bedienungsanleitung.
	Falsche Vergasermischung-Einstellung	Lassen Sie den Vergaser von einem Fachmann einstellen oder senden Sie das Gerät an die ISC GmbH.
	Verrusste Zündkerze	Reinigen Sie die Zündkerze, korrigieren Sie den Elektrodenabstand, oder ersetzen Sie die Zündkerze.
	Benzinfilter verstopft	Ersetzen Sie den Benzinfilter.
Das Gerät springt an, aber der Motor hat wenig Kraft.	Falsche Einstellung des Choke-Hebels	Stellen Sie auf RUN.
	Verschmutzter Luftfilter	Entfernen Sie den Filter, reinigen Sie ihn, und setzen Sie ihn wieder ein.
	Falsche Vergasermischung-Einstellung	Lassen Sie den Vergaser von einem Fachmann einstellen oder senden Sie das Gerät an die ISC GmbH.
Der Motor stockt.	Falsche Vergasermischung-Einstellung	Lassen Sie den Vergaser von einem Fachmann einstellen oder senden Sie das Gerät an die ISC GmbH.
Läuft unregelmässig.	Falscher Elektrodenabstand an Zündkerze	Reinigen Sie die Zündkerze, korrigieren Sie den Elektrodenabstand, oder ersetzen Sie die Zündkerze.
Raucht übermässig. (Nach ca. 1 min. Vollgasstellung)	Falsche Vergasermischung-Einstellung	Lassen Sie den Vergaser von einem Fachmann einstellen oder senden Sie das Gerät an die ISC GmbH.
	Falsche Treibstoffmischung	Benutzen Sie die richtige Treibstoffmischung (Verhältnis 40:1).

CZ**VAROVÁNÍ • PROSÍM PŘEČÍST**

Z bezpečnostních důvodů byste si měli bezpodmínečně tento návod k použití přečíst ještě před tím, než přístroj uvedete do chodu. Pokud není jednáno podle pokynů, může dojít k těžkým zraněním. Před každým použitím proto věnujte několik minut studiu Vaší nové motorové kosi.

VŠEOBECNÉ BEZPEČNOSTNÍ PŘEDPISY

Význam symbolů umístěných na přístroji

- 1  Přečtěte si návod k použití, než stroj uvedete do chodu.
- 2  Nosit helmu, ochranu sluchu a ochranné brýle!
- 3  Třetí osoby nepouštět do oblasti nebezpečí!
- 4  Pozor! Nebezpečí!
- 5  Šipky ukazují správnou polohu rukojeti – nesmí být měněno!
- 6  Pozor! Horký povrch!
- 7  Emise hluku odpovídá směrnici 2000/14/EC!
- 8  Nebezpečí způsobené vymrštěnými předměty!
- 9  Maximální počet otáček!

10  Na ochranu rukou noste ochranné rukavice.

11  Na ochranu proti úderu elektrickým proudem noste gumové holinky.

Bezpečnostní pokyny pro ručně ovládanou motorovou kosu**Pokyny**

1. Pečlivě si přečtěte návod k obsluze. Obeznamte se s nastaveními a správným používáním stroje.
2. Nikdy nedovolte dětem nebo osobám, které návod k použití neznají, motorovou kosu používat. Místní předpisy mohou stanovit minimální stáří uživatele.
3. Nikdy nesekejte, pokud se v blízkosti nacházejí jiné osoby, obzvlášť děti a zvířata.

Varování:

Při práci udržujte 15m bezpečnostní vzdálenost. Pokud dojde k přiblížení, přístroj okamžitě vypněte. Pamatujte na to, že osoba pracující se strojem nebo uživatel jsou odpovědní za nehody s jinými osobami nebo jejich majetkem.

Přípravná opatření

1. Během sekání je třeba vždy nosit pevnou obuv a dlouhé kalhoty. Nikdy nepracujte bosí nebo v sandálech.
2. Překontrolujte terén, kde má být stroj použit, a odstraňte všechny předměty, které by mohly být zachyceny a vymrštěny.
3. Varování: benzín je vysoce zápalný:
 - skladujte benzín pouze v nádobách k tomu určených.
 - tankujte pouze na volném prostranství a během plnění nekuřte.
 - benzín naplnit před nastartováním motoru. Pokud motor běží nebo při horkém motoru nesmí být uzávěr nádrže otevřen nebo doplňován benzín.
 - pokud benzín přetekl, nesmí být prováděn žádný pokus o nastartování motoru. Místo toho je třeba stroj odstranit z místa znečištěného benzinem. Je třeba se vyvarovat každého pokusu o nastartování až do té doby, než se všechny benzinové páry vytráí.
 - z bezpečnostních důvodů je třeba palivovou

- nádrž a uzávěry nádrže při poškození vyměnit.
- Vyměňte poškozené tlumiče výfuku.
 - Před použitím je třeba vždy optickou kontrolou překontrolovat, zda nejsou řezné nástroje, upevňovací svorníky a celá řezná jednotka opotřebované nebo poškozené. Aby se zabránilo nevyváženosti, smějí být opotřebované nebo poškozené řezné nástroje a upevňovací svorníky vyměňovány vždy po celých sadách.

1. Manipulace

- Noste přiléhavé, solidní pracovní oblečení**, které poskytuje ochranu, jako např. dlouhé kalhoty, bezpečnou pracovní obuv, pracovní rukavice, ochrannou přilbu, ochranný obličejový štít nebo ochranné brýle na ochranu zraku a dobrou vatu do uší, nebo ochranu sluchu proti hluku.
- Uložte přístroj na bezpečném místě.** Víčko palivové nádrže otvírejte pomalu, aby mohl uniknout vzniklý tlak, který se v palivové nádrži vytvořil. Aby se předešlo požáru, popojděte minimálně 3 metry od místa plnění, než přístroj nastartujete.
- Přístroj vypněte**, než ho odstavíte.
- Držte přístroj stále pevně oběma rukama.** Přitom by měly palec a prsty pevně obepínat rukojeti.
- Dbějte na to, aby byly šrouby a spojovací prvky pevně utaženy.** Nepoužívejte přístroj pokud není správně seřízen nebo není úplné nebo bezpečně sestaven.
- Dbějte na to, aby byly rukojeti suché a čisté** a aby na nich nelpěly zbytky palivové směsi.
- Držte strunovou hlavu tak blízko u země, jak jen to je možné.** Dbějte na to, abyste se strunovou hlavou nedotkli žádných malých předmětů. Při sekání ve svahu se postavte pod strunovou hlavu. NIKDY na kopečku nebo ve svahu a podobně nesekat nebo nevyžínat, pokud existuje i malé nebezpečí uklouznutí nebo ztráty rovnováhy.
- Oblast sekání prohlédněte, zda se v ní nevyskytují předměty**, které by během sekání mohly být zachyceny a vymrštěny.
- Nepřibližujte žádnou část těla a žádnou část oděvu k strunové hlavě**, pokud spustíte motor nebo ho necháte běžet. Než motor nastartujete ubezpečte se, že strunová hlava nepřichází do styku s žádnou překážkou.
- Motor odstavte, než překontrolujete výšku sekání.
- Přístroj skladuje z dosahu zápalných materiálů**, jako ohřívače vody s benzinovými

- motory, sušičky nebo naftová kamna, přenosná topidla atd.
- Stále dbejte na to**, aby se v ochranném krytu, strunové hlavě a motoru neshromažďovaly žádné předměty atd.
 - Obsluha přístroje** by měla být vyhrazena výhradně rozumným a příslušně instruovaným osobám.

BEZPEČNOSTNÍ OPATŘENÍ PŘI MANIPULACI S ŘEZNÝM KOTOUČEM

- DODRŽUJTE VŠECHNA VAROVANÍ a pokyny k provozu a montáži řezného kotouče.
- Řezný kotouč může být nárazově předmět vyvrštěn, pokud je nemůže přeříznout /přeseknout. Toto může vést k amputaci rukou nebo nohou. Udržujte osoby a zvířata ve vzdálenosti min. 15 m ve všech směrech od místa práce. Pokud přístroj narazí na cizí tělesa, vypněte ihned motor a řezný kotouč zastavte. Překontrolujte řezný kotouč, zda nevykazuje škody. Řezný kotouč vyměňte vždy, když je ohnutý nebo má trhliny.
- ŘEZNÝ KOTOUČ PŘEDMĚTY PRUDCE VYMRŠŤUJE. Toto může způsobit oslepnutí nebo poranění. Noste ochranu zraku, obličej a nohou. Vždy odstraňte předměty z pracovní oblasti, než řezný kotouč nasadíte. Udržujte ve všech směrech mezi sebou a jinými osobami a zvířaty vzdálenost 15 m.
- Před každým použitím pečlivě přístroj a přídatná zařízení kontrolujte, zda nejsou poškozena. Přístroj nepoužívejte, pokud nejsou všechna přídatná zařízení řezného kotouče řádně instalována.
- ŘEZNÝ KOTOUČ DOBĚHNE, POKUD JE ŠKRTICÍ KLAPKA (páčka plynu) PUŠTĚNA. Dobíhající řezný kotouč Vám může popřípadě způsobit řezné rány. Než začnete na řezném kotouči provádět nějaké práce, odstavte motor a ubezpečte se, zda se řezný kotouč zastavil.
- OBLAST NEBEZPEČÍ O PRŮMĚRU 15 METRŮ. Okolostojící mohou oslepnout nebo být zraněni. Udržujte ve všech směrech mezi sebou a jinými osobami a zvířaty vzdálenost 15 m.

ČEHO JE TŘEBA SE VYVAROVAT

- NEPOUŽÍVAT ŽÁDNÉ JINÉ PALIVO, než je doporučeno v návodu k použití. Vždy dodržujte pokyny odstavce „Palivo a olej“ tohoto návodu. Nepoužívejte benzin, který nebyl správně smíšen s olejem pro dvoudobé motory. Jinak existuje nebezpečí trvalého poškození motoru, čímž

CZ

- zaniká záruka výrobce.
2. NEKOUŘIT během doplňování paliva nebo používání přístroje.
 3. NEPOUŽÍVEJTE PŘÍSTROJ BEZ VÝFUKU a správně instalované ochrany výfuku.
 4. NEDOTÝKAT SE VÝFUKU, ani rukama, ani tělem. Držte přístroj tak, aby palec a prsty objímaly rukojeť.
 5. PŘÍSTROJ NEOBSLUHOVAT V NEPOHODLNÉ POLOZE, při nedostatečné rovnováze, s nataženými rukama nebo pouze jednou rukou. K obsluze používejte vždy obě ruce a rukojeť přitom objímejte palcem a prsty.
 6. STRUNOVOU HLAVU NEZDVIHAT NAD ZEM, pokud je přístroj v provozu. Jinak může dojít ke zraněním.
 7. PŘÍSTROJ NEPOUŽÍVAT NA JINÉ ÚČELY, než na sekání trávy.
 8. PŘÍSTROJ NEPOUŽÍVAT DELŠÍ DOBU. Čas od času udělat přestávku.
 9. PŘÍSTROJ NEPOUŽÍVAT POD VLIVEM ALKOHOLU NEBO DROG.
 10. PŘÍSTROJ POUŽÍVAT POUZE TEHDY, POKUD JE OCHRANNÝ KRYT A/NEBO OCHRANNÉ ZAŘÍZENÍ INSTALOVÁNO A V DOBRÉM STAVU.
 11. ŽÁDNÉ SOUČÁSTI VÝROBKU NEPŘÍDÁVAT, NEODSTRAŇOVAT NEBO MĚNIT. Jinak může dojít ke zraněním osob a/nebo poškozením přístroje, čímž zaniká záruka výrobce.
 12. PŘÍSTROJ NEPOUŽÍVAT V BLÍZKOSTI ZÁPALNÝCH KAPALIN NEBO PLYNŮ NEBO OKOLO NICH, ať je to uvnitř nebo vně budov. Jinak by mohlo dojít k explozi a/nebo požáru.
 13. NEPOUŽÍVEJTE ŽADNE JINE ŘEZNE NASTROJE. Ke své vlastní bezpečnosti používejte pouze příslušenství a přídatné nástroje udané v návodu k použití nebo které byly výrobcem doporučeny nebo udány. Použití jiných, než v návodu k použití nebo v katalogu doporučených nástrojů nebo příslušenství může pro Vás znamenat osobní nebezpečí úrazu.

2. Popis přístroje a rozsah dodávky (obr. A, B a C)

- | | |
|----------|--------------------------------|
| A/1, B/1 | Strunová hlava |
| A/2 | Struna |
| A/3, B/3 | Ochranný kryt vně |
| A/4, B/4 | Nůž |
| A/5, B/5 | Ochranný kryt uvnitř |
| A/6, B/6 | Vodící násada s hnací hřídelí |
| A/7, B/7 | Rukojeť "Bike" |
| A/8 | Páčka plynu na rukojeti vpravo |
| A/9 | Spínač motoru "VYP" a "ZAP" |
| A/10 | "Aretace" páčky plynu |

20

- | | |
|------------|---|
| A/11 | "Uvolnění" páčky plynu |
| A/12 | Páčka "Sytič" - "Poloplyn" - "Plný plyn" |
| A/13 | Kryt pro chlazení motoru a startér |
| A/14 | Palivová nádrž |
| A/15 | Kryt vzduchového filtru |
| A/16 | Rukojeť pro start lankem |
| A/17 | Knoflík čerpání benzínu |
| A/18, B/18 | Popruh |
| A/19 | Přidržený šroub vodící násady s hnací hřídelí |
| B/20 | Nářadí pro strunovou hlavu strunu |
| C/21 | 3 šrouby M5 pro ochranný kryt uvnitř |
| C/22 | 3 šrouby M6 pro ochranný kryt vně |
| C/23 | Rozpěrné pouzdro |
| C/24 | Unášecí kotouč pro strunovou hlavu nebo nůž |
| C/25 | Přítlačná deska pro montáž nože |
| C/26 | Upevňovací matice nože |
| C/27 | Úchytný pásek |
| C/28 | Pojistná závlačka |
| C/29 | Přidržený kolík pro unášecí kotouč |
| C/30 | Klíč na zapalovací svíčku a upevňovací matice |

BEZPEČNOSTNÍ ZAŘÍZENÍ

OCHRANNÝ KRYT kryt musí být bezpodmínečně namontován, aby se zabránilo zranění provozovatele vymrštěnými předměty. V ochranném krytu integrovaný nůž kromě toho automaticky uřezává strunu na optimální délku.

3. Řádné používání

Benzinová motorová kosa je vhodná pro soukromé použití okolo domu a na zahradě.

Dodržování výrobcem přiloženého návodu k použití je předpokladem pro řádné používání motorové kosy. Návod k použití obsahuje také provozní, údržbové a opravárenské podmínky.

Pozor! Z důvodů tělesného ohrožení uživatele nesmí být motorová kosa používána pro následující práce: čištění (vysávání) cest a jako drtič na drčení odřezků stromů a keřů. Dále nesmí být motorová kosa používána na zarovnávání půdních nerovností, jako např. krtin.

Z bezpečnostních důvodů nesmí být motorová kosa používána jako hnací agregát pro jiné nástroje a sady nástrojů všeho druhu.

4. Montáž komponent

Při dodávce jsou některé komponenty demontovány. Montáž je jednoduchá, pokud jsou dodržovány následující pokyny. Pozor! Pro montáž a údržbu potřebujete následující dodatečné nářadí, které není v rozsahu dodávky:

- šroubovák
- imbusový klíč
- klíč Torx vel. M5
- odměrka 1 litr (odolná proti oleji / benzínu)
- kanystr na benzin (5 litrů)
- nálevka (vhodná pro plnění hrdlo palivové nádrže)
- hadry (na otření zbytků oleje / benzínu, likvidace u čerpací stanice)
- olej pro dvoutaktní motory (k dostání u čerpací stanice)
- náhradní pojistné závlačky jako na obr. C/28

Montážní návod

Montáž vodící násady

Namontujte ochranný kryt uvnitř (obr. B/5) a ochranný kryt vně (obr. B/3) jako na obrázku D pomocí tří šroubů M6 (obr. C/22). Namontujte podle obrázku E ochranné kryty pomocí tří šroubů M5 (obr. C/21) na vodící násadu (obr. B/6).

Nasuňte rozpěrné pouzdro (obr. F/1) na vodící trn hnací hřídele (obr. F/3). Nastrčte unášecí kotouč (obr. F/2) na vodící trn a dbejte přitom na to, aby výřez (obr. F/4) unášecího kotouče ukazoval k výřezu na vodící násadě (obr. F/5).

Pokyn: Otáčením unášecího kotouče můžete dát oba výřezy do správné polohy.

Pokyn: Rozhodněte se, který pracovní způsob budete chtít s motorovou kosou provést jako první, (sekání se strunovou hlavou nebo použití jako nůž) a proveďte příslušnou montáž.

Montáž strunové hlavy

Nastrčte nyní přídržný kolík (obr. G1/2) do otvoru a našroubujte strunovou hlavu (obr. G1/1) otáčením proti směru hodinových ručiček (pozor: levý závit!) na vodící trn hnací hřídele.

Strunovou hlavu rukou pevně utáhněte tak, že budete hnací hřídel s přídržným kolíkem pevně držet.

Montáž nože

Položte nůž (obr. G2/1) na unášecí kotouč tak, aby střed nože ležel přímo na vodícím kruhu unášecího kotouče.

Nastrčte přítláčnou desku (obr. G2/2) na nůž tak, aby plochá strana ukazovala směrem k noži.

Utáhněte upevňovací maticí (obr. G2/3) na vodícím trnu otáčením proti směru hodinových ručiček (**pozor: levý závit!**)

Strčte přitom přídržný kolík, jako při montáži strunové hlavy, do určeného otvoru a použijte klíč (obr. C/30).

Montáž rukojeti "Bike"

Vyšroubujte oba spodní šrouby (obr. H/1) z předmontované rukojeti "Bike" a vložte ji mezi upevňovací hák popruhu (obr. H/3) a bezpečnostní nálepku na vodící násadu tak, jako na obr. H.

Upevněte nyní svěrací desku (obr. H/2) pomocí spodních šroubů na rukojeti "Bike" a rukojeť přišroubujte na vodící násadu.

Pokyn: Konečné vyrovnání se proveďte nejlépe po montáži hnacího motoru.

Montáž smontované vodící násady s hnacím motorem

Vyšroubujte spojovací šroub (obr. I/2) z rukojeti hnacího motoru.

Stáhněte ochranný kryt (obr. I/1) z vodící násady.

Pokyn: Ochranný kryt si dobře uložte, aby bylo v případě demontáže možné hnací hřídel ve vodící násadě opět chránit.

Nastavte vodící násadu k rukojeti hnacího motoru jako na obr. I.

Nasuňte nyní vodící násadu do rukojeti tak, aby středící otvor (obr. I/3) a obdélníková strana hnací hřídele (obr. I/4) zaskočily do určených upevňování uvnitř držadla.

Pokyn: Lehkým otáčením doprava a doleva je tento proces ulehčen.

Otvor se závitem vodící násady musí ležet přímo pod vývrtem (obr. I/5), abyste mohli pevně utáhnout spojovací šroub.

Montáž rukojeti pro řízení motoru

Vyšroubujte šroub (obr. J1/1) z rukojeti. Silou nastrčte rukojeť na volný konec rukojeti "Bike" tak, aby páčka (obr. J1/4) ovládání plynu ukazovala směrem k ochranným krytům na vodící násadě.

Otáčejte rukojeť tak dlouho, až vývrt pro šroub souhlasí s otvorem rukojeti "Bike".

Upevněte rukojeť pomocí šroubu a matice (obr. J1/2) na rukojeti "Bike". Upevněte řídicí kabel rukojeti pomocí úchytného pásku (obr. C27), jak je ukázáno v pozici (obr. J2/1).

Pokyn: Úchytný pásek ještě finálně neutahujte.

Po prvním spuštění motoru zcela zmáčkněte páčku plynu (obr. J1/4) a poté ji pusťte. Když páčku plynu nyní opět zmáčknete, je bezpečnostní páčkou (obr. J1/5) blokována.

Počet otáček motoru nesmí při zmáčknutí páčky plynu až po bod bezpečnostního zastavení stoupnout.

Motor se až do té doby musí nalézat v chodu naprázdno. Než úchytný pásek pevně utáhnete, zkontrolujte jeho polohu, z hlediska jeho funkce.

CZ**5. Nastavení výšky sekání****Popruh na nošení:**

1. Přehodte si popruh na nošení přes levé rameno (obr. A/18).
2. Záklesný hák zahákněte do oka (obr. H/3) B.
3. Nastavte délku popruhu tak, aby strunová hlava nebo nůž probíhaly paralelně k zemi. Na zjištění optimální délky popruhu proveďte poté pár kmitavých pohybů bez spuštění motoru (obr. I2).

Varování: Během práce popruh vždy používejte.

Popruh si nasadte ihned poté, co jste motor spustili a tento běží naprázdno. Motor vypněte předtím, než popruh sundáte.

Pokyn: Odstraňte popruh z přístroje, než spustíte motor.**6. Uvedení do provozu****Palivo a olej:**

1. Motor motorové kosy je dvoudobý motor. K provozu potřebuje směs z normálního bezolovnatého benzínu a speciálního oleje pro dvoudobé motory v poměru 1:40 (viz tabulka palivových směsí).
2. Doporučuje se namíchat maximálně 5 litrů směsi benzín/olej, protože s tímto množstvím vystačíte cca 12 - 15 provozních hodin a starší palivová směs nezaručuje optimální mazání.
3. Nalijte 125 ccm oleje do odměrky, nalijte tento olej do 5litrového kanystru s benzínem a tento opět zavřete. Kanystr řádně protřepejte, aby se olej smísil s benzínem.
4. Nalijte cca 0,6 litru palivové směsi do odměrky a pomocí vhodné nálevky ji nalijte do palivové nádrže (obr. K).

Varování: Pro Váš přístroj nikdy nepoužívejte čistý benzín. Jinak hrozí nebezpečí trvalého poškození motoru, čímž odpadá záruka výrobce za tento výrobek. Nepoužívejte palivovou směs, která byla skladována déle než 90 dní.**Varování:** Používejte pouze palivovou směs se směšovací poměrem 1:40. Směšovací poměr samovolně neměňte, i když je na některých druhích oleje pro dvoudobé motory doporučen jiný směšovací poměr. Pokud zapříčiní nedostatečné mazání škody na motoru, odpadá záruka výrobce.**Tabulka palivových směsí:**

Benzín	Olej pro dvoudobé motory
5 litrů	125 ccm
40 ku	1

Spuštění motoru:**Pokyn:** Nejdříve si přečtěte návod ke startování motoru ve studeném a teplém stavu a poté proveďte příslušný start. Umístěte přístroj na tvrdé, rovné ploše, uchopte ho jednou rukou za rukojeť a druhou rukou zatáhněte za lanko na startovací rukojeť.**Pokyn:** Aby bylo zatížení motoru během startování a zahřívání pokud možno malé, uřízněte nepotřebnou strunu na 13 cm (obr. N8).**• SPUŠTĚNÍ MOTORU VE STUDENÉM STAVU**

1. Nastavte spínač zapalování na "RUN (I)" (obr. O/1).
2. Zajištění páčky plynu: Zmáčkněte spínač "Lock off" (obr. J1/5) dolů. Poté současně stiskněte páčku plynu (obr. J1/4) a posuňte aretační spínač (obr. O/2). Páčka plynu je zaaretována na plném plynu.
3. Přístroj je vybaven sytičem (Choke), který je možné nastavit do 3 poloh: CHOKE "←", START "↘" a RUN "↓". Nastavte páčku sytiče na CHOKE "←" (obr. L/1).
4. Ke spuštění nastříkněte do karburátoru palivo. Desetkrát zmáčkněte knoflík čerpání (obr. L/2).
5. Šňůru startéru kousek vytáhněte, až cítíte odpor (cca 10 cm). K vytvoření silné zapalovací jiskry je třeba prudce, hladce zatáhnout. Zatáhněte za šňůru startéru čtyřikrát rychle a silně.
6. Nastavte páčku sytiče na START "↘".
7. Opět čtyřikrát zatáhněte za šňůru startéru, zatímco se páčka plynu nachází v poloze plný plyn.
8. Když motor naskočí, zůstaňte 10 vteřin v poloze START "↓".
9. Nastavte páčku sytiče na RUN "↓".
10. Pokud motor nenaskočí, opakujte kroky 1 až 9.

POZOR: Pokud motor nenaskočí ani po několika pokusech, přečtěte si odstavec "Odstranění chyby motoru".**POZOR:** Vytahujte šňůru startéru vždy přímo a rovně. Pokud je vytažena pod úhlem, vznikne na očku tření. Tímto třením se šňůra odírá a rychleji se opotřebuje. Držte vždy rukojeť startéru, když je šňůra opět zatahována. Nenechte šňůru nikdy z vytaženého stavu se rychle samotnou vrátit. Toto by šňůru roztrpilo nebo předřelo a také poškodilo zařízení startéru.**• SPUŠTĚNÍ MOTORU V TEPLÉM STAVU**

1. Nastavte spínač zapalování na "RUN (I)" (obr. O/1).
2. Nastavte páčku sytiče na START "↘".
3. Zaaretujte páčku plynu jako v bodě 2 při spouštění ve studeném stavu.

4. Zatáhněte za šňůru startéru rychle a silně, až motor naskočí, ale ne víckrát než šestkrát. Držte páčku plynu ZCELA stisknutou až do té doby, než motor klidně běží.
5. Nastavte páčku sytiče na RUN "↑" a zatáhněte ještě 5x za šňůru startéru, pokud nechce motor naskočit. Pokud motor přesto nenaskočí, je pravděpodobně přeplněn benzinem. Počkejte 5 minut a zkuste poté dát opět páčku sytiče na RUN "↑" a přitom držet páčku plynu zcela stisknutou.

• ZASTAVENÍ MOTORU

Pusťte páčku plynu. Nechejte motor vrátit se na volnoběh. Zmáčkněte a držte spínač zapalování na STOP (obr. O/1), až se motor zastaví.

NÁVOD K SEKÁNÍ

• DODATEČNÁ BEZPEČNOSTNÍ OPATŘENÍ

Než uvedete přístroj do chodu, přečtěte si prosím ještě jednou VŠECHNA BEZPEČNOSTNÍ OPATŘENÍ v tomto návodu.

⚠ VAROVÁNÍ / POZOR

1. POKUD NEJSTE S TECHNIKOU SEKÁNÍ OBEZNÁMENI, vyzkoušejte si různé práce bez spuštění motoru.
2. Z OBLASTI SEKÁNÍ VŽDY ODSTRÁŇTE PŘEDMĚTY jako plechovky, láhve, kameny atd. Pokud jsou předměty zachyceny, může to vést k těžkým zraněním obsluhy nebo okolo stojících a také to poškodit přístroj. Pokud je nějaký předmět omylem zachycen, ZASTAVTE OKAMŽITĚ MOTOR a přístroj prohleďte. Nikdy přístroj nepoužívejte s defektními součástmi.
3. SEKEJTE VŽDY S VYSOKÝM POČTEM OTÁČEK MOTORU. Nenechte motor při spuštění a při sekání běžet s malým počtem otáček.
4. NEPOUŽÍVEJTE PŘÍSTROJ K JINÝM ÚČELŮM, než na sekání trávy a plevelů.
5. STRUNOVOU HLAVU při práci nikdy NEZDVIHEJTE výše, než do výšky kolen.
6. PŘÍSTROJ NEPOUŽÍVEJTE, pokud se v bezprostřední blízkosti nacházejí jiné osoby nebo zvířata. Během sekání vždy udržujte minimální vzdálenost 15 metrů mezi sebou a jinými osobami nebo zvířaty. Při „VYZÍNÁNÍ DOHOLA“ udržujte mezi sebou a ostatními osobami a zvířaty minimální vzdálenost 30 metrů.
7. Při sekání ve svahu se stavte pod řezací zařízení. NIKDY na kopci nebo ve svahu nesekat, pokud existuje jen minimální nebezpečí uklouznutí nebo ztráty rovnováhy.

• POSOUVÁNÍ STRUNY

⚠ **VAROVÁNÍ: Nepoužívejte ocelový drát nebo** plastifikovaný ocelový drát ve spojení s Vaší strunovou hlavou. Mohlo by dojít k těžkým zraněním obsluhy.

Aby mohla být posunuta struna, nechejte motor běžet na plný plyn a strunovou hlavou „udeřte“ o zem. Tím se automaticky struna posune a nůž v ochranném krytu přebytečnou strunu odřízne (obr. M1).

⚠ **POZOR:** Čas od času odstraňte namotaný plevel, aby se zabránilo přehřátí vodicí rukojeti. K namotání plevelu dojde, když se plevel pod ochranným krytem omotá okolo vodicí rukojeti (obr. M2). Toto vede k tomu, že se vodicí rukojeť a cívka se strunou zahřeje. Odstraňte zachycený plevel šroubovákem, nebo podobným nástrojem.

• RŮZNÉ ZPŮSOBY SEKÁNÍ

Pokud je přístroj správně smontován včetně ochranného krytu a strunové hlavy, seká plevel a vysokou trávu na těžko přístupných místech, jako např. podél plotů, zdí a základů nebo stromů. Je možné ho použít také k „vyžínání dohola“, k odstranění vegetace na lepší přípravu k založení zahrady nebo vyčištění určité oblasti blízko u země.

⚠ **POZOR:** Také při opatrném použití má sekání okolo základů, kamenných nebo betonových zdí atd. za následek větší opotřebení struny, než v normálním případě.

VYZÍNÁNÍ / SEKÁNÍ

Kmítejte vyžinačem před sebou z jedné strany na druhou jako s normální kosou. Strunovou hlavu během práce neklopte. Oblast určenou k sekání přezkontrolujte na správnou výšku sekání. Držte strunovou hlavu ve stejné výšce, aby bylo dosaženo stejnoměrné výšky sekání (obr. M3).

NÍZKÉ VYZÍNÁNÍ

Držte vyžinač lehce nakloněn přesně před sebou tak, aby se spodní strana strunové hlavy nacházela nad zemí a struna zasáhla správné místo sekání. Sekajte vždy směrem od sebe. Nepohybujte vyžinačem směrem k sobě.

SEKÁNÍ U PLOTU / ZÁKLADŮ

Při sekání se pomalu přibližujte k drátěným plotům, dřevěným plotům, zdem z přírodního kamene a základům, abyste mohli sekat blízko nich, ale bez toho, abyste strunou narazili na překážku. Pokud se struna dotkne kamenů, kamenných zdí nebo základů, opotřebí se nebo se roztřepe. Pokud struna

CZ

narazí na pletivo plotu, ulomí se.

VYŽÍNÁNÍ OKOLO STROMŮ

Pokud vyžínáte okolo kmenů stromů, přiblížte se pomalu, aby se struna nedotkla kůry. Strom obejděte a sekejte přitom zleva doprava. Přiblížte se k trávě a plevelu špičkou struny a naklopte strunovou hlavu mírně dopředu.

VAROVÁNÍ: Bud'te maximálně opatrní při „VYŽÍNÁNÍ DOHOLA“. Udržujte při těchto pracích vzdálenost 30 metrů mezi sebou a jinými osobami nebo zvířaty.

VYŽÍNÁNÍ DOHOLA

„Vyžínání dohola“ znamená odstranění veškeré vegetace až na hlinu. Naklopte k tomu strunovou hlavu v úhlu cca 30° doleva. Pokud rukojeť příslušně nastavíte, máte při této práci lepší kontrolu. Neprovádějte tuto metodu, pokud existuje nebezpečí, že odlétávající kameny zraní Vás nebo jiné osoby, nebo dojde k poškození majetku (obr. M4).

Sekání s řeznými kotouči

VAROVÁNÍ: Než uvedete stroj do chodu s řezným kotoučem, překontrolujte, zda je správně namontován. Dodržujte všechny pokyny odstavce „Bezpečnostní pokyny pro řezný kotouč na sekání křoví/trávy“ v tomto návodu k použití.

SEKÁNÍ S ŘEZNÝMI KOTOUČI

Při sekání s řezným kotoučem vždy noste ochranný oděv a ochranu zraku. Na práce s řezným kotoučem vždy používejte popruh na nošení.

PRÁCE S ŘEZNÝMI KOTOUČI NA SEKÁNÍ PLEVELE**SEKÁNÍ PLEVELE**

Sekat znamená, že je řezný kotouč veden vodorovným, obloukovým pohybem z jedné strany na druhou. Toto je velmi účinné u trávovitých plevelů a malých křovin. Není vhodné na sekání velkého, odolného plevelu nebo dřevité vegetace (obr. I2).

POZOR: Na sekání křoví a mladých stromů nepoužívat řezné kotouče na sekání plevelu!

ŘEZÁNÍ

MSB 32 není vhodná na řezání.

UVÁZNUTÍ

Velmi hustá vegetace, jako mladé stromy nebo husté křoví může řezný kotouč zablokovat a zastavit ho. Vyhybte se toho, aby se řezný kotouč zachytil

a to tak, že budete předvídat, kterým směrem se křoví ohne a budete sekat z protisměru. Pokud se řezný kotouč při sekání zachytí, neprodleně odstavte motor. Držte přístroj ve výšce, aby se řezný kotouč nezlomil nebo neodskočil, když mladý strom za účelem odstranění uvolňuje.

ZABRANĚNÍ ZPĚTNEHO RAZU

Při použití kovových řezných nástrojů (řezný kotouč na sekání trávy, řezný kotouč na houšti) existuje nebezpečí zpětného rázu, pokud nástroj narazí na pevnou překážku (kmen stromu, větev, pařez, kámen nebo podobně). Přístroj je přitom vržen zpět - proti směru otáčení nástroje. Toto může vést ke ztrátě kontroly nad nářadím - nebezpečí zranění pro uživatele a okolostojící!

Nepoužívejte kovové řezné nástroje v blízkosti plotů, kovových sloupků, hraničních kamenů nebo základů.

Ochrana je koncipována na redukci zpětných vrhů, pokud řezný kotouč narazí na tvrdé překážky. Na sekání tlustých stonků polohujte tyto v poloze (A), viz. obr. M5, aby se zabránilo zpětným vrhům.

PŘEDPISY K ÚDRŽBĚ**Obr. N1**

- A. KNOFLÍK
- B. CÍVKA
- C. PRUŽINA
- D. VŘETENO
- E. KRYT
- F. ŠTĚRBINY
- G. OČKA
- H. STRUNA

• VÝMĚNA STRUNY

1. Otáčejte knoflíkem (A) proti směru hodinových ručiček a odstraňte ho (obr. N1).
2. Odstraňte cívku (B) a pružinu (C) z vřetena (D).
3. Odstraňte zbývající strunu (H).
4. Složte 4,3 m dlouhý kus 2 mm struny ve středu. Vložte smyčku do jedné ze štěrbín rozdělovače cívky (obr. N2).
5. Naviňte strunu s napětím jako na obrázku ve směru hodinových ručiček (obr. N3), přičemž jsou obě půlky rozdělovačem cívky odděleny. Naviňte strunu až po 15 cm od konce.
6. Upevněte každý konec struny v jedné štěrbíně (F) na protilehlých stranách cívky (obr. N4).
7. Namontujte pružinu (C) přes vřeteno (D). Zaved'te každý konec struny jedním očkem (G) v krytu (E) (obr. N5).
8. Vložte cívku do krytu (E) a ved'te současně

strunu očky (G). Přesvědčte se, že pružina do cívky zapadá (obr. N5).

9. Pokud je cívka na správném místě, zatlačte na ni tak, aby byla pružina stlačena. Zatáhněte prudce za konec struny (H), aby byla struna ze štěrbin odaretována (obr. N6).
10. Mačkejte dále na cívku, až může být hlava ve směru hodinových ručiček našroubována na vřeteno. Utáhněte hlavu pouze rukou (obr. N7).
11. Přebývajícím strunu uřízněte asi na 13 cm. To sníží zatížení motoru během startu a zahřívání (obr. N8).

• VZDUCHOVÝ FILTR

POZOR: Nikdy nepracujte bez vzduchového filtru. Udržujte ho čistý. Pokud je poškozen, je třeba nasadit filtr nový.

Palivovou nádrž vyprázdněte a palivo přelijte do vhodného kanystru. Otevírejte palivovou nádrž pomalu, aby mohl uniknout případný vzniklý tlak.

Čištění vzduchového filtru: (obr. Q)

1. Povolte 2 šrouby (obr. Q/1), kterými je víčko vzduchového filtru upevněno, víčko (obr. Q/2) odejměte a vyjměte filtr (obr. Q/3) ze vstupu vzduchu.
2. Vyperte filtr v mýdlové vodě. **NEPOUŽÍVAN BENZÍN!**
3. Usušte filtr na vzduchu.
4. Filtr opět vložte.

POZOR: Vyměňte filtr pokud je opotřebován, roztrhán nebo pokud již není možné ho vyčistit.

• VÍČKO PALIVOVÉ NÁDRŽE / PALIVOVÝ FILTR

POZOR: Palivovou nádrž vyprázdněte a palivo přelijte do vhodného kanystru. Otevírejte palivovou nádrž pomalu, aby mohl uniknout případný vzniklý tlak.

POZOR: Dbejte na to, aby se ve větracích otvorech na víčku nádrže (A) nenacházely žádné předměty (obr. P1/A).

Palivový filtr:

1. Vyjměte palivovou hadičku a filtr (B) z nádrže. Vhodný je k tomu zahnutý ocelový drát (C) nebo kancelářská sponka (obr. P2).
2. Otáčivým pohybem palivový filtr sejměte (obr. P3).
3. 1. Překontrolujte palivový filtr, zda není poškozen a vyčistěte ho vyfouknutím. Pokud je poškozen, palivový filtr (obr. P3/D) vyměňte.

POZOR: Nepoužívejte přístroj nikdy bez palivového filtru. Mohlo by dojít k poškození motoru.

• SPRÁVNÉ SEŘÍZENÍ KARBURÁTORU

Karburátor byl v závodě nastaven na optimální výkon. Pokud jsou třeba dodatečná seřízení, odneste přístroj do nejbližšího servisu pro malé motory nebo pošlete přístroj firmě ISC GmbH.

• ZAPALOVACÍ SVÍČKA

1. Vzdálenost elektrod = 0,635 mm
2. Utahovací krouticí moment 12 až 15 Nm. Používejte klíč na svíčky.

• BROUŠENÍ NOŽE Z OCHRANNÉHO KRYTU

1. Vyndejte nůž (E) z ochranného krytu (F) (obr. R).
2. Upevněte nůž ve svéráku. Nabruste nůž plochým pilníkem a dbejte přitom na to, aby zůstal úhel řezné hrany zachován. Bruste pouze jedním směrem.

• ULOŽENÍ PŘÍSTROJE

VAROVÁNÍ: Pokud nejsou splněny následující body, může dojít ke slepení membrány karburátoru. Při opětném použití pak hrozí těžkosti při startování nebo může dojít k trvalým škodám.

1. Dodržujte všechny pokyny z odstavce „Předpisy k údržbě“.
2. Vyčistěte venkovní části motoru, vodící rukojeť, ochranný kryt a strunovou hlavu.
3. Vyprázdněte palivovou nádrž.
4. Je-li prázdná, nastartujte motor.
5. Aby se odstranilo palivo z karburátoru, nastartujte motor a nechte ho na volnoběh běžet, až se přístroj zastaví.
6. Nechte motor ochladit (cca 5 minut).
7. Pomocí klíče na svíčky odstraňte zapalovací svíčku.
8. Do spalovací komory dejte 1 čajovou lžičku čistého oleje pro dvoudobé motory. Několikrát zatáhněte pomalu za šňůru startéru, aby byly vnitřní komponenty smočeny olejem. Zapalovací svíčku opět nasad'te.
9. Uložte přístroj na chladném, suchém místě a v bezpečné vzdálenosti od možných zdrojů nebezpečí, např. olejových hořáků, plynových ohřivačů vody atd.
10. Transportujte a uložte motorovou kosu s instalovaným řezným kotočcem pouze v dodané transportní ochraně.

CZ**• OPĚTNÉ POUŽITÍ PO VYBALENÍ**

1. Odstraňte zapalovací svíčku.
2. Aby se ze spalovací komory odstranil přebytečný olej, zatáhněte rychle za šňůru startéru.
3. Vyčistěte zapalovací svíčku a nastavte správnou vzdálenost elektrod; nebo nasad'te svíčku novou se správnou vzdáleností elektrod.
4. Připravte přístroj k provozu.
5. Naplňte nádrž správnou směsí benzín/olej. Viz odstavec „Palivo a olej“.

TECHNICKÉ ÚDAJE

	MSB 32
Typ motoru	vzduchem chlazený 2dobý motor
Obsah válců	32 cm ³
V'kon:	1,0 kW
Suchá hmotnost	7,0 kg
Kapacita palivové nádrže	710 ccm
Délka vodící násady	142 cm
·ířka záběru dvojitá struna	43 cm
Průměr struny	2,5 mm
·ířka záběru kotouče	23 cm
Rukojeť	rukojeť říditel "Bike"
Zapalování	elektronické
Zapalovací svíčka	Champion RDJ8J nebo stejného typu
Pohon	odstředivá spojka









ODSTRANĚNÍ CHYB MOTORU



PROBLÉM	MOŽNÁ PŘÍČINA	ODSTRANĚNÍ
Motor nenaskočí, nebo naskočí, ale neběží dál.	Chybný průběh startu.	Dbejte pokynů tohoto návodu k použití.
	Chybně nastavená karburační směs.	Nechejte karburátor seřídít odborníkem nebo zašlete přístroj firmě ISC GmbH.
	Zakarbonovaná zapalovací svíčka.	Zapalovací svíčku vyčistit, korigovat vzdálenost elektrod nebo svíčku vyměnit.
	Ucpaný palivový filtr.	Vyměňte palivový filtr.
Motor naskočí, ale nepodává plný výkon.	Chybná poloha páčky sytiče.	Nastavte páčku na RUN.
	Znečištěný vzduchový filtr.	Filtr vyndat, vyčistit a opět nasadit.
	Chybně nastavená karburační směs.	Nechejte karburátor seřídít odborníkem nebo zašlete přístroj firmě ISC GmbH.
Motor vázne.	Chybně nastavená karburační směs.	Nechejte karburátor seřídít odborníkem nebo zašlete přístroj firmě ISC GmbH.
Motor běží nepravidelně.	Chybně seřízená zapalovací svíčka.	Zapalovací svíčku vyčistit, korigovat vzdálenost elektrod nebo svíčku vyměnit.
Nadměrné množství kouře.	Chybně nastavená karburační směs.	Nechejte karburátor seřídít odborníkem nebo zašlete přístroj firmě ISC GmbH.
	Chybná palivová směs.	Použijte správnou palivovou směs (poměr 40:1).

SLO**OPOZORILO • PROSIMO, PREBERITE!**

Iz varnostnih razlogov morate brezpogojno prebrati ta navodila za uporabo preden začnete uporabljati napravo. Če ne boste postopali po navodilih, lahko pride do težkih poškodb. Zato si vzemite pred vsako uporabo nekaj minut časa, da spoznate Vašo novo kosilnico.

SPLOŠNI VARNOSTNI PREDPISI**Pomen na napravi nameščenih varnostnih simbolov**

- 1  Preberite navodila za uporabo preden začnete uporabljati stroj.
- 2  Uporabljajte čelado, zaščito za ušesa in zaščitna očala!
- 3  Tretje osebe naj se ne zadržujejo v območju nevarnosti!
- 4  Pozor! Nevarnost!
- 5  Puščice kažejo pravilni položaj ročajev. Prepovedano spreminjati!
- 6  Pozor! Vroča površina!
- 7  Emisija hrupa odgovarja smernici 2000/14/EC!
- 8  Nevarnost zaradi izleta predmetov!
- 9  Največje število vrtljajev!
8500 min

- 10  Uporabljajte rokavice za zaščito rok.
- 11  Uporabljajte gumijaste škornje za zaščito pred električnim udarom.

Varnostni napotki za ročno vodeno bencinsko motorno koso**Napotki**

1. Skrbno preberite navodila za uporabo. Seznanite se z nastavitvami in s pravilno uporabo stroja.
 2. Nikoli ne dovolite otrokom ali drugim osebam, katere ne poznajo navodil za uporabo, uporabljati bencinske motorne kose. Lokalni predpisi lahko določajo najmanjšo zahtevano starost uporabnika stroja.
 3. Nikoli ne kosite, ko se v bližini nahajajo druge osebe, še predvsem pa otroci in živali.
- Opozorilo:**
Držite varnostno razdaljo 15 m. V primeru približevanja takoj ugasnite napravo. Mislite na to, da je upravljalac stroja ali uporabnik odgovoren za nezgode drugih oseb in za poškodovanje njihovega premoženja.

Pripravljalni ukrepi

1. Med košenjem morate zmeraj nositi čvrsto obuvalec in dolge hlače. Ne kosite bos ali v lahkih sandalih.
2. Preverite teren, na katerem boste uporabljali stroj, in odstranite vse predmete, ki bi jih lahko stroj zagrabil in zalučal v stran.
3. Opozorilo: Bencin je zelo vnetljiv.
 - Shranjujte bencin samo v ta namen predvidenih posodah.
 - Bencin nalivajte v posodo za gorivo samo na prostem in ne kadite med postopkom nalivanja bencina.
 - Bencin morate naliti v posodo za gorivo pred zagonom motorja. Med delovanjem motorja ali pri vroči kosilnici ne smete odpirati pokrova posode za gorivo in ne smete dolivati bencina.
 - V primeru, da bi med dolivanjem bencin prišlo do prelitja bencina, ne smete poskušati zagnati motorja. Namesto tega morate odstraniti stroj iz površine z razlitim bencinom. Ne poskušajte zagnati motorja dokler bencinske pare niso izhlapele.
 - Iz varnostnih razlogov morate v primeru poškodovanja posode za gorivo in pokrovčka

SLO

- posode za gorivo le-te zamenjati.
- Zamenjajte dušilec zvoka, če je le-ta poškodovan.
 - Pred uporabo zmeraj opravite vizuelno kontrolo, da se prepričate, če niso rezalno orodje, pritrilni sorniki in celotna kosilna enota obrabljeni ali poškodovani. Zaradi preprečevanja nevarnoteženosti morate obrabljeno ali poškodovano rezalno orodje in pritrilne sornike zmeraj zamenjavati samo v parih.

1. Ravnanje z napravo

- Pri delu nosite oblečeno oprjeto, čvrsto delovno obleko, katera zagotavlja zaščito, kot n. pr. dolge hlače, varni delovni čevlji, trpežne delovne rokavice, zaščitna čelada, zaščitna maska za obraz ali očala za zaščito oči in dobra ušesna vata za protihrupno zaščito ušes.
- Napravo shranjujte na varnem mestu. Pokrov posode za gorivo odpirajte počasi, da izpustite tlak, ki se je nabral v posodi za gorivo. Da bi preprečili nevarnost požara, se odmaknite najmanj 3 metre vstran od območja dolivanja goriva preden zaženete napravo.
- Izključite napravo, preden jo odložite na stran.
- Zmraj držite napravo čvrsto z obema rokama. Pri tem naj se palci in prsti oklepajo ročajev.
- Pazite na to, da bodo vijaki in povezovalni elementi čvrsto zategnjeni. Nikoli ne uporabljajte naprave, če ni le-ta pravilno nastavljena ali, če ni v celoti ali varno sestavljena.
- Pazite na to, da bodo ročaji v suhem in čistem stanju in, da se na njih ne bo nahajala bencinska mešanica.
- Držite glavo za vrstico kar se le da bližje tlom. Pazite na to, da ne boste zadevali z glavo za vrstico v nikakršne predmete. Pri košenju na pobočju se postavite v položaj nižje od glave za vrstico. NIKOLI ne kosite ali obrezujte na vzpetini ali pobočju, če obstaja tudi najmanjša nevarnost zdrsa ali izgube stabilnega položaja telesa.
- Prisite območje, na katerem boste kosili, glede predmetov, na katere bi lahko naleteli med košenjem ali katere bi lahko zalučalo vstran.
- Vsak del telesa in vsak kos oblačila držite proč od glave za vrstico, ko zaganjate motor ali ko pustite motor delati. Preden zaženete motor, se prepričajte, da ne bo glava za vrstico prišla v stik z nikakršno oviro.
- Ugasnite motor, preden preverjate višino košenja.
- Napravo shranjujte vstran od vnetljivih snovi, kot so n. pr. vodni grelniki z bencinskim motorjem, sušilci za oblačila ali peči na olje, prenosne

- grelnne naprave, itd.
- Zmeraj pazite na to, da se ne bi na začetnem pokrovu, na glavi za vrstico in motorju nabirali kakršnikoli predmeti, ipd.
 - Upravljanje naprave naj izključno informira in se prepušča ustrezno poučenim osebam.

VARNOSTNI UKREPI PRI DELU Z REZALNIM LISTOM

- UPOŠTEVAJTE VSA OPOZORILA** in navodila za obratovanje in montažo rezalnega noža.
- Rezalni nož lahko predmeti sunkovito vržejo vstran, če jih ne more prerezati/ pokositi. To lahko privede do poškodb rok ali nog.** Osebe in živali, ki se nahajajo v bližini, naj so oddaljene najmanj 15 m v vseh smereh od kraja izvajanja dela. Če bi z napravo naleteli na tuje predmete, takoj zaustavite motor in rezalni list. Preverite eventuelne poškodbe lista in ga zmeraj zamenjajte, če se zvije ali poškoduje.
- REZALNI NOŽ IZVRŽE Z MOČNIM SUNKOM PREDMETE V STRAN.** To lahko povzroči slepoto ali poškodbe. Zato zmeraj uporabljajte zaščito za oči, obraz in noge. Zmeraj odstranite predmete iz območja izvajanja košenja pred začetkom uporabe rezalnega lista. Držite v vseh smereh razdaljo 15 metrov od sebe pa do drugih oseb ali živali.
- Skrbno preverite pred vsako uporabo eventuelne poškodbe na Vaši napravi in opremi.** Ne uporabljajte naprave, če ni pravilno instalirana vsa rezalna oprema.
- VRSTENJE REZALNEGA LISTA SE IZTEKA, KO SPUSTITE DUŠILNO LOPUTO** (ročico za plin). Iztekajoči rezalni list Vam in v bližini nahajajočim se lahko povzroči poškodbe. Preden začnete izvajati kakršnakoli dela na rezalnem listu, ugasnite motor in se prepričajte, če se je rezalni list ustavil.
- NEVARNO OBMOČJE V PREMERU 15 METROV.** Bližini nahajajoče se osebe lahko utrpijo slepoto ali poškodbe. Držite v vseh smereh od sebe pa do drugih oseb ali živali varnostno razdaljo 15 metrov.

PREPOVEDANO JE:

- UPORABLJATI DRUGE VRSTE GORIVA, temveč samo tisto gorivo, ki je priporočano v navodilih za uporabo. Zmeraj upoštevajte navodila v poglavju „Gorivo in olje“ v teh navodilih za uporabo. Ne uporabljajte bencina, ki ni pravilno mešani z motornim oljem za 2-taktne motorje. V

SLO

- nasprotnem obstaja nevarnost trajnih posledic na motorju in zaradi česar propade veljavnost garancije proizvajalca;
2. KADITI med dolivanjem goriva v napravo ali vžiganjem naprave;
 3. UPORABLJATI NAPRAVO BREZ IZPUŠNEGA LONCA in pravilno inštalirane zaščite za izpuh;
 4. DOTIKATI SE IZPUŠNEGA LONCA bodisi z rokami ali s telesom. Napravo držite tako, da se bodo palec in prsti oklepali ročajev;
 5. UPRAVLJATI NAPRAVO V NEUDOBNEM POLOŽAJU, ne v pomanjkljivem ravnotežju, iz iztegnjenimi rokami ali samo z eno roko. Za upravljanje zmeraj uporabljajte obe roki in pri tem naj se palec in prsti oklepajo ročajev;
 6. DVIGOVATI GLAVO ZA VRVICO OD TAL, v času obratovanja naprave. V nasprotnem lahko pride do poškodb;
 7. UPORABLJATI NAPRAVO V DRUGE NAMENE kot samo za košenje zelenic in trave;
 8. UPORABLJATI NAPRAVO PREDOLGO ČASA. Občasno pustite, da naprava počiva;
 9. UPORABLJATI NAPRAVO POD VPLIVOM ALKOHOLA ALI DROG;
 10. UPORABA NAPRAVE JE DOVOLJENA SAMO, ČE JE ZAŠČITNI POKROV IN/ALI PRIPRAVA INŠTALIRANA IN, ČE JE LE-TA V DOBREM STANJU;
 11. DODAJATI, ODSTRANJEVATI ALI SPREMINJATI SESTAVNE DELE TEGA PROIZVODA. V nasprotnem lahko pride do poškodb in/ali škode na napravi in zaradi česar propade veljavnost garancije proizvajalca;
 12. UPORABLJATI NAPRAVO V BLIŽINI ALI OKROG VNETLJIVIH TEKOČIN ALI PLINOV, bodisi znotraj ali zunaj zgradb. V nasprotnem bi lahko prišlo do eksplozije in/ali požara.
 13. NE UPORABLJAJTE DRUGEGA REZALNEGA ORODJA. Zaradi Vaše lastne varnosti uporabljajte samo pribor in dodatno opremo kot je navedeno v navodilih za uporabo ali kot priporoča ali navaja proizvajalec. Takšna uporaba orodja ali pribora, ki ni priporočana v navodilih za uporabo ali v katalogu, lahko predstavlja nevarnost poškodb uporabnika stroja.

2. Opis stroja in obseg dobave (Slika A, B in C)

- A/1, B/1 Glava za navitje vrvice
 A/2 Rezalna vrstica
 A/3, B/3 Zaščitni pokrov zunaj
 A/4, B/4 Rezalni nož
 A/5, B/5 Zaščitni pokrov znotraj
 A/6, B/6 Vodilni ročaj s pogonsko gredjo

- A/7, B/7 Kolesni ročaj "Bike"
 A/8 Ročica za plin z držalom desno
 A/9 Stikalo motorja za "aus" (izklop) in "ein" (vklop)
 A/10 Ročica za plin "Arretierung" (aretiranje)
 A/11 Ročica za plin "Freigabe" (odpiranje)
 A/12 Ročica "Choke" (dušenje) "Halbgas" (polovični plin) " Vollgas" (polni plin)
 A/13 Ohišje za hlajenje motorja in zaganjač
 A/14 Posoda za bencin
 A/15 Pokrov zračnega filtra
 A/16 Ročaj za zagon na poteg vrvi
 A/17 Gumb za dodajanje bencina
 A/18, B/18 Nosilni pas
 A/19 Držalni vijak, vodilni ročaj s pogonsko gredjo
 B/20 Orodje za glavo za navitje rezalne vrvice
 C/21 3 vijaki M5 za zaščitni pokrov znotraj
 C/22 3 vijaki M6 za zaščitni pokrov zunaj
 C/23 Distančna puša
 C/24 Povlečna naprava za glavo za navitje vrvice ali rezalni nož
 C/25 Pritisna plošča za montažo rezalnega noža
 C/26 Pritrdilna matica za rezalni nož
 C/27 Kabelski poveznik
 C/28 Varovalna razcepka
 C/29 Držalni zatič za ploščo povlečne naprave
 C/30 Ključ za vžigalno svečko in pritrdilno matico

VARNOSTNA OPREMA

ZAŠČITNI POKROV mora biti brezpogojno montirani, da ne bi prišlo do poškodb uporabnika zaradi izletavanja predmetov. Na zaščitnem pokrovu integrirani nož poleg tega avtomatsko odrezuje rezalno vrstico na optimalno dolžino.

3. Pravilna uporaba

Bencinska motorna kosa je primerna za uporabo na zasebnih hišnih vrtovih in vrtovih vrtničarjev. Upoštevanje s strani proizvajalca priloženih navodil za uporabo je predpogoj za redno uporabo bencinske motorne kose. Navodila za uporabo vsebujejo tudi zahtevane pogoje za obratovanje, vzdrževanje in izvajanje popravil.

Pozor! Zaradi ogrožanja telesne varnosti uporabnika je prepovedano uporabljati bencinsko motorno koso za izvajanje sledečih opravil: za čiščenje (odsosavanje) pešpoti in kot razrezovalnik zaodseke dreves in žive meje. Nadalje se ne sme uporabljati bencinske motorne kose za izravnavanje talnih neravnin, kot n. pr. za izravnavanje krtin.

Iz varnostnih razlogov je prepovedano uporabljati bencinsko motorno koso kot pogonski agregat za

druga delovna orodja in kakršnekoli orodne sklope.

4. Sestava komponent

Ob dobavi so nekateri deli demontirani. Sestavljanje je enostavno, če upoštevate sledeče napotke.

Pozor! Za sestavljanje in za izvajanje vzdrževalnih del potrebujete sledeča dodatna orodja, ki niso zajeta v obsegu dobave:

- izvijač
- šestrobni natični ključ
- torx ključ velikosti 25
- merilna posoda s prostornino 1 liter (odporno na olje/bencin)
- posoda za bencin (5 litrov)
- lijak (primerene za nastavek za dolivanje bencina v posodo za gorivo)
- gospodinjinske krpe (za obrisanje ostankov bencina/olja; odstranjevanje na bencinski crpalki)
- olje za 2-taktni motorje (se dobi na bencinski crpalki)
- Nadomestna varovalna razcepka kot je prikazano na sliki C/28

Navodila za montažo

Montaža vodilnega ročaja

Montirajte zaščitni pokrov znotraj (Slika B/5) in zaščitni pokrov zunaj (Slika B/3) s tremi vijaki M6 (Slika C/22) kot je prikazano na sliki D. Montirajte zaščitna pokrova s tremi vijaki M5 (Slika C/21) na vodilni ročaj (Slika B/6) kot je prikazano na sliki E. Potisnite distančno pušo (Slika F/1) na vodilni ročaj pogonske gredi (Slika F/3). Potisnite ploščo povlečne naprave (Slika F/2) na vodilni trn in pri tem pazite na to, da bo gledal izrez (Slika F/4) ploščo povlečne naprave na izrez na vodilnem ročaju (Slika F/5).

Napotek: Z obračanjem plošče povlečne naprave lahko uskladite v pravilni položaj oba izreza.

Napotek: Sedaj se odločite kateri delovni postopek želite najprej izvajati z motorno koso, (Košenje z glavo navitja za vrvice ali z uporabo rezalnega noža) in izvršite ustrezna montažna dela.

Montaža glave za navitje vrvice

Sedaj potisnite držalni zatič (Slika G1/2) v luknjo izreza in privijte glavo za navitje vrvice (Slika G1/1), tako, da jo obrnete proti smeri urinega kazalca (**Pozor: levi navoj!**) na vodilni trn pogonske gredi. Z roko zategnite glavo za navitje vrvice tako, da čvrsto držite pogonsko gred z držalnimi zatičem.

Montaža rezalnega noža

Postavite rezalni nož (Slika G2/1) na ploščo povlečne naprave tako, da se bo sredina rezalnega noža nahajala natančno na vodilnem krogu ploščo

povlečne naprave.

Namestite pritisno ploščo (Slika G2/2) na rezalni nož tako, da bo ravna stran gledala na rezalni nož. Privijte pritrtilno matico (Slika G2/3) na vodilni trn tako, da jo obračate proti smeri urinega kazalca (**Pozor: levi navoj!**).

Vtaknite pri tem držalni zatič tako kot pri montaži glave navitja vrvice v ta namen predvideno luknjo na izrezu in uporabite ključ (Slika C/30).

Montaža kolesnega ročaja "Bike"

Odvijte oba spodnja vijaka (Slika H/1) iz predhodno montiranega kolesnega ročaja "Bike" in ga postavite med pritrtilno kljuko držalnega pasu (Slika H/3) in varnostno nalepko na vodilni ročaj tako kot je prikazano na sliki H. Sedaj pritrдите pritrtilno ploščo (Slika H/2) s podnjimi vijaki na kolesni ročaj "Bike" in ga privijte na vodilni ročaj.

Napotek: Dokončno uravnavanje izvršite najbolje po izvršeni montaži pogonskega motorja.

Montaža sestavljenega vodilnega ročaja s pogonskim motorjem

Odpustite povezovalni vijak (Slika I/2) iz držalnega ročaja pogonskega motorja. Potegnite zaščitno kapo (Slika I/1) iz vodilnega ročaja.

Napotek: Dobro dvignite zaščitno kapo tako, da bo lahko pri demontaži ponovno ščitila pogonski motor v vodilnem ročaju.

Namestite vodilni ročaj v položaj na ročaj pogonskega motorja kot je prikazano na sliki I. Sedaj potisnite vodilni ročaj v ročaj tako, da se bosta centrirna odprtina (Slika I/3) in pravokotna stran pogonske gredi (Slika I/4) vskočili v za to predvidena držala v notranjosti ročaja.

Napotek: Z rahlim obračanjem v desno in levo si olajšate delo.

Navojna luknja vodilnega ročaja se mora nahajati neposredno pod luknjo (Slika I/5) tako, da boste lahko čvrsto zategnili povezovalni vijak.

Montaža ročaja za krmiljenje motorja

Odpustite vijak (Slika J1/1) iz ročaja. Potisnite ročaj z uporabo sile na prosti konec kolesnega ročaja "Bike" tako, da bo upravljalna ročica (Slika J1/4) za krmiljenje plina gledala na zaščitni pokrov na vodilnem ročaju. Obračajte ročaj toliko, da se bo luknja za vijak skladala z luknjo kolesnega ročaja "Bike".

Pritrdite ročaj z vijakom in matico (Slika J1/2) na kolesni ročaj "Bike". Pritrdite kabel za krmiljenje ročaja na kabelski priključek (Slika C27) kot je prikazano v položaju (Slika J2/1).

Napotek: Kabelskega priključka še ne zategnite

SLO

dokončno. Potem, ko ste prvič zagnali motor, pritisnite ročaj za plin (Slika J1/4) do konca in ga potem zopet spustite. Če boste sedaj ponovno pritisnili na ročaj za plin, je le-ta blokiran z varovalno ročico (Slika J1/5). Število vrtljajev motorja se pri pritiskanju na ročico za plin do točke varnostne blokade ne sme povečati. Motor se lahko do tedaj nahaja samo v prostem teku. Preverite položaj kableskega priključka glede delovanja in ga šele potem čvrsto zategnite.

5. Nastavitev višine košenja

Ramenski pas:

1. Namestite ramenski pas (Slika A/18) na levo rame.
2. Pripnite zapiralno kljuko v uho (Slika H/3) B.
3. Nastavite dolžino ramenskega pasu tako, da bo rezalna glava navitja vrvice ali rezalni nož potekal paralelno proti zemlji. Da bi določili optimalno dolžino ramenskega pasu, naredite najprej nekaj nihajnih premikov brez prižganega motorja (Slika I2).

Opozorilo: Med izvajanjem dela zmeraj uporabljajte ramenski pas. Pas si namestite takoj, ko zaženete motor in le-ta teče v prostem teku. Izključite motor preden snamete ramenski pas.

Napotek: Odstranite ramenski pas iz naprave preden zaženete motor.

6. Zagon

Pogonsko gorivo in olje:

1. Motor motorne kose je 2-taktni motor. Za obratovanje uporablja mešanico normalnega neosvinčenega bencina in olja za 2-taktni motorje v mešalnem razmerju 1:40. (Glej tabelo za mešanje goriva).
2. Priporočamo, da premešate največ 5 litrov bencina / oljne mešanice, ker bo le-ta količina zadostovala za približno 12 – 15 ur košenja in starr bencin / oljna mešanica ne zagotavlja optimalnega mazanja motorja.
3. Nalijte 125 ccm olja v merilno posodo in nalijte to olje v 5-litersko bencinsko posodo ter jo zaprite. Krepko pretresite bencinsko posodo, da se bencin in olje dobro premešata.
4. Nalijte približno 0,6 litra bencina / oljne mešanice v merilno posodo in nalijte to mešanico s pomočjo ustreznega lijaka v posodo za gorivo na motorju (Slika K).

Opozorilo: Nikoli ne uporabljajte čistega bencina za Vaš stroj. V nasprotnem obstaja nevarnost, da bo

prišlo do trajne poškodbe motorja in posledično propade tudi garancija proizvajalca za ta stroj. Ne uporabljajte bencina / oljne mešanice, ki je stala več kot 90 dni.

Opozorilo: Uporabljajte bencin / oljno mešanico samo v mešalnem razmerju 1:40. Ne spreminjajte mešalnega razmerja po lastni volji, čeprav je pri nekaterih vrstah olja za 2-taktni motorje priporočano tudi drugo mešalno razmerje. Če je vzrok poškodbe motorja nezadostno mazanje, propade veljavnost garancije proizvajalca.

Tabela za pogonsko mešanico:

Bencin	2-taktno olje
5 litrov	125 ccm
40 protih	1

Zagon motorja:

Napotek: Najprej preberite navodila za zagon motorja v hladnem in toplern stanju in potem izvršite ustrezni postopek zagona motorja. Namestite napravo na trdo, ravno površino, primite jo z eno roko za držalni ročaj in z drugo roko potegnite za ročaj potezne vrvi za zagon.

Napotek: Da bi lahko zagotovili čim manjšo obremenitev motorja med zagonom in segrevanjem, odrežite presežno dolžino rezalne vrvice do 13 cm (Slika N8).

• ZAGON MOTORJA V HLADNEM STANJU

1. Preklopite vžigalno stikalo na položaj "RUN (I)" (Slika O/1).
2. Nastavite ročico za plin: Pritisnite stikalo "Lock off" (Slika J1/5) navzdol. Potem pritisnite istočasno ročico za plin (Slika J1/4) in potisnite aretirno stikalo (Slika O/2). Ročica za plin vskoči v položaj za polni plin.
3. Motor ima Choke, ki ga je možno postaviti v 3 položaje: CHOKE "←", START "↖" in RUN "↓". Postavite ročico za Choke v položaj CHOKE "←" (Slika L/1).
4. Za zagon vbrizgajte gorivo v uplinjač. Pritisnite ročno pripravo za vbrizganje goriva desetkrat (Slika L/2).
5. Potegnite ven kratek del zagonske vrvi tako, da začutite upor (ca. 10 cm). Za močno vžigalno iskro je potreben gladek, hiter poteg za vrv. Štirikrat hitro in močno potegnite za vžigalno vrv.
6. Postavite ročico za Choke v položaj START "↖".
7. Ponovno potegnite štirikrat za vžigalno vrv, medtem ko se nahaja ročica za plin v položaju za polni plin.
8. Ko začne motor delati, ostanite 10 sekund v položaju "↖".

SLO

9. Postavite Choke na RUN "↑"
10. Če se motor ne zažene, ponovite korake postopka od 1 do 9.

UPOŠTEVAJTE! Če se motor ne zažene tudi po večkratnih poskusih, preberite poglavje "Odprava napak na motorju".

UPOŠTEVAJTE! Zagonsko vrv potegnite zmeraj v ravni smeri. Če jo boste potegali pod kotom, bo prihajalo do drgnjenja vrvi v ušesu. Zaradi drgnjenja se zagonska vrv obrablja in se bo hitro obrabila. Zmeraj držite ročaj zagonske vrvi, ko se le-ta ponovno vrača v izhodni položaj. Nikoli ne puščajte, da bi se zagonska vrv hitro vračala iz izvlečenega položaja nazaj v izhodni položaj. V takšnem primeru se lahko zagonska vrv natrga ali obrabi in lahko poškoduje tudi zagonski del motorja.

- ZAGON MOTORJA V TOPLEM STANJU

 1. Postavite stikalo za vžig v položaj "RUN (I)" (Slika O/1).
 2. Postavite Choke v položaj START "↖"
 3. Aretirajte ročico za plin kot je opisano pod točko 2 pri zagonu motorja v hladnem stanju.
 4. Hitro potegnite zagonsko vrv tako, da se motor zažene, vendar pa je ne ptezajte več kot šestkrat. Držite ročico za plin pritisnjeno nal VOLL dokler motor ne začne mirno delati.
 5. Postavite Choke v položaj RUN "↑" in potegnite petkrat za zagonsko vrv, če motor noče vžgati. Če motor kljub temu ne bi hotel vžgati, potem je verjetno zalit z bencinom. Počakajte 5 minut in potem poskusite ponovno s Choke v položaju RUN "↑" in pri do konca pritisnjeni ročici za plin.

• IZKLOP MOTORJA

Spustite ročico za plin. Pustite, da se vrne motor v prosti tek. Pritisnite in držite stikalo za vžig v položaju STOP (Slika O/1) dokler se motor ne ustavi.

NAVODILA ZA KOŠENJE

• DODATNI VARNOSTNI PREVENTIVNI UKREPI
Preden začnete delati z napravo, ponovno preberite VSE VARNOSTNE PREVENTIVNE UKREPE v teh navodilih.

⚠ OPOZORILO / PREVIDNOST

1. ČE NE POZNATE TEHNIK KOŠENJA, vadite različna delovna opravila brez prižganega motorja.
2. ZMERAJ POČISTITE DELOVNO OBMOČJE tako, da odstranite različne predmete kot so na

primer pločevinke, steklenice, kamenje, itd. Če naletite pri košenju na predmete, lahko to povzroči hude poškodbe upravljalca ali oseb, ki se nahajajo v bližini in tudi poškodovanje same naprave. Če pomotoma naletite na kakšen predmet, TAKOJ UGASNITE MOTOR in pregledajte napravo. Nikoli ne uporabljajte naprave, če ima le-ta poškodovane dele.

3. OBREZUJTE ALI KOSITE ZMERAJ PRI VISOKEM ŠTEVILU VRTLJAJEV MOTORJA. Ne pustite, da bi motor delal pri zagonu in pri košenju pri nizkem številu vrtljajev motorja.
4. NE UPORABLJAJTE NAPRAVE ZA DRUGE NAMENE kot samo za obrezovanje in košenje trave in plevla.
5. NIKOLI NE DVIGAJTE GLAVE Z VRVICO med delom nad višino kolen.
6. NE VKLJUČUJTE NAPRAVE, če se v neposredni bližini zadržujejo druge osebe ali živali. Med obrezovanjem ali košenjem zmeraj držite varnostno razdaljo najmanj 15 metrov med Vami in drugimi osebami ali živalmi. Pri „STRÍŽENJU“ z vrvično kosilnico držite razdaljo 30 metrov med Vami in drugimi osebami in živalmi.
7. Pri košenju na pobočju se zmeraj postavite pod rezalni del kosilnice. NE kosite na hribu ali pobočju, če obstajata tudi najmanjša nevarnost zdrsa ali izgube ravnotežja.

• DOVAJANJE KOSILNE VRVICE

⚠ OPOZORILO: Ne uporabljajte nobenih jeklenih vrvic ali plastificiranih jeklenih vrvic na glavi za rezalno vrstico. V nasprotnem lahko pride do hudih poškodb upravljalca kosilnice.

Da bi se lahko nova vrstica podaljšala, pustite motor delati pri polnem plinu in „sunite“ glavo z rezalno vrstico proti travi. Na ta način se vrstica avtomatsko sprosti in nož na zaščitnem pokrovu odreže presežno dolžino vrvice (Slika M1).

⚠ PREVIDNOST! Od časa do časa odstranite ostanke zapletenega plevla na glavi kosilnice, da preprečite pregrevanje vodilnega ročaja. Do zapletanja plevla prihaja, če se plevel ovije pod zaščitnim pokrovom okrog vodilnega ročaja (Slika M2). To povzroči, da se bosta vodilni ročaj in navitje z vrstico segrevala. Ostanke zapletenega plevla odstranite z izvijačem ali s podobnim orodjem.

• RAZLIČNI POSTOPKI REZANJA

Če je naprava pravilno montirana z zaščitnim pokrovom in glavo z vrstico, lahko kosite plevel in

SLO

visoko travo na težko dostopnih mestih, kot na primer vzdolž ograj, zidov in temeljev ter okrog dreves. Kosilnico lahko uporabljate tudi za „striženje“, da odstranujete vegetacijo za boljšo pripravo vrta ali, da počistite določena območja čisto blizu zemlje.

⚠ UPOŠTEVAJTE! Tudi pri pazljivem izvajanju dela se bo kosilna vrstica obrabljala hitreje kot normalno, ko boste kosili ob temeljih, opečnih ali betonskih zidovih, itd.

OBREZOVANJE / KOŠENJE

Vrvično kosilnico pomikajte kot koso iz ene strani v drugo stran. Med delom ne obračajte rezalne glave kosilnice. Preverite pravo višino košenja na območju, kjer boste kosili. Rezalno glavo kosilnice držite na isti višini tako, da boste dosegli enakomerno višino košenja (Slika M3).

NIZKO OBREZOVANJE

Držite vrvično kosilnico pod rahlim nagibom točno pred seboj tako, da se bo spodnja stran glave z rezalno vrstico nahajala nad zemljo in, da bo vrstica zadevala pravo mesto košenja. Zmeraj kosite proč od sebe. Nikoli ne vlečite vrvične kosilnice proti sebi.

KOŠENJE OB OGRAJAH / TEMELJIH

Pri košenju se približujte počasi ograji iz žične mreže, ograji iz desk, zidu iz naravnega kamna in temeljem, če želite kositi prav blizu brez, da bi vrstica naletela na oviro. Če pride vrstica v stik, na primer s kamnom, zidom ali s temelji, se bo obrabljala ali razcefrala. Če vrstica naleti na žično mrežo ograje, se bo pretrgala.

OBREZOVANJE OKROG DREVES

Če obrezujete okrog dreves, se drevesu približujte počasi tako, da vrstica ne bo prišla v stik s skorjo drevesa. Pomikajte se okrog drevesa in pri tem kosite od leve v desno stran. Približujte se travi ali plevelu s koncem vrvice in obračajte kosilno glavo z vrstico rahlo naprej.

⚠ OPOZORILO! Predvsem bodite pazljivi pri „STRIŽENJU“. Pri izvajanju takšnega dela držite razdaljo 30 metrov od sebe pa do drugih oseb ali živali.

STRIŽENJE

„Striženje“ pomeni odstranjevanje dotične vegetacije vse do zemlje. V ta namen nagnite glavo z kosilno vrstico nekoliko v levo pod kotom 30 stopinj. Če ustrezno nastavite ročaj, boste imeli pri takšnem

delu boljši nadzor nad izvajanjem dela. Takšnega dela ne izvajajte, če obstaja nevarnost, da bi lahko prišlo do zalučanja različnih predmetov, ki bi lahko poškodovali druge osebe ali povzročili materialno škodo (Slika M4).

⚠ OPOZORILO! Z vrvično kosilnico ne odstranjujte nobenih predmetov iz pešpoti, itd.! Vrvična kosilnica je močno orodje, ki lahko zaluča v stran majhno kamenje ali druge predmete tudi do razdalje 15 metrov ali več in zato povzroči poškodbe ali škodo na avtomobilih, hišah in oknih.

Košenje z rezalnimi listi

OPOZORILO: Preden vključite stroj z rezalnim listom, preverite, če je le-ta pravilno montiran. Postopajte po navodilih v poglavju "Varnostni predpisi za rezalni list za podrast/travo" v teh navodilih za uporabo.

- **KOŠENJE Z REZALNIMI LISTI**

Pri košenju z rezalnim listom zmeraj nosite zaščitno za oči in zaščitno obleko. Zmeraj uporabljajte nosilni pas pri delu z rezalnimi listom.

- **DELO Z REZALNIMI LISTI ZA PLEVEL**

KOŠENJE PLEVELA

Košenje pomeni vodenje rezalnega lista z vodoravnimi, v obliki loka izvajanimi pomiki iz ene strano v drugo. To je zelo učinkovito pri travnatem plevelu in manjši podrastru. Ni pa primerno za košenje večjega, žilavega plevela ali lesne vegetacije (Slika I2).

PREVIDNOST: Ne uporabljajte rezalnih listov za plevel za rezanje goščavja in mladih dreves!

ŽAGANJE

MSB 32 ni primerna za žaganje.

ZATIKANJE

Prav debela vegetacija, kot n. pr. mlada drevesa ali posto goščavje, lahko blokirajo rezalni list in ga zaustavijo. Izogibajte se temu, da bi se rezalni nož zataknil tako, da boste predvideli, v kateri smeri se bo goščavje nagnilo in ga režite od nasprotni strani. Če se rezalni list pri rezanju zatakne, takoj ugasnite motor. Držite napravo navzgor tako, da rezalni nož ne bo počil ali se zlomil, ko boste mlado drevo odpravili od košenega materiala, da bi sprostili rezalni list.

SLO

PREPREČEVANJE VZVRATNIH SUNKOV

Pri uporabi kovinskega rezalnega orodja (list za rezanje trave, nož za rezanje goščavja) obstaja nevarnost vzratnih sunkov, če orodje naleti na čvrsto oviro (deblo drevesa, veja, drevesni štor, kamen ali podobne ovire). Pri tem sune naprava v vzratno smer, proti smeri vrtenja orodja. To lahko privede do izgube nadzora nad orodjem in nevarnost poškodb za uporabnika in osebe, ki se nahajajo v neposredni bližini!

Ne uporabljajte kovinskega rezalnega orodja v bližini ograj, kovinskih stebrov, mejnih kamnov ali temeljev zgradb.

Zaščitni list je koncipirani za zmanjšanje vzratnih sunkov, če rezalni list naleti na trde, čvrste ovire. Za rezanje debelih rastlinskih stebel ga namestite v položaj (A) glej sliko M5, da preprečite vzratne sunke.

PREDPISI ZA VZDRŽEVANJE**Slika N1**

- A. GUMB
- B. TULJAVA
- C. VZMET
- D. VRETENO
- E. OHIŠJE
- F. REŽA
- G. UŠESA
- H. KOSILNA VRVICA

• ZAMENJAVA KOSILNE VRVICE

1. Obrnite gumb (A) proti smeri urinega kazalca in ga odstranite (Slika N1).
2. Odstranite navitje (B) in vzmet (C) iz vretena (D).
3. Odstranite še obstoječo kosilno vrstico (H).
4. Vstavite 4,3 m dolgi kos 2-mm debele kosilne vrvice v sredino. Vstavite zanko v režo tuljave (Slika N2).
5. Navijte kosilno vrstico v napetem stanju v smeri urinega kazalca kot je prikazano na sliki 9C, pri čemer sta obe polovici ločeni od razdelilca tuljave. Navijte vrstico do 15 cm od konca.
6. Pritrdite vsaki konec vrvice v režo (F) na nasprotnih straneh tuljave (Slika N4).
7. Montirajte vzmet (C) nad vreteno (D). Speljite vsak konec vrvice skozi uho (G) na ohišju (E) (Slika N5).
8. Vstavite tuljavo z navitjem v ohišje (E) in istočasno speljite vrstico skozi ušesa (G). Preverite, če vzmet nalega v tuljavo (Slika N5).
9. Če je tuljava na pravilnem mestu, pritisnite na

njo tako, da stisnete vzmet skupaj. Močno potegnite za vsak konec vrvice (H), da potegneta vrstico iz reže (Slika N6).

10. Ponovno pritisnite na tuljavo tako, da lahko privijete gumb v smeri urinega kazalca na vreteno. Sedaj z roko zategnite gumb (Slika N7).
11. Odrežite presežek vrvice na dolžino pribl. 13 cm. To bo zmanjšalo obremenitev motorja v času zagona in segrevanja motorja (Slika N8).

• ZRAČNI FILTER

PREVIDNOST: Nikoli ne delajte brez zračnega filtra. Vzdržujte zračni filter v čistem stanju. Če se zračni filter poškoduje, ga zamenjajte z novim. Izpraznite posodo za bencin in nalijte gorivo v primerno posodo. Počasi odpirajte posodo za bencin tako, da lahko izravnate eventualno nastali tlak v posodi.

Čiščenje zračnega filtra: (Slika Q)

1. Odprite 2 vijaka (Slika Q/1), s katerima je pritrjen pokrov zračnega filtra, snemite pokrov (Slika Q/2) in vzemite ven filter (Slika Q/3) iz vstopnega dela za zrak.
2. Operite filter v milnici. **NE UPORABLJAJTE ZA PRANJE BENCINA!**
3. Osušite filter na zraku.
4. Ponovno vstavite filter.
UPOŠTEVAJTE: Zamenjajte filter, če je le-ta obrabljen, napokan ali poškodovan ali, če ga ni možno več očistiti.

• BENCINSKI POKROV / BENCINSKI FILTER

⚠ PREVIDNOST! Izpraznite posodo za bencin in nalijte pri tem gorivo v ustreznih kanister. Počasi odprite posodo za bencin tako, da lahko uhaja eventualno prisotni tlak v posodi.

⚠ UPOŠTEVAJTE! Pazite na to, da ne bodo nahajali kakršnikoli predmeti v odprtini za prezračevanje (A) na bencinskem pokrovu (Slika P1/A).

Bencinski filter:

1. Vzemite bencinsko cev in filter (B) iz posode za gorivo. V ta namen je primerna jeklena žica (C) s kljukico ali pisarniška sponka (Slika P2).
2. Snemite bencinski filter tako, da ga obračate (Slika P3).
3. Preverite bencinski filter glede poškodb in ga očistite z izpihovanjem. Zamenjajte bencinski filter (Slika P3/D), če je poškodovan.

SLO

⚠ UPOŠTEVAJTE! Nikoli ne uporabljajte vrvične kosilnice brez bencinskega filtra. V nasprotnem lahko pride do poškodb motorja.

• PRAVILNA NASTAVITEV UPLINJAČA

Uplinjač je bil tovarniško nastavljen na optimalno delovanje. Če bi bilo potrebno izvršiti dodatne nastavitve, Vas prosimo, da odnesete napravo strokovnjaku v najbližjo servisno delavnico za majhne motorje ali pošljite napravo proizvajalcu ISC GmbH.

• VŽIGALNA SVEČKA

1. Razmak elektrod = 0,635 mm
2. Zatezni moment 12 do 15 Nm. Priključite vtikač vžigalne svečke.

• BRUŠENJE NOŽA NA ZAŠČITNEM POKROVU

1. Odstranite rezalni nož (E) iz zaščitnega pokrova (F) (Slika R).
2. Vpnite nož v primež. Nabusite nož s fino pilo in pri tem pazite, da ohranite kot rezalnega roba. Pilite samo v eni smeri.

• SHRANJEVANJE NAPRAVE

⚠ OPOZORILO! Če ne boste upoštevali sledečih točk navodil, lahko pride do zlepljanja membrane uplinjača. Po shranjevanju lahko pride do težav pri delovanju uplinjača in do trajnih poškodb.

1. Upošteвайте navodila, ki so navedena v poglavju „Predpisi za vzdrževanje“ v navodilih za uporabo.
2. Očistite zunanost motorja, vodilni ročaj, zaščitni pokrov in glavo za vrstico.
3. Izpraznite posodo za bencin.
4. Če je posoda prazna, zaženite motor.
5. Pustite motor delati v prostem teku dokler se ne ustavi. Na ta način se je iz uplinjača izpraznilo vso gorivo.
6. Pustite, da se motor ohladi (približno 5 minut).
7. Odstranite vžigalno svečko s pomočjo ključa za demontiranje vžigalnih svečk.
8. Nalijte za eno čajno žličko 2-taktnega olja v zgorevalno komoro valja motorja. Počasi večkrat potegnite za zagonsko vrv, da namažete notranje dele. Vstavite vžigalno svečko.
9. Napravo shranite v hladnem, suhem prostoru v varni razdalji od kakršnegakoli vira nevarnosti kot so na primer oljni gorilci, grelniki vode, ipd.
10. Transportirajte in skladiščite kosilnico z instaliranim rezalnim listom samo skupaj z izdobljeno zaščito za transport.

• UPORABA PO SHRANJEVANJU

1. Odstranite vžigalno svečko.
2. Hitro in močno potegnite zagonsko vrv, da odstranite presežno olje iz zgorevalne komore valja motorja.
3. Očistite vžigalno svečko in nastavite pravilni razmak elektrod ali pa vstavite novo vžigalno svečko s pravilnim razmakom elektrod.
4. Pripravite napravo za uporabo.
5. Napolnite posodo za gorivo s pravilno mešanico bencina in olja. V ta namen preberite navodila v poglavju „Gorivo in olje“.

SLO

TEHNIČNI PODATKI

	MSB 32
Tip motorja	zračno hlajeni 2-taktni motor
Delovna prostornina	32 cm ³
Moč:	1,0 kW
Suha teža	7,0 kg
Volumen posode za gorivo	710 ccm
Dolžina vodilne palice	142 cm
Širina košenja, dvojna vrvica	43 cm
Premer vrvice	2,5 mm
Širina košenja, rezalni list	23 cm
Ročaj	kolesni ročaj "Bike"
Vžig	elektronski
Vžigalna svečka	Champion RDJ8J ali podobna
Pogon	centrifugalna sklopka

SLO

ODPRAVA NAPAK NA MOTORJU

MOTNJA	MOŽNI VZROK	ODPRAVA MOTNJR
Naprava ne vžge ali pa vžge, vendar ne dela.	Napačni postopek pri zagonu.	Postopajte po navodilih v navodilih za uporabo.
	Napačna mešanica za uplinjač, nastavitvev	Pustite, da strokovnjak nastavi uplinjač ali pa pošljite napravo proizvajalcu ISC GmbH.
	Sajasta vžigalna svečka	Očistite vžigalno svečko, nastavite pravilni razmak elektrod ali zamenjajte vžigalno svečko.
	Zamašen bencinski filter.	Zamenjajte bencinski filter.
Naprava vžge, vendar nima motor dovolj moči.	Nepravilna nastavitvev dušilne ročice (Choke)	Pomaknite v položaj RUN.
	Umazani zračni filter	Vzemite filter ven, ga očistite in ga ponovno vstavite.
	Napačna mešanica za uplinjač, nastavitvev	Pustite, da strokovnjak nastavi uplinjač ali pa pošljite napravo proizvajalcu ISC GmbH.
Motor zastaja.	Napačna mešanica za uplinjač, nastavitvev	Pustite, da strokovnjak nastavi uplinjač ali pa pošljite napravo proizvajalcu ISC GmbH.
Motor dela neenakomerno.	Nepravilni razmak elektrod vžigalne svečke	Očistite vžigalno svečko, nastavite pravilni razmak elektrod ali zamenjajte vžigalno svečko.
Motor prekomerno kadi. (po pribl. 1 min. v položaju za polni plin)	Napačna mešanica za uplinjač, nastavitvev	Pustite, da strokovnjak nastavi uplinjač ali pa pošljite napravo proizvajalcu ISC GmbH.
	Nepravilna mešanica goriva	Uporabite pravilno mešanico goriva (razmerje 40:1).

UPOZORNENIE - PREČÍTAJTE SI PROSÍM

Z bezpečnostných dôvodov by ste si bezpodmienečne mali prečítať tento návod na obsluhu, predtým ako začnete prístroj používať. Nedodržanie predpisov môže mať za následok ťažké poranenia. Pred každým použitím preto venujte niekoľko minút štúdiu vašej novej kosačky.

VŠEOBECNÉ BEZPEČNOSTNÉ PREDPISY**Význam umiestnených bezpečnostných symbolov**

- 1  Pred uvedením do stroja prevádzky si prečítajte návod na obsluhu.
- 2  Používajte helmu, ochranu sluchu a ochranné okuliare.
- 3  Udržujte bezpečnú vzdialenosť od iných osôb!
- 4  Pozor! Nebezpečenstvo!
- 5  Šípky znázorňujú správnu pozíciu rúk - nesmie byť menená!
- 6  Pozor! Horúci povrch
- 7  Emisie hluku sú v súlade so smernicou 2000/14/ES!
- 8  Nebezpečenstvo úrazu vyvrátenými predmetmi!
- 9  Maximálne otáčky!
8500 min⁻¹

10  Používajte rukavice kvôli ochrane rúk.

11  Používajte gumené čizmy kvôli ochrane pred elektrickým úderom.

Bezpečnostné pokyny pre ručne vedenú benzínovú motorovú kosu**Upozornenia**

1. Starostlivo si prečítajte návod na obsluhu. Oboznámte sa pomocou tohto návodu na obsluhu s nastavením a správnym používaním tohto prístroja.
2. V žiadnom prípade nedovoľte deťom ani iným osobám, ktoré nepoznajú tento návod na obsluhu, používať túto benzínovú motorovú kosu. Miestne predpisy môžu určovať minimálny vek pre používanie tohto prístroja.
3. V žiadnom prípade nekoste pokiaľ sa v blízkosti nachádzajú ďalšie osoby, predovšetkým deti alebo zvieratá.

Výstraha:

Dodržiujte dostatočný bezpečnostný odstup 15 m. Pri priblížení okamžite prístroj vypnite. Myslite na to, že osoba obsluhujúca stroj alebo používateľ stroja je zodpovedný za nehody s inými osobami alebo za škody spôsobené na ich majetku.

Prípravné opatrenia

1. Počas kosenia je vždy potrebné použitie pevnej obuvi a dlhých nohavíc. Nikdy nekoste naboso alebo v ľahkých sandáloch.
2. Skontrolujte priestranstvo, na ktorom chcete stroj použiť a odstráňte z priestranstva všetky predmety, ktoré by mohli byť strojom zachytené a odvrhnuté.
3. Výstraha: Benzín je extrémne horľavý:
 - skladujte benzín len v nádobách určených na skladovanie benzínu
 - tankujte vždy len vo vonkajšom prostredí a počas procesu naplňania paliva nefajčíte
 - benzín sa musí plniť pred naštartovaním motora. Počas prevádzky motora alebo v prípade, že je kosa horúca, sa nesmie krytka benzínovej nádrže otvárať alebo dopĺňať benzín.
 - v prípade, že dôjde k preliatiu benzínu, sa nesmiete pokúšať štartovať motor. Namiesto toho je potrebné vyčistiť benzínom znečistenú plochu na stroji. Vyvarujte sa akémukoľvek pokusu o zapálenie, až kým sa neodparia všetky benzínové výpary

SK

- z bezpečnostných dôvodov sa musí pri poškodení vymeniť benzínová nádrž a ostatné nádržové uzávery
- 4. Vymeňte defektný tlmič výfuku.
- 5. Pred použitím sa musí vždy vizuálne skontrolovať, či nie sú opotrebované alebo poškodené rezacie nástroje, upevňovacie čapy a celková rezacia jednotka. Z dôvodu zabránenia nevyváženosti sa smú opotrebované alebo poškodené rezacie nástroje a upevňovacie čapy len v celých sadách.

1. Manipulácia

1. **Noste vhodné priliehavé oblečenie**, ktoré Vám poskytne dostatočnú ochranu, ako napr. dlhé nohavice, bezpečnú pracovnú obuv, odolné pracovné rukavice, ochrannú prilbu, ochrannú masku na tvár alebo ochranné okuliare a dobrú vatu do uší alebo inú ochranu sluchu proti hluku.
2. **Uskladnite prístroj na bezpečnom mieste.** Vrchtnák benzínovej nádrže otvárajte pomaly, aby sa vypustil prípadný tlak, ktorý sa v nádrži vytvoril. Aby sa predišlo nebezpečenstvu požiaru, vzdialte sa pred naštartovaním najmenej 3 metre od miesta, na ktorom ste dopĺňali palivo.
3. Prístroj vypnite, predtým než ho odstavíte.
4. Držte prístroj stále oboma rukami. Pritom by mali palec a prsty obopínať rukoväť.
5. Dbajte na to, aby boli skruty a spojovacie prvky pevne dotiahnuté. Nikdy neobsluhujte zariadenie, ak nie je správne nastavené alebo úplne a správne poskladané.
6. Dbajte na to, aby boli rukoväť vždy suché a čisté, a aby na nich nezostával benzín.
7. Vedte hlavu kosačky v požadovanej výške na zemou. Predchádzajte tomu, aby sa hlava s vláknom dostala do kontaktu s menšími predmetmi (napr. kameňmi). Pri kosení na svahu stojte vždy nižšie ako je rezacie zariadenie. Nikdy nekoste a nestrihajte na hladkých, šmykľavých kopcoch alebo svahoch.
8. Prekontrolujte obrábaný areál, tvrdé predmety, ako kamene, kúsky kovu, a pod. môžu byť vymrštené – nebezpečenstvo poranenia!
9. Udržiavajte akúkoľvek časť vášho tela v primeranej vzdialenosti od hlavy s vláknom, keď motor štartujete alebo keď beží. Predtým ako motor naštartujete, presvedčte sa o tom, že sa hlava s vláknom nemôže dostať do kontaktu s prekážkou.
10. Pred prácami na rezacom zariadení motor vždy vypnite.
11. Uskladňujte zariadenie a jeho príslušenstvo v bezpečí a chránené pred otvoreným ohňom a zdrojmi tepla / iskier (ako napr. prietokové

- ohrievače vody, sušičky bielizne, plynové pece, prenosné radiátory, atď.)
- 12. Udržiavajte ochranný štít, hlavu s vláknom a motor vždy čistý od zvyškov po kosení.
- 13. Zariadenie smú obsluhovať, nastavovať a udržiavať len dostatočne vyškolené osoby a dospelí.

BEZPEČNOSTNÉ OPATRENIA PRI ZAOBCHÁDZANÍ S REZACÍM LISTOM

1. DODRŽIAVAJTE VŠETKY UPOZORNENIA a pokyny k prevádzke a montáži rezacieho listu.
2. Rezací list môže byť prudko odhodnený od predmetov, ktoré nedokáže prerezať / pokosiť. To môže viesť k amputácii rúk alebo nôh. Udržujte prizerajúcich sa, ako aj zvieratá vo vzdialenosti minimálne 15 m vo všetkých smeroch od miesta, na ktorom pracujete. Ak narazí prístroj na cudzie telesá, okamžite zastavte motor a zastavte tiež rezací list. Skontrolujte, či nie je list poškodený. Vždy, keď je rezací list pokrivený alebo prasknutý, je potrebné ho vymeniť.
3. **REZACÍ LIST PRUDKO ODHADZUJE PREDMETY, NA KTORÉ NARAZÍ.** To môže spôsobiť ošlepnutie alebo iné poranenia. Noste ochranu zraku, tváre a nôh. Pred nasadením rezacieho listu odstráňte vždy z obrábanej oblasti cudzie predmety. Medzi vami a ostatnými osobami alebo zvieratami udržiavajte odstup 15 metrov vo všetkých smeroch.
4. Pred každým použitím dôkladne skontrolujte váš prístroj a jeho príslušenstvo. Zariadenie nepoužívajte, ak nie sú riadne nainštalované všetky príslušné súčasti rezacieho listu.
5. **KEĎ SA UVOLNÍ ŠKRTIACA KLAPKA** (plynová páka), **REZACÍ LIST DOBIEHA.** Dobiehajúci rezací list vám môže za určitých okolností spôsobiť rezné poranenia. Predtým, ako začnete s akýmkoľvek prácou na rezacom liste, odstavte motor a uistite sa, že sa rezací list zastavil.
6. **ZÓNA OHROZENIA S PRIEMEROM 15 METROV.** Okolostojaci môžu utrpieť poškodenie zraku alebo iné poranenia. Vo všetkých smeroch udržiavajte odstup 15 metrov medzi sebou a inými osobami alebo zvieratami.

ČOMU SA TREBA VYHÝBAŤ

1. **NEPOUŽÍVAJTE ŽIADNU INÚ POHONNÚ LÁTKU**, ako tú, ktorá je doporučená v návode na obsluhu. Dodržiavajte pokyny v odseku – Palivo a olej – tohto návodu. Nepoužívajte

- benzín, ktorý nie je dobre zmiešaný s dvojitakým motorovým olejom. V opačnom prípade hrozí nebezpečenstvo vzniku trvalého poškodenia motora, čím zároveň prestáva platiť záruka, poskytovaná výrobcom.
- NEFAJČIť, pokiaľ dopĺňate do prístroja palivo alebo ho obsluhujete.
 - NIKDY NEOBSLUHUJTE ZARIADENIE BEZ VÝFUKU a správne nainštalovanej ochrany výfuku.
 - NEDOTÝKAJTE SA VÝFUKU ani rukami, ani inými časťami tela. Držte prístroj tak, aby palec a prsty pevne obopínali rukoväť.
 - NEOBSLUHUJTE ZARIADENIE V NEPOHODLNEJ POLOHE, ak nemáte dostatočnú rovnováhu, s natiiahnutými rukami alebo len jednou rukou. Na obsluhu používajte vždy obe ruky a obopínajte pritom rukoväť palcom i prstami.
 - Keď je zariadenie v prevádzke, držte hlavu s rezacím vláknom vždy pri zemi.
 - Používajte vašu motorovú kosačku / rezačku na trávu len na určený účel, ktorým je kosenie a úprava trávnik.
 - Nepoužívajte zariadenie sústavne po dlhú dobu, robte pravidelne prestávky.
 - PRÍSTROJ NEPOUŽÍVAJTE, AK STE POD VPLYVOM ALKOHOLOU ALEBO OMAMNÝCH LÁTK.
 - PRÍSTROJ POUŽÍVAJTE LEN Vtedy, keď JE OCHRANNÝ KRYT A / ALEBO OCHRANNÉ ZARIADENIE NAINŠTALOVANÉ A JE V BEZCHYBNOM STAVE.
 - Akokoľvek zmeny, prídavky alebo odstránenia na výrobku môžu mať za následok ohrozenie osobnej bezpečnosti a prepadnutie záruky výrobcu.
 - Nikdy nepoužívajte prístroj v blízkosti ľahko zápalných tekutín alebo plynov, a to ani v uzavretých miestnostiach, ani vonku. Následkom by mohol byť výbuch a / alebo požiar.
 - NEPOUŽÍVAJTE ŽIADNE INÉ REZACIE NÁSTROJE. V záujme vašej vlastnej bezpečnosti používajte len príslušenstvo a doplnky, ktoré sú uvedené v návode na obsluhu a sú udávané alebo odporúčané od výrobcu. Použitie iných nástrojov alebo príslušenstva, ako je doporučené v návode na obsluhu alebo v katalógu, môže pre vás znamenať osobné nebezpečenstvo a riziko poranenia.

2. Popis prístroja a objem dodávky (obr. A, B a C)

A/1, B/1	Hlava s vláknom
A/2	Rezacie vlákno
A/3, B/3	Vonkajší ochranný kryt
A/4, B/4	Rezacie nože
A/5, B/5	Vnútrošný ochranný kryt
A/6, B/6	Vodiace porisko s hnacím hriadeľom
A/7, B/7	"Bike" bicyklová rukoväť
A/8	Plynová páka v rukoväti vpravo
A/9	Vypínač motora "vyp" a "zap"
A/10	"Aretácia" plynovej páčky
A/11	"Uvoľnenie" plynovej páčky
A/12	Páka "sýtič" – "polovičný plyn" – "plný plyn"
A/13	Kryt pre motorové chladenie a štartér
A/14	Benzínová nádrž
A/15	Kryt vzduchového filtra
A/16	Rukoväť lankového štartu
A/17	Tlačidlo obohatenia benzínovej zmesi
A/18, B/18	popruh
A/19	Držiaca skrutka vodiaceho poriska s hnacím hriadeľom
B/20	Nástroj pre hlavu s vláknom na strihacie vlákno
C/21	3 Skrutky M5 pre vnútrošný ochranný kryt
C/22	3 Skrutky M6 pre vonkajší ochranný kryt
C/23	Distančné puzdro
C/24	Unášacia podložka pre hlavu s vláknom alebo strihacie nože
C/25	Prítláčna platňa pre montáž strihacích nožov
C/26	Upevňovacia matica pre strihacie nože
C/27	Káblový viazač
C/28	Poistná závlačka
C/29	Držiaci kolík pre unášiacu podložku
C/30	Kľúč na zapalovaciu sviečku a upevňovaciu skrutku

BEZPEČNOSTNÉ PRÍPRAVKY

OCHRANNÝ KRYT musí byť bezpodmienečne namontovaný, aby sa mohlo zabrániť zraneniam obsluhujúcej osoby vymršťovanými predmetmi. Nôž integrovaný do ochranného krytu strihá okrem toho automaticky strihacie vlákno na optimálnu dĺžku.

3. Správne použitie

Benzínová motorová kosa je určená pre súkromné používanie v domácej záhrade a rekreačných záhradách.

Dodržiavanie návodu na obsluhu pripojenú výrobcom k tomuto prístroju je predpokladom pre správne použitie benzínovej motorovej kosa. Návod na obsluhu obsahuje zároveň podmienky pre prevádzku, ošetrovanie a údržbu prístroja.

SK

Pozor! Kvôli telesnému ohrozeniu obsluhujúcej osoby sa benzínová motorová kosa nesmie použiť na nasledujúce práce: na čistenie (odsávanie) chodníkov alebo ako rezačka na rozdrvovanie odrezkov zo stromov a živého plota. Ďalej nesmie byť benzínová motorová kosa používaná na vyrovnávanie nerovnosti pôdy, ako sú napr. krtince.

Z bezpečnostných dôvodov nesmie byť benzínová motorová kosa používaná ako hnací agregát pre iné pracovné nástroje alebo nástrojové sady akéhokoľvek druhu.

4. Skladanie komponentov.

Pri zakúpení sú v objeme dodávky niektoré diely demontované. Skladanie je jednoduché, v prípade že sa dodržiavajú nasledujúce pokyny.

Pozor! Pri skladaní a za účelom údržbových prác potrebujete nasledujúce dodatočné nástroje, ktoré nie sú súčasťou dodávky:

- skrutkovač
- imbusový kľúč
- nástrčkový kľúč č. 25
- odmerka 1 liter (vhodná pre olej / benzín)
- benzínový kanister (5 litrov)
- lievnik (vhodný pre vloženie do plniaceho hrdla benzínovej nádrže)
- bežné utierky (pre utieranie zvyškov oleja / benzínu; znečistené utierky odstrániť na čerpacích staniciach)
- 2-taktný olej (možné zakúpiť na čerpacích staniciach)
- náhradné poistné závlačky ako na obr. C/28

Návod na montáž**Montáž vodiaceho poriska**

Namontujte vnútorný ochranný kryt (obr. B/5) a vonkajší ochranný kryt (obr. B/3) pomocou troch skrutiek M6 (obr. C/22) ako to je zobrazené na obr. D. Namontujte ochranné kryty pomocou troch skrutiek M5 (obr. C/21) na vodiace porisko (obr. B/6) ako to je zobrazené na obr. E.

Nasuňte distančné puzdro (obr. F/1) na vodiace porisko na hnacom hriadeľ (obr. F/3). Nasuňte unášaciu podložku (obr. F/2) na vodiaci trň a dbajte pritom na to, aby bol výrez (obr. F/4) unášacej podložky správne nastavený voči výrezu na vodiacom porisku (obr. F/5).

Upozornenie: Otáčaním unášacej podložky môžete obidva výrezy navzájom vycentrovať.

Upozornenie: Rozhodnite sa, aký pracovný proces chcete pomocou motorovej kosy najskôr vykonávať, (strihanie pomocou hlavy s vláknom alebo používanie strihacích nožov) a na základe toho urobte príslušné montážne nastavenie.

42

Montáž hlavy s vláknom

Nasuňte pridržený kolík (obr. G1/2) do otvoru výrezu a naskrutkujte hlavu s vláknom (obr. G1/1), pričom budete otáčať proti smeru otáčania hodinových ručičiek (pozor: ľavotočivý závit!), na vodiaci trň hnacieho hriadeľa.

Rukou pevne zatiahnite hlavu s vláknom, pričom budete držať hnací hriadeľ pomocou pridrženého kolíka.

Montáž strihacích nožov

Vložte strihacie nože (obr. G2/1) na unášaciu podložku tak, aby bolo centrum strihacích nožov presne na vodiacom kruhu unášacej podložky. Nasuňte prítlačnú platňu (obr. 2/2) na strihacie nože tak, aby ukazovala plochá strana smerom k strihacím nožom. Naskrutkujte upevňovaciu maticu (obr. G2/3) pevne na vodiace porisko, pričom otáčajte proti smeru otáčania hodinových ručičiek (Pozor: ľavotočivý závit!). Nasuňte pritom pridržený kolík, podobne ako pri montáži hlavy s vláknom, do príslušného otvoru výrezov a použite na utiahnutie kľúč (obr. C/30).

Montáž bicyklovej rukoväte "Bike"

Uvoľnite obidve spodné skrutky (obr. H/1) z predmontovanej bicyklovej rukoväte "Bike" a položte túto rukoväť medzi upevňovací hák popruhu (obr. H/3) a bezpečnostnú nálepku na vodiace porisko, tak ako to je znázornené na obr. H. Upevnite potom blokovaciu platňu (obr. H/2) pomocou spodných skrutiek na bicyklovú rukoväť "Bike" a pevne ju priskrutkujte na vodiace porisko.

Upozornenie: Konečné nastavenie je najvhodnejšie vykonať až po montáži hnacieho motora.

Montáž poskladaného vodiaceho poriska kosy s hnacím motorom

Uvoľnite spojovaciu skrutku (obr. 1/2) z držiacej rukoväte hnacieho motora.

Stiahnite ochranný kryt (obr. I/1) z vodiaceho poriska.

Upozornenie: Tento ochranný kryt si starostlivo uschovajte, aby ste v prípade demontáže mohli chrániť hnací hriadeľ vo vodiacom porisku.

Umiestnite vodiace porisko voči rukoväti hnacieho motora tak ako to je znázornené na obr. I. Nasuňte teraz vodiace porisko do rukoväte tak, aby zapadol centrovací otvor (obr. I/3) a pravouhlá strana hnacieho hriadeľa (obr. I/4) do príslušných uložení vo vnútri rukoväte.

Upozornenie: ľahkým otáčaním smerom doprava a doľava sa tento proces nasúvania zjednoduší. Závitový otvor vodiaceho poriska musí byť umiestnený presne pod otvorom (obr. I/5), aby bolo možné pevne dotiahnuť spojovaciu skrutku.

SK

Montáž rukoväte pre riadenie motora

Uvoľnite skrutku (obr. J1/1) z rukoväte. Nasuňte rukoväť za použitia primeranej sily na voľný koniec bicyklovej rukoväte takým spôsobom, aby bola ovládacia páčka (obr. J1/4) na riadenie intenzity plynu otočená smerom k ochranným krytom na vodiacom porisku. Otáčajte rukoväťou, až kým sa nebude zhodovať otvor určený pre skrutku s otvorom bicyklovej rukoväte "Bike". Pripievajte rukoväť pomocou skrutky a matice (obr. J1/2) na bicyklovej rukoväti "Bike". Upevnite riadiaci kábel rukoväte pomocou káblového viazača (obr. C27) tak, ako to je zobrazené v pozícii (obr. J2/1).

Upozornenie: Káblový viazač pritom ešte neťahujte úplne pevne na doraz. Po prvom naštartovaní motora stlačte plynovú spúšť (obr. J1/4) a znovu ju pustite. Keď teraz znovu stlačíte plynovú spúšť, bude zablokovaná poistnou páčkou (obr. J1/5). Otáčky motora sa pritom nespúšťajú pri stlačení plynovej páčky až po bod poistného zablokovania.

Motor sa smie až do tej doby nachádzať len vo voľnobežných otáčkach. Skontrolujte polohu káblového viazača, či je pri nej splnená táto funkcia, pred tým, než viazač utiahnete na doraz.

5. Nastavenie výšky rezu**Ramenný popruh:**

1. Natiahnite si ramenný popruh (obr. A/18) cez ľavé rameno.
2. Zapojte zapínací hák do príslušného oka (obr. H/3) B.
3. Nastavte dĺžku ramenného popruhu tak, aby sa strihacia hlava s vláknom alebo strihacie nože pohybovali paralelne k zemi. Aby sa zistila optimálna dĺžka ramenného popruhu, vyskúšajte pri nastavovaní niekoľko otáčavých pohybov bez zapnutého motora (obr. I2).

Výstraha: Používajte počas práce vždy ramenný popruh. Ramenný popruh si založte vždy hneď po naštartovaní motora, pokiaľ sa motor ešte nachádza vo voľnobežných otáčkach. Motor vypnite ešte predtým, než si dáte ramenný popruh dole z ramena.

Upozornenie: Odoberte si ramenný popruh z ramena, predtým než budete štartovať motor.

6. Uvedenie do prevádzky**Palivo a olej:**

1. Motor motorovej kosy je 2-taktný motor. Na prevádzku potrebuje zmes z normálneho bezolovnatého benzínu a 2-taktného oleja v

pomere 1:40 (pozri tabuľku miešania paliva).

2. Odporúča sa príprava maximálne 5 litrov benzínovej olejovej zmesi, pretože s týmto množstvom je možné dosiahnuť cca 12 až 15 prevádzkových hodín, a staršia benzínová olejová zmes nevykazuje optimálne mazanie.
3. Naplňte 125 ccm oleja do odmerky a pridajte tento olej do 5 litrového benzínového kanistra a znovu ho uzatvorte. Kanister potom silne pretrepte, aby sa benzín a olej riadne premiešali.
4. Naplňte cca 0,6 litra benzínovej olejovej zmesi do odmerky a nalejte toto množstvo pomocou vhodného lievika do benzínovej nádrže (obr. K).

Výstraha: Nikdy vo Vašom prístroji nepoužívajte čistý benzín. V opačnom prípade tu je nebezpečenstvo trvalého poškodenia motora, na základe čoho odpadá záruka výrobcu za tento prístroj. Nikdy nepoužívajte benzínovú olejovú zmes, ktorá bola skladovaná dlhšie ako 90 dní.

Výstraha: Ako palivo používajte výlučne benzínový olejový zmes v miešacom pomere 1:40. Nemeňte svojvoľne pomer miešania, ani v tom prípade, ak sa u niektorých druhoch 2-taktných olejov odporúča odlišný pomer miešania. V prípade, že nedostatočné mazanie spôsobí poškodenie motora, zaniká záruka výrobcu.

Tabuľka miešania paliva:

benzín	2-taktný olej
5 litrov	125 ccm
40 k	1

Zapnutie motora:

Upozornenie: Prečítajte si najskôr návody na štartovanie motora v studenom a zahriatom stave a potom vykonajte príslušný proces naštartovania. Umiestnite prístroj na tvrdej, rovnej ploche, uchopte jednou rukou rukoväť a potiahnite druhou rukou za ťažné lanko štartovacej rukoväti.

Upozornenie: Aby bolo možné minimalizovať zaťaženie motora počas štartovania a zahrievania, odrežte prebytočné strihacie vlákno a skráťte ho na 13 cm (obr. N8).

- **ŠTARTOVANIE MOTORA V STUDENOM STAVE**

1. Nastavte spínač zapalovania do polohy "RUN (I)" (obr. O/1)
2. Plynovú páčku zaaretujte: Zatláčte tlačidlo "Lock off" (obr. J1/5) smerom nadol. Následne stlačte plynovú páčku (obr. J1/4) a zároveň posuňte aretačný spínač (obr. O/2). Plynová páčka sa nastaví na plný plyn.

SK

3. Prístroj je vybavený sýtičom, ktorý sa dá nastaviť do 3 polôh. CHOKE "→", START "↖" a RUN "↓". Nastavte páčku sýtiča na CHOKE "→" (obr. L/1).
4. Za účelom štartovania vstriknite do karburátora palivo. Stlačte desaťkrát palivovú pumpičku (obr. L/2).
5. Vytiahnite štartovacie lanko malý kúsok von, až kým nepocítite na lanko odpor (cca 10 cm). Pre dosiahnutie silnej zapalovacej iskry je potrebný hladký, rýchly ťah lanka. Štartovacie lanko potiahnite štyrikrát rýchlo a silne.
6. Nastavte páčku sýtiča na START "↖".
7. Zatiahnite opäť štyrikrát za štartovacie lanko, pričom je plynová páčka stlačená na plný plyn.
8. Keď sa motor naštartuje, nechajte nastavenie po dobu 10 sekúnd na START "↖".
9. Nastavte potom páčku sýtiča na RUN "↓".
10. Ak sa motor nerozbehne, zopakujte kroky 1 až 9.

DÔLEŽITÉ: V prípade, že motor nenaštartuje po niekoľkonásobných pokusoch, prečítajte si odsek "Odstraňovanie porúch motora".

DÔLEŽITÉ: Štartovacie lanko ťahajte vždy rovno nahor. V prípade, že sa lanko vyťahuje pod uhlom, vzniká trenie na vstupnom oku. Týmto trením sa lanko odiera a rýchlejšie sa opotrebuje. Pri ťahovaní lanka naspäť vždy držte štartovaciu rukoväť lanka. Nikdy nepustíte vytiahnuté lanko a nenechajte ho tak vymršťiť smerom späť k motoru. Lanko by sa tak mohlo rozstrapkať alebo predrieť a mohlo by sa poškodiť štartovacie zariadenie.

• ŠTARTOVANIE MOTORA V ZAHRIATOM STAVE

1. Nastavte spínač zapalovania do polohy "RUN (I)" (obr. O/1)
2. Nastavte potom páčku sýtiča do polohy START "↖".
3. Zaareťte plynovú páčku tak ako to je popísané v bode 2 pri štartovaní motora v studenom stave.
4. Rýchlo potiahnite za štartovacie lanko, až kým sa nenaštartuje motor. Neťahajte však za lanko viac ako 6 krát. Držte plynovú páčku stlačenú na plný plyn, až kým sa motor riadne nerozbehne.
5. Nastavte sýtič do polohy RUN "↓" a potiahnite znovu 5 krát za štartovacie lanko, ak motor nechce naštartovať. V prípade, že motor znovu nenaštartuje, je pravdepodobne presýtený benzínom. Počkejte 5 minút a vyskúšajte to znovu so sýtičom nastaveným na RUN "↓" a

pritom držte naplno stlačený plyn.

• ODSTAVENIE MOTORA

Pustite plynovú páku. Počkajte, kým sa motor nevráti do voľnobežných otáčok. Stlačte a podržte štartovací spínač v polohe STOP (obr. O/1), až kým sa motor nezastaví.

NÁVOD NA KOSENIE

• DODATOČNÉ BEZPEČNOSTNÉ OPATRENIA

Predtým, ako uvediete prístroj do prevádzky, prečítajte si prosím ešte raz VŠETKY BEZPEČNOSTNÉ OPATRENIA, uvedené v tomto návode na použitie.

UPOZORNENIE

1. **Ak nemáte s kosačkou skúsenosti**, navštívte si zaobchádzanie s ňou pri vypnutom motore (VYP/OFF).
2. **Vždy prekontrolujte obrábanú oblasť**, tvrdé predmety, ako kovové súčiastky, fľaše, kamene, a pod. môžu byť pri kosení vymrštené a môžu obsluhujúcej osobe spôsobiť vážne poranenia, prípadne trvalo poškodiť zariadenie. Ak sa nedopatrením dotknete s kosačkou tvrdého predmetu, ihneď vypnite motor a skontrolujte, či na prístroji nevznikli nejaké škody. Nikdy nepoužívajte zariadenie, ak je poškodené alebo má očividné nedostatky.
3. **Koste a sekajte vždy v hornej oblasti otáčok**. Nenechávajte zozáčiarku kosenia alebo sekania motor bežať v nízkych otáčkach.
4. **Používajte prístroj len na to, na čo bol pôvodne určený**, teda na kosenie a vysekávanie buriny.
5. **Počas prevádzky nikdy nedržte hlavu s rezacím vláknom nad úrovňou výšky kolien**.
6. **Nepoužívajte zariadenie**, pokiaľ sa v bezprostrednej blízkosti nachádzajú prizerajúci sa alebo zvieratá. Počas sekania dodržiavajte odstup od ostatných osôb a zvierat minimálne 15 metrov. Pri kosení tesne nad povrchom zeme udržiavajte prosím odstup najmenej 30 metrov.
7. **Pri kosení na svahu** stojte prosím vždy pod rezacím zariadením. Na svahoch a kopcoch pracujte len vtedy, ak máte pod nohami bezpečnú a pevnú pôdu.

• PREDĀŽENIE REZACIEHO VLÁKNA

UPOZORNENIE: V hlavě s rezacím vláknom nikdy nepoužívajte oceľový drôt alebo v plaste obalený oceľový drôt akéhokoľvek druhu. Môže to mať za následok ťažké poranenia obsluhujúcej osoby. Ak

SK

chcete predĺžiť rezacie vlákno, nechajte bežať motor na plný plyn a poklepte ("BUMP") s rezacou hlavou o zem. Vlákno sa automaticky predĺži. Čepeľ, ktorá sa nachádza vo vnútri ochranného krytu, automaticky skráti vlákno na maximálnu prípustnú dĺžku (obr. M1).

Pozor: Pravidelne odstraňujte zvyšky trávy a buriny, aby nedošlo k prehriatiu drieku. Zvyšky trávy, rastlín a buriny sa zachytávajú zo spodnej strany ochranného krytu (obr. M2), to znemožňuje dostatočné chladenie driekovej rúry. Nečistoty opatrne odstráňte pomocou skrútkovača alebo podobnej pomôcky.

• RÔZNE PRACOVNÉ POSTUPY

Ak je zariadenie správne poskladané a má namontovaný ochranný kryt a hlavu s rezacím vláknom, môže sa s ním rezať burina a vysoká tráva na ťažko prístupných miestach, ako napr. pozdĺž plotov, múrov, základov, ako aj okolo stromov. Môže sa použiť aj na kosenie - na odstránenie vegetácie pre lepšiu prípravu záhrady alebo vyčistenie určitej oblasti tesne nad povrchom zeme.

UPOZORNENIE: Aj pri opätornom používaní majú práce pri základoch, kameňoch alebo betónových múroch a pod. za následok nadpriemerné opotrebovanie rezacieho vlákna.

SEKANIE / KOSENIE

Kmitajte kosačkou oblúkovitými pohybmi zo strany na stranu. Držte hlavu s rezacím vláknom stále vodorovne s povrchom zeme. Prekontrolujte obrábanu oblasť a stanovte si požadovanú výšku kosenia. Udržiavajte hlavu kosačky v želenej výške tak, aby bol docielený rovnomerný strih (obr. M3).

NÍZKE KOSENIE

Držte kosačku mierne naklonenú pred sebou tak, aby sa spodná strana hlavy nachádzala tesne nad zemou a vlákno zasahovalo to správne miesto. Koste vždy smerom preč od seba - nikdy kosačku nefahajte smerom k sebe.

KOSENIE PRI PLOTE / ZÁKLADOCH

Priblížte sa pri kosení pomaly k pletivovému, drevenému alebo murovanému plotu či k základom tak, aby ste kosili v dostatočnej blízkosti k okraju, avšak bez toho, aby vlákno narážalo na prekážku. Ak sa dostane vlákno do kontaktu napr. s kameňmi, múrmi alebo základmi domu, rýchlejšie sa opotrebuje, alebo sa rozstrapká. Ak narazí na pletivo, odlomí sa.

KOSENIE OKOLO STROMOV

Ak kosíte v blízkosti stromov, približujte sa pomaly, aby sa vlákno nedotýkalo kôry. Obchádzajte strom dookola a koste pritom sprava doľava. Priblížte sa k tráve alebo burine špičkou vlákna a nakloňte hlavu kosačky mierne dopredu.

UPOZORNENIE: Pri kosení tesne nad zemou buďte obzvlášť opatrní. Pri takýchto prácach udržiajte bezpečnostnú vzdialenosť 30 metrov medzi vami a ostatnými osobami alebo zvieratami.

KOSENIE TESNE NAD ZEMOU

Pri kosení tesne nad zemou zachytávajúce celú vegetáciu celkom pri povrchu. Za týmto účelom nakloňte hlavu s vláknom o 30 stupňov smerom doprava. Nastavte rukoväť do želenej pozície. Myslite pritom na zvýšené riziko poranenia tak obsluhujúcej osoby, ako aj prizerajúcich sa alebo zvierat, ale i na možnosť vzniku vecných škôd odskakujúcimi objektmi (napr. kamene) (obr. M4).

UPOZORNENIE: Pomocou kosačky neodstraňujte žiadne predmety z chodníka, a pod.! Táto kosačka je silným prostriedkom a je schopná vymrštiť kamene alebo iné predmety až do vzdialenosti 15 a viac metrov, čo môže spôsobiť poranenia alebo škody na autách, domoch a oknách.

Kosenie s rezacími listami

UPOZORNENIE: Predtým, ako začnete používať tento prístroj s nasadeným rezacím listom, presvedčte sa, či je rezací list správne namontovaný. Držte sa pritom všetkých pokynov, ktoré sú uvedené v kapitole - bezpečnostné predpisy pre kosenie trávy a krovia - v tomto návode na obsluhu.

• KOSENIE S REZACÍMI LISTAMI

Pri kosení s rezacím listom noste vždy ochranu zraku a ochranné oblečenie. Takisto pri prácach s rezacím listom vždy používajte popruh na nosenie.

• PRÁCA S REZACÍMI LISTAMI NA BURINU

KOSENIE BURINY

Kosiť znamená pohybovať rezacím listom vodorovnými oblúkovitými pohybmi z jednej strany na druhú. Je to veľmi účinné pri burine a menšom kroví, nie je to vhodné na sekanie veľkej húževnatej buriny a drevnatých porastov (obr. I2).

UPOZORNENIE: Rezacie listy nepoužívajte na sekanie húštiny a mladých stromov!

SK**PÍLENIE**

Prístroj MSB 32 nie je vhodný na pílenie.

ZASEKNUTIE

Veľmi hrubé porasty, ako napr. mladé stromčeky alebo prerastaná húština, môžu zablokovať rezací list a zastaví ho. Snažte sa zamedziť takýmto situáciám, predovšetkým tým, že odhadnete, ktorým smerom sa porast pri kosení nahne a odrežete ho z opačnej strany. Ak sa rezací list pri kosení zasekne, ihneď vypnite motor. Zdvihnite kosačku dohora, aby rezací list neodsťakol alebo sa nezlomil, keď sa budete pokúšať vyslobodiť ho zo zaseknutia.

ZAMEDZENIE SPÄTNÉHO NÁRAZU

Pri použití kovových rezacích náradí (rezací list na trávu, nôž na húštinu) vzniká nebezpečenstvo spätného nárazu, a to v situáciách, keď náradie narazí na tvrdú prekážku (kmeň stromu, konár, peň, kameň, a pod.). Vtedy je prístroj odhodnený v protismere otáčania rezacieho náradia, čo môže viesť k strate kontroly nad prístrojom a riziku poranenia obsluhujúcej osoby alebo okolostojacich!

Nepoužívajte kovové rezacie náradie v blízkosti plotov, kovových stĺpov, medzníkov alebo základov.

Ochranný list je koncipovaný tak, aby redukoval spätné nárazy, ak rezací list príde do kontaktu s tvrdými, nepoddajnými prekážkami. Aby ste zamedzili spätnému nárazu pri rezaní hrubých stopiek, umiestnite hlavu kosačky do polohy (A) tak, ako je to znázornené na obr. M5.

POKYNY NA ÚDRŽBU**obr. N1**

- A. GOMBIK
- B. CIEVKA
- C. PRUŽINA
- D. HRIADEL
- E. PUZDRO
- F. ZÁREZY
- G. OČKÁ
- H. REZACIE VLÁKNO

• VÝMENA REZACIEHO VLÁKNA

1. Odskrutkujte gombík (A) v protismere hodinových ručičiek a odložte ho nabok (obr. N1).
2. Odoberte cievku (B) a pružinu (C) z hriadeľa (D).
3. Odstráňte zvyšné rezacie vlákno (H).
4. Preložte 4,3 metra dlhé a 2 mm hrubé rezacie vlákno na polovicu a zachyťte stredovú slučku

do jedného zo zárezov cievkového rozdeľovača (obr. N2).

5. Namotajte vlákno pod určitým napätím v smere hodinových ručičiek, ako je to znázornené na obr. N3, pričom ho rozdeľovač bude deliť na dve polovice. Namotajte vlákno tak, aby na oboch koncoch zostávalo voľných 15 cm.
6. Oba konce upevnite do samostatného zárezu (F) na protiahlych stranách cievky (obr. N4).
7. Nasuňte pružinu (C) na hriadeľ (D) a prevedte oba konce cez samostatné očko (G) v puzdre (E) (obr. N5).
8. Vložte cievku do puzdra (E) a zároveň celkom vytiahnite vytrčajúce konce vlákien zasunuté v očkách (G). Skontrolujte, či pružina dobre sadla do cievky (obr. N5).
9. Ak je cievka na správnom mieste, zatlačte na ňu tak, aby sa pružina poddala. Prudko potiahnite za jeden i druhý koniec vlákna (H), aby sa vlákno uvoľnilo z aretovacích zárezov (obr. N6).
10. Tlačte ďalej na cievku, až kým sa nebude dať gombík naskrutkovať (v smere hodinových ručičiek) na hriadeľ. Gombík doťahujte len rukou (obr. N7).
11. Odstrihnite prebytočné vlákno a upravte ho na dĺžku 13 cm. Zníži sa tým úvodné zaťaženie motora počas jeho štartovania a zahrievania (obr. N8).

• VZDUCHOVÝ FILTER

OPATRNE: Nikdy nepracujte bez vzduchového filtra. Udržujte filter v čistom stave. Ak je poškodený, je potrebné použiť nový filter.

Vyprázdňte benzínovú nádrž a prelejte pritom palivo do vhodného kanistra. Otvorte pomaly benzínovú nádrž, aby mohol uniknúť prípadný vytvorený tlak.

Čistenie vzduchového filtra: (obr. Q)

1. Uvoľnite 2 skrutky (obr. Q/1), s ktorými je pevne priskrutkovaný kryt vzduchového filtra, potom odoberte kryt (obr. Q/2), následne vyberte filter (obr. Q/3) von zo vstupu vzduchu.
 2. Umyte filter v mydlovej vode. **NEPOUŽÍVAJTE BENZÍN!**
 3. Filter vysušte na vzduchu.
 4. Filter znovu nasadte.
- DÔLEŽITÉ:** Nahradte filter v prípade, že je opotrebovaný, roztrhaný alebo poškodený alebo už nie je možné jeho vyčistenie.

UPOZORNENIE: Ak je filter opotrebovaný, natrhnutý alebo poškodený, prípadne ak sa už nedá vyčistiť, je potrebné ho vymeniť za nový.

• BENZÍNOVÝ VRCHNÁK/ BENZÍNOVÝ FILTER

UPOZORNENIE: Vyprázdňte palivovú nádrž a odlepte pritom palivo do vhodnej nádoby (kanistra). Palivovú nádrž otvárajte pomaly, aby mohol uniknúť prípadný nahromadený tlak.

UPOZORNENIE: Dbajte na to, aby sa v odvzdušňovacom otvore (A) benzínového vrchnáku nenachádzali žiadne cudzie predmety (obr. P1/A). Benzínový filter:

1. Vyberte benzínovú hadičku a filter (B) z nádrže. Na tento účel je vhodné použiť oceľový drôt (C) s háčikom na konci, alebo kancelársku sponu (obr. P2).
2. Benzínový filter vytiahnite otáčavým pohybom (obr. P3).
3. Skontrolujte, či nie je benzínový filter poškodený a vyčistite ho vyfúkaním. Nahraďte benzínový filter (obr. P3/D) v prípade, že je poškodený.

UPOZORNENIE: Nikdy nepoužívajte kosačku bez benzínového filtra. V opačnom prípade by mohlo dôjsť k poškodeniu motora.

• SPRÁVNE NASTAVENIE KARBURÁTORA

Karburátor je od výroby nastavený na optimálny výkon. Ak je potrebné urobiť dodatočné nastavenia, obráťte sa prosím na najbližšieho odborníka ználego problematiky malých spaľovacích motorov alebo prístroj zašlite firme ISC GmbH.

• ZAPAŇOVACIA SVIEČKA

1. Vzdialenosť elektród = 0,635 mm.
2. Krútiaci moment dotiahnutia 12 až 15 Nm. Nezabudnite na sviečku nasunúť koncovku zapalovacieho kábla.

• ODRUŠOVAČ

1. Ak chcete vymeniť odrušovač (obr. R), vyberte ho pomocou tenkých klieští z jeho objímky.
2. Pri nasadzovaní nového odrušovača si pomôžte mierne otvorenými tenkými kliešťami, ktorými odrušovač zatlačíte späť do objímky.

• USKLADNENIE PRÍSTROJA

UPOZORNENIE: Ak nebudú dodržané nasledujúce body, môže dôjsť k zlepeniu karburátorovej membrány. Po uskladnení tak môžu vzniknúť problémy so štartovaním alebo sa vyskytnú trvalé škody.

1. Dodržiavajte všetky inštrukcie, ktoré sú uvedené v kapitole "Bezpečnostné predpisy" tohto

- návodu na obsluhu.
2. Očistite zovňajšok motora, vodiace porisko, ochranný kryt a hlavu s vláknom.
 3. Vyprázdňte benzínovú nádrž.
 4. Keď je nádrž prázdna, naštartujte motor.
 5. Nechajte motor bežať vo voľnobehu, až kým sa nezastaví. Týmto postupom sa odstráni zvyšné palivo z karburátora.
 6. Nechajte motor vychladnúť (cca 5 minút).
 7. Pomocou sviečkového kľúča odskrutkujte a odstráňte zapalovaciu sviečku.
 8. Nalejte do spaľovacej komory čajovú lyžicu čistého dvojtaktného oleja. Viackrát za sebou pomaly potiahnite štartovaciu šnúru, aby sa premazali vnútorné časti motora. Vymeňte zapalovaciu sviečku za novú.
 9. Prístroj uskladnite na chladnom a suchom mieste, v bezpečnej vzdialenosti od akýchkoľvek zdrojov nebezpečenstva, akými sú napr. olejové horáky, ohrievače vody, atď.
 10. Kosačku s namontovaným rezacím listom prepravujte a skladujte len s nasadenou ochranou, ktorá je súčasťou príslušenstva.

• OPĀTOVNÉ UVEDENIE DO PREVÁDZKY

1. Vymontujte zapalovaciu sviečku.
2. Rýchlo a silno potiahnite štartovaciu šnúru, aby ste zo spaľovacej komory odstránili prebytočný olej.
3. Vyčistite zapalovaciu sviečku a nastavte správnu vzdialenosť jej elektród alebo použite novú sviečku s predpísanou vzdialenosťou elektród.
4. Pripravte prístroj na jeho použitie.
5. Nalejte do palivovej nádrže zmes benzínu a oleja, namiešanú podľa predpisov v správnom pomere - viď kapitola "Palivo a olej".

SK**CARATTERISTICHE TECNICHE**

	MSB 32
Typ motora	vzduchom chladený 2-taktný motor
Zdvihový objem	32 cm ³
Výkon:	1,0 kW
Hmotnosť v suchom stave	7,0 kg
Kapacita palivovej nádrže	710 ccm
Dĺžka vodiaceho poriska	142 cm
Šírka strihania dvojitého vlákna	43 cm
Priemer vlákna	2,5 mm
Šírka strihania strihacieho listu	23 cm
Rukoväť	"Bike" bicyklová rukoväť
Zapaľovanie	elektronické
Zapaľovacia sviečka	Champion RDJ&J alebo podobná
Pohon	centrifugálna spojka











ODSTRAŇOVANIE ZÁVAD NA MOTORE

PORUCHA	MOŽNÁ PRÍČINA	ODSTRÁNENIE PORUCHY
Mistroj nechce naštartovať alebo naštartuje, ale nechce bežať.	Chybný postup pri štartovaní	Držte sa pokynov uvedených v návode na obsluhu.
	Nesprávne nastavenie zmesi karburátora	Nechajte nastaviť karburátor u odborníka alebo zašlite prístroj firme ISC GmbH.
	Zapaľovacia sviečka je zanesená sadzami	Vyčistite zapaľovaciu sviečku, nastavte správnu vzdialenosť elektród alebo vymeňte sviečku za novú.
	Upchatý palivový filter	Vymeňte palivový filter
Prístroj naštartuje, ale motor nemá dostatočnú silu	Nesprávne nastavenie páčky sytiča	Nastavte sytič na "RUN".
	Znečistený vzduchový filter	Vyberte filter z prístroja, vyčistite ho a nasadte ho naspäť.
	Nesprávne nastavenie zmesi karburátora	Nechajte nastaviť karburátor u odborníka, alebo zašlite prístroj firme ISC GmbH.
Motor sa zasekáva	Nesprávne nastavenie zmesi karburátora	Nechajte nastaviť karburátor u odborníka alebo zašlite prístroj firme ISC GmbH.
Motor beží nepravidelne	Nesprávne nastavená vzdialenosť elektród zapaľovacej sviečky	Vyčistite zapaľovaciu sviečku, nastavte správnu vzdialenosť elektród alebo vymeňte sviečku za novú.
Motor nadmerne dymí (Po cca 1 minúte nastavenia na plný plyn)	Nesprávne nastavenie zmesi karburátora	Nechajte nastaviť karburátor u odborníka, alebo zašlite prístroj firme ISC GmbH.
	Nesprávny pomer palivovej zmesi	Použite palivovú zmes so správnym pomerom oleja a benzínu

HR/
BIH**UPOZORENJE · MOLIMO VAS
PROČITAJTE**

Iz sigurnosnih razloga obvezno pročitajte ove upute za uporabu, prije stavljanja uređaja u pogon. Ukoliko nećete postupati prema uputama može doći do teških ozljeda. Prije uporabe stoga odvojite nekoliko minuta za upoznavanje Vašeg novog uređaja.

OPĆI SIGURNOSNI PROPISI**Značenje navedenih sigurnosnih simbola**

- 1  Pročitajte upute za uporabu prije korištenja uređaja.
- 2  Nosite zaštitnu kacigu, sredstva za zaštitu sluha i zaštitne naočale!
- 3  Udaljite treće osobe iz područja opasnosti!
- 4  Pažnja! Opasnost!
- 5  Strelica pokazuje pravilan položaj ručke za držanje - ne smije se mijenjati!
- 6  Pažnja! Vruća površina!
- 7  Emisija buke odgovara smjernici 2000/14/EC! Maksimalni broj okretaja!
- 8  Opasnost uslijed odbačenih predmeta
- 9  Maksimalni broj okretaja 8500 min⁻¹
- 10  Nosite zaštitne rukavice za zaštitu

- 11  Nosite gumene čizme za zaštitu od strujnog udara.

Sigurnosne napomene za ručno vođene nitne kosilice sa benzinskim motorom**Napomene**

1. Pažljivo pročitajte upute za uporabu. Upoznajte se s podešavanjima i pravilnom uporabom uređaja.
2. Nikada ne dozvolite djeci ili osobama koje nisu upoznate s ovim uputama, korištenje kosilice s niti i benzinskim motorom. Lokalni propisi mogu ograničiti minimalnu starost rukovatelja.
3. Nikada ne kosite uređaj u blizini ljudi, osobito djece ili kućnih ljubimaca.

Upozorenje:

Održavajte sigurnosni razmak od najmanje 15 m. Kod približavanja obvezno zaustavite uređaj i ugasite motor. Uvijek imajte na umu da je rukovatelj odgovoran za nesreće ili opasnosti koje se događaju ostalim ljudima ili njihovoj imovini.

Mjere opreza

1. Tijekom košnje uvijek nosite čvrste cipele i duge hlače. Ne radite s kosilicom bosu ili kada nosite lagane sandale.
2. Prije početka uporabe provjerite površinu na kojoj ćete koristiti kosilicu, i uklonite sve predmete, koji mogu biti zahvaćeni i odbačeni.
3. **Upozorenje:** Benzin ima visoki stupanj zapaljivosti:
 - benzin čuvajte u za to predviđenim posudama
 - punjenje benzina vršite samo na otvorenom i tijekom postupka punjenja ne smijete pušiti benzin napunite prije pokretanja motora.
 - Tijekom rada motora ili dok je kosilica vruća ne ostavljajte spremnik za gorivo otvorenim i ne dopunjavajte benzin.
 - ako se tijekom punjenja benzin razlije, ne smijete pokušati pokrenuti motor. Umjesto toga počistite površine zaprljane benzinom .
 - Spriječite svaki pokušaj paljenja dok ne ispare sve benzinske pare.
 - iz sigurnosnih razloga u slučaju oštećenja morate zamijeniti spremnik za gorivo i navojni čep spremnika.
4. Zamijenite neispravni prigušivač buke.
5. Prije uporabe uređaja uvijek izvršite vizualnu provjeru kako bi provjerili da rezni alat, pričvršni svornjak i kompletna rezna naprava nisu istrošeni ili oštećeni. Kako bi spriječili neravnotežu uslijed istrošenog ili oštećenog

reznog alata i pričvrsnog svornjaka smijete ih samo zamijeniti stavku po stavku.

1. Uporaba

- Nosite pripijenu, solidnu radnu odjeću**, koja Vam pruža zaštitu, kao što su primjerice duge hlače, sigurne radne cipele, otporne radne rukavice, zaštitnu kacigu, zaštitnu masku za lice ili zaštitne naočale za zaštitu očiju i dobru vatu za uši ili neko drugo sredstvo za zaštitu od buke.
- Uređaj pohranite na sigurno mjesto.** Polagano otvorite poklopac spremnika za benzin, kako bi ispustili tlak koji se može stvoriti u spremniku. Kako bi izbjegli opasnost od požara, odmaknite se najmanje 3 metra od područja punjenja spremnika, prije pokretanja motora.
- Isključite uređaj**, prije nego što ćete ga odložiti.
- Uređaj držite čvrsto s obje ruke.** Pri tome trebaju palac i prst obuhvatiti ručku.
- Pazite na to da su vijci i spojni elementi čvrsto zategnuti.** Nikada ne koristite uređaj, ako nije pravilno podešen ili ako nije potpuno ili sigurno sastavljen.
- Pazite da su ručke suhe i čiste** i da se po njima ne razlije mješavina benzina.
- Reznu glavu s niti vodite na željenoj visini.** Izbjegavajte dodirivanje malih predmeta (primjerice kamenja) s reznom glavom. Kod košnje na strmini molimo Vas da uvijek stojite ispod rezne naprave. Nikada ne režite ili šišajte na glatkim, skliskim brežuljcima ili obroncima.
- Provjerite teren koji ćete obrađivati**, čvrsti predmeti kao što su kamenje, metalni dijelovi, bez slike, mogu biti odbačeni - **opasnost od ozljeda!**
- Držite svaki dio tijela i svaki komad odjeće podalje od glave s niti**, kada pokrećete motor ili dok motor radi. Prije pokretanja motora osigurajte da glava s niti ne dođe u dodir sa zaprekom.
- Prije bilo kakvih radova na raznoj napravi **uvijek ugasite motor.**
- Sigurno uskladištite uređaj i pribor i zaštitite ga od otvorenog plamena i izvora topline/iskrenja** kao što su protočni plinski grijači, sušilice rublja, uljne pećnice ili prijenosni radijatori, itd.
- Održavajte zaštitni zaslon, glavu s niti i motor slobodnim od naslaga pokošene trave.**
- Samo dobro obučene i odrasle osobe smiju koristiti, podešavati i održavati ovaj uređaj.**

SIGURNOSNE MJERE KOD POSTUPANJA S REZNIH LISTOM

- SLIJEDITE SVA UPOZORENJA** i napomene u svezi uporabe i montaže reznog lista.
- Rezni list može povremeno biti odbačen od predmeta, ako ih ne može prerezati/pokositi. To može dovesti do ozljeda ruku ili nogu.** Osobe i životinje koje se nalaze u blizini držite udaljene od radnog mjesta najmanje 15 metara u svim smjerovima. Ukoliko uređaj dođe u dodir sa stranim tijelom, odmah zaustavite motor i pričekajte da se rezni list potpuno zaustavi. Provjerite moguća oštećenja reznog lista. Rezni list **uvijek** zamijenite novim ako je savijen ili potrgan.
- REZNI LIST ČESTO ODBACUJE PREDMETE.** To može prouzročiti oslijepljenje ili ozljede. Nosite sredstva za zaštitu očiju, lica i nogu. Prije primjene reznog lista uvijek uklonite predmete iz radnog područja. Osobe i životinje koje se nalaze u blizini držite udaljene od radnog mjesta najmanje 15 metara u svim smjerovima.
- Prije svake uporabe pažljivo provjerite Vaš uređaj i nadogradnje u svezi mogućih oštećenja.** Uređaj ne koristite ako sve dogradnje reznog lista nisu propisno instalirane.
- REZNI LIST POČINJE SA ZAUSTAVLJANJEM, AKO OTPUSTITE POKLOPAC PRIGUŠNICE** (polugu gasa). Rezni list tijekom zaustavljanja može Vama ili osobama koje se nalaze u blizini nanijeti ozljede. Prije provođenja bilo kakvih radova na reznom listu, ugasite motor i uvjerite se daje rezni list potpuno zaustavljen.
- ZONA OPASNOSTI JE KRUG PROMJERA 15 m.** Osobe koje se nalaze u blizini nalaze se u opasnosti od oslijepljenja ili ozljeđivanja. Osobe i životinje koje se nalaze u blizini držite udaljene od radnog mjesta najmanje 15 metara u svim smjerovima.

IZBJEGAVATI

- NE KORISTITE DRUGAČIJE POGONSKO GORIVO** nego što je preporučeno u uputama za uporabu. Slijedite uvijek napomene dane u poglavlju "Pogonsko gorivo i ulje" ovih uputa. Ne koristite benzin koji nije pravilno pomiješan s uljem za dvotaktne motore (dvotaktol). U suprotnom postoji opasnost trajnog oštećenja motora, pri čemu gubite sva jamstvena prava.
- NE PUŠITE**, tijekom punjenja goriva u uređaj ili korištenja uređaja.
- NIKADA NE KORISTITE UREĐAJ BEZ ISPUHA** i pravilno instaliranog štitnika ispuha.

HR/
BIH

4. **NE DODIRUJTE ISPUH**, niti rukama niti tijelom. Uređaj držite tako da palac i prst obuhvaćaju ručku.
5. **UREĐAJ NE KORISTITE U NEUDOBNOM POLOŽAJU**, ako nemate ravnotežu, s ispruženim rukama ili samo s jednom rukom. Kod uporabe koristite uvijek obje ruke, i pri tome obuhvatite ručku palcem i prstima.
6. **Glavu s nitima** držite uvijek na tlu kada je uređaj u uporabi.
7. **Koristite uređaj za šišanje trave/motornu kosilicu samo u za to predviđene svrhe**, kao što su šišanje i košnja trave.
8. **Nikada ne koristite uređaj tijekom duljeg vremenskog perioda**, redovito načinite pauze.
9. **UREĐAJ NE SMIJETE KORISTITI AKO STE POD UTJECAJEM ALKOHOLA ILI DROGE.**
10. **UREĐAJ KORISTITE SAMO AKO JE INSTALIRAN ZAŠTITNI POKROV I/ILI NAPRAVA I AKO SU U DOBROM STANJU.**
11. **Svaku promjena, dodatak ili uklanjanje na proizvodu** može predstavljati opasnost za Vašu osobnu sigurnost i na taj način gubitak svih jamstvenih prava.
12. **Nikada ne koristite uređaj u blizini lako zapaljivih tekućina** ili plinova, niti u zatvorenim prostorima ni vani. Posljedica toga može biti eksplozija i/ili požar.
13. **NE KORISTITE NITI JEDAN DRUGI REZNI ALAT.** Zbog Vaše vlastite sigurnosti koristite samo pribor i dodatne naprave navedene u ovim uputama za uporabu ili preporučene od strane proizvođača. Uporaba alata ili pribora koji nije preporučen u ovim uputama za uporabu ili u katalogu može za Vas osobno predstavljati opasnost od ozljeda.

2. Opis uređaja i sadržaj isporuke (slike A, B i C)

A/1, B/1	Glava s niti
A/2	Rezna nit
A/3, B/3	Vanjski zaštitni pokrov
A/4, B/4	Rezni nož
A/5, B/5	Unutarnji zaštitni pokrov
A/6, B/6	Glavna prečka s pogonskom osovinom
A/7, B/7	"Biciklistički" upravljač
A/8	Poluga gasa u desnoj ručki
A/9	Preklopka motora "isključeno" i "uključeno"
A/10	"Blokada" poluge gasa
A/11	"Oslobađanje" poluge gasa
A/12	Poluga "Čok" - "Pola gasa" - "Puni gas"
A/13	Kučiste za hlađenje motora i pokretač
A/14	Spremnik za gorivo

A/15	Poklopac filtra za zrak
A/16	Ručka za vlačno uže pokretača
A/17	Gumb za povećanje količine benzina
A/18, B/18	Remen za nošenje
A/19	Vijak za pričvršćenje glavne prečke s pogonskom osovinom
B/20	Alat za glavu s reznom niti
C/21	3 vijka M5 za unutarnji zaštitni pokrov
C/22	3 vijka M6 za vanjski zaštitni pokrov
C/23	Odstojni utični tuljac
C/24	Zahvatna pločica za glavu s niti ili rezni nož
C/25	Potisna ploča za montažu reznog noža
C/26	Pričvrtna matica za rezni nož
C/27	Kabelska vezica
C/28	Sigurnosna rascjepka
C/29	Pridržni zatik za zahvatnu pločicu
C/30	Ključ za svječicu i pričvrtnu maticu

SIGURNOSNE NAPRAVE

Zaštitni pokrov obavezno mora biti montiran, kako bi se spriječila ozljede korisnika putem odbačenih predmeta. Nož integriran u zaštitni pokrov osim toga automatski reže rezu nit na optimalnu duljinu.

3. Propisna uporaba

Benzinska kosilica je namijenjena privatnom korištenju u okućnicama i hobi vrtovima. Pridržavanje priloženih proizvođačkih uputa za uporabu je preduvjet propisne uporabe motorne kosilice za travu. Upute za uporabu sadrže također uvjete korištenja i održavanja ispravnog stanja. **Pažnja!** Zbog opasnosti od tjelesnih ozljeda za korisnika, motorna kosilica se ne smije koristiti za sljedeće radove: za čišćenje (usisavanje) pločnika i kao usitnjivač za usitnjavanje komada drveta i živice. Nadalje se benzinska kosilica za travu ne smije koristiti za izravnavanje neravnina na tlu, kao što su primjerice krtičnjaci. Iz sigurnosnih razloga benzinska kosilica se ne smije koristiti kao pogonski agregat za ostale radne alate i garniture alata svih vrsta.

4. Sastavljanje komponenata.

Pri isporuci su neki dijelovi demontirani. Sastavljanje je jednostavno, ako se pridržavate sljedećih napomena.

Pažnja! Kod sastavljanja i radova na održavanju potreban Vam je sljedeći dodatni alat, koji nije sadržan u isporuci:

- odvijač
- inbus ključ

- torx ključ vel. 25
- mjerna posuda od 1 litre (otporna na ulje/benzin)
- kanistar za benzin (5 litara)
- lijevak (mora odgovarati nastavku spremnika za punjenje benzina)
- krpa za brisanje (za brisanje ostataka ulja/benzina; zbrinjavanje na benzinskim postajama)
- ulje za dvotaktnu motore (dobavljivo na benzinskim postajama)
- nadomjesna sigurnosna rascjepka kao na slici C/28

Upute za montažu

Montaža glavne prečke

Montirajte unutarnji zaštitni pokrov (slika B/5) i vanjski zaštitni pokrov (slika B/3) pomoću tri vijka M6 (slika C/22) kako je prikazano na slici D. Montirajte zaštitne pokrove pomoću tri vijka M5 (slika C/21) na glavnu prečku (slika B/6) kako je prikazano na slici E.

Gurnite odstojni utični tuljaci (slika F/1) na vodeći trn pogonske osovine (slika F/3). Gurnite zahvatnu pločicu (slika F/2) na vodeći trn i pri tome pazite da isječak (slika F/4) zahvatne pločice pokazuje na isječak na glavnoj prečki (slika F/5).

Napomena: okretanjem zahvatne pločice možete uskladiti oba isječka.

Napomena: sada se odlučite koju radnu operaciju želite prvo provesti s motornom kosilicom, (rezanje pomoću glave s niti ili korištenjem reznog noža) i provedite odgovarajuće montažne radove.

Montaža glave s niti

Utaknite sada pridržni zatik (slika G1/2) u rupu isječka i privijte glavu s niti (slika G1/1), tako što ćete je okretati u smjeru suprotnom od kretanja kazaljke na satu (Pažnja: lijevi navoj!), na vodeći trn pogonske osovine.

Rukom čvrsto zategnite glavu s niti, tako što ćete čvrsto držati pogonsku osovinu s pridržnim zatikom.

Montaža reznog noža

Rezni nož tako položite (slika G2/1) na zahvatnu pločicu, da središte reznog noža leži točno na vodećem krugu zahvatne pločice. Tlačnu pločicu (slika G2/2) tako natakните na rezni nož, da plosnata strana pokazuje prema reznom nožu. Čvrsto pritegnite maticu za pričvršćenje (slika G2/3) na vodeći trn, tako što ćete je okretati u smjeru suprotnom od kretanja kazaljke na satu (**Pažnja: lijevi navoj!**).

Pri tome utaknite pridržni zatik, kao što je opisano kod montaže glave s niti, u za to predviđenu rupu isječka i koristite ključ (slika C/30).

Montaža "biciklističkog" upravljača Otpustite oba donja vijka (slika H/1) na predmontiranom "biciklističkom" upravljaču i tako ju položite između dvije pričvrstne kuke remena za držanje (slika H/3) i sigurnosne naljepnice na glavnoj prečki kao što je prikazano na slici H. Pričvrstite sada pričvrstnu pločicu (slika H/2) sa donjim vijcima na "biciklistički" upravljač i čvrsto ju pritegnite vijcima na glavnu prečku. **Napomena:** završno izravnavanje najbolje je provesti nakon montaže pogonskog motora.

Montaža sastavljene glavne prečke s pogonskim motorom

Otpustite vijke za povezivanje (slika I/2) iz ručke za držanje pogonskog motora. Izvucite zaštitni poklopac (slika I/1) iz glavne prečke.

Napomena: dobro pohranite zaštitni poklopac, kako bi u slučaju demontaže ponovno zaštili pogonsku osovinu u glavnoj prečki. Postavite glavnu prečku u smjeru ručke pogonskog motora kao na slici I. Gurnite sada glavnu prečku u ručku tako, da otvor za centriranje (slika I/3) i pravokutna strana pogonske osovine (slika I/4) uskoče u za to predviđene držače u unutrašnjosti ručke za držanje.

Napomena: lagano okretanje u desno i lijevo olakšava ovaj postupak. Provrt s navojem glavne prečke mora ležati izravno ispod provrta (slika I/5), čime je omogućeno čvrsto zatezanje spojnog vijka.

Montaža ručke za upravljanje motorom

Otpustite vijak (slika J1/1) s ručke. Pomaknite ručku primjenom sile na slobodni kraj "biciklističkog" upravljača, tako da potisna poluga (slika J1/4) za upravljanje gasom pokazuje prema zaštitnom pokrovu na glavnoj prečki. Ručku okrećite dok provrt za vijak ne bude usklađen s provrtom "biciklističkog" upravljača. Pričvrstite ručku vijkom i maticom (slika J1/2) na "biciklistički" upravljač. Pričvrstite upravljački kabel ručke pomoću kabelaške vezice (slika C27) u prikazanoj poziciji (slika J2/1).

Napomena: još ne zatežite čvrsto kabelašku vezicu. Nakon što ste prvi puta pokrenuli motor, pritisnite do kraja ručicu gasa (slika J1/4) i potom ju ponovno otpustite. Ako sada ponovno pritisnete ručicu gasa, ona je blokirana sigurnosnom polugom (slika J1/5). Broj okretaja motora ne smije porasti tijekom pritiskanja poluge gasa do točke sigurnosne blokade. Motor se do tada smije nalaziti samo u praznom hodu. Provjerite funkcionalni položaj kabelaške vezice prije nego ju čvrsto zategnete.

5. Podešavanje visine reza

Pojas za rame:

1. Prebacite pojas za rame (slika A/18) preko lijevog ramena.
2. Objesite zaporne kucicu u ušicu (slika H/3) B.
3. Tako podesite duljinu pojasa za rame da rezna glava s niti ili rezni nož rotiraju paralelno s tlom. Kako bi utvrdili optimalnu
4. duljinu pojasa za rame, načinite nekoliko zamaha bez pokretanja motora (slika I2).

Upozorenje: tijekom rada uvijek koristite pojas za rame. Postavite pojas, odmah nakon što ste pokrenuli motor i motor radi u praznom hodu. Ugasite motor prije skidanja pojasa za rame.

Napomena: prije pokretanja motora skinite pojas za rame s uređaja.

6. Puštanje u pogon

Pogonsko gorivo i ulje

1. Kosilica je opremljena 2-taktnim motorom. Za pogon motora se koristi mješavina normalnog bezolovnog benzina i ulja za dvotaktnu motore (dvotaktni) u omjeru 1:40. (Pogledajte tablicu miješanja pogonskog goriva).
2. Preporuča se priprema maksimalno 5 litara mješavine benzin/ulje, koja količina treba biti dovoljna za 12-15 radnih sati, a stara mješavina benzin/ulje ne jamči optimalno podmazivanje.
3. Napunite 125 mm ulja u mjernu posudicu, ulijte ovo ulje u 5 litarski kanistar i ponovno ga zatvorite. Snažno protresite kanistar kako bi se benzin i ulje dobro izmiješali.
4. Napunite približno 0,6 litara mješavine benzin/ulje u mjernu posudu, i ulijte ju pomoću prikladnog lijevka u spremnik za gorivo (slika K).

Upozorenje: nikada ne koristite čisti benzin za Vaš uređaj. U suprotnom postoji opasnost, trajnog oštećenja motora, pri čemu gubite sva jamstvena prava. Ne koristite mješavinu benzin/ulje koja je bila pohranjena više od 90 dana.

Upozorenje: koristite samo mješavinu benzin/ulje u omjeru miješanja 1:40. Ne mijenjajte samostalno omjer mješavine, također ako se to preporuča kod drugih vrsta ulja za 2-taktnu motore. Nedovoljno podmazivanje može prouzročiti trajno oštećenje motora, tako da gubite sva jamstvena prava.

Tablica miješanja pogonskog goriva:

benzin	ulje za 2-taktnu motore
5 litara	125 ccm
40	prema 1

Pokretanje motora:

Napomena: prvo pročitajte upute za pokretanje motora u hladnom i toplom stanju, i zatim provedite odgovarajući postupak pokretanja. Uređaj postavite na tvrdu, ravnu podlogu, uhvatite jednom rukom ručku za držanje i drugom rukom povucite ručku za pokretanje na vlačnom užetu.

Napomena: kako bi spriječili opterećenje motora tijekom pokretanja i kako bi zagrijavanje trajalo što kraće, odrežite prekomjernu reznu nit natrag na 13 cm (slika N8).

• POKRETANJE MOTORA U HLADNOM STANJU

1. Preklopku za paljenje postavite na "RUN (I)" (slika O/1).
2. Utvrđivanje poluge gasa: pritisnite preklopku "Lock off" (slika J1/5) prema dolje. Nakon toga pritisnite istovremeno polugu gasa (slika J1/4) i pomaknite preklopku za blokadu (slika O/2). Poluga gasa uskače na puni gas.
3. Uređaj ima čok, koji možete postaviti u 3 položaja: CHOKE "←", START "↘" i RUN "↑". Polugu čoka postavite na CHOKE "←" (slika L/1).
4. Kod pokretanja motora uštrcajte pogonsko gorivo u rasplinjač. Deset puta pritisnite gumb za povećanje količine benzina (slika L/2).
5. Kratko izvucite užu pokretača prema van, dok osjećate otpor (približno 10 cm). Za jaču iskrnu za paljenje potrebno je glatko, brzo povlačenje. Četiri puta brzo i snažno povucite užu pokretača.
6. Polugu čoka postavite na START "↘".
7. Ponovno četiri puta povucite užu pokretača, dok se poluga gasa nalazi na punom gasu.
8. Kada se motor pokrene, ostavite ga da radi 10 sekundi u položaju START "↘".
9. Čok postavite na RUN "↑". Ukoliko motor ne proradi, ponovite korake 1 do 9.

⚠ IMAJTE NA UMU: ukoliko motor ne proradi nakon nekoliko pokušaja, pročitajte poglavlje "Otklanjanje grešaka na motoru".

⚠ IMAJTE NA UMU: užu pokretača uvijek vucite ravno prema van. Ako ga izvlačite pod kutom, dolazi do trljanja po ušici. Uslijed ovog struganja užu se oštećuje i na taj način brže troši. Uvijek držite za ručku pokretača, kada se užu ponovno uvlači. Nikada ne dopustite da se užu iz izvučenog stanja

brzo vraća. Na taj način može doći do čehanja ili bržeg trošenja i isto tako oštećenja sustava za pokretanje motora.

• POKRETANJE MOTORA U TOPLOM STANJU

1. Preklopku za paljenje postavite na "RUN (I)" (slika O/1).
2. Polugu čoka postavite na START "↖".
3. Blokirate polugu gasa kako je opisano pod točkom 2 odlomka "Pokretanje motora u hladnom stanju".
4. Brzo povlačite uže pokretača dok motor ne proradi. Ipak, uže ne povlačite više od 6 puta. Polugu gasa zadržite pritisnutom u položaju punog gasa (VOLL), dok motor ne počne mirno raditi.
5. Ako motor nije proradio, čok postavite na RUN "↑" i povucite uže pokretača sljedećih 5 puta. Ako motor i dalje ne možete pokrenuti, tada se vjerojatno radi o tome da je prepunjen gorivom. Pričekajte 5 minuta i pokušajte ponovno sa čokom u postavljenim u položaj RUN "↑" i sa potpuno pritisnutom polugom gasa.

• GAŠENJE MOTORA

Otpustite polugu gasa. Pustite motor da radi u praznom hodu. Pritisnite i zadržite preklopku za paljenje u položaju STOP (slika O/1) dok se motor ne zaustavi.

UPUTE ZA REZANJE

• DODATNE SIGURNOSNE PRIPREME

Prije puštanja uređaja u pogon, molimo Vas da još jednom pročitate SVE SIGURNOSNE PRIPREME dane u ovim uputama za uporabu.

⚠ UPOZORENJE/OPREZ

1. **Ako niste upoznati s kosilicom**, vježbajte postupanje uz isključeni motor (AUS/OFF).
2. **Uvijek provjerite teren**, čvrsti predmeti kao što su metalni dijelovi, boce, kamenje i sl. mogu biti odbačeni i prouzročiti ozbiljne ozljede kod korisnika kao i trajno oštećenje uređaja. Ukoliko iz nepažnje kosilicom dodirnete čvrsti predmet, **odmah ugasite motor** i provjerite eventualna oštećenja uređaja. Nikada ne koristite uređaj ako je oštećen ili ako uočite grešku.
3. **Šišajte i režite uvijek u gornjem području broja okretaja**. Ne puštajte motor na početku košnje ili tijekom šišanja da radi na nižim brojevima okretaja.
4. **Uređaj koristite samo u predviđene svrhe**, kao što su šišanje trave i košenje korova.

5. **Glavu s niti tijekom uporabe nikada ne držite iznad visine koljena**.
6. **Nikada ne koristite uređaj**, ako se u neposrednoj blizini nalaze promatrači ili životinje. Tijekom košnje održavajte minimalni razmak od 15 m između korisnika i ostalih osoba ili životinja. Kod otkosa do tla molimo Vas da održavate sigurnosni razmak od 30 m.
7. Kod **rada na strminama** molimo Vas da uvijek stojite ispod rezne naprave. Na kosinama i obroncima radite samo ako pod nogama imate sigurno i čvrsto tlo.

• PRODUŽENJE REZNE NITI

⚠ **UPOZORENJE:** ne koristite metalnu žicu ili metalnu žicu s plastičnim omotom bilo koje vrste u reznoj glavi. To može dovesti do teških ozljeda kod korisnika.

Za produljenje rezne niti, pustite motor da radi pod punim gasom i lupnite ("BUMP") glavom s niti po tlu. Nit će se automatski produljiti. Nož na zaštitnom zaslonu skraćuje nit na dopuštenu duljinu (slika M1).

⚠ **Opres:** redovito uklanjajte sve ostatke trave i korova kako bi se izbjeglo pregrijavanje ručice cijevi. Ostaci trave/korova primaju se ispod zaštitnog zaslona (slika M2), čime je spriječeno dobro hlađenje ručice cijevi. Pažljivo uklonite ostatke pomoću odvijača ili sličnog predmeta.

• RAZLIČITI POSTUPCI REZANJA

Ako je uređaj pravilno montiran sa zaštitnim pokrovom i glavom s niti, možete rezati korov i visoku travu na teško dostupnim mjestima, kao primjerice uzduž ograda, zidova i temelja kao i oko drveća. Može se također primjenjivati za radove "otkosa", kako bi se uklonila vegetacija zbog bolje pripreme vrta ili čišćenja određenog područja u blizini tla.

⚠ **IMAJTE NA UMU:** također kod brižljive primjene, rezanje na temeljima, kamenima ili betonskim zidovima itd. mogu za posljedicu imati trošenje niti iznad normale.

ŠIŠANJE/KOŠNJA

Zamahnite kosilicom u srpolikim pokretima od jedne do druge strane. Glavu s niti držite uvijek paralelno s tlom. Provjerite teren i utvrdite željenu visinu reza. Vodite i držite glavu s niti na željenoj visini, u svrhu ravnomjernog reza (slika M3).

HR/
BIH**NIŽE ŠIŠANJE**

Kosilicu držite lagano nagnutu pred sobom, tako da se donja strana glave s niti nalazi iznad tla i nit pravilno pogađa režno mjesto. Uvijek režite od sebe. Nikada ne vucite kosilicu prema sebi.

REZANJE UZ OGRADE/TEMELJE Tijekom rezanja približavajte se polagano žičanim ogradama, ogradama od letava, zidovima od prirodnog kamena i temeljima kako bi mogli rezati u njihovoj blizini bez udaranja niti u prepreku. Dode li nit primjerice u dodir s kamenjem, kamenim zidovima ili temeljima, ona se troši ili čeha. Udari li nit u žičanu ogradu, ona će se otkinuti.

ŠIŠANJE OKO DRVEĆA Šišate li travu oko stabala drveća, približavajte se lagano, kako nit ne bi dodirnula koru. Idite oko drveta i pri tome režite s lijeva na desno. Približavajte se travi ili korovu s vrhom niti i nagnite glavu s niti lagano prema naprijed.

⚠ UPOZORENJE: budite posebno oprezni kod otkosa. Pri takvim radovima održavajte razmak od 30 metara između sebe i drugih osoba ili životinja.

OTKOS

Kod otkosa obuhvaćate ukupnu vegetaciju do razine tla. Pri tome nagnite glavu s niti pod kutom od 30° na desno. Postavite ručku u željeni položaj. Pazite na povećanu opasnost od ozljeđivanja za korisnika, promatrače i životinje, kao i opasnost oštećenja imovine uslijed odbačenih objekata (primjerice kamenja) (slika M4).

⚠ UPOZORENJE: ne uklanjajte predmete s nogostupa pomoću kosilice itd.!

Kosilica s niti je vrlo snažan alat, i manje kamenje ili drugi predmeti mogu biti odbačeni 15 metara i dalje, te dovesti do ozljeđa ili oštećenja na automobilima, kućama ili prozorima.

Rezanje s reznim listovima

UPOZORENJE: prije korištenja ovog uređaja s reznim listom, provjerite da li je pravilno montiran. Slijedite sve upute iz poglavlja "Sigurnosni propisi u svezi reznih listova za šiblje/travu" ovih uputa za uporabu.

- **REZANJE S REZIM LISTOVIMA**

Tijekom rezanja s reznim listom nosite sredstva za zaštitu očiju i zaštitnu odjeću. Za rad s reznim listom koristite uvijek pojas za nošenje.

- **RAD S REZIM LISTOVIMA ZA KOROV (sadržani u isporuci)**

KOŠNJA KOROVA

Košnja znači da se rezni list vodi vodoravnim, polukružnim pokretima od jedne strane prema drugoj. To je jako djelotvorno kod travnatog korova i manjeg šiblja. Nije prikladno za rezanje većeg, žilavog korova ili drvenaste vegetacije (slika I2).

OPREZ: ne koristite rezni nož za korov, za rezanje grmlja i mladog drveća!

PILJENJE

MSB 32 nije prikladan za piljenje.

BLOKIRANJE REZNOG NOŽA Potpuno debela vegetacija, kao što je mlado drveće ili debelo grmlje, može blokirati rezni nož i potpuno ga zaustaviti. Izbjegavajte takve slučajeve tako što ćete prethodno vidjeti u kojem smjeru se grmlje naginje i režite sa suprotne strane. Ako se rezni nož tijekom rezanja zaglavi, obavezno zaustavite motor. Uređaj držite u visini na kojoj rezni list neće skočiti ili se slomiti, tijekom oslobađanja reznog noža iz reza u mladom drvetu.

IZBJEGAVANJE TRZAJA

Kod primjene metalnih reznih alata (rezni list za travu, nož za šikare) postoji opasnost od trzaja, kada alat naleti na čvrstu prepreku (stablo, granu, panj, kamen ili nešto slično). Uređaj pri tome može odskočiti suprotno od smjera vrtnje alata. Time može doći do gubitka kontrole nad alatom - opasnost od ozljeđa za korisnika i promatrače!
Ne koristite metalne rezne alate u blizini ograda, metalnih stupova, rubnog kamena ili temelja. Zaštitni list je koncipiran za reduciranje trzaja u slučaju naleta reznog lista na tvrde, čvrste prepreke. Za rezanje debelih stabljika pozicionirajte ga u položaj (A), pogledajte sliku M5, kako bi izbjegli trzaje.

PROPISI U SVEZI ODRŽAVANJA**Slika N1**

- A. MATICA
- B. KALEM
- C. OPRUGA
- D. VRETENO
- E. KUĆIŠTE
- F. RAZREZ
- G. UŠICE
- H. REZNA NIT

• ZAMJENA REZNE NITI

- Okrenite maticu (A) u smjeru suprotnom kretanju kazaljke na satu i skinite ju (slika N1).
- Skinite kalem (B) i oprugu (C) s vretena (D).
- Uklonite preostalu reznu nit (H).
- Skupite 4,3 m dugi komad 2 mm rezne niti u sredini. Položite petlju u razrez razdjelnika kalema (slika N2).
- Namotajte reznu nit uz istovremeno napinjanje u smjeru kretanja kazaljke na satu kao što je prikazano na slici (slika N3), pri čemu su obje polovice kalema odijeljene razdjelnikom. Namotajte nit do približno 15 cm od krajeva. Učvrstite svaki kraj niti u jedan razrez (F) na suprotnim stranama kalema (slika N4).
- Montirajte oprugu (C) iznad vretena (D). Provedite svaki kraj niti kroz ušicu (G) u kućištu (E) (slika N5).
- Stavite kalem u kućište (E) i istovremeno provedite niti kroz ušice (G). Uvjerite se da opruga paše u kalem (slika N5).
- Ako je kalem na pravom mjestu, pritisnite ga, tako da se opruga utisne. Naglo povucite na svakom kraju niti (H), kako bi deblokirali nit iz razreza (slika N6).
- Pritišćite dalje na kalem, dok možete gumb zavrtati na vreteno u smjeru kretanja kazaljke na satu. Gumb čvrsto zategnite samo rukom (slika N7).
- Odrežite prekomjerne niti natrag na otprilike 13 cm. Time smanjujete opterećenje motora tijekom pokretanja i zagrijavanja (slika N8).

• FILTAR ZA ZRAK

⚠ OPREZ: nikada ne radite bez filtra za zrak. Održavajte ga čistim. Ako je oštećen, zamijenite ga novim. Ispraznite spremnik za benzin i ulijte ga u prikladan kanistar. Lagano otvorite spremnik, kako bi oslabili eventualno stvoreni tlak.

Čišćenje filtra za zrak: (slika Q)

- Otpustite 2 vijka (slika Q/1), s kojima je čvrsto pritegnut poklopac filtra za zrak, skinite poklopac (slika Q/2), i izvadite filter (slika Q/3) iz ulaza zraka.
 - Operite filter u sapunici. **NE KORISTITE BENZIN!**
 - Osušite filter na zraku.
 - Ponovno postavite filter.
- IMAJTE NA UMU:** Zamijenite filter ako je istrošen, potrgan ili oštećen, ili ako se više ne može očistiti.

• POKLOPAC ZA BENZIN/FILTAR ZA BENZIN

⚠ OPREZ: ispraznite spremnik za benzin i ulijte ga u prikladan kanistar. Lagano otvorite spremnik, kako bi oslabili eventualno stvoreni tlak.

⚠ IMAJTE NA UMU: pazite da se u otvoru za odzračivanje na poklopcu za benzin ne nalazi nikakav predmet (slika P1/A).

Filtar za benzin:

- Izvadite vod za benzin i filter (B) iz spremnika. Za to je prikladna čelična žica (C) s kukom ili uredska spajalica (slika P2).
- Otočite filter za benzin (D) kružnim pokretima (slika P3).
- Provjerite filter za benzin u svezi mogućih oštećenja i očistite ga ispuhavanjem. Ako je filter za benzin oštećen, zamijenite ga (slika P3/D).

⚠ IMAJTE NA UMU: nikada ne koristite kosilicu bez filtra za zrak. U suprotnom može doći do oštećenja motora.

• PRAVILNO PODEŠENJE RASPLINJAČA

Rasplinjač je tvornički podešen za optimalni učinak. Ako su potrebna daljnja podešavanja, molimo Vas da uređaj odnesete u ovlaštenu servisnu radionicu.

• SVJEĆICA

- Razmak elektroda = 0,6 mm
- Potezni moment 12 do 15 Nm. Prikjučite natikač svjeće.

• BRUŠENJE NOŽA ZAŠTITNOG POKROVA

- Odvojite rezni nož (E) od zaštitnog pokrova (F) (slika R).
- Nož učvrstite u škripac. Nabrasite nož pomoću plosnate turpije i pri tome zadržite kut reznog brida. Turpijajte uvijek samo u jednom smjeru.

• SKLADIŠTENJE KOSILICE

⚠ UPOZORENJE:

Napomena upozorenja: ukoliko se ne pridržavate sljedećih točaka, membrana rasplinjača se može zalijepiti. Nakon skladištenja pokretanje motora može biti otežano ili se pojaviti trajno oštećenje.

- Slijedite sve upute dane u poglavlju "Propisi u svezi održavanja" u ovim uputama za uporabu.
- Očistite vanjštinu motora, glavnu prečku, zaštitni pokrov i glavu s niti.
- Ispraznite benzin iz spremnika. Ako je prazan, pokrenite motor.
- Ostavite motor da radi u praznom hodu, dok se

**HR/
BIH**

- uređaj ne zaustavi. Na taj naćin je potrošeno gorivo iz rasplinjaća.
5. Ostavite motor da se ohladi (približno 5 min).
 6. Izvadite svjećicu pomoću ključa za svjećice.
 7. Pomoću čajne žličice napunite čisto ulje za 2-taktni motore u komoru za izgaranje. Nekoliko puta lagano povucite uže pokretaća, tako da ulje zaštiti unutarnje dijelove. Oćistite svjećicu i ponovno ju namjestite.
 8. Uređaj uskladištite na hladnom, suhom mjestu i sigurnoj udaljenosti od svih izvora opasnosti kao što su uljni plamenici, bojleri za pripremu tople vode itd.
 9. Kosilicu transportirajte i skladištite s instaliranim reznim listom samo s isporućenom transportnom zaštitom

- **PONOVNO PUŠTANJE U POGON**

1. Skinite svjećicu.
2. Brzo i jako povucite uže pokretaća, kako bi uklonili suvišno ulje iz komore za izgaranje.
3. Oćistite svjećicu i namjestite razmak elektroda, ili postavite novu svjećicu s pravilnim razmakom elektroda.
4. Pripremite uređaj za primjenu.
5. Napunite spremnik s pravilnom mješavinom benzin/ulje. Pogledajte poglavlje "Pogonsko gorivo i ulje".

TEHNIĆKI PODACI**MSB 32**

Tip motora	zrakom hlađeni 2-taktni motor
Radni volumen	32 cm ³
Snaga motora	1,0 kW
Masa bez pogonskih sredstava	7,0 kg
Kolićina goriva	710 ccm
Duljina rućke	142 cm
Širina reza uz dvostruku nit	43 cm
Promjer niti	2,5 mm
Širina reza uz reznu ploću	23 cm
Rućka	Kao za bicikl - "Bike"
Paljenje	elektronsko
Svjećica	Champion RDJBJ ili slićna
Pogon	Centrifugalna spojka

SMETNJE I NJIHOVO UKLANJANJE

SMETNJA	MOGUĆI UZROK	POKUŠATI
Uređaj se ne pokreće ili se pokreće, ali ne radi ispravno.	Pogrešan postupak pokretanja	Poštujte upute za uporabu.
	Pogrešno podešena smjesa goriva i zraka	Rasplinjač neka podesi stručna osoba ili tvrtka ISC GmbH.
	Zaprišana svjećica	Očistite svjećicu, podesite razmak elektroda ili zamijenite svjećicu.
	Začepljen filter goriva	Zamijenite filter.
Uređaj se pokreće, ali nema dovoljno snage.	Pogrešno podešen čok	Postavite čok u položaj RUN
	Zaprijan filter za zrak	Skinite filter, očistite ga i vratite na mjesto
	Pogrešno podešena smjesa goriva i zraka	Rasplinjač neka podesi stručna osoba ili tvrtka ISC GmbH.
Motor zastaje u radu.	Pogrešno podešena smjesa goriva i zraka	Rasplinjač neka podesi stručna osoba ili tvrtka ISC GmbH.
Nepravilan rad.	Pogrešan razmak elektroda svjećice	Očistite svjećicu, podesite razmak elektroda ili zamijenite svjećicu.
Pretjerano stvaranje dima. (Nakon približno 1 min rada uz najveći gas)	Pogrešno podešena smjesa goriva i zraka	Rasplinjač neka podesi stručna osoba ili tvrtka ISC GmbH.
	Pogrešna mješavina goriva i ulja	Upotrebjavajte pravilnu mješavinu (omjer 40:1).

ISC GmbH
 Eschenstraße 6
 D-94405 Landau/Isar

Konformitätserklärung



- Ⓒ erklårt folgende Konformität gemäß EU-Richtlinie und Normen für Artikel
- Ⓓ declares conformity with the EU Directive and standards marked below for the article
- Ⓔ déclare la conformité suivante selon la directive CE et les normes concernant l'article
- Ⓝ verklaart de volgende conformiteit in overeenstemming met de EU-richtlijn en normen voor het artikel
- Ⓒ declara la siguiente conformidad a tenor de la directiva y normas de la UE para el artículo
- Ⓒ declara a seguinte conformidade de acordo com a directiva CE e normas para o artigo
- Ⓒ förklarar följande överensstämmelse enl. EU-direktiv och standarder för artikeln
- Ⓒ ilmoittaa seuraavaa Euroopan unionin direktiivien ja normien mukaisista yhdenmukaisuutta tuottaville
- Ⓒ erklærer herved følgende samsvar med EU-direktiv og standarder for artikkel
- Ⓒ заявляет о соответствии товара
- Ⓒ следующим директивам и нормам ЕС
- Ⓒ izjavljuje skladnost s odredbama i normama EU za artikl.
- Ⓒ declará următoarea conformitate cu linia directoare CE și normele valabile pentru articolul.
- Ⓒ ürün ile ilgili olarak AB Yönetmeliğindeki ve Normları gereğince aşağıdaki uygunluk açıklama masını sunar.
- Ⓒ δηλώνει την ακόλουθη συμφωνία σύμφωνα με την Οδηγία ΕΕ και τα πρότυπα για το προϊόν

- Ⓒ dichiara la seguente conformità secondo la direttiva UE e le norme per l'articolo
- Ⓒ atesteter følgende overensstemmelse i henhold til EU-direktiv og standarder for produkt
- Ⓒ prohlasuje následující shodu podle směrnice EU a norem pro výrobek.
- Ⓒ a következő konformitást jelenti ki a termékerek vonatkozó EU-irányvonalak és normák szerint
- Ⓒ pojaşnjuje sledećo skladnost po smernici EU in normah za artikel.
- Ⓒ deklaruje zgodność wymienionego poniżej artykułu z następującymi normami na podstawie dyrektywy WE.
- Ⓒ vydáva nasledujúce prehlásenie o zhode podľa smernice EÚ a noriem pre výrobok.
- Ⓒ декларира следното съответствие съгласно директивите и нормите на ЕС за продукта.
- Ⓒ заявляє про відповідність згідно з Директивою ЄС та стандартами, чинними для даного товару
- Ⓒ deklareerib vastavuse järgnevale EL direktiivi dele ja normidele
- Ⓒ deklaruoja atitiklį pagal ES direktyvas ir normas straipsniui
- Ⓒ izjavljuje sledeći konformitet u skladu s odredbom EZ i normama za artikl
- Ⓒ Atbilstības sertifikāts apliecina zemāk minēto preču atbilstību ES direktīvām un standartiem

Benzin-Motorsense MSB 32

- | | |
|--|--|
| <input checked="" type="checkbox"/> 98/37/EG | <input type="checkbox"/> 87/404/EWG |
| <input type="checkbox"/> 73/23/EWG_93/68/EEC | <input type="checkbox"/> R&TTED 1999/5/EG |
| <input type="checkbox"/> 97/23/EG | <input checked="" type="checkbox"/> 2000/14/EG: <small>L_{WM} = 108 dB; L_{WA} = 110 dB
P = 1,0 kW ; Ø = 43 cm</small> |
| <input checked="" type="checkbox"/> 89/336/EWG_93/68/EEC | <input type="checkbox"/> 95/54/EG: |
| <input type="checkbox"/> 90/396/EWG | <input checked="" type="checkbox"/> 97/68/EG: <small>e4*97/68SH2G3*2002/88*0110*02</small> |
| <input type="checkbox"/> 89/686/EWG | |

EN ISO 11806; EN ISO 14982; KBV V

Landau/Isar, den 05.07.2006

Wechsungartner
 General-Manager

Wimmer
 Product-Management

Art.-Nr.: 34.016.99 I.-Nr.: 01016 Archivierung: 3401696-06-4160270
 Subject to change without notice

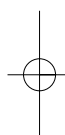
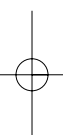

- Ⓢ Technische Änderungen vorbehalten
- Ⓢ Technische změny vyhrazeny
- Ⓢ Tehnične spremembe pridržane.
- Ⓢ Technische změny vyhrazené
- ⓈⓈ Zadržavamo pravo na tehnične izmjene.

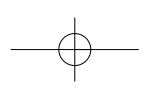

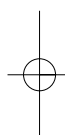
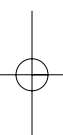

①
Der Nachdruck oder sonstige Vervielfältigung von Dokumentation und Begleitpapieren der Produkte, auch auszugsweise ist nur mit ausdrücklicher Zustimmung der ISC GmbH zulässig.

②
Dotisk nebo jiné rozmnožování dokumentace a průvodních dokumentů výrobků, také pouze výřátků, je přípustné výhradně se souhlasem firmy ISC GmbH.

③
Ponatis ali druge vrste razmnoževanje dokumentacije in spremljajočih dokumentov proizvodov proizvajalca, tudi v izvlečkih, je dovoljeno samo z izrecnim soglasjem firme ISC GmbH.

④
Kopirovanie alebo iné rozmnožovanie dokumentácie a sprievodných podkladov produktov, a to aj čiastočné, je prípustné len s výslovným povolením spoločnosti ISC GmbH.

⑤
Naknadno tiskanje ili slična umnožavanja dokumentacije i pratećih papira ovih proizvoda, čak i djelomično kopiranje, moguće je samo uz izričito dopuštenje tvrtke ISC GmbH.

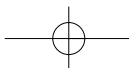

ZARUANI LIST

Vážená zákaznice, vážený zákazniku,

naše výrobky podléhají přísné kontrole kvality. Pokud i přesto tento přístroj bezvadně nefunguje, velice toho litujeme a prosíme Vás, abyste se obrátili na náš zákaznický servis, jehož adresa je uvedena na tomto záručním listu. Rádi Vám budeme k dispozici také telefonicky na níže uvedeném servisním čísle. Pro uplatňování nároků na záruku platí následující:

1. Tyto záruční podmínky upravují dodatečný záruční servis. Vašich zákonných nároků na záruku se tato záruka netýká. Náš záruční servis je pro Vás bezplatný.
2. Záruční servis se vztahuje výhradně na nedostatky, které lze odvodit z vad materiálu nebo výrobních vad a je také omezen pouze na odstranění těchto nedostatků, resp. výměnu přístroje. Dbejte prosím na to, že naše přístroje nebyly podle svého účelu určeny konstruovány pro živnostenské, řemeslnické nebo průmyslové použití. Záruční smlouva tak není realizována, pokud byl přístroj používán v živnostenských, řemeslných nebo průmyslových podnicích a při srovnatelných činnostech. Z naší záruky je dále vyloučeno poskytnutí náhrady za dopravní škody, škody způsobené nedodržením montážního návodu nebo z důvodů neodborné instalace, nedodržení návodu k použití (jako např. připojení na chybné síťové napětí nebo druh proudu), nedovoleného nebo neodborného používání (jako např. přetížení přístroje nebo použití neschválených vložných nástrojů nebo příslušenství), nedodržení pokynů pro údržbu a bezpečnostních pokynů, vniknutí cizích těles do přístroje (jako např. písek, kameny nebo prach), použití násilí nebo poškození v důsledku cizích vlivů (jako např. škody způsobené pádem), jakož také běžného opotřebení způsobeného používáním.

Nárok na záruku zaniká, pokud bylo do přístroje již zasahováno.

3. Záruční doba činí 2 roky a začíná datem koupě přístroje. Nároky na záruku před vypršením záruční doby je třeba uplatňovat během dvou týdnů od zjištění defektu. Uplatňování nároků na záruku po vypršení záruční doby je vyloučeno. Oprava nebo výměna přístroje nevede k prodloužení záruční doby, ani k zahájení nové záruční doby za provedený výkon pro přístroj nebo pro případně zamontované náhradní díly. Toto platí také v případě servisu v místě Vašeho bydliště.
4. Při uplatňování Vašeho nároku na záruku zašlete prosím přístroj bez poštovního na níže uvedenou adresu. Přiložte originál prodejního dokladu nebo jiného datovaného potvrzení o koupi. Pokladní lístek si proto dobře uložte jako důkaz! Popište nám prosím pokud možno přesně důvod reklamace. Je-li defekt přístroje v našem záručním servisu obsažen, obdržíte obratem opravený nebo nový přístroj.

Samozejmě rádi za úhradu nákladů odstraníme defekty na přístroji, které nespádají nebo již nespádají do rozsahu záruky. K tomu nám přístroj prosím zašlete na naši servisní adresu.

GARANCIJSKI LIST

Spoštovana stranka!

Naši proizvodi podležijo strogi kontroli kakovosti. Če ta naprava kljub temu ne bi delovala brezhibno, to zelo obžalujemo in Vas prosimo, da se obrnete na našo servisno službo na naslov, ki je naveden spodaj na tem garancijskem listu. Z veseljem smo Vam na voljo tudi telefonsko na navedeno servisno klično številko. Za uveljavljanje garancijskih zahtevkov velja sledeče:

1. Le-ti garancijski pogoji urejajo dodatne garancijske storitve. Vaši zakonski garancijski zahtevki ostanejo s to garancijo nespremenjeni. Naše garancijske storitve so za Vas brezplačne.
2. Garancijske storitve obsegajo izključno samo pomanjkljivosti zaradi napak v materialih in izdelavi in so omejene na odpravo takšnih pomanjkljivosti oziroma na zamenjavo naprave. Prosimo, da upoštevate, da naše naprave niso konstruirane za uporabo v obrtništvu ali industriji. Garancijska pogodba zato ne pride v poštev, če se naprava uporablja v obrtništvu ali v industrijskih obratih ali v podobnih dejavnostih. Poleg tega ne obsega naša garancija nadomestil za transportne poškodbe, škodo zaradi neupoštevanja navodil za montažo ali zaradi nestrokovne inštalacije, neupoštevanja navodil za uporabo (kot n. pr. priklon na napačno omrežno napetost ali vrsto toka), pretirana ali nepravilna uporaba (wkot n.pr. preobremenitev naprave ali uporaba nedovoljenih orodij ali pribora), neupoštevanje predpisov za vzdrževanje in varnostnih predpisov, vstop tujih predmetov v napravo (kot n.pr. pesek, kamenje ali prah), uporaba sile ali tuji vplivi (kot n.pr. poškodbe zaradi padca naprave) ter običajna obraba naprave zaradi uporabe.

Veljavnost garancijskih zahtevkov ugasne, če so bili na npravi že izvajani posegi.

3. Garancijska doba znaša 2 leti in začne teči z dnevom nakupa naprave. Garancijske zahtevke morate uveljavljati pred potekom garancijske dobe v sveh tednih potem ko ste ugotovili napako. Uveljavljanje garancijskih zahtevkov po poteku garancijske dobe je izključeno. Popravilo ali zamenjava naprave ne privede do podaljšanja garancijske dobe, niti se ne postavi nova garancijska doba zaradi takšnih storitev ali zaradi eventuelno vgrajenih nadomestnih delov. To velja tudi za servisne storitve na licu mesta.
4. Za uveljavljanje Vašega garancijskega zahtevka nam pošljite pokvarjeno napravo brez poštnine na spodaj navedeni naslov. Priložite original računa ob nakupu ali drugo potrdilo kot dokazilo o nakupu z datumom nakupa. Zato prosimo, da dobro shranite račun kot dokazilo o nakupu! Prosimo, da nam po možnosti natančno opišete vzroke reklamacije. Če napaka izpolnjuje naše garancijske pogoje, boste nemudoma dobili nazaj popravljeno ali novo napravo.

Seveda bomo proti plačilu stroškov odpravili tudi napake na napravi, katere ne spadajo v obseg garancije ali jih garancija več ne zajema. V takšnem primeru prosimo, da pošljete napravo na naslov naše servisne službe.

SK ZÁRUČNÝ LIST

Vážená zákazníčka, vážený zákazník,

naše výrobky podliehajú prísnej kontrole kvality. V prípade, že nebude prístroj napriek tomu bezchybne fungovať, je nám to veľmi ľúto a prosíme Vás, aby ste sa obrátili na našu servisnú službu na adrese uvedenej na tomto záručnom liste. Radi Vám budeme k dispozícii taktiež telefonicky na uvedenom servisnom telefónnom čísle. Pri uplatňovaní nárokov na záručné plnenie platia nasledujúce podmienky:

1. Tieto záručné podmienky upravujú dodatočné záručné plnenie. Vaše zákonné nároky na záruku nie sú touto zárukou dotknuté. Naše záručné plnenie je pre Vás zadarmo.
 2. Záručné plnenie sa vzťahuje výlučne len na nedostatky, ktoré sú spôsobené chybami materiálu alebo výrobnými chybami, a je obmedzené na odstránenie týchto nedostatkov resp. výmenu prístroja. Prosím, dbajte na to, že naše prístroje neboli svojim určením konštruované na profesionálne, remeselnícke ani priemyselné použitie. Táto záručná zmluva sa preto neuzatvára, ak sa prístroj bude používať v profesionálnych, remeselníckych alebo priemyselných prevádzkach ako aj na činnosti rovnocenné s takýmto použitím. Z našej záruky sú okrem toho vylúčené náhradné plnenie za škody pri transporte, škody spôsobené nedodržaním návodu na montáž alebo na základe neodbornej inštalácie, nedodržaním návodu na použitie (ako napr. pripojením na nesprávne sieťové napätie alebo druh prúdu), zneužívaním alebo nesprávnym používaním (ako napr. preťaženie prístroja alebo použitie neprípustných pracovných nástrojov alebo príslušenstva), nedodržaním pokynov pre údržbu a bezpečnostných pokynov, vniknutím cudzích telies do prístroja (ako napr. piesok, kamene alebo prach), použitím násillia alebo cudzieho pôsobenia (napr. škody spôsobené pádom), a taktiež je vylúčené bežné opotrebenie primerané použitiu.
- Nárok na záruku zaniká, ak už boli na prístroji svojvoľne uskutočnené zásahy.
3. Doba záruky je 2 roky a začína sa dátumom nákupu prístroja. Nároky na záruku sa musia uplatniť pred koncom uplynutia záručnej doby do dvoch týždňov od zistenia nedostatku. Uplatnenie nárokov na záruku po uplynutí záručnej doby je vylúčené. Oprava alebo výmena prístroja nevedie k predĺženiu záručnej doby ani nedochádza na základe tohto plnenia ku vzniku novej záručnej doby pre prístroj ani pre akékoľvek inštalované náhradné diely. To platí taktiež pri nasadení miestneho servisu.
 4. Pre uplatnenie nároku na záruku nám prosím zašlite defektný prístroj oslobodený od poštovného na dole uvedenú adresu. Priložte predajný doklad v origináli alebo iný doklad o zakúpení s dátumom. Prosím, starostlivo si preto uschovajte pokladničný blok ako doklad o zakúpení! Prosím, popíšte nám čo najpresnejšie dôvod reklamácie. Ak spadá defekt prístroja pod naše záručné plnenie, dostanete obratom naspäť opravený alebo nový prístroj.

Samozrejme Vám radi opravíme závady na prístroji na vaše náklady, ak tieto závady nespádajú alebo už nespádajú do rozsahu záruky. Prosím, pošlite nám v takom prípade prístroj na našu servisnú adresu.

 **JAMSTVENI LIST****Poštovani kupče,**

naši proizvodi podliježu strogoj kontroli kvalitete. Žao nam je ako bi ipak došlo do toga da uređaj ne funkcionira besprijekorno i zamolili bismo Vas da se u tom slučaju obratite na adresu naše servisne službe navedenu ispod ovog jamstva. Također smo Vam na raspolaganju na dolje navedenom telefonskom broju servisne službe. Za traženje jamstvenog zahtjeva vrijedi sljedeće:

1. Ovi jamstveni uvjeti reguliraju dodatne jamstvene usluge. Ovo jamstvo ne zadiru u Vaše zakonsko pravo zahtjeva za ostvarenje jamstvenih usluga. Realizacija jamstvenih usluga je besplatna.
2. Jamstvena usluga obuhvaća isključivo nedostatke nastale zbog greške na materijalu ili tijekom proizvodnje i ograničen je na uklanjanje tih nedostataka odnosno zamjenu uređaja. Molimo da obratite pažnju na to da naši uređaji nisu konstruirani za korištenje u komercijalne svrhe niti u obrtu i industriji. Prema tome, ugovor o jamstvu ne može se ostvariti ako se uređaj koristi u obrtničkim ili industrijskim pogonima kao i u sličnim djelatnostima. Nadalje su iz jamstva isključene usluge zamjene proizvoda u slučaju transportnih oštećenja, šteta zbog nepridržavanja uputa za montažu ili zbog nestručne instalacije, nepridržavanja uputa za uporabu (kao npr. zbog priključka na pogrešni mrežni napon ili vrstu struje), zbog zlorababa ili nestručnih primjena (kao npr. preopterećenje uređaja ili korištenje nedopuštenih alata ili pribora), u slučaju nepridržavanja uputa za održavanje i sigurnosnih odredbi, zbog prodiranja stranih tijela u uređaj (npr. pijeska, kamenja ili prašine), nasilne primjene ili vanjskih utjecaja (kao npr. oštećenja zbog pada) kao i zbog uobičajenog trošenja tijekom korištenja.

Zahtjev za jamstvo prestaje biti valjan ako su na uređaju već izvršeni neki zahtevi.
3. Jamstveni rok iznosi 2 godine a započinje s datumom kupnje uređaja. Jamstveni zahtjevi ostvaruju se prije isteka jamstvenog roka unutar dvije godine nakon što ste uočili kvar. Ostvarenje jamstvenog zahtjeva nakon isteka jamstvenog roka je isključeno. Popravkom ili zamjenom uređaja ne produljuje se jamstveni rok niti se tom uslugom ostvaruju novi jamstveni rok za uređaj ili ostale ugrađene rezervne dijelove. To također vrijedi i kod korištenja servisa na licu mjesta.
4. Da biste ostvarili svoj jamstveni zahtjev, molimo Vas da nam pošaljete neispravan uređaj bez plaćanja poštarine na dolje navedenu adresu. Priložite originalni računa za kupnju uređaja ili neki drugi dokaz o kupnji s datumom. Molimo Vas da zbog tog razloga dobro sačuvate račun kao dokaz! Što točnije opišite razlog reklamacije. Ako naša jamstvena usluga obuhvaća kvar nastao na Vašem uređaju, odmah ćemo Vam vratiti popravljene ili novi uređaj.

Razumljivo je da ćemo za naknadu troškova ukloniti i kvarove koje jamstvena usluga ne obuhvaća. U tom slučaju pošaljite uređaj na adresu našeg servisa.

D GARANTIEURKUNDE

Sehr geehrte Kundin, sehr geehrter Kunde,

unsere Produkte unterliegen einer strengen Qualitätskontrolle. Sollte dieses Gerät dennoch einmal nicht einwandfrei funktionieren, bedauern wir dies sehr und bitten Sie, sich an unseren Servicedienst unter der auf dieser Garantiekarte angegebenen Adresse zu wenden. Gern stehen wir Ihnen auch telefonisch über die unten angegebene Servicenummer zur Verfügung. Für die Geltendmachung von Garantieansprüchen gilt Folgendes:

1. Diese Garantiebedingungen regeln zusätzliche Garantieleistungen. Ihre gesetzlichen Gewährleistungsansprüche werden von dieser Garantie nicht berührt. Unsere Garantieleistung ist für Sie kostenlos.
2. Die Garantieleistung erstreckt sich ausschließlich auf Mängel, die auf Material- oder Herstellungsfehler zurückzuführen sind und ist auf die Behebung dieser Mängel bzw. den Austausch des Gerätes beschränkt. Bitte beachten Sie, dass unsere Geräte bestimmungsgemäß nicht für den gewerblichen, handwerklichen oder industriellen Einsatz konstruiert wurden. Ein Garantievertrag kommt daher nicht zustande, wenn das Gerät in Gewerbe-, Handwerks- oder Industriebetrieben sowie bei gleichzusetzenden Tätigkeiten eingesetzt wird.
Von unserer Garantie sind ferner Ersatzleistungen für Transportschäden, Schäden durch Nichtbeachtung der Montageanleitung oder aufgrund nicht fachgerechter Installation, Nichtbeachtung der Gebrauchsanleitung (wie durch z.B. Anschluss an eine falsche Netzspannung oder Stromart), missbräuchliche oder unsachgemäße Anwendungen (wie z.B. Überlastung des Gerätes oder Verwendung von nicht zugelassenen Einsatzwerkzeugen oder Zubehör), Nichtbeachtung der Wartungs- und Sicherheitsbestimmungen, Eindringen von Fremdkörpern in das Gerät (wie z.B. Sand, Steine oder Staub), Gewaltanwendung oder Fremdeinwirkungen (wie z. B. Schäden durch Herunterfallen) sowie durch verwendungsgemäßen, üblichen Verschleiß ausgeschlossen.

Der Garantieanspruch erlischt, wenn an dem Gerät bereits Eingriffe vorgenommen wurden.

3. Die Garantiezeit beträgt 2 Jahre und beginnt mit dem Kaufdatum des Gerätes. Garantieansprüche sind vor Ablauf der Garantiezeit innerhalb von zwei Wochen, nachdem Sie den Defekt erkannt haben, geltend zu machen. Die Geltendmachung von Garantieansprüchen nach Ablauf der Garantiezeit ist ausgeschlossen. Die Reparatur oder der Austausch des Gerätes führt weder zu einer Verlängerung der Garantiezeit noch wird eine neue Garantiezeit durch diese Leistung für das Gerät oder für etwaige eingebaute Ersatzteile in Gang gesetzt. Dies gilt auch bei Einsatz eines Vor-Ort-Services.
4. Für die Geltendmachung Ihres Garantieanspruches übersenden Sie bitte das defekte Gerät portofrei an die unten angegebene Adresse. Fügen Sie den Verkaufsbeleg im Original oder einen sonstigen datierten Kaufnachweis bei. Bitte bewahren Sie deshalb den Kassenbon als Nachweis gut auf! Beschreiben Sie uns bitte den Reklamationsgrund möglichst genau. Ist der Defekt des Gerätes von unserer Garantieleistung erfasst, erhalten Sie umgehend ein repariertes oder neues Gerät zurück.

Selbstverständlich beheben wir gegen Erstattung der Kosten auch gerne Defekte am Gerät, die vom Garantiefumfang nicht oder nicht mehr erfasst sind. Dazu senden Sie das Gerät bitte an unsere Serviceadresse.

iSC GmbH • Eschenstrasse 6 • 94405 Landau/Isar (Deutschland)

Telefon: +49 [0] 180 5 120 509 • Telefax +49 [0] 180 5 835 830 (Anruferkosten: 0,14 Euro/Minute, Festnetz der T-Com)
E-Mail: info@isc-gmbh.info • Internet: www.isc-gmbh.info

1 Service Hotline: 01805 120 509 (0,14 €/min, Festnetz T-Com) **- Mo-Fr. 8:00-20:00 Uhr**

2 Name:

Projektnummer RT:

Straße / Nr.:

Telefon:

PLZ Ort

Mobil:

3 Welcher Fehler ist aufgetreten (genaue Angabe): Art.-Nr.: I.-Nr.:

Sehr geehrte Kundin, sehr geehrter Kunde,
 bitte beschreiben Sie uns die von Ihnen festgestellte Fehlfunktion Ihres Gerätes als Grund Ihrer Beanstandung möglichst genau. Dadurch können wir
 für Sie Ihre Reklamation schneller bearbeiten und Ihnen schneller helfen. Eine zu ungenaue Beschreibung mit Begriffen wie „Gerät funktioniert nicht“
 oder „Gerät defekt“ verzögert hingegen die Bearbeitung erheblich.

4 Garantie: JA NEIN Kaufbeleg-Nr. / Datum:

1 Service Hotline kontaktieren - es wird Ihnen eine Projektnummer zugebillt | 2 Bitte Ihre Anschrift eintragen | 3 Fehlerbeschreibung und bitte Art.-Nr. und I.-Nr. angeben | 4 Garantiefall JA/NEIN bitte ankreuzen sowie Kaufbeleg-Nr. und Datum bitte angeben und eine Kopie des Kaufbeleges bitte beiliegen