

Ⓓ Bedienungsanleitung  
Elektro-Schwingschleifer

ⒼⒷ Operating Instructions  
Electric vibrating sander

Ⓕ Instructions de service  
Ponceuse vibrante électrique

Ⓔ Manual de instrucciones  
Lijadora orbital eléctrica

Ⓘ Istruzioni per l'uso  
Levigatrice orbitale elettrica

ⒹⓀ Betjeningsvejledning  
el-dreven rystepudser

Ⓔ Bruksanvisning  
Elektrisk planslipmaskin

ⒻⒶ Käyttöohje  
Tasohiomakone

ⒻⓇ Upute za uporabu  
električne vibracijske brusilice

ⒺⒶ Navodila za uporabo  
električnega vibracijskega brusilnika

ⒸⒶ Návod k obsluze  
Elektrická vibrační bruska

ⒹⓇ Kullanma Talimatı  
Elektrikli Titreşimli Zımpara

**ALPHA-  
TOOLS®**



Ⓛ



Art.-Nr. : 44.604.37

I.-Nr.: 01016

**SS 135**



- Ⓔ Bei Staubentwicklung Atemschutz tragen!
- Ⓔ Wear a breathing mask!
- Ⓕ En cas de dégagement de poussière
- Ⓖ In caso di sviluppo di polvere
- ⓈⓉ Bær åndedrætsværn ved støv dannelse
- Ⓢ U slučaju stvaranja prašine nosite masku za disanje!
- Ⓔ ¡Ponerse protección respiratoria si se genera polvo!
- Ⓕ Använd användningsskydd vid dammbildning!
- Ⓢ Käytä pölyävissä töissä hengityssuojanaamaria!
- Ⓕ Při tvorbě prachu nosit ochranu dýchacích cest!
- Ⓢ Pri prašenju nosite zaščitno za dihalo!
- Ⓢ Toz oluşan çalışmalarda toz maskesi kullanın!



- Ⓔ Schutzbrille tragen!
- Ⓔ Wear safety goggles!
- Ⓕ Portez des lunettes de protection!
- Ⓖ Portare occhiali protettivi!
- ⓈⓉ Bær sikkerhedsbriller!
- Ⓢ Nosite zaštitne naočale!
- Ⓔ ¡Ponerse gafas de protección!
- Ⓕ Använd skyddsglasögon!
- Ⓢ Käytä suojalaseja!
- Ⓕ Nosit ochranné brýle!
- Ⓢ Nosite zaščitna očala!
- Ⓢ İş gözlüğünü takınız!

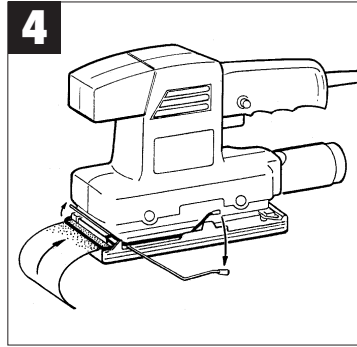
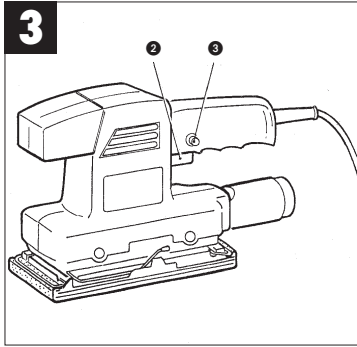
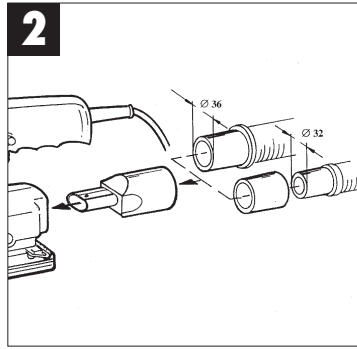
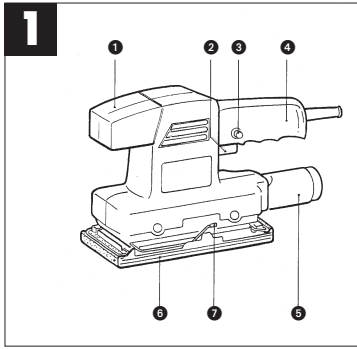

**D****Bitte vor Montage und Inbetriebnahme die Betriebsanleitung aufmerksam lesen.****Sicherheitshinweise**

Die entsprechenden Sicherheitshinweise finden Sie im beiliegenden Heftchen.

**Verwendung**

Der Schwingschleifer ist zum Schleifen von Holz, Metall, Kunststoff und ähnlichen Werkstoffen unter Verwendung des entsprechenden Schleifblatts bestimmt.

**Gerätebeschreibung (Bild 1)**

- 1 Frontgriff
- 2 Ein/Ausschalter
- 3 Arretierknopf
- 4 Handgriff
- 5 Staubabsauganschluss
- 6 Schleifplatte
- 7 Klemmvorrichtung

**Montage des Staubsaugeranschlusses (Bild 2)****Achtung!**

Benutzung des Staubsaugeranschlusses ist aus Gesundheitsgründen unbedingt erforderlich.

**Ein-/Ausschalter (Bild 3)**

Einschalten: Schalter 2 eindrücken  
Dauerbetrieb: Mit Arretierknopf 3

Ausschalten: Schalter 2 sichern  
Schalter 2 kurz eindrücken

**Schleifpapierbefestigung (Bild 4)**

- Netzstecker ziehen.
- Schleifpapier in geöffnete Klemmvorrichtung einlegen und schließen.
- Straff über die Schwingplatte legen und abermals klemmen.
- Achten Sie darauf, daß die Lochungen mit der Schwingplatte übereinstimmen.

**Technische Daten**

Spannung	230 Volt ~ 50 Hz
Leistungsaufnahme	135 Watt
Schleiffläche in mm	187 x 90
Schleifpapiergröße in mm	240 x 90
Schwingungen pro Minute	10.000 min <sup>-1</sup>
Vibration a <sub>w</sub>	4,8 m/s <sup>2</sup>
Schalleistungspegel LWA	89,6 dB(A)
Schalldruckpegel LPA	76,6 dB(A)

Gewicht	1,8 Kg
Schutzisoliert	II / III

**Reinigung, Wartung und Ersatzteilbestellung**

⚠ Ziehen Sie vor allen Reinigungsarbeiten den Netzstecker.

**Reinigung**

- Halten Sie Schutzvorrichtungen, Luftschlitz und Motorgehäuse so staub- und schmutzfrei wie möglich. Reiben Sie das Gerät mit einem sauberen Tuch ab oder blasen Sie es mit Druckluft bei niedrigem Druck aus.
- Wir empfehlen, dass Sie das Gerät direkt nach jeder Benutzung reinigen.
- Reinigen Sie das Gerät regelmäßig mit einem feuchten Tuch und etwas Schmierseife. Verwenden Sie keine Reinigungs- oder Lösungsmittel; diese könnten die Kunststoffteile des Gerätes angreifen. Achten Sie darauf, dass kein Wasser in das Geräteinnere gelangen kann.

**Kohlebürsten**

- Bei übermäßiger Funkenbildung lassen Sie die Kohlebürsten durch eine Elektrofachkraft überprüfen. Achtung! Die Kohlebürsten dürfen nur von einer Elektrofachkraft ausgewechselt werden.

**Wartung**

- Im Geräteinneren befinden sich keine weiteren zu wartenden Teile.

**Ersatzteilbestellung:**

Bei der Ersatzteilbestellung sollten folgende Angaben gemacht werden;

- Typ des Gerätes
- Artikelnummer des Gerätes
- Ident-Nummer des Gerätes
- Ersatzteilnummer des erforderlichen Ersatzteils

Aktuelle Preise und Infos finden Sie unter [www.isc-gmbh.info](http://www.isc-gmbh.info)



**Please read the operating instructions carefully before assembling and using.**

#### Safety information

Please refer to the booklet included in delivery for the safety instructions.

#### Application

The orbital sander is designed for sanding/grinding wood, metals, plastics and similar materials using the appropriate sanding/grinding paper.

#### Layout (Fig. 1)

- 1 Front handle
- 2 ON/OFF switch
- 3 Locking knob
- 4 Handle
- 5 Extractor connection
- 6 Sanding/grinding plate
- 7 Clamping device

#### Attaching the dust extraction connector (Fig. 2) Important!

For health safety reasons it is imperative that you use a dust extraction device.

#### ON/OFF switch (Fig. 3)

- To switch on: Press switch 2  
 Continuous operation: Secure switch 2 with locking knob 3  
 To switch off: Briefly hold down switch 2

#### Fastening the sanding/grinding paper (Fig. 4)

- Pull out the power plug first.
- Insert the sanding/grinding paper into the open clamp and close the clamp.
- Lay the sanding/paper over the oscillating plate so that the paper is taut and clamp it again.
- Make sure that the perforations in the sanding/grinding paper coincide with the oscillating plate.

#### Technical data

Voltage	230 Volt ~ 50 Hz
Power input	135 watts
Sanding/grinding surface in mm	187 x 90
Size of sanding/grinding paper in mm	240 x 90
Vibrations per minute	10,000 min <sup>-1</sup>
Vibration a <sub>w</sub> :	4.8 m/s <sup>2</sup>
LWA sound power level	89.6 dB(A)
LPA sound pressure level	76.6 dB(A)
Weight	1.8 kg
Totally insulated	II / □

#### Cleaning, maintenance and ordering of spare parts

⚠ Always pull out the mains power plug before starting any cleaning work.

#### Cleaning

- Keep all safety devices, air vents and the motor housing free of dirt and dust as far as possible. Wipe the equipment with a clean cloth or blow it with compressed air at low pressure.
- We recommend that you clean the tool immediately after you use it.
- Clean the equipment regularly with a moist cloth and some soft soap. Do not use cleaning agents or solvents; these may be aggressive to the tool's plastic parts. Ensure that no water can get into the interior of the tool.

#### Carbon brushes

- In case of excessive sparking, have the carbon brushes checked only by a qualified electrician. Important! The carbon brushes should not be replaced by anyone but a qualified electrician.

#### Maintenance

- There are no parts inside the equipment which require additional maintenance.

#### Ordering replacement parts

Please quote the following data when ordering replacement parts:

- Type of machine
- Article number of the machine
- Identification number of the machine
- Replacement part number of the part required

For our latest prices and information please go to [www.isc-gmbh.info](http://www.isc-gmbh.info)

**F**

**Veillez lire attentivement le mode d'emploi avant le montage et la mise en service.**

#### Consignes de sécurité

Vous trouverez les consignes de sécurité correspondantes dans le petit manuel ci-joint.

#### Utilisation

La ponceuse vibrante sert à poncer le bois, polir le métal, les matières plastiques et autres matières du même genre en utilisant la feuille abrasive correspondante.

#### Description de l'appareil (figure 1)

- 1 Poignée frontale
- 2 Interrupteur Marche/Arrêt
- 3 Bouton d'arrêt
- 4 Poignée
- 5 Raccordement d'aspiration de poussière
- 6 Patin de ponçage
- 7 Dispositif de serrage

#### Montage du raccord pour aspirateur (figure 2)

#### Attention !

L'utilisation du raccord pour aspirateur est absolument nécessaire pour raisons de santé.

#### Interrupteur Marche / Arrêt (figure 3)

- Mise en circuit : Appuyez sur l'interrupteur 2
- Fonctionnement continu : Avec le bouton d'arrêt 3 bloquez l'interrupteur 2
- Mise hors circuit : Appuyez brièvement sur l'interrupteur 2

#### Fixation du papier abrasif (figure 4)

- Retirez la fiche de contact.
- Déposez le papier abrasif dans le dispositif de serrage ouvert et fermez ce dernier.
- Tendez au-dessus de la dalle flottante et serrez de la même manière.
- Veillez à ce que les perçages correspondent à la dalle flottante.

#### Caractéristiques techniques

Tension	230 Volt ~ 50 Hz
Puissance absorbée	135 watt
Surface de meulage en mm	187 x 90
Taille du papier abrasif en mm	240 x 90
Vibrations par minute	10.000 tr/mn.
Vibration $a_w$	4,8 m/s <sup>2</sup>
Niveau de puissance acoustique LWA	89,6 dB(A)
Niveau de pression acoustique LPA	76,6 dB(A)
Poids	1,8 kg
à isolement de protection	II /

#### Nettoyage, maintenance et commande de pièces de rechange

Retirez la fiche de contact avant tous travaux de nettoyage.

#### Nettoyage

- Maintenez les dispositifs de protection, les fentes à air et le carter de moteur aussi propres (sans poussière) que possible. Frottez l'appareil avec un chiffon propre ou soufflez dessus avec de l'air comprimé à basse pression.
- Nous recommandons de nettoyer l'appareil directement après chaque utilisation.
- Nettoyez l'appareil régulièrement à l'aide d'un chiffon humide et un peu de savon. N'utilisez aucun produit de nettoyage ni détergeant ; ils pourraient endommager les pièces en matières plastiques de l'appareil. Veillez à ce qu'aucune eau n'entre à l'intérieur de l'appareil.

#### Brosses à charbon

- Si les brosses à charbon font trop d'étincelles, faites-les contrôler par des spécialistes en électricité.
- Attention ! Seul un(e) spécialiste électricien(ne) est autorisé à remplacer les brosses à charbon.

#### Maintenance

- Aucune pièce à l'intérieur de l'appareil n'a besoin de maintenance.

#### Commande de pièces de rechange

Pour les commandes de pièces de rechange, veuillez indiquer les références suivantes:

- Type de l'appareil
  - No. d'article de l'appareil
  - No. d'identification de l'appareil
  - No. de pièce de rechange de la pièce requise
- Vous trouverez les prix et informations actuelles à l'adresse [www.isc-gmbh.info](http://www.isc-gmbh.info)

**E**

**Antes de proceder al montaje y puesta en marcha del aparato, leer detenidamente el manual de instrucciones.**

#### Instrucciones de seguridad

Encontrará las instrucciones de seguridad correspondientes en el prospecto adjunto.

#### Uso

La lijadora orbital ha sido concebida para lijar madera, metal, plástico y materiales similares utilizando la hoja abrasiva correspondiente.

#### Descripción del aparato (fig. 1)

- 1 Empuñadura frontal
- 2 Interruptor ON/OFF
- 3 Botón de retención
- 4 Empuñadura
- 5 Conexión de aspiración de polvo
- 6 Plancha abrasiva
- 7 Dispositivo de sujeción

#### Montaje del empalme para aspiradora (fig. 2)

##### ¡Atención!

¡La utilización del empalme para aspiradora es necesario de forma incondicional por razones de salud.

#### Interruptor ON/OFF (fig. 3)

- Conectar: Pulsar el interruptor 2  
 Modo en continuo: Con botón de retención 3  
 Proteger el interruptor 2  
 Desconexión: Pulsar brevemente el interruptor 2

#### Fijación de papel abrasivo (fig. 4)

- Desenchufar el cable de la red.
- Colocar el papel abrasivo en el dispositivo de sujeción abierto y, seguidamente, cerrarlo.
- Colocar de forma tensada sobre la plancha y sujetarlo otra vez.
- Asegurarse de que las perforaciones coincidan con las de la plancha.

#### Características técnicas

Tensión	230 voltios ~ 50 Hz
Consumo	135 vatios
Superficie de lijado en mm	187 x 90
Tamaño del papel abrasivo en mm	240 x 90
Vibraciones por minuto	10.000 r.p.m.
Vibración $a_w$	4,8m/s <sup>2</sup>

Nivel de potencia acústica LWA	89,6 dB(A)
Nivel de presión acústica LPA	76,6 db(A)
Peso	1,8 kg
A prueba de sacudidas eléctricas	II /

#### Limpieza, mantenimiento y pedido de piezas de repuesto

⚠ Desenchufar el aparato siempre antes de realizar cualquier trabajo de limpieza.

##### Limpieza

- Evitar al máximo posible que la suciedad y el polvo se acumulen en los dispositivos de seguridad, las rendijas de ventilación y la carcasa del motor. Frotar el aparato con un paño limpio o limpiarlo con aire comprimido manteniendo la presión baja.
- Se recomienda limpiar el aparato tras cada uso.
- Limpiar el aparato de forma periódica con un paño húmedo y un poco de jabón blando. No utilizar productos de limpieza o disolventes ya que podrían deteriorar las piezas de plástico del aparato.  
Es preciso evitar que entre agua en el interior del aparato.

##### Escobillas de carbón

- En caso de formación excesiva de chispas, ponerse en contacto con un electricista especializado para que compruebe las escobillas de carbón.  
¡Atención! Las escobillas de carbón sólo deberán ser cambiadas por un electricista especializado.

##### Mantenimiento

- No es preciso realizar el mantenimiento a otras piezas en el interior del aparato.

##### Pedido de piezas de recambio

Al solicitar recambios se indicarán los datos siguientes:

- Tipo de aparato
- No. de artículo del aparato
- No. de identidad del aparato
- No. del recambio de la pieza necesitada.

Encontrará los precios y la información actual en [www.isc-gmbh.info](http://www.isc-gmbh.info)



**Leggete attentamente le istruzioni per l'uso prima del montaggio e della messa in esercizio.**

#### Avvertenze di sicurezza

Le relative avvertenze di sicurezza si trovano nell'opuscolo allegato.

#### Uso

La levigatrice orbitale è destinata a levigare legno, metallo, plastica e materiali simili usando il rispettivo foglio abrasivo.

#### Descrizione dell'apparecchio (Fig. 1)

- 1 Impugnatura anteriore
- 2 Interruttore ON/OFF
- 3 Pulsante di bloccaggio
- 4 Impugnatura
- 5 Attacco di aspirazione della polvere
- 6 Piastra di levigatura
- 7 Dispositivo di serraggio

#### Montaggio dell'attacco per aspirapolvere (Fig. 2)

##### Attenzione!

Per motivi di prevenzione sanitaria è assolutamente necessario utilizzare l'attacco per l'aspirapolvere.

#### Interruttore ON/OFF (Fig. 3)

- Accensione: premete l'interruttore 2  
 Esercizio continuo: fissate l'interruttore 2 con il pulsante di bloccaggio 3  
 Spegnimento: premete brevemente l'interruttore 2

#### Fissaggio dei fogli abrasivi (Fig. 4)

- Staccate la spina dalla presa di corrente.
- Inserite il foglio abrasivo nel dispositivo di serraggio aperto e chiudetelo.
- Mettete il foglio sopra la piastra oscillante in modo teso e fissatelo di nuovo.
- Fate attenzione che le forature corrispondano al disco oscillante.

#### Caratteristiche tecniche

Tensione	230 Volt ~ 50 Hz
Potenza assorbita	135 Watt
Superficie di levigatura in mm	187 x 90
Dimensioni fogli abrasivi in mm	240 x 90
Oscillazioni al minuto	10.000 min <sup>-1</sup>
Vibrazioni a <sub>w</sub>	4,8 m/s <sup>2</sup>

Livello di potenza acustica LWA	89,6 dB (A)
Livello di pressione acustica LPA	76,6 dB (A)
Peso	1,8 Kg
Isolamento di protezione	II /

#### Pulizia, manutenzione e ordinazione dei pezzi di ricambio

Prima di qualsiasi lavoro di pulizia staccate la spina dalla presa di corrente.

##### Pulizia

- Tenete il più possibile i dispositivi di protezione, le fessure di aerazione e la carcassa del motore liberi da polvere e sporco. Strofinare l'apparecchio con un panno pulito o soffiare con l'aria compressa a pressione bassa.
- Consigliamo di pulire l'apparecchio subito dopo averlo usato.
- Pulite l'apparecchio regolarmente con un panno asciutto ed un po' di sapone. Non usate detersivi o solventi perché questi ultimi potrebbero danneggiare le parti in plastica dell'apparecchio. Fate attenzione che non possa penetrare dell'acqua all'interno dell'apparecchio.

##### Spazzole al carbone

- In caso di uno sviluppo eccessivo di scintille fate sostituire le spazzole al carbone da un elettricista. Attenzione! Le spazzole al carbone devono essere sostituite solo da un elettricista.

##### Manutenzione

- All'interno dell'apparecchio non si trovano altre parti che richiedano manutenzione.

#### Commissione dei pezzi di ricambio

Volendo commissionare dei pezzi di ricambio, si dovrebbe dichiarare quanto segue:

- modello dell'apparecchio
- numero dell'articolo dell'apparecchio
- numero d'ident. dell'apparecchio
- numero del pezzo di ricambio del ricambio necessario.

Per i prezzi e le informazioni attuali si veda [www.isc-gmbh.info](http://www.isc-gmbh.info)





Læs betjeningsvejledningen grundigt igennem, inden montage og ibrugtagning.

#### Sikkerhedsanvisninger

Relevante sikkerhedsanvisninger finder du i det medfølgende hæfte.

#### Anvendelse

Rystepudseren er beregnet til træ, metal, kunststof og lignende arbejdssemner under anvendelse af rigtigt slibeblad.

#### Overblik over maskinen (fig. 1)

- 1 Frontgreb
- 2 Tænd/Sluk-knap
- 3 Låseknap
- 4 Bæregreb
- 5 Tilslutning til støvsugning
- 6 Slibeskive
- 7 Klemmanordning

#### Montering af støvsugertilslutningen (fig. 2)

##### Vigtigt!

Af hensyn til sundheden er brug af støvsugertilslutningen absolut påkrævet.

#### Tænd/Sluk-knap (fig. 3)

- |                   |                              |
|-------------------|------------------------------|
| Tænde:            | Tryk knap 2 ind              |
| Vedvarende drift: | Fikser knap 2 med låseknap 3 |
| Slukke:           | Tryk kortvarigt knap 2 ind   |

#### Isætning af slibepapir (fig. 4)

- Træk stikket ud af stikkontakten.
- Læg slibepapiret i den åbne klemmanordning, og luk.
- Læg det stramt hen over rystepladen, og klem igen.
- Sørg for, at hullerne passer med rystepladen.

#### Tekniske data

Spænding	230 volt ~ 50 Hz
Optagen effekt	135 watt
Slibeblade i mm	187 x 90
Størrelse på slibepapir i mm	240 x 90
Svingninger pr. minut	10.000 min <sup>-1</sup>
Vibration a <sub>w</sub>	4,8 m/s <sup>2</sup>
Lydeffektniveau LWA	89,6 dB(A)
Lydtryksniveau LPA	76,6 dB(A)
Vægt	1,8 Kg
Dobbeltisoleret	II / □

#### Rengøring, vedligeholdelse og reservedelsbestilling

⚠ Træk stikket ud af stikkontakten inden rengøringsarbejde.

##### Rengøring

- Hold så vidt muligt beskyttelsesanordninger, luftsprækker og motorhuset fri for støv og snavs. Tør maskinen af med en ren klud, eller foretag trykluf tudblæsning under lavt tryk.
- Vi anbefaler, at maskinen rengøres hver gang efter brug.
- Rengør af og til maskinen med en fugtig klud og lidt blød sæbe. Undgå brug af rengørings- eller opløsningsmiddel, da det vil kunne ødelægge maskinens kunststofdele. Sørg for, at der ikke kan trænge vand ind i maskinens indvendige dele.

##### Kontaktkul

- Ved for megen gnistdannelse skal kontaktkullet efterses af en fagmand. Vigtigt! Udskitning af kontaktkul skal foretages af en fagmand.

##### Vedligeholdelse

- Der findes ikke yderligere dele, som skal vedligeholdes inde i maskinen.

##### Bestilling af reservedele

Ved bestilling af reservedele skal følgende oplyses:

- Savens type.
  - Savens artikelnummer.
  - Savens identifikationsnummer.
  - Nummeret på den nødvendige reservedel.
- Aktuelle priser og øvrige oplysninger finder du på internetadressen [www.isc-gmbh.info](http://www.isc-gmbh.info)

**S**

Läs igenom bruksanvisningen noggrant innan du monterar och använder maskinen.

**Säkerhetsanvisningar**

Gällande säkerhetsanvisningar finns i det bifogade häftet.

**Användning**

Planslipen är avsedd för slipning av trä, järn, plast och liknande material under förutsättning att du använder lämpligt slippapper.

**Beskrivning av maskinen (bild 1)**

- 1 Främre handtag
- 2 Strömbrytare
- 3 Spärrknapp
- 4 Handtag
- 5 Dammsugaranslutning
- 6 Slipplatta
- 7 Klämanordning

**Montering av dammsugaranslutning (bild 2)****Obs!**

Användandet av dammsugaranslutning är absolut nödvändigt av hälsoskäl.

**Strömbrytare (bild 3)**

- Inkoppling: Tryck in strömbrytaren 2  
 Kontinuerlig drift: Med spärrknapp 3  
 Säkra strömbrytaren 2
- Frånkoppling: Tryck in strömbrytaren 2 kort

**Applicera slippapper (bild 4)**

- Dra ut stickkontakten.
- Lägg in slippapper i den öppna klämanordningen och stäng därefter.
- Dra pappret över vibrationsplattan och kläm sedan fast det på nytt.
- Kontrollera att hålen stämmer överens med vibrationsplattan.

**Tekniska data**

Spänning	230 V ~ 50 Hz
Effektförbrukning	135 W
Slipyta i mm	187 x 90
Slippapprets storlek i mm	240 x 90
Vibrationer/minut	10.000 min <sup>-1</sup>
Vibration a <sub>w</sub>	4,8 m/s <sup>2</sup>
Ljudeffektnivå LWA	89,6 dB(A)

10

Ljudtrycksnivå LPA	76,6 dB(A)
Vikt	1,8 kg
Skyddsisolerad	II /

**Rengöring, underhåll och reservdelsbeställning**

⚠ Dra alltid ut stickkontakten inför alla rengöringsarbeten.

**Rengöring**

- Håll skyddsanordningarna, ventilationsöppningarna och motorkåpan i så damm- och smutsfritt skick som möjligt. Torka av maskinen med en ren duk eller bläs av den med tryckluft med svagt tryck.
- Vi rekommenderar att du rengör maskinen efter varje användningstillfälle.
- Rengör maskinen med jämna mellanrum med en fuktig duk och en aning såpa. Använd inga rengörings- eller lösningsmedel. Dessa kan skada maskinens plastdelar.  
Se till att inga vätskor tränger in i maskinens inre.

**Kolborstar**

- Vid överdriven gnistbildning måste du låta en behörig elinstallatör kontrollera kolborstarna. Obs! Kolborstarna får endast bytas ut av en behörig elinstallatör.

**Underhåll**

- I maskinens inre finns inga delar som kräver underhåll.

**Reservdelsbeställning**

Lämna följande uppgifter vid beställning av reservdelar:

- Maskintyp
  - Maskinens artikel-nr.
  - Maskinens ident-nr.
  - Reservdelsnummer för erforderlig reservdel
- Aktuella priser och ytterligare information finns på [www.isc-gmbh.info](http://www.isc-gmbh.info)

FIN



Ole hyvä ja lue käyttöohje tarkkaavaisesti ennen asennusta ja käyttöönottoa.

#### Turvallisuusmääräykset

Laitetta koskevat turvallisuusmääräykset löydät oheisestä vihkosesta.

#### Käyttö

Laahaushiomakone on tarkoitettu puun, metallin, muovin ja muiden työstöaineiden hiontaan käyttämällä tarkoitukseen sopivaa hiomapaperia.

#### Laitteen kuvaus (kuva 1)

- 1 Etukahva
- 2 Päälle-/pois-katkaisin
- 3 Lukitusnappi
- 4 Käsikahva
- 5 Pölyn poistomuliyttä
- 6 Hiomalevy
- 7 Kiinnityslaite

#### Pölyimuriliitäntän asennus (kuva 2)

##### Huomio!

Terveyssyistä on pölyimuriliitäntää ehdottomasti käytettävä

#### Päälle-/pois-katkaisin (kuva 3)

Käynnistys: Paina katkaisin 2 alas  
 Jatkuva käyttö: Varmista katkaisin 2 lukitusnuppia 3 painamalla  
 Sammutus: Paina katkaisin 2 lyhyesti alas

#### Hiomapaperin kiinnitys (kuva 4)

- Irroita verkkopistoke.
- Aseta hiomapaperi avattuun kiinnityslaitteeseen ja sulje laite.
- Vedä se kireälle laahauslevyn ylitse ja kiinnitä uudelleen.
- Huolehdi siitä, että reiät tulevat kohdakkain laahauslevyn kanssa.

#### Tekniset tiedot

Jännite	230 V ~ 50 Hz
Virranotto:	135 wattia
Hiomapinta (mm)	187 x 90
Hiomapaperin koko (mm)	240 x 90
Värähtelyjä minuutissa	10 000 min <sup>-1</sup>
Tärinä a <sub>w</sub>	4,8 m/s <sup>2</sup>
Äänen tehotaso LWA	89,6 dB(A)

Äänen painetaso LPA	76,6 dB(A)
Paino	1,8 kg
Suojaeristys	II /

#### Puhdistus, huolto ja varaosatilais

△ Irroita verkkopistoke ennen kaikkia puhdistustoimia.

##### Puhdistus

- Pidä turvalaitteet, ilma- ja moottorin kotelo niin puhtaina pölystä ja liasta kuin suinkin mahdollista. Pyyhi laite puhtaalla rievulla tai puhalla liika pois paineilmalla käyttäen alhaista paineasetusta.
- Suosittelemme laitteen puhdistamista aina heti käytön jälkeen.
- Puhdista laite säännöllisin väliajoin kostealla rievulla käyttäen hieman saippuaa. Älä käytä puhdistusaineita tai liuotteita; ne saattavat syövyttää laitteen muoviosia.  
Huolehdi siitä, ettei laitteen sisälle pääse vettä.

##### Hiiliharjat

- Jos kipinäkehitys voimistuu liikaa, anna sähköalan ammattihenkilön tarkastaa hiiliharjojen kunto.  
Huomio! Vain sähköalan ammattihenkilö saa vaihtaa hiiliharjat uusiin.

##### Huolto

- Laitteen sisällä ei ole muita huolto- ja korjauksia tarvitsevia osia.

##### Varaosien tilaus

Varaosia tilatessasi anna seuraavat tiedot:

- Laitteen tyyppi
- Laitteen tuotenumero
- Laitteen tunnusnumero
- Tarvittavan varaosan varaosnumero.

Ajankohtaiset hinnat ja muut tiedot löydät osoitteesta [www.isc-gmbh.info](http://www.isc-gmbh.info)

**HR**

**Molimo da prije montaže i puštanja uređaja u rad pažljivo pročitate upute za uporabu.**

**Sigurnosne napomene**

Odgovarajuće napomene pronaći ćete u priloženoj knjižici.

**Korištenje**

Vibracijska brusilica namijenjena je za brušenje drva, metala, plastike i sličnih materijala uz primjenu, odgovarajućeg brusnog lista.

**Opis uređaja (slika 1)**

- 1 Prednja ručka
- 2 Sklopka za uključivanje / isključivanje
- 3 Gumb za aretaciju
- 4 Ručka
- 5 Priključak za usisavanje prašine
- 6 Brusna ploča
- 7 Stezna naprava

**Učvršćenje priključka za izvlačenje prašine (slika 2)****Pažnja!**

Korištenje usisivača za prašinu je nužno iz zdravstvenih razloga.

**Sklopka za uključivanje / isključivanje (slika 3)**

Uključivanje: Pritisnuti sklopku 2  
 Stalni pogon: Gumbom za aretaciju 3 osigurati sklopku 2  
 Isključivanje: kratko pritisnuti sklopku 2

**Pričvršćivanje brusnog papira (slika 4)**

- Izvucite mrežni utikač.
- Umetnite brusni papir u otvorenu steznu napravu i zatvorite.
- Napnite preko vibracijske ploče i ponovno stegnite.
- Pripazite da se otvori podudaraju s vibracijskom pločom.

**Tehnički podaci**

Napon:	230 V - 50 Hz
Potrošnja snage:	135 W
Brusna površina mm:	187 x 90
Veličina brusnog papira u mm:	240 x 90
Vibracija u minuti:	10.000 min <sup>-1</sup>
Vibracija a <sub>w</sub> :	4,8 m / s <sup>2</sup>

Intenzitet buke LWA:	89,6 dB(A)
Razina zvučnog tlaka LPA:	76,6 dB(A)
Težina:	1,8 kg
Zaštitna izolacija :	II /

**Održavanje, čišćenje i narudžba rezervnih dijelova**

Prije svih radova čišćenja izvucite mrežni utikač.

**Čišćenje**

- Zaštitne naprave, ventilacijske otvore i kućišta motora održavajte čistim i bez prljavštine. Istrijajte uređaj čistom krpom ili ga ispušite komprimiranim zrakom pod niskim tlakom.
- Preporučujemo da uređaj očistite nakon svake uporabe.
- Redovito čistite uređaj vlažnom krpom i s malo kalijevog sapuna. Ne koristite sredstva za čišćenje ni otapala; ona mogu nagristi plastične dijelove uređaja. Pazite da u unutrašnjost uređaja ne dospije voda.

**Ugljene četkice**

Kod prekomjernog iskrenja potrebno je da električar provjeri ugljene četkice.

Pažnja! Ugljene četkice smije zamijeniti samo električar.

**Održavanje**

U unutrašnjosti uređaja nema drugih dijelova koje treba održavati.

**Naručivanje rezervnih dijelova**

Prilikom naručivanja rezervnih dijelova su potrebni sljedeći podaci:

- Tip uređaja
- Broj artikla uređaja
- Ident. broj uređaja
- Broj potrebnog rezervnog dijela

Aktualne cijene i informacije potražite na web-adresi [www.isc-gmbh.info](http://www.isc-gmbh.info)

SLO



**Prosimo, da skrbno preberete navodila za uporabo pred montažo in zagonom.**

#### Varnostni napotki

Odgovarjajoče varnostne napotke lahko preberete v priloženem zvezku.

#### Uporaba

Vibracijski brusilnik je namenjen brušenju lesa, kovine, plastike in podobnih materialov z uporabo odgovarjajočega brusilnega lista.

#### Opis stroja (Slika 1)

- 1 Sprednji ročaj
- 2 Stikalo za vklop / izklop
- 3 Aretirni gumb
- 4 Ročaj
- 5 Priključek za odsesavanje prahu
- 6 Brusilna plošča
- 7 Priprava za pritrditev

#### Montaža odsesovalnega priključka za prah (Slika 2)

#### Pozor!

Zaradi zdravstvenih razlogov je uporaba vrečke za prah obvezna!

#### Stikalo za vklop / izklop (Slika 3)

- Vklop: Pritisnite stikalo 2  
 Trajno obratovanje: Z aretirnim gumbom 3  
 Zavarujte stikalo 2  
 Izklop: Kratko pritisnite stikalo 2

#### Pritrditev brusilnega papirja (Slika 4)

- Potegnite električni vtičnik iz vtičnice.
- Vstavite brusilni papir v odprto pripravo za pritrditev in zaprite.
- Napeto namestite na brusilno ploščo in ponovno pritrdite.
- Pazite na to, da se bodo skladale luknje z brusilno ploščo.

#### Tehnični podatki

Napetost:	230 Volt- 50 Hz
Sprejem moči:	135 Watt
Brusilna površina v mm:	187 x 90
Velikost brusilnega papirja v mm:	240 x 90
Vibracije na minuto:	10.000 min <sup>-1</sup>
Vibracije a <sub>W</sub> :	4,8 m / s <sup>2</sup>

Nivo zvočne moči LWA:	89,6 dB(A)
Nivo zvočnega tlaka LPA:	76,6 dB(A)
Teža:	1,8 kg
Zaščitno izolirano:	II / II

#### Čiščenje, vzdrževanje in naročanje nadomestnih delov

⚠ Pred izvajanjem kakršnihkoli čistilnih del potegnite električni vtičnik iz vtičnice.

#### Čiščenje

- Čim bolj poskrbite, da se ne bo nabiral prah in umazanija na zaščitni opremi, zračnih režah in ohišju motorja. Očistite stroj s čisto krpo ali s komprimiranim zrakom pri nizkem tlaku zraka.
- Priporočamo, da očistite stroj neposredno po vsaki uporabi.
- Stroj čistite redno z vlažno krpo in z nekaj mazivnega mila. Ne uporabljajte nobenih čistilnih ali razredčilnih sredstev, ker lahko takšna sredstva poškodujejo plastične dele stroja. Pazite na to, da ne bo mogla priti voda v notranjost stroja.

#### Ogljene ščetke

- V primeru prekomernega iskrenja predajte ogljene ščetke v pregled elektro strokovnjaku. Pozor! Ogljene ščetke sme zamenjati samo elektro strokovnjak.

#### Vzdrževanje

- V notranjosti stroja ni več nobenih drugih delov, ki bi jih bilo potrebno vzdrževati.

#### Naročilo rezervnih delov

Pri naročilu rezervnih delov navedite naslednje podatke:

- Tip stroja
- Številka artikla/stroja
- Identifikacijska številka stroja
- Številka rezervnega dela, ki ga naročate

Aktualne cene in informacije najdete na spletni strani [www.isc-gmbh.info](http://www.isc-gmbh.info)

CZ



**Před montáží a uvedením do provozu si prosím pečlivě přečtete návod k obsluze.**

#### Bezpečnostní pokyny

Příslušné bezpečnostní pokyny naleznete v příložené brožurce.

#### Použití

Vibrační bruska je určena na broušení dřeva, kovu, plastu a podobných materiálů za použití příslušného brusného papíru.

#### Popis přístroje (obr. 1)

- 1 Čelní rukojeť
- 2 Za- / vypínač
- 3 Aretační knoflík
- 4 Rukojeť
- 5 Přípojka pro odsávání prachu
- 6 Brusná deska
- 7 Upínací zařízení

#### Montáž přípojky pro vysavač (obr. 2)

##### Pozor!

Používání přípojky pro vysavač je ze zdravotních důvodů bezpodmínečně nutné.

#### Za- / vypínač (obr. 3)

Zapnout: vypínač 2 stlačit  
pomocí aretačního knoflíku 3  
Trvalý provoz: vypínač 2 zajistit  
vypínač 2 stlačit  
Vypnout: vypínač 2 krátce stlačit

#### Upevnění brusného papíru (obr. 4)

- Vytáhnout síťovou zástrčku.
- Brusný papír vložit do otevřeného upínacího zařízení a uzavřít.
- Napnout přes brusnou desku a opětovně upnout.
- Dbejte na to, aby děrování souhlasilo s vibrační deskou.

#### Technická data

Napětí:	230 V - 50 Hz
Příkon:	135 W
Brusná plocha v mm:	187 x 90
Velikost brusného papíru v mm:	240 x 90
Kmity za minutu:	10.000 min <sup>-1</sup>
Víbrace a <sub>w</sub> :	4,8 m / s <sup>2</sup>
Hladina akustického výkonu LWA:	89,6 dB(A)

Hladina akustického tlaku LPA: 76,6 dB(A)

Hmotnost: 1,8 kg

Ochranná izolace: II /

#### Čištění, údržba a objednání náhradních dílů

⚠ Před všemi čistícími pracemi vytáhněte síťovou zástrčku.

##### Čištění

- Udržujte bezpečnostní zařízení, větrací otvory a kryt motoru tak prostě prachu a nečistot, jak jen to je možné. Otrete přístroj čistým hadrem nebo ho profoukněte stlačeným vzduchem při nízkém tlaku.
- Doporučujeme přímo po každém použití přístroj vyčistit.
- Pravidelně přístroj čistěte vlhkým hadrem a trochou mýdla. Nepoužívejte žádné čistící prostředky nebo rozpouštědla, mohlo by dojít k poškození plastových částí přístroje. Dbejte na to, aby se do přístroje nedostala voda.

##### Uhlíkové kartáčky

- Při nadměrné tvorbě jisker nechte uhlíkové kartáčky zkontrolovat odborným elektrikářem. Pozor! Uhlíkové kartáčky smí být vyměněny pouze odborným elektrikářem.

##### Údržba

- Uvnitř přístroje se nenalézají žádné další údržbu vyžadující součásti.

##### Objednání náhradních dílů

Při objednávce náhradních dílů je třeba uvést následující údaje:

- Typ přístroje
- Číslo výrobku přístroje
- Identifikační číslo přístroje
- Číslo náhradního dílu požadovaného náhradního dílu

Aktuální ceny a informace naleznete na [www.isc-gmbh.info](http://www.isc-gmbh.info)

TR

**Montaj çalışmaları ve çalıştırma işleminden önce kullanma talimatını dikkatlice okuyun.****Güvenlik Uyarıları**

İlgili güvenlik uyarıları bilgileri ekteki kitapçıkta bulunur.

**Kullanım**

Titreşimli zımpara makinesi, uygun zımpara kağıdı kullanılarak ağaç, metal, plastik ve benzer malzemelerin zımparalanmasında kullanılır.

**Cihaz açıklaması (Şekil 1)**

- 1 Ön sap
- 2 Açık/Kapalı şalteri
- 3 Sabitleme düğmesi
- 4 Sap
- 5 Toz toplama torbası bağlantısı
- 6 Zımpara kağıdı tablası
- 7 Sıkıştırma tertibatı

**Elektrikli süpürge bağlantı yerinin montajı (Şekil 2)****Dikkat!**

Elektrikli süpürge bağlantı yerinin kullanılması sağlık nedenlerinden dolayı mutlaka gereklidir.

**Açık/Kapalı şalteri (Şekil 3)**

- Açma: Şalter 2'ye basın  
Sürekli işletme: Şalter 2'yi sabitleme düğmesi 3 ile emniyetleyin  
Kapatma: Şalter 2'yi kısaca içeri bastırın

**Zımpara kağıdının takılması (Şekil 4)**

- Elektrik kablosunun fişini prizden çıkarın.
- Zımpara kağıdını açık olan sıkıştırma tertibatının içine yerleştirin ve tertibatı kapatın.
- Titreşim plakası üzerine gergin şekilde koyun ve sıkın.
- Deliklerin titreşim plakasındaki delikler ile üst üste gelmesine dikkat edin.

**Teknik Özellikler**

Şebeke gerilimi	230 Volt - 50 Hz
Güç	135 Watt
Zımpara yüzeyi mm	187 x 90
Zımpara kağıdı boyutu mm	240 x 90
Dakikadaki titreşim	10.000 1/dak

Vibrasyon aw	4,8 m/s <sup>2</sup>
Ses güç seviyesi LWA	89,6 dB(A)
Ses basınç seviyesi LPA	76,6 dB(A)
Ağırlık	1,8 Kg
Koruma izolasyonu	II /

**Temizleme, Bakım ve Yedek Parça Siparişi**

△ Temizleme çalışmalarından önce daima elektrik kablosunun fişini prizden çıkarın.

**Temizleme**

- Koruma tertibatı, havalandırma delikleri ve motor gövdesini mümkün olduğunca toz ve kirten temiz tutun. Aleti temiz bir bez ile silin veya düşük basınçlı hava ile üfleyerek temizleyin.
- Aleti kullandıktan hemen sonra temizlemenizi tavsiye ederiz.
- Aleti düzenli olarak nemli bir bezle ve sıvı sabunla temizleyin. Temizleme deterjanı veya solvent malzemesi kullanmayınız, bu malzemeler aletin plastik parçalarına zarar verebilir. Ayrıca aletin içine su girmemesine de dikkat edin.

**Kömür fırçaları**

- Aşırı kıvılcım oluştuğunda kömürlerin uzman elektrik personeli tarafından kontrol edilmesini sağlayın.  
Dikkat! Kömür fırçalar sadece uzman elektrik personeli tarafından değiştirilecektir.

**Bakım**

- Aletin içinde bakımı yapılacak parça bulunmaz.

**Yedek parça siparişi**

Yedek parça siparişinde aşağıda açıklanan bilgiler verilecektir:

- Cihaz tipi
  - Cihazın parça numarası
  - Cihazın kod numarası
  - İstenilen yedek parçanın yedek parça numarası
- Güncel fiyatlar ve bilgiler internette [www.isc-gmbh.info](http://www.isc-gmbh.info) sayfasında görülebilir.

ISC GmbH  
 Eschenstraße 6  
 D-94405 Landau/Isar

## Konformitätserklärung



- |   |   |
|---|---|
| <ul style="list-style-type: none"> <li>Ⓒ erklärt folgende Konformität gemäß EU-Richtlinie und Normen für Artikel</li> <li>Ⓓ declares conformity with the EU Directive and standards marked below for the article</li> <li>Ⓔ déclare la conformité suivante selon la directive CE et les normes concernant l'article</li> <li>Ⓜ verklaart de volgende conformiteit in overeenstemming met de EU-richtlijn en normen voor het artikel</li> <li>Ⓒ declara la siguiente conformidad a tenor de la directiva y normas de la UE para el artículo</li> <li>Ⓒ declara a seguinte conformidade de acordo com a directiva CE e normas para o artigo</li> <li>Ⓒ förklarar följande överensstämmelse enl. EU-direktiv och standarder för artikeln</li> <li>Ⓒ ilmoittaa seuraavaa Euroopan unionin direktiivien ja normien mukaista yhdenmukaisuutta tuotteelle</li> <li>Ⓝ erklærer herved følgende samsvar med EU-direktiv og standarder for artikkel</li> <li>Ⓝ заявляет о соответствии товара следующим директивам и нормам ЕС</li> <li>Ⓝ izjavljuje sljedeću uskladenost s odredbama i normama EU za artikl.</li> <li>Ⓝ declară următoarea conformitate cu linia directoare CE și normele valabile pentru articolul.</li> <li>Ⓝ ürün ile ilgili olarak AB Yönetmelikleri ve Normları gereğince aşağıdaki uygunluk açıklıkmasını sunar.</li> <li>Ⓝ δηλώνει την ακόλουθη συμμόρφωση με την Οδηγία ΕΕ και τα πρότυπα για το προϊόν</li> </ul> | <ul style="list-style-type: none"> <li>Ⓒ dichiara la seguente conformità secondo la direttiva UE e le norme per l'articolo</li> <li>Ⓝ attesterer følgende overensstemmelse i henhold til EU-direktiv og standarder for produkt</li> <li>Ⓝ prohlasuje nasledujici shodu podle smernice EU a norem pro výrobek.</li> <li>Ⓒ a következő konformitást jelenti ki a termékkel vonatkozó EU-irányvonalak és normák szerint</li> <li>Ⓝ pojasnjuje sledečo skladnost po smernici EU in normah za artikel.</li> <li>Ⓝ deklaruje zgodność wymienionego ponizej artykułu z następującymi normami na podstawie dyrektywy WE.</li> <li>Ⓝ vydáva nasledujúce prehlásenie o zhode podľa smernice EÚ a noriem pre výrobok.</li> <li>Ⓝ декларира следното съответствие съгласно директивите и нормите на ЕС за продукта.</li> <li>Ⓝ заявляє про відповідність згідно з Директивою ЄС та стандартами, чинними для даного товару</li> <li>Ⓝ deklareerib vastavuse järgnevale EL direktiivi dele ja normidele</li> <li>Ⓝ deklaruoja atitiktį pagal ES direktyvas ir normas</li> <li>Ⓝ strajpsnui izjavljuje sledeći konformitet u skladu s odredbom EZ i normama za artikl</li> <li>Ⓝ Atbilstības sertifikāts apliecina zemāk minēto preču atbilstību ES direktīvām un standartiem</li> </ul> |
|---|---|

Schwingschleifer SS 135

- |  |   |
|--|---|
| <input checked="" type="checkbox"/> 98/37/EG             | <input type="checkbox"/> 87/404/EWG       |
| <input checked="" type="checkbox"/> 73/23/EWG_93/68/EEC  | <input type="checkbox"/> R&TTED 1999/5/EG |
| <input type="checkbox"/> 97/23/EG                        | <input type="checkbox"/> 2000/14/EG:      |
| <input checked="" type="checkbox"/> 89/336/EWG_93/68/EEC | <input type="checkbox"/> 95/54/EG:        |
| <input type="checkbox"/> 90/396/EWG                      | <input type="checkbox"/> 97/68/EG:        |
| <input type="checkbox"/> 89/686/EWG                      |   |

**EN 60745-1; EN 60745-2-4; EN 55014-1;  
 EN 55014-2; EN 61000-3-2; EN 61000-3-3**

Landau/Isar, den 31.05.2006

*[Signature]*  
 Wechsungartner  
 General-Manager

*[Signature]*  
 Vogelmann  
 Product-Management

Art.-Nr.: 44.604.37 1.-Nr.: 01016 Archivierung: 4257101-20-4155050  
 Subject to change without notice



# GARANTIEURKUNDE

Auf das in der Anleitung bezeichnete Gerät geben wir 5 Jahre Garantie, für den Fall, dass unser Produkt mangelhaft sein sollte. Die 5-Jahres-Frist beginnt mit dem Gefahrenübergang oder der Übernahme des Gerätes durch den Kunden. Voraussetzung für die Geltendmachung der Garantie ist eine ordnungsgemäße Benutzung unseres Gerätes. **Selbstverständlich bleiben Ihnen die gesetzlichen Gewährleistungsrechte innerhalb dieser 5 Jahre erhalten.**

**Selbstverständlich bleiben Ihnen die gesetzlichen Gewährleistungsrechte innerhalb dieser 5 Jahre erhalten.** Die Garantie gilt für den Bereich der Bundesrepublik Deutschland oder der jeweiligen Länder des regionalen Hauptvertriebspartners als Ergänzung der lokal gültigen gesetzlichen Vorschriften. Bitte beachten Sie Ihren Ansprechpartner des regional zuständigen Kundendienstes oder die unten aufgeführte Serviceadresse.

ISC GmbH · International Service Center  
 Eschenstraße 6 · D-94405 Landau/lsar (Germany)  
 Info-Tel. 0180-5 120 509 · Telefax 0180-5 835 830  
 Service- und Infoserver: <http://www.isc-gmbh.info>

## Ⓞ GARANTIEURKUNDE

Auf das in der Anleitung bezeichnete Gerät geben wir 5 Jahre Garantie, für den Fall, dass unser Produkt mangelhaft sein sollte. Die 5-Jahres-Frist beginnt mit dem Gefahrenübergang oder der Übernahme des Gerätes durch den Kunden. Voraussetzung für die Geltendmachung der Garantie ist eine ordnungsgemäße Benutzung unseres Gerätes. **Selbstverständlich bleiben Ihnen die gesetzlichen Gewährleistungsrechte innerhalb dieser 5 Jahre erhalten.**

Die Garantie gilt für den Bereich der Bundesrepublik Deutschland oder der jeweiligen Länder des regionalen Hauptvertriebspartners als Ergänzung der lokal gültigen gesetzlichen Vorschriften. Bitte beachten Sie Ihren Ansprechpartner des regional zuständigen Kundendienstes oder die unten aufgeführte Serviceadresse.

## ⓕ GARANTIE

Nous fournissons une garantie de 5 ans pour l'appareil décrit dans le mode d'emploi, en cas de vice de notre produit. Le délai de 5 ans commence avec la transmission du risque ou la prise en charge de l'appareil par le client.

La condition de base pour le faire valoir de la garantie est un entretien en bonne et due forme, conformément au mode d'emploi, tout comme une utilisation de notre appareil selon l'application prévue.

**Vous conservez bien entendu les droits de garantie légaux pendant ces 5 ans.**

La garantie est valable pour l'ensemble de la République Fédérale d'Allemagne ou des pays respectifs du partenaire commercial principal en complément des prescriptions légales locales. Veuillez noter l'interlocuteur de service après-vente compétent pour votre région ou l'adresse mentionnée ci-dessous.

## Ⓛ CERTIFICATO DI GARANZIA

Per l'apparecchio indicato nelle istruzioni concediamo una garanzia di 5 anni, nel caso il nostro prodotto dovesse risultare difettoso. Questo periodo di 5 anni inizia con il trapasso del rischio o la presa in consegna dell'apparecchio da parte del cliente. Le condizioni per la validità della garanzia sono una corretta manutenzione secondo le istruzioni per l'uso così come un utilizzo appropriato del nostro apparecchio.

**Naturalmente in questo periodo di 5 anni continuiamo ad assumerci gli obblighi di responsabilità previsti dalla legge.**

La garanzia vale per il territorio della Repubblica Federale Tedesca o dei rispettivi paesi del principale partner di distribuzione di zona a completamento delle norme di legge in vigore sul posto. Rivolgersi all'addetto del servizio assistenza clienti incaricato della rispettiva zona o all'indirizzo di assistenza clienti riportato in basso.

## Ⓜ WARRANTY CERTIFICATE

The product described in these instructions comes with a 5 year warranty covering defects. The 5-year warranty period begins with the passing of risk or when the customer receives the product.

For warranty claims to be accepted, the product has to receive the correct maintenance and be put to the proper use as described in the operating instructions.

**Your statutory rights of warranty are naturally unaffected during these 5 years.**

This warranty applies in Germany, or in the respective country of the manufacturer's main regional sales partner, as a supplement to local regulations. Please note the details for contacting the customer service center responsible for your region or the service address listed below.

## Ⓢ GARANTIEBEVIS

I tilfælde af, at vort produkt skulle være fejlfærdigt, yder vi 5 års garanti på det i vejledningen nævnte produkt. Garantiperioden på 5 år begynder, når risikoen går over på køber, eller når produktet overdrages til kunden.

For at kunne støtte krav på garantien er det en forudsætning, at produktet er blevet ordentligt vedligeholdt i henhold til betjeningsvejledningens anvisninger, samt at produktet er blevet anvendt korrekt i overensstemmelse med dets formål.

**Uanset hvad forbeholdes det naturligvis stadigvæk gældende inden for garantiperioden på de 5 år.**

Garantien gælder som supplement til lokalt gældende bestemmelser i det land, hvor den regionale hovedforhandler har sit sæde. Vi henviser endvidere til din kontaktperson hos den regionalt ansvarlige kundeservice eller til nedenstående serviceadresse.

## Ⓝ GARANCIJSKI LIST

Za uređijaj opisan u uputama dajemo 5 godine jamstva u slučaju eventualnog nedostataka na našem proizvodu. Rok od 5 godine započinje s prijelazom rizika ili s preuzimanjem uređaja od strane kupca.

Pretpostavka za ostvarivanje prava jamstva je pravilno održavanje u skladu s uputama za uporabu, kao i svrhisodno korištenje našeg uređaja.

**Razumljivo je da zadržavate zakonsko pravo jamstva unutar te 5 godine.**

Jamstvo važi za područje Savezne Republike Njemačke ili dotičnih zemalja regionalnog glavnog trgovačkog partnera kao dopuna lokalno važećih zakonskih propisa. Molimo Vas da obratite pažnju na Vašu kontakt osobu nadležne servisne službe u regiji ili na dolje navedenu adresu servisa.

**🇪🇸 CERTIFICADO DE GARANTIA**

El periodo de garantía comienza el día de la compra y tiene una duración de 5 años.

Su cumplimiento tiene lugar en ejecuciones defectuosas.

Errores de material y funcionamiento, las piezas de repuesto necesarias y el tiempo de trabajo no se facturan. Ninguna garantía por otros daños.

El comprador tiene derecho a la sustitución del producto por otro idéntico o devolución del dinero si la reparación no fuera satisfactoria.

Su contacto en el servicio post-venta

**🇸🇪 GARANTIBEVIS**

Vi kånna 5 års garanti på produkten som beskrivs i bruksanvisningen. Denna garanti gäller om produkten uppvisar brister. 5-års-garantin gäller från och med riskövergången eller när kunden har tagit emot produkten från säljaren.

En förutsättning för att garantin ska kunna tas i anspråk är att produkten har underhållits enligt instruktionerna i bruksanvisningen samt att produkten har använts på ändamålsenligt sätt.

**Givetvis gäller fortfarande de lagstadgade rättigheterna till garanti under denna 5-års-period.**

Garantin gäller endast för Förbundsrepubliken Tyskland eller i de länder där den regionala centradistributörsgarnern bedriver sig som komplettering till de lagstadgade föreskrifter som gäller i resp. land. Kontakta din kontaktperson vid den regionala kundtjänsten eller vänd dig till serviceadressen som anges nedan.

**🇩🇪 TAKUUTODISTUS**

Käyttöohjeessa kuvatulle laitteelle myönämme 5 vuoden takuun siinä tapauksessa, että valmistamamme tuote on puutteellinen. 5 vuoden määräaika alkaa joko vaaransiirtymishetkestä tai siitä hetkestä, jolloin asiakas on ottanut laitteen haltuunsa. Takuuvaatoiden edellytyksenä on laitteen käyttöohjeessa annettujen määräysten mukainen asiantuntijava huolto sekä laitteen määrätystenmukainen käyttö.

**On itsestään selvää, että asiakkaan lakimääräiset takuukorvausoikeudet säilyvät näiden 5 vuoden aikana.**

Takuu on voimassa Saksan Liittotasavallan alueella tai kunkin päämyyntiedustajan alueen määrittämällä paikallisesti voimassaolevien lakimääräysten täydennyksenä. Asiakkaan tulee kääntyä takuussa olevasta vastuusta olevan asiakaspalvelun tai alla mainitun huoltopalvelun puoleen.

**🇨🇪 ZÁRUČNÍ LIST**

Na přístroj uzačtený v návodu poskytujeme záruku 5 let, pro ten případ, že by byl náš výrobek vadný. Tato 5 letá kúta začíná přechodem rizika nebo převzetím přístroje zákazníkem.

Předpokladem pro uplatňování záruky je řádná údržba příslušné podle návodu k obsluze a používání našeho přístroje k určenému účelu.

**Samoobjevně Vám během těchto 5 let zůstanou zachována zákonná záruční práva.**

Záruka platí na území Spolkové republiky Německo nebo příslušné země regionálního hlavního distribučního partnera jako doplněk lokálně platných zákonných předpisů. V případě potřeby se prosím obraťte na Vašeho kontaktního partnera regionálního příslušného záručního servisu nebo na dote uvedenou servisní adresu.

**🇵🇹 GARANCIJSKI LIST**

Za napravo, ki je navedena v navodilih, dajemo 5 leti garancije v primeru, če bi bil naš proizvod pomankljiv. 5-letni rok začne tebi s prenosom jamstva ali s prevzemanjem naprave s strani kupca. Predpogoj za uveljavljanje garancije je redno pravilno vzdrževanje v skladu z navodili za uporabo ter namenska predpisana uporaba naše naprave.

**Samoumevno je, da v roku teh 5 let ostanejo za Vas v veljavi Vaše zakonite pravice glede jamstva za proizvod.**

Garancija velja za območje Zvezne Republike Nemčije ali posameznih dežel regionalnega glavnega prodajnega partnerja kot dopolnilo k lokalnim veljavim zakonskim predpisom. Prosim, če upoštevate Vašo kontaktno osebo v pristojni servisni službi ali na spodaj navedenem naslovu servisne službe.

**🇧🇪 GARANTĪ BELGESI**

Kullanma Talimatında açıklanan aletimiz, ürünün kusurlu olmasında karış 5 yıl garantilidir. 5 Yıllık garanti süresi, terminat devri veya aletin müşteri tarafından satın alınması ile başlar.

Garanti haklandırmanın faydalanmak için aletin yönetmeliklere uygun şekilde bakımının yapılması, kullanın amacına uygun olarak ve kullanma talimatında belirtilen talimatlar doğrultusunda kullanılmasi şarttır.

**Doğal olarak kanunen öngörülen garanti haklandırmanın faydalanma bu 5 yıl içinde geçerli olacaktır.**

Garanti Federal Almanya sınırları içinde veya geçerli olan yerel kanuni yönetmeliklere ek olarak ilgili ülkelerin ana bölge pazarlama partnerlerinin yönetmeliklere doğrultusunda geçerlidir. Lütfen yerel olan müşteri hizmetleri bölge temsilcileri veya aşağıda açıklanan servis adreslerini dikkate alınız.



⑤ Nur für EU-Länder

Werfen Sie Elektrowerkzeuge nicht in den Hausmüll!

Gemäß europäischer Richtlinie 2002/96/EG über Elektro- und Elektronik-Altgeräte und Umsetzung in nationales Recht müssen verbrauchte Elektrowerkzeuge getrennt gesammelt werden und einer umweltgerechten Wiederverwertung zugeführt werden.

Recycling-Alternative zur Rücksendeaufforderung:

Der Eigentümer des Elektrogerätes ist alternativ anstelle Rücksendung zur Mitwirkung bei der sachgerechten Verwertung im Falle der Eigentumsaufgabe verpflichtet. Das Altgerät kann hierfür auch einer Rücknahmestelle überlassen werden, die eine Beseitigung im Sinne der nationalen Kreislaufwirtschafts- und Abfallgesetzes durchführt. Nicht betroffen sind den Altgeräten beigelegte Zubehörteile und Hilfsmittel ohne Elektrobestandteile.

⑥ For EU countries only

Never place any electric tools in your household refuse.

To comply with European Directive 2002/96/EC concerning old electric and electronic equipment and its implementation in national laws, old electric tools have to be separated from other waste and disposed of in an environment-friendly fashion, e.g. by taking to a recycling depot.

Recycling alternative to the demand to return electrical devices:

As an alternative to returning the electrical device, the owner is obliged to cooperate in ensuring that the device is properly recycled if ownership is relinquished. This can also be done by handing over the used device to a returns center, which will dispose of it in accordance with national commercial and industrial waste management legislation. This does not apply to the accessories and auxiliary equipment without any electrical components which are included with the used device.

⑦ Uniquement pour les pays de l'Union Européenne

Ne jetez pas les outils électriques dans les ordures ménagères.

Selon la norme européenne 2002/96/CE relative aux appareils électriques et systèmes électroniques usés et selon son application dans le droit national, les outils électriques usés doivent être récoltés à part et apportés à un recyclage respectueux de l'environnement.

Possibilité de recyclage en alternative à la demande de renvoi :

Le propriétaire de l'appareil électrique est obligé, en guise d'alternative à un envoi en retour, à contribuer à un recyclage effectué dans les règles de l'art en cas de cessation de la propriété. L'ancien appareil peut être remis à un point de collecte dans ce but. Cet organisme devra l'éliminer dans le sens de la Loi sur le cycle des matières et les déchets. Ne sont pas concernés les accessoires et ressources fournies sans composants électroniques.

④ Sólo para países miembros de la UE

No tire herramientas eléctricas en la basura casera.

Según la directiva europea 2002/96/CE sobre aparatos usados electrónicos y eléctricos y su aplicación en el derecho nacional, dichos aparatos deberán recogerse por separado y eliminarse de modo ecológico para facilitar su posterior reciclaje.

Alternativa de reciclaje en caso de devolución:

El propietario del aparato eléctrico, en caso de no optar por su devolución, está obligado a reciclar adecuadamente dicho aparato eléctrico. Para ello, también se puede entregar el aparato usado a un centro de reciclaje que trate la eliminación de residuos respetando la legislación nacional sobre residuos y su reciclaje. Esto no afecta a los medios auxiliares ni a los accesorios sin componentes eléctricos que acompañan a los aparatos usados.

④ Solo per paesi membri dell'UE

Non gettate gli utensili elettrici nei rifiuti domestici.

Secondo la Direttiva europea 2002/96/CE sui rifiuti di apparecchiature elettriche ed elettroniche e l'applicazione nel diritto nazionale gli elettrodomestici usati devono venire raccolti separatamente e smaltiti in modo ecologico.

Alternativa di riciclaggio alla richiesta di restituzione

Il proprietario dell'apparecchio elettrico è tenuto in alternativa, invece della restituzione, a collaborare in modo che lo smaltimento venga eseguito correttamente in caso ceda l'apparecchio. L'apparecchio vecchio può anche venire consegnato ad un centro di raccolta che provvede poi allo smaltimento secondo le norme nazionali sul riciclaggio e sui rifiuti. Non ne sono interessati gli accessori e i mezzi ausiliari senza elementi elettrici forniti insieme ai vecchi apparecchi.

④ Endast för EU-länder

Kasta inte elverktyg i hushållssoporna.

Enligt det europeiska direktivet 2002/96/EG om avfall som utgörs av eller innehåller elektriska eller elektroniska produkter och dess tillämpning i den nationella lagstiftningen, måste förbrukade elverktyg källsorteras och lämnas

Återvinnings-alternativ till begäran om återsändning:

Som ett alternativ till återsändning är ägaren av elutrustningen skyldig att bidra till ändamålsenlig avfallshantering för det fall att utrustningen ska skrotas. Efter att den förbrukade utrustningen har lämnats in till en avfallsstation kan den omhändertas i enlighet med gällande nationella lagstiftning om återvinning och avfallshantering. Detta gäller inte för tillbehörsdelar och hjälpmedel utan elektriska komponenter vars syfte har varit att komplettera den förbrukade utrustningen.

ⓈⓈ Ⓢ Gælder kun EU-lande

Smid ikke el-værktøj ud som almindeligt husholdningsaffald.

I henhold til EF-direktiv 2002/96 om elektroaffald og dets omsættelse til national lovgivning skal brugt el-værktøj indsamles adskilt og indleveres på genbrugsstation.

Recycling-alternativ til tilbagesendelse af brugt vare:

Ejeren af det elektroniske apparat er forpligtet til – som et alternativ i stedet for tilbagesendelse – at medvirke til, at relevante dele af apparatet genanvendes ifølge miljøforskrifterne i tilfælde af overdragelse af ejerskab til tredjemand. Det brugte apparat kan også overdrages til et deponeringssted, som vil varetage bortskaffelsen af apparatets dele i overensstemmelse med nationale bestemmelser vedrørende skrotning og genbrug. Ikke omfattet heraf er tilbehørsdele og hjælpemidler, som ikke indeholder elektroniske komponenter.

☞ Koskee ainoastaan EU-jäsenmaita

Älä heitä sähkötyökaluja kotitalousjätteisiin.

Sähkökäyttöisiä ja elektronisia vanhoja laitteita koskevan Euroopan direktiivin 2002/96/EY mukaan, joka on sisällytetty kansallisiin lakeihin, tulee loppuun käytetyt sähkökäyttöiset työkalut kerätä erikseen ja toimittaa ympäristöstävälliseen kierrätykseen uusiokäyttöä varten.

Kierrätys vaihtoehtona takaisinlähettämislle:

Sähkölaitteen omistajan velvollisuus on takaisinlähettämisen vaihtoehtona avustaa laitteen asianmukaisesti hävittämistä kierrätyksen kautta, kun laite poistetaan käytöstä. Laitteen voi toimittaa myös kierrätyspisteeseen, joka suorittaa laitteen hävittämisen paikallisten kierrätys- ja jätteenpoistomääräysten mukaisesti hyödyntäen käyttökelpoiset raaka-aineet. Tämä ei koske käytöstä poistettaviin laitteisiin kuuluvia lisävarusteita tai apulaitteita, joissa ei ole sähköosia.

☞ Pouze pro členské země EU

Nedávejte elektrické nářadí do domácího odpadu.

Podle Evropské směrnice 2002/96/EG o starých elektrických a elektronických přístrojích (WEEE) a podle národního práva musí být použité elektrické nářadí odděleně skladováno a odevzdáno k ekologické recyklaci.

Alternativa recyklace k zaslání zpět:

Vlastník elektrického přístroje je alternativně namísto zaslání zpět povinen ke spolupráci při odborné recyklaci v případě, že se rozhodne přístroj zlikvidovat. Starý přístroj může být v tomto případě také odevzdán do sběrný, která provede likvidaci ve smyslu národního zákona o hospodářském koloběhu a zákona o odpadech. Toto neplatí pro ke starým přístrojům přiložené části příslušenství a pomocné prostředky bez elektrických součástí.

☞ Samo za dežele članice EU:

Ne mečite električnega orodja med hišne odpadke.

V skladu z evropsko smernico 2002/96/EG o starih električnih in elektronskih aparatih in uporabo državnih zakonov je potrebno električna orodja zbirati ločeno in odstranjevati v namen reciklaže v skla du s predpisi o varovanju okolja.

Reciklažna alternativa za poziv za vračanje:

Lastnik električnega aparata je namesto vračanja aparata dolžan sodelovati pri pravilnem recikliranju v primeru odpovedi lastništva aparata. Stari aparat se lahko v ta namen preda tudi na prevzemnem mestu, katero izvaja odstranjevanje v smislu državnega zakona o ravnanju z odpadki. To se ne nanaša na stari aparatom priloženih delov pribora in pripomočkov brez električnih sestavnih delov.

☞ Samo za zemlje Evropske zajednice

Elektroalate ne bacajte u kućno smeće.

U skladu s europskom odredbom 2002/96/EG o starim električnim i elektroničkim uređajima i njezinom primjenom u okviru državnog prava, istrošeni elektroalati moraju se odvojeno sakupiti i zbrinuti na ekološki način u svrhu recikliranja.

Alternativa s recikliranjem u odnosu na zahtjev za povrat uređaja:

Vlasnik elektrouređaja alternativno je obvezan da umjesto povrata robe u slučaju odricanja vlasništva sudjeluje u stručnom zbrinjavanju elektrouređaja. Stari uređaj može se u tu svrhu prepustiti i stanici za preuzimanje rabljenih uređaja koja će provesti uklanjanje u smislu državnog zakona o recikliranju i otpadu. Zakonom nisu obuhvaćeni dijelovi pribora ugrađeni u stare uređaje i pomoćni materijali bez električnih elemenata.

⑥ Sadece AB Ülkeleri için Geçerlidir

Elektrikli cihazları çöpe atmayınız.

Elektrikli ve elektronik aletler ile ilgili 2002/96/AB nolu Avrupa Yönetmeliğince ve ilgili yönetmeliğin ulusal normalara uyarlanması sonucunda kullanılmış elektrikli aletler ayrıştırılmış olarak toplanacak ve çevreye zarar vermeyecek şekilde geri kazanım sistemlerine teslim edilecektir.

**Kullanılmış Cihazların İadesi Yerine Uygulanacak Geri Dönüşüm Alternatifi:**  
Kullanılmış elektrikli alet ve cihaz sahipleri bu eşyalarını iade etme yerine alternatif olarak, yönetmeliklere uygun olarak çalışan geri dönüşüm merkezlerine vermekle yükümlüdür. Bunun için kullanılmış cihaz, ulusal dönüşüm ekonomisi ve atık kanununa göre atıkların arıtılmasını sağlayan kullanılmış cihaz teslim alma yerine teslim edilecektir. Kullanılmış alet ve cihazlara eklenen ve elektrikli sistemi bulunmayan aksesuar ile yardımcı malzemeler bu düzenlemeden muaf tutulur.

**(D)**

Der Nachdruck oder sonstige Vervielfältigung von Dokumentation und Begleitpapieren der Produkte, auch auszugsweise ist nur mit ausdrücklicher Zustimmung der ISC GmbH zulässig.

**(GB)**

The reprinting or reproduction by any other means, in whole or in part, of documentation and papers accompanying products is permitted only with the express consent of ISC GmbH.

**(F)**

La réimpression ou une autre reproduction de la documentation et des documents d'accompagnement des produits, même incomplète, n'est autorisée qu'avec l'agrément exprès de l'entreprise ISC GmbH.

**(E)**

La réimpresión o cualquier otra reproducción de documentos e información adjunta a productos, incluida cualquier copia, sólo se permite con la autorización expresa de ISC GmbH.

**(I)**

La ristampa o l'ulteriore riproduzione, anche parziale, della documentazione o dei documenti d'accompagnamento dei prodotti è consentita solo con l'esplicita autorizzazione da parte della ISC GmbH.

**(DK) (N)**

Eftertryk eller anden form for mangfoldiggørelse af skriftligt materiale, ledsagepapirer indbefattet, som omhandler produkter, er kun tilladt efter udtrykkelig tilladelse fra ISC GmbH.

**(S)**

Eftertryck eller annan duplicering av dokumentation och medföljande underlag för produkter, även utdrag, är endast tillåtet med uttryckligt tillstånd från ISC GmbH.

**(FIN)**

Tuotteiden dokumentaatioiden ja muiden mukaanliitettyjen asiakirjojen vain osittainenkin kopiointi tai muuntainen monistaminen on sallittu ainoastaan ISC GmbH:n nimenomaisella luvalla.

**(TR)**

Ürünlerin dokümantasyonu ve evraklarının kismen olsa dahi kopyalanması veya başka şekilde çoğaltılması, yalnızca ISC GmbH firmasının özel onayı alınmak şartıyla serbesttir.

**(CZ)**

Dotisk nebo jiné rozmnožování dokumentace a průvodních dokumentů výrobků, také pouze výňatků, je přípustné výhradně se souhlasem firmy ISC GmbH.

**(SLO)**

Ponatis ali druge vrste razmnoževanje dokumentacije in spremljajočih dokumentov proizvodov proizvajalca, tudi v izvečkih, je dovoljeno samo z izrecnim soglasjem firme ISC GmbH.

**(HR)**

Naknadno tiskanje ili slična umnožavanja dokumentacije i pratećih papira ovih proizvoda, čak i djelomično kopiranje, moguće je samo uz izričito dopuštenje tvrtke ISC GmbH.

- Ⓢ Technische Änderungen vorbehalten
- Ⓢ Technical changes subject to change
- Ⓢ Sous réserve de modifications
- Ⓢ Salvo modificaciones técnicas
- Ⓢ Förbehåll för tekniska förändringar
- Ⓢ Oikeus teknisiin muutoksiin pidätetään
- Ⓢ Der tages forbehold for tekniske ændringer
- Ⓢ Con riserva di apportare modifiche tecniche
- Ⓢ Technické změny vyhrazeny
- Ⓢ Tehnične spremembe pridržane.
- Ⓢ Zadržavamo pravo na tehnične izmjene.
- Ⓢ Teknik değışiklikler olabilir

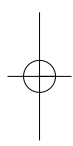
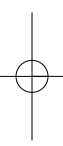

EH 06/2006

