

- Ⓜ Naputak za uporabu
- Ⓜ Ručna kružna pila

Einhell®



4



Art.-Nr.: 43.308.57

I.-Nr.: 01026

LE-HS **1200/1**



Molimo da raširate stranice 2



Nosite zaštitne naočale!



Nosite zaštitnik za uši.



U slučaju stvaranja prašine nosite masku za disanje!

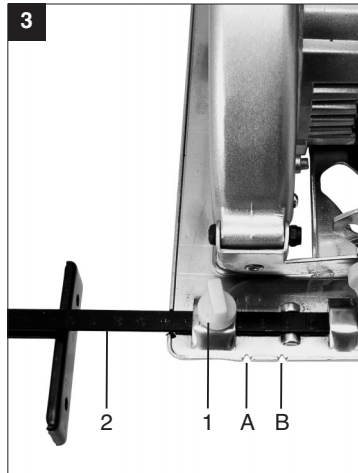
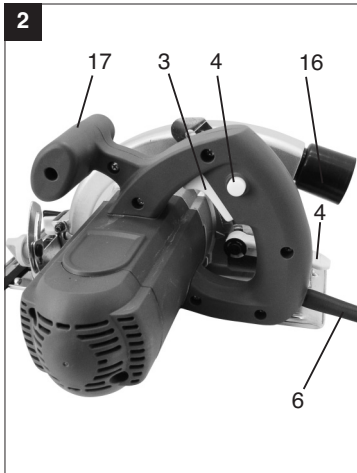
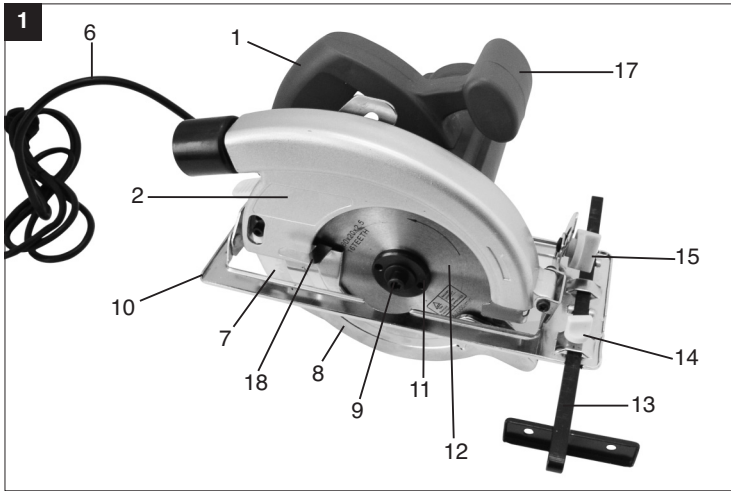

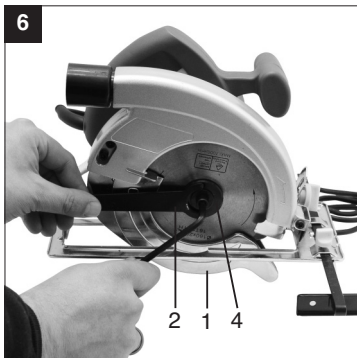
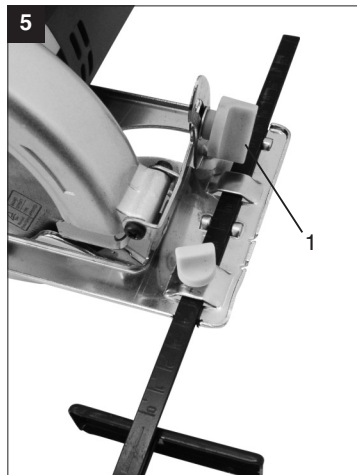

1. Opis:

1. ručka
2. označna pločica
3. prekidač
4. tipka za blokiranje prekidača
5. Poluga za fiksiranje podešene dubine rezanja
6. priključni kabel
7. razdvojnjak
8. preklopni zaštitni poklopac
9. vijak
10. podnožje pile
11. prirubnica
12. list pile
13. paralelni graničnik
14. vijak za fiksiranje paralelnog graničnika
15. vijci za fiksiranje za rezanje pod kutom
16. priključak za usisavanje prašine
17. dodatna ručka
18. stremen za pokretanje pokretnog zaštitnog poklopca

Molimo da pažljivo pročitate naputak za upotrebu i da osobito uvažite sigurnosne upute. Čuvajte naputak za upotrebu zajedno s kružnom pilom.

2. Tehnički podaci:

Napajanje:	230 V ~ 50 Hz
Primljena snaga:	1200 Watt
Broj okretaja pri praznom hodu:	4500 min ⁻¹
Dubina rezanja pri 0°:	55 mm
Dubina rezanja pri 45°:	39 mm
List pile:	Ø 160 mm
Prihvat lista pile:	Ø 20 mm
Debljina lista pile:	2,5 mm
Razina tlaka zvuka L _{PA} :	95,2 dB(A)
Razina snage zvuka L _{WA} :	106,2 dB(A)
Vibracija a _v :	3,63 m/s ²
Težina:	3,6 Kg
Zaštitno izolirana:	II/□

3. Područje primjene

Ručna kružna pila je prikladna za rezanje ravnih rezova u drvu, materijalu sličnom drvu i plastici.

4. Sigurnosne upute:

Odgovarajuće sigurnosne upute pronaći ćete u priloženoj knjižici.

5. Rad s ručnom kružnom pilom

- Uvijek čvrsto držite kružnu pilu.
- Obradjeni predmet automatski otvara pokretni zaštitni poklopac.
- Ne upotrebljavajte silu! Pomičite kružnu pilu lagano i ravnomjerno.
- Otpadni komad treba da se nalazi s desne strane kružne pile da široki dio postolja s cijelom svojom plohom može nalijegati.
- Ako se reže po nacrtanoj crti, kružnu pilu vodite duž odgovarajući urez.
- Male drvene komade prije obrade pričvrstite stegom. Nikada ih ne držite u ruci.
- Obvezno uvažavajte sigurnosne upute! Nosite zaštitne naočale!
- Ne koristite neispravne ili napuknute listove pile.
- Ne koristite prirubnice/prirubničke matice, otvor kojih je manji ili veći od otvora lista pile.
- List pile se ne smije kočiti rukom ili pritiskajući ga sa strane.
- Pokretni zaštitni poklopac ne smije zaglaviti, a nakon završenog postupka rada se ponovo mora nalaziti u početnoj poziciji.
- Prije uporabe kružne pile, a dok ista nije priključena na struju, provjerite funkciju pokretnog zaštitnog poklopca.
- Prije svake primjene stroja uvjerite se da sigurnosne naprave, kao što su pokretni zaštitni poklopac, razdvojnjak, prirubnice i naprave za podešavanje funkcioniraju odn. da su ispravno namještene i fiksirane.
- Na zaštitni poklopac možete priključiti prikladnu napravu za usisavanje prašine.
- Pokretni zaštitni poklopac se za piljenje ne smije uglaviti u vraćeni zaštitni poklopac.

Paralelni rez (slika 3)**Pažnja! Nosite zaštitnik za uši i zaštitne naočale.**

1. Popustite vijak za fiksiranje 1
 2. Za rez od 90°, namjestite paralelni graničnik 2 prema ljestvici na urez A, za rez od 45°, namjestite paralelni graničnik 2 prema ljestvici na urez B, uzmite u obzir širinu lista pile.
 3. Zategnite vijak za fiksiranje
- Pažnja! Izvodite probni rez s otpadnim drvom**

Namjestiti dubinu reza (slika 4)

1. Otpustite polugu za fiksiranje 1.
2. Zakrenite podnožje pile prema dole
3. Namjestite dubinu reza prema ljestvici. Vrh zupca mora viriti iz drva cca. 2 mm.
4. Pritisnite polugu za fiksiranje prema dolje.

HR/
BIH**Namjestiti podnožje pile (kosi rez) (slika 5)**

1. Popustite vijke za fiksiranje 1
2. Namjestite podnožje pile na željeni kut 0-45°
3. Čvrsto zategnite vijke za fiksiranje 1

Zamijeniti list pile (slika 6)

Pažnja! Prije svih radova na kružnoj pili izvadite utikač iz utičnice!

1. Otvorite pokretni zaštitni poklopac 1 i držite ga
2. Pomoću vilastog ključa 2 držite list pile s druge strane otpustiti vijak
3. Skinite prirubnicu 4 i list pile prema dole
4. Očistite prirubnicu, ugradite novi list pile. Pazite na smjer vrtnje (vidi strelicu na zaštitnom poklopcu)
5. Zategnite vijak, pazite na koncentričnost vrtnje

Uključivanje

Prije pritiskanja prekidača uvjerite se da je list pile ispravno montiran, da su pokretni dijelovi lakohodni, a stezni vijci čvrsto zategnuti.

Uključivanje-isključivanje (slika 7)

Uključivanje: Pritisnite gumb za blokiranje 3 i tipku 4 istodobno

Isključivanje: Pustite gumb za blokiranje i tipku

6. Održavanje

- Ventilacijski otvori na kućištu motora uvijek moraju biti nepokriveni i čisti. S vremena na vrijeme ispuhati ventilacijske otvore.
- U slučaju prevelikog iskrenja dajte da stručna radionica provjeri ugljene četkice.
- Istrošene ugljene četkice smije zamijeniti samo stručna radionica ili naša servisna služba za potrošače.
- Uvijek održite uređaj u čistom stanju.
- Za čišćenje plastike ne rabite nagrizajuća sredstva.
- Ukoliko ustanovite oštećenja, na osnovu priloženog rastavljenog prikaza i popisa dijelova možete točno odrediti rezervne dijelove i naručiti ih kod naše servisne službe za potrošače.

7. Naručivanje rezervnih dijelova

Priikom naručivanja rezervnih dijelova su potrebni sljedeći podaci:

- Tip uređaja
- Broj artikla uređaja
- Ident. broj uređaja
- Broj potrebnog rezervnog dijela

Aktualne cijene i informacije potražite na web-adresi www.isc-gmbh.info

ISC GmbH
 Eschenstraße 6
 D-94405 Landau/Isar

Konformitätserklärung



- Ⓢ erklärt folgende Konformität gemäß EU-Richtlinie und Normen für Artikel
- Ⓢ declares conformity with the EU Directive and standards marked below for the article
- Ⓢ déclare la conformité suivante selon la directive CE et les normes concernant l'article
- Ⓢ verklaart de volgende conformiteit in overeenstemming met de EU-richtlijn en normen voor het artikel
- Ⓢ declara la siguiente conformidad a tenor de la directiva y normas de la UE para el artículo
- Ⓢ declara a seguinte conformidade de acordo com a directiva CE e normas para o artigo
- Ⓢ förklarar följande överensstämmelse enl. EU-direktiv och standarder för artikeln
- Ⓢ ilmoittaa seuraavaa Euroopan unionin direktiivien ja normien mukaista yhdenmukaisuutta tuotteelle
- Ⓢ erklærer herved følgende samsvar med EU-direktiv og standarder for artikkelen
- Ⓢ заявляет о соответствии товара следующим директивам и нормам ЕС
- Ⓢ izjavljuje sljedeću usklađenost s odredbama i normama EU za artikl.
- Ⓢ declară următoarea conformitate cu linia directoare CE și normele valabile pentru articolul.
- Ⓢ ürün ile ilgili olarak AB Yönetmeliğindeki ve Normların gereğince aşağıdaki uygunluk açıklama maddesi sunar.
- Ⓢ δηλώνει την ακόλουθη συμμόρφωση με την Οδηγία ΕΕ και τα πρότυπα για το προϊόν

- Ⓢ dichiara la seguente conformità secondo la direttiva UE e le norme per l'articolo
- Ⓢ atstestēerē folgende overensstemmelse i henhold til EU-direktiv og standarder for produkt
- Ⓢ prohlašuje následující shodu podle směrnice EU a norem pro výrobek.
- Ⓢ a következő konformitást jelenti ki a termékek-re vonatkozó EU-irányvonalak és normák szerint
- Ⓢ pojasnjuje sledečo skladnost po smernici EU in normah za artikel.
- Ⓢ deklaruje zgodność wymienionego poniżej artykułu z następującymi normami na podstawie dyrektywy WE.
- Ⓢ vydáva nasledujúce prehlásenie o zhode podľa smernice EÚ a noriem pre výrobok.
- Ⓢ декларира следното съответствие съгласно директивите и нормите на ЕС за продукта.
- Ⓢ заявляє про відповідність згідно з Директивою ЄС та стандартами, чинними для даного товару
- Ⓢ deklareerib vastavuse järgnevalele EL direktiivi dele ja normidele
- Ⓢ deklaruoja atitiktį pagal ES direktyvas ir normas
- Ⓢ strážpisnisi izjavljuje sledeći konformitet u skladu s odredbom EZ i normama za artikl
- Ⓢ Atbilstības sertifikāts apliecina zemāk minēto preču atbilstību ES direktīvam un standartiem

Handkreissäge LE-HS 1200/1

- | | |
|--|---|
| <input checked="" type="checkbox"/> 98/37/EG | <input type="checkbox"/> 87/404/EWG |
| <input checked="" type="checkbox"/> 73/23/EWG_93/68/EEC | <input type="checkbox"/> R&TTED 1999/5/EG |
| <input type="checkbox"/> 97/23/EG | <input type="checkbox"/> 2000/14/EG: |
| <input checked="" type="checkbox"/> 89/336/EWG_93/68/EEC | <input type="checkbox"/> 95/54/EG: |
| <input type="checkbox"/> 90/396/EWG | <input type="checkbox"/> 97/68/EG: |
| <input type="checkbox"/> 89/686/EWG | |

EN 60745-1; EN 60745-2-5; EN 61000-3-2;
 EN 61000-3-3; EN 55014-1; EN 55014-2

Landau/Isar, den 03.03.2006

Weichsgartner
 Leiter QS Konzern

Vogelmann
 Product-Management

Art.-Nr.: 43.308.57 I.-Nr.: 01026 Archivierung: 4330850-17-4141800
 Subject to change without notice



Naknadno tiskanje ili slična umnožavanja dokumentacije i pratećih papira ovih proizvoda, čak i djelomično kopiranje, moguće je samo uz izričito dopuštenje tvrtke ISC GmbH.

© Zadržavamo pravo na tehničke izmjene.

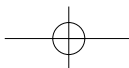



☉ Samo za zemlje Europske zajednice

☉ Elektroalate ne bacajte u kućno smeće.

U skladu s europskom odredbom 2002/96/EG o starim električnim i elektroničkim uređajima i njezinom primjenom u okviru državnog prava, istrošeni elektroalati moraju se odvojeno sakupiti i zbrinuti na ekološki način u svrhu recikliranja.

Alternativa s recikliranjem u odnosu na zahtjev za povrat uređaja:

Vlasnik elektrouređaja alternativno je obavezan da umjesto povrata robe u slučaju odricanja vlasništva sudjeluje u stručnom zbrinjavanju elektrouređaja. Stari uređaj može se u tu svrhu prepustiti i stanci za preuzimanje rabljenih uređaja koja će provesti uklanjanje u smislu državnog zakona o recikliranju i otpadu. Zakonom nisu obuhvaćeni dijelovi pribora ugrađeni u stare uređaje i pomoćni materijali bez električnih elemenata.

JAMSTVENI LIST

Poštovani kupče,

naši proizvodi podliježu strogoj kontroli kvalitete. Žao nam je ako bi ipak došlo do toga da uređaj ne funkcionira besprijekorno i zamolili bismo Vas da se u tom slučaju obratite na adresu naše servisne službe navedenu ispod ovog jamstva. Također smo Vam na raspolaganju na dalje navedenom telefonskom broju servisne službe. Za traženje jamstvenog zahtjeva vrijedi sljedeće:

1. Ovi jamstveni uvjeti reguliraju dodatne jamstvene usluge. Ovo jamstvo ne zadiru u Vaše zakonsko pravo zahtjeva za ostvarenje jamstvenih usluga. Realizacija jamstvenih usluga je besplatna.
2. Jamstvena usluga obuhvaća isključivo nedostatke nastale zbog greške na materijalu ili tijekom proizvodnje i ograničen je na uklanjanje tih nedostataka odnosno zamjenu uređaja. Molimo da obratite pažnju na to da naši uređaji nisu konstruirani za korištenje u komercijalne svrhe niti u obrtu i industriji. Prema tome, ugovor o jamstvu ne može se ostvariti ako se uređaj koristi u obrtničkim ili industrijskim pogonima kao i u sličnim djelatnostima. Nadalje su iz jamstva isključene usluge zamjene proizvoda u slučaju transportnih oštećenja, šteta zbog nepridržavanja uputa za montažu ili zbog nestručne instalacije, nepridržavanja uputa za uporabu (kao npr. zbog priključka na pogrešni mrežni napon ili vrstu struje), zbog zlorababa ili nestručnih primjena (kao npr. preopterećenje uređaja ili korištenje nedopuštenih alata ili pribora), u slučaju nepridržavanja uputa za održavanje i sigurnosnih odredbi, zbog prodiranja stranih tijela u uređaj (npr. pijeska, kamenja ili prašine), nasilne primjene ili vanjskih utjecaja (kao npr. oštećenja zbog pada) kao i zbog uobičajenog trošenja tijekom korištenja.

Zahtjev za jamstvo prestaje biti valjan ako su na uređaju već izvršeni neki zahvati.

3. Jamstveni rok iznosi 2 godine a započinje s datumom kupnje uređaja. Jamstveni zahtjevi ostvaruju se prije isteka jamstvenog roka unutar dvije godine nakon što ste uočili kvar. Ostvarenje jamstvenog zahtjeva nakon isteka jamstvenog roka je isključeno. Popravkom ili zamjenom uređaja ne produžuje se jamstveni rok niti se tom uslugom ostvaruju novi jamstveni rok za uređaj ili ostale ugrađene rezervne dijelove. To također vrijedi i kod korištenja servisa na licu mjesta.
4. Da biste ostvarili svoj jamstveni zahtjev, molimo Vas da nam pošaljete neispravan uređaj bez plaćanja poštarine na dalje navedenu adresu. Priložite originalni račun za kupnju uređaja ili neki drugi dokaz o kupnji s datumom. Molimo Vas da zbog tog razloga dobro sačuvate račun kao dokaz! Što točnije opišite razlog reklamacije. Ako naša jamstvena usluga obuhvaća kvar nastao na Vašem uređaju, odmah ćemo Vam vratiti popravljene ili novi uređaj.

Razumljivo je da ćemo za naknadu troškova ukloniti i kvarove koje jamstvena usluga ne obuhvaća. U tom slučaju pošaljite uređaj na adresu našeg servisa.