

■ **BONUS** ■

Lithium-Ionen Akku-Bohrschrauber ABS 18/2 Li

Art.-Nr. 911276

Inhaltsverzeichnis

1. Verwendung
2. Technische Daten
3. Symbole und Kurzzeichen
4. Sicherheitshinweise für Elektrowerkzeuge
5. Beschreibung
6. Lieferumfang
7. Zubehör
8. Vor dem Gebrauch
9. Handhabung
10. Störung und Behebung
11. Reinigung, Wartung und Reparatur
12. Lagerung und Transport
13. Entsorgung
14. Gewährleistung
15. EG-Konformitätserklärung



KIKO548

Originalbetriebsanleitung



■ **BONUS** ■

Lithium-Ionen Akku-Bohrschrauber ABS 18/2 Li

Art.-Nr. 911276

Lieber Kunde

Ihr neuer Akku-Bohrschrauber ist einfach zu handhaben. Diese leistungsstarke Maschine ist vielseitig einsetzbar und für jeden Heimwerker ein unverzichtbares Werkzeug.

Wir wünschen Ihnen viel Freude damit!

Dieser Akku-Bohrschrauber wurde entsprechend den Anforderungen der geltenden europäischen Normen und des deutschen Geräte- und Produktsicherheitsgesetzes gebaut.

Beim Einsatz elektrischer Geräte müssen grundsätzlich einige Sicherheitsvorkehrungen getroffen werden, um mögliche Verletzungen und Schäden zu vermeiden.

Lesen Sie deshalb diese Gebrauchsanweisung sorgfältig durch und bewahren Sie sie auf, damit Ihnen die Informationen jederzeit zur Verfügung stehen.

Für Unfälle oder Schäden, die durch Nichtbeachten dieser Gebrauchsanweisung entstehen, übernehmen wir keine Haftung. Nur für den Hausgebrauch! Nicht zur Verwendung im gewerblichen oder professionellen Bereich!

1. Verwendung

ABS 18/2 Li bezeichnet einen Akku-Bohrschrauber mit einer Akku-Nennspannung von 18Volt \equiv und den dazugehörigen Akku-Pack. Der bestimmungsgemäße Gebrauch dieses Elektrowerkzeuges umfasst - unter Verwendung geeigneter Werkzeugaufsätze - Schraubarbeiten, sowie das Bohren in Kunststoff, Holz, holzähnliche Werkstoffe (wie z.B. Spanplatten und Gipskarton-Platten) und Metall.

Stein, Beton sowie asbesthaltiges Material dürfen mit diesem Elektrowerkzeug nicht bearbeitet werden.

Beachten Sie alle Anweisungen und Hinweise in dieser Gebrauchsanweisung. Dieses Elektrowerkzeug ist ausschließlich für den privaten Gebrauch bestimmt. Alle anderen Anwendungen sind ausgeschlossen.

2. Technische Daten

Akku-Bohrschrauber

Akku-Nennspannung	18V \equiv
Akku-Typ	5 x 3,6V \equiv , Li-Ion 1300mAh
Lehrlaufdrehzahl n_0	
1. Gang	0 - 350min ⁻¹
2. Gang	0 - 1200min ⁻¹
Werkzeugaufnahme \emptyset	0,8 bis 10mm
Bohrer-Durchmesser	
in Stahl	max. 10mm
in Holz	max. 28mm
Max. Drehmoment	22,0Nm
Gewicht ca.	1,35kg
Maße (L x B x H)	75 x 210 x 230mm

Ladegerät

Eingangsspannung	230-240V~
Frequenz	50Hz
Leistungsaufnahme	150mA
Ladespannung	22,7V \equiv
Ladestrom	380mA
Ladezeit	3 bis 5 Stunden
Schutzklasse	II 

Schall

Schalldruckpegel L_{pA}	72dB(A)
Schalleistungspegel L_{WA}	83dB(A)
Unsicherheit K	3dB(A)

Hand-Arm-Vibration

Beim Bohren $a_{h,d}$	< 2,5m/s ²
Unsicherheit K	1,5m/s ²

Hinweis: Der angegebene Vibrationswert ist nach einem genormten Prüfverfahren ermittelt worden und kann verwendet werden, um verschiedene Elektrowerkzeuge miteinander zu vergleichen. Zudem eignet sich dieser Wert, um Belastungen für den Benutzer, die durch Vibrationen entstehen, im Vorhinein einschätzen zu können.



■ **BONUS** ■**Lithium-Ionen Akku-Bohrschrauber
ABS 18/2 Li**

Art.-Nr. 911276

**Warnung**

Abhängig davon, wie Sie das Elektrowerkzeug einsetzen, können die tatsächlichen Vibrationswerte von dem angegebenen abweichen. Ergreifen Sie Maßnahmen, um sich gegen Vibrationsbelastungen zu schützen. Berücksichtigen Sie dabei den gesamten Arbeitsablauf, also auch Zeitpunkte, zu denen das Elektrowerkzeug ohne Last arbeitet oder ausgeschaltet ist. Geeignete Maßnahmen umfassen unter anderem eine regelmäßige Wartung und Pflege des Elektrowerkzeuges und der Werkzeugaufsätze, Warmhalten der Hände, regelmäßige Pausen sowie eine gute Planung der Arbeitsabläufe.

3. Symbole und Kurzzeichen

Auf dem Typenschild, dem Elektrowerkzeug und in dieser Gebrauchsanweisung finden Sie unter anderem die folgenden Symbole und Kurzzeichen. Machen Sie sich vor der Benutzung des Elektrowerkzeuges mit deren Bedeutung vertraut.

V~ Volt, Wechselspannung

V === Volt, Gleichspannung

Hz Hertz

SN Seriennummer

W Watt

mA Milliampere

 Polarität

Allgemeines Warnzeichen – Seien Sie aufmerksam und beachten Sie allgemeine Gefahren. Dieses Warnzeichen wird unter anderem in Verbindung mit anderen Hinweisen oder Symbolen gezeigt, bei deren Nichtbeachtung Schäden an Mensch oder Elektrowerkzeug auftreten könnten.



Gebotszeichen – Lesen Sie vor dem Gebrauch die Gebrauchsanweisung aufmerksam und vollständig durch.



Hinweiszeichen – Dieses Symbol macht den Benutzer auf zusätzliche Informationen und Erklärungen zum Elektrowerkzeug und dessen Nutzung aufmerksam.



Hinweiszeichen - Dieses Symbol weist darauf hin, dass dieses Elektrowerkzeug nicht mit dem Hausmüll entsorgt werden darf. Halten Sie sich an die Entsorgungshinweise in dieser Gebrauchsanweisung.



Dieses Zeichen symbolisiert, dass diese Elektrowerkzeug der Schutzklasse II entspricht. Dies bedeutet, dass das Elektrowerkzeug mit einer verstärkten oder doppelten Isolierung zwischen Netzstromkreis und Ausgangsspannung beziehungsweise Metallgehäuse ausgestattet ist.



CE steht für „Conformité Européenne“, dies bedeutet „Übereinstimmung mit EU-Richtlinien“. Mit der CE-Kennzeichnung bestätigt der Hersteller, dass dieses Elektrowerkzeug den geltenden europäischen Richtlinien entspricht.



GS steht für „geprüfte Sicherheit“. Produkte, die mit diesem Zeichen gekennzeichnet sind, entsprechen den Anforderungen des deutschen Geräte- und Produktsicherheitsgesetzes (GPSG).



Verbotszeichen – Werfen Sie Akku-Packs nicht ins Feuer oder in Gewässer und entsorgen Sie diese nicht mit dem Hausmüll! Halten Sie sich an die Entsorgungshinweise in dieser Gebrauchsanweisung.



Gebotszeichen – Tragen Sie eine Schutzbrille!



Gebotszeichen – Tragen Sie Gehörschutz!



Gebotszeichen – Tragen Sie eine Staubschutzmaske!



Gebotszeichen – Tragen Sie festes Schuhwerk!



Gebotszeichen – Tragen Sie Schutzhandschuhe!

4. Sicherheitshinweise für Elektrowerkzeuge

Machen Sie sich anhand dieser Gebrauchsanweisung mit der Nutzung, den Einstellmöglichkeiten und Funktionen der Schalter dieses Elektrowerkzeuges vertraut. Verinnerlichen Sie Sicherheitshinweise und Anweisungen und befolgen Sie diese, um mögliche Risiken und Gefahren zu vermeiden. Wenden Sie sich an eine qualifizierte Fachkraft oder Ihren Fachhändler, wenn Sie nach dem Lesen dieser Gebrauchsanweisung noch Fragen haben und lassen Sie sich die ordnungsgemäße Benutzung erklären.

1. Dieses Elektrowerkzeug und das Zubehör ist nicht dafür bestimmt, durch Personen (einschließlich Kinder) mit eingeschränkten physischen, sensorischen oder geistigen Fähigkeiten oder mangels Erfahrung und/oder mangels Wissen benutzt zu werden, es sei denn, sie werden durch eine für ihre Sicherheit zuständige Person beaufsichtigt oder erhalten von ihr Anweisungen, wie das Elektrowerkzeug zu benutzen ist.
2. Kinder müssen beaufsichtigt werden, um sicherzustellen, dass sie nicht mit dem Elektrowerkzeug spielen.
3. Bewahren Sie die Gebrauchsanweisung so auf, dass diese beim Gebrauch des Elektrowerkzeugs für jeden Benutzer stets zur Verfügung steht und händigen Sie diese Gebrauchsanweisung immer mit aus, wenn Sie das Elektrowerkzeug an andere Personen weiter geben.
4. Weisen Sie unerfahrene Personen entsprechend dieser Gebrauchsanweisung in die sichere Benutzung dieses Elektrowerkzeuges ein.



4.1 Allgemeine Sicherheitshinweise für Elektrowerkzeuge



Warnung



Lesen Sie alle Sicherheitshinweise und Anweisungen! Versäumnisse bei der Einhaltung der Sicherheitshinweise und Anweisungen können elektrischen Schlag, Brand und/oder schwere Verletzungen verursachen!

Bewahren Sie alle Sicherheitshinweise und Anweisungen für die Zukunft auf.

Der in den Sicherheitshinweisen verwendete Begriff „Elektrowerkzeug“ bezieht sich auf netzbetriebene Elektrowerkzeuge (mit Netzkabel) und auf akkubetriebene Elektrowerkzeuge (ohne Netzkabel).



4.2 Allgemeine Sicherheitshinweise für Elektrowerkzeuge - Arbeitsplatzsicherheit

1. **Halten Sie Ihren Arbeitsbereich sauber und gut beleuchtet.** Unordnung oder unbeleuchtete Arbeitsbereiche können zu Unfällen führen.
2. **Arbeiten Sie mit dem Elektrowerkzeug nicht in explosionsgefährdeter Umgebung, in der sich brennbare Flüssigkeiten, Gase oder Stäube befinden.** Elektrowerkzeuge erzeugen Funken, die den Staub oder die Dämpfe entzünden können.
3. **Halten Sie Kinder und andere Personen während der Benutzung des Elektrowerkzeugs fern.** Bei Ablenkung können Sie die Kontrolle über das Elektrowerkzeug verlieren.



4.3 Allgemeine Sicherheitshinweise für Elektrowerkzeuge - Elektrische Sicherheit

1. **Der Anschlussstecker des Elektrowerkzeuges muss in die Steckdose passen. Der Stecker darf in keiner Weise verändert werden. Verwenden Sie keine Adapterstecker gemeinsam mit schutzgeerdeten Elektrowerkzeugen.** Unveränderte Stecker und passende Steckdosen verringern das Risiko eines elektrischen Schlages.
2. **Vermeiden Sie Körperkontakt mit geerdeten Oberflächen wie von Rohren, Heizungen, Herden und Kühlschränken.** Es besteht ein erhöhtes Risiko durch elektrischen Schlag, wenn Ihr Körper geerdet ist.
3. **Halten Sie Elektrowerkzeuge von Regen oder Nässe fern.** Das Eindringen von Wasser in ein Elektrowerkzeug erhöht das Risiko eines elektrischen Schlages.
4. **Zweckentfremden Sie das Kabel nicht, um das Elektrowerkzeug zu tragen, aufzuhängen oder um den Stecker aus der Steckdose zu ziehen. Halten Sie das Kabel fern von Hitze, Öl, scharfen Kanten oder sich bewegenden Geräteteilen.** Beschädigte oder verwickelte Kabel erhöhen das Risiko eines elektrischen Schlages.
5. **Wenn Sie mit einem Elektrowerkzeug im Freien arbeiten, verwenden Sie nur Verlängerungskabel, die auch für den Außenbereich geeignet sind.** Die Anwendung eines für den Außenbereich geeigneten Verlängerungskabels verringert das Risiko eines elektrischen Schlages.
6. **Wenn der Betrieb des Elektrowerkzeuges in feuchter Umgebung nicht vermeidbar ist, verwenden Sie einen Fehlerstromschutzschalter.** Der Einsatz eines Fehlerstromschutzschalters vermindert das Risiko eines elektrischen Schlages.

**4.4 Allgemeine Sicherheitshinweise für Elektrowerkzeuge -
Sicherheit von Personen**

1. **Seien Sie aufmerksam, achten Sie darauf, was Sie tun, und gehen Sie mit Vernunft an die Arbeit mit einem Elektrowerkzeug. Benutzen Sie kein Elektrowerkzeug, wenn Sie müde sind oder unter dem Einfluss von Drogen, Alkohol oder Medikamenten stehen.** Ein Moment der Unachtsamkeit beim Gebrauch des Elektrowerkzeuges kann zu ernsthaften Verletzungen führen.
2. **Tragen Sie persönliche Schutzausrüstung und immer eine Schutzbrille.** Das Tragen persönlicher Schutzausrüstung, wie Staubmaske, rutschfeste Sicherheitsschuhe, Schutzhelm oder Gehörschutz, je nach Art und Einsatz des Elektrowerkzeuges, verringert das Risiko von Verletzungen.
3. **Vermeiden Sie eine unbeabsichtigte Inbetriebnahme. Vergewissern Sie sich, dass das Elektrowerkzeug ausgeschaltet ist, bevor Sie es an die Stromversorgung und/oder den Akku anschließen, es aufnehmen oder tragen.** Wenn Sie beim Tragen des Elektrowerkzeuges den Finger am Schalter haben oder das Elektrowerkzeug eingeschaltet an die Stromversorgung anschließen, kann dies zu Unfällen führen.
4. **Entfernen Sie Einstellwerkzeuge oder Schraubenschlüssel, bevor Sie das Elektrowerkzeug einschalten.** Ein Werkzeug oder Schlüssel, der sich in einem drehenden Geräteteil befindet, kann zu Verletzungen führen.
5. **Vermeiden Sie eine abnormale Körperhaltung. Sorgen Sie für einen sicheren Stand und halten Sie jederzeit das Gleichgewicht.** Dadurch können Sie das Elektrowerkzeug in unerwarteten Situationen besser kontrollieren.
6. **Tragen Sie geeignete Kleidung. Tragen Sie keine weite Kleidung oder Schmuck. Halten Sie Haare, Kleidung und Handschuhe fern von sich bewegenden Teilen.** Lockere Kleidung, Schmuck oder lange Haare können von sich bewegenden Teilen erfasst werden.
7. **Wenn Staubabsaug- und -auffangeinrichtungen montiert werden können, vergewissern Sie sich, dass diese angeschlossen sind und richtig verwendet werden.** Verwendung einer Staubabsaugung kann Gefährdungen durch Staub verringern.

**4.5 Allgemeine Sicherheitshinweise für Elektrowerkzeuge -
Verwendung und Behandlung des Elektrowerkzeuges**

1. **Überlasten Sie das Gerät nicht. Verwenden Sie für Ihre Arbeit das dafür bestimmte Elektrowerkzeug.** Mit dem passenden Elektrowerkzeug arbeiten Sie besser und sicherer im angegebenen Leistungsbereich.
2. **Benutzen Sie kein Elektrowerkzeug, dessen Schalter defekt ist.** Ein Elektrowerkzeug, das sich nicht mehr ein- oder ausschalten lässt, ist gefährlich und muss repariert werden.

3. **Ziehen Sie den Stecker aus der Steckdose und/oder entfernen Sie den Akku, bevor Sie Geräteeinstellungen vornehmen, Zubehörteile wechseln oder das Elektrowerkzeug weglegen.** Diese Vorsichtsmaßnahme verhindert den unbeabsichtigten Start des Elektrowerkzeuges.
4. **Bewahren Sie unbenutzte Elektrowerkzeuge außerhalb der Reichweite von Kindern auf. Lassen Sie Personen das Elektrowerkzeug nicht benutzen, die mit diesem nicht vertraut sind oder diese Anweisungen nicht gelesen haben.** Elektrowerkzeuge sind gefährlich, wenn Sie von unerfahrenen Personen benutzt werden.
5. **Pflegen Sie Elektrowerkzeuge mit Sorgfalt. Kontrollieren Sie, ob bewegliche Teile einwandfrei funktionieren und nicht klemmen, ob Teile gebrochen oder so beschädigt sind, dass die Funktion des Elektrowerkzeuges beeinträchtigt ist. Lassen Sie beschädigte Teile vor dem Einsatz des Elektrowerkzeuges reparieren.** Viele Unfälle haben ihre Ursache in schlecht gewarteten Elektrowerkzeugen.
6. **Halten Sie Schneidwerkzeuge scharf und sauber.** Sorgfältig gepflegte Schneidwerkzeuge mit scharfen Schneidkanten verklemmen sich weniger und sind leichter zu führen.
7. **Verwenden Sie Elektrowerkzeug, Zubehör, Einsatzwerkzeuge usw. entsprechend diesen Anweisungen. Berücksichtigen Sie dabei die Arbeitsbedingungen und die auszuführende Tätigkeit.** Der Gebrauch von Elektrowerkzeugen für andere als die vorgesehenen Anwendungen kann zu gefährlichen Situationen führen.

**4.6 Allgemeine Sicherheitshinweise für Elektrowerkzeuge -
Verwendung und Behandlung des Akkuwerkzeugs**

1. **Laden Sie die Akkus nur in Ladegeräten auf, die vom Hersteller empfohlen werden.** Für ein Ladegerät, das für eine bestimmte Art von Akkus geeignet ist, besteht Brandgefahr, wenn es mit anderen Akkus verwendet wird.
2. **Verwenden Sie nur die dafür vorgesehenen Akkus in den Elektrowerkzeugen.** Der Gebrauch von anderen Akkus kann zu Verletzungen und Brandgefahr führen.
3. **Halten Sie den nicht benutzten Akku fern von Büroklammern, Münzen, Schlüsseln, Nägeln, Schrauben oder anderen kleinen Metallgegenständen, die eine Überbrückung der Kontakte verursachen könnten.** Ein Kurzschluss zwischen den Akkukontakten kann Verbrennungen oder Feuer zur Folge haben.
4. **Bei falscher Anwendung kann Flüssigkeit aus dem Akku austreten. Vermeiden Sie den Kontakt damit. Bei zufälligem Kontakt mit Wasser abspülen. Wenn die Flüssigkeit in die Augen kommt, nehmen Sie zusätzlich ärztliche Hilfe in Anspruch.** Austretende Akkuflüssigkeit kann zu Hautreizungen oder Verbrennungen führen.



BONUS**Lithium-Ionen Akku-Bohrschrauber
ABS 18/2 Li**

Art.-Nr. 911276

**4.7 Allgemeine Sicherheitshinweise für Elektrowerkzeuge - Service**

1. Lassen Sie Ihr Elektrowerkzeug nur von qualifiziertem Fachpersonal und nur mit Original-Ersatzteilen reparieren. Damit wird sichergestellt, dass die Sicherheit des Elektrowerkzeuges erhalten bleibt.

**4.8 Sicherheitshinweise für Akku-Bohrschrauber**

1. Tragen Sie Gehörschutz bei der Benutzung von Akku-Bohrschraubern. Die Einwirkung von Lärm kann Hörverlust bewirken.
2. Benutzen Sie die mit dem Gerät gelieferten Zusatzhandgriffe. Der Verlust der Kontrolle kann zu Verletzungen führen.
3. Halten Sie das Gerät an den isolierten Griffflächen, wenn Sie Arbeiten ausführen, bei denen das Einsatzwerkzeug verborgene Stromleitungen oder das eigene Netzkabel treffen kann. Der Kontakt mit einer spannungsführenden Leitung kann auch metallene Geräteteile unter Spannung setzen und zu einem elektrischen Schlag führen.

**4.9 Zusätzliche Sicherheitshinweise für Akku-Bohrschrauber**

1. Verwenden Sie geeignete Suchgeräte, um verborgene Versorgungsleitungen aufzuspüren oder bitten Sie eine Elektrofachkraft um Hilfe. Kontakt mit Elektroleitungen kann zu Feuer und elektrischem Schlag führen. Beschädigung einer Gasleitung kann zur Explosion führen. Eindringen in eine Wasserleitung verursacht Sachbeschädigung.
2. Schalten Sie das Elektrowerkzeug sofort aus, wenn das Einsatzwerkzeug blockiert. Seien Sie auf hohe Reaktionsmomente gefasst, die einen Rückschlag verursachen. Das Einsatzwerkzeug blockiert, wenn das Elektrowerkzeug überlastet wird oder es im zu bearbeitenden Werkstück verkantet.
3. Halten Sie das Elektrowerkzeug beim Arbeiten fest mit beiden Händen und sorgen Sie für einen sicheren Stand. Sichern Sie das Werkstück. Nur ein mit Spannvorrichtungen oder im Schraubstock festgehaltenes Werkstück ist ausreichend gesichert.
4. Warten Sie, bis das Elektrowerkzeug zum Stillstand gekommen ist, bevor Sie es ablegen. Das Einsatzwerkzeug kann sich verhaken oder zum Verlust der Kontrolle über das Elektrowerkzeug führen.

**4.10 Zusätzliche Sicherheitshinweise für Ladegeräte**

1. Lesen Sie vor der Verwendung des Ladegerätes alle Anweisungen und Vorsichtsmaßnahmen zum Ladegerät und Akku-Pack. Hinweise befinden sich unter anderem in dieser Anleitung und auf dem Gerät selbst.

2. Prüfen Sie das Ladegerät regelmäßig auf Schäden, insbesondere das Verbindungskabel und das Gehäuse. Ein beschädigtes Batterieladegerät darf erst wieder benutzt werden, nachdem es repariert wurde.
3. Benutzen Sie das Ladegerät nicht, wenn es Schlägen oder Stößen ausgesetzt wurde oder es heruntergefallen ist und in anderer Weise beschädigt wurde. Bitte bringen Sie das Ladegerät zur Reparatur oder Überprüfung zu einem zugelassenen technischen Kundendienst.
4. Verbinden Sie einen zersprungenen oder in irgendeiner Weise beschädigten Akku-Pack niemals mit dem Ladegerät. Es besteht sonst Stromschlaggefahr.
5. Bauen Sie das Ladegerät auf keinen Fall auseinander. Reparaturen dürfen nur von einem zugelassenen technischen Kundendienst durchgeführt werden. Falsche Zusammenbauten können zu Brand- oder Stromschlaggefahr führen.
6. Verwenden Sie das Ladegerät niemals in Umgebungen mit explosiven oder entflammaren Materialien. Es besteht Feuer- und Explosionsgefahr.
7. Verwenden Sie das Ladegerät nur für den privaten Gebrauch in Verbindung mit einer normalen Haushaltssteckdose. Versuchen Sie niemals, das Ladegerät mit einer Netzsteckdose einer anderen Spannungszahl zu verbinden.
8. Sorgen Sie beim Aufladen des Akku-Packs immer für eine ausreichende Lüftung. Es können Gase entstehen.
9. Laden Sie den Akku-Pack nur in geschlossenen Räumen auf, da das Ladegerät nur für den Innengebrauch vorgesehen ist.
10. Achten Sie darauf, dass keine Feuchtigkeit in Berührung mit dem Ladegerät kommt. Es besteht sonst Stromschlaggefahr.
11. Zweckentfremden Sie das Ladegerät nicht! Das Ladegerät dient nur zum Aufladen desselben Akku-Packs, der auch zusammen mit dem Ladegerät geliefert wird. Zweckentfremdeter Gebrauch kann zu Brand oder tödlichem Stromschlag führen.
12. Versuchen Sie nicht, den Akku-Pack mit einem anderen Ladegerät als mit dem mitgelieferten aufzuladen. Das mit diesem Elektrowerkzeug gelieferte Ladegerät und der Akku-Pack müssen zusammen benutzt werden.
13. Verwenden Sie das Ladegerät nur zum Aufladen des Akku-Packs. Das Ladegerät darf nicht als Stromversorgung für das Elektrowerkzeug benutzt werden.
14. Laden Sie keine nicht wiederaufladbaren Batterien auf. Verstoß gegen diesen Hinweis führt zu Gefährdungen.
15. Stellen Sie keine Gegenstände auf das Ladegerät und decken Sie dieses nicht ab, da dies zur Überhitzung führen kann. Stellen Sie das Ladegerät nicht in der Nähe einer Wärmequelle auf.

BONUS**Lithium-Ionen Akku-Bohrschrauber
ABS 18/2 Li**

Art.-Nr. 911276

16. Verlegen Sie das Netzkabel stets so, dass niemand darüber stolpern, darauf treten oder es sonst irgendwie beschädigen kann. Andernfalls besteht die Gefahr von Sachschäden und Verletzungen.
17. Trennen Sie das Ladegerät nach jeder Benutzung von der Netzversorgung. So verhindern Sie mögliche Gefahren.
18. Trennen Sie das Ladegerät vor jeglichen Reinigungsarbeiten durch Ziehen des Netzsteckers von der Stromversorgung. Andernfalls besteht die Gefahr eines elektrischen Schlags!
19. Ziehen Sie niemals das Ladegerät am Verbindungskabel, sondern nur am Ladegerät aus der Steckdose. Ziehen Sie niemals am Kabel.
20. Verwenden Sie keine Verlängerungskabel, es sei denn es ist unumgänglich. Die Verwendung eines nicht geeigneten Verlängerungskabels kann zu Brand- und Stromschlaggefahr führen.

**4.11 Zusätzliche Sicherheitshinweise für Akku-Packs**

1. Laden Sie den Akku-Pack bei Umgebungstemperaturen zwischen 18° bis 24°C (65° bis 75°F), damit der Akku-Pack so lange wie möglich hält und optimale Leistung bietet. Den Akku-Pack und das Elektrowerkzeug bitte nicht bei Temperaturen unter 10°C und über 40°C aufladen oder lagern.
2. Verbrennen Sie den Akku-Pack auf keinen Fall, selbst wenn dieser stark beschädigt ist und nicht mehr länger benutzt werden kann. Der eingebaute Akku-Pack kann im Feuer explodieren.
3. Bei starker Beanspruchung oder extremen Temperaturbedingungen kann Flüssigkeit aus dem Akku-Pack tropfen. Wenn die äußere Abdichtung des Akku-Packs gerissen ist und die ausgelaufene Flüssigkeit mit der Haut in Berührung kommt, sollten Sie die Haut in diesem Bereich sofort unter laufendem Wasser abspülen. Sollten Sie Flüssigkeit in die Augen bekommen, die Augen sofort unter laufendem Wasser mindestens 10 Minuten lang ausspülen und sofort einen Arzt aufsuchen.
4. Lagern oder befördern Sie den Akku-Pack niemals in einer Tasche oder in einem Werkzeugkasten, bei dem die Gefahr besteht, dass dieser mit Metallgegenständen in Kontakt kommen könnte. Dies kann zum Kurzschluss des Akku-Packs und damit zu seiner Beschädigung, zu Verbrennungen oder gar zu Brandgefahr führen.
5. Setzen Sie den Akku-Pack keinen Schlägen und Stößen aus und beschädigen Sie diesen auf keine Weise. Versuchen Sie nicht, den Akku-Pack zu öffnen oder auf irgendeine Art zu verändern. Dies kann den Akku-Pack beschädigen. Wenn das Kunststoffgehäuse des Elektrowerkzeugs aufbricht oder Risse aufweist, sofort die Benutzung des Elektrowerkzeugs stoppen und nicht wieder aufladen.

6. Bewahren Sie den Akku-Pack nicht in der Nähe von Feuer, Herden oder anderen Wärmequellen auf. Setzen Sie den Akku-Pack nicht direkter Sonneneinstrahlung aus, benutzen oder lagern Sie diesen nicht bei heißem Wetter in Fahrzeugen. Dies könnte zur Erhitzung des Akku-Packs und somit zur Explosion oder zum Brand führen. Die Verwendung des Akku-Packs auf diese Weise kann auch zum Leistungsverlust und damit zum Verkürzen der Lebensdauer des Akku-Packs führen.
7. Bewahren Sie den Akku-Pack bei längerer Nichtbenutzung bei Raumtemperatur (18°C bis 24°C) mit einer Akku-Ladung von ca. 30 – 50% seiner Leistung aufbewahrt werden. Bei sehr langer Aufbewahrungszeit sollte der Akku-Pack einmal im Jahr aufgeladen werden, um zu verhindern, dass er sich entlädt.

**4.12 Zusätzliche Sicherheitshinweise**

1. Befestigen Sie dieses Elektrowerkzeug niemals an einem Schraubstock oder einer Werkbank, um es als stationäres Elektrowerkzeug einzusetzen. Dies kann zu ernsthaften Verletzungen führen.
2. Führen Sie nur solche Arbeiten mit und an dem Elektrowerkzeug aus, die in dieser Gebrauchsanweisung beschrieben werden. Dies gilt insbesondere für Wartungs- und Reparaturarbeiten. Wenden Sie sich für darüber hinaus gehende Arbeiten stets an eine qualifizierte Fachkraft.

**4.13 Zusätzliche Sicherheitshinweise – Einsatz von Verlängerungskabeln**

1. Stellen Sie beim Einsatz von Verlängerungskabeln sicher, dass diese den elektrischen Eigenschaften und technischen Anforderungen des Elektrowerkzeuges entsprechen.
2. Verwenden Sie nur Verlängerungskabel, die mit gültigen Sicherheitsbestimmungen übereinstimmen.
3. Benutzen Sie im Außenbereich nur Verlängerungskabel, die für den Einsatz im Freien geeignet sind.
4. Wickeln Sie Verlängerungskabel von einer Kabeltrommel immer vollständig ab, um eine Überhitzungen zu vermeiden.
5. Führen Sie Verlängerungskabel immer vom Elektrowerkzeug weg.

■ **BONUS** ■

Lithium-Ionen Akku-Bohrschrauber ABS 18/2 Li

Art.-Nr. 911276



4.14 Verhalten im Notfall

1. Seien Sie bei der Nutzung dieses Elektrowerkzeuges immer aufmerksam, damit Sie Gefahren frühzeitig erkennen und handeln können. Rasches Einschreiten kann schwere Verletzungen und Sachschäden vermeiden.
2. Schalten Sie das Elektrowerkzeug bei Fehlfunktionen umgehend aus. Lassen Sie dieses von einer qualifizierten Fachkraft überprüfen und gegebenenfalls instand setzen, bevor Sie es wieder in Betrieb nehmen.
3. Halten Sie im Arbeitsbereich für mögliche Unfälle stets einen Verbandskasten bereit. Füllen Sie entnommenes Material sofort wieder auf.



4.15 Restrisiken

Auch wenn Sie dieses Elektrowerkzeug vorschriftsmäßig bedienen, bleiben immer Restrisiken bestehen. Folgende Gefahren können im Zusammenhang mit der Bauweise und Ausführung dieses Elektrowerkzeuges unter anderem auftreten:

1. Gesundheitsschäden, die aus Hand-Arm-Schwingungen resultieren, falls das Elektrowerkzeug über einen längeren Zeitraum benutzt, nicht ordnungsgemäß geführt und gewartet wird.
2. Verbrennungen und Schnittverletzungen, falls Bohrer und Schraubendreherbits direkt nach dem Gebrauch und/oder mit der bloßen Haut berührt werden.
3. Gesundheitsschäden, die aus Einatmen schädlicher/giftiger Stäube resultieren, falls keine Staubschutzmaske getragen wird oder gesundheitsgefährdende Stoffe bearbeitet werden.
4. Verletzungen, die aus unsachgemäßem Einsatz und Missbrauch des Elektrowerkzeuges und Missachtung dieser Gebrauchsanweisung resultieren.

Warnung

Dieses Elektrowerkzeug erzeugt während des Betriebs ein elektromagnetisches Feld! Dieses Feld kann unter bestimmten Umständen aktive oder passive medizinische Implantate beeinträchtigen!



Um die Gefahr von ernsthaften oder tödlichen Verletzungen zu verringern, empfehlen wir Personen mit medizinischen Implantaten ihren Arzt und den Hersteller vom medizinischen Implantat zu konsultieren, bevor das Elektrowerkzeug bedient wird!

5. Beschreibung

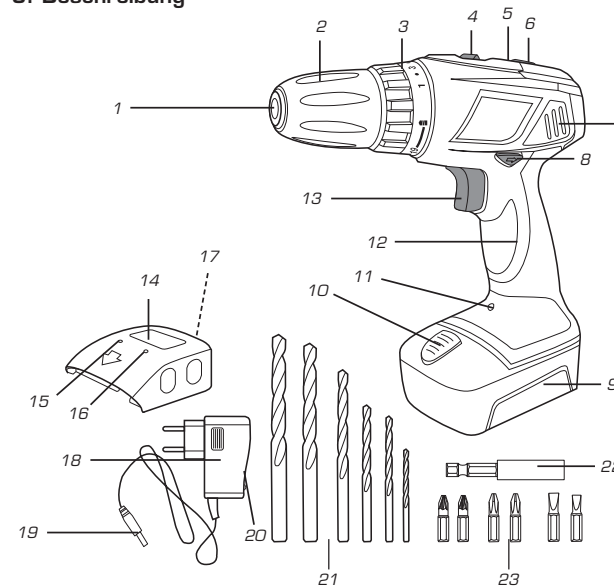

1. Werkzeugaufnahme
2. Spannfutter
3. Drehmomentvorwahl
4. Gangwahlschalter
5. Ladezustandsanzeige
6. Taste für Ladezustandsanzeige
7. Lüftungsöffnungen
8. Rechts-/Links-Umlaufschalter
9. Akku-Pack
10. Akku-Entriegelungstaste
11. LED-Arbeitsleuchte
12. Handgriff
13. Ein-/Ausschalter
14. Ladestation
15. LED-Kontrollleuchte rot



■ **BONUS** ■**Lithium-Ionen Akku-Bohrschrauber
ABS 18/2 Li**

Art.-Nr. 911276

- 16. LED-Kontrollleuchte grün
- 17. Ladebuchse
- 18. Ladeadapter
- 19. Ladeklinke
- 20. Betriebs-Kontrollleuchte rot
- 21. 6-teiliges Bohrer-Set
- 22. Adapter für Schraubendreherbits
- 23. 6-teiliges Schraubendreherbit-Set

6. Lieferumfang

Im Lieferumfang befinden sich die folgenden Teile:

- 1 Akku-Bohrschrauber
- 2 Akku-Packs (9)
- 1 Ladestation (14)
- 1 Ladeadapter (18)
- 6 HSS-Bohrer (21) in den Größen 1,5, 2,5, 3, 4, 5 und 6mm
- 6 Schraubendreherbits (23), Typen PH1, PH2, PZ1, PZ2, 5 und 6
- 1 Adapter für Schraubendreherbits (22)

Überprüfen Sie den Lieferumfang auf Vollständigkeit und versichern Sie sich, dass alle Teile frei von Transportschäden oder anderen Beschädigungen sind. Wenden Sie sich an den Händler, bei dem Sie dieses Elektrowerkzeug erworben haben, falls Teile fehlen oder beschädigt sind.

Hinweis: Die mitgelieferten HSS-Bohrer (21) eignen sich zum Bohren von Metall. Für Bohrarbeiten in andere Materialien müssen Sie geeignete Bohrer erwerben.

7. Zubehör

Für den sicheren und ordnungsgemäßen Gebrauch dieses Elektrowerkzeuges werden unter anderem die folgenden Zubehörteile wie z.B. Werkzeuge und Werkzeugaufsätze benötigt:

- für die gewünschte Anwendung geeignete Bohrer,
- für die gewünschte Anwendung geeignete Schraubendreherbits,
- geeignetes Kühlschmiermittel für das Bohren in Metall.

Dieses und weiteres Zubehör erhalten Sie im Fachhandel. Beachten Sie beim Erwerb von Zubehör immer die technischen Anforderungen dieses Elektrowerkzeuges (siehe „2. Technische Daten“).

Fragen Sie bei Unsicherheit eine qualifizierte Fachkraft und lassen Sie sich von Ihrem Fachhändler beraten.

Hinweis: In dieser Gebrauchsanleitung finden Sie Informationen und Hinweise zu verschiedenen Werkzeugaufsätzen und deren Einsatzbereichen. Die dargestellten Werkzeugaufsätze sind nicht zwingend im Lieferumfang enthalten, sondern zeigen zusätzliche Einsatzmöglichkeiten dieses Elektrowerkzeuges auf.

■ **BONUS** ■

Lithium-Ionen Akku-Bohrschrauber ABS 18/2 Li

Art.-Nr. 911276

8. Vor dem Gebrauch

8.1 Auspacken

1. Öffnen Sie die Verpackung und nehmen Sie das Elektrowerkzeug vorsichtig heraus.
2. Entfernen Sie das Verpackungsmaterial und Verpackungs-/ und Transportsicherungen (falls vorhanden).
3. Überprüfen Sie, ob der Lieferumfang vollständig ist und kontrollieren Sie das Elektrowerkzeug sowie die Zubehörteile auf Transportschäden.

Hinweis: Nehmen Sie das Elektrowerkzeug nicht in Betrieb, wenn Sie feststellen, dass Teile fehlen oder beschädigt sind. Wenden Sie sich in diesem Fall an den Händler, bei dem Sie dieses Elektrowerkzeug erworben haben.

4. Bewahren Sie die Verpackung nach Möglichkeit bis zum Ablauf der Garantiezeit auf. Bitte entsorgen Sie die Verpackung anschließend umweltgerecht, indem Sie diese einem Wertstoffsystem zuführen.

Warnung



Das Elektrowerkzeug und Verpackungsmaterialien sind kein Kinderspielzeug! Kinder dürfen nicht mit Kunststoffbeuteln, Folien und Kleinteilen spielen! Es besteht Verschluckungs- und Erstickungsgefahr!

8.2 Akku-Pack

Der Akku-Pack (9) dieses Elektrowerkzeugs wurde nur schwach aufgeladen geliefert. Vor dem Gebrauch sollten Sie diesen deshalb voll aufladen. Seine volle Leistung erreicht der Akku-Pack erst nach mehrmaligem Auf- und Entladen.

Hinweis: Eventuell müssen Sie den Akku-Pack vor dem ersten Aufladen von dem Elektrowerkzeug abnehmen.

Abnehmen

1. Versichern Sie sich vor dem Entnehmen, dass der Rechts-/Links-Umlaufschalter (8) in mittlerer Position ist (beachten Sie dazu den Abschnitt „9.3 Rechts-/Links-Umlaufschalter“).
2. Drücken Sie auf die Akku-Entriegelungstaste (10), halten Sie diese in Position und ziehen Sie das Elektrowerkzeug vom Akku-Pack (9) ab (Abb. 1).



Abb. 1

Aufladen

1. Richten Sie die Ladestation (14) wie gezeigt am Akku-Pack (9) aus und schieben Sie diese darauf. Die Ladestation muss hörbar auf dem Akku-Pack einrasten (Abb. 2).

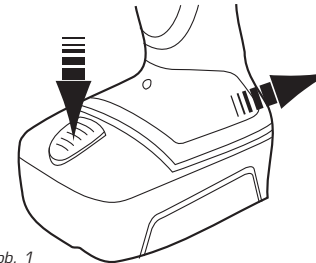

Abb. 2

2. Stecken Sie die Ladeklinke (19) in die Ladebuchse (17) an der Ladestation (14) (Abb. 3). Stellen Sie sicher, dass die Netzspannung mit der des Ladeadapters (18) übereinstimmt und verbinden Sie den Netzstecker mit einer geeigneten Steckdose.



Abb. 3

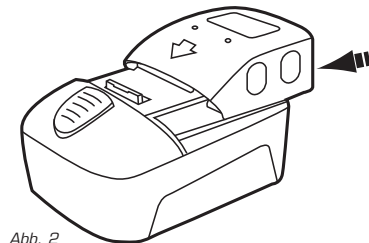

■ **BONUS** ■**Lithium-Ionen Akku-Bohrschrauber
ABS 18/2 Li**

Art.-Nr. 911276

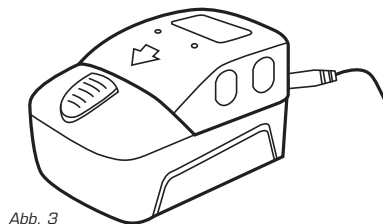
Hinweis: Die Betriebs-Kontrollleuchte am Ladeadapter leuchtet rot auf. Gleichzeitig leuchten die roten (15) und grünen (16) LED-Kontrollleuchten an der Ladestation auf. Anschließend erlischt die grüne (16) LED-Kontrollleuchte während des Ladevorgangs. Wenn der Ladevorgang beendet ist, leuchten sowohl die rote (15) als auch die grüne (16) Kontrollleuchte auf. Dies zeigt an, dass der Ladevorgang beendet ist.

3. Trennen Sie den Ladeadapter (18) von der Netzsteckdose und ziehen Sie dann die Ladeklinke (19) aus der Buchse (17).
4. Drücken Sie die die Akku-Entriegelungstaste (10), halten Sie diese in Position und ziehen Sie die Ladestation vom Akku-Pack (9) ab.

Hinweis: Die Ladestation, der Ladeadapter und der Akku-Pack werden während des Ladevorgangs etwas warm. Dies ist ganz normal und stellt keine Störung dar.

Anbringen

1. Richten Sie den Handgriff des Elektrowerkzeuges an dem Akku-Pack (9) aus und schieben Sie dieses darauf. Das Elektrowerkzeug muss hörbar auf dem Akku-Pack einrasten.

8.3 Werkzeugaufsätze

Dieses Elektrowerkzeug eignet sich sowohl für Schraubarbeiten als auch für Bohrarbeiten in verschiedene Materialien. Je nach Anwendung müssen Sie geeignete Werkzeugaufsätze wie Bohrer und Schraubendreherbits verwenden. Eine Auswahl an Werkzeugaufsätzen befindet sich im Lieferumfang dieses Elektrowerkzeuges. Weiteres Zubehör erhalten Sie im Fachhandel.

**Bohrer**

Bohrer gibt es in verschiedenen Ausführungen. Benutzen Sie immer einen für die Materialbeschaffenheit geeigneten Bohrer.

	Bohrer für Holz
	Bohrer für Metall und Kunststoff

Schraubendreherbits

Schraubendreherbits gibt es in verschiedenen Ausführungen. Benutzen Sie immer ein für die Art und Größe der Schraube passenden Schraubendreherbit. Andernfalls können Sie leicht abrutschen und der Schraubendreherbit oder der Schraubenkopf wird unnötig verschlissen.



Verwenden Sie nach Möglichkeit nur Schrauben mit Selbstzentrierung (z.B. Stern-Kopf TX, Pozidriv-Kopf PZ oder Phillips-Kopf PH).

Hinweis: Auch wenn einige Schraubentypen und Werkzeuge ähnlich aussehen, passen sie nur einwandfrei zu der jeweils zugehörigen Sorte und Größe.

		Pozidriv-Kopf (PZ): Geeignet zum Festziehen und Lösen von Pozidrivkopf-Schrauben.
		Phillips-Kopf (PH): Geeignet zum Festziehen und Lösen von Phillipskopf-Schrauben.
		Schlitz-Kopf: Geeignet zum Festziehen und Lösen von Schlitz-Schrauben.
		Stern-Kopf (TX): Geeignet zum Festziehen und Lösen von Stern-Schrauben.

■ **BONUS** ■

Lithium-Ionen Akku-Bohrschrauber ABS 18/2 Li

Art.-Nr. 911276

Einsetzen

1. Drehen Sie das Spannfutter (2) wie gezeigt. Die Backen im Innern der Werkzeugaufnahme (1) werden geöffnet. Drehen Sie die Werkzeugaufnahme so weit auf, dass der gewünschte Werkzeugaufsatz hineinpasst (Abb. 4).



Abb. 4

2. Richten Sie den Werkzeugaufsatz an der Werkzeugaufnahme aus und stecken Sie diesen bis zum Anschlag ein.

Hinweis: Bohrer (21) können direkt in die Werkzeugaufnahme eingesetzt werden (Abb. 5). Um kurze Schraubendreherbits (23) benutzen zu können, müssen Sie den Schraubendreherbit-Adapter (22) verwenden. Setzen Sie den Adapter auf gleiche Weise wie einen Bohrer ein (Abb. 5).

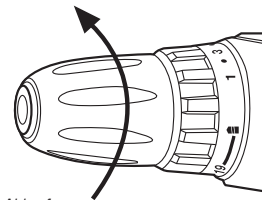

Abb. 5. Bohrer können direkt in die Werkzeugaufnahme eingeführt werden.



Abb. 6, für Schraubendreherbits muss ein Adapter verwendet werden.

3. Drehen Sie das Spannfutter wie in Abb. 7 gezeigt. Die Backen im Innern der Werkzeugaufnahme werden geschlossen und halten den Werkzeugaufsatz. Ziehen Sie das Spannfutter so weit wie möglich fest, um sicherzustellen, dass der Werkzeugaufsatz festen Halt hat.

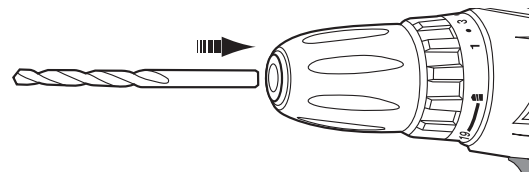

Abb. 7

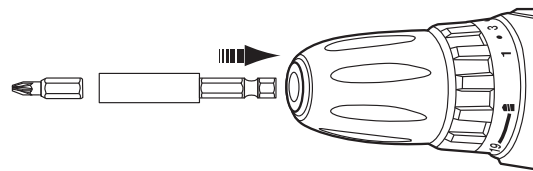
4. Stecken Sie nun ein geeignetes Schraubendreherbit (23) in den Adapter (22), falls Sie das Elektrowerkzeug für Schraubarbeiten verwenden möchten (Abb. 6).

Hinweis: Überprüfen Sie nach Anbringung und während der Benutzung regelmäßig den Sitz des Werkzeugaufsatzes. Ziehen Sie das Spannfutter gegebenenfalls nach, um diesen zu sichern.

Entnehmen/Wechseln

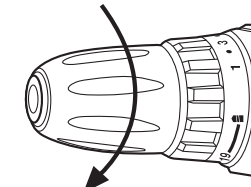
1. Öffnen Sie die Werkzeugaufnahme wie oben beschrieben und ziehen Sie dann den Werkzeugaufsatz heraus.
2. Setzen Sie einen neuen Werkzeugaufsatz ein.



Warnung

Werkzeugaufsätze können sehr scharf und nach dem Gebrauch sehr heiß sein! Handhaben Sie diese vorsichtig, um Verletzungen zu vermeiden! Tragen Sie gegebenenfalls Schutzhandschuhe, wenn Sie Werkzeugaufsätze entnehmen oder austauschen!



BONUS**Lithium-Ionen Akku-Bohrschrauber
ABS 18/2 Li**

Art.-Nr. 911276

9. Handhabung**9.1 Arbeitshinweise****Allgemein**

1. Kontrollieren Sie das Elektrowerkzeug, Netzkabel und Stecker sowie Zubehörteile und Werkzeugaufsätze vor jedem Gebrauch auf Schäden. Benutzen Sie das Elektrowerkzeug nicht, wenn Sie Beschädigungen oder Verschleißerscheinungen feststellen.
2. Vergewissern Sie sich vor dem Einschalten, dass sich keine Montage- und Justierwerkzeuge in bzw. am Elektrowerkzeug befinden.
3. Stellen Sie sicher, dass alle Teile, wie z.B. Zusatzhandgriffe und Werkzeugaufsätze, korrekt befestigt sind.
4. Achten Sie darauf, dass das zu bearbeitende Werkstück gut gesichert ist und nicht weggeschleudert werden kann. Benutzen Sie falls möglich Spannvorrichtungen oder einen Schraubstock, um das Werkstück zu sichern.
5. Halten Sie das Elektrowerkzeug immer gut an den dafür vorgesehenen Griffflächen fest. Halten Sie die Griffflächen trocken und frei von Öl und Fett, damit Sie das Elektrowerkzeug sicher halten können.
6. Halten Sie die Lüftungsöffnungen des Elektrowerkzeuges stets frei und sauber: Reinigen Sie diese gegebenenfalls mit einer weichen Bürste oder Pinsel. Blockierte Lüftungsöffnungen können zu einer Überhitzung und daraus resultierenden Schäden am Elektrowerkzeug führen.
7. Schalten Sie das Elektrowerkzeug umgehend aus, wenn Sie während der Arbeit mit diesem gestört werden und Personen den Arbeitsbereich betreten. Lassen Sie das Elektrowerkzeug zum Stillstand kommen, bevor Sie es ablegen.
8. Überarbeiten Sie sich nicht. Machen Sie regelmäßig Pausen, um stets aufmerksam arbeiten zu können und immer volle Kontrolle über das Elektrowerkzeug zu haben.

Warnung

Beachten Sie, dass in jedem Haushalt Leitungen und andere Objekte unter Putz und anderen Abdeckungen versteckt installiert sein können! Stellen Sie vor Arbeiten im Haus, speziell an Böden, Decken und Wänden, sicher, dass sich keine strom-, wasser- oder gasführenden Leitungen und andere versteckte Objekte im Arbeitsbereich befinden. Diese können beschädigt werden! Es besteht die Gefahr eines elektrischen Schlages und anderer Unfälle, sowie das Risiko von Sachschäden! Benutzen Sie gegebenenfalls ein geeignetes Suchgerät, um solche Objekte aufspüren zu können!

**Bohrarbeiten****Warnung**

Achten Sie auf den Einsatzbereich der verwendeten Bohrer! Benutzen Sie immer einen für die Anwendung geeigneten Bohrer! Verwenden Sie beispielsweise keinen Metallbohrer zum Bohren von Löchern in Holz! Bohrer können sehr scharf sein! Handhaben Sie diese vorsichtig, um Verletzungen zu vermeiden! Tragen Sie gegebenenfalls Schutzhandschuhe, wenn Sie Bohrer einsetzen!



1. Halten Sie das Elektrowerkzeug immer gerade, das heißt der Bohrer muss senkrecht auf der zu bohrenden Stelle sitzen. Wenn Sie den Bohrer schief ansetzen, kann der Bohrer verhaken oder abrutschen. Dies ist insbesondere bei großen Bohrern und langsamer Drehzahl, oder beim Bohren von Metallblechen und Holz der Fall.
2. Setzen Sie immer erst den Bohrer direkt an der Bohrstelle an und schalten Sie dann das Elektrowerkzeug ein.
3. Bohren Sie große Bohrlöcher zunächst mit einem dünneren Bohrer vor: Lange und Dicke Bohrer lassen sich dann besser führen.
4. Bohren Sie nicht immer mit höchster Drehzahl. Dies erhöht den Verschleiß des Elektrowerkzeuges unnötig. Übermäßiger Druck und Drehzahl können die Schneiden der Bohrer leicht verbrennen lassen. Die Bohrer werden dann unbrauchbar.
5. Drehen Sie verklemmte und festsitzende Bohrer durch Ändern der Umlaufrichtung wieder heraus.
6. Setzen Sie nur geeignete und scharfe Bohrer ein, um gut und sicher zu arbeiten.
7. Benutzen Sie zum Bohren von Kunststoff einen Metallbohrer: Wählen Sie eine niedrige Drehzahl und benutzen Sie gegebenenfalls Kühlschmiermittel.
8. Setzen Sie beim Bohren in Metall bei Bedarf geeignetes Kühlmittel ein. Dieses erhalten Sie bei Ihrem Fachhändler. Lassen Sie sich bezüglich des richtigen Gebrauchs unbedingt beraten.

Schraubarbeiten

1. Verwenden Sie nach Möglichkeit nur Schrauben mit Selbstzentrierung (z.B. Stern-Kopf TX, Pozidriv-Kopf PZ oder Phillips-Kopf PH). Die Benutzung dieser Schrauben vermindert das Risiko des Abrutschens erheblich und macht das Arbeiten sicherer.
2. Bohren Sie Löcher vor, wenn Sie Schrauben in Holz eindrehen möchten. Der Bohrdurchmesser muss entsprechend der Schraubengröße gewählt werden. Die untenstehende Tabelle können Sie zur Orientierung berücksichtigen.



■ **BONUS** ■**Lithium-Ionen Akku-Bohrschrauber
ABS 18/2 Li**

Art.-Nr. 911276

Holzschrauben, Gewinde in mm	Empfohlener Bohr- durchmesser in mm
3,1	2,0 - 2,2
3,5	2,2 - 2,5
3,8	2,5 - 2,8
4,5	2,9 - 3,2
4,8	3,1 - 3,4
5,1	3,3 - 3,6
5,5	3,6 - 3,9
5,8	4,0 - 4,2

- Drücken Sie mit stetig erhöhtem Druck auf die Schraube.

9.2 Ein-/Ausschalten

Dieses Elektrowerkzeug arbeitet mit Momentschaltung. Um das Elektrowerkzeug einschalten zu können, muss sich der Rechts-/Linksumlaufschalter (8) auf rechter oder linker Position befinden.

- Halten Sie das Elektrowerkzeug sicher am Handgriff (12) fest und stellen Sie sicher, dass der Werkzeugaufsatz das Werkstück berührt.
- Drücken Sie den Ein-/Ausschalter (13) und halten Sie diesen in Position.
- Lassen Sie den Ein-/Ausschalter (13) los, um das Elektrowerkzeug auszuschalten.
- Verriegeln Sie den Ein-/Ausschalter bei Nichtgebrauch des Elektrowerkzeuges, indem Sie den Rechts-/Linksumlaufschalter (8) in mittlere Position stellen.

9.3 Ladezustandsanzeige

Dieses Elektrowerkzeug verfügt über eine Ladezustandsanzeige (5), die Auskunft zur verbleibenden Energie des Akku-Packs gibt. Drücken Sie zur Überprüfung des Ladezustands die Taste (6). Eine grüne / gelbe / rote Kontrollleuchte zeigt die verbleibende Leistung des Akku-Packs an.

Rote LED	Gelbe LED	Grüne LED	Beschreibung
an	an	an	Volle Kapazität
an	an	aus	Halbe Kapazität
an	aus	aus	Geringe Kapazität, der Akku-Pack muss aufgeladen werden.

9.4 Rechts-/Links-Umlaufschalter

Durch Betätigen des Rechts-/Linkslauf-Umschalters (8) haben Sie die Möglichkeit, die Drehrichtung von Rechtslauf auf Linkslauf zu verändern.

- Drücken Sie den Rechts-/Linkslauf-Umschalter (8) von rechts in das Maschinengehäuse, um das Elektrowerkzeug auf Rechtslauf zu schalten. Diese Funktion benötigen Sie für normale Bohranwendungen und das Eindrehen/Festziehen von Schrauben.
- Drücken Sie den Rechts-/Linkslauf-Umschalter (8) von links in das Maschinengehäuse, um das Elektrowerkzeug auf Linkslauf zu schalten. Diese Funktion benötigen Sie zum Lösen von verklemmten Bohrern und Herausdrehen von Schrauben.

Hinweis: Der Rechts-/Linkslauf-Umschalter (8) hat eine Mittelstellung. In dieser Stellung ist der Ein-/Ausschalter (13) blockiert. Nutzen Sie diese Funktion, wenn Sie das Elektrowerkzeug nicht benutzen, bevor Sie den Akku-Pack anbringen oder entnehmen, beim Transport und der Lagerung, um ein versehentliches Einschalten zu verhindern.

Warnung

Betätigen Sie den Rechts-/Linkslauf-Umschalter nur beim Stillstand des Elektrowerkzeugs!
Prüfen Sie vor dem Bohren/Schrauben stets die Drehrichtung!

9.5 Drehmoment-Einstellung**Drehmoment**

Das Drehmoment ist umgangssprachlich die Drehkraft, mit der das Elektrowerkzeug eine Schraube in das Material hineindreht. Dieses Elektrowerkzeug ist mit einer so genannten Rutschkupplung ausgestattet. Damit ist es möglich, dass die Drehkraft angepasst, bzw. begrenzt werden kann. Die Wahl des richtigen Drehmoments schont die Schraube, das Material und die Schraubwerkzeuge. Stellen Sie bei Schraubarbeiten das jeweils geeignete Drehmoment ein. Dies abhängig von der Art und Härte Materials, von der Art und Länge der eingesetzten Schraube, sowie von den Anforderungen, die an die Schraubverbindung gestellt werden. Begrenzen Sie das Drehmoment immer so, dass die Kupplung erst dann durchrutscht, wenn der Schraubenkopf vollständig versenkt ist. Das Erreichen des eingestellten Drehmomentes und das Auslösen der Kupplung wird durch ein „ratschendes“ Geräusch signalisiert.



■ **BONUS** ■**Lithium-Ionen Akku-Bohrschrauber
ABS 18/2 Li**

Art.-Nr. 911276

Drehmoment-Einstellung für Schraubarbeiten

Für Schraubarbeiten kann das Drehmoment je nach Anwendung begrenzt werden.

1. Drehen Sie die Drehmomentvorwahl (3) nach links oder rechts. Die unterschiedlichen Stufen rasten spürbar ein. Das geringste Drehmoment ist eingestellt, wenn die Pfeilmarkierung auf die „1“ des Drehringes gerichtet ist. Das höchste Drehmoment ist eingestellt, wenn die Pfeilmarkierung auf die „19“ des Drehringes gerichtet ist (Abb. 8).





Abb. 8

Hinweis: Benutzen Sie für Schraubarbeiten niemals die Einstellung . Diese ist ausschließlich für Bohrarbeiten gedacht.

2. Finden Sie die für Ihre Schraubanwendung richtige Einstellung des Drehmoments, indem Sie eine Probe machen. Beginnen Sie mit einem niedrigen Drehmoment und erhöhen Sie dieses stufenweise, bis Sie die richtige Einstellung gefunden haben.

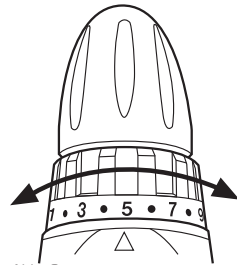
Hinweis: Wenn das Drehmoment zu hoch eingestellt ist, können die Schrauben abreißen, oder die Schraubenköpfe und Schraubendreherbits werden beschädigt. Vermeiden Sie dies!

Drehmoment-Einstellung für Bohrarbeiten

Führen Sie Bohrarbeiten immer mit der maximal möglichen Drehkraft durch.

1. Drehen Sie die Drehmomentvorwahl (3) solange, bis die Pfeilmarkierung auf das Bohrer-Symbol  gerichtet ist. In dieser Einstellung ist die Drehmomentbegrenzung völlig überbrückt. Das heißt, die Kupplung löst nicht mehr aus. Das erreichbare Drehmoment ist nun maximal (Abb. 9).



Abb. 9

Hinweis: Nutzen Sie diese Einstellung nur für Bohrarbeiten!

9.6 Gangwahlschalter

Mit dem Gangwahlschalter (4) können Sie den optimalen Drehzahlbereich des Elektrowerkzeuges passend zur Anwendung einstellen.

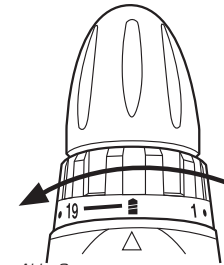
Warnung

Betätigen Sie den Gangwahlschalter nur, wenn sich das Elektrowerkzeug im Stillstand befindet! Wechseln Sie die Gang auf keinen Fall, wenn das Elektrowerkzeug in Betrieb ist! Achten Sie darauf, dass der Gangwahlschalter entweder vollständig auf der Position „1“ oder „2“ steht!



1. Schieben Sie den Gangwahlschalter (4) nach vorn, um den ersten Gang „1“ einzustellen. Im ersten Gang „1“ läuft das Elektrowerkzeug im niedrigen Drehzahlbereich. Diese Einstellung eignet sich für Schraubarbeiten.
2. Schieben Sie den Gangwahlschalter (4) nach hinten, um den zweiten Gang „2“ einzustellen. Im zweiten Gang „2“ dreht das Elektrowerkzeug im hohen Drehzahlbereich. Verwenden Sie diese Einstellung für Bohrarbeiten mit dünnen Bohrern.

Hinweis: Sollten Sie beim Wechseln von einem Gang in den anderen Schwierigkeiten haben, drehen Sie das Spannfutter mit der Hand, bis der Gang einrastet.

■ **BONUS** ■**Lithium-Ionen Akku-Bohrschrauber
ABS 18/2 Li**

Art.-Nr. 911276

9.7 LED-Arbeitsleuchte

Dieses Elektrowerkzeug verfügt über eine LED-Arbeitsleuchte (11), um den Arbeitsbereich zu beleuchten und um die Sicht beim Arbeiten in schlecht beleuchteten Bereichen zu verbessern.
Die LED-Arbeitsleuchte (11) wird durch Drücken des Ein-/Ausschalters (13) automatisch mit eingeschaltet.

Hinweis: Wenn sich der Rechts-/Links-Umlaufschalter (8) in mittlerer Position befindet, ist der Ein-/Ausschalter verriegelt. Deshalb lässt sich dann auch die LED-Arbeitsleuchte nicht einschalten.

10. Störung und Behebung

Vermeintliche Fehlfunktionen, Störungen oder Schäden sind häufig auf Ursachen zurückzuführen, die vom Benutzer selbst behoben werden können. Überprüfen Sie das Elektrowerkzeug deshalb vor dem Kontaktieren einer Fachkraft anhand der untenstehenden Tabelle. In den meisten Fällen lassen sich Störungen so schnell beheben.

Beachten Sie zusätzlich die Sicherheitshinweise und den Abschnitt „11. Reinigung, Wartung und Reparatur“.

Problem	Mögliche Ursache	Lösungsansatz
1. Elektrowerkzeug startet nicht	1.1 Keine Akku-Kapazität 1.2 Akku-Pack defekt 1.3 Sonstiger elektrischer Defekt des Elektrowerkzeuges	1. Akku-Pack aufladen 2. Prüfung durch Elektrofachkraft 3. Prüfung durch Elektrofachkraft
2. Elektrowerkzeug hat nicht die volle Leistung	2.1 Akku-Kapazität zu niedrig	1. Akku-Pack aufladen
3. Werkzeugaufsatz lässt sich nicht einsetzen	3.1 Werkzeugaufnahme verschmutzt	1. Werkzeugaufnahme reinigen
4. Gangwahlschalter lässt sich nicht umschalten	4.1 Blockiert	1. Spannfutter ein wenig hin- und herbewegen, den Gangwahlschalter erneut betätigen

Wenden Sie sich eine qualifizierte Fachkraft, falls die von Ihnen festgestellte Störung nicht in der Tabelle aufgeführt ist oder die vorgeschlagenen Lösungsansätze nicht zur Beseitigung der Fehlfunktion führen.

11. Reinigung, Wartung und Reparatur**Warnung**

Schalten Sie das Elektrowerkzeug vor allen Arbeiten daran (z.B. Transport, Aufbau, Umrüst-, Reinigungs- und Wartungsarbeiten) aus und trennen Sie den Akku-Pack von dem Elektrowerkzeug!

11.1 Reinigung

1. Lassen Sie das Elektrowerkzeug nach dem Gebrauch stets abkühlen.
2. Reinigen Sie das Elektrowerkzeug nach jedem Gebrauch mit einem feuchten Tuch und etwas Seife. Verwenden Sie Pinsel oder Bürsten für schwer zugängliche Stellen. Verwenden Sie keine aggressiven Reinigungs- oder Lösungsmittel. Diese könnten die Kunststoffteile und Metallteile des Elektrowerkzeugs angreifen.
3. Reinigen Sie speziell die Lüftungsöffnungen und die Werkzeugaufnahme regelmäßig mit einem Tuch und Pinsel.
4. Entfernen Sie besonders hartnäckige Staubrückstände an unzugänglichen Stellen mit Druckluft (max. 3 bar).



■ **BONUS** ■**Lithium-Ionen Akku-Bohrschrauber
ABS 18/2 Li**

Art.-Nr. 911276

11.2 Wartung

Überprüfen Sie vor und nach jeder Benutzung das Elektrowerkzeug und Zubehörteile (z.B. Werkzeugaufsätze) auf Verschleiß und Beschädigungen. Tauschen Sie diese gegebenenfalls wie in dieser Gebrauchsanweisung beschrieben gegen neue aus. Beachten Sie dabei die technischen Anforderungen.

**Warnung**

Im Inneren des Elektrowerkzeugs befinden sich keine Teile, die vom Benutzer gewartet werden können! Öffnen Sie das Elektrowerkzeug niemals! Bringen Sie es für weitergehende Wartungsarbeiten zu einer qualifizierten Fachkraft!

11.3 Reparatur

Schäden dürfen ausschließlich von qualifiziertem Fachpersonal instand gesetzt werden.

**Warnung**

Sollte das Netzkabel des Ladeadapters oder dessen Netzstecker beschädigt sein, so muss dieses durch eine Elektrofachkraft ausgetauscht werden, um Gefährdungen zu vermeiden!

**Warnung**

Stellen Sie nach Ausführung jeglicher Reinigungs- und Wartungsarbeiten sicher, dass alle Schutzvorrichtungen, sofern vorhanden, wieder ordnungsgemäß und sicher angebracht wurden! Benutzen Sie das Elektrowerkzeug niemals ohne Schutzvorrichtungen!

12. Lagerung und Transport**12.1 Lagerung**

1. Reinigen Sie das Elektrowerkzeug wie unter Abschnitt „11.1 Reinigung“ beschrieben.
2. Lagern Sie das Elektrowerkzeug und dessen Zubehör an einem dunklen, trockenen, frostfreien und gut belüfteten Ort außer Reichweite von Kindern. Die ideale Lagertemperatur liegt zwischen 10 und 30°C.
3. Benutzen Sie am besten die Originalverpackung zur Lagerung.
4. Decken Sie das Elektrowerkzeug ab, um es vor Staub oder Feuchtigkeit zu schützen.

Hinweis: Überprüfen Sie das Elektrowerkzeug vor der erneuten Benutzung anhand dieser Gebrauchsanweisung auf möglichen Verschleiß und Schäden.

12.2 Transport

1. Schalten Sie das Elektrowerkzeug vor jeglichem Transport aus und nehmen Sie den Akku-Pack ab.
2. Tragen Sie das Elektrowerkzeug immer am Handgriff.
3. Schützen Sie das Elektrowerkzeug vor Schlägen, Stößen und starken Vibrationen, z.B. beim Transport in Fahrzeugen.
4. Sichern Sie das Elektrowerkzeug gegen Kippen und Verrutschen.

13. Entsorgung

Altgeräte sind Wertstoffe, sie gehören daher nicht in den Hausmüll! Wir möchten Sie daher bitten, uns mit Ihrem aktiven Beitrag bei der Ressourcenschonung und beim Umweltschutz zu unterstützen und dieses Elektrowerkzeug bei den - falls vorhanden- eingerichteten Rücknahmestellen abzugeben.



BONUS**Lithium-Ionen Akku-Bohrschrauber
ABS 18/2 Li**

Art.-Nr. 911276

Entsorgungshinweise für Batterien (Akkus-Packs)

Dieses Produkt wird mit einem schadstoffhaltigen Lithium-Ionen-Akku-Pack betrieben. Auch dieser muss ordnungsgemäß - zusammen mit dem Gerät - zurückgebracht und entsorgt werden.

Der vollständig entleerte Akku kann bei der ordnungsgemäßen Rückgabe von Alt-Elektrogeräten von Fachkräften aus dem Gerät entfernt werden und anschließend gesondert entsorgt werden.



Li-Ion-Akkus nicht in den Hausmüll werfen!



Li-Ion-Akkus vor Hitze und Feuer schützen: Explosionsgefahr!



Li-Ion-Akkus nicht ins Wasser werfen!



Seit 01.10.1998 dürfen alle verbrauchten Batterien NICHT mehr in den Hausmüll.



Die Batterien müssen zum Handel – also in die BATT-Boxen – oder zu den Sammelstellen der Kommunen ZURÜCKGEBRACHT werden.



Bitte HELFEN SIE MIT, dass alle zugunsten unserer Umwelt mitmachen: Sprechen Sie Verwandte, Bekannte und Freunde an.



Bei weiteren Fragen oder auch, wenn der Händler um die Ecke keine BATT-Box hat, wenden Sie sich bitte an das

GRS INFO-TELEFON: 01805 - 80 50 30
(0,14 €/Min. aus dem deutschen Festnetz, Mobilfunknetz max. 0,42 €/Min., ggf. abweichende Preise aus dem europ. Ausland).

www.GRS-Batterien.de
Danke fürs Mitmachen!

Stiftung Gemeinsames Rücknahmesystem Batterien
Heidenkampsweg 44
20097 Hamburg

14. Gewährleistung

Für dieses Produkt gilt die gesetzliche Gewährleistung. Reklamationen sind unmittelbar nach Feststellung zu melden. Der Gewährleistungsanspruch erlischt bei Eingriffen durch den Käufer oder durch Dritte.

Schäden, die durch unsachgemäße Behandlung oder Bedienung, durch falsches Aufstellen oder Aufbewahren, durch unsachgemäßen Anschluss oder Installation sowie durch höhere Gewalt oder sonstige äußere Einflüsse entstehen, fallen nicht unter die Gewährleistung. Wir empfehlen, die Bedienungsanleitung aufmerksam zu lesen, da dort wichtige Hinweise enthalten sind.

Der Gewährleistungsanspruch ist vom Käufer durch Vorlage der Kaufquittung nachzuweisen.

Hinweise:

1. Sollte Ihr Produkt nicht mehr richtig funktionieren, so prüfen Sie bitte vorerst, ob andere Gründe, wie z.B. unterbrochene Stromversorgung oder falsche Handhabung, die Ursache sind.
2. Beachten Sie bitte, dass Sie Ihrem defekten Produkt in jedem Fall folgende Unterlagen beifügen, bzw. bereithalten
 - Kaufquittung
 - Gerätebezeichnung/Typ/Marke
 - Beschreibung des aufgetretenen Mangels mit möglichst genauer Fehlerangabe.

Bei Gewährleistungsanspruch oder Störungen wenden Sie sich bitte persönlich an Ihr Verkaufshaus.

ABS 18/2 Li

GERMAN

100721





EC-Declaration of Conformity / EG-Konformitätserklärung

We / Wir, KIG GmbH
Am Tannenwald 2,
D-66459 Kirkel

declare under our sole responsibility that the following product
erklären in alleiniger Verantwortung, dass das weiter unten genannte Produkt

type of product / Geräteart	: Cordless Drill / Schlagbohrmaschine, Battery Charger / Batterieladegerät
trademark / Handelsmarke	: Bonus, Bonus
model / Modell	: ABS 18/2 Li, ABS 18/2 Li
file-id / Datei-Bezeichnung	: KIK0548, KIK0548
further details / weitere Angaben	: DC 18V, Input, 230-240VAC, 50Hz, 150mA Output, 22,7VDC, 360mA

meets the essentials requirements of the following EC-Directives:
die grundlegenden Anforderungen der aufgeführten EG-Richtlinien erfüllt:

1. Council Directive on the harmonisation of the laws of Member States relating to electrical equipment designed for use within certain voltage limits (Low Voltage Directive 2006/95/EC including amendments) / Richtlinie des Rates zur Angleichung der Rechtsvorschriften der Mitgliedstaaten betreffend elektrische Betriebsmittel zur Verwendung innerhalb bestimmter Spannungsgrenzen (Niederspannungsrichtlinie 2006/95/EG mit Änderungen) Council Directive on machinery (Machinery Directive 2006/42/EC including amendments) / Richtlinie des Rates über Maschinen (Maschinenrichtlinie 2006/42/EG mit Änderungen) applied harmonized standards / angewandte harmonisierte Vorschriften

EN 60745-1:2009
EN 60745-2-1:2003+A11:2007+A1:2009+A12:2009
EN 60745-2-2:2003+A11:2007+A1:2009+A12:2009
EN 60335-1:2002+A1:2004+A11:2004+A12:2006+A2:2006+A13:2008
EN 60335-2-29:2004
EN 62233:2008

2. Council Directive on the approximation of the laws of the Member States relating to electromagnetic compatibility (EMC Directive 2004/108/EC including amendments) / Richtlinie des Rates zur Angleichung der Rechtsvorschriften der Mitgliedstaaten über die elektromagnetische Verträglichkeit (EMV Richtlinie 2004/108/EG mit Änderungen) applied harmonized standards / angewandte harmonisierte Vorschriften

EN 55014-1:2006
EN 55014-2:1997+A1:2001
EN 61000-3-2:2006
EN 61000-3-3:2008

15. JUL 2010

Kirkel,
Place, Date / Ort, Datum

.....
Signature / Unterschrift
Reiner Witka

.....
Geschäftsführung

.....
Signature / Unterschrift
Michael Molitor

.....
Prokurist

TÜV Rheinland has prepared this Declaration of Conformity. A specimen of this product meets the requirements of the applicable standards listed above under the Council Directive. This declaration is related to the sample submitted and to the test reports of accredited testing laboratories.
Diese Konformitätserklärung wurde von TÜV Rheinland vorbereitet. Ein Muster dieses Produktes hat die Anforderungen der zutreffenden, oben genannten, Vorschriften der Richtlinie erfüllt. Diese Erklärung basiert auf das eingeleitete Muster und Prüfberichte von etwaigen akkreditierten Prüflaboratorien.

Test report reference no. / Prüfbericht Nr.: 15029832 / 15030300 / SH09121263 / SH09121265

KIG GmbH
Am Tannenwald 2
D-66459 Kirkel

ABS18/2Li_DE_IM
BN0103.4012.IMD.80.01