

- EN** Operating instructions  
Electric Dethatcher & Scarifier
- FR** Mode d'emploi  
Déchaumeuse et scarificateur  
électrique
- SP** Manual de instrucciones  
Desbrozadora y escarificadora  
eléctrica

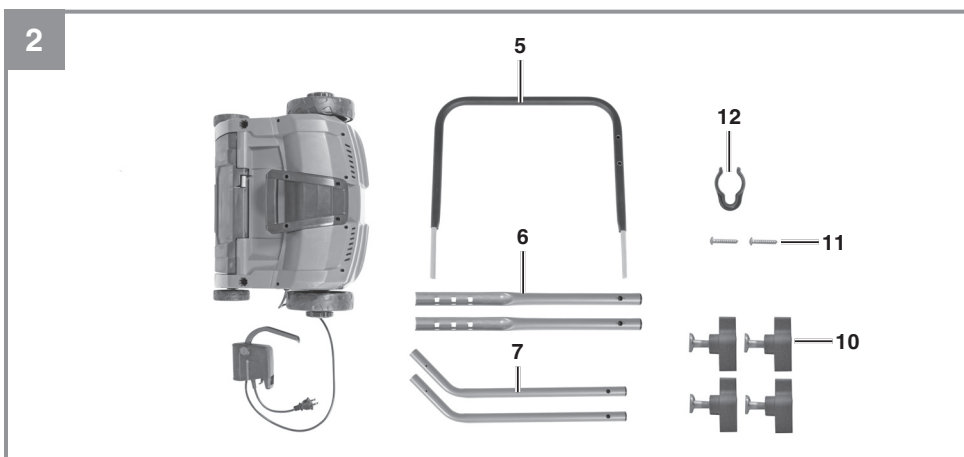

**Art.-Nr.: 3420633**

**I.-Nr.: 21025**

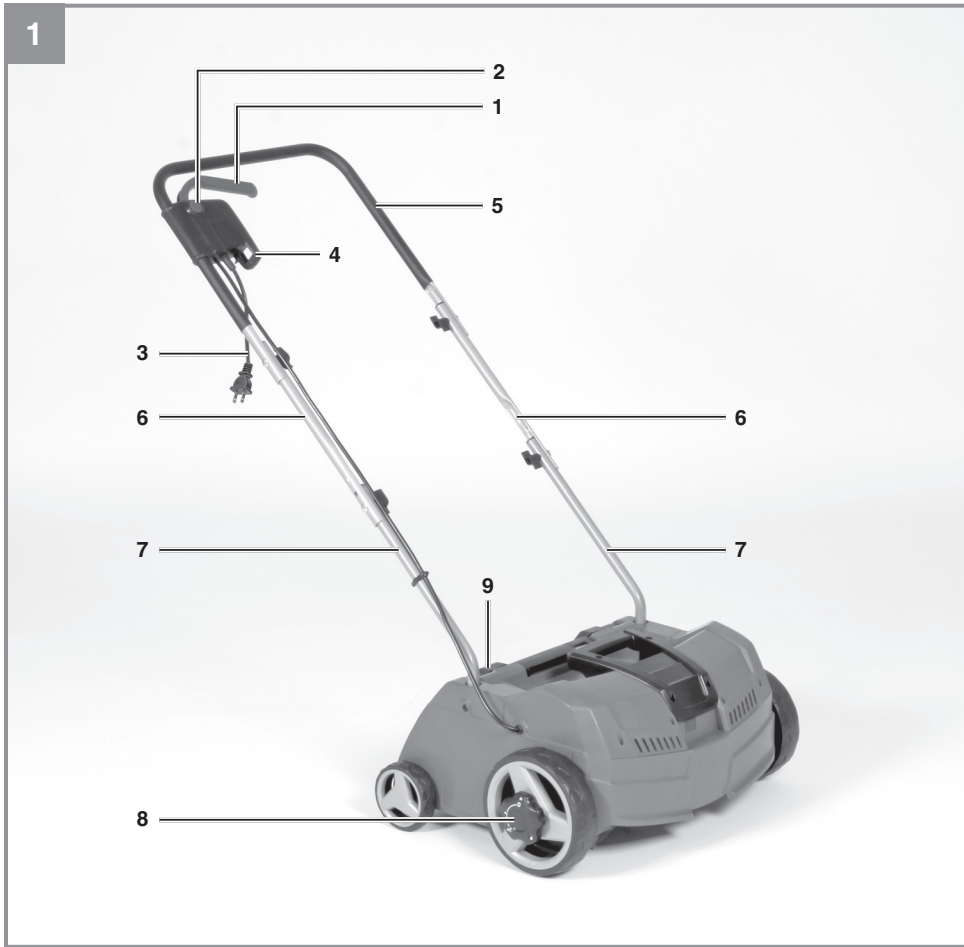

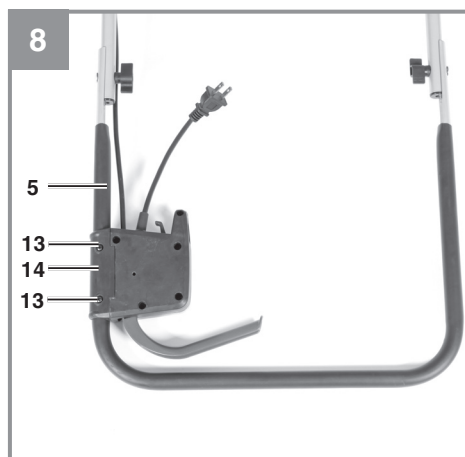
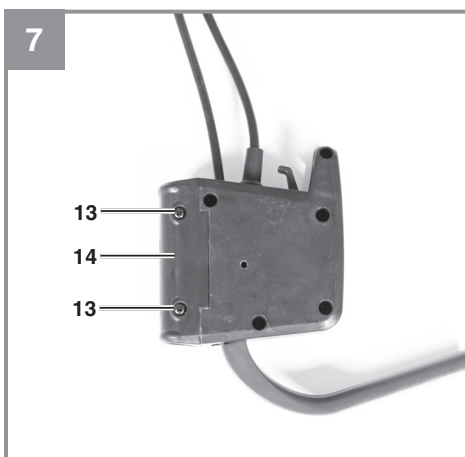
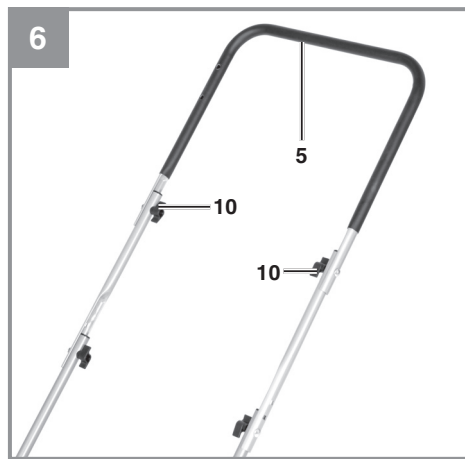
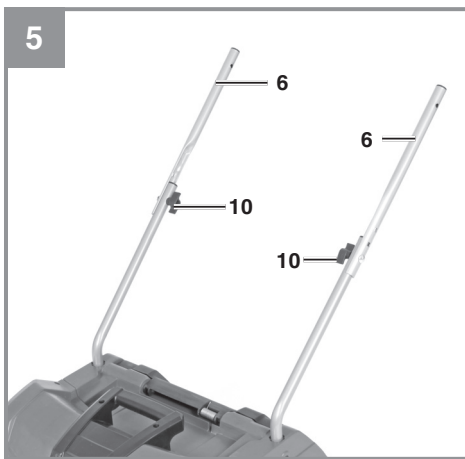
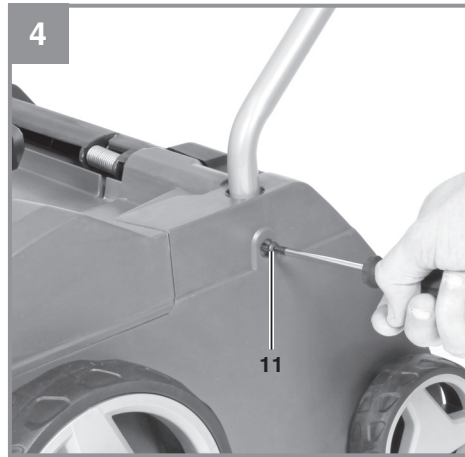
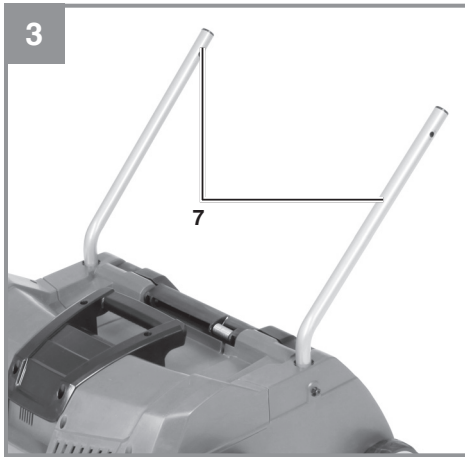

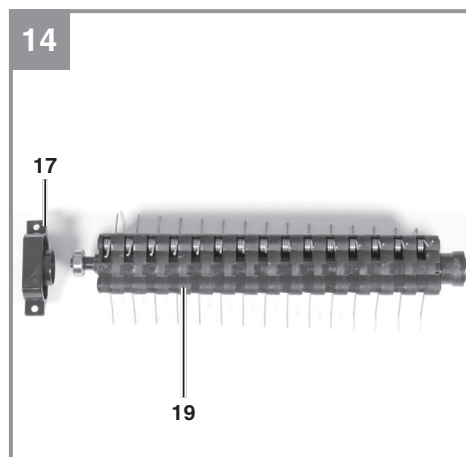
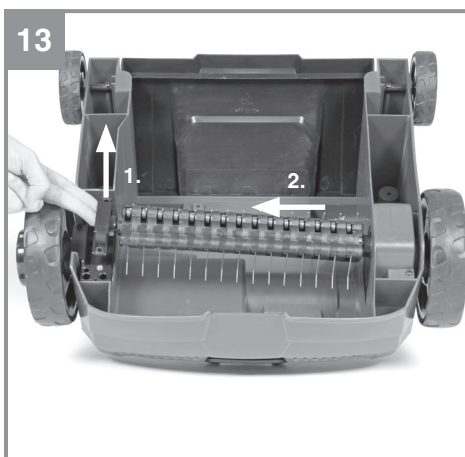
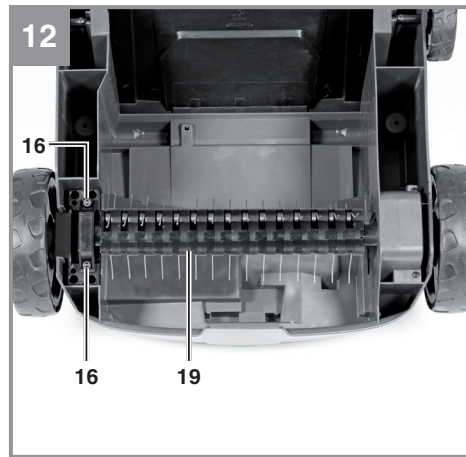
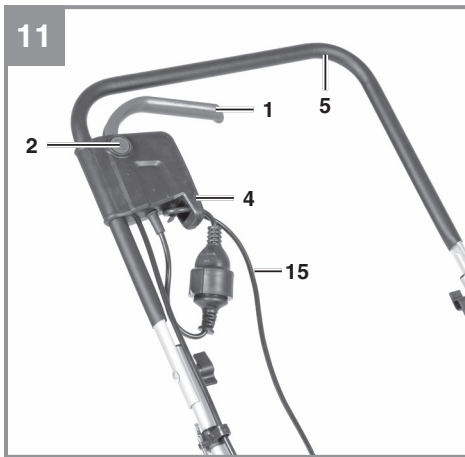
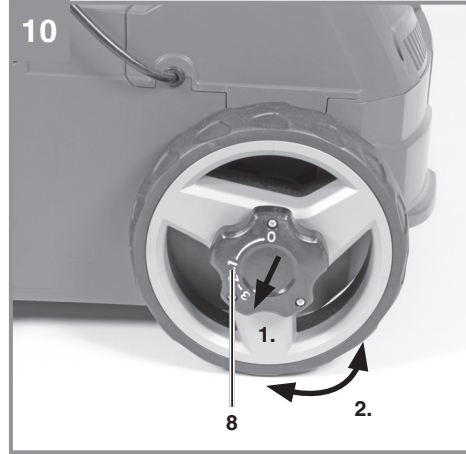
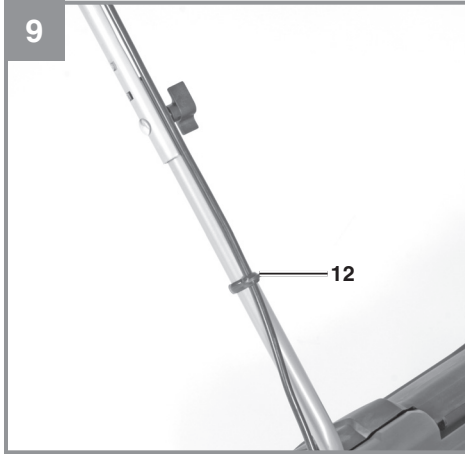

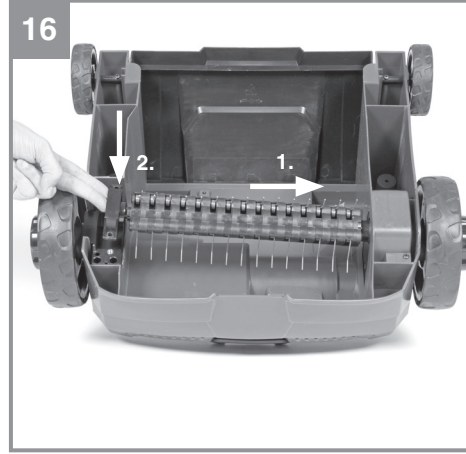
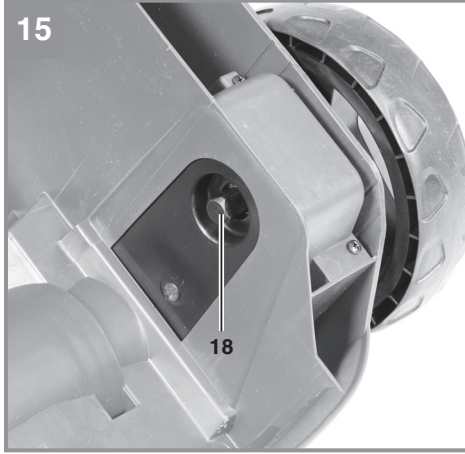



Important! Read the directions for use before operating the tool.



WARNING - Beware of thrown objects - keep bystanders away.



Caution, sharp teeth. The teeth continue to rotate after the equipment is switched off. Pull the plug out of the socket outlet before carrying out any maintenance or if the cable becomes damaged.



Wear hearing and eye protection.



Keep the power cable away from the roller.

**DANGER!**

When using the equipment, a number of safety precautions must be observed to avoid injuries and damage. Please read the complete operating instructions and safety information with due care. Keep these operating instructions in a safe place so that the information is available at all times. If you give the equipment to any other person, hand over these operating instructions and the safety information as well. We cannot accept any liability for damage or accidents which arise due to failure to follow these instructions and the safety information.

**1. Safety information****⚠ WARNING**

**Read all safety warnings, instructions, illustrations and specifications provided with this power tool.** Failure to follow all instructions listed below may result in electric shock, fire and/or serious injury.

**Save all warnings and instructions for future reference.**

*The term "power tool" in the warnings refers to your mains-operated (corded) power tool or BATTERY operated (cordless) power tool.*

**1) Work area safety**

- a) **Keep work area clean and well lit.** *Cluttered or dark areas invite accidents.*
- b) **Do not operate power tools in explosive atmospheres, such as in the presence of flammable liquids, gases or dust.** *Power tools create sparks which may ignite the dust or fumes.*
- c) **Keep children and bystanders away while operating a power tool.** *Distractions can cause you to lose control.*

**2) Electrical safety**

- a) **Power tool plugs must match the outlet. Never modify the plug in any way. Do not use any adapter plugs with earthed (grounded) power tools.** *Unmodified plugs and matching outlets will reduce risk of electric shock.*
- b) **Avoid body contact with earthed or grounded surfaces, such as pipes, radiators, ranges and refrigerators.** *There is an increased risk of electric shock if your body is earthed or grounded.*

- c) **Do not expose power tools to rain or wet conditions.** *Water entering a power tool will increase the risk of electric shock.*

- d) **Do not abuse the cord. Never use the cord for carrying, pulling or unplugging the power tool. Keep cord away from heat, oil, sharp edges or moving parts.** *Damaged or entangled cords increase the risk of electric shock.*

- e) **When operating a power tool outdoors, use an extension cord suitable for outdoor use.** *Use of a cord suitable for outdoor use reduces the risk of electric shock.*

- f) **If operating a power tool in a damp location is unavoidable, use a RESIDUAL CURRENT DEVICE (RCD) protected supply.** *Use of an RCD reduces the risk of electric shock.*

**3) Personal safety**

- a) **Stay alert, watch what you are doing and use common sense when operating a power tool. Do not use a power tool while you are tired or under the influence of drugs, alcohol or medication.** *A moment of inattention while operating power tools may result in serious personal injury.*
- b) **Use personal protective equipment. Always wear eye protection.** *Protective equipment such as a dust mask, non-skid safety shoes, hard hat or hearing protection used for appropriate conditions will reduce personal injuries.*
- c) **Prevent unintentional starting. Ensure the switch is in the off-position before connecting to power source and/or BATTERY pack, picking up or carrying the tool.** *Carrying power tools with your finger on the switch or energising power tools that have the switch on invites accidents.*
- d) **Remove any adjusting key or wrench before turning the power tool on.** *A wrench or a key left attached to a rotating part of the power tool may result in personal injury.*
- e) **Do not overreach. Keep proper footing and balance at all times.** *This enables better control of the power tool in unexpected situations.*
- f) **Dress properly. Do not wear loose clothing or jewellery. Keep your hair and clothing away from moving parts.** *Loose clothes, jewellery or long hair can be caught in moving parts.*

- g) If devices are provided for the connection of dust extraction and collection facilities, ensure these are connected and properly used.** *Use of dust collection can reduce dust-related hazards.*
- h) Do not let familiarity gained from frequent use of tools allow you to become complacent and ignore tool safety principles.** *A careless action can cause severe injury within a fraction of a second.*
- 4) Power tool use and care**
- a) Do not force the power tool. Use the correct power tool for your application.** *The correct power tool will do the job better and safer at the rate for which it was designed.*
- b) Do not use the power tool if the switch does not turn it on and off.** *Any power tool that cannot be controlled with the switch is dangerous and must be repaired.*
- c) Disconnect the plug from the power source and/or remove the BATTERY pack, if detachable, from the power tool before making any adjustments, changing accessories, or storing power tools.** *Such preventive safety measures reduce the risk of starting the power tool accidentally.*
- d) Store idle power tools out of the reach of children and do not allow persons unfamiliar with the power tool or these instructions to operate the power tool.** *Power tools are dangerous in the hands of untrained users.*
- e) Maintain power tools and accessories. Check for misalignment or binding of moving parts, breakage of parts and any other condition that may affect the power tool's operation. If damaged, have the power tool repaired before use.** *Many accidents are caused by poorly maintained power tools.*
- f) Keep cutting tools sharp and clean.** *Properly maintained cutting tools with sharp cutting edges are less likely to bind and are easier to control.*
- g) Use the power tool, accessories and tool bits etc. in accordance with these instructions, taking into account the working conditions and the work to be performed.** *Use of the power tool for operations different from those intended could result in a hazardous situation.*
- h) Keep handles and grasping surfaces dry, clean and free from oil and grease.** *Slippery handles and grasping surfaces do not allow for safe handling and control of the tool in unexpected situations.*
- 5) Service**
- a) Have your power tool serviced by a qualified repair person using only identical replacement parts.** *This will ensure that the safety of the power tool is maintained.*
- This equipment is not to be used by people (including children) with disabilities, whether physical, sensory or cognitive, or by people without prior experience/adequate knowledge of the equipment, without supervision by qualified safety personnel, or instructions on how to use it. Children should be supervised, to ensure that they do not play with the equipment
- Replacing the power cable**
- If the power cable for this equipment is damaged, it must be replaced by the manufacturer or its after-sales service or similarly trained personnel to avoid danger.
- CAUTION:** To prevent a risk arising from the unintentional resetting of the thermal cut out, never connect the equipment to an external switching device such as a timer switch or to an electric circuit which is regularly switched on and off.
- Safety instructions**
- 1.1 General Safety Instructions for this electrical equipment**
- This equipment is not to be used by people (including children) with disabilities, whether physical, sensory or cognitive, or by people without prior experience/adequate knowledge of the equipment, without supervision by qualified safety personnel, or instructions on how to use it.
  - Children should be supervised, to ensure that they do not play with the equipment
- 1.2 Safety instructions for electric scarifiers**
- Both before and after every time the equipment is used, check for damage and wear to the power cord and extension cable. The equipment must not be used if cables are damaged.
  - If the electricity supply should get damaged



during use of the equipment, the plug must immediately be removed from the socket. The power cord and extension cable must not be touched until the plug is removed from the socket.

- Before each use, check the equipment for possible damage. The equipment should not be used if it is damaged, and must not be used up until it has been attended to by a specialist/our customer service personnel.
- If the equipment vibrates excessively, switch it off immediately and remove the plug from the socket. Tilt the equipment to examine the scarifier rotor for possible causes of imbalance and remove these as necessary.
  - Always wear gloves when working with this equipment, to avoid cuts. Should this not be the cause, consult one of our service personnel for repairs.
- When starting, both hands must be on the handle, the equipment must be on the ground, and must not be overturned.
- Safety components must be checked for damage before each use, and if any damage is present, must be replaced by our customer service personnel.

#### Warning

**Danger! The Lawn Scarifier (Lawn ventilator) must not be used if any connections are damaged or worn out.**

**Danger! Do not connect a damaged cable to the power supply and do not touch the cable before it is disconnected from the power supply. A damaged cable may result in contact with active parts.**

**Danger! Do not touch the teeth before the equipment is disconnected from the power supply and the teeth have reached a complete standstill.**

**Danger! Keep the extension cables away from the rotor. The rotor could damage the cables and lead to contact with active parts.**

**Danger! Always interrupt maintenance work (by removing the plug from the socket):**

- when the equipment is left unattended,
- before a trapped tool is freed from the machine,
- when the equipment is checked, cleaned, or having maintenance work done

- after a foreign body has been hit,
- or if the equipment vibrates abnormally.

**Ground Fault Circuit Interrupter (GFCI) protection should be provided on the circuit(s) or outlet(s) to be used for the product.** Receptacles are available having built-in GFCI protection and may be used for this measure of safety.

#### Preparations

- a) Never allow children or other persons who are not familiar with the operating instructions to use the equipment. Contact your local governmental agency for information regarding minimum age requirements for the user;
- b) Never use the machine while other people, particularly children or animals, are nearby;
- c) Always keep in mind that the operator or user of the equipment is responsible for accidents or risks involving other persons or their property;
- d) Wear hearing and eye protection while operating the machine;
- e) Always wear sturdy, non-slip footwear and long trousers when using the equipment. Never use the equipment barefoot or in sandals;
- f) Check the ground on which the equipment will be used and remove stones, sticks, wire, bones and other foreign bodies that could be caught up and violently flung out;
- g) Before use, always visually examine the tools and bolts for signs of wear or damage. To prevent any imbalance, replace worn out or damaged tools and bolts as a set only;
- h) If you operate equipment with an ejector at the rear and exposed rear rollers without a debris device, you must wear full eye protection at all times.

#### Handling

- a) Only use the equipment in broad daylight or in well-lit conditions;
- b) If possible, the equipment should not be used on damp grass, but if this cannot be avoided, take special care to ensure that you do not slip;
- c) Always maintain good footing on slopes;
- d) Only operate the equipment at a walking pace;
- e) Always guide the equipment across slopes, never straight up or down;
- f) Be particularly careful when you change

- direction on a slope;
- g) Do not work on overly steep slopes;
- h) Be particularly careful when you turn the equipment around or pull it toward yourself;
- i) Stop the tools if the equipment has to be tipped to one side for transport purposes. Stop the tools if you cross any surfaces other than grass and whilst transporting the equipment from and to the area on which you wish to use it;
- j) Never use the equipment with damaged or missing safety devices, e.g. without deflector plates;
- k) Do not adjust or overclock the engine speed settings;
- l) Uncouple all tools and drive units before you start the motor;
- m) Use the ON/OFF switch with caution, according to the manufacturer's advice. Make sure that your feet are far enough away from the tool(s).
- n) Do not tilt the equipment when you start the motor, unless the equipment must be raised off of the ground a little, in order to start it. In this case, tilt it as little as absolutely necessary and only raise the side opposite to that of the user;
- o) Do not start the motor if you are positioned in front of the chute;
- p) Never move your hands or feet toward or under any rotating parts. Keep clear of the chute opening at all times;
- q) Never lift or carry the equipment with the motor running.

#### Maintenance and storage

- a) Make sure that all nuts, bolts and screws are tightened securely to ensure that the equipment is in safe working condition;
- b) Allow the motor to cool before you put the equipment in an enclosed area;
- c) To avoid risk of fire, keep the ventilation openings free of grass, straw, moss, leaves and similar materials,
- d) Check the equipment at regular intervals and replace worn or damaged parts for your own safety.



#### Servicing of Double Insulated Appliances

Your scarifier is double-insulated to give you added safety. In a double insulated appliance, two systems of insulation are provided instead of grounding. No grounding means is provided

on a double insulated appliance, nor should a means for grounding be added to the appliance. Servicing a double insulated appliance requires extreme care and knowledge of the system and should be done only by qualified service personnel. Replacement parts for a double insulated appliance must be identical to the parts they replace. A double insulated appliance is marked with the words double insulated or "double insulation". The symbol (square within a square) may also be marked on the appliance.

#### Safety Rules and Instructions:

##### Polarized Plug

To reduce the risk of electric shock, this equipment has a polarized plug (one blade is wider than the other). This equipment must be used with a suitable polarized 2 wire or 3 wire extension cord. Polarized connections will fit together only one way. Make sure that the receptacle end of the extension cord has large and small blade slot widths. If the plug does not fit fully into the extension cord, reverse the plug. If it still does not fit, obtain a suitable extension cord. If the extension cord does not fit fully into the outlet, contact a qualified electrician to install the proper outlet. Do not change the tool plug or extension cord in any way.

#### Safety Rules and Instructions:

##### Extension Cords

##### Use only extension cords and connectors approved for outdoor use:

**- To reduce the risk of electric shock, use only with an extension cord suitable for outdoor use, such as SW-A, SOW-A, STW-A, STOW-A, SJW-A, SJOW-A, SJTW-A, or SJTOW-A.**

Double insulated tools have 2-wire cords and can be used with 2-wire or 3-wire extension cords. Only round jacketed extension cords should be used, and we recommend that they be listed by Underwriters Laboratories (U.L.) (C.S.A. in Canada). If the extension will be used outside, the cord must be suitable for outdoor use. Any cord marked as outdoor can also be used for indoor work. An extension cord must have adequate wire size (AWG or American Wire Gauge) for safety, and to prevent loss of power and overheating. The smaller the gauge number of the wire, the greater the capacity of the cable, that is 16 gauge has more capacity than 18 gauge. When using more than one extension to make up the total length, be sure each individual extension contains at least the minimum wire size. Before using an

extension cord, inspect it for loose or exposed wires, damaged insulation, and defective fittings. Make any needed repairs or replace the cord if necessary.

Minimum Gauge for Cord Sets					
Volts		Total Length of Cord in Feet (meters)			
120 V		25 (7.6)	50 (15.2)	100 (30.5)	150 (45.7)
240 V		50 (15.2)	100 (30.5)	200 (61.0)	300 (91.4)
Ampere Rating		American Wire Gauge			
More Than	Not More Than				
0	6	18	16	16	14
6	10	18	16	14	12
10	12	16	16	14	12
12	16	14	12	Not Recommended	

To reduce the risk of disconnection of appliance cord from the extension cord during operating:

a) Make a knot as shown in figure B; or  
b) Use one of the plug-receptacle retaining straps or connectors described in this manual.

OR

c) Secure the extension cord to the appliance plug as shown or described in the Operating Instructions.

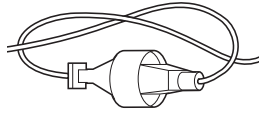

**figure B)**

The tool can be plugged into any socket-outlet (with 120V ~) that is equipped with a 15A fuse or higher. The socket-outlet has to be safeguarded by an earth-leakage circuit breaker (e.l.c.b.). The operating current must not exceed 30 mA.

### SAVE THESE INSTRUCTIONS

## 2. Layout and items supplied

### 2.1 Layout

1. ON/OFF switch
2. Safety lock-off
3. Power cable
4. Cable grip
5. Top push bar
6. Lower push bars
7. Push bar brackets
8. Scarifying depth
9. Ejector flap
10. Lock knobs for push bar
11. Retaining screws for push bar
12. Cable clip
13. Screws for switch box
14. Switch box
15. Extension cord (not supplied)
16. Socket head screws
17. Bracket
18. Square-ended drive
19. Aerating roller

### 2.2 Items supplied

Please check that the article is complete as specified in the scope of delivery. If parts are missing, please contact our service center or the store where you made your purchase at the latest within 5 work days after purchasing the article and upon presentation of a valid bill of purchase.

- Open the packaging and take out the equipment with care.
- Remove the packaging material and any packaging and/or transportation braces (if present).
- Check to see if all the items are supplied.
- Inspect the equipment and accessories for transport damage.
- If possible, keep the packaging until the end of the guarantee period.

### Danger!

**The equipment and packaging material are not toys. Do not let children play with plastic bags, plastic sheets and small parts. There is a risk of choking and suffocating!**

- Original operating instruction with safety information

### 3. Intended use

The equipment is intended for private use i.e. for use in home and gardening environments.

Scarifiers for private use are machines whose annual operating time generally does not exceed 10 hours, during which the machine is primarily used to maintain small-scale, residential lawns and home/hobby gardens. Public facilities, sporting halls, and agricultural/forestry applications are excluded.

The operating instructions as supplied by the manufacturer must be kept and referred to in order to ensure that the equipment is properly used and maintained. The instructions contain valuable information on operating, maintenance and servicing conditions.

**Warning!** Due to the high risk of bodily injury to the user, the equipment may not be used to grind up branch or hedge clippings. Moreover, the equipment may not be used as a power cultivator to level out high areas such as mole hills.

For safety reasons, the scarifier may not be used as a drive unit for other equipment or toolkits of any kind, unless specifically advised to do so by the manufacturer.

The equipment is allowed to be used only for its prescribed purpose. Any other use is deemed to be a case of misuse. The user/operator and not the manufacturer will be liable for any damage or injuries of any kind resulting from such misuse.

Please note that our equipment has not been designed for use in commercial, trade or industrial applications. Our warranty will be voided if the equipment is used in commercial, trade or industrial businesses or for equivalent purposes.

### 4. Technical data

Mains voltage: ..... 120V ~ 60Hz; 10A  
 Working width: ..... 12-½"  
 Number of tines: ..... 45  
 Scarifying depth: ..... ¼", ½", ¾", ¾"  
 Protection class: ..... II/□  
 Weight: ..... 17.8 lbs

### Reduce noise generation and vibration to a minimum!

- Use only equipment that is in perfect condition.
- Maintain and clean the equipment regularly.
- Adapt your way of working to the equipment.
- Do not overload the equipment.
- Have the equipment checked if necessary.
- Switch off the equipment when not in use.
- Wear gloves.

### CAUTION!

#### Residual risks

**Even if you use this electric power tool in accordance with the instructions, certain residual risks cannot be eliminated. The following hazards may arise in connection with the equipment's construction and layout:**

1. Damage to hearing if no suitable ear protection is applied.
2. Health damage caused by hand-arm vibrations if the equipment is used over a longer period or is not properly guided and maintained.

### 5. Before starting the equipment

Before you connect the equipment to the power source make sure that the data on the rating plate are identical to the power data.

#### Warning!

**Always remove the power plug from the power source before making adjustments to the equipment.**

The scarifier is delivered unassembled. The complete push bar must be assembled and mounted before using the scarifier. Follow the operating instructions step-by-step and use the pictures provided as a visual guide to easily assemble the machine.

#### Fitting the push bar brackets (see Figs. 3-4)

Insert the push bar brackets (Fig. 3/Item 7) into the provided openings (Fig. 3). Then fasten the brackets with the retaining screws (Fig. 4/Item 11).

**Fitting the lower push bars (see Fig. 5)**

- Slide the lower push bars (Fig. 5/Item 6) onto the push bar brackets.
- Screw the tubes together, using the lock knobs supplied (Fig. 5/Item 10).

There are 3 assembly holes so that the height of the push bar can be adjusted to specific user requirements at any time. Use the hole which is best suited for you, making sure that you use the same hole on both sides.

**Fitting the upper push bar (see Figs. 6-8)**

- Position the upper push bar (Fig. 1/Item 5) such that its holes line up with the holes of the lower bar.
- Screw the tubes together, using the lock knobs supplied (Fig. 2/Item 10).
- Remove the screws (Fig. 7/Item 13) from the switch box (Fig. 7/Item 14).
- Fit the switch box in the holes provided on the right-hand side of the push bar and screw switch box (Fig. 8/Item 14) to the push bar using the screws (Fig. 8/Item 13).
- Use the cable clip (Fig. 9) to attach the power cable to the tube of the push bar so that it is possible to open and shut the ejector flap.

Please ensure that the ejector flap can be opened and closed easily!

**Adjusting the scarifier depth (see Fig. 10)**

The scarifier depth is adjusted at both front wheels via the adjustment mechanism. For this, pull out the adjusting screw and turn the wheel to the left or right into one of the available positions (0/I/II/III).

The scarifier depth must always be identically set on both sides!

0 = drive/transport position

I = scarifier depth  $\frac{1}{8}$ "

II = scarifier depth  $\frac{3}{32}$ "

III = scarifier depth  $\frac{1}{8}$ "

**Electrical connection**

The equipment can be connected to any normal socket with 120V ~. It is only acceptable to connect it to a shockproof socket with a 15A circuit breaker. Furthermore, a residual-current-operated protective device with max. 30 mA should be connected upstream.

**Power cable**

Please only use power cables that are not damaged. The total length of the power cable should not exceed 164 ft. (50 meters); going beyond this distance will reduce the power output of the electric motor. The power cable must have a cross-section of 3 x 1.5 mm<sup>2</sup>. The insulating sheath of scarifier power cables is frequently damaged.

Some of the causes for this are:

- Cracking from running over the cable
- Pinching when the power cable is dragging under doors and pulled through windows
- Cracking due to old age of the insulation casing
- Kinking by improperly fastening or guiding the power cable

The power cables must, at the very minimum, be of type HO5RN-F and 3-stranded. The cable type must be printed somewhere on the power cable. Only purchase power cables that are marked as such! Plugs and socket couplers for the power cables must be made from rubber and be splash-proof. There is a limit to how long power cables can be. Longer power cables require larger conductor cross-sections. Power cables and connecting lines must be regularly checked for damage. Ensure that the lines are de-energized before checking them. Completely unwind the power cable. Also check power cable entry points, plugs and socket couplers for kinks.

**6. Operation**

Connect the machine's power supply cable to an extension cord (Fig. 11/Item 15) and secure the extension cord with the stress-relief clip (Fig 11/Item 4).

To prevent accidental start-up of the equipment, the push-bar (Fig. 11/Item 5) is equipped with a safety lock-off (Fig. 11/Item 2) which must be pressed before the lever switch (Fig. 11/Item 1) can be pressed. If the lever switch is released, the equipment switches off.

Repeat this process several times so that you are sure that the machine functions properly. Before you perform any repair or maintenance work on the machine, ensure that the cutting unit is not rotating and that the power supply is disconnected.

Important! Never open the ejector flap when the motor is running. A rotating cutting unit can cause injuries.

Always fasten the ejector flap carefully. The flap flips back to the "Closed" position by the tension springs!

Always ensure that a safe distance (provided by the long handles) is maintained between the user and the housing. Be especially careful when scarifying and changing direction on slopes and inclines. Maintain a solid footing and wear sturdy, non-slip footwear and long trousers. Always scarify along the incline (not up and down).

For safety reasons, the scarifier may not be used to scarify inclines whose gradient exceeds 15 degrees.

Use special caution when backing up and pulling the scarifier (tripping hazard)!

#### Tips for proper working

It is recommended that you overlap scarifying paths a little.

Try to scarify in straight lines for a nice, clean look. In so doing, the aeration swaths should always overlap each other by a few inches in order to avoid bare strips.

How frequently you should scarify your lawn is determined primarily by the speed at which the grass grows and the hardness of the soil.

Keep the underside of the equipment clean and remove soil and grass build-up. Deposits make it more difficult to start the scarifier and decrease the quality of the scarifying.

Always scarify along inclines (not up and down).

Switch off the motor before doing any checks on the rotor.

#### Danger!

The rotor rotates for a few seconds after the motor is switched off. Never attempt to stop the rotor. In the event that the rotating rotor strikes an object, immediately switch off the equipment and wait for the rotor to come to a complete stop. Then inspect the condition of the rotor. Replace any parts that are damaged (see section 8.4). Lay the power cable on the ground in loops in front of the power outlet. Scarify away from the power outlet and cable, making sure that the power cable always trails in the already scarified grass so that the equipment does not travel over the cable.

## 7. Replacing the power cord

#### Danger!

If the power cord for this equipment is damaged, it must be replaced by a special power cord which is available from the manufacturer or a service center.

## 8. Cleaning and maintenance

#### Danger!

Always pull out the plug before starting any cleaning work.

### 8.1 Cleaning

- Keep all safety devices, air vents and the motor housing free of dirt and dust as far as possible. Wipe the equipment with a clean cloth or blow it down with compressed air at low pressure.
- We recommend cleaning the equipment immediately each time after use.
- Clean the equipment regularly with a damp cloth and some soft soap. Do not use cleaning agents or solvents; these may be aggressive to the plastic parts in the equipment. Ensure that no water can get into the interior of the equipment. The penetration of water into an electric power tool increases the risk of an electric shock.

### 8.2 Carbon brushes

In case of excessive sparking, have the carbon brushes checked only by a qualified electrician.

**Danger!** The carbon brushes should not be replaced by anyone but a qualified electrician.

### 8.3 Maintenance

- A worn out or damaged cutting unit should be replaced by an authorised expert.
- Take care that all fastening elements (screws, nuts, etc.) are firmly tightened, so that you can work safely with the scarifier.
- Store the scarifier in a dry place.
- For longer life, all screw-fastened parts, such as wheels and axles should be cleaned and subsequently oiled.
- Regular servicing of the scarifier not only secures longer endurance and performance, but also contributes to an accurate and simple scarification of your lawn.
- At the end of the season, carry out a general check of the scarifier, and remove all residue

collected. Before the start of every season, it is absolutely necessary to check the state of the scarifier. Contact our Customer Service if repair work is necessary.

#### **8.4 Changing the aerating roller (see Figures 12-16)**

##### **Be sure to wear work gloves!**

Only replace the aerating roller with a genuine Einhell aerating roller, as this will ensure top performance and safety under all conditions. Remove the two socket head screws (Fig. 12/Item 16). Lift the aerating roller on this side and pull out in the direction of the arrow (Fig. 13). Pull the holder (Fig. 14/Item 17) off the aerating roller used before and then fit it to the aerating roller to be used now. Slide the new aerating roller in the direction of the arrow (Fig. 16) onto the square-ended drive (Fig. 15/Item 18) and press into the holder (Fig. 16). Use the two socket head screws (Fig. 15/Item 16) to secure the aerating roller again. Apply grease to the square-ended drive from time to time so that the aerating roller can be changed easily.

The reprinting or reproduction by any other means, in whole or in part, of documentation and papers accompanying the products is strictly subject to the express consent of Einhell Germany AG.

Subject to technical changes.

## **9. Disposal and recycling**

The equipment is supplied in packaging to prevent it from being damaged in transit. The raw materials in this packaging can be reused or recycled. The equipment and its accessories are made of various types of material, such as metal and plastic. Never place defective equipment in your household refuse. The equipment should be taken to a suitable collection center for proper disposal. If you do not know the whereabouts of such a collection point, you should ask in your local council offices.

## **10. Storage**

Store the equipment and its accessories out of children's reach in a dark and dry place at above freezing temperature. The ideal storage temperature is between 50°F and 104°F (10°C and 40°C). Keep the electric tool in its original packaging.

## 11. Troubleshooting

Problem	Possible causes	Solution
Motor does not start	<ul style="list-style-type: none"> <li>a) No electricity in plug</li> <li>b) Cable defective</li> <li>c) Switch, switch/plug block defective</li> <li>d) Connections to motor or capacitor disconnected</li> <li>e) Housing clogged</li> </ul>	<ul style="list-style-type: none"> <li>a) Check line and fuse</li> <li>b) Check cable</li> <li>c) Have machine checked by a customer service center</li> <li>d) Have machine checked by a customer service center</li> <li>e) If necessary adjust working depth. Clean housing so that the rotor can run freely</li> </ul>
Engine performance drops	<ul style="list-style-type: none"> <li>a) Soil is too firm</li> <li>b) Housing clogged</li> <li>c) Rotor badly worn</li> </ul>	<ul style="list-style-type: none"> <li>a) Change working depth</li> <li>b) Clean housing</li> <li>c) Replace rotor</li> </ul>
Imprecise scarifying result	<ul style="list-style-type: none"> <li>a) Rotor worn</li> <li>b) Wrong working depth</li> </ul>	<ul style="list-style-type: none"> <li>a) Replace rotor</li> <li>b) Correct working depth</li> </ul>
Motor is running, rotor is not rotating	<ul style="list-style-type: none"> <li>a) Toothed belt is torn</li> </ul>	<ul style="list-style-type: none"> <li>a) Have machine checked by a customer service center</li> </ul>

**Important notice! To protect the motor, it is equipped with a thermal overload switch which cuts out when overloaded and starts again automatically after a short cooling-down period.**





Attention ! Avant la mise en service, lisez le mode d'emploi.



AVERTISSEMENT - Attention aux objets projetés - éloignez les passants.



Attention, biseaux coupants. Les biseaux continuent encore à tourner après la mise hors circuit, avant tous travaux de maintenance ou dans le cas où le câble est endommagé, débranchez la fiche de contact de la prise.



Porter une protection des oreilles et des yeux.



Maintenez le câble secteur à l'écart des rouleaux à couteaux.

**Danger !**

Certaines mesures de sécurité doivent être respectées pendant l'utilisation des appareils pour empêcher les blessures et les dommages. Par conséquent, lisez attentivement le présent mode d'emploi / les consignes de sécurité. Conservez-les bien pour avoir les informations toujours à la portée de la main. Si vous devez passer l'appareil à d'autres personnes, veuillez leur remettre également le présent mode d'emploi / les consignes de sécurité. Nous ne sommes pas tenus des accidents ou dommages survenus à cause de non-respect du présent mode d'emploi et des consignes de sécurité.

**1. Consignes de sécurité****⚠ AVERTISSEMENT**

**Lire l'ensemble des avertissements, des instructions, des illustrations et des spécifications fournis avec cet outil électrique.**

*Le fait de ne pas se conformer à l'ensemble des consignes présentées ci-dessous risque d'entraîner des décharges électriques, un incendie et/ou des blessures graves.*

**Conservez les avertissements et les instructions à des fins de référence ultérieure.**

*Le terme « outil électrique », utilisé dans tous les avertissements ci-dessous désigne tout outil fonctionnant avec source de courant (câblé) ou avec batteries (sans fil).*

**1) SÉCURITÉ DU LIEU DE TRAVAIL**

- a) **Gardez le lieu de travail propre et bien éclairé.** *Les endroits encombrés ou sombre sont propices aux accidents.*
- b) **Ne pas utiliser d'outils électriques dans des atmosphères explosives, par exemple en présence de liquides, gaz ou poussières inflammables.** *Les outils électriques produisent des étincelles risquant d'enflammer les poussières ou vapeurs.*
- c) **Gardez les enfants et spectateurs à l'écart pendant l'utilisation d'un outil électrique.** *Les distractions peuvent causer une perte de contrôle.*

**2) SÉCURITÉ ÉLECTRIQUE**

- a) **Les fiches des outils électriques doivent correspondre à la prise de courant utilisée. Ne jamais modifier la fiche, de quelque façon que ce soit. Ne jamais utili-**

**ser d'adaptateurs de fiche avec des outils mis à la terre.** *Les fiches et prises non modifiées réduisent le risque de choc électrique.*

- b) **Évitez tout contact du corps avec des surfaces mises à la terre, telles que tuyaux, radiateurs, cuisinières et réfrigérateurs.** *Le risque de choc électrique est accru lorsque le corps est mis à la terre.*
  - c) **Ne pas exposer les outils électriques à l'eau ou l'humidité.** *La pénétration d'eau dans ces outils accroît le risque de choc électrique.*
  - d) **Ne pas maltraiter le cordon d'alimentation. Ne jamais utiliser le cordon d'alimentation pour transporter l'outil et ne jamais débrancher ce dernier en tirant sur le cordon. Gardez le cordon à l'écart de la chaleur, de l'huile, des objets tranchants et des pièces en mouvement.** *Un cordon endommagé ou emmêlé accroît le risque de choc électrique.*
  - e) **Pour les travaux à l'extérieur, utilisez un cordon spécialement conçu à cet effet.** *Utilisez un cordon conçu pour l'usage extérieur pour réduire les risques de choc électrique.*
  - f) **Si l'utilisation d'un outil électrique dans un endroit humide est inévitable, utilisez une alimentation protégée par un dispositif à courant différentiel résiduel (DDR).** *L'utilisation d'un DDR réduit le risque de choc électrique.*
- 3) SÉCURITÉ PERSONNELLE**
- a) **Restez attentif, portez attention au travail et faire preuve de bon sens lors de l'utilisation de tout outil électrique. Ne pas utiliser cet outil en état de fatigue ou sous l'influence de l'alcool, de drogues ou de médicaments.** *Un moment d'inattention pendant l'utilisation d'un outil électrique peut entraîner des blessures graves.*
  - b) **Utilisez l'équipement de sécurité. Portez toujours une protection oculaire.** *L'équipement de sécurité, tel qu'un masque filtrant, de chaussures de sécurité, d'un casque ou d'une protection auditive, utilisé dans des conditions appropriées réduira le risque de blessures.*
  - c) **Évitez les démarrages accidentels. S'assurer que l'interrupteur est en position d'arrêt avant de brancher l'outil.** *Porter un outil avec le doigt sur son interrupteur ou brancher un outil dont l'interrupteur est en position de marche peut causer un accident.*

- d) **Retirez les clés de réglage avant de mettre l'outil en marche.** *Une clé laissée sur une pièce rotative de l'outil peut causer des blessures.*
- e) **Ne pas travailler hors de portée. Toujours se tenir bien campé et en équilibre.** *Ceci permettra de mieux contrôler l'outil en cas de situation imprévue.*
- f) **Portez une tenue appropriée. Ne porter ni vêtements amples, ni bijoux. Gardez les cheveux, les vêtements et les gants à l'écart des pièces en mouvement.** *Les vêtements amples, bijoux et cheveux longs peuvent se prendre dans les pièces en mouvement.*
- g) **Si les outils sont équipés de dispositifs de dé poussiérage, s'assurer qu'ils sont connectés et correctement utilisés.** *L'usage de ces dispositifs de dé poussiérage peut réduire les dangers présentés par la poussière.*
- h) **Malgré votre expérience acquise par l'utilisation fréquente des outils, soyez toujours vigilant et respectez les principes de sécurité relatifs aux outils.** *Un geste irréfléchi peut causer de graves blessures en une fraction de seconde.*
- 4) **UTILISATION ET ENTRETIEN DES OUTILS ÉLECTRIQUES**
- a) **Ne pas forcer l'outil. Utilisez l'outil approprié pour l'application.** *Un outil approprié exécutera le travail mieux et de façon moins dangereuse s'il est utilisé dans les limites prévues.*
- b) **Ne pas utiliser l'outil si l'interrupteur ne permet pas de le mettre en marche ou de l'arrêter.** *Tout outil qui ne peut pas être contrôlé par son interrupteur est dangereux et doit être réparé.*
- c) **Débranchez l'outil et/ou retirez la batterie avant d'effectuer des réglages, de changer d'accessoire ou de remiser l'outil.** *Ces mesures de sécurité préventives réduisent les risques de démarrage accidentel de l'outil.*
- d) **Rangez les outils électriques hors de la portée des enfants et ne laissez personne n'étant pas familiarisé avec l'outil ou ces instructions utiliser l'outil.** *Dans les mains de personnes n'ayant pas reçu des instructions adéquates, les outils sont dangereux.*
- e) **Entretenez les outils électriques. Vérifiez qu'aucune pièce mobile n'est mal alignée ou bloquée, qu'aucune pièce n'est brisée et s'assurer qu'aucun autre problème ne**
- risque d'affecter le bon fonctionnement de l'outil. En cas de dommages faire réparer l'outil avant de l'utiliser de nouveau.** *Beaucoup d'accidents sont causés par des outils mal entretenus.*
- f) **Gardez les outils bien affûtés et propres.** *Des outils correctement entretenus et dont les tranchants sont bien affûtés risquent moins de se bloquer et sont plus faciles à contrôler.*
- g) **Utilisez l'outil, les accessoires et embouts, etc. conformément à ces instructions pour les applications pour lesquelles ils sont conçus, en tenant compte des conditions et du type de travail à exécuter.** *L'usage d'un outil électrique pour des applications pour lesquelles il n'est pas conçu peut être dangereux.*
- h) **Gardez les poignées et les surfaces de prise sèches, propres et exemptes d'huile et de graisse.** *Des poignées et des surfaces de prise glissantes empêchent la manipulation et le contrôle sécuritaires de l'outil dans des circonstances imprévues.*
- 5) **DÉPANNAGE**
- a) **Les réparations doivent être confiées à un technicien qualifié, utilisant exclusivement des pièces identiques à celles d'origine.** *Ceci assurera le maintien de la sécurité de l'outil.*

Cet appareil ne convient pas aux personnes (y compris les enfants) qui en raison de leurs capacités physiques, sensorielles ou intellectuelles ou leur manque d'expérience et/ou de connaissances ne peuvent pas l'utiliser de manière sûre, à moins d'être surveillées et de recevoir les instructions relatives à l'utilisation de l'appareil par une personne responsable de leur sécurité.

Surveillez les enfants pour vous assurer qu'ils ne jouent pas avec l'appareil.

**Remplacement du cordon d'alimentation**  
Si le cordon d'alimentation de cet appareil est endommagé, il faut le faire remplacer par le producteur ou son service après-vente ou par une personne de qualification semblable afin d'éviter tout risque.

**ATTENTION :** Afin d'éviter un risque dû à une remise à zéro involontaire du limiteur de température de protection, l'appareil ne doit pas être alimenté par un dispositif de commutation

externe comme par exemple une minuterie ou être raccordé à un circuit électrique qui s'allume et s'éteint régulièrement.

### Consignes de sécurité

#### 1.1 Consignes de sécurité d'ordre général pour cet appareil électrique

- Cet appareil ne convient pas aux personnes (y compris les enfants) qui en raison de leurs capacités physiques, sensorielles ou intellectuelles ou leur manque d'expérience et/ou de connaissances ne peuvent pas l'utiliser de manière sûre, à moins d'être surveillées et de recevoir les instructions relatives à l'utilisation de l'appareil par une personne responsable de leur sécurité.
- Surveillez les enfants pour vous assurer qu'ils ne jouent pas avec l'appareil.

#### 1.2 Consignes de sécurité pour déchaumeuse électrique

- Vérifiez avant et après chaque utilisation si les câbles de raccordement et les rallonges sont endommagés ou présentent des signes de vieillissement. N'utilisez pas l'appareil avec des câbles endommagés.
- Si le cordon est endommagé pendant l'utilisation, retirez immédiatement la fiche de la prise de courant - ne touchez pas le cordon et la rallonge avant d'avoir retiré la fiche.
- Vérifiez l'appareil avant chaque utilisation pour détecter d'éventuels dommages. N'utilisez pas l'appareil lorsqu'il est endommagé et mettez-le à l'arrêt jusqu'à la fin de la réparation par un spécialiste / notre service après-vente.
- Si l'appareil vibre trop pendant le fonctionnement, éteignez-le immédiatement et enlevez la fiche de la prise de courant. Renversez l'appareil et examinez l'arbre de rotor de la déchaumeuse pour déceler les causes éventuelles d'un balourd et éliminez-les – Portez absolument des gants pendant le travail afin d'éviter toute coupure. Si cela n'en est pas la cause - faites réparer l'appareil par notre service après-vente.
- Au démarrage, les deux mains doivent se trouver sur la poignée, l'appareil doit être au sol et ne pas être basculé.
- Vérifiez l'état des pièces de sécurité avant chaque utilisation et faites-les remplacer par notre service après-vente lorsqu'ils sont endommagés.

### Avertissements

**Danger! N'utilisez pas la déchaumeuse de gazon (aérateur de gazon), lorsque les câbles sont endommagés ou usés.**

**Danger! Ne jamais brancher un câble endommagé au réseau et ne touchez jamais un câble endommagé tant que vous ne l'aurez pas débranché du réseau. Un câble endommagé peut entraîner un contact avec des pièces actives.**

**Danger! Ne touchez pas l'arbre de rotor tant que l'appareil n'est pas débranché et qu'il n'est pas complètement arrêté.**

**Danger! Gardez les rallonges à l'écart de l'arbre de rotor. L'arbre de rotor peut endommager les câbles et entraîner un contact avec les pièces actives.**

**Danger! Couper l'alimentation (par ex. retirez la fiche de la prise de courant)**

- à chaque fois que vous laissez la machine seule,
- avant de libérer un outil bloqué,
- avant de vérifier, nettoyer ou travailler sur l'appareil,
- après avoir rencontré un corps étranger,
- toujours, lorsque l'appareil vibre anormalement.

**Les circuits utilisés avec le produit devraient être munis d'un interrupteur de défaut à la terre.** Des connecteurs avec un interrupteur de défaut à la terre sont disponibles et peuvent être utilisés pour satisfaire à cette mesure de sécurité.

### Préparation

- a) Ne permettez jamais à des enfants ou à d'autres personnes n'ayant pas connaissance des instructions d'emploi d'utiliser la machine. Des prescriptions locales peuvent déterminer l'âge minimum requis des utilisateurs ;
- b) N'employez jamais la machine, lorsque des personnes, en particulier des enfants, ou des animaux se trouvent à proximité ;
- c) Pensez au fait que l'opérateur ou l'utilisateur de la machine sera tenu responsable de tout accident ou risque encouru par d'autres personnes ou de ce qui leur appartient ;
- d) Portez une protection de l'ouïe et des lunettes protectrices pendant le fonctionnement de la machine ;

- e) Pendant le travail avec la machine, portez toujours des chaussures stables et des pantalons longs. Ne travaillez pas avec la machine pieds nus ou avec des sandales légères ;
  - f) Vérifiez le terrain sur lequel vous utilisez la machine et enlevez les pierres, les bâtons, les fils, les os et autres corps étrangers susceptibles d'être saisis et catapultés ;
  - g) Avant l'utilisation, vérifiez toujours à vue si les outils de travail et les boulons sont usés ou endommagés. Pour éviter tout balourd, les outils de travail et les boulons endommagés ou usés doivent être uniquement remplacés par jeu ;
  - h) Lorsque vous utilisez des appareils avec un système d'éjection en arrière et des roues arrières ouvertes sans dispositif collecteur, il faut porter une protection des yeux intégrale.
- n) Ne faites pas basculer la machine pendant le démarrage du moteur à moins que vous ne deviez soulever la machine pendant la scarification. Dans un tel cas, basculez-la juste assez et ne soulevez que le côté caché à l'utilisateur ;
  - o) Ne faites jamais démarrer le moteur lorsque vous vous trouvez devant le canal d'éjection ;
  - p) Ne mettez jamais les mains ou les pieds sur ou sous des pièces en rotation. Tenez-vous toujours éloigné de l'orifice d'éjection ;
  - q) Ne levez ni ne portez jamais une machine lorsque son moteur est en marche ;

#### Manipulation

- a) Utilisez uniquement la machine à la lumière du jour ou avec un éclairage suffisant ;
- b) Si possible, évitez d'utiliser l'appareil lorsque l'herbe est humide ou faites particulièrement attention de ne pas glisser ;
- c) Veillez à toujours garder une position équilibrée sur les pentes ;
- d) Ne guidez la machine qu'au pas ;
- e) Travaillez toujours transversalement par rapport à la pente, jamais vers le haut ou vers le bas ;
- f) Faites particulièrement attention lorsque vous changez de direction sur une pente ;
- g) Ne travaillez pas sur des pentes très raides ;
- h) Faites preuve d'une très grande prudence lorsque vous faites demi-tour avec la machine ou que vous la tirez vers vous ;
- i) Retenez les outils lorsque la machine doit être renversée pour le transport. Retenez les outils lorsque vous traversez des surfaces autres que de l'herbe et lorsque la machine est transportée en direction ou en provenance de la surface à travailler ;
- j) N'utilisez jamais la machine avec des dispositifs de protection endommagés ou absents, p. ex. sans chicane ni dispositif collecteur ;
- k) Ne modifiez jamais les réglages de base du moteur et ne le faites pas marcher en surrégime ;
- l) Débrayez tous les outils et entraînements avant de démarrer le moteur ;
- m) Démarrez ou actionnez l'interrupteur marche/arrêt avec précaution, conformément aux

consignes du fabricant. Veillez à garder un écart suffisant entre les pieds et le(s) outils(s) ;



#### Maintenance et entreposage

- a) Assurez-vous que tous les écrous, boulons et vis soient bien serrés et que l'appareil se trouve dans un état de fonctionnement sûr ;
- b) Laissez refroidir le moteur avant de mettre la machine dans des locaux fermés ;
- c) Pour éviter le risque d'incendie, maintenez les orifices d'aération exempts d'herbe, de paille, de mousse, de feuilles ou similaires.
- d) Vérifiez régulièrement la machine et remplacez par mesure de sécurité les pièces usées ou endommagées ;



#### Entretien des appareils à isolation double

Votre déchaumeuse est doublement isolée pour vous offrir plus de sécurité. Dans un appareil doublement isolé, deux systèmes d'isolation sont fournis au lieu de mise à la terre. Aucun moyen de mise à la terre n'est fourni sur un appareil doublement isolé ni aucun moyen de mise à la terre ne doit être ajouté à l'appareil. L'entretien d'un appareil doublement isolé nécessite une grande prudence et une connaissance approfondie du système et doit être effectué seulement par le personnel d'entretien qualifié. Les pièces de remplacement d'un appareil doublement isolé doivent être identiques aux pièces qu'elles remplacent. Un appareil doublement isolé est identifié par les mots « Isolation double » ou « Doublement isolé ». Le symbole (carré dans un carré) peut aussi être indiqué sur l'appareil.

**Instructions et consignes de sécurité :****Fiche polarisée**

Pour réduire le risque de choc électrique, votre équipement est muni d'une fiche polarisée (une lame est plus large que l'autre). Cet équipement doit être utilisé avec un fil électrique polarisé à 2 lames ou une rallonge de fil électrique à 3 lames. Les branchements polarisés s'inséreront ensemble d'une seule façon. Assurez-vous que l'extrémité du connecteur femelle de la rallonge a des largeurs de fentes pour lames petite et grande. Si la fiche ne s'insère pas entièrement dans la rallonge, inversez-la. Si elle ne s'insère toujours pas, procurez-vous une rallonge appropriée. Si la rallonge ne s'insère pas entièrement dans la prise, contactez un électricien qualifié pour installer une prise appropriée. Ne jamais modifier la fiche de l'outil ou la rallonge.

**Mesures de sécurité : cordons de rallonge**  
**N'utilisez que des rallonges et des connecteurs homologués pour une utilisation à l'extérieur:**

- Pour réduire le risque de choc électrique, utilisez uniquement une rallonge adaptée à une utilisation en extérieur, telle que SW-A, SOW-A, STW-A, STOW-A, SJW-A, SJOW-A, SJTW-A ou SJTOW-A.

Les outils à double isolation sont munis d'un cordon bifilaire et ils peuvent être utilisés avec un cordon de rallonge muni de 2 ou de 3 fils. Il faut seulement utiliser des cordons de rallonge à gaine ronde et ils devraient être homologués par l'organisme américain Underwriters Laboratories (U.L.) ou la CSA (au Canada). Lorsque le cordon de rallonge est utilisé à l'extérieur, il doit être prévu à cet effet. Tout cordon extérieur peut servir à l'intérieur. Les cordons de rallonge doivent être faits de conducteurs de calibre approprié (AWG ou calibre moyen de fil) par mesure de sécurité et afin de prévenir les pertes de puissance et les surchauffes. Le numéro de calibre du fil est inversement proportionnel à la capacité du cordon. Ainsi, un cordon de calibre 16 a une capacité supérieure à un cordon de calibre 18. Lorsqu'il est nécessaire d'utiliser plus d'un cordon de rallonge, veiller à ce que chaque cordon ait au moins le calibre minimal. Avant d'utiliser un cordon de rallonge, s'assurer qu'il n'y a pas de fils dénudés ni détachés, et que l'isolant et les raccords ne sont pas défectueux. Effectuer les réparations nécessaires ou remplacer le cordon, le cas échéant.

**Calibre minimum pour les cordons d'alimentation**

Volts	Longueur totale du cordon d'alimentation en mètre (pieds)				
	120 V	7,6 (25)	15,2 (50)	30,5 (100)	45,7 (150)
240 V	15,2 (50)	30,5 (100)	61,0 (200)	91,4 (300)	
Ampères		AWG			
Plus que	Pas plus que				
0	6	18	16	16	14
6	10	18	16	14	12
10	12	16	16	14	12
12	16	14	12	Non recommandé	

Pour réduire tout risque de débrancher l'appareil de sa rallonge pendant l'utilisation :

- Faire un nœud comme illustré en Figure B; ou
- Utiliser un dispositif de retenue de fiche ou les connecteurs décrits dans ce manuel.

OU

- Arrimer fermement la rallonge à la fiche de l'appareil comme illustré ou décrit dans les instructions d'utilisation.

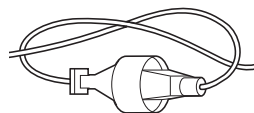

Figure B)

L'appareil peut être raccordé à chaque fiche (de 120V ~) protégée par un fusible de min. 15 A. La prise doit être protégée d'un interrupteur de protection contre les courants de court-circuit. Le courant de déclenchement doit s'élever au max. à 30 mA.

**CONSERVEZ CES INSTRUCTIONS****2. Description de l'appareil et contenu de l'emballage****2.1 Description de l'appareil**

- Touche de commutation marche/arrêt
- Verrouillage de démarrage
- Cordon d'alimentation
- Attache câble
- Guidon supérieur
- Guidons inférieur
- Supports du guidon
- Réglage de la profondeur
- Clapet d'éjection
- Bouton de verrouillage pour guidon
- Vis de fixation pour le guidon

12. Bride de fixation de câble
13. Vis pour boîtier de l'interrupteur
14. Boîtier de l'interrupteur
15. Rallonge (non fourni)
16. Vis à tête cylindrique
17. Support
18. Entraînement à bout carré
19. Rouleau aérateur

## 2.2 Contenu d'emballage

Veillez vérifier l'intégralité de l'article au moyen du contenu d'emballage décrit. En cas de pièces manquantes, veuillez contacter notre centre de service à la clientèle ou le point de vente où vous avez acheté l'appareil au plus tard dans les 5 jours ouvrables à compter de l'achat de l'article en présentant un ticket de caisse valable.

- Ouvrez l'emballage et retirez prudemment l'appareil.
- Enlevez le matériau d'emballage ainsi que les sécurités d'emballage et de transport (le cas échéant).
- Vérifiez l'intégralité du contenu d'emballage.
- Vérifiez si l'appareil et les accessoires présentent des dommages dus au transport.
- Si possible, conservez l'emballage jusqu'à l'expiration de la durée de garantie.

### Danger !

**L'appareil et le matériau d'emballage ne sont pas un jouet ! Les enfants ne doivent pas jouer avec des sachets en plastique, des films ou de petites pièces ! Il existe le risque d'ingestion et de suffocation !**

- Mode d'emploi d'origine avec consignes de sécurité

## 3. Utilisation conforme

L'appareil convient à l'utilisation privée dans des jardins domestiques et de loisirs.

Les déchaumeuses à usage privé sont des machines dont la durée de fonctionnement annuelle ne dépasse généralement pas 10 heures, pendant lesquelles la machine est principalement utilisée pour l'entretien de petites pelouses résidentielles et de jardins familiaux/de loisirs. Les installations publiques, les salles de sport et les applications agricoles/sylvicoles sont exclues.

Le respect du mode d'emploi joint par le producteur est la condition primordiale préalable à une utilisation conforme de l'appareil. Le mode d'emploi comprend aussi les conditions de service, de maintenance et d'entretien.

**Avertissement !** En raison du risque encouru par l'utilisateur (l'utilisatrice), l'appareil ne doit pas être employé comme hacheuse pour hacher des bouts de branches et de haies. De plus, l'appareil ne doit pas être utilisé comme motobêche ni pour aplanir des irrégularités du sol, comme par ex. des taupinières.

Pour des raisons de sécurité, la déchaumeuse ne doit pas être utilisée comme groupe d'entraînement pour d'autres types outils, à moins que ce ne soit permis par le fabricant.

La machine ne doit être utilisée que conformément à sa destination. Toute autre utilisation dépassant ce cadre n'est pas conforme. C'est l'utilisateur / l'opérateur qui est responsable de tous les dommages ou blessures de toute nature en résultant et non pas le fabricant.

Veillez noter que nos appareils n'ont pas été conçus pour une utilisation commerciale, artisanale ou industrielle. Nous n'accordons aucune garantie si l'appareil est utilisé dans des entreprises commerciales, artisanales ou industrielles ou pour des activités équivalentes.

## 4. Caractéristiques techniques

Voltage: ..... 120V ~ 60Hz; 10A  
 Largeur de travail: ..... 32cm (12-1/2")  
 Nombre de dents: ..... 45  
 Profondeur de scarification: ..... -3mm (-1/8");  
 ..... 3mm (1/8"); 7mm (9/32"); 9mm (3/8")  
 Classe de protection: ..... II/□  
 Poids: ..... 8,1 kg (17,8 lbs)

### Limitez à un minimum l'émission de bruit et les vibrations !

- Utilisez uniquement des appareils irréprochables.
- Entretenez et nettoyez l'appareil régulièrement.
- Adaptez votre méthode de travail à l'appareil.
- Ne surchargez pas l'appareil.
- Faites examiner l'appareil le cas échéant.

- Éteignez l'appareil lorsqu'il n'est plus utilisé.
- Portez des gants.

#### Attention !

#### Risques résiduels

**Il existe toujours des risques même si vous vous servez correctement de cet outil électrique. Les risques suivants peuvent se produire en rapport avec la structure et la réalisation de cet outil électrique :**

1. Lésions auditives, si vous ne portez pas de protection auditive appropriée.
2. Dommages pour la santé résultant des vibrations mains-bras, si votre appareil est utilisé d'une manière prolongée ou tenu et entretenu de manière incorrecte.

## 5. Avant la mise en service

Assurez-vous, avant de brancher la machine, que les données se trouvant sur la plaque de signalisation correspondent bien aux données de la source de courant.

#### Avertissement !

**Retirez toujours la fiche de la source de courant avant d'effectuer des réglages sur l'équipement.**

La déchaumeuse est livrée démontée. Il faut monter le guidon complet avant d'utiliser la déchaumeuse. Suivez le mode d'emploi, étape par étape, et orientez-vous sur les illustrations pour que le montage vous soit simplifié.

#### Montage des supports de guidon (voir figures 3 et 4)

Pousser les supports du guidon (fig. 3/pos. 7) dans les ouvertures prévues à cet effet (fig. 3). Et fixez-les avec les vis de fixation (fig. 4/pos. 11)

#### Montage des guidons inférieurs (voir figure 5)

- Les guidons inférieurs (fig. 5/pos. 6) doivent être poussés pardessus les supports de guidon.
- Vissez les tubes les uns aux autres avec les boutons de verrouillage (fig. 5/pos. 10).

Il y a trois trous de montage pour pouvoir adapter à tout moment la hauteur du guidon à l'utilisateur. Utilisez le trou qui vous convient en veillant à utiliser le même trou des deux côtés.

#### Montage du guidon supérieur (voir figure 6-8)

- Positionnez le guidon supérieur (fig. 1/pos. 5) de telle manière que les trous du guidon supérieur correspondent aux trous du guidon inférieur.
- Vissez les tubes les uns aux autres avec les boutons de verrouillage (fig. 2/pos. 10).
- Retirez les vis (fig. 7/pos. 13) du boîtier de l'interrupteur (fig. 7/pos. 14).
- Installez le boîtier de l'interrupteur au guidon supérieur côté droit dans les deux trous prévus à cet effet et fixez-le avec les vis (fig. 8/pos. 13).
- Fixez le câble au tube de guidon à l'aide de la bride de fixation de câble (fig. 9) de façon à pouvoir ouvrir et fermer le clapet d'éjection.

Veillez à ce que clapet d'éjection s'ouvre et se ferme facilement!

#### Réglage de la profondeur de la déchaumeuse (voir figure 10)

On règle la profondeur de la déchaumeuse avec le mécanisme de réglage sur les deux roues avant. Tirez pour ce faire sur la vis de réglage et tournez-la vers la gauche ou la droite pour la mettre en position = 0/ I/II/ou III.

Il faut toujours régler la même profondeur des deux côtés de la déchaumeuse !

0 = position de route ou de transport  
I = profondeur du scarificateur 3 mm ( $\frac{1}{8}$ " )  
II = profondeur du scarificateur 7 mm ( $\frac{9}{32}$ " )  
III = profondeur du scarificateur 9 mm ( $\frac{3}{8}$ " )

#### Branchement électrique

L'appareil peut être raccordé à chaque prise de courant d'éclairage de 120V ~. Seules cependant des prises à contact de protection sont admises, il faut prévoir pour leur protection par fusibles un disjoncteur automatique de protection pour 15A. En outre, il faut placer en amont un interrupteur de protection contre les courants de courts-circuits (RCD) avec 30 mA max. !

#### Rallonges électriques

N'utilisez que des rallonges électriques n'étant pas endommagées. La rallonge électrique ne doit pas être trop long (max. 50 m/ 164 pi.), car autrement cela réduit la puissance du moteur électrique. La rallonge électrique doit avoir une section transversale de 3 x 1,5 mm<sup>2</sup>. Les rallonges électriques des déchaumeuses sont par-



ticulièrement souvent endommagées du point de vue de leur isolation.

Les causes en sont entre autres:

- des déchirures en passant par dessus la ligne
- des endroits écrasés lorsque la rallonge électrique passe sous des portes ou fenêtres.
- des fissures par vieillissement de l'isolation
- des pliures en raison de fixation non conforme aux règles de l'art ou par guidage de la rallonge électrique.

Les rallonges électriques doivent être au moins de type H05RN-F et avoir trois brins. Une impression de la désignation de type sur la rallonge électrique est obligatoire. N'achetez que des rallonges électriques dûment marquées! Les fiches et prises d'accouplement aux rallonges électrique doivent être en caoutchouc et être protégées contre les éclaboussures d'eau. Les rallonges électriques ne doivent pas être trop longs. Des rallonges électriques longs doivent avoir des sections transversales plus importantes.

Les rallonges électriques doivent être vérifiés régulièrement quant à d'éventuels dommages. Veillez à ce que les rallonges électriques soient débranchées pendant la vérification. Déroulez complètement la rallonge électrique. Vérifiez aussi les introductions des rallonges électriques, au niveau des fiches et des prises d'accouplement, quant à d'éventuels plis.

## 6. Fonctionnement

Raccordez le cordon d'alimentation de la machine à une rallonge (Fig. 11/Pos. 15) et fixez la rallonge à l'aide de l'attache câble (Fig. 11/Pos. 4).

Afin d'éviter une mise en service non intentionnée de l'appareil, le guidon supérieur (figure 11/pos. 5) est doté d'un interrupteur à deux positions (figure 11/pos. 2), qu'il faut appuyer avant de pouvoir appuyer sur la touche de commutation (figure 11/pos. 1). L'appareil se met hors circuit dès qu'on lâche la touche de commutation. Lorsque l'on relâche la touche de commutation, la déchaumeuse se met hors circuit.

Effectuez ce processus plusieurs fois de suite pour être sûr que votre appareil fonctionne correctement. Avant d'entreprendre des réparations ou des travaux de maintenance sur l'appareil, il faut vous assurer que l'arbre de rotor ne tourne pas et

que l'appareil est débranché.

**Danger !** N'ouvrez jamais le clapet d'éjection lorsque le moteur est encore en marche. L'arbre de rotor en rotation peut entraîner des blessures. Fixez toujours le clapet d'éjection avec précaution. Il est refermé par les ressorts de traction en position «fermée» !

La distance de sécurité donnée par les longerons de guidage entre le boîtier et l'utilisateur (utilisatrice) doit toujours être maintenue. Il faut faire particulièrement attention pendant l'utilisation et les modifications de direction sur des talus et des pentes. Veillez à vous tenir de façon sûre, portez des chaussures à semelles anti-dérapantes et agrippantes et des pantalons longs. Faites la scarification toujours transversalement par rapport à la pente.

Il ne faut pas se servir de la déchaumeuse sur les pentes inclinées de plus de 15 degrés pour des raisons de sécurité.

Faites particulièrement attention dans vos mouvements en arrière et lorsque vous tirez la déchaumeuse, risque de trébuchement !

### Indications pour une bonne utilisation

Pour le travail, il est conseillé de travailler par chevauchement.

Pour obtenir une image correcte, il faut faire suivre à l'appareil des pistes droites dans la mesure du possible. Les bords de ces pistes doivent alors se chevaucher de quelques centimètres pour qu'aucune bande ne reste sans aération.

La fréquence de traitement du gazon dépend fondamentalement de la vitesse à laquelle il pousse et de la dureté du sol.

Veillez à toujours garder propre le dessous de l'appareil et à retirer absolument tous les dépôts de terre et d'herbe. Les dépôts de terre rendent le processus de démarrage plus difficile et altèrent la qualité.

Sur les pentes, il faut suivre une ligne transversale par rapport à la pente. Avant d'effectuer tout vérification de l'arbre de rotor, mettez le moteur hors circuit.

**Danger !**

L'arbre de rotor tourne encore quelques secondes après la mise hors circuit du moteur. N'essayez jamais d'arrêter l'arbre de rotor. Si l'arbre de rotor en mouvement cogne un objet, mettez l'appareil hors service et attendez jusqu'à ce que l'arbre de rotor soit complètement arrêté. Vérifiez ensuite l'état de l'arbre de rotor. S'il est abîmé, il faut le remplacer (voir 8.4).

Posez la rallonge électrique en forme de boucle devant la prise utilisée, sur la terre. Travaillez loin de la prise, c'est-à-dire aussi du câble et veillez à ce que la rallonge électrique soit toujours sur le gazon déjà traité, afin de ne pas être écrasé par l'appareil.

## 7. Remplacement du cordon d'alimentation

**Danger !**

Si le cordon d'alimentation de cet appareil est abîmé, il devra être remplacé par un cordon spécial, disponible auprès du fabricant ou un centre de service.

## 8. Nettoyage et entretien

**Danger !**

Retirez la fiche de contact avant tous travaux de nettoyage.

### 8.1 Nettoyage

- Maintenez les dispositifs de protection, les fentes d'aération et les carters de moteur aussi exempt de poussières et de saletés que possible. Frottez l'appareil avec un linge propre et nettoyez-le à l'air comprimé à basse pression.
- Nous recommandons de nettoyer l'appareil directement après chaque utilisation.
- Nettoyez l'appareil régulièrement avec un linge humide et un peu de savon doux. N'utilisez pas de détergeant ni de solvants ; ils peuvent détériorer les éléments en plastique de l'appareil. Veillez à ce que l'eau ne puisse pas pénétrer à l'intérieur de l'appareil. La pénétration de l'eau dans un appareil électrique augmente le risque d'une électrocution.

### 8.2 Balais

Si les balais font trop d'étincelles, faites-les vérifier par des spécialistes en électricité.

**Danger !** Seul un(e) spécialiste électricien(ne) est autorisé à remplacer les balais.

### 8.3 Maintenance

- Un arbre de rotor usé ou endommagé doit être échangé par une personne spécialiste dûment autorisée
- Faites en sorte que tous les éléments de fixation (vis, écrous, etc.) soient bien serrés de telle façon que vous puissiez travailler avec la déchaumeuse en toute sécurité.
- Entrez votre déchaumeuse dans une salle sèche.
- Pour obtenir une longue durée de vie, toutes les pièces vissées et les roues et essieux doivent être nettoyés et ensuite huilés.
- Seulement un soin régulier de la déchaumeuse lui assure solidité et performance, mais surtout vous assure une scarification facile et sans souci de votre gazon.
- A la fin de la saison, effectuez une vérification générale de la déchaumeuse et retirez tous les dépôts accumulés. Avant tout début de saison, vérifiez absolument la déchaumeuse. Pour vos réparations, adressez-vous à notre service après-vente.

### 8.4 Remplacement de rouleau d'aérateur (voir figures 12-16)

**Portez absolument des gants !**

Utilisez exclusivement des rouleaux aérateur d'origine, sinon le fonctionnement et la sécurité ne sont pas garantis le cas échéant. Retirez les deux vis à tête cylindrique (fig. 12/ pos. 16). Soulevez rouleaux aérateur par cette extrémité et retirez-le en tirant dans le sens de la flèche (fig. 13). Retirez le support (fig. 14/pos. 17) de rouleaux aérateur utilisé précédemment et enfichez-la sur rouleaux aérateur utilisé à présent. Poussez rouleaux aérateur nouveau dans le sens de la flèche (fig. 16) sur l'entraînement à bout carré (fig. 15/pos. 18) et enfoncez-le ensuite dans support (fig. 16). Refixez rouleaux aérateur avec les deux vis à six pans (fig. 15/pos. 16). Graissez l'entraînement à bout carré de temps en temps afin de faciliter le remplacement des rouleaux aérateur.

## 9. Élimination et recyclage

L'appareil se trouve dans un emballage pour empêcher les dommages dus au transport. Cet emballage constitue une matière première et peut par conséquent est réutilisé ou peut être recyclé. L'appareil et ses accessoires sont fabriqués à partir de différents produits, comme par exemple le métal et les matières plastiques. Ne jetez pas les appareils défectueux dans les déchets ménagers. Pour être éliminé de façon appropriée, l'appareil devrait être déposé à un lieu de collecte approprié. Si vous ne connaissez aucun lieu de collecte, informez-vous auprès de l'administration municipale.

## 10. Entreposage

Entreposez l'appareil et ses accessoires dans un endroit sombre, sec et exempt de gel ainsi que hors la portée des enfants. La température d'entreposage optimale se situe entre 10 °C et 40 °C (50 °F et 104 °F). Entreposez l'outil électrique dans l'emballage d'origine.

Une réimpression ou toute autre reproduction de la documentation et des documents accompagnant les produits, même par extraits, ne sont autorisées qu'avec accord exprès d'Einhell Germany AG.

Sous réserve des modifications techniques.

## 11. Dépannage

Problème	Causes probables	Solution
Le moteur ne démarre pas	<ul style="list-style-type: none"> <li>a) Pas de courant dans la fiche</li> <li>b) Câble défectueux</li> <li>c) Combinaison interrupteur-fiche défectueuse</li> <li>d) Raccordements sur le moteur ou condensateur détachés</li> <li>e) Boîtier bouché</li> </ul>	<ul style="list-style-type: none"> <li>a) Vérifier la ligne et le fusible</li> <li>b) Vérifier</li> <li>c) Voir atelier de service à clientèle</li> <li>d) Voir atelier de service à clientèle</li> <li>e) Modifiez éventuellement la profondeur de travail. Nettoyer le boîtier pour que l'arbre de rotor puisse</li> </ul>
La puissance du moteur diminue	<ul style="list-style-type: none"> <li>a) Sol trop dur</li> <li>b) Boîtier bouché</li> <li>c) Arbre de rotor très détérioré par l'usage</li> </ul>	<ul style="list-style-type: none"> <li>a) Corriger la profondeur de travail</li> <li>b) Nettoyer le boîtier</li> <li>c) Remplacer l'arbre de rotor</li> </ul>
Mal scarifié	<ul style="list-style-type: none"> <li>a) Arbre de rotor détérioré par l'usage</li> <li>b) Mauvaise profondeur de travail</li> </ul>	<ul style="list-style-type: none"> <li>a) Remplacer Arbre de rotor</li> <li>b) Corriger la profondeur de travail</li> </ul>
Le moteur tourne, Arbre de rotor ne tourne pas	<ul style="list-style-type: none"> <li>a) Courroie dentée déchirée</li> </ul>	<ul style="list-style-type: none"> <li>a) Voir atelier de service à clientèle</li> </ul>

**Notice Importante! Afin de le protéger, le moteur est équipé d'un interrupteur thermique. Ce dernier arrête le moteur s'il est surchargé et le met en marche automatiquement après une phase de refroidissement!**



¡Atención! Leer las instrucciones de uso antes de la puesta en marcha.



ADVERTENCIA - Cuidado con los objetos arrojados - mantenga alejados a los transeúntes.

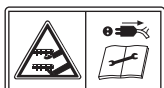

Cuidado, dientes afilados. Tras la desconexión los dientes siguen rotando; antes de realizar trabajos de mantenimiento, o si el cable se encuentra dañado, desenchufar el aparato de la toma de corriente.



Llevar protección auditiva y para la vista.



Mantener el cable de conexión alejado de los dientes.

**Peligro!**

Al usar aparatos es preciso tener en cuenta una serie de medidas de seguridad para evitar lesiones o daños. Por este motivo, es preciso leer atentamente este manual de instrucciones/advertencias de seguridad. Guardar esta información cuidadosamente para poder consultarla en cualquier momento. En caso de entregar el aparato a terceras personas, será preciso entregarles, asimismo, el manual de instrucciones/advertencias de seguridad. No nos hacemos responsables de accidentes o daños provocados por no tener en cuenta este manual y las instrucciones de seguridad.

**1. Instrucciones de seguridad****⚠ ADVERTENCIA**

**Consulte todas las advertencias de seguridad, ilustraciones y especificaciones suministradas con esta herramienta eléctrica.**

*El incumplimiento de las instrucciones que se encuentran a continuación puede provocar descargas eléctricas, incendios o lesiones graves.*

**Guarde todas las advertencias e instrucciones para consultarlas en el futuro.**

*El término "herramienta eléctrica" en las advertencias se refiere a las herramientas eléctricas que funcionan con corriente (con cordón) o las que funcionan con batería (inalámbricas).*

**1) ÁREA DE TRABAJO**

- a) **Mantenga limpia y bien iluminada el área de trabajo.** *Un área de trabajo mal despejada o mal iluminada propicia accidentes.*
- b) **No utilice herramientas motorizadas en atmósferas explosivas, como las existentes alrededor de líquidos, gases y polvos inflamables.** *Las herramientas eléctricas generan chispas que pueden encender el polvo y los vapores inflamables.*
- c) **Mantenga alejados a los niños y circunstantes al maniobrar una herramienta eléctrica.** *Toda distracción puede causar la pérdida del control de la herramienta.*

**2) SEGURIDAD ELÉCTRICA**

- a) **Las clavijas de las herramientas eléctricas deben corresponder a las tomas de corriente donde se conectan. Nunca modifique la clavija de ninguna forma. No utilice ninguna clavija adaptadora**

**con herramientas eléctricas dotadas de contacto a tierra.** *Conectando las clavijas originales en las tomas de corriente donde corresponden se disminuye el riesgo de una descarga eléctrica.*

- b) **Evite el contacto del cuerpo con las superficies de objetos conectados a tierra, como las tuberías, radiadores, estufas y refrigeradores.** *Existe un mayor riesgo de descargas eléctricas si el cuerpo está haciendo tierra.*
  - c) **No exponga las herramientas eléctricas a la lluvia ni a condiciones de humedad.** *La introducción de agua en una herramienta eléctrica aumenta el riesgo de descargas eléctricas.*
  - d) **No maltrate el cordón eléctrico. Nunca utilice el cordón para trasladar, desconectar o tirar de la herramienta eléctrica. Mantenga el cordón lejos del calor, aceite, bordes afilados y piezas móviles.** *Los cordones eléctricos dañados o enredados aumentan el riesgo de descargas eléctricas.*
  - e) **Al utilizar una herramienta eléctrica a la intemperie, use un cordón de extensión apropiado para el exterior.** *Usando un cordón adecuado para el exterior se disminuye el riesgo de descargas eléctricas.*
  - f) **Si es inevitable utilizar una herramienta eléctrica en un lugar húmedo, utilice un suministro protegido por un DISPOSITIVO DE CORRIENTE RESIDUAL (RCD).** *El uso de un RCD reduce el riesgo de descarga eléctrica.*
- 3) SEGURIDAD PERSONAL**
- a) **Permanezca alerta, preste atención a lo que esté haciendo y aplique el sentido común al utilizar herramientas eléctricas. No utilice la herramienta eléctrica si está cansado o se encuentra bajo los efectos de alguna droga, alcohol o medicamento.** *Un momento de inatención al utilizar una herramienta eléctrica puede causar lesiones corporales serias.*
  - b) **Utilice protección el equipo otros. Siempre póngase protección ocular.** *El uso de equipo protector como mascarilla para el polvo, calzado de seguridad, casco y protección para los oídos en las circunstancias donde corresponda disminuye el riesgo de lesiones.*
  - c) **Evite que la herramienta se active accidentalmente. Asegúrese de que el interruptor esté en la posición de apagado antes de conectar la herramienta a un su-**

**ministro de corriente o de colocar un paquete de baterías.** *Transportar herramientas eléctricas con el dedo en el interruptor o enchufar herramientas eléctricas que tienen el interruptor encendido puede ocasionar accidentes.*

- d) **Retire toda llave o herramienta de ajuste antes de encender la herramienta eléctrica.** *Toda llave o herramienta de ajuste dejada en una pieza giratoria de la herramienta eléctrica puede causar lesiones.*
  - e) **No estire el cuerpo para alcanzar mayor distancia. Mantenga una postura firme y buen equilibrio en todo momento.** *De esta manera se logra un mejor control de la herramienta eléctrica en situaciones inesperadas.*
  - f) **Vístase adecuadamente. No vista ropas holgadas ni joyas. Mantenga el cabello, la ropa y los guantes alejados de las piezas móviles.** *Las ropas holgadas y las joyas, así como el cabello largo, pueden engancharse en las piezas móviles.*
  - g) **Si se suministran dispositivos para conectar mangueras de extracción y captación de polvo, asegúrese de que éstas estén bien conectadas y se usen correctamente.** *El uso de la captación de polvo puede reducir los peligros relacionados con éste.*
  - h) **No permita que la familiaridad adquirida con el uso frecuente de herramientas haga que se vuelva complaciente e ignore los principios de seguridad de esta herramienta.** *Una acción descuidada puede causar lesiones graves en una fracción de segundo.*
- 4) EMPLEO Y CUIDADO DE LA HERRAMIENTA ELÉCTRICA**
- a) **No fuerce la herramienta eléctrica. Utilice la herramienta eléctrica adecuada para cada trabajo.** *La herramienta eléctrica adecuada efectúa mejor y de manera más segura el trabajo, si además se maneja a la velocidad para la que está diseñada.*
  - b) **No utilice la herramienta si el interruptor no enciende o no apaga.** *Cualquier herramienta eléctrica que no pueda controlarse con el interruptor es peligrosa y debe repararse.*
  - c) **Desconecte la clavija del suministro de corriente o retire el paquete de baterías de la herramienta eléctrica, según sea el caso, antes de efectuarle cualquier ajuste, cambiarle accesorios o guardarla.**

*Tales medidas preventivas de seguridad reducen el riesgo de poner en marcha accidentalmente la herramienta.*

- d) **Guarde las herramientas eléctricas desocupadas fuera del alcance de los niños y no permita que las utilicen personas no familiarizadas con las mismas o con estas instrucciones.** *Las herramientas eléctricas son peligrosas en manos de personas no capacitadas en el uso de las mismas.*
  - e) **Preste servicio a las herramientas eléctricas. Revise para ver si hay desalineación o atoramiento de piezas móviles, ruptura de piezas o cualquier otra condición que pueda afectar el funcionamiento de la herramienta. Si está dañada la herramienta eléctrica, permita que la reparen antes de usarla.** *Numerosos accidentes son causados por herramientas eléctricas mal cuidadas.*
  - f) **Mantenga las herramientas de corte afiladas y limpias.** *Las herramientas de corte bien cuidadas y con bordes bien afilados, tienen menos probabilidad de atascarse en la pieza de trabajo y son más fáciles de controlar.*
  - g) **Utilice la herramienta eléctrica, los accesorios y brocas, hojas y cuchillas de corte, ruedas de esmeril, etc. de conformidad con estas instrucciones, tomando en cuenta las condiciones de trabajo y la tarea por realizar.** *Si se utiliza la herramienta eléctrica para operaciones diferentes de las indicadas podría originar una situación peligrosa.*
  - h) **Mantenga los mangos y superficies de agarre limpias y libres de aceite y grasa.** *Los mangos y superficies de agarre resbalosos no permiten una manipulación y control seguros de la herramienta en situaciones inesperadas.*
- 5) SERVICIO**
- a) **Permita que un técnico de reparación calificado preste servicio a la herramienta eléctrica, y sólo con piezas de repuesto idénticas.** *De esta manera se mantiene la seguridad de la herramienta eléctrica.*

Este aparato no ha sido concebido para ser utilizado por personas (incluyendo niños) cuyas capacidades estén limitadas física, sensorial o psíquicamente, o que no dispongan de la experiencia y/o los conocimientos necesarios. Las personas aptas deberán recibir formación o instrucciones necesarias sobre el funcionamiento

del aparato por parte de una persona responsable para su seguridad.  
Vigilar a los niños para asegurarse de que no jueguen con el aparato.

#### **Cambio del cable de conexión a la red eléctrica**

Cuando el cable de conexión a la red de este aparato esté dañado, deberá ser sustituido por el fabricante o su servicio de asistencia técnica o por una persona cualificada para ello, evitando así cualquier peligro.

**ATENCIÓN:** Para evitar peligros provocados por restaurar de manera involuntaria el ajuste del limitador de la temperatura de protección, el aparato no se puede alimentar a través de un dispositivo de conmutación externo, como por ejemplo un temporizador, ni conectar a un circuito de corriente que se conecte y desconecte regularmente.

#### **Instrucciones de seguridad**

##### **1.1 Advertencias generales de seguridad concernientes a este aparato eléctrico**

- Este aparato no ha sido concebido para ser utilizado por personas (incluyendo niños) cuyas capacidades estén limitadas física, sensorial o psíquicamente, o que no dispongan de la experiencia y/o los conocimientos necesarios. Las personas aptas deberán recibir formación o instrucciones necesarias sobre el funcionamiento del aparato por parte de una persona responsable para su seguridad.
- Vigilar a los niños para asegurarse de que no jueguen con el aparato.

##### **1.2 Instrucciones de seguridad para el escarificador**

- Comprobar antes y después de utilizar el aparato que el cable de conexión a red y la alargadera no presenten daños o signos de envejecimiento. No poner en funcionamiento el aparato si algún cable está dañado.
- Si el cable se daña durante el uso del aparato, desenchufarlo de inmediato de la toma de corriente y no tocar la alargadera hasta que no se haya desenchufado.
- Antes de utilizar el aparato comprobar que no presente daños. No operar el aparato si está dañado y esperar hasta que un especialista o nuestro servicio de asistencia técnica lo haya reparado para volver a ponerlo en funcionamiento.

- Si el aparato vibra excesivamente durante su funcionamiento, desconectarlo de inmediato y desenchufarlo. Inclinar el aparato y comprobar si el cilindro escarificador presenta posibles causas que lo puedan desequilibrar. De ser así, subsanar el problema. – A la hora de realizar estos trabajos, llevar guantes de protección para evitar sufrir cortes. Si no se detecta la causa, llevar el aparato al servicio de asistencia técnica.
- Al arrancar el aparato, poner las dos manos en la barra de agarre, asegurarse de que el aparato se encuentra colocado sobre el suelo y no se inclina.
- Antes de cada uso comprobar que las piezas de seguridad no presentan daños y, de ser el caso, nuestro servicio de asistencia técnica deberá cambiarlas.

#### **Advertencias**

**Peligro! No utilizar el escarificador de césped (aireador de césped) si los cables están dañados o desgastados.**

**Peligro! No enchufar a la red eléctrica un cable dañado ni tocarlo antes de desenchufarlo. Un cable dañado puede provocar una descarga eléctrica.**

**Peligro! No tocar los dientes hasta que no se haya desenchufado el aparato y se hayan parado completamente.**

**Peligro! Mantener las alargaderas alejadas de los dientes. Los dientes pueden dañar los cables y provocar descargas eléctricas.**

**Peligro! Interrumpir el suministro eléctrico (p. ej., desenchufar el aparato de la toma de corriente):**

- siempre cuando se vaya a abandonar la máquina,
- antes de proceder a desbloquear una herramienta bloqueada,
- antes de comprobar, limpiar o trabajar en el aparato,
- cuando se haya golpeado un cuerpo extraño,
- siempre que el aparato vibre de forma inusual.



**Los circuitos o tomas donde se conecta este producto deben estar protegidos con un interruptor de circuito accionado por falla de conexión a tierra (GFCI).** Hay receptáculos con la protección de un GFCI integrado, y pueden utilizarse para contar con esta característica de seguridad.

#### Preparación

- a) No permitir nunca que los niños ni personas que desconozcan el manual de instrucciones utilicen la máquina. La edad mínima del operario puede estar regulada por disposiciones locales;
- b) No utilizar nunca la máquina cuando haya personas, especialmente niños, o animales en las inmediaciones;
- c) Tener en cuenta que el operario será el responsable de los accidentes causados a otras personas o de los daños originados en su propiedad;
- d) Llevar protección auditiva y gafas protectoras durante el funcionamiento de la máquina;
- e) Llevar siempre calzado resistente y pantalones largos durante los trabajos. No llevar sandalias ni ir descalzo mientras se trabaje con la máquina;
- f) Comprobar previamente todo el terreno sobre el que se desee emplear la máquina y retirar todas las piedras, palos, alambres, huesos u otros objetos extraños que puedan salir despedidos durante su uso;
- g) Antes de usar el aparato es preciso controlar visualmente si las herramientas o los pernos están desgastados. Con el fin de evitar un desequilibrio en el aparato, las herramientas de trabajo y los pernos desgastados o dañados han de cambiarse únicamente como juego completo;
- h) Si el aparato tiene la expulsión hacia atrás y las ruedas posteriores abiertas sin dispositivo colector será preciso llevar una protección completa para la vista.

#### Manejo

- a) Trabajar con la máquina solo a la luz del día o con buena luz artificial;
- b) Siempre que sea posible, evitar utilizar el aparato cuando el césped esté húmedo o prestar especial atención para evitar resbalarse;
- c) Mantener una posición segura si se trabaja en pendientes;
- d) Emplear la máquina únicamente caminando a paso normal;

- e) Trabajar en sentido transversal a la pendiente, no trabajar nunca pendiente arriba o abajo;
- f) Poner especial cuidado al cambiar el sentido de la marcha en un terreno inclinado;
- g) No trabajar en pendientes excesivamente empinadas;
- h) Tener especial cuidado al darle la vuelta a la máquina o tirar de ella hacia uno mismo;
- i) Parar las herramientas de trabajo cuando se deba volcar la máquina para transportarla. Parar las herramientas de trabajo cuando se crucen superficies que no sean césped y cuando se lleve o retire la máquina a la superficie de trabajo;
- j) No utilizar nunca la máquina con los dispositivos de protección dañados, o sin ellos, p. ej., sin placas desviadoras y/o dispositivo colector;
- k) No modificar los ajustes básicos del motor ni sobrecargarlo;
- l) Desacoplar todas las herramientas de trabajo antes de arrancar el motor;
- m) Arrancar la máquina o pulsar el interruptor ON/OFF con cuidado y siguiendo las advertencias del fabricante. Mantener los pies a una distancia suficiente de la(s) herramienta(s) de trabajo);
- n) Al arrancar el motor no se puede inclinar la máquina, a no ser que sea necesario levantarla durante el proceso. En este caso, inclinar la máquina justo lo necesario, elevando únicamente el lado opuesto al operario;
- o) No arrancar el motor cuando se esté delante del expulsor;
- p) Mantener siempre las manos y los pies alejados de las piezas giratorias. Asimismo, mantenerse alejado del orificio expulsor;
- q) No elevar ni transportar nunca una máquina con el motor en marcha;

#### Mantenimiento y almacenaje

- a) Asegurarse de que todas las tuercas, pernos y tornillos estén bien apretados con el fin de garantizar que la máquina se encuentra en perfecto estado de trabajo;
- b) Dejar que el motor se enfríe antes de guardar el aparato en un espacio cerrado;
- c) Para evitar el peligro de incendio, mantener las ranuras de ventilación libres de césped, paja, musgo, hojas, etc.
- d) Comprobar la máquina regularmente y cambiar las piezas desgastadas o dañadas;



### Servicio de Aparatos de Aislamiento Doble

Su Soplador tiene aislamiento doble para proporcionar seguridad adicional. En un aparato con aislamiento doble, se proporcionan dos sistemas de aislamiento en lugar de conexión a tierra. Si no se proporcionan medios de conexión a tierra en un aparato con aislamiento doble, no se deben agregar medios de conexión a tierra al aparato. Dar servicio a un aparato con aislamiento doble requiere cuidado extremo y conocimiento del sistema y sólo debe ser realizado por personal de servicio calificado. Las partes de reemplazo para un aparato con aislamiento doble deben ser idénticas a las partes que reemplacen. Un aparato con aislamiento doble está marcado con las palabras double insulated o "double insulation" (aislamiento doble). El símbolo (cuadrado dentro de un cuadrado) también puede estar marcado en el aparato.

### Reglas e Instrucciones de Seguridad: Enchufe Polarizado

Para reducir el riesgo de descarga eléctrica, este equipo tiene un enchufe polarizado (una clavija es más ancha que la otra). Este equipo debe utilizarse con un cable de extensión polarizado de 2 o 3 alambres. Las conexiones polarizadas se insertarán de una sola manera. Asegúrese que el extremo del receptáculo del cable de extensión tenga anchos de ranura de clavija grandes y pequeños. Si el enchufe no se conecta completamente al cable de extensión, invierta el enchufe. Si todavía no se inserta, obtenga un cable de extensión adecuado. Si el cable de extensión no se conecta completamente en el tomacorriente, póngase en contacto con un electricista calificado para instalar el tomacorriente adecuado. No cambie el enchufe de la herramienta o el cable de extensión de ninguna manera.

### Reglas e instrucciones de seguridad:

#### Cables de extensión

**Utilice únicamente cables y conectores homologados para el uso al aire libre;**

**- Para reducir el riesgo de descarga eléctrica, utilice únicamente un cable prolongador para uso en exteriores, como los del tipo SW-A, SOW-A, STW-A, STOW-A, SJW-A, SJOW-A, SJTW-A o SJTOW-A.**

Las herramientas con doble aislamiento tienen cables con dos líneas y pueden utilizarse con extensiones de 2 o de 3 líneas. Solamente deben usarse extensiones con cubierta cilíndrica, y le

recomendamos que estén aprobadas por Underwriters Laboratories (U.L.) (NOM en México). Si la extensión se empleará a la intemperie, deberá ser adecuada para ello. Cualquier extensión destinada para uso a la intemperie se puede utilizar para trabajar bajo techo. Una extensión debe contar con el calibre adecuado (AWG o American Wire Gauge) por seguridad, y para evitar pérdida de potencia y sobrecalentamiento. Mientras menor sea el número, mayor será la capacidad del cable, por ejemplo, un cable de calibre 16 tiene mayor capacidad que uno de calibre 18. Cuando emplee más de una extensión para alcanzar la longitud total, asegúrese que cada extensión contenga por lo menos el calibre mínimo requerido. Antes de utilizar un cable de extensión, revíselo en busca de alambres flojos o expuestos, aislamiento dañado y uniones defectuosas. Haga las reparaciones necesarias o reemplace el cable en caso necesario.

Calibre mínimo de conjuntos de cables

Voltios	Longitud total del cable en pies (metros)				
	120 V	25 (7,6)	50 (15,2)	100 (30,5)	150 (45,7)
240 V	50 (15,2)	100 (30,5)	200 (61,0)	300 (91,4)	
Amperaje nominal	AWG				
Más de	Más de				
0	6	18	16	16	14
6	10	18	16	14	12
10	12	16	16	14	12
12	16	14	12	Not Recommended	

Para reducir el riesgo de que el cable del aparato se desconecte del cable de extensión durante el funcionamiento:

- Realice un nudo como se muestra en la Figura B o
  - Use una de las correas de retención de la toma del enchufe o uno de los conectores que se describen en este manual.
- O
- Asegure el alargador al enchufe del aparato como se muestra o se describe en las Instrucciones de operación.



Figura B)

El aparato se puede conectar a cualquier enchufe protegido con un mín. de 15A (de 120 V ~). El en-

chufe se debe proteger con un interruptor de corriente de defecto (FI). La corriente de liberación no debe superar los 30mA máx.

## GUARDE ESTAS INSTRUCCIONES

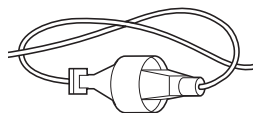
## 2. Descripción del aparato y volumen de entrega

### 2.1 Descripción del aparato

1. Arco de posicionamiento ON/OFF
2. Botón de bloqueo de conexión
3. Cable de red
4. Mecanismo de alivio de la tracción del cable
5. Arco superior de empuje
6. Arco inferior de empuje
7. Soporte del arco de empuje
8. Ajuste de profundidad
9. Compuerta de expulsión
10. Tornillos de fijación para el arco de empuje
11. Tornillos de seguridad para arco de empuje
12. Grapas para fijación del cable
13. Tornillos para tapa
14. Cubierta
15. Cable alargador (no se suministra)
16. Tornillo cilíndrico
17. Soporte
18. Accionamiento cuadrado
19. Rodillo aireador

### 2.2 Volumen de entrega

Sirviéndose de la descripción del volumen de entrega, comprobar que el artículo esté completo. Si faltase alguna pieza, dirigirse a nuestro Service Center o a la tienda especializada más cercana en un plazo máximo de 5 días laborales tras la compra del artículo presentando un recibo de compra válido.

- Abrir el embalaje y extraer cuidadosamente el aparato.
- Retirar el material de embalaje, así como los dispositivos de seguridad del embalaje y para el transporte (si existen).
- Comprobar que el volumen de entrega esté completo.
- Comprobar que el aparato y los accesorios no presenten daños ocasionados durante el transporte.
- Si es posible, almacenar el embalaje hasta que transcurra el periodo de garantía.

### **Peligro!**

**¡El aparato y el material de embalaje no son un juguete! ¡No permitir que los niños jue-**

**guen con bolsas de plástico, láminas y piezas pequeñas! ¡Riesgo de ingestión y asfixia!**

- Manual de instrucción original con instrucciones de seguridad

## 3. Uso adecuado

El escarificador está indicado para el uso en jardines privados.

Se define como escarificador para el uso privado (en jardines de hobby/privados) todo aquel escarificador cuyo empleo a lo largo del año no supere las 10 horas de servicio, estando indicado su uso mayoritariamente para el cuidado de superficies de césped que no formen parte de instalaciones públicas, parques, polideportivos, así como zonas agrícolas o forestales.

La observancia de las instrucciones de uso especificadas por el fabricante constituye un requisito indispensable para manejar el aparato de forma adecuada. Este manual contiene también instrucciones de uso, mantenimiento y de cuidado.

Para evitar que el operario sufra lesiones, el escarificador no se podrá utilizar como trituradora para desmenuzar ramas de árbol o setos. Además, el escarificador no debe usarse como azada para allanar irregularidades en el suelo como, por ejemplo, los montículos de tierra hechos por los topes.

Por motivos de seguridad, no emplear el escarificador como unidad motriz para otras herramientas de trabajo y juegos de herramientas de toda índole, a no ser que ello haya sido permitido expresamente por el fabricante.

Utilizar la máquina sólo en los casos que se indican explícitamente como de uso adecuado. Cualquier otro uso no será adecuado. En caso de uso inadecuado, el fabricante no se hace responsable de daños o lesiones de cualquier tipo; el responsable es el usuario u operario de la máquina.

Tener en consideración que nuestro aparato no está indicado para un uso comercial, industrial o en taller. No asumiremos ningún tipo de garantía cuando se utilice el aparato en zonas industriales, comerciales o talleres, así como actividades similares.

#### 4. Características técnicas

Tensión de red: .....120V ~ 60Hz; 10A  
 Anchura de trabajo: ..... 12-1/2" (32cm)  
 Número de dientes: ..... 45  
 Profundidad de escarificación: .....-1/8" (-3mm);  
 ..... 1/8" (3mm); 9/32" (7mm); 3/8" (9mm)  
 Clase de protección: ..... II/□  
 Peso: ..... 17.8 lbs (8.1 kg)

##### ¡Reducir la emisión de ruido y las vibraciones al mínimo!

- Emplear sólo aparatos en perfecto estado.
- Realizar el mantenimiento del aparato y limpiarlo con regularidad.
- Adaptar el modo de trabajo al aparato.
- No sobrecargar el aparato.
- En caso necesario dejar que se compruebe el aparato.
- Apagar el aparato cuando no se esté utilizando.
- Llevar guantes.

##### Cuidado!

##### Riesgos residuales

**Incluso si esta herramienta se utiliza adecuadamente, siempre existen riesgos residuales. En función de la estructura y del diseño de esta herramienta eléctrica pueden producirse los siguientes riesgos:**

1. Lesiones auditivas en caso de que no se utilice una protección para los oídos adecuada.
2. Daños a la salud derivados de las vibraciones de las manos y los brazos si el aparato se utiliza durante un largo periodo tiempo, no se sujeta del modo correcto o si no se realiza un mantenimiento adecuado.

#### 5. Antes de la puesta en marcha

Antes de conectar la máquina, asegurarse de que los datos de la placa de identificación coincidan con los datos de la red eléctrica.

##### Aviso!

**Desenchufar el aparato antes de realizar ajustes.**

El escarificador para jardín se entrega desmontado. Es preciso montar la bolsa de recogida y el arco de empuje completo antes de ponerlo en funcionamiento. Para que el montaje resulte más sencillo, es preciso seguir paso a paso las instrucciones del manual, fijándose en las ilustraciones.

##### Montaje de los soportes del arco de empuje (véase figuras 3 y 4)

Deslizar los soportes del arco de empuje (fig. 3/pos. 7) en las aberturas previstas para ello (fig. 3) y fijarlos con los tornillos de seguridad (fig. 4/pos. 11)

##### Montaje del arco de empuje inferior (véase fig. 5)

- Desplazar los arcos de empuje inferiores (fig. 5/pos. 6) por encima del soporte de los mismos.
- Atornillar los tubos con ayuda de los tornillos suministrados (fig. 5 / pos.10).

Hay 3 orificios disponibles con el fin de adaptar en cualquier momento la altura del mango al usuario. Utilizar el orificio adecuado y asegurarse de utilizar el mismo orificio en ambos lados.

##### Montaje del arco de empuje superior (véase fig. 6-8)

- Colocar el arco de empuje superior (fig. 1/ pos. 5) de tal forma que sus agujeros coincidan con los del inferior.
- Atornillar los tubos con ayuda de los tornillos suministrados (fig. 2/pos.13).
- Quitar los tornillos (fig. 7/pos. 13) y sacar la tapa (fig. 7/pos. 14).
- Introducir la caja de conexiones en el lado derecho del arco de empuje en los dos agujeros previstos para ello y volver a atornillar con la cubierta (fig. 8/pos. 14) y los tornillos (fig. 8/ pos. 13).
- Con los sujetacables (fig. 9) suministrados, fijar el cable a los tubos del arco de empuje para asegurar que la compuerta de expulsión

se pueda abrir y cerrar.

¡Asegurarse de que se pueda abrir y cerrar la compuerta de expulsión fácilmente!

#### **Ajuste de la profundidad de escarificado (véase fig. 10)**

La profundidad de escarificado se ajusta con ayuda del mecanismo de ajuste en las dos ruedas delanteras. Para ello, extraer el tornillo de ajuste y girar hacia la derecha o la izquierda en una de las posiciones = 0/I/II/III.

¡Es preciso ajustar la misma profundidad de escarificado en los dos laterales!

0 = Posición de desplazamiento o transporte  
I = Profundidad de escarificado  $\frac{1}{8}$ " (3 mm)  
II = Profundidad de escarificado  $\frac{3}{32}$ " (7 mm)  
III = Profundidad de escarificado  $\frac{3}{8}$ " (9 mm)

#### **Toma de corriente**

El aparato se puede conectar a cualquier toma de corriente con 120V ~. Sin embargo, solo está permitido el uso de una toma de corriente tipo Schuko, protegida por un fusible de 15A.

¡Además, se debe conectar previamente un dispositivo de protección diferencial (RCD) con máx. 30 mA!

#### **Cable de conexión del equipo**

Utilizar únicamente cables de conexión que no presenten daños. El cable de conexión no puede tener una longitud superior a 164 ft. (50 m), puesto que de lo contrario disminuiría la potencia del motor eléctrico. El cable de conexión debe tener un diámetro de  $3 \times 1,5 \text{ mm}^2$ . Los cables de conexión de los escarificadores presentan con frecuencia daños en el aislamiento.

Causas de ello son, entre otras:

- Cortes al pasar por encima del cable
- Aplastamientos por deslizar el cable por debajo de las puertas y de las ventanas.
- Grietas de envejecimiento del aislante.
- Doblamiento por fijación inadecuada o por la guía del cable

Los cables deben ser como mínimo del tipo H05RN-F y de 3 hilos. Un adhesivo con las características del aparato debe figurar en el cable. ¡Comprar únicamente cables identificados correctamente! Los enchufes y tomas de corriente deben ser de goma y estar protegidos a prueba de salpicaduras. Los cables no deben superar una longitud determinada. Los cables largos de-

ben tener una sección mayor. Se debe comprobar de forma regular que los cables de conexión y alargaderas no presenten deterioros. No olvide desenchufar a la hora de hacer la comprobación. Desenrollar el cable por completo. Comprobar también que las entradas de cable en el aparato, el enchufe y la toma no estén dobladas.

## **6. Manejo**

Enchufar el aparato a un alargador (fig. 11/pos. 15) y proteger a alargador con el mecanismo de alivio de la tracción (fig. 11/pos. 4).

Para evitar que el escarificador se conecte involuntariamente, el arco de empuje (fig. 11/pos. 5) está equipado con un interruptor de dos puntos (fig. 11/pos. 2), que hay que pulsar antes de tirar de la palanca de mando (fig. 11/pos. 1). Al soltar la palanca de mando, se desconecta el escarificador. Repetir este proceso un par de veces para comprobar que el aparato funciona correctamente. Antes de efectuar trabajos de reparación o mantenimiento en el equipo, comprobar que el cilindro portacuchillas no gira y que el aparato está desenchufado.

#### **Peligro!**

No abrir nunca la compuerta de expulsión cuando el motor esté en marcha. El cilindro portacuchillas en movimiento podría provocar daños. Sujetar siempre con cuidado la compuerta de expulsión. El resorte de tracción la devuelve a la posición „cierre“.

Es necesario mantener siempre la distancia de seguridad establecida por el mango entre la carcasa y el operario. Se aconseja ser especialmente cuidadoso a la hora de escarificar, especialmente al cambiar el sentido de la marcha en zanjas y pendientes. Es preciso asegurarse de que se mantiene una posición segura, de que se lleva calzado de suela antideslizante, con buenas propiedades adherentes y pantalones largos. Escarificar siempre en sentido transversal a la pendiente. Por motivos de seguridad, no está permitido escarificar pendientes con una inclinación de 15 grados.

Poner especial cuidado al andar hacia atrás y al tirar del escarificador, ¡peligro de tropezar!

Instrucciones para un correcto escarificado

A la hora de escarificar, se recomienda hacer pasadas que se superpongan.

Para conseguir un aspecto limpio del césped es necesario que los recorridos del escarificador sean lo más rectos posible.

Dichos recorridos deben superponerse entre sí algunos centímetros para que no quede ninguna banda de césped sin trabajar.

Dependiendo de la rapidez con la que crezca el césped se deberá escarificar con mayor o menor frecuencia. Mantener limpia la parte inferior del chasis del escarificador, eliminando totalmente los residuos de césped y tierra acumulados. Las acumulaciones dificultan el proceso de arranque y perjudican la calidad del escarificado. Sobre terreno inclinado, es necesario que el recorrido se efectúe de forma transversal a la pendiente. Antes de realizar cualquier control del cilindro portacuchillas, no olvidarse de desconectar el motor.

#### **Peligro!**

Una vez desconectado el motor, el cilindro portacuchillas sigue girando durante algunos segundos. No intentar nunca parar el cilindro portacuchillas. En caso de que el portacuchillas en movimiento tope con un objeto, desconectar el aparato y esperar a que se pare. Seguidamente, controlar el estado de la pieza. En caso de estar dañado, cambiarlo (véase 8.4). Colocar el cable de conexión utilizado en forma de lazo en el suelo delante de la toma de corriente utilizada. Escarificar el césped alejándose de la toma de corriente y del cable, procurando que el cable siempre esté colocado en el césped ya escarificado para que el escarificador no pueda pasar en ningún momento por encima del cable.

## **7. Cambio del cable de conexión a la red eléctrica**

#### **Peligro!**

Cuando el cable de conexión a la red de este aparato esté dañado, deberá ser sustituido por otro cable de conexión que se deberá solicitar al fabricante o a su servicio de asistencia técnica.

## **8. Mantenimiento y limpieza**

#### **Peligro!**

Desenchufar siempre antes de realizar algún trabajo de limpieza.

#### **8.1 Limpieza**

- Reducir al máximo posible la suciedad y el polvo en los dispositivos de seguridad, las rendijas de ventilación y la carcasa del motor. Frotar el aparato con un paño limpio o soplarlo con aire comprimido manteniendo la presión baja.
- Se recomienda limpiar el aparato tras cada uso.
- Limpiar el aparato con regularidad con un paño húmedo y un poco de jabón blando. No utilizar productos de limpieza o disolventes ya que se podrían deteriorar las piezas de plástico del aparato. Es preciso tener en cuenta que no entre agua en el interior del aparato. Si entra agua en el aparato eléctrico existirá mayor riesgo de una descarga eléctrica.

#### **8.2 Escobillas de carbón**

En caso de formación excesiva de chispas, ponerse en contacto con un electricista especializado para que compruebe las escobillas de carbón.

**Peligro!** Las escobillas de carbón sólo deben ser cambiadas por un electricista.

#### **8.3 Mantenimiento**

- Dejar que un especialista autorizado se encargue de cambiar el portacuchillas dañado.
- Asegurarse de que todos los elementos de sujeción (tornillos, tuercas, etc.) estén bien apretados para poder trabajar con el escarificador de forma segura.
- Guardar el escarificador en un recinto seco.
- Es preciso limpiar y a continuación engrasar todas las componentes con rosca, así como las ruedas y los ejes con el fin de garantizar que tengan una larga vida útil.
- El cuidado regular del escarificador garantiza no sólo una larga duración de vida del mismo, sino también su rendimiento, redundando todo ello en pro de la facilidad y eficiencia requeridas a la hora de cortar el césped.
- Cuando no se necesite usar más el escarificador, es preciso someterlo a un control completo, eliminando todos los residuos que se hayan acumulado. Comprobar el estado del escarificador antes del inicio de cada temporada. Para reparaciones, ponerse en contacto

con nuestro servicio técnico.

#### **8.4 Cómo cambiar el rodillo aireador (véase fig. 12-16)**

##### **¡Es imprescindible llevar guantes!**

Emplear únicamente rodillo aireador originales, de no ser así, no se garantiza que el aparato funcione correctamente, ni tampoco su seguridad. Retirar los dos tornillos de hexágono interior (fig. 12/pos. 16). Elevar el rodillo aireador por este extremo y tirar de él siguiendo el sentido de la flecha (fig. 13). Sacar el soporte (fig. 14/pos. 17) del rodillo aireador usado e introducirlo en el nuevo. Introducir el nuevo rodillo aireador siguiendo el sentido de la flecha (fig. 16) en el cuadrado de accionamiento (fig. 15/pos. 18) y presionarlo luego dentro del soporte (fig. 16). Volver a fijar el rodillo aireador con los dos tornillos de hexágono interior (fig. 15/pos. 18).

Engrasar de vez en cuando el cuadrado de accionamiento para facilitar así el cambio de los rodillo aireador.

Sólo está permitido copiar la documentación y documentos anexos del producto, o extractos de los mismos, con autorización expresa de Einhell Germany AG.

Nos reservamos el derecho a realizar modificaciones técnicas.

## **9. Eliminación y reciclaje**

El aparato está protegido por un embalaje para evitar daños producidos por el transporte. Este embalaje es materia prima y, por eso, se puede volver a utilizar o llevar a un punto de reciclaje. El aparato y sus accesorios están compuestos de diversos materiales, como, p. ej., metal y plástico. Los aparatos defectuosos no deben tirarse a la basura doméstica. Para su eliminación adecuada, el aparato debe entregarse a una entidad recolectora prevista para ello. En caso de no conocer ninguna, será preciso informarse en el organismo responsable del municipio.

## **10. Almacenamiento**

Guardar el aparato y sus accesorios en un lugar oscuro, seco, protegido de las heladas e inaccesible para los niños. La temperatura de almacenamiento óptima se encuentra entre los 50°F y 104°F (10°C y 40°C). Guardar la herramienta eléctrica en su embalaje original.

## 11. Localización de averías

Fallo	Posibles causas	Solución
El motor no arranca	a) Enchufe sin corriente b) Cable defectuoso c) Combinación interruptor-enchufe defectuosa d) Se han soltado las conexiones en el motor o condensador e) Carcasa atascada	a) Comprobar el cable y fusible b) Comprobar c) Acudir al servicio de asistencia técnica d) Acudir al servicio de asistencia técnica e) Cambiar la profundidad de trabajo Limpiar carcasa para que el portacuchillas gire sin problemas
La potencia del motor se debilita	a) Suelo demasiado duro b) Carcasa atascada c) Cilindro muy desgastado	a) Corregir la profundidad de trabajo b) Limpiar carcasa c) Cambiar cilindro
Escarifica mal	a) Cilindro desgastado b) Profundidad incorrecta de trabajo	a) Cambiar cilindro b) Corregir profundidad de trabajo
El motor está en marcha, el cilindro no gira	a) Correa dentada rota	a) A través del taller del servicio técnico

### ¡Aviso importante!

**El motor lleva un guardamotor que desconecta, en caso de sobrecarga y, tras una breve pausa de enfriamiento, vuelve a conectarlo de forma automática!**





A series of 20 horizontal lines for writing, starting from the line where the pencil is positioned and extending down the page.



[www.Einhell.com](http://www.Einhell.com)

EH 08/2025 (01)