

- Ⓟ Instruções  
Lixadeira orbital eléctrica
- Ⓔ Instrucciones de servicio  
Lijadora vibratoria

**Einhell**<sup>®</sup>  
**bavaria**

2

CE

Art.-Nr.: 44.605.01

I.-Nr.: 91019

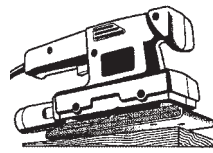

**BSS 250**

**P**

Leia com atenção as instruções considerando particularmente as regras de segurança. Guarde as instruções juntamente com a lixadeira orbital.

**Dados técnicos**

Tensão	230 V~ 50 Hz
Consumo eléctrico	250 Watts
Superfície da lixadeira	225 x 115
Tamanho da lixa	280 x 115
Oscilações por minuto	20.000
Nível da pressão acústica	
LPA	73 db(A)
Nível da potência acústica	
LWA	83 db(A)
Vibração a <sub>w</sub>	6 m/s <sup>2</sup>
Com isolamento protecção	
Peso	2 kg

**Peças fornecidas**

BSS 250,  
saco para a recolha de pó,  
instruções,  
3 x lixa

**Regras gerais de segurança**

- Antes de realizar qualquer tipo de trabalho na máquina (limpeza, substituição da lixa, etc.), retirar a ficha da tomada eléctrica!
- Ao tirar a ficha da tomada não puxar o cabo eléctrico. Pegue na própria ficha.
- Para proteger a sua saúde, utilize uma máscara de protecção contra pó e óculos de protecção ao trabalhar com a lixadeira!
- O local de trabalho deve estar limpo e bem iluminado..
- A peça a trabalhar deve estar fixada apropriadamente.
- Mantenha crianças afastadas.
- É no seu próprio interesse manter a máquina sempre limpa e, findo os trabalhos, controlar se a máquina não tiver defeitos.
- Antes de colocar a ficha eléctrica, assegure-se que o interruptor está desligado.
- Tenha uma posição estável e segura, particularmente ao trabalhar em escadas ou armações.
- Em caso de danos, utilize o desenho técnico e a lista das peças para poder determinar exactamente as peças sobressalentes a encomendar no nosso serviço técnico.

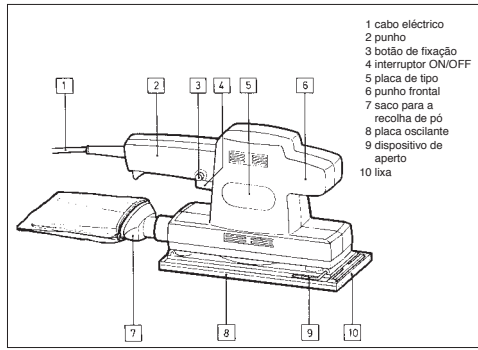

- 1 cabo eléctrico
- 2 punho
- 3 botão de fixação
- 4 interruptor ON/OFF
- 5 placa de tipo
- 6 punho frontal
- 7 saco para a recolha de pó
- 8 placa oscilante
- 9 dispositivo de aperto
- 10 lixa

**Montagem do saco para a recolha de pó ou do aspirador**

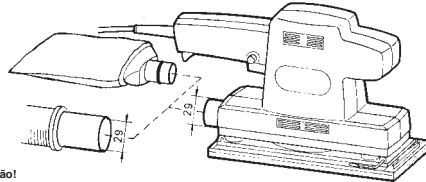

**Atenção!**

Para proteger a sua saúde, é obrigatoriamente necessário utilizar o saco para a recolha de pó

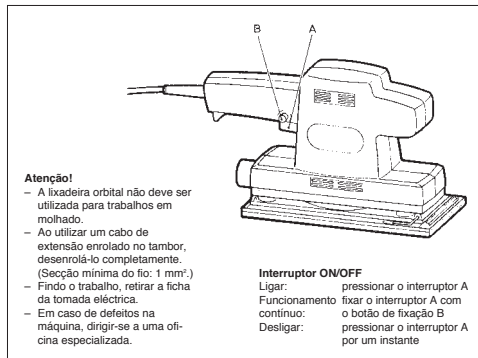

**Atenção!**

- A lixadeira orbital não deve ser utilizada para trabalhos em molhado.
- Ao utilizar um cabo de extensão enrolado no tambor, desenrolá-lo completamente. (Secção mínima do fio: 1 mm<sup>2</sup>.)
- Findo o trabalho, retirar a ficha da tomada eléctrica.
- Em caso de defeitos na máquina, dirigir-se a uma oficina especializada.

**Interruptor ON/OFF**

Ligar: pressionar o interruptor A  
Funcionamento contínuo: fixar o interruptor A com o botão de fixação B  
Desligar: pressionar o interruptor A por um instante

P

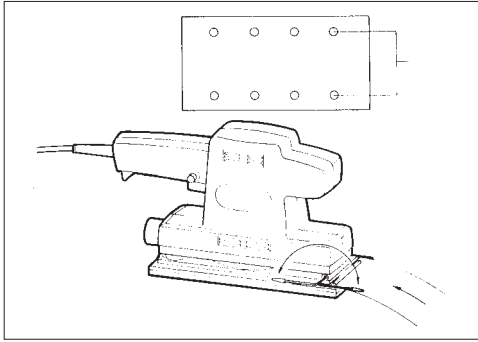

**Atenção**  
**Utilize óculos de protecção e uma máscara de protecção contra pó.**

Manter sempre limpas e não tape as aberturas de ventilação da lixadeira orbital.

As vibrações medidas no manípulo no conforme ISO 5349 são 6 m/s<sup>2</sup>.

**Acessório especial**

**Lixa**

Granulação	quantidade	nº do pedido
40 grosso	10	44.602.10
60 médio	10	44.602.11
100 fino	10	44.602.12

Para poder aproveitar integralmente as capacidades da lixadeira orbital, utilize sempre peças originais da Einhell que pode adquirir nas lojas especializadas.

**Fixação da lixa**

- Tirar a ficha eléctrica.
- Colocar a lixa no dispositivo de fixação aberto e apertar.
- Estender a lixa bem sobre a placa oscilante e voltar a apertar.
- Os furos na lixa devem corresponder aos furos na placa oscilante.

**Manutenção**

- Mantenha a sua lixadeira orbital sempre limpa.
- Para limpar o material plástico, não utilize substâncias cáusticas.
- Em caso de surgimento de muitas faíscas, controlar as escovas de carvão.
- Manter limpas as aberturas de aspiração na placa oscilante.
- Preste atenção para que nenhum líquido possa entrar na máquina.
- O cabo eléctrico só pode ser substituído por um electricista.

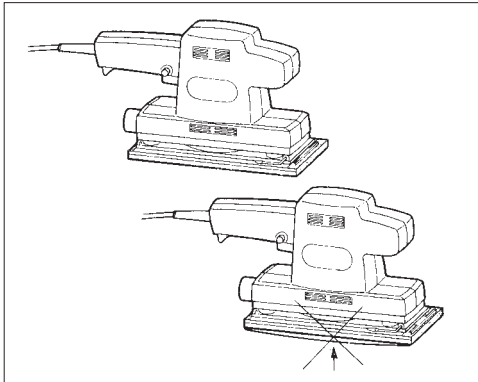

**E**

Por favor lea cuidadosamente las instrucciones de servicio y preste especial atención a las indicaciones de seguridad. Guarde las instrucciones de servicio junto con la lijadora vibratoria.

**Datos técnicos**

Tensión 230 V ~ 50 Hz  
 Consumo de energía 250 Watt  
 Superficie de lijado 225 x 115  
 Tamaño del papel abrasivo 280 x 115  
 Vibraciones por minuto 20.000  
 Nivel de presión acústica LPA 73 dB(A)  
 Nivel de potencia acústica LWA 83 dB(A)  
 Vibration  $a_{w}$  6 m/s<sup>2</sup>  
 Peso 2 kg  
 Aislamiento protector

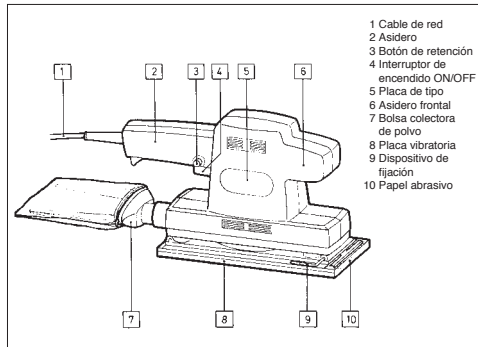

**Volumen de suministros**

BSS 250,  
 Bolsa colector de polvo,  
 Instrucciones de servicio,  
 3 x papel abrasivo

**Indicaciones generales de seguridad**

- ¡Antes de todo trabajo en la máquina (limpieza, cambio de papel abrasivo, etc.) se debe desconectar de la red!
- Desconecte el cable de red de la toma de corriente, tirando siempre del enchufe.
- ¡Utilice en trabajos de lijado una máscara contra el polvo así como gafas de protección, en bien de su salud!
- El puesto de trabajo debe ser limpio y bien iluminado.
- Cuido de que la pieza a trabajar esté bien fija.
- Mantenga alejados los niños del lugar de trabajo.
- En interés propio, mantenga siempre la máquina limpia y después de los trabajos efectúe un control respecto a posibles deterioros.
- Asegurese que al conectar la máquina a la red el interruptor esté desconectado.
- Cuide de un apoyo firme, ante todo en escaleras y andamios.
- Si determina deterioros, en base a los dibujos de montaje desarmado así como la lista de piezas, defina exactamente los repuestos y solicítelos al servicio postventa.

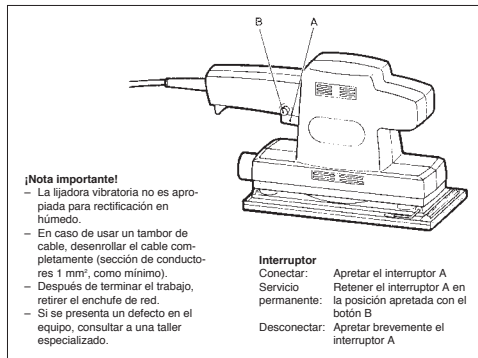
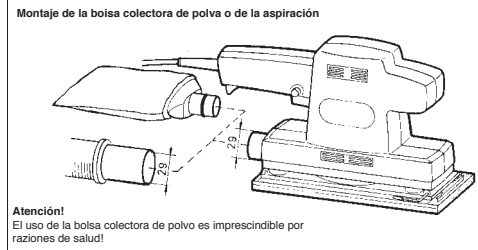

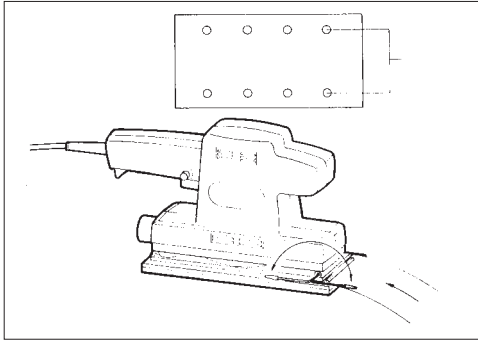

**¡Atención!**  
**¡Utilice gafas de protección y máscara contra el polvo!**

Mantener siempre limpias las ranuras para aire igualmente en la lijadora.

El valor de vibración medido en la empuñadura según ISO 5349 es de 6 m/s<sup>2</sup>

**Accesorios especiales**

**Papel abrasivo**

Granulación	Unidad de embalaje	Art.-Nr.
40 grueso	10	44.602.10
60 medio	10	44.602.11
100 fino	10	44.602.12

Para el uso óptimo de la lijadora vibratoria, utilice siempre accesorios originales Einhell; estos se obtienen en el comercio especializado.

**Fijación del papel abrasivo**

- Extraer el enchufe de red.
- Colocar el papel abrasivo en el dispositivo de fijación y cerrar.
- Colocarlo tirante sobre la placa vibratoria y fijarlo una vez más.
- Cuidar que las perforaciones coincidan con la placa vibratoria.

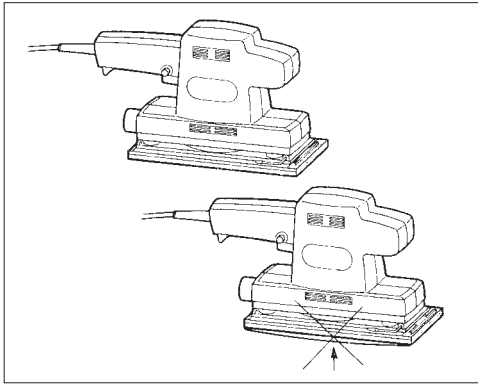

**Mantenimiento**

- Mantenga su lijadora siempre limpia.
- No utilice medios agresivos para limpiar las piezas plásticas.
- Si se generan chispas de forma excesiva, controle las escobillas.
- Mantenga limpios los orificios de succión en la plancha vibratoria.
- Cuidar que ningún líquido tenga acceso a la máquina.
- Mandar a efectuar el cambio del cable de red únicamente por un electricista.



- D EG Konformitätserklärung
- GB EC Declaration of Conformity
- F Déclaration de Conformité CE
- NL EC Conformiteitsverklaring
- E Declaracion CE de Conformidad
- P Declaração de conformidade CE
- S EC Konformitetsförklaring
- FIN EC Yhdenmukaisuusilmoitus
- N EC Konfirmitetserklæring
- RUС EC Заявление о конформности
- ITB Dichiarazione di conformità CE
- RO Declarație de conformitate CE
- TR AT Uygunluk Deklarasyonu

- GR EC Δήλωση περί της ανταπόκρισης
- I Dichiarazione di conformità CE
- DK EC Overensstemmelseserklæring
- CZ EU prohlášení o konformitě
- H EU Konformkijelentés
- SLO EU Izjava o skladnosti
- PL Oświadczenie o zgodności z normami Europejskiej Wspólnoty
- SK Vyhásenie EU o konformite



**BSS 250**

Der Unterzeichnende erklärt in Namen der Firma die Übereinstimmung des Produktes.

The undersigned declares in the name of the company that the product is in compliance with the following guidelines and standards.

Le soussigné déclare au nom de l'entreprise la conformité du produit avec les directives et normes suivantes.

De ondertekenaar verklaart in naam van de firma dat het product overeenstemt met de volgende richtlijnen en normen.

El abajo firmante declara, en el nombre de la empresa, la conformidad del producto con las directrices y normas siguientes.

O signatário declara em nome da firma a conformidade do produto com as seguintes directivas e normas.

Undertecknad förklarar i firmans namn att produkten överensstämmer med följande direktiv och standarder.

Alekirjoittanut ilmoittaa liikkeen nimissä, että tuote vastaa seuraavia direktiivejä ja standardeja:

Undertegnede erklærer på vegne av firmaet at produktet samsvarer med følgende direktiver og normer.

Подписавшийся подтверждает от имени фирмы что настоящее изделие соответствует требованиям следующих нормативных документов.

Az aláíró kijelenti, a cég nevében a termék megegyezését a következő irányvonalakkal és normákkal.

Subsemnatul declară în numele firmei că produsul corespunde următoarelor directive și standarde.

Imzalayan kisi, firma adına ürünüň aşagýda anlan ýönetmeliklere we normlara uýgun olduşuny beýan eder.

Εν ονόματι της εταιρείας δηλώνει ο υπογεγραμμένος την συμμόρφωση του προϊόντος προς τους ακόλουθους κανονισμούς και τα ακόλουθα πρότυπα.

Il sottoscritto dichiara a nome della ditta la conformità del prodotto con le direttive e le norme seguenti.

På firmaets vegne erklærer undertegnede, at produktet imødekommer kravene i følgende direktiver og normer.

Niže podepsany imenom firme prolašuje, že výrobek odpovídá následujícím směrnici a normám.

Az aláíró kijelenti, a cég nevében a termék megegyezését a következő irányvonalakkal és normákkal.

Podpisani izjavljam v imenu podjetja, da je proizvod v skladnosti s sledočimi smernicami in standardi.

Niżej podpisany oświadcza w imieniu firmy, że produkt jest zgodny z następującymi wytycznymi i normami.

Podpisajúci zaväzuje prehlasuje v mene firmy, že tento výrobok je v súlade s nasledovnými smernicami a normami.

- |  |  |   |
|--|--|---|
| <input checked="" type="checkbox"/> 98/37/EG   | <input type="checkbox"/> 89/686/EWG  | ISC GmbH<br>Eschenstraße 6<br>94405 Landau/Isar |
| <input checked="" type="checkbox"/> 73/23/EWG  | <input type="checkbox"/> 87/404/EWG  |   |
| <input type="checkbox"/> 97/23/EG              | <input type="checkbox"/> R&TTED 1999/5/EG  |   |
| <input checked="" type="checkbox"/> 89/336/EWG | <input type="checkbox"/> 2000/14/EG: L <sub>WM</sub> ..... dB(A); L <sub>WA</sub> .....dB(A) |   |
| <input type="checkbox"/> 90/396/EWG            |  |   |

EN 50144-1; EN 50144-2-4; EN 55014; EN 50082-1; EN 60555-2; EN 60555-3

Landau/Isar, den 13.01.2003

Brunhölzl  
Leiter Produkt-Management

Pflaum  
Produkt-Management

Archivierung / For archives: ERU-0171-07-832-E

## GARANTIEURKUNDE

Wir gewähren Ihnen zwei Jahre Garantie gemäß nachstehenden Bedingungen. Die Garantiezeit beginnt jeweils mit dem Tag der Lieferung, der durch Kaufbeleg, wie Rechnung, Lieferschein oder deren Kopie, nachzuweisen ist. Innerhalb der Garantiezeit beseitigen wir alle Funktionsfehler am Gerät, die nachweisbar auf mangelhafte Ausführung oder Materialfehler zurückzuführen sind. Die dazu benötigten Ersatzteile und die anfallende Arbeitszeit werden nicht berechnet.

**Ausschluss:** Die Garantiezeit bezieht sich nicht auf natürliche Abnutzung oder Transportschäden, ferner nicht auf Schäden, die infolge Nichtbeachtung der Montageanleitung und nicht normgemäßer Installation entstanden. Der Hersteller haftet nicht für indirekte Folge- und Vermögensschäden. Durch die Instandsetzung wird die Garantiezeit nicht erneuert oder verlängert. Bei Garantieanspruch, Störungen oder Ersatzteilbedarf wenden Sie sich bitte an.

ISC GmbH - International Service Center  
Eschenstraße 6 · D-94405 Landau/Isar (Germany)  
Info-Tel. 0190-145 048 (62 Ct/Min.) · Telefax 0 99 51-26 10 und 52 50  
Service- und Infoserver: <http://www.isc-gmbh.info>

### Ⓟ CERTIFICADO DE GARANTIA

A garantia começa no dia da compra do aparelho e cobre um período de 2 anos.  
Prestamos garantia em caso de execução defeituosa ou defeitos de material ou de funcionamento. Neste caso não faturamos os custos para sobressalentes e o trabalho necessários.  
Não nos responsabilizamos por danos em consequência da utilização do aparelho.  
O seu serviço de assistência técnica

### Ⓟ CERTIFICADO DE GARANTIA

El período de garantía comienza el día de la compra y tiene una duración de 2 años.  
Su cumplimiento tiene lugar en ejecuciones defectuosas.  
Errores de material y funcionamiento. Las piezas de repuesto necesarias y el tiempo de trabajo no se facturan. Ninguna garantía por otros daños  
Su contacto en el servicio post-venta

Technische Änderungen vorbehalten  
Technical changes subject to change  
Sous réserve de modifications  
Technische wijzigingen voorbehouden  
Salvo modificaciones técnicas  
Salvaguardem-se alterações técnicas  
Förbehåll för tekniska förändringar  
Oikeus teknisiin muutoksiin pidätetään  
Der tages forbehold for tekniske ændringer  
Ο κατασκευαστής διατηρεί το δικαίωμα τεχνικών αλλαγών  
Con riserva di apportare modifiche tecniche  
Tekniske endringer forbeholdes  
Technické zmeny vyhrazeny  
Technikai változások jogát fenntartva  
Tehnične spremembe pridržane.  
Zastrzeżenie się wprowadzanie zmian technicznych  
Se rezervă dreptul la modificări tehnice.  
Teknik degjshkikler olabılır

- (D)** ISC GmbH  
Eschenstraße 6  
**D-94405 Landau/Isar**  
Tel. (0190) 145 048, Fax (09951) 2610 u. 5250
- (A)** Hans Einhell Österreich Gesellschaft m.b.H.  
Mühlgasse 1  
**A-2353 Guntramsdorf**  
Tel. (02236) 53516, Fax (02236) 52369
- (CH)** Fubag International  
Schlachthofstraße 19  
**CH-8406 Winterthur**  
Tel. (052) 2090250, Fax (052) 2090260
- (GB)** Einhell UK Ltd  
Morpeth Wharf  
Twelve Quays  
Birkenhead, Wirral  
**CH 41 1NG**  
Tel. 0151 6491500, Fax 0151 6491501
- (F)** Pou toutes informations ou service après vente, merci de prendre contact avec votre revendeur.
- (NL)** Einhell Benelux  
Veldsteen 44  
**NL-4815 PK Breda**  
Tel. 0528 232977, Fax 0528 232978
- (B)** Einhell Benelux  
Veldsteen 44  
**NL-4815 PK Breda**  
Tel. 0528 232977, Fax 0528 232978
- (E)** Comercial Einhell S.A.  
Antonio Cabezon, N° 83 Planta 3a  
**E-28034 Fuencarral Madrid**  
Tel. 91 7294888, Fax 91 3581500
- (P)** Einhell Iberica  
Rua da Aldeia, 225 Apartado 2100  
**P-4405-017 Arcozelo VNG**  
Tel. 022 0917500 Fax 022 0917527
- (I)** Einhell Italia s.r.l.  
Via Marconi, 16  
**I-22070 Beregazzo (Co)**  
Tel. 031 992080, Fax 031 992084
- (DK)** Einhell Skandinavia  
Bergsoevej 36  
**DK-8600 Silkeborg**  
Tel. 087 201200, Fax 087 201203
- (FIN)** Sähkötalo Harju OY  
Korjaamokatu 2  
FIN-33840 Tampere  
Tel. 03 2345000, Fax 03 2345040
- (PL)** Einhell Polska sp. Z.o.o.  
Ul. Miedzyleska  
**PL-50-554 Wroclaw**  
Tel. 071 3346508, Fax 071 3346503
- (H)** Einhell Hungaria Ltd.  
Vajda Peter u. 12  
**H 1089 Budapest**  
Tel. 01 3039401, Fax 01 2101179
- (TR)** Semak  
makina ticaret ve sanayi ltd. sti.  
Altay Cesme Mah. Yasemin Sok. No: 19  
**TR 34843 Maltepe - Istanbul**  
Tel. 0216 4594865, Fax 0216 4429325
- (RO)** Novatech S.R.L.  
Bd.Lasar Catargiu 24-26  
S.C. A Ap. 9 Sector 1  
**RO 75 121 Bucharest**  
Tel. 021 4104800, Fax 021 4103568
- (CZ)** Poker Plus S.R.O.  
Areal Vu Bechovice  
Budava 103  
**CZ-19011 Praha - Bechovice 911**  
Tel.+Fax 02579 10204
- (BG)** Einhell Bulgarien  
34 A, Stefan Stambolov Str.  
Apt. 4  
**BG 9000 Varna**  
Tel. 052 605254, Fax 052 605822
- (SI)** Luma Trading d.o.o.  
Ljubljanska 39  
**SLO-4000 Kranj**  
Tel- 064 355330, Fax 064 2355333
- (HR)** Einhell Croatia d.o.o.  
Velika Ves 2  
**HR 49224 Lepajci**  
Tel 049/342 444, Fax 049 342-392
- (YU)** MP Trading d.o.o.  
Cika Ljubina 8/IV  
**YU 11000 Beograd**
- (GR)** An. Mavrofidopoulos S.A.  
Technical & Commercial company  
12, Papastratou & Asklipiou Str.  
**GR 18545 Piräus**  
Tel 0210 4136155, Fax 0210 4137692
- (RUS)** Bermas  
Altufyevskoye shosse, 2A  
**RUS 127273 Moscow**  
Tel 095 3639580, Fax 095 3639581