

ⓓ **Bedienungsanleitung
Naßschleifer**

Einhell®

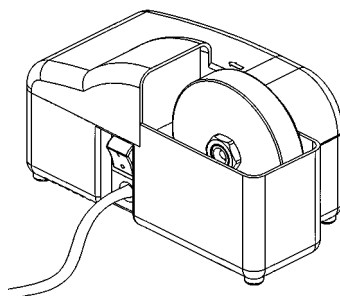

CE

Art.-Nr.: 44.180.00

NS 102

ERSATZTEILLISTE NS 102
Art.-Nr.: 44.180.00, I.-Nr.: 91035

Pos.	Bezeichnung	Ersatzteilnr.
01	Gehäuseoberteil	44.180.00.A1
02	Gehäuseunterteil	44.180.00.A2
03	Mutter	44.180.00.A3
04	Riemenscheibe	44.180.00.A4
05	Riemenscheibe	44.180.00.A5
06	Lüfterrad	44.180.00.A6
07	Welle d = 6 x 30	44.180.00.A7
08	Welle d = 6 x 70	44.180.00.A8
09	Zahnriemen	44.180.00.A9
10	Druckfeder	44.180.00.B1
11	Motor mit Lüfterrad	44.180.00.B2
12	Schalter mit Abdeckung	44.172.00.14

Bitte geben Sie bei jeder Ersatzteilbestellung die folgenden Daten an:

- Gerätebezeichnung
- Artikelnummer des Gerätes
- Identnummer des Gerätes
- Ersatzteilnummer des benötigten Ersatzteils

BESCHREIBUNG DER SCHILDER

(Abb B) Schild mit technischen Daten und Hinweisen, das unter dem Gerät angebracht ist.

- Für Erläuterungen siehe Abschnitt „Technische Daten“.
- Pos. 1 Artikel- und Ident-Nr. des Gerätes.
- Pos. 2 Techn. Daten des Gerätes (siehe auch Bedienungsanleitung).





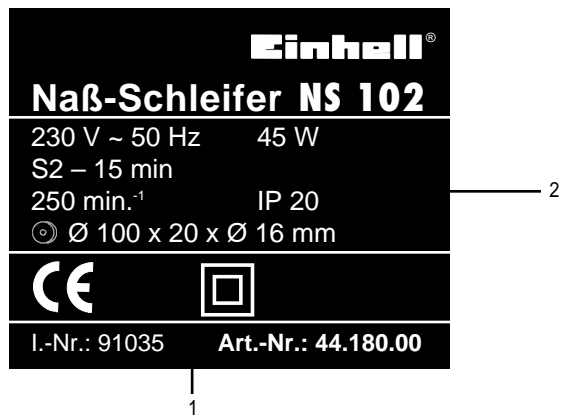

- Der Störschutz gegen Funkstörungen durch Radio- und Fernsehgeräte entspricht der EG-Richtlinie 89/336/EWG.
- Das durch das Schleifgerät verursachte Geräusch wurde entsprechend ISO 1680/2 gemessen und der Schallpegel betrug bei voller Auslastung LwA 82 dB (A).

BESCHREIBUNG DER SCHILDER

(Abb. B) Schild mit technischen Daten und Hinweisen, das unter dem Gerät angebracht ist.

- Für Erläuterungen siehe Abschnitt „Technische Daten“.
 - Pos. 1 Artikel- und Ident-Nr. des Gerätes.
 - Pos. 2 Techn. Daten des Gerätes (siehe auch Bedienungsanleitung).
-
- Der Störschutz gegen Funkstörungen durch Radio- und Fernsehgeräte entspricht der EG-Richtlinie 89/336/EWG.
 - Das durch das Schleifgerät verursachte Geräusch wurde entsprechend ISO 1680/2 gemessen und der Schallpegel betrug bei voller Auslastung LwA 82 dB (A).



(D)	(GB)	(F)	(NL)	(E)	(P)
EG Konformitätserklärung Der Unterzeichnende erklärt im Namen der Firma	EC Declaration of Conformity The Undersigned declares, on behalf of	Déclaration de Conformité CE Le soussigné déclare, au nom de	EC Conformiteitsverklaring De ondertekenaar verklaart in naam van de firma	Declaracion CE de Conformidad Por la presente, el abajo firmante declara en nombre de la empresa	Declaração de conformidade CE O abaixo assinado declara em nome da empresa
HANS EINHELL AG - Eschenstraße 6 · D-94405 Landau/Isar					
daß die	that the	que	dat de	que e/la	que
Maschine/Produkt	Machine / Product	la machine / le produit	machine/produkt	máquina/producto	a máquina/o produto
Naßschleifer	Grinding wheetn water	Touret a meuler	Nat-slijpmachine	Muela de agua	Amoladeira a agua
Marke	produced by:	du fabricant	merk	marca	marca
Einhell®					
Typ	Type	Type	type	tipo	tipo
NS 102					
– Seriennummer auf dem Produkt – <input checked="" type="checkbox"/> EG Niederspannungsrichtlinie 73/23 EWG <input checked="" type="checkbox"/> EG Richtlinie Elektro-magnetische Verträglichkeit 89/336 EWG mit Änderungen entspricht.	– Serial number specified on the product - is in accordance with the <input checked="" type="checkbox"/> EC Directive regarding low-voltage equipment 73/23 EEC; <input checked="" type="checkbox"/> EC Directive regarding electromagnetic compatibility 89/336 EEC, as amended.	– no. série indiqué sur le produit - correspond(ent) à la <input checked="" type="checkbox"/> Directive CE relative aux basses tensions 73/23 CEE; <input checked="" type="checkbox"/> Directive CE relative à la compatibilité électro-magnétique 89/336 CEE avec les modifications y apportées.	– seriennummer op het produkt- conform de volgende richtlijnen is: <input checked="" type="checkbox"/> EG laagspanningsrichtlijn 73/23 EWG <input checked="" type="checkbox"/> EG richtlijn Elektro-magnetische compatibiliteit 89/336 EWG met wijzigingen avec les modifications y apportées.	– No. de serie en el producto: satisface las disposiciones pertinentes siguientes: <input checked="" type="checkbox"/> Disposición de baja tensión de la CE 73/23 CEE <input checked="" type="checkbox"/> Disposición de la compatibilidad electro-magnética de la CE 89/336 CEE con modificaciones.	– cujo número de série encontra-se no produto - corresponde à <input checked="" type="checkbox"/> Directiva da CE de baixa tensão 73/23 CEE <input checked="" type="checkbox"/> Directiva da CE de compatibilidade electro-magnética 89/336 CEE, com alterações
Landau/Isar, den 10. 07. 1995  Schneider Produkt-Management-L	Landau/Isar, (date) 10. 07. 1995  Schneider Head of Product Management	Landau/Isar, (date) 10. 07. 1995  Schneider Direction Gestion Produits	Landau/Isar, datum 10. 07. 1995  Schneider Hoofd produkt management	Landau/Isar 10. 07. 1995  Schneider Director de gestión productos	Landau/Isar 10. 07. 1995  Schneider Chefe da Gestão de Produtos
EN 50082-1; EN 55014; EN 60555-2; EN 60555-3; DIN VDE 0741					
NS 102					
Achtung! / For archives: NS-0245-10-888-E					

GARANTIEURKUNDE

Wir gewähren Ihnen ein Jahr Garantie gemäß nachstehenden Bedingungen. Die Garantiezeit beginnt jeweils mit dem Tag der Lieferung, der durch Kaufbeleg, wie Rechnung, Lieferschein oder deren Kopie, nachzuweisen ist. Innerhalb der Garantiezeit beseitigen wir alle Funktionsfehler am Gerät, die nachweisbar auf mangelhafte Ausführung oder Materialfehler zurückzuführen sind. Die dazu benötigten Ersatzteile und die anfallende Arbeitszeit werden nicht berechnet.

Ausschluss: Die Garantiezeit bezieht sich nicht auf natürliche Abnutzung oder Transportschäden, ferner nicht auf Schäden, die infolge Nichtbeachtung der Montageanleitung und nicht normgemäßer Installation entstanden. Der Hersteller haftet nicht für indirekte Folge- und Vermögensschäden. Durch die Instandsetzung wird die Garantiezeit nicht erneuert oder verlängert. Bei Garantieanspruch, Störungen oder Ersatzteilbedarf wenden Sie sich bitte an.

ISC GmbH · International Service Center
Eschenstraße 6 · D-94405 Landau/Isar (Germany)

Ersatzteil- und Reparatur-Abt.: Telefon (0 99 51) 942 357 • Telefax (0 99 51) 26 10 und 52 50
Technische Kundenberatung: Telefon (0 99 51) 942 358

1400 · wegm. · 8/95

Technische Änderungen vorbehalten