

- Ⓓ **Bedienungsanleitung**  
Trennständer für Winkelschleifer
- ⒼⒷ **Operating Instructions**  
Cutting Stand for Angle Grinder
- Ⓕ **Mode d'emploi**  
Tronçonneuse à colonne pour meuleuse d'angle
- ⓃⓁ **Gebruiksaanwijzing**  
Snijstandaard voor haakse slijper
- Ⓛ **Istruzioni d'uso**  
Supporto per smerigliatrice angolare
- ⒹⓀ **Betjeningsvejledning**  
Støtteplade til vinkelsliber
- Ⓟ **Instrukcja obsługi**  
Stojak do szlifierki kątownej
- Ⓜ **Használati utasítás**  
Elválasztó állvány a sarokkőszűrűhöz
- ⒽⓇ **Upute za uporabu**  
Stalak za kutnu brusilicu
- ⓇⓊⓈ **Руководство по эксплуатации**  
Раздельная опора для углоковой  
шлифовальной машинки

**Einhell**<sup>®</sup>



Art.-Nr.: 44.310.40

I.-Nr.: 01014

**TS 125/115**



- Ⓢ **Achtung:** Vor Inbetriebnahme Bedienungsanweisung und Sicherheitshinweise lesen und beachten!
- Ⓢ **Important:** Read and note the operating instructions and safety regulations before using!
- Ⓢ **Attention:** Lisez et suivez le mode d'emploi et les consignes de sécurité avant la mise en service!
- Ⓢ **Let op:** Vóór het gebruik van de accu boor-schroefmachine de gebruiksaanwijzing en veiligheidsvoorschriften lezen en naleven!
- Ⓢ **Attenzione:** prima della messa in funzione leggere ed osservare le istruzioni d'uso e le avvertenze sulla sicurezza.
- Ⓢ **Vigtigt:** Læs betjeningsvejledningen og sikkerhedshenvisningerne inden ibrugtagningen og overhold disse!
- Ⓢ **Uwaga:** Przed uruchomieniem proszę zapoznać się z instrukcją obsługi i wskazówkami bezpieczeństwa oraz stosować się do nich!
- Ⓢ **Figyelem:** Használatba vétel előtt kérjük a használati utasítást és a biztonsági utalásokat figyelmesen átolvasni.
- Ⓢ Prije montaže i puštanja u pogon pažljivo pročitajte ove upute
- Ⓢ **Внимание:** Перед началом эксплуатации ознакомьтесь и соблюдайте инструкции по эксплуатации и технике безопасности

Ⓢ Seite	7 - 8
Ⓢ Page	9 - 10
Ⓢ Page	11 - 12
Ⓢ Blz.	13 - 14
Ⓢ Pagina	15 - 16
Ⓢ Side	17 - 18
Ⓢ Strona	19 - 20
Ⓢ Oldal	21 - 22
Ⓢ str	23 - 24
Ⓢ Страница	25 - 26



**Gehörschutz tragen!**  
Wear ear muffs!  
Portez une protection de l'ouïe !  
Gehoordeschermer dragen  
Portare cuffie antrumore!  
Bær høreværn  
Nosić sluchawki ochronne!  
Hordjon zajcsökkentő hangvédőt!  
Nosite zaštitnik za uši.  
Обязательно используйте защиту органов  
слуха!



**Augenschutz tragen!**  
Wear goggles!  
Portez une protection des yeux !  
Oogbeschermer dragen !  
Bær øjenværn  
Portare occhiali protettivi!  
Nosić okulary ochronne!  
Hordjon szemvédőt!  
Nosite zaštitne naočale.  
Используйте защитные очки!



**Bei Staubentwicklung Atemschutz tragen!**  
Wear a breathing mask!  
En cas de dégagement de poussière  
Bij het vrijkomen van stof  
Bær åndedrætsværn ved støvdannelse  
In caso di sviluppo di polvere  
Przy pracach wytwarzających pył  
Porkepézsnél hordjon egy porvédőálcot  
U slučaju stvaranja prašine nosite masku za disanje!  
При образовании пыли используйте респиратор!



**Gebrauchsanweisung beachten!**  
Follow the operating instructions  
Veillez respecter les indications du mode d'emploi  
Gebruiksaanwijzing in acht nemen  
Osservate le istruzioni per l'uso  
Bemærk anvisningerne i betjeningsvejledningen  
Przestregać instrukcji obsługi  
Vegy figyelembe a használati utasítást.  
Uvažite naputak za uporabu  
Следуйте указаниям инструкции по эксплуатации



**Schutzhandschuhe tragen**  
Wear safety gloves  
Portez des gants de protection  
Beschermede handschoenen dragen  
Portare guanti protettivi  
Brug beskyttelseshandsker  
Nosite zaštitne rukavice  
Védőkesztyűket hordani  
Nosić rękawice ochronne  
Носит защитны прчатки!

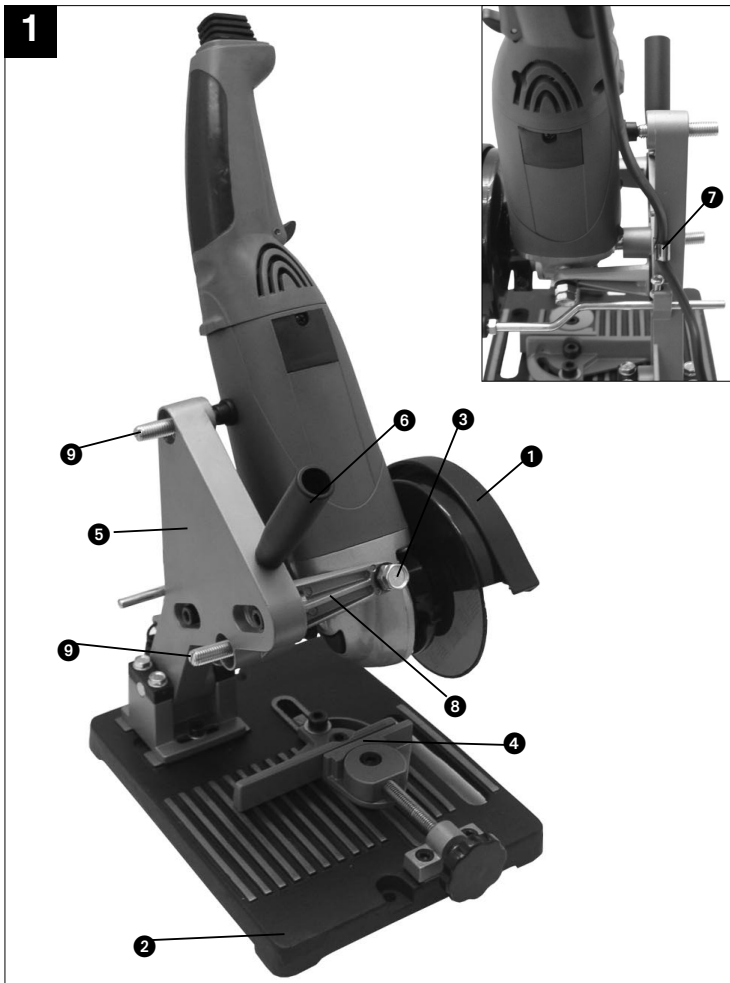

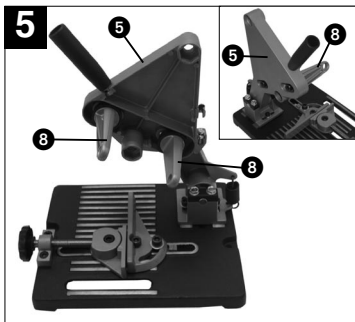
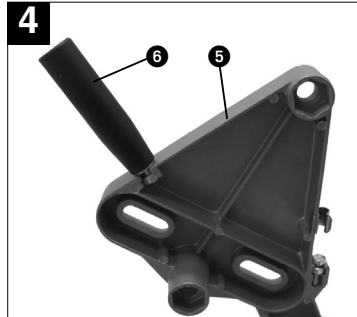
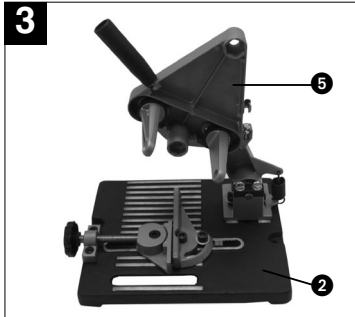
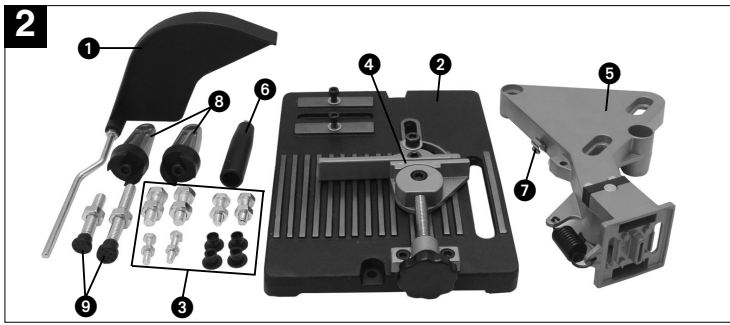

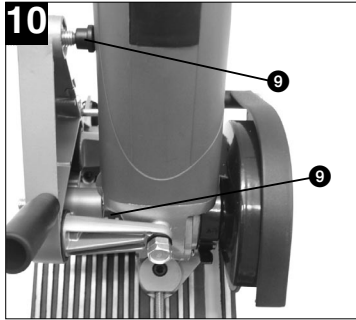
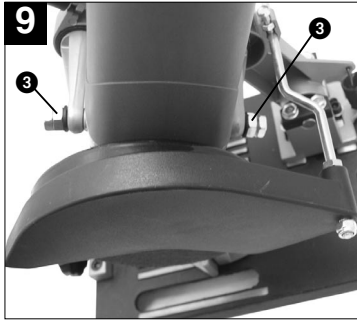
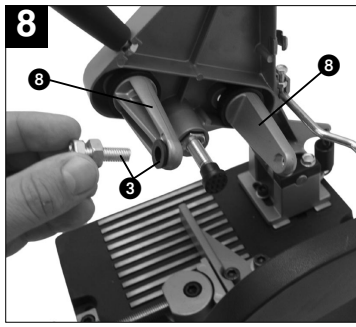
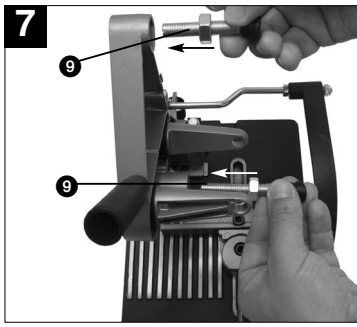

## 1. Gerätebeschreibung (Abb. 1)

1. Funkenschutz
2. Bodenplatte
3. Befestigungsmaterial für Winkelschleifer
4. Werkstückspannvorrichtung
5. Schwenkarm
6. Handgriff
7. Kabelhalter
8. Halter für Winkelschleifer
9. Justierschrauben für Winkelschleifer

**Achtung:** Winkelschleifer nicht im Lieferumfang!

## 2. Sicherheitshinweise

**Achtung! Beim Gebrauch von Elektrowerkzeugen für unsere Zusatzgeräte sind zum Schutz gegen elektrischen Schlag, Verletzungsgefahr und anderen Störungen, folgende Sicherheitsmaßnahmen zu beachten. Lesen und beachten Sie diese Hinweise, bevor Sie das Gerät benutzen und bewahren Sie dieses Handbuch gut auf.**

1. Zu Ihrer Sicherheit beachten Sie die Sicherheitshinweise für den Trennständer, das Elektrowerkzeug- und Trennscheibenherstellers bezüglich des Schnittes.
2. Der Trennständer muss immer sicher, waagrecht und fest auf der Werkbank befestigt werden.
3. Der Arbeitsplatz soll sauber und gut beleuchtet sein.
4. Vermeiden Sie abnormale Körperhaltungen. Sorgen Sie für sicheren Stand und halten Sie jederzeit das Gleichgewicht.
5. Betreiben Sie die Maschine nie im Bereich mit leicht entflammaren Materialien, Gasen oder Flüssigkeiten.
6. Tragen Sie eine Sicherheitsschutzbrille, Gesichtsschutz, Atemschutz, Körperschürze, Sicherheitshandschuhe, lange, eng anliegende Ärmel und Handschuhe.
7. Halten Sie Kinder fern. Lassen Sie andere Personen und Kinder das Werkzeug nicht berühren. Halten Sie sie vom Arbeitsbereich fern.
8. Arbeiten Sie nie ohne Schleifscheibenschutz und normgemäßen Funkenschutz.
9. Lassen Sie Schutzvorrichtungen grundsätzlich an ihrem Platz und stellen Sie sicher, dass sie einwandfrei arbeiten.
10. Prüfen Sie immer die Trennscheibe auf eventuelle Risse oder Beschädigungen.

- Ersetzen Sie sofort eine gerissene oder beschädigte Trennscheibe.
11. Stellen Sie vor Inbetriebnahme sicher, dass die Trennscheibe das Werkzeug nicht berührt.
  12. Überprüfen sie regelmäßig, dass alle Schrauben, Muttern und Bolzen fest genug montiert sind.
  13. Vergewissern Sie sich, dass sich das Netzkabel in sicherer Entfernung von der Trennscheibe und der Arbeitszone befindet.
  14. Verwenden Sie den Trennständer nicht mit Elektrowerkzeugen mit hoher Leistung, die nicht für das Zusatzgerät selbst geeignet sind.
  15. Benutzen Sie nur Trennscheiben für Metall.
  16. Stellen Sie sicher, dass sich die Trennscheibe senkrecht zur Bodenplatte bewegt.
  17. Sichern Sie das Werkstück sorgfältig. Es muss gerade und fest eingespannt werden, um eine mögliche Bewegung und Verkanten zu Ende des Schnittes zu vermeiden.
  18. Versuchen Sie nicht Werkstücke zu schneiden, die offensichtlich für den Trennständer zu groß sind.
  19. Stellen Sie sicher, dass die Trennscheibe komplett zu Stillstand gekommen ist, bevor Sie das Werkstück entfernen, ein neues einspannen oder den Winkel verstellen.
  20. Greifen Sie niemals hinter oder neben die Trennscheibe.
  21. Lassen Sie laufende Werkzeuge nicht unbeaufsichtigt. Wenn Sie sich von Ihrer Maschine entfernen, schalten Sie das Gerät aus.
  22. Ziehen Sie immer den Netzstecker bei Nichtgebrauch, vor Wartung und beim Werkzeugwechsel.
  23. Vermeiden Sie unbeabsichtigten Anlauf. Vergewissern Sie sich, dass der Schalter beim Einstecken in die Steckdose ausgeschaltet ist.
  24. Verwenden sie nie Kreissägeblätter oder keramische Scheiben
  25. Vergewissern Sie sich vor dem Gebrauch, dass das Gerät vorschriftsmäßig und sicher in der Halterung befestigt ist.
  26. Verwenden Sie nie die Hände oder sonstige Gegenstände, um die Scheibe anzuhalten.
  27. Überlasten Sie Ihr Werkzeug nicht, lassen Sie die Scheibe ohne Druck arbeiten.
  28. Überprüfen Sie, ob alle Teile montiert sind. Lesen Sie hierzu die Anweisungen, vor allem die Sicherheitshinweise. Verwenden Sie die Maschine nicht, wenn Sie nicht komplett montiert ist.
  29. Verwenden Sie Zubehör und Elektrowerkzeug nicht für Zwecke oder arbeiten, wofür sie nicht bestimmt sind.
  30. Überprüfen Sie, dass das Zubehör nicht beschädigt wird. Überprüfen Sie auch, ob die Funktion der beweglichen Teile, der Spann- und Schutzvorrichtungen in Ordnung sind.

**D**

31. Seien Sie aufmerksam. Achten Sie darauf, was sie tun. Gehen Sie mit Vernunft an die Arbeit. Benutzen Sie das Werkzeug nicht, wenn Sie unkonzentriert sind.
32. Der Trennständer ist bestimmt zum Schneiden von Eisenmetallen. Versuchen Sie nicht Holz, Mauersteine oder andere nicht geeignete Materialien zu Schneiden.
33. Nachdem eine neue Trennscheibe montiert worden ist, stellen Sie sich nicht in der Schneidrichtung der Scheibe. Lassen Sie die Maschine etwa eine Minute laufen, bevor Sie anfangen zu trennen. Wenn die Scheibe einen nicht sichtbaren Bruch oder Fehler aufweist, würde die Scheibe in weniger als einer Minute bersten.
34. Bewahren Sie Ihre Werkzeuge sicher auf. Unbenutzte Geräte sollten an einem trockenen, verschlossenen Ort und außer Reichweite von Kindern aufbewahrt werden.
35. Tragen Sie geeignete Arbeitskleidung, tragen Sie keine weite Kleidung oder Schmuck, sie könnten von beweglichen Teilen erfasst werden. Rutschfestes Schuhwerk ist empfehlenswert. Tragen Sie bei langen Haaren ein Haarnetz.
36. Lassen Sie keine Werkzeugschlüssel stecken. Überprüfen Sie vor dem Einschalten, dass die Schlüssel und Einstellwerkzeuge entfernt sind.

### 3. Montage

Siehe Abb. 2 bis Abb. 10

### 4. Inbetriebnahme

Nach dem Einschalten der Maschine ist die Trennscheibe langsam abzusenken bis es mit dem Werkstück zur Berührung kommt. Dann ist der Schnitt gleichmäßig durchzuführen. Verhindern Sie, dass die Trennscheibe springt oder rattert, da sie sich hierdurch vorzeitig abnutzt, was einen schlechten Schnitt oder eine gebrochene Trennscheibe zur Folge haben kann.

### 5. Wartung

- Halten Sie den Trennständer immer sauber.
- Benutzen Sie zur Reinigung des Kunststoffes keine ätzenden Mittel.

### 6. Technische Daten

Für Winkelschleifer 115mm und 125mm  
Gewicht: 2,7kg



## 1. Layout (Fig. 1)

1. Spark protection
2. Base plate
3. Fastening material for angle grinder
4. Clamping device for workpiece
5. Swing arm
6. Handle
7. Cable holder
8. Holder for angle grinder
9. Adjusting screws for angle grinder

**Important:** There is no angle grinder supplied with the cutting stand!

## 2. Safety information

**Important! The following basic safety actions must be taken when using accessory devices with our electric tools in order to protect the user from electric shocks, risk of injury and other trouble. Read and follow these instructions before using the device and keep this manual in a safe place.**

1. For your own safety, read and observe this safety information for the cutting stand as well as the safety instructions issued by the manufacturers of the electric tool and cutting-off wheel with regard to cutting.
2. The cutting stand must always be securely fastened to a workbench in a horizontal position.
3. Keep your workplace clean and well illuminated.
4. Avoid abnormal working postures. Make sure you stand squarely and keep your balance at all times.
5. Never use the machine in the vicinity of combustible materials, liquids or gases.
6. Wear safety goggles, a visor, a breathing mask, an apron, safety shoes, long tight sleeves and gloves.
7. Keep children away. Do not allow other persons, particularly children, to touch the tool. Keep them out of your work area.
8. Never work without a guard over the cutting-off wheel or without standard spark protection.
9. Always leave the safety devices in position and make sure that they are in good working order.
10. Always check the cutting-off wheel for cracks or signs of damage. Replace cracked or damaged cutting-off wheels immediately.
11. Before operation, make sure that the cutting-off wheel does not touch the machine.
12. Check in regular intervals that all screws, nuts and bolts are fastened securely enough.
13. Make sure that the power cable is a safe distance from the cutting-off wheel and the working area.
14. Do not use the cutting stand with high-performance electric tools that are not suitable for the accessory device.
15. Use only cutting-off wheels for metal.
16. Make sure that the cutting-off wheel moves vertically to the base plate.
17. Secure the workpiece carefully. It has to be securely clamped in a straight position in order to prevent it from moving and skewing while the cut is being made.
18. Do not try to cut workpieces which are obviously too big for the cutting stand.
19. Make sure that the cutting-off wheel stops completely before you remove the workpiece, clamp in a new workpiece, or adjust the angle.
20. Never reach behind or near the cutting-off wheel.
21. Never leave an electric tool unattended when it is running. Always switch off your electric tool before leaving it.
22. Always pull out the power plug when not in use, before carrying out any maintenance work and before changing the tool.
23. Avoid unintentional starting. Make sure that the switch is OFF when inserting the plug in the socket-outlet.
24. Never use circular saw blade or ceramic wheels.
25. Before using, make sure that the device is securely fastened in accordance with the instructions.
26. Never use your hands or any other objects to stop the wheel.
27. Do not overload your tool; allow the wheel to work without applying any pressure.
28. Check to see if all parts are mounted. In this connection, please read the instructions and particularly the safety information. Only use a fully mounted machine.
29. Use the accessory parts and electric tools for their intended purpose only.
30. Check to see if the accessory parts are not damaged. Also make sure the moving parts of the clamping device and safety guard are working correctly.
31. Be alert at all times. Concentrate on what you are doing. Use common sense. Never use the electric tool when you are distracted.
32. The cutting stand is designed for cutting ferrous metals. Do not try to cut wood, brick or other unsuitable materials.
33. Do not stand in the cutting direction after a new

**GB**

cutting-off wheel has been fitted. Allow the machine to run for approximately one minute before you begin with the cutting. If the cutting-off wheel has an invisible fracture or defect, it will burst in less than one minute.

34. Keep your electric tools in a safe place. When equipment is not being used it should be kept in a dry, closed place out of children's reach.
35. Wear suitable work clothes. Do not wear loose clothing or jewelry as they may get caught in moving parts. Non-slip shoes are recommended. Wear a hair net if you have long hair.
36. Always remove keys and wrenches after use. Before switching on, make sure that all keys and wrenches have been removed from the tool.

### 3. Assembly

See Fig. 2 to 10

### 4. Starting up

After you have switched on, lower the cutting-off wheel slowly until it comes into contact with the workpiece. Then carry out a smooth cut. Avoid causing the cutting-off wheel to jump or chatter. This will only lead to premature wear and result in poor cuts or a broken cutting-off wheel.

### 5. Maintenance

- Always keep the cutting stand clean.
- Never use caustic agents to clean plastic parts.

### 6. Technical data

Applies for 115 mm and 125 mm angle grinder  
Weight: 2.7kg

## 1. Description de l'appareil (fig. 1)

1. Pare-étincelles
2. Plaque de sol
3. Matériel de fixation pour meuleuse d'angle
4. Dispositif de serrage de la pièce à usiner
5. Bras orientable
6. Poignée
7. Support de câble
8. Support pour meuleuse d'angle
9. Vis d'ajustage pour meuleuse d'angle

**Attention:** La meuleuse d'angle ne fait pas partie des pièces livrées !

## 2. Consignes de sécurité

**Attention ! Lorsque vous employez des outils électriques pour nos accessoires, vous devez respecter les consignes de sécurité suivantes pour vous protéger de toute décharge électrique, de tout risque de blessure et d'autres dérangements. Lisez et respectez ces consignes avant d'utiliser l'appareil et conservez bien ce manuel.**

1. Pour votre sécurité, respectez les consignes de sécurité de la tronçonneuse à colonne ainsi que celles données par le producteur des outils électriques et de la meule tronçonneuse.
2. La tronçonneuse à colonne doit toujours être fixée de façon sûre, à l'horizontale et fixement sur un établi.
3. Le poste de travail doit être propre et bien éclairé.
4. Évitez de vous tenir de façon anormale. Veillez à vous tenir de façon sûre, et gardez à tout moment l'équilibre.
5. N'exploitez jamais la machine à proximité de matériaux, gaz ou liquides inflammables.
6. Portez des lunettes de protection, une protection du visage, une protection de la respiration, des tabliers, des manches longues et serrées et des gants.
7. Tenez les enfants à l'écart. Empêchez les autres personnes et les enfants de toucher à l'outil. Tenez-les à l'écart de votre zone de travail.
8. Ne travaillez jamais sans protection de meule ni sans pare-étincelles conforme aux normes.
9. Gardez toujours les dispositifs de protection à leur emplacement et assurez-vous qu'ils fonctionnent de façon irréprochable.
10. Vérifiez toujours si la meule tronçonneuse n'est pas fissurée ou endommagée. Remplacez

immédiatement les meules fissurées ou endommagées.

11. Assurez-vous, avant la mise en service, que la meule tronçonneuse ne touche pas l'outil.
12. Contrôlez régulièrement que toutes les vis, tous les écrous et goujons sont bien montés de façon suffisamment stable.
13. Assurez-vous que le câble secteur se trouve bien à une distance suffisamment sûre de la meule tronçonneuse et de la zone de travail.
14. N'utilisez pas la tronçonneuse à colonne avec des outils électriques de grande puissance ne convenant pas à l'accessoire.
15. Utilisez uniquement des meules tronçonneuses pour métal.
16. Assurez-vous que la meule tronçonneuse se déplace perpendiculairement à la plaque de sol.
17. Assurez minutieusement la pièce usinée. Elle doit être tendue droite et fixement pour éviter un mouvement éventuel et un gauchissement à l'extrémité de la coupe.
18. N'essayez pas de couper des pièces à usiner visiblement trop grandes pour la tronçonneuse à colonne.
19. Assurez-vous que la meule tronçonneuse s'est bien complètement arrêtée avant de retirer la pièce à usiner, d'en serrer une autre ou de régler l'angle.
20. Ne mettez jamais vos mains derrière ou à côté de la meule tronçonneuse.
21. Ne laissez pas des outils en marche sans surveillance. Si vous vous éloignez de votre de machine, mettez l'appareil hors circuit.
22. Tirez toujours la fiche de contact lorsque vous n'employez pas l'appareil, avant sa maintenance et lorsque vous changez des outils.
23. Évitez la mise en marche involontaire. Assurez-vous que l'interrupteur est bien en position d'arrêt lorsque vous enfichez la fiche dans la prise de contact.
24. N'utilisez jamais de lames de scie circulaire ni de meules céramiques
25. Assurez-vous, avant de l'utiliser, que l'appareil est bien fixé conformément aux règles et de façon sûre dans le support.
26. N'arrêtez jamais la meule avec la main ni avec un objet.
27. Ne surchargez pas votre outil, laissez la meule fonctionner sans pression.
28. Contrôlez si toutes les pièces sont bien montées. Lisez à ce propos les instructions, surtout les consignes de sécurité. N'utilisez jamais la machine lorsque celle-ci n'est pas complètement montée.

**F**

29. N'utilisez pas les accessoires et outils électriques à des fins pour lesquelles ils ne sont pas conçus.
30. Contrôlez si les accessoires ne sont pas endommagés. Contrôlez également si les pièces amovibles, les dispositifs tendeurs et de protection fonctionnent bien correctement.
31. Soyez attentif. Faites attention à ce que vous faites. N'utilisez pas votre appareil à la légère. N'utilisez pas l'outil si vous n'êtes pas bien concentré.
32. La tronçonneuse à colonne est conçue pour couper des métaux ferreux. N'essayez pas de couper du bois, des pierres de taille ni d'autres matériaux non appropriés.
33. Après avoir monté une nouvelle meule, ne vous placez pas dans le sens de coupe de la meule. Faites marcher la machine pendant environ une minute avant de commencer à travailler. Si la meule présente une brisure ou une erreur invisible, elle éclate en moins d'une minute.
34. Conservez vos outils en toute sécurité. Les appareils inutilisés devraient être conservés dans un endroit sec et fermé hors de portée des enfants.
35. Portez la tenue de travail appropriée. Ne portez aucun vêtement ou bijou lâche, ils pourraient être happés par des pièces en mouvement. Il est recommandé de porter des chaussures antidérapantes. Portez un filet à cheveux pour les cheveux longs.
36. Ne laissez aucune clé d'outil enfichée. Contrôlez avant la mise en circuit que les clés et les outils de réglage sont bien retirés.

**5. Maintenance**

- Maintenez la Tronçonneuse à colonne toujours propre.
- N'utilisez pas de produit corrosif pour nettoyer les matières plastiques.

**6. Caractéristiques techniques**

Pour meuleuse d'angle 115 mm et 125 mm  
Poids : 2,7 kg

**3. Montage**

cf. fig. 2 à fig. 10

**4. Mise en service**

Après la mise en circuit de la machine, faites baisser lentement la meule jusqu'à ce qu'elle touche la pièce à usiner. Effectuez ensuite la coupe de façon régulière. Évitez que la meule ne saute ou ne vibre, car cela la ferait s'user prématurément, ce qui entraînerait une mauvaise coupe ou une meule cassée.

## 1. Beschrijving van het toestel (fig. 1)

1. Beveiliging tegen vonken
2. Onderplaat
3. Bevestigingsmateriaal voor haakse slijper
4. Werkstukopspanrichting
5. Zwenkarm
6. Handgreep
7. Kabelhouder
8. Houder voor haakse slijper
9. Afstelschroef voor haakse slijper

**Let op:** Haakse slijper niet bij de levering begrepen!

## 2. Veiligheidsinstructies

**Let op! Bij gebruik van elektrische gereedschappen voor onze bijkomende toestellen dienen de volgende veiligheidsvoorschriften te worden opgevolgd ter bescherming tegen elektrische schok, blessurerisico en andere storingen. Lees deze instructies en hou er rekening mee voordat u het toestel gebruikt en bewaar deze handleiding goed.**

1. Voor uw veiligheid dient u de veiligheidsinstructies voor de snijstandaard, het elektrische gereedschap en van de fabrikant van de snijschijven betreffende de snede in acht te nemen.
2. De snijstandaard dient steeds veilig, horizontaal en vast op de werkbank te worden bevestigd.
3. De werkvloer moet schoon en goed verlicht zijn.
4. Vermijdt abnormale lichaamshoudingen. Zorg voor een veilige stand en bewaar steeds uw evenwicht.
5. Gebruik de machine nooit in de buurt van licht brandbare materialen, gassen of vloeistoffen.
6. Draag een veiligheidsbril, gelaatsscherm, ademhalingsbescherming, schort, veiligheidsschoenen, lange nauwsluitende mouwen en handschoenen.
7. Hou kinderen weg. Laat geen andere personen en kinderen het gereedschap raken. Hou ze weg van het werkgebied.
8. Werk nooit zonder kap van de snijschijf en zonder beveiligen tegen vonken conform de normen.
9. Laat principieel veiligheidsinrichtingen op hun plaats en controleer of ze goed werken.
10. Controleer de snijschijf altijd op eventuele barstjes of beschadigingen. Vervang onmiddellijk een snijschijf die gebarsten of beschadigd is.
11. Controleer of de snijschijf niet het gereedschap raakt voordat u de haakse slijper in bedrijf stelt.
12. Controleer regelmatig of alle schroeven, moeren en bouten goed vast zitten.
13. Vergewis u er zich van dat de netkabel zich op een veilige afstand van de snijschijf en het werkgebied bevindt.
14. Gebruik de snijstandaard niet samen met elektrische gereedschappen van hoog vermogen die niet geschikt zijn voor het bijkomende toestel zelf.
15. Gebruik alleen snijschijven voor metaal.
16. Vergewis u er zich van dat de snijschijf verticaal t.o.v. de onderplaat beweegt.
17. Beveilig het werkstuk zorgvuldig. Het dient recht en vast te worden ingespannen teneinde een mogelijke beweging en kantelen aan het einde van de snede te voorkomen.
18. Probeer niet werkstukken te snijden die blijkbaar te groot zijn voor de snijstandaard.
19. Vergewis u er zich van dat de snijschijf volledig tot stilstand is gekomen voordat u het werkstuk verwijdert, een nieuw werkstuk inspannt of van hoek verandert.
20. Grijp nooit achter of naast de snijschijf.
21. Laat draaiende gereedschappen niet onbeheerd. Zet het gereedschap uit als u weggaat van de machine.
22. Trek steeds de netstekker uit het stopcontact als u het toestel niet gebruikt, voordat u het toestel onderhoudt en voordat u van gereedschap verwisselt.
23. Vermijdt een onbedoelde aanloop. Vergewis u er zich van dat de schakelaar uitgeschakeld is als de stekker het stopcontact in steekt.
24. Gebruik nooit cirkelzaagbladen of keramische schijven
25. Voor gebruik dient u te controleren of het toestel naar behoren in de houder goed en veilig bevestigd is.
26. Gebruik nooit uw handen of andere voorwerpen om de schijf te stoppen.
27. Overbelast uw gereedschap niet; laat de schijf zonder druk werken.
28. Controleer of alle componenten gemonteerd zijn: Lees hieromtrent de instructies, vooral de veiligheidsinstructies. Gebruik de machine niet als ze niet compleet gemonteerd is.
29. Gebruik accessoires en elektrisch gereedschap niet voor doeleinden of werkzaamheden waarvoor ze niet bedoeld zijn.
30. Controleer of de accessoires niet beschadigd worden. Vergewis u er zich evenwel van dat de beweeglijke onderdelen, de opspan- en

**NL**

- veiligheidsinrichtingen behoorlijk werken.
31. Wees oplettend. Let er op wat u doet. Ga met verstand te werk. Gebruik het gereedschap niet als u er niet met uw aandacht bij bent.
  32. De snijstandaard is bedoeld om er ijzermetalen mee te snijden. Probeer niet hout, metselstenen of andere niet geschikte materialen te snijden.
  33. Ga niet in de snijrichting van de schijf gaan staan nadat een nieuwe snijschijf is gemonteerd. Laat de machine ongeveer een minuut draaien alvorens te beginnen snijden. Indien de schijf een niet zichtbare breuk of defect vertoont, zou de schijf binnen minder dan een minuut barsten.
  34. Bewaar uw gereedschappen op een veilige plaats. Niet gebruikte toestellen dienen op een droge gesloten plaats buiten bereik van kinderen te worden bewaard.
  35. Draag gepast werkkleding. Draag geen wijde kleding of sieraden, ze kunnen door bewegende delen worden gegrepen. Slipvast schoeisel is aan te bevelen. Draag bij lang haar een haarbescherming.
  36. Laat geen gereedschapsleutels steken. Controleer of de sleutels en instelgereedschappen verwijderd zijn alvorens het toestel in te schakelen.

### 3. Montage

Zie fig. 2 tot 10

### 4. Inbedrijfstelling

Na het aanzetten van de machine de snijschijf langzaam neerlaten tot ze in contact komt met het werkstuk. Dan de snede gelijkmatig uitvoeren. Vermijdt dat de snijschijf springt of ratelt, want dit leidt tot een vervroegde slijtage, een slechte snede of een gebroken snijschijf.

### 5. Onderhoud

- Hou de snijstandaard altijd schoon.
- Gebruik voor het schoonmaken van de kunststof geen bijtende middelen.

### 6. Technische gegevens

Voor haakse slijper 115 mm en 125 mm  
Gewicht: 2,7kg



## 1. Descrizione dell'apparecchio (Fig. 1)

1. Parascintille
2. Piastra di base
3. Materiale di fissaggio per smerigliatrice angolare
4. Dispositivo di serraggio per il pezzo da lavorare
5. Braccio orientabile
6. Impugnatura
7. Portacavo
8. Supporto per smerigliatrice angolare
9. Viti di regolazione per smerigliatrice angolare

**Attenzione:** la smerigliatrice angolare non è compresa tra gli elementi forniti!

## 2. Avvertenze di sicurezza

**Attenzione! Nell'usare gli elettro utensili per i nostri apparecchi complementari si devono osservare le seguenti misure fondamentali di sicurezza per proteggersi da scosse elettriche, dal pericolo di lesioni e da altri pericoli. Leggete ed osservate queste avvertenze prima di usare l'utensile e conservate bene questo manuale.**

1. Per la vostra sicurezza osservate le avvertenze di sicurezza del costruttore per il supporto, l'elettro utensile ed il disco per quanto riguarda il taglio.
2. Il supporto deve sempre essere fissato in modo sicuro, fisso ed in piano orizzontale sul banco di lavoro.
3. Il posto di lavoro deve essere pulito e ben illuminato.
4. Evitate di assumere posizioni insolite. Cercate una posizione sicura e tenetevi sempre in equilibrio.
5. Non usate mai l'utensile nelle vicinanze di materiali, gas o liquidi facilmente infiammabili.
6. Portate occhiali protettivi, un dispositivo di protezione per il viso, una maschera, un grembiule, guanti di sicurezza, maniche lunghe e attillate e guanti.
7. Tenete lontani i bambini. Non permettete ad altre persone ed ai bambini di toccare l'utensile. Teneteli lontani dalla zona di lavoro.
8. Non lavorate mai senza il coprilama ed il regolare parascintille.
9. Lasciate i dispositivi di sicurezza fondamentalmente al loro posto ed accertatevi che funzionino correttamente.
10. Controllate sempre che il disco non presenti eventuali fessure o danni. Sostituite subito il disco se presenta fessure o danni.
11. Prima della messa in esercizio accertatevi che il disco non tocchi l'utensile.
12. Controllate regolarmente che tutte le viti, i dadi ed i perni siano montati ben saldamente.
13. Accertatevi che il cavo di alimentazione si trovi a distanza sicura dal disco e dalla zona di lavoro.
14. Non usate il supporto con elettro utensili di grande potenza che non sono adatti per l'apparecchio complementare stesso.
15. Usate solo dischi per metallo.
16. Accertatevi che il disco si muova in senso verticale rispetto alla piastra di base.
17. Fissate con cura il pezzo da lavorare. Deve essere serrato dritto e saldo per evitare un eventuale movimento e l'inclinazione alla fine del taglio.
18. Non cercate di tagliare pezzi che siano chiaramente troppo grandi per il supporto.
19. Accertatevi che il disco si sia fermato completamente prima di togliere il pezzo da lavorare, di serrarne uno nuovo o di modificare l'inclinazione.
20. Non inserite mai le mani dietro o vicino al disco.
21. Non lasciate gli utensili in funzione senza sorveglianza. Se vi allontanate dall'apparecchio spegnetelo.
22. Staccate sempre la spina dalla presa di corrente se non usate l'apparecchio, prima di eseguire la manutenzione e di cambiare l'utensile.
23. Evitate che l'elettro utensile venga avviato inavvertitamente. Accertatevi che l'interruttore sia disinserito quando la spina viene inserita nella presa elettrica.
24. Non usate mai lame per seghe circolari o dischi in ceramica.
25. Prima dell'uso accertatevi che l'apparecchio sia fissato in modo regolare e sicuro nel supporto.
26. Non usate mai le mani od altri oggetti per fermare il disco.
27. Non sottoponete l'utensile ad un carico eccessivo, fate funzionare il disco senza sforzo.
28. Controllate che tutti i pezzi siano montati. Leggete a questo scopo le istruzioni, soprattutto quelle di sicurezza. Non usate l'apparecchio se non è completamente montato.
29. Non usate gli accessori l'elettro utensile per operazioni e lavori per i quali non sono destinati.
30. Controllate che gli accessori non vengano danneggiati. Controllate anche che il funzionamento delle parti mobili e del dispositivo



- di serraggio e di protezione sia in ordine.
31. Siate sempre attenti. Fate attenzione a quello che fate. Apprestatevi a lavorare con prudenza. Non usate l'utensile se non riuscite a concentrarvi.
  32. Il supporto è destinato a tagliare metalli ferrosi. Non provate a tagliare legno, mattoni o altri materiali non adatti.
  33. Dopo aver montato un nuovo disco non mettetevi nella direzione di taglio del disco. Lasciate funzionare l'apparecchio per circa un minuto prima di iniziare a tagliare. Se il disco presenta una rottura o un difetto non visibile, si spaccherebbe in meno di un minuto.
  34. Tenete gli utensili in luogo sicuro. Gli apparecchi inutilizzati devono essere conservati in un luogo chiuso e asciutto, al di fuori della portata dei bambini.
  35. Portate indumenti di lavoro adatti. Non portate abiti ampi o gioielli, potrebbero rimanere impigliati nelle parti mobili. Si consigliano delle calzature antiscivolo. Se avete i capelli lunghi, raccoglieteli in una retina.
  36. Non lasciate inserire le chiavi per gli utensili. Prima di accendere l'elettro utensile controllate che le chiavi e gli utensili di regolazione siano stati tolti.

### 3. Montaggio

Vedi da Fig. 2 a Fig. 10

### 4. Messa in esercizio

Dopo la messa in esercizio dell'elettro utensile si deve abbassare lentamente il disco fino a quando tocca il pezzo da lavorare. Poi si deve eseguire il taglio in modo uniforme. Evitate che il disco faccia dei sobbalzi o degli scatti perché in tal modo si consuma più velocemente, con la possibile conseguenza di un taglio mal eseguito o un disco rotto.

### 5. Manutenzione

- Tenete il supporto sempre pulito.
- Non usate sostanze caustiche per la pulizia della parte in plastica.

### 6. Caratteristiche tecniche

Per smerigliatrici angolari 115mm e 125mm  
Peso: 2.7kg



## 1. Oversigt over maskinen (fig. 1)

1. Gnistværm
2. Fundamentplade
3. Fastgørmingsmateriale til vinkelsliber
4. Emneopspænder
5. Svingarm
6. Håndtag
7. Ledningsholder
8. Holder til vinkelsliber
9. Justerskruer til vinkelsliber

**Vigtigt:** Vinkelsliber følger ikke med!

## 2. Sikkerhedsanvisninger

**Vigtigt! Ved brug af el-værktøj til vores ekstraudstyr skal følgende sikkerhedsforanstaltninger iagttages som beskyttelse mod elektrisk stød, kvæstelser og øvrige driftsforstyrrelser. Læs anvisningerne, inden du tager udstyret i brug. Alle anvisninger skal følges. Gem vejledningen for senere brug.**

1. For din sikkerheds skyld henviser vi til, at sikkerhedsanvisninger, som angår hhv. støtteplade, el-værktøj og skæreskive skal følges.
2. Støtteudstyret skal altid være godt fastgjort til arbejdsbordet, så det står vandret og stabilt.
3. Arbejdsstedet skal være rent og godt oplyst.
4. Undgå abnorme legemsstillinger. Sørg for altid at stå fast og holde en god balance.
5. Arbejd ikke med maskinen i nærheden af let antændelige materialer, gasser eller væsker.
6. Brug sikkerhedsbriller, ansigtsværm, åndedrætsværm, forklæde, sikkerhedshandsker, lange, tætsiddene ærmer og handsker.
7. Hold børn på afstand. Lad ikke andre personer eller børn berøre udstyret. Hold dig på afstand af arbejdsområdet.
8. Arbejd aldrig uden slibeskiveværm og standardiseret gnistværm.
9. Lad beskyttelsesordninger blive på deres plads, og kontroller, at de fungerer, som de skal.
10. Undersøg skæreskiven for eventuelle revner og skader. En skæreskive, som er revnet eller beskadiget, skal skiftes ud.
11. Kontroller inden du starter, at skæreskiven ikke berører værktøjet.
12. Kontroller med jævne mellemrum, at alle skruer, møtrikker og bolte er spændt godt til.
13. Sørg for, at netledningen befinder i sikker afstand af skæreskiven og arbejdszonen.
14. Brug ikke støttepladen til el-værktøj med høj ydelse, som ikke er egnet til brug sammen med udstyret.
15. Brug kun skæreskiver til metal.
16. Kontroller, at skæreskiven bevæger sig lodret i forhold til fundamentpladen.
17. Fastspænd arbejdsemnet omhyggeligt. Det skal spændes ind, så det er lige og fast, så det ikke bevæger sig og står på kant mod enden af snittet.
18. Prøv ikke at skære i arbejdssemner, som helt åbenlyst er for store til udstyret.
19. Sørg for, at skæreskiven står helt stille, inden du fjerner arbejdsemnet, spænder et nyt ind eller justerer vinklen.
20. Hold hænderne borte fra området bagved og ved siden af skæreskiven.
21. Lad ikke værktøj, som er i gang, stå uden opsyn. Sluk for maskinen, når du bevæger dig væk fra den.
22. Træk altid stikket ud, når maskinen ikke benyttes, inden vedligeholdelsesarbejde og skift af værktøj.
23. Undgå utilsigtet start. Kontroller, at kontakten er slået fra, når den stikkes ind i stikkontakten.
24. Brug ikke rundsavklinger eller keramiske skiver
25. Kontroller, at maskinen er ordentligt fastgjort til holderen, inden arbejdet påbegyndes.
26. Brems ikke skiven ned med hænderne eller andre genstande.
27. Undgå at overbelaste værktøjet, lad skiven arbejde uden modtryk.
28. Kontroller, at alle dele er monterede. Læs i den forbindelse vejledningen, især sikkerhedsanvisningerne. Brug ikke maskinen, hvis den ikke er helt færdigmonteret.
29. Brug ikke tilbehør og el-værktøj til formål, det ikke er beregnet til.
30. Kontroller, at tilbehøret ikke beskadiges. Kontroller også, om bevægelige dele, indspændings- og beskyttelsesordninger fungerer, som de skal.
31. Vær opmærksom. Vær bevidst om, hvad du gør. Brug din sunde fornuft. Brug ikke værktøjet, hvis du er ukoncentreret.
32. Støttepladen er beregnet til skæring af jernholdige metaller. Prøv ikke at skære i træ, mursten eller andre uegnede materialer.
33. Stå ikke i skivens skæreretning, efter at en ny skæreskive er blevet monteret. Lad maskinen køre i ca. et minut, inden du begynder at skære. Hvis skiven skulle have en usynlig revne eller fejl, vil den bryde inden for et minut.
34. Værktøj skal opbevares sikkert. Ubenyttede maskiner skal opbevares et tørt, aflåst sted og uden for børns rækkevidde.

**DK**

35. Bær egnet arbejdstøj. Undgå at bære flagrende eller fyldigt tøj og smykker, da det vil kunne blive trukket ind i bevægelige dele. Skridsikkert fodtøj anbefales. Langt hår skal holdes inde under et hårnet.
36. Lad ikke en værktøjsnøgle sidde i. Kontroller, at nøglerne og indstillingsværktøjet er fjernet, inden maskinen tændes.

### 3. Montage

Se fig. 2 til fig. 10

### 4. Idriftsættelse

Efter at maskinen er blevet tændt, sænkes skæreskiven langsomt ned, indtil den kommer i berøring med emnet. Herefter udføres et jævnt snit. Undgå, at skæreskiven hopper eller klaprer, da det vil øge nedslidningen af den, hvilket kan medføre, at snittet bliver dårligt, eller at skæreskiven med tiden brækker over.

### 5. Vedligeholdelse

- Sørg for, at støttepladen altid er ren.
- Brug ikke skrappe midler til rengøring af kunststofdele.

### 6. Tekniske data

Til vinkelslibere 115mm og 125mm  
Vægt: 2,7kg

**1. Opis urządzenia (rys. 1)**

1. osłona przeciwiskrowa
2. płyta podstawy
3. materiał do zamocowania szlifierki kątovej
4. uchwyt do zamocowania przedmiotu obrabianego
5. ramię wychyłne
6. rączka
7. uchwyt na kabel
8. uchwyt do zamocowania szlifierki kątovej
9. śruby regulacyjne do szlifierki kątovej

**Uwaga:** Szlifierka kątovej nie należy do wyposażenia objętego dostawą!

**2. Wskazówki dotyczące bezpieczeństwa**

**Uwaga!** Stosując elektronarzędzia przeznaczone do urządzeń pomocniczych naszej produkcji, należy przestrzegać następujących zasad bezpieczeństwa pracy, aby wykluczyć ryzyko porażenia prądem elektrycznym, obrażeń oraz innych zagrożeń. Przed przystąpieniem do użytkowania urządzenia wskazówki te należy przeczytać oraz stosować się do nich, a instrukcję starannie przechowywać.

1. Dla własnego bezpieczeństwa należy przestrzegać wskazówek BHP dotyczących stojaka do przecinania, elektronarzędzia i ściernic, które zostały wydane przez producenta i które odnoszą się do przecinania.
2. Stojak do przecinania należy ustawić bezpiecznie, poziomo i stabilnie na stole warsztatowym.
3. Stojak do pracy powinien być czysty i dobrze oświetlony.
4. Unikać nienaturalnych postaw ciała. Dbać o pewną postawę ciała i cały czas utrzymywać równowagę.
5. Zabrania się użytkowania maszyny w miejscach, gdzie znajdują się łatwopalne materiały, gazy lub ciecze.
6. Należy stosować okulary ochronne, ochronę twarzy, maskę przeciwpyłową, fartuch roboczy, rękawice ochronne oraz ubranie z długimi i ściśle przylegającymi do ciała rękawami.
7. Nie dopuszczać dzieci. Nie pozwalać osobom postronnym i dzieciom na dotykaniu elektronarzędzia. Nie dopuszczać ich do stanowiska pracy.
8. Nie wolno pracować bez zamontowanej osłony zabezpieczającej ściernicę tnącą ani bez znormalizowanej osłony przeciwiskrowej.
9. Urządzenia zabezpieczające i osłony powinny być zawsze na swoim miejscu i należy sprawdzić, czy są sprawne technicznie.
10. Zawsze sprawdzać ściernicę tnącą na obecność ewentualnych pęknięć lub uszkodzeń. Natychmiast wymienić pękniętą lub uszkodzoną ściernicę tnącą.
11. Przed uruchomieniem szlifierki upewnić się, czy ściernica tnąca nie ma kontaktu z elektronarzędziem i stojakiem.
12. Regularnie sprawdzać, czy wszystkie śruby, nakrętki i sworznie są dostatecznie mocno zamontowane.
13. Sprawdzić, czy kabel zasilający znajduje się w bezpiecznej odległości od ściernicy tnącej i strefy roboczej.
14. Nie wolno użytkować stojaka z elektronarzędziami o wyższej mocy, które nie są przeznaczone do zastosowania z urządzeniem pomocniczym.
15. Stosować tylko ściernice tnące do metali.
16. Sprawdzić, czy obracająca się ściernica tnąca jest ustawiona pionowo w stosunku do płyty podstawy.
17. Starannie zabezpieczyć przedmiot obrabiany. Musi on być zamocowany prosto i mocno, aby zapobiec ewentualnemu przesunięciu i przekrzywieniu pod koniec cięcia.
18. Nie próbować przecinać przedmiotów, które są w widoczny sposób za duże w stosunku do stojaka.
19. Przed wyjęciem przedmiotu obrabianego, mocowaniem nowego przedmiotu lub przestawianiem kąta cięcia należy się upewnić, że ściernica tnąca całkowicie się zatrzymała.
20. Nigdy nie wolno chwytać z tyłu lub z boku za ściernicę tnącą.
21. Nie pozostawiać bez nadzoru pracującego elektronarzędzia. Przed oddaleniem się od maszyny, należy ją wyłączyć.
22. W przypadku nieużywania elektronarzędzia, przed pracami konserwacyjnymi i przy wymianie osprzętu należy zawsze wyjąć wtyczkę kabla zasilającego z gniazdka.
23. Unikać nieoczekiwane uruchomienia elektronarzędzia. Upewnić się przed podłączeniem kabla zasilającego do gniazdka, że włącznik urządzenia jest wyłączony.
24. Nie stosować brzeszczotów do pił tarczowych lub ceramicznych ściernic tnących

PL

25. Przed przystąpieniem do użytkowania należy sprawdzić, czy urządzenie jest prawidłowo i bezpiecznie zamocowane w uchwycie.
26. Nie wolno trzymać ściąrcy tnącej rękami lub innymi przedmiotami.
27. Nie przeciążać elektronarzędzia, nie dopuszczać, aby ściąrca tnąca pracowała bez docisku.
28. Sprawdzić, czy zamontowane są wszystkie części. Przeczytać w tym celu instrukcję, a zwłaszcza wskazówki dotyczące bezpieczeństwa. Nie wolno użytkować maszyny, która nie jest kompletnie zmontowana.
29. Nie używać elektronarzędzi i osprzętu do celów i prac, do których nie są przeznaczone.
30. Sprawdzić, czy osprzęt nie zostanie uszkodzony. Skontrolować również, czy części ruchome funkcjonują prawidłowo, oraz czy uchwyt mocujący i zabezpieczenia są w porządku.
31. Pracować uważnie. Koncentrować się na wykonywanej pracy. Przy pracy zachować rozsądek. Nie używać elektronarzędzia, jeżeli jest się nieskoncentrowanym.
32. Stojak przeznaczony jest do przecinania metali żelaznych. Nie wolno próbować ciąć drewna, kamieni do murów lub innych nieodpowiednich materiałów.
33. Po zamontowaniu nowej ściąrcy tnącej, nie wolno ustawiać się w kierunku cięcia ściąrcy. Przed rozpoczęciem przecinania maszyna powinna chodzić bez obciążenia przez około jedną minutę. Jeżeli ściąrca ma niewidoczne pęknięcie lub wadę, to w ciągu niespełna minuty dojdzie do jej rozerwania.
34. Bezpiecznie przechowywać elektronarzędzia. Nieużywane urządzenia należy przechowywać w suchym, zamkniętym na klucz i niedostępnym dla dzieci pomieszczeniu.
35. Nosić odpowiednie ubranie robocze. Nie wolno zakładać obszernego ubrania lub biżuterii, gdyż mogą one zostać wciągnięte przez ruchome części urządzenia. Zalecane jest noszenie obuwia z profilowaną podeszwą. Na długie włosy należy zakładać siatkę do włosów.
36. Nie pozostawiać w elektronarzędziu żadnych kluczy. Przed włączeniem należy zawsze sprawdzić, czy usunięto klucze i narzędzia do nastawiania.

### 3. Montaż

Patrz rysunki od 2 do 10

20

### 4. Uruchomienie

Po włączeniu maszyny należy powoli opuszczać ściąrcę tnącą, aż zetknie się ona z przedmiotem obrabianym. Potem równomiernym ruchem wykonać cięcie. Nie dopuszczać, aby ściąrca tnąca skakała lub terkotała, gdyż w ten sposób dojdzie do jej przedwczesnego zużycia, co spowoduje złą jakość cięcia lub pęknięcie ściąrcy.

### 5. Konserwacja

- Zawsze utrzymywać w czystości stojak do przecinania.
- Do czyszczenia tworzywa sztucznego nie używać środków o działaniu żrącym.

### 6. Dane techniczne

Do szlifierek kątowych 115 mm i 125 mm  
Ciężar: 2,7 kg

## 1. A készülék leírása (1-es ábra)

1. Szikravédelem
2. Alaplemez
3. Rögzítőanyag a sarokköszöréhez
4. Munkadarab beszorító készülék
5. Lengőkar
6. Fogantyú
7. Kábeltartó
8. Tartó a sarokköszöréhez
9. Beállítócsavarok sarokköszöréhez

**Figyelem:** A sarokköszöré nincs a szállítás terjedelmében!

## 2. Biztonsági utasítások

**Figyelem! A kiegészítő készülékeinkhez való villamos szerszámok használatánál, áramütés, sérülés és egyéb zavarok elkerülése szempontjából, figyelembe kell venni a következő biztonsági intézkedéseket. Olvassa és vegye figyelembe ezeket az utasításokat mielőtt a gépet használná és őrizze jól meg ezt a kézikönyvet.**

1. Vegye, saját biztonságának az érdekében figyelembe az elválasztó állvány, a villamos szerszám gyártójának és a szétválasztótárcsa gyártójának a vágással kapcsolatos biztonsági utasításait.
2. Az elválasztó állványnak mindig biztosan, vízszintesen és a munkapadra feszesen kell felerősítve lennie.
3. A munkahelynek tisztának és jól megvilágítottnak kell lennie.
4. Kerülje el az abnormális testtartásokat. Gondoskodjon egy biztos álló helyzetéről, és tartsa minden időben az egyensúlyt.
5. Ne használja a gépet sohasem gyullékony anyagok, gázok vagy folyadékok közelében.
6. Hordjon biztonsági védőszemüveget, arcvédőt, porvédőálarcot, testkötényt, biztonsági kesztyűket, hosszú testhezálló ruhaujjakat és kesztyűket.
7. Tartsa a gyerekeket távol. Ne engedje meg más személyeknek és gyerekeknek, a szerszámot megérinteni. Tartsa őket a munkakörteletől távol.
8. Ne dolgozzon sohasem köszörökörong védő és a normának megfelelő szikravédő nélkül.
9. A védőberendezéseket alapvetően a helyükön kell hagyni és biztosítani kell, hogy kifogástalanul működjenek.
10. Ellenőrizze mindig le a szétválasztótárcsát esetleges repedésekre vagy más sérülésekre. Egy megrepedezett vagy megsérült szétválasztótárcsát azonnal kicserélni
11. Biztosítsa az üzemeltetés előtt, hogy a szétválasztótárcsa nem érinti a szerszámot.
12. Ellenőrizze rendszeresen le, hogy minden csavar, anya és csapszeg elég feszesen van felszerelve.
13. Bizonyosodjon meg arról, hogy a hálózati kábel biztonsági távolságban van a szétválasztó tárcsától és a munkakörteletől.
14. Ne használja fel az elválasztó állványt olyan nagy teljesítményű villamos szerszámokkal, amelyek magának a kiegészítő készüléknek nem megfelelőek.
15. Csak fémekhez való szétválasztó tárcsákat használni.
16. Biztosítsa, hogy a szétválasztótárcsa merőlegesen mozogjon az alaplemezhöz.
17. A munkadarabot gondosan biztosítani. Ennek egyenesen és feszesen kell beszorítva lennie, azért hogy elkerülje a vágás végén az esetleges mozdulást vagy a peremének a beakadását.
18. Ne próbáljon olyan munkadarabokat vágni, amelyek nyilvánvalólag túl nagyok az elválasztó állványhoz.
19. Mielőtt eltávolítaná a munkadarabot, egy újat beszorítana vagy a szögletet elállítaná biztosítsa, hogy a szétválasztó tárcsa komplett nyugalmi helyzetbe kerül.
20. Ne nyúljon sohasem a szétválasztó tárcsa mögé vagy mellé.
21. Ne hagyjon futó szerszámokat felügyelet nélkül. Ha eltávolodik a gépetől, akkor kapcsolja ki a készüléket.
22. Húzza ki a hálózati dugót a készülék nemhasználatakor, karbantartás előtt és a szerszámcserenél.
23. Kerülje el az akaratlan indítást. Bizonyosodjon meg róla, hogy a kapcsoló a hálózatba való bedugáskor ki van kapcsolva.
24. Ne használjon sohasem körítészlapokat vagy kerámia korongokat.
25. Bizonyosodjon meg használat előtt arról, hogy a készülék előírászerűen és biztosan oda van erősítve a tartóban.
26. Ne használja sohasem a kezeit vagy más tárgyakat a korong leállításához.
27. Ne terhelje túl a szerszámát, hagyja a korongot nyomás nélkül dolgozni.
28. Ellenőrizze le, hogy minden rész fel van e szerelve. Olvassa ehhez el az utasításokat, mindenek előtt a biztonsági utasításokat. Ne használja a gépet, ha nincsen komplett

**H**

felszerelve.

29. Ne használja fel a tartozékokat és a villamos szerszámot olyan célokra vagy munkálatokra, amelyekre nem lett meghatározva.
30. Ellenőrizze le hogy nem lesz megsérülve a tartozék. Azt is ellenőrizze le, hogy rendben vannak e a mozgatható részek, a feszítő és védőberendezések funkciói
31. Legyen figyelmes. Ügyeljen arra, hogy mit csinál. Kezden okosan a munkához. Ne használja a szerszámot, ha szórakozott.
32. Az elválasztó állvány a vasfémek vágására lett méretezve. Ne próbáljon vele fát, falazóköveket vagy más nem megfelelő anyagokat vágni.
33. Miután egy új szétválasztó tárcsa lett felszerelve, ne álljon a korong vágás irányába. Hagyja a gépet körülbelül egy percet futni, mielőtt elkezdene vele szétválasztani. Ha a tárcsa egy nem látható törést vagy hibát tartalmazna, akkor a tárcsa egy percen belül meghasadna.
34. Tárolja biztos helyen a szerszámit. A nem használt készülékeket egy száraz, lezárt helyen és a gyerekek számára elérhetetlenül kell tárolni.
35. Hordjon megfelelő munkaruhát. Ne hordjon bő ruhát vagy ékszert, mivel ezeket elkaphatják a mozgó részek. Nem csúszós lábbeli ajánlatos. Hosszú haj esetén hordjon hajneccet..
36. Ne hagyjon benne dugott szerszámkulcsokat. A bekapcsolás előtt leellenőrizni, hogy el vannak távolítva a kulcsok és a beállítószerszámok.

**6. Technikai adatok**

Sarokkőszűrőhöz 115mm und 125mm  
Tömeg: 2,7kg

**3. Összeszerelés**

Lásd az ábrákat 2 – től 10 – ig.

**4. Üzembehelyezés**

A gép bekapcsolása után lassan le kell engedni a szétválasztó tárcsát, amíg a munkadarabbal érintkezésbe nem kerül. Ezután egyenletesen véghezvinni a vágást. Akadályozza meg, hogy a szétválasztó tárcsa ugrályon vagy zakatolva haladjon, mivel ezáltal időelőtt elhasználódik, aminek a következménye egy rossz vágás vagy a szétválasztó tárcsa eltörése lehet.

**5. Karbantartás**

- Tartsa az elválasztó állványt mindig tisztán.
- Ne használjon a méanyag tisztításához maró hatású szereket.

## 1. Opis uređaja (sl. 1)

1. Zaštita od iskrenja
2. Donja ploča
3. Materijal za pričvršćivanje kutne brusilice
4. Naprava za stezanje radnog komada
5. Zakretni krak
6. Ručka
7. Držac kabela
8. Držac kutne brusilice
9. Vijak za justiranje kutne brusilice

**Pažnja:** Kutna brusilica nije u opsegu isporuke!

## 2. Sigurnosne napomene

**Pažnja! Kod uporabe elektroalata za naše dodatne uređaje u cilju zaštite od električnog udara, opasnosti od ozljeđivanja i ostalih smetnji treba se pridržavati sljedećih sigurnosnih mjera. Pročitajte i pridržavajte se ovih napomena prije nego počnete koristiti uređaj, te dobro sačuvajte ovaj priručnik.**

1. U cilju vlastite sigurnosti pridržavajte se sigurnosnih napomena za stalak za rezanje koje daju proizvođači elektroalata i reznih ploča.
2. Stalac za rezanje uvijek mora biti sigurno pričvršćen na radni stol u vodoravnom položaju.
3. Radno mjesto mora biti čisto i dobro osvijetljeno.
4. Izbjegavajte nenormalne položaje tijela. Pobrinite se za stabilnost i u svakom trenutku držite ravnotežu.
5. Nikad ne radite sa strojem u području s lako zapaljivim materijalima, plinovima ili tekućinama.
6. Nosite zaštitne naočale, zaštitu za lice, zaštitnu masku, pregaču za tijelo, zaštitne rukavice, duge, usko pripijene rukave i rukavice.
7. Djecu držite podalje od radnog mjesta. Ne dopustite drugim osobama i djeci da diraju alat. Držite ih podalje od radnog područja.
8. Nikad ne radite bez zaštite rezne ploče i standardne zaštite od iskrenja.
9. Zaštitne naprave moraju biti na svojem mjestu i besprijekorno raditi.
10. Uvijek provjerite eventualne pukotine ili oštećenja na reznjoj ploči. Odmah zamijenite napuknutu ili oštećenu reznju ploču.
11. Prije puštanja u pogon pobrinite se da rezna ploča ne dodiruje alat.
12. Redovito provjeravajte jesu li dovoljno čvrsto montirani svi vijci, matice i svornjaci.
13. Provjerite nalazi li se mrežni kabel na sigurnoj udaljenosti od rezne ploče i radne zone.
14. Stalac za rezanje ne koristite s elektroalata velike snage koji nisu prikladni za dodatni uređaj.
15. Koristite samo ploče za rezanje metala.
16. Provjerite kreće li se rezna ploča okomito na donju ploču.
17. Pažljivo osigurajte radni komad. On mora biti ravno i čvrsto pritegnut kako bi se izbjeglo moguće pokretanje i deformiranje završetka reza.
18. Ne pokušavajte rezati radne komade koji su očigledno preveliki za rezni stalak.
19. Prije uklanjanja radnog komada, njegovog ponovnog pritezanja ili podešavanja kuta, provjerite je li se rezna ploča u potpunosti zaustavila.
20. Nikad ne zahvaćajte u prostor iza ili blizu rezne ploče.
21. Alate koji rade ne ostavljajte bez nadzora. Kad odlazite od stroja, isključite uređaj.
22. Prije održavanja i kod zamjene alata izvucite mrežni utikač.
23. Ne dopuštajte rad uređaja bez nadzora. Provjerite je li prilikom uključivanja u utičnicu isključena sklopka.
24. Nikad ne koristite listove kružne pile ili keramičke rezne ploče
25. Prije uporabe provjerite je li uređaj propisno i sigurno pričvršćen u držaču.
26. Nikad nemojte zaustavljati ploču rukama ili drugim predmetima.
27. Ne preopterećujte alat, neka ploča radi bez pritiska.
28. Provjerite jesu li montirani svi dijelovi. U tu svrhu pročitajte upute, a prije svega sigurnosne napomene. Ne koristite stroj ako nije kompletno montiran.
29. Pribor i elektroalat nemojte koristiti nenamjenski.
30. Provjerite je li pribor oštećen. Provjerite funkcioniraju li pokretni dijelovi, stezne i zaštitne naprave.
31. Budite pažljivi. Pazite što radite. Radu pristupite s razumom i oprezom. Ne koristite alat ako niste usredotočeni.
32. Stalac je namijenjen za rezanje metala Ne pokušavajte rezati drvo, ciglu ili druge neprikladne materijale.
33. Kad je rezna ploča montirana, nemojte se postavljati u smjeru rezanja ploče. Pustite da stroj radi jednu minutu prije nego što započnete rezati. Ako bi na ploči postojao nevidljiv lom ili greška, ploča bi pukla za manje od minute.
34. Pospremite alate na sigurno mjesto. Uređaje koji se ne koriste treba čuvati na suhom,

**HR**

zaključanom mjestu, van dohvata djece.

35. Nosite prikladnu odjeću, ne nosite široku odjeću ili nakit jer ih mogu zahvatiti gibljivi dijelovi stroja. Preporučujemo obuću u kojoj se ne skliže. Ako imate dugu kosu nosite mrežicu za kosu.
36. Ne ostavljajte ključeve u alatu. Prije uključivanja provjerite jesu li ključevi i alati za podešavanje uklonjeni iz uređaja.

### 3. Montaža

Vidi sl. 2 do sl. 10

### 4. Puštanje u pogon

Nakon uključivanja stroja reznu ploču treba polako spustiti tako da dodirne radni komad. Zatim ravnomjerno režite. Izbjegavajte poskakivanje ili vibriranje rezne ploče jer se ona na taj način brže troši, a to uzrokuje lože izveden rez ili pucanje rezne ploče.

### 5. Održavanje

- Stalak za rezanje uvijek mora biti čist.
- Za čišćenje plastike ne koristite nagrizajuća sredstva.

### 6. Tehnički podaci

Za kutnu brusilicu 115 mm i 125 mm  
Težina: 2,7 kg



**1. Описание устройства (рис. 1)**

1. Устройство защиты от искр
2. Опорная пластина
3. Крепёжные элементы для угловой шлифовальной машинки
4. Устройство зажима обрабатываемого предмета
5. Поворотный рычаг
6. Рукоятка
7. Крепёжные кабели
8. Крепёжные для угловой шлифовальной машинки
9. Установочные винты для угловой шлифовальной машинки

**Внимание: угловая шлифовальная машинка не входит в состав оборудования!**

**2. Указания по технике безопасности**  
**Внимание! При использовании электрического инструмента для наших вспомогательных устройств необходимо для защиты от удара электрическим током и предупреждения травм следовать следующим указаниям по технике безопасности. Прочтите эти указания прежде, чем воспользоваться устройством. Храните настоящее руководство в надёжном месте.**

1. Для обеспечения Вашей безопасности следуйте указаниям по технике безопасности для раздлительной опоры, изготовителя электрического инструмента и раздлительного диска при проведении резы.
2. Раздлительная опора должна всегда быть надёжно и прочно закреплена в горизонтальном положении на верстаке.
3. Необходимо содержать рабочее место в чистоте и обеспечить хорошую освещённость.
4. Избегайте неустойчивых положений тела. Обеспечьте надёжно положение тела и оставайтесь всегда в равновесии.
5. Запрещено использовать устройство вблизи легковоспламеняющихся материалов, газов, жидкостей.
6. Используйте защитные очки, защиту для лица, защиту органов дыхания, фартук, защитные очки, одежду с длинными рукавами и прилегающими рукавами, а также перчатки.
7. Не допускайте к рабочему месту детей. Не допускайте прикосновения посторонних людей, а особенно

- детей к инструменту.
8. Запрещено работать без использования устройства защиты шлифовального диска и предписанных устройств защиты от искр.
9. Защитные устройства должны всегда оставаться на Вашем рабочем месте, убедиться, что они находятся в исправном состоянии.
10. Постоянно осматривайте раздлительный диск на трещины и повреждения. Немедленно замените имеющиеся трещины или повреждённые раздлительные диски.
11. Перед пуском убедитесь, что раздлительный диск не прикасается к инструменту.
12. Контролируйте регулярно прочность крепления, всех винтов, гаек и болтов.
13. Убедитесь, что стальной кабель находится на достаточном удалении от раздлительного диска и рабочей зоны.
14. Запрещено использовать раздлительную опору для электрического инструмента с мощностью для которой не предназначена дополнительно устройство.
15. Используйте только раздлительные диски для металла.
16. Убедитесь, что раздлительный диск размещается вертикально по отношению к опорной пластине.
17. Закрепите надёжно обрабатываемый предмет. Он должен быть зажат прямо и прочно для того, чтобы избежать смещения и поворота к концу проведения разреза.
18. Запрещено разрезать предметы, размеры которых превышают раздлительную опору.
19. Перед удалением, установкой нового или изменением угла обрабатываемого предмета убедитесь, что раздлительный диск полностью остановился.
20. Запрещено прикасаться к поверхности, находящейся за или рядом с раздлительным диском.
21. Не оставляйте без присмотра работающий инструмент. Перед тем, как Вы отойдёте от Вашей машины выключите её.
22. Вынимайте всегда шпатель из розетки, если Вы не пользуетесь инструментом, при техобслуживании и смене насадок.
23. Не допускайте неконтролируемого пуска. Перед тем, как вставить шпатель в розетку убедитесь, что переключатель выключен.
24. Запрещено использовать полотно круглой дисковой пилы или краем диска.
25. Перед работой убедитесь, что устройство прочно и надёжным образом зафиксировано в креплении.
26. Запрещено останавливать диск руками или прочими предметами.

**RUS**

27. Не допускайте перегрузки Вашего инструмента, диск должен работать без нажима.
28. Проверьте правильность монтажа всех деталей. Прочтите для этого указания, прежде всего указания по технике безопасности. Не работайте с машиной, если она не полностью собрана.
29. Запрещено использовать принадлежности и электрический инструмент в целях для которых они не предназначены.
30. Контролируйте повреждение вспомогательных средств. Контролируйте работоспособность подвижных частей, устройств крепления и защиты.
31. Будьте внимательны. Следите за тем, что вы делаете. Работайте разумно. Не используйте инструмент, если вы не можете сконцентрироваться.
32. Раздвигательная опора предназначена для резки железных металлических предметов. Запрещено резать предметы из дерева, каменную кладку.
33. После установки нового раздвигательного диска не находись в месте куда направлен пропил. Дайте машине поработать несколько минут прежде чем вы начнете резать. Если диск имеет невидимый слом или дефект, то он разрушится менее чем за минуту.
34. Храните инструмент в надежном месте. Неиспользуемые устройства необходимо хранить в закрытом, сухом и недоступном для детей месте.
35. Используйте подходящую защитную одежду. Не одевайте просторную одежду или украшения, они могут быть захвачены подвижными деталями. Рекомендуется носить нескользкую обувь. Для длинных волос используйте стку для волос.
36. Не оставляйте инструментальные ключи в устройствах. Контролируйте отсутствие ключей и инструмента для регулировки перед включением.

**5. Уход**

- держите всегда в чистоте раздвигательную опору.
- Для очистки пластмассы запрещено использовать абразивные средства.

**6. Технические данные**

Для угловой шлифовальной машинки 115 мм и 125 мм

Вес: 2,7 kg

**3. Монтаж**

Смотрите от рис. 2 до рис. 10

**4. Первый пуск**

После включения машины медленно опускайте раздвигательный диск до касания с обрабатываемой деталью. Затем осуществите равномерно разрез. Не допускайте подсаживания и биения раздвигательного диска, так как в этом случае он изнашивается раньше времени, что может привести к трещине сразу или слою раздвигательного диска.



---

---

---

---

---

---

---

---

---

---

---

---

---

---

---

---

---

---

---

---

---

---

---

---

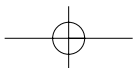
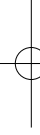

- D EG Konformitätserklärung
- GB EC Declaration of Conformity
- F Déclaration de Conformité CE
- NL EC Conformiteitsverklaring
- E Declaración CE de Conformidad
- P Declaração de conformidade CE
- S EC Konformitetsförklaring
- FIN EC Yhdenmukaisuusilmoitus
- N EC Konfirmitetserklæring
- RU EC Заявление о соответствии
- HR Dichiarazione di conformità CE
- RO Declarație de conformitate CE
- TR AT Uygunluk Deklarasyonu

# Einhell®

- GR EC Δήλωση περί της ανταπόκρισης
- I Dichiarazione di conformità CE
- DK EC Overensstemmelseserklæring
- CZ EU prohlášení o konformitě
- H EU Konformitjekelentés
- SLU EU Izjava o skladnosti
- PL Oświadczenie o zgodności z normami Europejskiej Wspólnoty
- SK Vyhásenie EU o konformite
- BG Декларация за съответствие на ЕО



## Trennständer TS 125/115

Der Unterzeichnende erklärt in Namen der Firma die Übereinstimmung des Produktes.

The undersigned declares in the name of the company that the product is in compliance with the following guidelines and standards.

Le soussigné déclare au nom de l'entreprise la conformité du produit avec les directives et normes suivantes.

De ondertekenaar verklaart in naam van de firma dat het product overeenstemt met de volgende richtlijnen en normen.

El abajo firmante declara, en el nombre de la empresa, la conformidad del producto con las directrices y normas siguientes.

O signatário declara em nome da firma a conformidade do produto com as seguintes directivas e normas.

Undertecknad förklarar i firmans namn att produkten överensstämmer med följande direktiv och standarder.

Allekirjoittanut ilmoittaa liikkeen nimissä, että tuote vastaa seuraavia direktiivejä ja standardeja:

Undertegnede erklærer på vegne av firmaet at produktet samsvarer med følgende direktiver og normer.

Подписавшийся подтверждает от имени фирмы что настоящее изделие соответствует требованиям следующих нормативных документов.

Az aláíró kijelenti, a cég nevében a termék megegyezését a

következő irányvonalakkal és normákkal.

Subsemnatul declară în numele firmei că produsul core-spunde următoarelor directive și standarde.

Imzalayan kiji, firma adina urunün aṣaḡida anlan yōnetmeklere ve normalara uygun oluṣunu beyan eder.

En οὐδισι της εταιρείας δηλώνει ο υπογεγραμμένος την συμφωνία του προϊόντος προς τους ακόλουθους κανονισμούς και τα ακόλουθα πρότυπα.

Il sottoscritto dichiara a nome della ditta la conformità del prodotto con le direttive e le norme seguenti.

På firmaets vegne erklærer undertegnede, at produktet imødekommer kravene i følgende direktiver og normer.

Niže podepsaný jménem firmy prohlašuje, že výrobek odpovídá následujícím směrnicím a normám.

Az aláíró kijelenti, a cég nevében a termék megegyezését a

következő irányvonalakkal és normákkal.

Podpisani izjavljam v imenu podjetja, da je proizvod v skladnosti s sledečimi smernicami in standardi.

Niže podpisani oświadcza w imieniu firmy, że produkt jest zgodny z następującymi wytycznymi i normami.

Podpisující závazně prohlašuje v mene firmy, že tento výrobek je v souladu s následujícími směrnicemi a normami.

Долуподписаният декларира от името на фирмата съответствието на продукта.

Archivierung / For archives: 4431040-04-4155050-M

<input checked="" type="checkbox"/>	<b>98/37/EG</b>	<input type="checkbox"/>	<b>89/686/EWG</b>	<b>ISC GmbH Eschenstraße 6 D-94405 Landau/Isar</b>
<input type="checkbox"/>	<b>73/23/EWG</b>	<input type="checkbox"/>	<b>87/404/EWG</b>	
<input type="checkbox"/>	<b>97/23/EG</b>	<input type="checkbox"/>	<b>R&amp;TTED 1999/5/EG</b>	
<input type="checkbox"/>	<b>89/336/EWG</b>	<input type="checkbox"/>	<b>2000/14/EG: L<sub>WM</sub>.....dB(A); L<sub>WA</sub>.....dB(A)</b>	
<input type="checkbox"/>	<b>90/396/EWG</b>			

Landau/Isar, den 15.06.2004

*Brunhözl*

Brunhözl  
Leiter Produkt-Management

*Kauf*

Kauf  
Produkt-Management

Archivierung / For archives: 4431040-04-4155050-M

## GARANTIEURKUNDE

Auf das in der Anleitung bezeichnete Gerät geben wir 2 Jahre Garantie, für den Fall, dass unser Produkt mangelhaft sein sollte. Die 2-Jahres-Frist beginnt mit dem Gefahrenübergang oder der Übernahme des Gerätes durch den Kunden. Voraussetzung für die Geltendmachung der Garantie ist eine ordnungsgemäße Wartung entsprechend der Bedienungsanleitung sowie die bestimmungsgemäße Benutzung unseres Gerätes.

**Selbstverständlich bleiben Ihnen die gesetzlichen Gewährleistungsrechte innerhalb dieser 2 Jahre erhalten.** Die Garantie gilt für den Bereich der Bundesrepublik Deutschland oder der jeweiligen Länder des regionalen Hauptvertriebspartners als Ergänzung der lokal gültigen gesetzlichen Vorschriften. Bitte beachten Sie Ihren Ansprechpartner des regional zuständigen Kundendienstes oder die unten aufgeführte Serviceadresse.

ISC GmbH - International Service Center  
Eschenstraße 6 · D-94405 Landau/Isar (Germany)  
Info-Tel. 0180-5 120 509 • Telefax 0180-5 835 830  
Service- und Infoserver: <http://www.isc-gmbh.info>

- Ⓢ Technische Änderungen vorbehalten
- Ⓢ Technical changes subject to change
- Ⓢ Sous réserve de modifications
- Ⓢ Technische wijzigingen voorbehouden
- Ⓢ Con riserva di apportare modifiche tecniche
- Ⓢ Technikai változások jogát fenntartva
- Ⓢ Zadržavamo pravo na tehničke izmjene.
- Ⓢ Сохраняется право на технические изменения
- Ⓢ Der tages forbehold for tekniske ændringer
- Ⓢ Zastrzeżenie się wprowadzanie zmian technicznych

**WARRANTY CERTIFICATE**

The product described in these instructions comes with a 2 year warranty covering defects. This 2-year warranty period begins with the passing of risk or when the customer receives the product.

For warranty claims to be accepted, the product has to receive the correct maintenance and be put to the proper use as described in the operating instructions.

**Your statutory rights of warranty are naturally unaffected during these 2 years.**

This warranty applies in Germany, or in the respective country of the manufacturer's main regional sales partner, as a supplement to local regulations. Please note the details for contacting the customer service center responsible for your region or the service address listed below.

**GARANTIE**

Op het in de handleiding genoemde toestel geven wij 2 jaar garantie voor het geval dat ons product gebreken mocht vertonen. De periode van 2 jaar gaat in met de gevaarovergang of de overname van het toestel door de klant.

De garantie kan enkel worden geclaimd op voorwaarde dat het toestel naar behoren is onderhouden en gebruikt conform de handleiding.

**Vanzelfsprekend blijven u de wettelijke garantierechten binnen deze 2 jaar behouden.**

De garantie geldt voor het grondgebied van de Bondsrepubliek Duitsland of van de respectievelijke landen van de regionale hoofdverdelers als aanvulling van de ter plaatse geldende wettelijke voorschriften. Gelieve zich tot uw contactpersoon van de regionaal bevoegde klantendienst of tot het hieronder vermelde serviceadres te wenden.

**GARANTIBEVIS**

Í tilfælde af, at vort produkt skulle være fejlbættet, yder vi 2 års garanti på det i vejledningen nævnte produkt. Garantiperioden på 2 år begynder, når risikoen går over på køber, eller når produktet overdrages til kunden.

For at kunne stille krav på garantien er det en forudsætning, at produktet er blevet ordentligt vedligeholdt i henhold til betjeningsvejledningens anvisninger, samt at produktet er blevet anvendt korrekt i overensstemmelse med dets formål.

**Lovmæssige forbrugerrettigheder er naturligvis stadigvæk gældende inden for garantiperioden på de 2 år.**

Garantien gælder som supplement til lokalt gældende bestemmelser i det land, hvor den regionale hovedforhandler har sit sæde. Vi henviser endvidere til din kontaktperson hos den regionalt ansvarlige kundeservice eller til nedenstående serviceadresse.

**Garanciaokmány**

Ebben az utasításban megnevezett készülékre 2 év jótállást nyújtunk, arra az esetre, ha a termékünk hibásos lenne. A 2-éves határidő a károsesély átadásától vagy a készülék vérvő átadásától által kezdődik.

A jótállás érvényesítésének a feltétele a készülékünknek a használati utasításnak megfelelő szabályszerű karbantartása úgymint rendeltetésszerű használat.

**Magától értetődő, hogy ez a 2 év alatti a törvény szerinti szavatossági jogai fenntartandók.**

A jótállás a Nemzetközösségi Szövetség Köztársaság területére érvényes vagy a regionális fő forgalmazó partner országában kiegészítésként a helyi érvényes törvényi előírásokhoz. Kérjük vegye figyelembe a regionálisan illetékes szervszolgálatánál lévő kontaktszemélyt vagy az alul megadott szervizcímét.

**Гарантийное удостоверение**

На тот случай, если описанное в руководстве по эксплуатации устройство выйдет из строя мы даем на нашу продукцию 2-х летнюю гарантию. 2-х летний срок гарантии начинается с момента перенятия ответственности за продукт или приобретения устройства клиентом. Обязательным условием обходления гарантийных обязательств является надлежащий технический уход за устройством, а также использование нашей продукции согласно названию.

**В течении 2-х лет за вами также сохраняется права на предусмотренное законодательством гарантийное обслуживание.** Гарантийное обязательство распространяется на территорию Федеративной Республики Германии, а в странах, где существуют региональные центры сбыта это обязательство подлежит дополнению к местным, действующим законодательным предписаниям. Пожалуйста по всем вопросам обращайтесь в службу сервиса Вашего региона или по указанному ниже адресу.

**GARANTIE**

Nous fournissons une garantie de 2 ans pour l'appareil décrit dans le mode d'emploi, en cas de vice de notre produit. Le délai de 2 ans commence avec la transmission du risque ou la prise en charge de l'appareil par le client.

La condition de base pour le faire valoir de la garantie est un entretien en bonne et due forme, conformément au mode d'emploi, tout comme une utilisation de notre appareil selon l'application prévue.

**Vous conservez bien entendu les droits de garantie légaux pendant ces 2 ans.**

La garantie est valable pour l'ensemble de la République Fédérale d'Allemagne ou des pays respectifs du partenaire commercial principal en complément des prescriptions légales locales. Veuillez noter l'interlocuteur du service après-vente compétent pour votre région ou l'adresse mentionnée ci-dessous.

**CERTIFICATO DI GARANZIA**

Per l'apparechio indicato nelle istruzioni concediamo una garanzia di 2 anni, nel caso il nostro prodotto dovesse risultare difettoso. Questo periodo di 2 anni inizia con il trapasso del rischio o la presa in consegna dell'apparechio da parte del cliente. Le condizioni per la validità della garanzia sono una corretta manutenzione secondo le istruzioni per l'uso così come un utilizzo appropriato del nostro apparecchio.

**Naturalmente in questo periodo di 2 anni continuiamo ad assumerci gli obblighi di responsabilità previsti dalla legge.**

La garanzia vale per il territorio della Repubblica Federale Tedesca o dei rispettivi paesi del principale partner di distribuzione di zona a completamento delle norme di legge in vigore sul posto. Rivolgersi all'addetto del servizio assistenza clienti incaricato della rispettiva zona o all'indirizzo di assistenza clienti riportato in basso.

**CERTYFIKAT GWARANCJI**

Na opisywane w instrukcji obsługi urządzenie udzielamy 2-letniej gwarancji, na wypadek wadliwości naszego produktu. 2-letni okres gwarancyjny zaczyna obowiązywać w momencie przejścia ryzyka lub przejęcia urządzenia przez klienta.

Warunkiem skorzystania z uprawnień gwarancyjnych jest prawidłowa konserwacja urządzenia, zgodnie z instrukcją obsługi oraz użytkowanie zgodne z przeznaczeniem.

**Oczywiście w okresie tych 2 lat przysługują Państwu również uprawnienia gwarancyjne w ramach ustawowej rękojmi.**

Gwarancja obowiązuje na terenie Republiki Federalnej Niemiec lub w kraju generalnego przedstawiciela handlowego, jako uzupełnienie obowiązujących lokalnie przepisów ustawowych. Prosimy zwrócić się do odpowiedzialnego pracownika w regionalnym dziale obsługi Klienta lub pod podany poniżej adres serwisu technicznego.

**GARANCIJSKI LIST**

Za uređjaj opisan u uputama dajemo 2 godine jamstva u slučaju eventualnog nedostataka na našem proizvodu. Rok od 2 godine započinje s prijelazom rizika ili s preuzimanjem uređajaja od strane kupca.

Pretpostavka za ostvarivanje prava jamstva je pravilno održavanje u skladu s uputama za uporabu, kao i svrsishodno korištenje našeg uređajaja.

**Razumljivo je da zadržavate zakonsko pravo jamstva unutar te 2 godine.**

Jamstvo važi za područje Savezne Republike Njemačke ili dotičnih zemalja regionalnog glavnog trgovačkog partnera kao dopuna lokalno važećih zakonskih propisa. Molimo Vas da obratite pažnju na Vašu kontakt osobu nadležne servisne službe u regiji ili na dolje navedenu adresu servisa.

- D** ISC GmbH  
Eschenstraße 6  
**D-94405 Landau/Isar**  
Tel. (0180) 5 120 509 (12 Ct/min), Fax (0180) 5 835 830 (12 Ct/min)
- A** Hans Einhell Österreich Gesellschaft m.b.H.  
Mühlgasse 1  
**A-2353 Guntramsdorf**  
Tel. (02236) 53516, Fax (02236) 52369
- CH** Fubag International  
St. Gallerstraße 182  
**CH-8404 Winterthur**  
Tel. (052) 2358787, Fax (052) 2358700
- GB** Einhell UK Ltd  
Unit 5 Morpeth Wharf  
Twelve Quays  
Birkenhead, Wirral  
**CH 41 1NG**  
Tel. 0151 6491500, Fax 0151 6491501
- F** Pour toutes informations ou service après  
vente, merci de prendre contact avec votre  
revendeur.
- NL** Einhell Benelux  
Veldsteen 44  
**NL-4815 PK Breda**  
Tel. 076 5986470, Fax 076 5986478
- E** Comercial Einhell, S.A.  
Travesia Villa Ester, 9 B  
Poligono Industrial El Nogal  
**E-28119 Algete-Madrid**
- P** Einhell Portugal Lda.  
Apartado 2100  
Rua da Aldeia, 225 Apartado 2100  
**P-4405-017 Arcozelo VNG**  
Tel. 022 0917500 Fax 022 0917529
- I** Einhell Italia s.r.l.  
Via Marconi, 16  
**I-22070 Bergezzo (Co)**  
Tel. 031 992080, Fax 031 992084
- DK** Einhell Skandinavien  
Bergsoesvej 36  
**DK-8600 Silkeborg**  
Tel. 067 201200, Fax 067 201203
- S** Hasse Haraldson  
Barlastgatan 3  
**S-41463 Goteborg**
- N** Einhell Norge A/S  
Sophus Buggevej 48  
Postboks 2005  
**N-3255 Larvik**
- FIN** Sähkötalo Harju OY  
Korjaamonkatu 2  
FIN-33840 Tampere  
Tel. 03 2345000, Fax 03 2345040
- PL** Einhell Polska sp. Z o.o.  
Ul. Miedzyleska 2-6  
**PL-50-514 Wroclaw**  
Tel. 071 3346508, Fax 071 3346503
- H** Einhell Hungaria Ltd.  
Vajda Peter u. 12  
**H-1089 Budapest**  
Tel. 01 3039401, Fax 01 2101179
- TR** Semak  
makina ticaret ve sanayi ltd. sti.  
Altay Cesme mah. Yasemin Sok. No: 19  
**TR 34843 Maltepe - Istanbul**  
Tel. 0216 4594868, Fax 0216 4429325
- SK** Vobler s.r.o.  
Zupná 4  
**SK-95301 Zlate Moravce**  
Tel. 37 6426255, Fax 37 26256
- TU** Turkestan  
Investitions- Baugesellschaft  
Christofor Stefanidi  
Beinskij-102  
**KZ-480008 st. Chimkent**  
Tel./Fax 03252 242414
- RO** Novatech S.r.l.  
Bd. Lasar Catargiu 24-26  
Sc. A, AP 9 Sector 1  
**RO-75121 Bucuresti**  
Tel. 021 4104800, Fax 021 4103568
- CZ** Poker Plus S.R.O.  
Areal vù Bechovice  
Budava 10 B  
**CZ-19011 Prahe - Bechovice 911**
- SR** Slav GmbH  
Mihail Koloni str. 18 W  
**BG-9000 Varna**  
Tel. 052 695254
- HR** Einhell Croatia d.o.o.  
Velika Ves 2  
**HR-49224 Lepajci**  
Tel. 049 342 444, Fax 049 342 392
- SI** GMA-Elektromechanika d.o.o.  
Cesta Andreja Bitenca 115  
**SLO 1000 Ljubljana**  
Tel. 01/5838304, Fax 01/5183803
- GR** An. Mavrofidopoulos S.A.  
Technical & Commercial Company  
12, Papastratou & Asklipiou Str.  
**GR 18545 Piraeus**  
Tel. 0210 4136155, Fax 0210 4137692
- RU** Bermas  
Altjyevskoe shosse, 2A  
**RUS-127273 Moscow**  
Tel. 095 7870179, Fax 095 5401750
- LT** Dirbita  
Metalo str. 23  
**LT-02190 Vilnius**  
Tel. 05 2395769, Fax 05 2395770
- EE** AS Baltoil  
Rõu alev  
Haastava vald  
**EE-62102 Tartu**  
Tel. 07 301 700, Fax 07 301 701
- AE** Halai Trading Co. LLC  
POB 9282, Nakheel Rd. Deira, Shop No. 15  
**UAE-Dubai**  
Tel. 04 2279554, Fax 04 2217686
- IR** Alborz Abzar Co. Ltd.  
No. 111, Bastan Passage, Imam Khomeini Ave.  
**IR-11146 Teheran**  
Tel. 021 6716072, Fax 021 6727177
- BA** FIS d.o.o.  
Poslovni Centar 96  
**BA-87000 Vitez**  
Tel. 030 715 267, Fax 030 715 320
- CS** MANIMEX d.o.o.  
Uziceke republike 93  
**SCG-31000 Uzice**  
Tel. 031 551 393, Fax 031 601 539
- ZA** Eurasia Industrial and Automotive Supply  
Bessemer Str.  
Duncanville  
**ZA-Vereeniging 1930**  
Tel. 16 455 571 2, Fax 16 455 571 6

**D**

Der Nachdruck oder sonstige Vervielfältigung von Dokumentation und Begleitpapieren der Produkte, auch auszugsweise ist nur mit ausdrücklicher Zustimmung der ISC GmbH zulässig.

**GB**

The reprinting or reproduction by any other means, in whole or in part, of documentation and papers accompanying products is permitted only with the express consent of ISC GmbH.

**F**

La réimpression ou une autre reproduction de la documentation et des documents d'accompagnement des produits, même incomplète, n'est autorisée qu'avec l'agrément exprès de l'entreprise ISC GmbH.

**NL**

Nadruk of andere reproductie van documentatie en geleidepapieren van de producten, geheel of gedeeltelijk, enkel toegestaan mits uitdrukkelijke toestemming van ISC GmbH.

**I**

La ristampa o l'ulteriore riproduzione, anche parziale, della documentazione o dei documenti d'accompagnamento dei prodotti è consentita solo con l'esplicita autorizzazione da parte della ISC GmbH.

**N DK**

Æftertryk eller anden form for mangfoldiggørelse af skriftligt materiale, ledsagepapirer indbefattet, som omhandler produkter, er kun tilladt efter udtrykkelig tilladelse fra ISC GmbH.

**PL**

Przedruk lub innego rodzaju powielanie dokumentacji wyrobów oraz dokumentów towarzyszących, nawet we fragmentach dopuszczalne jest tylko za wyraźną zgodą firmy ISC GmbH.

**H**

Az termék dokumentációjának és kísérő okmányainak az utánnyomása és sokszorosítása, kivonatossal is csak az ISC GmbH kifejezett beleegyezésével engedélyezett.

**HR**

Naknadno tiskanje ili slična umnožavanja dokumentacije i pratećih papira ovih proizvoda, čak i djelomično kopiranje, moguće je samo uz izričito dopuštenje tvrtke ISC GmbH.

**RUS**

Перепечатывание или прочие виды размножения документации и сопроводительных листов продукции фирмы, полностью или частично, разрешено производить только с однозначного разрешения ISC GmbH.