

- Ⓟ Instrukcja obsługi szlifierki z końcówką kątową
- Ⓡ Instrucțiuni de utilizare aparat de șlefuire manual de colț
- Ⓣ Kullanma kılavuzu Taşlama makinesi için

Einhell[®]
 **bavaria**

6

CE

Art.-Nr.: 44.302.40

BWS 115

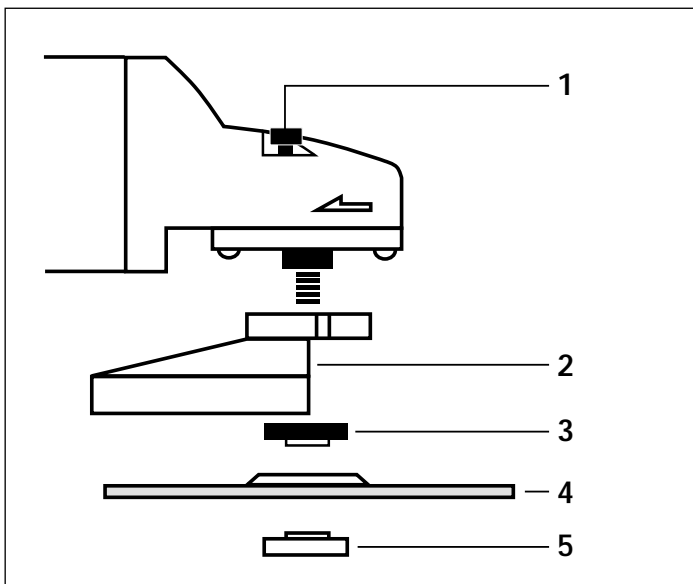

Ⓟ * Rozmieszczenie kołnierzy - patrz strona numer 5

Ⓡ * Montarea flanșei se va vedea la pagina Nr. 8

Ⓣ * Flanșların düzeni için 11. sayfaya bakınız

Ⓟ

1. Blokada wrzeciona
2. Kołpak ochronny
3. Kołnierz mocujący*
4. Ściernica tarczowa
5. Nakrętka kołnierzowa*

Ⓡ

- 1 Oprirea axului principal
- 2 Apărătoarea de protecție
- 3 Flanșa de fixare*
- 4 Discul de polizat
- 5 Piulița flanșei*

Ⓣ

- 1 Mil sabitlemesi
- 2 Koruyucu muhafaza
- 3 Germe flanşı *
- 4 Taşlama diski
- 5 Flanş somunu *

Ogólne wskazówki dotyczące zachowania bezpieczeństwa i zapobiegania nieszczęśliwym wypadkom

Tylko dokładne przeczytanie i przestrzeganie wskazówek dotyczących zachowania bezpieczeństwa i instrukcji obsługi gwarantuje bezwypadkową i bezpieczną pracę z narzędziem.

- Proszę przed każdym użyciem urządzenia sprawdzić przewód i wtyczkę. Proszę pracować tylko z narzędziem w stanie idealnym i nieuszkodzonym. Części uszkodzone należy natychmiast oddać do naprawy specjalistom - elektrykom.
- Przed wszystkimi pracami wykonywanymi przy maszynie, przed każdą wymianą narzędzi, jak i po zakończonej pracy należy wyciągnąć wtyczkę z gniazda sieciowego.
- Aby zapobiec uszkodzeniom kabla, powinien znajdować się on zawsze z tyłu maszyny.
- Podczas prac na wolnym powietrzu używać wolno tylko dozwolone kable - przedłużacze. Stosowane przedłużacze powinny posiadać przekrój poprzeczny nie mniejszy jak 2,5 mm². Złącza wtykowe powinny posiadać zestyk ochronny i być zabezpieczone za pomocą osłony przeciwbryzgowej.
- Proszę przechowywać narzędzia w bezpiecznym miejscu, niedostępnym dla dzieci.
- Podczas szlifowania, szczerkowania i przecinania proszę zakładać ochronne okulary, rękawice i ochroniacze słuchu, a przy pracach wywołujących powstawanie pyłów maskę przeciwpyłową.
- Postępując zgodnie ze wskazówkami bezpieczeństwa proszę korzystać ze szlifierki wraz z zamontowaną osłoną i dodatkowym uchwytem.
- Proszę zabezpieczyć obrabiany przedmiot przed wyślizgnięciem się (dobrze umocować).
- Podczas obrabiania kamienia (przecinanie i szlifowanie) należy stosować odsysacz pyłów. Odsysacz ten musi być jednak przeznaczony do odsysania pyłu kamiennego.
- **Nie wolno obrabiać materiałów zawierających azbest !** Proszę o przestrzeganie odpowiednich przepisów bezpieczeństwa pracy (BHP) i wskazówek dotyczących zapobiegania nieszczęśliwym wypadkom.
- Uwaga - niebezpieczeństwo pożaru ! Proszę uważać, by podczas czynności przecinania, czy szlifowania w większym obszarze objętym zagrożeniem wyrzucania iskier nie znalazły się żadne materiały łatwopalne.
- Proszę stosować tylko oryginalne części zamienne.
- Prace naprawcze powinny być przeprowadzane tylko przez specjalistę - elektryka.
- Wzrastający hałas na stanowisku pracy może przekroczyć 85 dB (A). W takim przypadku obsługujący powinien podjąć środki zaradcze, stosując ochroniacze dźwiękoszczelne, chroniące słuch. Hałas powodowany przez to narzędzie określony został na podstawie IEC 59 CO aą, IEC 704, DIN 45816 część 2a, NF8 1a-01a (84/517/ EWG).
- Proszę zwrócić uwagę na bezpieczeństwo stanowiska pracy. Unikać nietypowych pozycji.
- Proszę nie wystawiać narzędzi na deszcz, nie używać ich w miejscach mokrych lub wilgotnych, jak i w pobliżu płynów łatwopalnych.
- Proszę nie przenosić narzędzia elektrycznego, trzymając za kabel. Chronić kabel przed uszkodzeniem spowodowanym przez oleje, rozpuszczalniki i ostre krawędzie. Nie przenosić narzędzia elektrycznego, trzymając za kabel.
- Proszę utrzymywać stanowisko pracy w należytych porządku.
- Proszę upewnić się, czy wyłącznik podłączony do sieci elektrycznej jest wyłączony.
- Proszę zakładać odpowiednie ubranie robocze. Nie zakładać obszernego ubrania i ozdób. Przy długich włosach zakładać siateczkę na włosy.
- Dla własnego bezpieczeństwa proszę stosować tylko osprzęt i urządzenia dodatkowe tego samego producenta narzędzi.
- Wartość emitowanych drgań określono na podstawie ISO 6349.

PL

Instrukcja obsługi szlifierki z końcówką kątową

ZASTOSOWANIE

Szlifierka z końcówką kątową przeznaczona jest do przecinania i szlifowania zgrubnego metali i kamieni za pomocą odpowiednich ściernic przeznaczonych do przecinania i zdzierania.

NAPIĘCIE

Przed włączeniem proszę sprawdzić, czy napięcie podane na tabliczce znamionowej odpowiada napięciu sieciowemu. Napięcie sieciowe nie powinno w żadnym wypadku odbiegać od podanego napięcia i przekraczać 10%.

WYŁĄCZNIK

Szlifierka z końcówką kątową zaopatrzona jest w wyłącznik bezpieczeństwa, mający za zadanie zapobieganie nieszczęśliwym wypadkom. W celu włączenia przesunąć przycisk do przodu i naciskać, aż do wżębenia zapadki. W celu wyłączenia szlifierki nacisnąć przycisk, który wraca do pozycji wyjściowej.

WYMIANA ŚCIERNIC

Wyciągnąć wtyczkę z sieci !

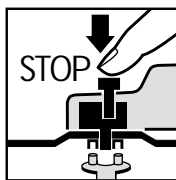

Ściernicę można łatwo wymienić poprzez zastosowanie blokady wrzeciona.

Nacisnąć blokadę wrzeciona, ściernica zostaje umocowana. Nakrętkę kołnierkową odkręcić za pomocą klucza do nakrętek okrągłych czołowych otworowych. Wymienić ściernicę do szlifowania lub przecinania i przymocować ponownie nakrętkę za pomocą klucza.

Uwaga :

**Blokadę wrzeciona naciskać tylko wtedy, gdy wyłączony są silnik i wrzeczono ściernicy !
Podczas wymiany ściernic należy przez cały czas naciskać blokadę wrzeciona !**

Do ściernic przeznaczonych do szlifowania i przecinania o grubości do ok. 3 mm należy przymocować stroną czołową nakrętkę kołnierkową.

BIEG PRÓBNY NOWYCH ŚCIERNIC

Po zamontowaniu ściernic szlifierka powinna pracować co najmniej 1 minutę na biegu jałowym. Wibrujące tarcze natychmiast wymienić.

ŚCIERNICE

Ściernica szlifująca lub przecinająca nie może być większa od wskazanej średnicy.

Proszę skontrolować przed rozpoczęciem pracy liczbę obrotów ściernic. Prędkość obrotowa ściernic musi być większa od prędkości obrotowej biegu jałowego szlifierki z końcówką kątową.

Proszę stosować tylko ściernice o maksymalnej liczbie obrotów 11.000 min⁻¹ i dopuszczalnej prędkości obrotowej 80m/ sek..

WSKAZÓWKI PRACY Szlifowanie zgrubne

Najlepsze wyniki przy szlifowaniu zgrubnym osiąga się wtedy, gdy ściernica założona jest pod kątem 30° do 40° w stosunku do płaszczyzny szlifowania, a następnie równomiernie posuwana jest ruchem posuwisto - zwrotnym nad obrabianym materiałem.

Przecinanie ściernicą

Podczas przecinania proszę nie przechylać szlifierki skośnie w stosunku do płaszczyzny szlifowania. Krawędzie skrawające ściernicy muszą być idealne. Do przecinania kamieni twardych proszę używać najlepiej tarcz diamentowych.

Nie wolno obrabiać materiałów zawierających azbest !

Proszę nie używać do szlifowania zgrubnego ściernic tarczowych przeznaczonych do przecinania.

DANE TECHNICZNE

Napięcie znamionowe :	230 óL - 50 Hz
Pobór mocy :	500 W
Prędkość obrotowa biegu jałowego :	11.000 min ⁻¹
Max. Ć ściernicy tarczowej :	115 mm
Gwint wrzeciona napędowego :	M 14
Poziom ciśnienia akustycznego LPA :	86 dB (A)
Poziom ciśnienia akustycznego LWA :	99 dB (A)
Wibracja a _W	<2,5 m/ s ²
Izolacja ochronna	
Waga	2,2kg

Rozmieszczenie kołnierzy przy zastosowaniu ściernic tarczowych do szlifowania i przecinania

1 Rozmieszczenie kołnierzy przy zastosowaniu ściernicy tarczowej wykorbionej lub prostej

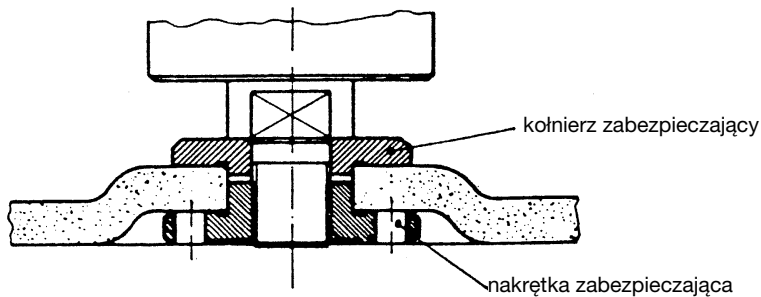

2 Rozmieszczenie kołnierzy przy zastosowaniu wykorbionej ściernicy tarczowej do przecinania

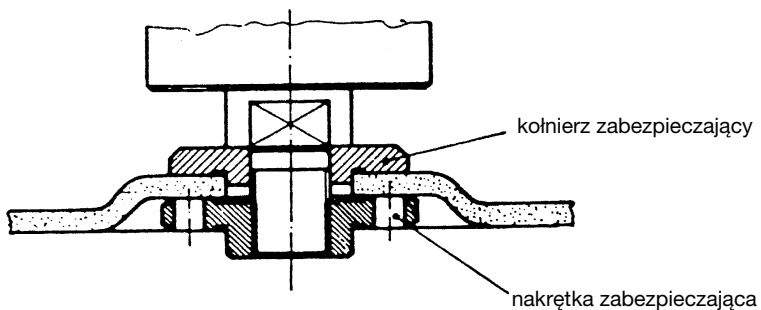

3 Rozmieszczenie kołnierzy przy zastosowaniu prostej ściernicy tarczowej do przecinania

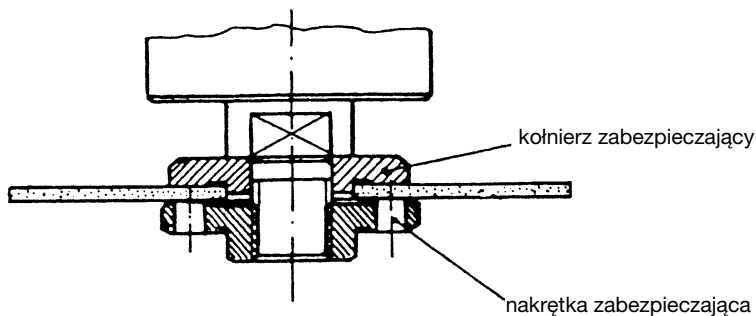

RO

Instrucțiuni generale de securitate și protecția împotriva accidentelor

O utilizare lipsită de pericole de accidente este garantată numai dacă acesta este în perfectă stare de funcționare. Piese deteriorate vor fi înlocuite numai de către un personal autorizat.

- Înainte de fiecare utilizare a aparatului se vor verifica cablul electric și ștecherul. Folosiți aparatul numai dacă acesta este în perfectă stare de funcționare. Piese deteriorate vor fi înlocuite numai de către un personal autorizat.
- La fiecare schimbare a sculei, înainte de efectuarea oricărei fel de operație pe mașină și în caz de neutilizare, aparatul se va deconecta de la rețeaua electrică.
- Pentru a se evita defectarea cablului electric trebuie ca acesta să se afle întotdeauna în spatele mașinii.
- La utilizarea în aer liber a mașinii trebuie să se folosească numai cabluri prelungitoare permise. Cablurile prelungitoare folosite trebuie să aibă o secțiune transversală de minimum 1,5 mm². Îmbinările electrice trebuie să aibă contactele protejate și să fie protejate împotriva stropirii cu apă.
- Aparatul se va păstra la loc sigur și inaccesibil copiilor.
- La efectuarea operațiilor de polizare, periere și rețezare trebuie să se poarte în permanență ochelari de protecție, mănuși de protecție și căști protectoare de zgomot iar la prelucrările provocatoare de praf se va purta și o mască corespunzătoare de protecție pentru respirație.
- Asigurați-vă că piesa de prelucrat este bine fixată fără să existe pericolul de alunecare.
- La prelucrări cum ar fi : rețezarea și polizarea în piatră, va trebui să se folosească și o instalație pentru aspirarea prafului. Instalația de aspirare trebuie să fie admisă pentru aspirarea prafului de rocă.
- **Este interzisă prelucrarea cu acest aparat a materialelor care conțin azbest.** Trebuie să se ia în considerație prescripțiile de protecție împotriva accidentelor, elaborate de instituția de specialitate (VBG 119).
- Atenție la pericolul de incendii! Luați în considerație ca la prelucrările de rețezare și polizare să nu existe materiale inflamabile în apropierea fluxului de scânteii.
- Se vor utiliza numai piese de schimb originale.
- Reparațiile se vor executa numai de către un personal calificat.
- La locul de muncă nivelul de zgomot poate depăși 85 dB (A). Din acest motiv sunt necesare pentru lucrător măsuri de protecție împotriva zgomotului inclusiv căști de protecție. Zgomotul a fost determinat conform prescripțiilor IEC 59 CO 11, IEC 704, DIN 45835 cap. 21, NFS 31-031 (84/537/EWG).
- Îngrijiți-vă să aveți întotdeauna o poziție stabilă de lucru. A se evita o ținută anormală!
- Se va feri aparatul electric de ploaie. Nu se vor utiliza aparate electrice în mediu umed și nici în apropierea lichidelor inflamabile.
- Nu se va transporta aparatul electric trăgându-l de cablu. Se va proteja cablul de alimentare contra deteriorărilor care ar putea fi provocate de uleiuri, solvenți sau de obiecte cu muchii ascuțite.
- Păstrați ordinea la locul de muncă!
- Asigurați-vă că în momentul conectării la rețeaua electrică comutatorul de pornire este pe poziția oprit!
- Purtați îmbrăcăminte de lucru corespunzătoare! Nu purtați îmbrăcăminte largă și bijuterii! Dacă aveți părul lung, purtați-l într-un fileu!
- Pentru securitatea dvs. utilizați numai accesorii și aparate auxiliare ale producătorului.
- Valoarea oscilațiilor produse a fost determinată conform prescripțiilor ISO 5349.

Instrucțiuni de utilizare privind polizorul manual de colț

UTILIZARE

Polizorul manual de colț este destinat retezării și polizării de degrosare a metalelor și rocilor, utilizând discuri corespunzătoare pentru retezare și degrosare.

TENSIUNEA

Verificați înainte de a pune în funcțiune aparatul, dacă tensiunea electrică de alimentare corespunde cu cea prevăzută pe plăcuța indicatoare a aparatului. Tensiunea rețelei electrice nu are voie să devieze cu mai mult de 10% față de tensiunea nominală prevăzută.

COMUTATORUL

Polizorul manual de colț este dotat cu un comutator de protecție împotriva accidentelor. Pentru pornire se împinge comutatorul înainte și pentru indexare se apasă în jos. Pentru decuplarea polizorului manual de colț se apasă tasta în jos. Comutatorul va sări în poziția sa de ieșire.

SCHIMBAREA DISCURILOR DE POLIZAT

Deconectați mașina de la rețeaua electrică!

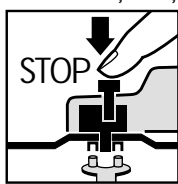

Șaibele se schimbă simplu cu ajutorul opritorului axului. Se apasă opritorul axului și se așează șaiba de polizare pe ax. Se desface piulița de fixare a flanșei cu ajutorul cheii cu găuri frontale. Discul de retezare sau polizare se înlocuiește și se strânge piulița flanșei cu ajutorul cheii cu găuri frontale.

Atenție:

Opritorul se va apăsa numai după oprirea motorului respectiv a axului discului de polizare! În timpul schimbării discului de polizare, opritorul axului trebuie să rămână în poziția apăsată!

La fixarea discurilor de polizare sau retezare care au o grosime de până la 3 mm se va înșuruba piulița flanșei cu partea sa plană spre discul de polizat/retezat.

ÎNCERCAREA FUNCȚIONĂRII NOILOR DISCURI DE POLIZAT ȘI RETEZAT

Polizorul manual de colț căruia i s-a montat un disc de polizat/retezat se lasă să funcționeze în gol cel puțin 1 minut. Discurile care vibrează se vor înlocui imediat.

DISCURILE DE POLIZAT

Discurile de polizat/retezat nu au voie să aibă un diametru mai mare decât cel prescris. Controlați înainte de utilizare turația admisă pentru discul de polizat/retezat. Turația admisă pentru discul de polizat/retezat trebuie să fie mai mare decât turația la funcționarea în gol a mașinii.

Utilizați numai discuri de polizat/retezat care sunt destinate prelucrărilor cu turații maxime de 11.000 min⁻¹ și pentru o viteză periferică de 80 m/s.

PRESCRIPȚII DE UTILIZARE

Polizare de degrosare

Succesul cel mai mare la polizarea de degrosare se obține atunci când discul de polizat se poziționează într-un unghi de 30A până la 40A față de suprafața de polizat și când se deplasează uniform înainte și înapoi pe obiectul de prelucrat.

Polizare de retezare

La operația de retezare nu se va înclina mașina în planul de prelucrare. Discul de retezat va trebui să prezinte o muchie corectă de tăiere. La retezarea rocilor dure se va utiliza un disc-diamant.

Este interzisă prelucrarea cu această mașină a materialelor care conțin azbest!

Nu folosiți niciodată discuri de retezare pentru operații de polizare-degrosare!

DATE TEHNICE

Tensiunea nominală:	230 V - 50 Hz
Puterea absorbită:	500 W
Turația în gol:	11.000 min ⁻¹
Diametrul max. al discului Ø:	115 mm
Filetul axului princ. de antrenare:	M 14
Nivelul presiunii sonore LPA:	86 dB (A)
Nivelul energ. sonore LWA:	99 dB (A)
Accelerația vibratorie a _w :	< 2,5 m/s ²
Protecție izolatoare	
Masa:	2,2 Kg

RO

Montarea flanșei la utilizarea discurilor de polizat/retezat

1 Montarea flanșei la utilizarea unui disc de polizare în trepte sau plat

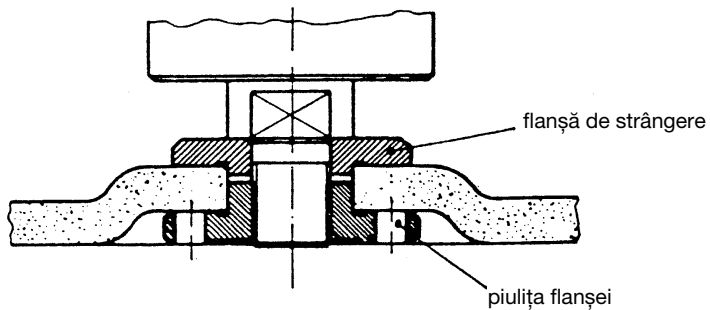

2 Montarea flanșei la utilizarea unui disc de retezat în trepte

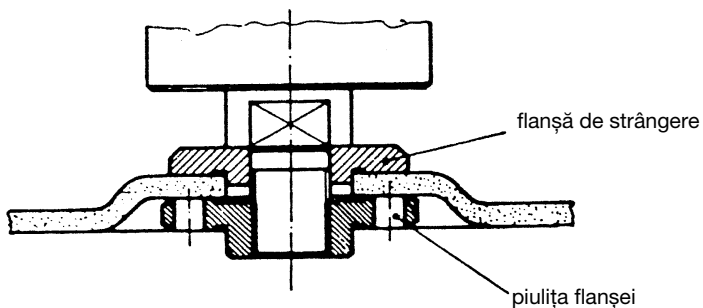

3 Montarea flanșei la utilizarea unui disc de retezat plat

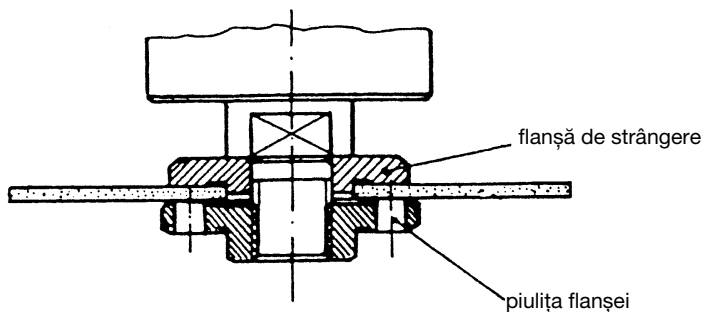

Genel güvenlik uyarıları ve kaza koruması

Alet ile güvenli ve kazasız çalışmak, yalnızca aşağıdaki güvenlik uyarılarını ve kullanma kılavuzunu tamamen okumanız ve açıklanan uyarılara riayet etmeniz halinde olacaktır.

- Kullanımdan önce aleti, bağlantı kablosunu ve fişi kontrol edin. Yalnızca kusursuz ve hasarlı olmayan aletlerle çalışın. Hasarlı parçalar derhal kalifiye elektrikçi personel tarafından değiştirilmelidir.
- Makine üzerinde çalışmadan önce, her takım değiştirmesinden önce ve makineyi kullanmadığınızda fişi prizden çıkarın.
- Kablonun hasar görmesini engellemek için, çalışırken kabloyu daima makinenin arkasında tutun.
- Açık mekanlarda çalışırken, yalnızca buralarda çalışmaya izin verilmiş uzatma kablosunu kullanın. Kullanılan uzatma kablolarının kesiti asgari 1,5 mm² olmalıdır. Fiş bağlantıları koruma muhafazalı ve suya karşı korunmuş olmalıdır.
- Aletleri güvenli ve çocukların erişemeyeceği yerde saklayın.
- Taşlama, fırça ile çalışma ve kesme işlemlerinde daima koruyucu gözlük, eldiven, kulaklık ve toz oluşan çalışmalarda koruyucu maske kullanın.
- Taşlama makinesi güvenlik açısından yalnız takılı koruyucu muhafaza ve ek sap ile kullanılmalıdır.
- İşlenecek parçayı kaymaya karşı emniyetleyin (sıkın).
- Taş işlenmesinde (kesme ve taşlama) toz emme donanımı kullanılmalıdır. Toz emme donanımı taş tozlarının emilmesine uygun olmalıdır.
- **Asbestli malzemelerin işlenmesi yasaktır.**
Zanaat odasının ilgili kazaları koruma yönetmeliğine (VBG 119) dikkat edin.

- Dikkat yangın tehlikesi! Malzemeleri keserken veya taşlarken kıvılcımların uçtuğu yerlerde yanıcı maddelerin olmamasına dikkat edin.
- Yalnızca orijinal yedek parçaları kullanın.
- Tamirler yalnızca kalifiye elektrikçi personeli tarafından yapılacaktır
- Çalışma yerindeki gürültü oranı 85 dB (A) oranının üzerine çıkabilir. Bu durumlarda kullanıcının gürültü koruma önlemlerini alması gerekebilir. Bu elektrikli aletin gürültü değeri IEC 59 CO 11, IEC 704, DIN 45635 Kısım 21, NFS 31-031 (84/537/AET) normlarına göre ölçülmüştür.
- Güvenli bir şekilde durmaya dikkat edin. Anormal vücut hareketlerinden kaçının.
- Elektrikli aletleri yağmurda bırakmayın. Elektrikli aletleri nemli ve ıslak yerlerde ve yanıcı sıvı veya gazların yakınında kullanmayın.
- Aleti kablodan tutarak taşımayın ve fişi prizden çekerken kablodan tutarak asılmayın. Kabloyu sıcaktan, yağ ve keskin kenarlardan koruyun.
- Çalışma yerinizi düzenli tutun.
- Aletin fişini prize takarken şalterin kapalı olduğunu kontrol edin.
- Uygun iş elbisesi giyin. Bol elbise giymeyin, takı takmayın. Saçlarınızın uzun olmasında saçları saran ağı takın.
- Kendi güvenliğiniz için, yalnızca alet imalatçısının aksesuar ve ilave donanımlarını kullanın.
- Dışa çıkan titreşimlerin değeri ISO 5349'a göre tespit edilmiştir.

TR

Taşlama makinesi için işletme talimatı

KULLANIM

Taşlama makinesi, gerekli olan kesme ve taşlama disklerini kullanmak şartıyla metal ve taşların kesilmesi ve taşlanması için tasarlanmıştır

GERİLİM

Çalıştırmadan önce tip etiketindeki gösterilen gerilimin şebeke gerilimi ile aynı olup olmadığını kontrol edin. Şebeke gerilimi kesinlikle verilen nominal gerilimden 110'dan fazla olmamalıdır.

ŞALTER

Taşlama makinesi kazaları önleme için güvenlik şalteri ile donatılmıştır. Çalıştırmak için düğmeyi öne sürün ve geçmesi için aşağı bastırın. Taşlama makinesini kapatmak için düğmeyi aşağı bastırın. Düğme başlangıç pozisyonuna geri gelir.

TAŞLAMA DİSKLERİNİN DEĞİŞTİRİLMESİ

Elektrik fişini çekin!

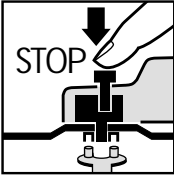

Mil sabitlemesi sayesinde kolay disk değişimi.
Mil sabitlemesini bastırın ve taşlama diskini sabitleyin. Flanş somununu özel anahtar ile açın.
Taşlama veya kesme diskini değiştirin ve flanş somununu özel anahtar ile sıkın.

Dikkat!

Mil sabitlemesini motor ve taşlama mili durmuş vaziyetteyken bastırın!

Mil sabitlemesi diskin değiştirilmesi esnasında basılı kalmalıdır!

Yaklaşık 3 mm'ye kadar olan taşlama ve kesme disklerde flanş somununu düz tarafı taşlama veya kesme diskine gelecek şekilde takın.

YENİ TAŞLAMA DİSKLERİNİN DENENMESİ

Taşlama makinesini monte edilen taşlama veya kesme diskıyla en az 1 dakika boşta çalıştırın. Titreşim yapan diskleri derhal değiştirin.

TAŞLAMA DİSKLERİ

Taşlama veya kesme diski kesinlikle öngörülen çaptan büyük olmamalıdır.

Taşlama veya kesme diskini kullanmaya başlamadan önce belirtilen devir sayısını kontrol edin. Taşlama veya kesme diskinin devir sayısı taşlama makinesinin boşta çalışma devir sayısından daha yüksek olmalıdır.

Yalnızca azami 11.000 dak⁻¹ devir ve 80 m/san çevre hızı için izin verilmiş taşlama veya kesme diskleri kullanın.

ÇALIŞMA UYARILARI

Kaba taşlama

Kaba taşlama işinde en iyi sonucu, taşlama diskini taşlanılacak yüzeye 30° ile 40° arası bir açıyla tutarak ve iş parçasının üzerinde düzgün şekilde ileri geri hareket ettirerek elde edersiniz.

Kesme

Kesme çalışmalarında taşlama makinesini kesim yüzeyinde sıkı tutmayın. Kesme diski temiz bir kenara sahip olmalıdır.

Sert taşları kesmek için elmaslı kesme diski kullanmanız en uygundur.





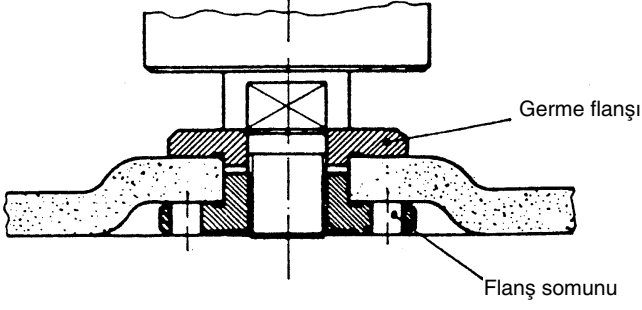
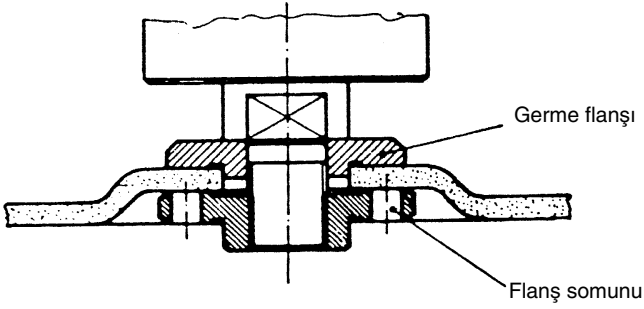
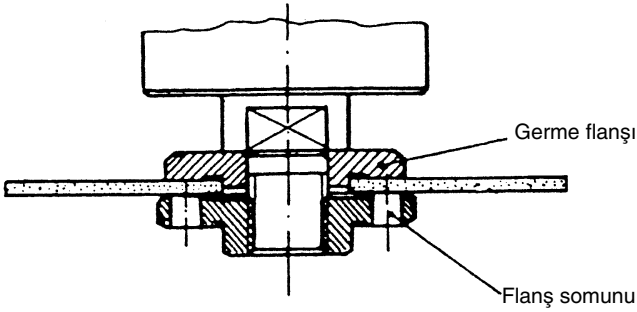

Asbestli malzemelerin işlenmesi yasaktır !

Kesme disklerini kesinlikle kaba taşlama için kullanmayınız.

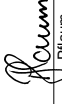
TEKNİK ÖZELLİKLER

Anma gerilimi:	230 V ~ 50 Hz
Güç:	500 W
Boşta çalışma devir sayısı:	11.000 dak ⁻¹
Azami disk çapı:	115 mm
Tahrik milinin vida dişi:	M14
Ses basıncı seviyesi LPA:	86 dB (A)
Ses gücü seviyesi LWA:	99 dB (A)
Titreşim a _w	< 2,5 m/s ²
Koruma izolasyonlu	
Ağırlık	2,2 kg

Tařlama ve kesme diskleri kullanıldığında flanřların dzeneni**1 Kavisli veya döz tařlama diski kullanıldığında flanřların dzeneni****2 Kavisli kesme diski kullanıldığında flanřların dzeneni****3 Döz kesme diski kullanıldığında flanřların dzeneni**

(CZ)	EU prohlášení o konformitě Podpisující prohlašuje jménem firmy	(H)	EU Konformitási nyilatkozás Az aláíró kijelenti a következő cég nevében	(SL)	EU Izjava o skladnosti Podpisnik v imenu podjetja	(PL)	Oświadczenie o zgodności z normami Europejskiej Wspólnoty Nizej podpisany oświadcza w imieniu firmy	(RO)	Declarație de conformitate CE Subsemnatul declară în numele firmei	(TR)	AT Uygunluk Deklarasyonu Aşağıda imzası olan kişi Firma
ISC GmbH - Eschenstraße 6 - D-94405 Landau/Isar											
že	hogy a	gép / gyártmány	izjavlja	že	ca	maşina/produsul	adina				
	stroj/výrobek		da stroj/zdelek				Makine / Mamul				
Ruční úhlovou brusku	Szögletköszörülőlőz	Kotnega bruslinika	Kotnega bruslinika	Końcówką kątową	Aparat de şlefuire manual de colţ	Taşlama makinesi için					
značka:	miarka	známka	známka	wyprodukowana przez	marca	Marka					
											
typ	typus	lip	lip	typ	tipul	Tipu					
BWS 115											
odpovídá <input checked="" type="checkbox"/> EU směrnici o strojích 89/392/EWG se změnami <input checked="" type="checkbox"/> EU směrnici o nízkém napětí 73/23 EWG <input checked="" type="checkbox"/> EU směrnici o elektromagnetické snášenlivosti 89/336 EWG se změnami.	az <input checked="" type="checkbox"/> EU 89/392/EWG-i gépi irányvonalának változásokkal <input checked="" type="checkbox"/> EU 73/23 EWG-i kisműködésű irányvonalának <input checked="" type="checkbox"/> EU 89/336 EWG-i elektromágneses elviselhetőségi irányvonalának változásokkal megjelöl.	ustreza <input checked="" type="checkbox"/> EU Smernici o strojih 89/392 EGS z dopolnitvami <input checked="" type="checkbox"/> EU Smernici o nizki napetosti 73/23 EGS <input checked="" type="checkbox"/> EU Smernici o elektromagnetni skladnosti 89/336 EGS z dopolnitvami.	odpowiada <input checked="" type="checkbox"/> wytycznym EW dotyczącym maszyn 89/392/EWG ze zmianami <input checked="" type="checkbox"/> wytycznym EW dotyczącym niskiego napięcia 73/23 EWG <input checked="" type="checkbox"/> wytycznym EW dotyczącym zgodności elektro-magnetycznej 89/336 EWG ze zmianami.	- numărul seriei pe produs - corespunde <input checked="" type="checkbox"/> Directivei CE pentru maşini 89/392/CEE, cu modificări <input checked="" type="checkbox"/> Directivei CE pentru joasă tensiune 73/23 CEE <input checked="" type="checkbox"/> Directivei CE pentru compatibilitatea electromagnetică CEE, cu modificări	- Séri No <input checked="" type="checkbox"/> AT'nin makinelier hakkındaki 89/392 AET direktifine ve deęişikliklerine <input checked="" type="checkbox"/> AT'nin düşük voltajli hakkindaki 73/23 nolu ile uęunluk hakkinda deęişikliklerine ve elektromagnetik uygunluk beyan eder.						
Landau/Isar, dne 06.08.1999	Landau/Isar 06.08.1999	Landau/Isar, dne 06.08.1999	Landau/Isar, dne 06.08.1999	Landau/Isar dňa 06.08.1999	Landau/Isar (data) 06.08.1999	Landau/Isar, (tarih) 06.08.1999					
 Pflaum Produkt-Management	 Pflaum Produkt-Management	 Pflaum Produkt-Management	 Pflaum Produkt-Management	 Pflaum Produkt-Management	 Pflaum Produkt-Management	 Pflaum Produkt-Management					
EN 50144-1 HD 400.2 EN 55014-1 EN 55014-2 EN 61000-3-2 EN 61000-3-3											
Archivierung / For archives: BWS - 0643 - 26 - 4147145-E											

PL CERTYFIKAT GWARANCJI FIRMY EINHELL

Okres gwarancji zaczyna się od momentu kupna urządzenia i kończy się po upływie 1 roku. Gwarancja obejmuje wadliwe wykonanie wyrobu oraz wady w materiale lub w funkcjonowaniu urządzenia.

Klient nie płaci za potrzebne do usunięcia usterki części zamienne oraz za czas pracy.

Producent nie odpowiada za szkody pośrednie. Państwa serwis obsługuje klientów

RO Certificat de garanție EINHELL

Perioada de garanție începe cu data cumpărării și este de 1 an. Garanția este valabilă pentru execuții defectuoase sau pentru defecte de material sau funcționale. Piese de schimb necesare pentru aceasta și timpul de lucru necesar nu vor fi facturate. Nu se preia nici o garanție pentru pagube ulterioare.

Partenerul dumneavoastră pentru deservirea

TR GARANTİ BELGESİ

Satın alınan günden itibaren garanti süresi başlamış olup garanti bir yıl geçerlidir. Düzgün bir şekilde olmayan veya malden veya işlem hatalarından kaynaklanan durumlar garantiyi kapsarlar. Bunun için gerekli olan yedek parçalar ve onarmak için onarım süresi hesaba katılmaz. Bunu takiben olabilecek bozuklukların sorumluluğu üstlenilmez.

Müşteriye bakan partner servis

GARANTIEURKUNDE

Wir gewähren Ihnen ein Jahr Garantie gemäß nachstehenden Bedingungen. Die Garantiezeit beginnt jeweils mit dem Tag der Lieferung, der durch Kaufbeleg, wie Rechnung, Lieferschein oder deren Kopie, nachzuweisen ist. Innerhalb der Garantiezeit beseitigen wir alle Funktionsfehler am Gerät, die nachweisbar auf mangelhafte Ausführung oder Materialfehler zurückzuführen sind. Die dazu benötigten Ersatzteile und die anfallende Arbeitszeit werden nicht berechnet.

Ausschluß: Die Garantiezeit bezieht sich nicht auf natürliche Abnutzung oder Transportschäden, ferner nicht auf Schäden, die infolge Nichtbeachtung der Montageanleitung und nicht normgemäßer Installation entstanden. Der Hersteller haftet nicht für indirekte Folge- und Vermögensschäden.

Durch die Instandsetzung wird die Garantiezeit nicht erneuert oder verlängert. Bei Garantieanspruch, Störungen oder Ersatzteilbedarf wenden Sie sich bitte an.

ISC GmbH · International Service Center
Eschenstraße 6 · D-94405 Landau/Isar (Germany)

Ersatzteil- und Reparatur-Abt.: Telefon (0 99 51) 942 357 • Telefax (0 99 51) 26 10 und 52 50
Technische Kundenberatung: Telefon (0 99 51) 942 358

- (D)** ISC GmbH
 Eschenstraße 6
D-94405 Landau/Isar
 Tel. (099 51) 942357, Fax (099 51) 2610 u. 5250
- (GB)** Hans Einhell AG, UK Branch
 32, Craven Court Winwick Quay
Warrington, Cheshire, WA2 8QU
 Tel. 01925 419400, Fax 01925 419292
- (F)** V.B.P. Distribution Service Après Vente
 5, allée Joseph Cugnot, Z.I. du Phare
F-33700 Merignac
 Tel. 05 56479483, Fax 05 56479525
- (NL)** Einhell Benelux
 Weberstraat 3
NL-7903 BD Hoogeveen
 Tel. 0528 232977, Fax 0528 232978
- (B)** Einhell Benelux
 Abtsdreef 10
B-2940 Stadbroek
 Tel/Fax 03 5699539
- (E)** Comercial Einhell S.A.
 Carretera Sanguesa
E-31310 Carcastillo/Navarra
 Tel. 948 725025, Fax 948 715714
- (P)** Einhell Iberica
 Rua da Aldeia , 225 Apartado 2100
P-4405-017 Arcozelo VNG
 Tel. 02 75336100, Fax 02 7536109
- (GR)** Antzoulatos E. E.
 Paralia Patron-Panayitsa
GR-26517 Patras
 Tel. 061 525448, Fax 061 525491
- (I)** Einhell Italia s.r.l.
 Via Marconi, 16
I-22077 Beregazzo (Co)
 Tel. 031 992080, Fax 031 992084
- (DK)** Einhell Skandinavia
(S) Rodelundvej 11 - Rodelund
(N) **DK-8653 Them**
 Tel.+ 45 86 849511, Fax+ 45 86 849522
- FIN** Suomen Einhell OY
 Hepolamminkatu 20
FIN 33720 Tampere
 Tel. 03 3587800, Fax 03 3587828
- (PL)** Einhell Polska sp. z.o.o.
 Al.Niepodleglosci 36
PL 65-950 Zielona Gora
 Tel. 0683 242055, Fax 0683 272914
- (H)** Einhell Hungaria Ltd.
 Vjda Peter u. 12
H 1089 Budapest
 Tel. 01 3039401, Fax 01 2101179
- (TR)** Star AS
 Ahmet Cavus Sokak No: 17
TR 81630 Beykoz - Istanbul
 Tel. 0216 4250840, Fax 0216 4250841
- (RO)** Novatech S.R.L.
 Bd.Lasar Catargiu 24-26
 S.C. A Ap. 9 Sector 1
RO 75 121 Bucharest
 Tel. 01 4104800, Fax 01 4103568
- (CZ)** DAT spol s.r.o
 Hrubeho 3
CZ 61200 Brno
 Tel. 05 49211107, Fax 05 41214831

Technische Änderungen vorbehalten
 Technical changes subject to change
 Sous réserve de modifications
 Technische wijzigingen voorbehouden
 Salvo modificaciones técnicas
 Salvaguardem-se alterações técnicas
 Förbehåll för tekniska förändringar
 Oikeus teknisiin muutoksiin pidätetään
 Der tages forbehold for tekniske ændringer
 Ο κατασκευαστής διατηρεί το δικαίωμα
 τεχνικών αλλαγών
 Con riserva di apportare modifiche tecniche
 Tekniske endringer forbeholdes
 Technické změny vyhrazeny
 Technikai változások jogát fenntartva
 Tehnične spremembe pridržane.
 Zastrzega się wprowadzanie zmian technicznych
 Se rezervă dreptul la modificări tehnice.
 Teknik değişiklikler olabılır