

# WORKZONE®



## WERKSTATTWAGEN ORIGINALBETRIEBSANLEITUNG

**Wichtig – Für späteres Nachschlagen  
aufbewahren – sorgfältig lesen!**

Sie haben ein Workzone® Produkt erworben, das bedeutet, dass Sie nicht nur eine 3-jährige Garantie (Teile und Ausführung) erhalten, sondern auch die beruhigende Sicherheit, dass Sie einen hilfreichen und zuvorkommenden Telefon und Web Support nutzen können.

### KUNDENDIENST



01805 777 254



[www.isc-gmbh.info](http://www.isc-gmbh.info)

0,14 €/Min. aus dem dt. Festnetz, höchstens 0,42 €/Min.  
aus Mobilfunknetzen

MODELL: WW 153

XIII/13/2012



**Herzlichen Glückwunsch zum Kauf Ihres Workzone® Produktes.  
Somit haben Sie die Gewissheit ein Produkt von einem von Europas  
führenden Herstellern erworben zu haben.**

**Alle Workzone® Produkte werden für die höchsten Leistungs- und  
Sicherheitsanforderungen angefertigt und sind, als Teil unserer  
Philosophie des Kundenservices und zur Kundenzufriedenheit, von  
einer umfassenden 3-jährigen Garantie abgedeckt.**

**Bitte füllen Sie im Garantiefall die Garantiekarte aus und senden  
diese an die angegebene Adresse. Wir hoffen, dass Sie die nächsten  
Jahre viel Freude beim Gebrauch Ihres erworbenen Produktes  
haben.**





# Inhaltsverzeichnis

- 04 Sicherheitshinweise
- 06 Lieferumfang
- 07 Gerätebeschreibung
- 08 Verwendung
- 09 Vor Inbetriebnahme
- 11 Bedienung
- 12 Informationen
- 14 Garantiekarte





# Sicherheitshinweise

# 1

## **⚠ Achtung!**

Beim Benutzen von Geräten müssen einige Sicherheitsvorkehrungen eingehalten werden, um Verletzungen und Schäden zu verhindern. Lesen Sie diese Bedienungsanleitung / Sicherheitshinweise deshalb sorgfältig durch. Bewahren Sie diese gut auf, damit Ihnen die Informationen jederzeit zur Verfügung stehen. Falls Sie das Gerät an andere Personen übergeben sollten, händigen Sie diese Bedienungsanleitung / Sicherheitshinweise bitte mit aus. Wir übernehmen keine Haftung für Unfälle oder Schäden, die durch Nichtbeachten dieser Anleitung und den Sicherheitshinweisen entstehen.

## **⚠ WARNUNG**

**Lesen Sie alle Sicherheitshinweise und Anweisungen.** Versäumnisse bei der Einhaltung der Sicherheitshinweise und Anweisungen können Verletzungen verursachen.

**Bewahren Sie alle Sicherheitshinweise und Anweisungen für die Zukunft auf.**

## **Zusätzliche Sicherheitshinweise:**

- Beim Be- und Entladen der Schubfächer auf gleichmäßige Belastung des Wagens und der Schubfächer achten.
- Mit dem Werkstattwagen dürfen keine Personen transportiert werden.
- Beim Be- und Entladen ist die Bremse festzustellen.
- Bei abschüssigen Strecken oder auf unebenen Boden darauf achten, dass der Werkstattwagen nicht kippt.
- Beim Fahren auf abschüssigen Strecken den Werkstattwagen am Griff festhalten.
- Auf die zulässige Gesamtbelastung achten (150 kg).





Schieben Sie den Werkstattwagen, um Personenschäden zu vermeiden!  
Vor jeder Benutzung ist das Gerät auf Beschädigungen zu prüfen! Gerät nur in technisch einwandfreiem und betriebssicherem Zustand betreiben. Veränderungen jeglicher Art sowie An- oder Umbauten am Wagen sind untersagt.

Die Benutzung von Zubehör- oder Ersatzteilen, die vom Hersteller nicht ausdrücklich empfohlen werden, kann Verletzungen und Beschädigungen verursachen. Verwenden Sie nur Original-Zubehör- oder Ersatzteile. Der Werkstattwagen ist kein Spielzeug! Halten Sie den Wagen von Kindern fern!

Lagern Sie den Wagen stets an einem für Kinder unzugänglichem Ort. Die optimale Lagertemperatur liegt zwischen 10 und 30°C.





# Lieferumfang

# 2

- Öffnen Sie die Verpackung und nehmen Sie das Gerät vorsichtig aus der Verpackung.
- Entfernen Sie das Verpackungsmaterial sowie Verpackungs-/ und Transportsicherungen (falls vorhanden).
- Überprüfen Sie, ob der Lieferumfang vollständig ist.
- Kontrollieren Sie das Gerät und die Zubehörteile auf Transportschäden.
- Bewahren Sie die Verpackung nach Möglichkeit bis zum Ablauf der Garantiezeit auf.

## **Achtung!**

Gerät und Verpackungsmaterial sind kein Kinderspielzeug! Kinder dürfen nicht mit Kunststoffbeuteln, Folien und Kleinteilen spielen! Es besteht Verschluckungs- und Erstickungsgefahr!

- Werkstattwagen
- 2 x Schlüssel
- 2 x lenkbare Räder
- 2 x feste Räder
- 1 x Arbeitsunterlage
- 16 x Schraube, Federring und Beilagscheibe
- Originalbetriebsanleitung

Benötigte Werkzeuge:

- Maulschlüssel
- Schraubendreher





# Gerätebeschreibung

# 3

1. Werkstattwagen
2. 2 x Schlüssel
- 3a 2 Räder, starr
- 3b 2 Räder, davon 2 dreh- und arretierbar
4. Notentriegelung (Unterseite)
5. Schloss
6. Handgriff
7. Arbeitsunterlage
8. Schubfach
9. Montagematerial (ohne Abb.)
10. Montage- und Betriebsanleitung (ohne Abb.)



7

KUNDENDIENST



01805 777 254



[www.isc-gmbh.info](http://www.isc-gmbh.info)

0,14 €/Min. aus dem dt. Festnetz, höchstens 0,42 €/Min. aus Mobilfunknetzen

WW 153





# Verwendung

## 4

Der Werkstattwagen dient dem Lagern und Transportieren von Werkzeugen und Kleinteilen. Der Wagen kann auf unterschiedlichen (festen und ebenen) Bodenbelägen im Innenbereich eingesetzt werden.

Das Gerät darf nur nach seiner Bestimmung verwendet werden. Jede weitere darüber hinausgehende Verwendung ist nicht bestimmungsgemäß. Für daraus hervorgerufene Schäden oder Verletzungen aller Art haftet der Benutzer/Bediener und nicht der Hersteller.

Bitte beachten Sie, dass unsere Geräte bestimmungsgemäß nicht für den gewerblichen, handwerklichen oder industriellen Einsatz konstruiert wurden. Wir übernehmen keine Gewährleistung, wenn das Gerät in Gewerbe-, Handwerks- oder Industriebetrieben sowie bei gleichzusetzenden Tätigkeiten eingesetzt wird.

### Technische Daten

- Abmessungen: ca. 687 x 873 x 458 mm
- Leergewicht: ca. 56 kg
- Belastung der Auflagefläche 100 kg / je Schubfach siehe Abbildung
- Max. Belastung 150 kg

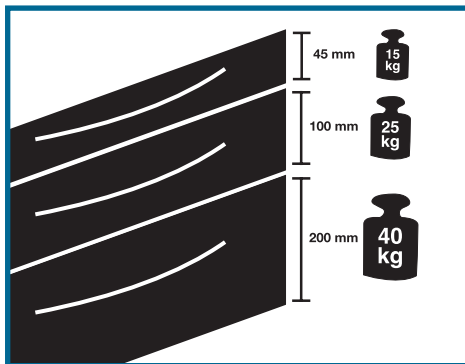





# Vor Inbetriebnahme

# 5

## Montage

⚠ Achtung! Um Fehlfunktionen zu vermeiden, beachten Sie, dass alle Schubfächer GANZ geschlossen sein müssen bevor Sie eines herausziehen!

- Es ist ein Handgriff (6) im Lieferumfang enthalten, dieser kann wahlweise links oder rechts montiert werden. (Bild 2)
- Die Montage der Räder (3) entnehmen Sie bitte dem Bild 3, hierzu stellen Sie bitte den Werkstattwagen auf die Ablagefläche.
- Montieren Sie für gute Manövrierfähigkeit die beiden dreh- und arretierbaren Räder (3b) auf der Seite, an die der Handgriff montiert ist.
- Befestigen Sie jedes Rad mit jeweils 4 x Schrauben, Federringen und Beilagscheiben am Werkstattwagen.

**Falls Sie Probleme mit den Schubfächern haben sollten, befolgen Sie bitte die folgenden Hinweise:**

## Was tun wenn,

### sich ein Schubfach nicht mehr schließen lässt:

- Schloss ver- und entriegeln bis ein lautes „Klicken“ hörbar ist oder
- Ein zweites Schubfach öffnen und dann beide gemeinsam schließen oder
- Notentriegelung (4) betätigen! Dies geschieht, indem man an der Unterseite des Werkstattwagens die Notentriegelung verschiebt. Dadurch wird die Verriegelung des Werkstattwagens aufgehoben (siehe Bild 4-6).

### sich kein Schubfach öffnen lässt, obwohl das Schloss nicht verriegelt ist:

- Schloss ver- und entriegeln bis ein lautes „Klicken“ hörbar ist oder
- Notentriegelung (4) betätigen (siehe Bild 4-6).



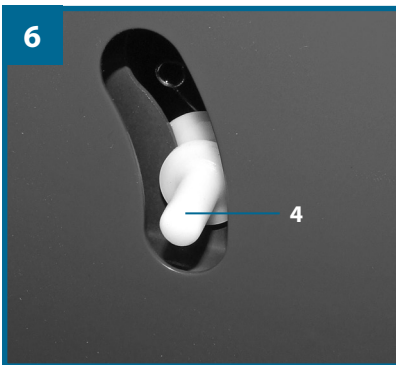
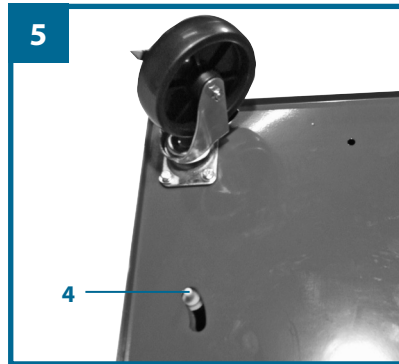
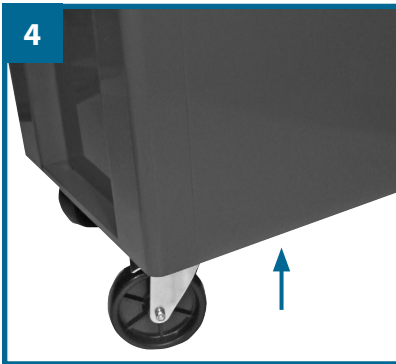
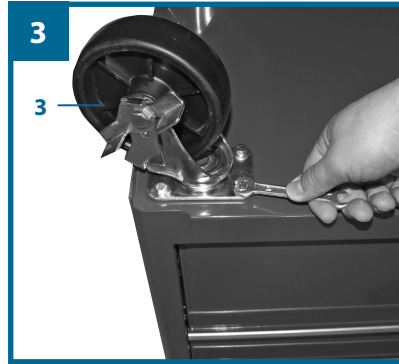
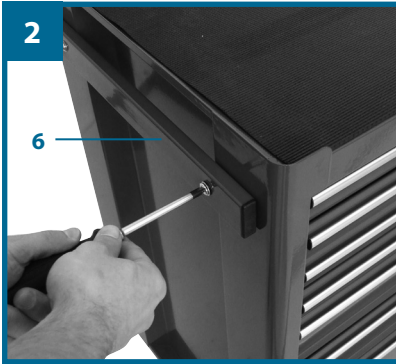



# Bedienung

# 6

- Die Schlüssel (2) für den Werkstattwagen (1) befinden sich an zwei verschiedenen Orten, einer ist an der Verpackung des Werkstattwagens befestigt und der andere Schlüssel an der Anleitung des Werkstattwagens.
- Bitte bewahren Sie die Schlüssel an verschiedenen Orten auf, aber NIEMALS im Werkstattwagen.
- Nach Transport und/oder Aufbau darauf achten, dass alle Schubfächer komplett geschlossen sind.
- Der Werkstattwagen ist aus Sicherheitsgründen mit einer Einzelschubfachöffnung ausgestattet, diese verhindert das gleichzeitige Öffnen mehrerer Schubfächer.

## **Achtung:**

Arretieren Sie immer die Bremse der beweglichen Räder, wenn der Wagen abgestellt wird. Bei Nichtbeachtung besteht erhebliche Verletzungsgefahr!

Verriegeln Sie immer die Schubfächer, bevor der Wagen bewegt wird! Ein unbeabsichtigtes Öffnen während des Transportes kann den Wagen zum Kippen bringen und Personen oder Gegenstände im Umfeld gefährden. Ziehen Sie den Schlüssel ab, wenn der Wagen mit dem Schlüssel abgeschlossen wird, um die Verriegelung sicherzustellen.

Hinweis: An der Oberseite des Schlosses befindet sich ein kleines Sichtfenster (Bild 7, Pos. 2a), welches Ihnen Auskunft gibt, ob das Schloss verriegelt ist oder nicht (rot = verriegelt, grün = entriegelt).





# Informationen

# 7

## Reinigung

Reinigen Sie den Werkstattwagen mit einem leicht angefeuchteten Lappen und gegebenenfalls etwas handelsüblichem Lackreiniger. Verwenden Sie keine Lösungsmittel oder andere aggressive oder scheuernde Reinigungsmittel, um die Oberflächen nicht zu beschädigen.

## Ersatzteilbestellung

Bei der Ersatzteilbestellung sollten folgende Angaben gemacht werden;

- Typ des Gerätes
- Artikelnummer des Gerätes
- Ident-Nummer des Gerätes
- Ersatzteilnummer des erforderlichen Ersatzteils

Aktuelle Preise und Infos finden Sie unter [www.isc-gmbh.info](http://www.isc-gmbh.info)

Die Ersatzteilnummer des Schlüssels befindet sich auf der Freifläche des Schlüssels bzw. auf dem Schloss (Bild 7/8).

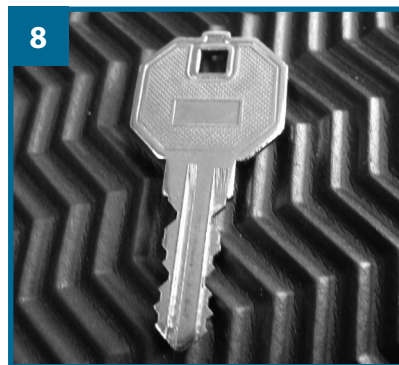
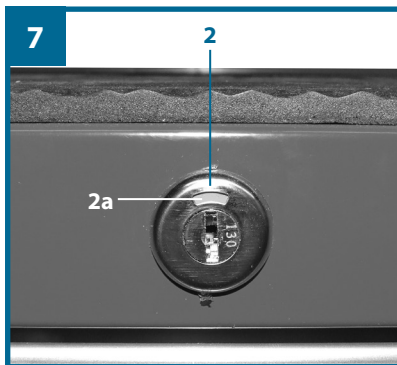



### Entsorgung und Wiederverwertung

Das Gerät befindet sich in einer Verpackung um Transportschäden zu verhindern. Diese Verpackung ist Rohstoff und ist somit wieder verwendbar oder kann dem Rohstoffkreislauf zurückgeführt werden. Das Gerät und dessen Zubehör bestehen aus verschiedenen Materialien, wie z.B. Metall und Kunststoffe. Führen Sie defekte Bauteile der Sondermüllentsorgung zu. Fragen Sie im Fachgeschäft oder in der Gemeindeverwaltung nach!

Der Nachdruck oder sonstige Vervielfältigung von Dokumentation und Begleitpapieren der Produkte, auch auszugsweise ist nur mit ausdrücklicher Zustimmung der ISC GmbH zulässig.

Technische Änderungen vorbehalten





# Garantiekarte

# 8

Sehr geehrte Kundin, sehr geehrter Kunde,

XIII/13/2012

unsere Produkte unterliegen einer strengen Qualitätskontrolle. Sollte der Werkstattwagen dennoch einmal nicht einwandfrei funktionieren, bedauern wir dies sehr und bitten Sie, sich an unseren Servicedienst unter der auf dieser Garantiekarte angegebenen Adresse zu wenden. Gern stehen wir Ihnen auch telefonisch über die unten angegebene Servicenummer zur Verfügung. Für die Geltendmachung von Garantieansprüchen gilt Folgendes:

1. Die Garantieleistung erstreckt sich ausschließlich auf Mängel, die auf Material- oder Herstellungsfehler zurückzuführen sind und ist auf die Behebung dieser Mängel bzw. den Austausch des Gerätes beschränkt.  
Von unserer Garantie sind ferner Ersatzleistungen für Transportschäden, Schäden durch Nichtbeachtung der Montage- und Gebrauchsanleitung, missbräuchliche oder unsachgemäße Anwendungen, Nichtbeachtung der Wartungs- und Sicherheitsbestimmungen, Gewaltanwendung oder Fremdeinwirkungen sowie durch verwendungsgemäßen, üblichen Verschleiß ausgeschlossen.

Der Garantieanspruch erlischt, wenn an dem Gerät bereits Eingriffe vorgenommen wurden.

2. Die Geltendmachung von Garantieansprüchen nach Ablauf der Garantiezeit ist ausgeschlossen. Dies gilt auch bei Einsatz eines Vor-Ort-Services.

Die Garantiezeit beträgt drei Jahre und beginnt am Tag des Kaufs. Bitte bewahren Sie den Kassenschein als Nachweis für den Kauf auf.

Ihre gesetzlichen Rechte werden durch diese Garantie nicht eingeschränkt. Während der Garantiezeit können defekte Geräte bei u. a. Serviceadresse telefonisch oder schriftlich reklamiert werden. Das defekte Gerät wird unverzüglich bei Ihnen kostenlos abgeholt und Sie erhalten dann ein neues oder repariertes Gerät kostenlos zurück. Selbstverständlich haben Sie auch die Möglichkeit das defekte Gerät unfrei an die u. a. Adresse zu senden.

Bitte bereiten Sie hierzu das Gerät abholbereit, also verpackt für die Abholung vor (im Originalkarton oder vergleichbaren Karton). Unter der u. a. Internetseite haben Sie auch selbst die Möglichkeit, eine Abholung auszulösen.

Bitte beachten Sie, dass Sie oder eine Vertrauensperson tagsüber erreichbar bzw. anwesend sein müssen. Bitte geben Sie unbedingt die Abholadresse an.

Außerhalb der Geschäftszeiten haben Sie die Möglichkeit, Ihre Telefonnummer zu hinterlassen und Sie erhalten am nächsten Arbeitstag einen Rückruf von uns.

Nach Ablauf der Garantiezeit haben Sie ebenfalls die Möglichkeit, das defekte Gerät zwecks Reparatur an die u. a. Adresse zu senden. Nach Ablauf der Garantiezeit anfallende Reparaturen sind kostenpflichtig.

**ISC GmbH • Eschenstrasse 6 • 94405 Landau/Isar (Deutschland)**

Telefon: +49 [0] 180 5 777 254 • Telefax +49 [0] 180 5 835 830

(14 ct/min aus dem deutschen Festnetz, Mobilfunkpreise maximal: 42 ct/min)

Außerhalb Deutschlands fallen stattdesse Gebühren für ein reguläres Gespräch ins dt. Festnetz an.

E-Mail: [info@isc-gmbh.info](mailto:info@isc-gmbh.info) • Internet: [www.isc-gmbh.info](http://www.isc-gmbh.info)





# WORKZONE®

## WERKSTATTWAGEN

### Ihre Informationen:

Name \_\_\_\_\_

Adresse \_\_\_\_\_

\_\_\_\_\_

 \_\_\_\_\_ E mail \_\_\_\_\_

Datum des Kaufs\* \_\_\_\_\_

\*Wir empfehlen, Sie behalten die Quittung mit dieser Garantiekarte



Ort des Kaufs \_\_\_\_\_

### Beschreibung der Störung:

Schicken Sie die ausgefüllte Garantiekarte an:

ISC GmbH  
 Eschenstraße 6  
 94405 Landau/Isar  
 Deutschland  
 info@isc-gmbh.info

### KUNDENDIENST

 **01805 777 254**  **www.isc-gmbh.info**  
 0,14 €/Min. aus dem dt. Festnetz, höchstens 0,42 €/Min.  
 aus Mobilfunknetzen

MODELL: WW 153

XIII/13/2012

# 3

JAHRE GARANTIE





EH 01/2012 (01)

