



Einhell

HOME

GH-DP 6315 N Schmutzwasserpumpe

Art.-Nr. 41.704.91

Leistungsstarke und robuste Schmutzwasserpumpe zum Entleeren von Gartenteichen, Kellern, Sickerschächten oder überfluteten Baugruben. Der fest eingebaute Schwimmerschalter schaltet die Pumpe automatisch ein und aus. Es können Verschmutzungen bis zu einer Korngröße von Ø 15 mm abgesaugt werden. Hohe Qualität bei Materialien, wie z. B. die rostfreie Edelstahl-Antriebswelle und hochwertige Gleitringdichtung sorgen für weitgehende Wartungsfreiheit und langlebigen Einsatz. Die genaue Abstimmung zwischen Motor und Schaufelrad führt zu Leistungs-Effektivität und überdurchschnittlichen Leistungsdaten.

Ausstattung

- Tragegriff (1)
- Schwimmerschalter (2)
- Universalanschluss für 25 mm (1") und 32 mm (1¼")-Schläuche sowie G1 (ca. 33,3 mm) - Außengewinde
- 90 °Winkel G1½ (ca. 47,8 mm) AG x G1½ (ca. 47,8 mm) AG (3)
- Kabelaufwicklung (4)
- Hochwertige Gleitringdichtung (5)

Technische Daten

- Netzanschluss: 230 V ~ 50 Hz
- Aufnahmeleistung: 630 W
- Fördermenge max.: 17.000 l/h
- Förderhöhe max.: 8 m
- Eintauchtiefe: 5 m
- Wassertemperatur max.: 35 °C
- Schlauchanschluss: G1½ (ca. 47,8 mm) IG (Innengewinde)
- Fremdkörper bis: Ø 15 mm
- Netzleitung: 10 m H07RN-F
- Schaltpunkt EIN: ca. 50 cm
- Schaltpunkt AUS: ca. 5 cm
- Absaughöhe: ca. 40 mm
- Produktgewicht: 5,5 kg

Logistische Daten

- Gewicht netto: 5,6 kg
- Gewicht brutto: 6,0 kg
- Verpackungsmaße: 220 x 180 x 375 mm
- EAN-Code: 4006825 587234
- VE: 4 Stück

Leistungsdaten:

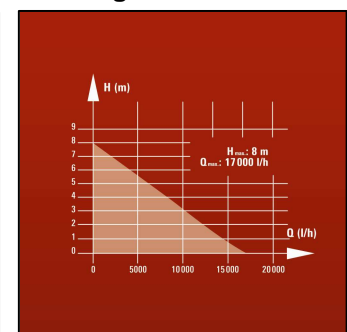

STAINLESS STEEL

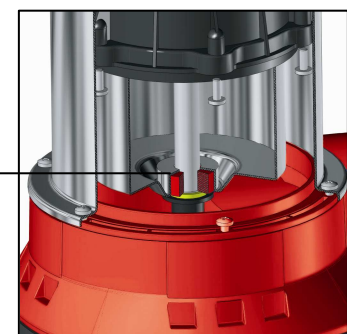

Als Sonderzubehör erhältlich:

PVC-Abflussschlauch 10 m/1"
Einhell Grey

Art.-Nr.: 41.737.14
EAN-Code: 4006825 549249