

Einhell[®]
bavaria

Ⓟ Instrukcja obsługi
Elektroniczno-akumulatorowa
wiertarkowkrętarka z regulowanym
momentem obrotowym

Ⓡ Instrukțiuni de folosire
Mașină electronică de găurit și înșuru
bat cu acumulator cu reglarea momen
tului de rotație

Ⓡ Инструкция по эксплуатации
Электронный аккумуляторный
шурупвертс ре“улировкой
крутяще“о момента

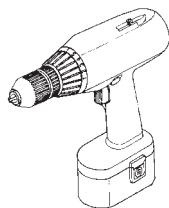

5



Art.-Nr.: 45.128.20

I.-Nr: 01011

BAS 14,4-2/1H

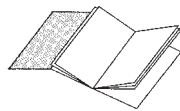

PL Uwaga: Przed uruchomieniem proszę zapoznać się z instrukcją obsługi i wskazówkami bezpieczeństwa oraz stosować się do nich!

PL Proszę 2-5

RO Vă rugăm să deschideți la pagii na

RUS Пожалуйста, раскройте страницы 2-5

RO Atenție: Citiți și respectați instrucțiunile de folosire și îndrumările de siguranță înainte de punerea în funcțiune!

RUS Внимание: Перед началом эксплуатации ознакомьтесь и соблюдайте инструкции по эксплуатации и технике безопасности!

PL Strona 6 - 9

RO Pagina 10 - 13

RUS Страница 14 - 17

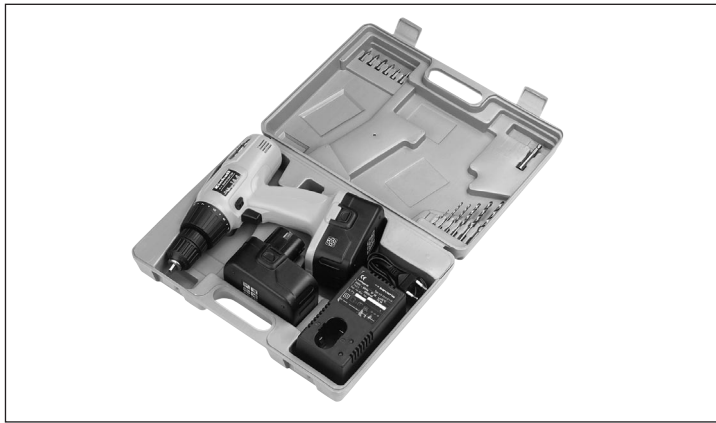

1 wiertarko-wkrętkarka
 akumulatorowa
 2 wymienne akumulato-
 ry
 1,adowarka
 1 walizka do przecho-
 wywania
 6 wiertła, HSS
 6 kołców wkrętek w
 1 magazynku na
 kołców wkrętek w

1 buc. mașină de gău-
 rit și înșurubat cu
 acumulator
 2 buc. acumulatori de
 schimb
 1 încărcător de acu-
 mulatori
 1 valiză de păstrare
 6 burghie HSS (oțel
 rapid)
 6 piese detașabile
 pentru capete inter-
 schimbabile de
 înșurubat
 1 suport pentru capete
 interschimbabile de
 înșurubat

1 Аккумуляторный
 шурупверт
 2 Сменных
 аккумулятора
 1 Зарядное
 устройство
 1 Чемодан для
 хранения
 6 Сверл HSS
 6 Наконечников
 1 Держатель
 наконечника

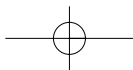
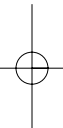

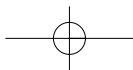
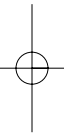

PL**Ilustracje przedstawiające urządzenie:**

- Ilustracja 1:** regulacja momentu obrotowego
- Ilustracja 2:** zamocowanie na głowice narzędziowe
- Ilustracja 3:** przełącznik: bieg lewy-prawy
- Ilustracja 4:** włącznik/wyłącznik
- Ilustracja 5:** akumulator wymienny, w celu wyjęcia akumulatora (baterii) należy przycisnąć oba przyciski.

4. Akumulatory NC rozładowują się także wówczas, gdy nie są używane. Dlatego należy je regularnie doładowywać.
5. Należy przestrzegać danych podanych na tabliczce znamionowej ładowarki. Ładowarkę podłączać tylko do takiego źródła napięcia sieciowego, jakie podane jest na tabliczce znamionowej.
6. Przy dużych obciążeniach akumulator ogrzewa się. Przed rozpoczęciem ładowania należy ochłodzić akumulator do temperatury pomieszczenia.

Ważne wskazówki:

Przed uruchomieniem wkrętarki akumulatorowej należy koniecznie przeczytać następujące wskazówki:

1. Znajdujący się w dostawie akumulator wymienny NC jest nienaładowany. Dlatego przed pierwszym uruchomieniem należy go naładować.
2. Akumulator należy ładować do wyposażenia wkrętarki. Pusty akumulator naładowany jest max. po ok. 1 godzinie. Ładowarki należy używać do wyposażenia wkrętarki nie wolno używać do ładowania innych urządzeń.
3. Akumulator osiągnie swoją maksymalną zdolność produkcyjną po ok. pięciu godzinach cykli rozładowywania się/naładowywania się.

Wskazówki bezpieczeństwa:

1. Wkrętarkę akumulatorową i ładowarkę należy chronić przed wilgocią i deszczem.
2. Ładowarkę i wkrętarkę akumulatorową należy zabezpieczyć przed dostępem dzieci.
3. Używać tylko ostrych wiertel oraz nienagannych i właściwych głowic do wkrętarki.
4. Należy zakładać właściwe ubranie robocze oraz okulary ochronne.
5. Wkrętarkę akumulatorową i ładowarkę nie używać w miejscach narażonych na działanie pary i w pobliżu łatwopalnych substancji płynnych.
6. Przy wykonywaniu czynności wiercenia i wkręcania do ścian i murów należy sprawdzić, czy występują tam przewody instalacji elektrycznej, gazowej i wodnej.

7. Zużyte akumulatory nie wrzucać do ognia, gdyż grozi to eksplozją!
 8. Należy unikać kontaktu z "wyciekającymi" akumulatorami. Gdyby jednak doszło do takiej sytuacji należy natychmiastowe przemyć dotknięte miejsca wodą z mydłem. Jeśli kwas akumulatorowy dostanie się do oka, wtedy należy je przez co najmniej 10 minut przemywać czystą wodą i natychmiast zgłosić się do lekarza.
 9. Chronić ładowarkę i przewód przed uszkodzeniami i ostrymi krawędziami. Uszkodzone kable powinny zostać natychmiastowo wymienione przez fachowca-elektryka.
 10. Należy kontrolować stan techniczny urządzenia. Napraw powinien dokonywać tylko wykwalifikowany elektryk.
 11. Nie wolno dopuścić do kontaktu akumulatora NC z innymi metalicznymi przedmiotami, jak np. gwoździe, śruby. Istnieje niebezpieczeństwo krótkiego spięcia!
2. Akumulator wyjąć z rękojeści (ilustracja 5), przy czym nacisnąć boczne przyciski.
 3. Wstawić akumulator do ładowarki. Czerwona dioda sygnalizuje ładowanie akumulatora. Zielona dioda sygnalizuje, że ładowanie zostało zakończone. Czas ładowania pustego akumulatora wynosi 1 godzinę. Podczas ładowania akumulator może się lekko nagrzewać, co jest jednak normalne.

Jeżeli ładowanie akumulatora nie następuje, to proszę skontrolować

- czy w gniazdku wtyczkowym istnieje napięcie sieciowe
- czy zestyk pomiędzy ładowarką a stykami jest bez zarzutu.

Jeżeli w dalszym ciągu nie jest możliwe ładowanie akumulatora, to prosimy o przesłanie do naszego serwisu:

- ładowarki
- akumulatora.

W celu przedłużenia okresu użytkowania akumulatora NC, należy go zawczasu doładować.

W każdym wypadku należy zrobić to wtedy, gdy się stwierdzi, że zdolność wkrętarci akumulatorowej spada.

Nie należy dopuścić do całkowitego rozładowania akumulatora NC. Powoduje to jego uszkodzenie.

Uruchomienie: Ładowanie akumulatora NC

- s1. Porównać, czy napięcie sieciowe na tabliczce znamionowej zgodne jest istniejącym napięciem sieciowym. Wsadzić ładowarkę do gniazda wtyczkowego i połączyć kabel łado-

PL**Ustawienie momentu obrotowego** (Ilustracja 1)

Wkrętarka akumulatorowa firmy Einhell wyposażona jest w 17-stopniową mechaniczną regulację momentu obrotowego. Moment obrotowy dla określonej wielkości śruby ustawiany jest przy pierścieniu ustalającym (Ilustracja 1). Moment obrotowy zależy jest od wielu czynników:

- od rodzaju i twardości obrabianego materiału
- od rodzaju i długości używanych śrub/ wkrętów
- od wymagań stawianych połączeniom śrubowym.

Osiągnięcie momentu obrotowego zasygnalizowane zostaje poprzez zapadkowe wyłączenie sprzęgła.

Wiercenie

W celu wiercenia należy ustawić moment obrotowy przy pierścieniu ustalającym na ostatni stopień "wiertarka" (Ilustracja 1). Na tym stopniu wyłączone jest sprzęgło poślizgowe. Podczas wiercenia do dyspozycji jest maksymalny moment obrotowy.

Przełącznik kierunku momentu obrotowego (Ilustracja 3)

Za pomocą włącznika suwakowego - włącznik/ wyłącznik można ustawić kierunek obrotu wkrętarki akumulatorowej i zabezpieczyć ją

przed niechcianym włączeniem. Można wybierać pomiędzy biegiem lewo- i prawoskrętnym. Aby uniknąć uszkodzenia napędu, należy zmieniać kierunek obrotu tylko w czasie spoczynku. Jeżeli przełącznik suwakowy znajduje się na pozycji środkowej, wtedy zablokowany jest włącznik/ wyłącznik.

Włącznik/ wyłącznik (Ilustracja 4)

Za pomocą włącznika/ wyłącznika można sterować momentem obrotowym bezstopniowo. Czym dalej przyciśnie się włącznik, tym wyższa będzie prędkość obrotowa wkrętarki.

Wkręcanie:

Proszę używać najlepiej śrub z samocentrowaniem (np. torx, rowek krzyżowy), które gwarantują bezpieczną pracę. Należy zwrócić uwagę na to, aby głowice pasowały do śrub, co do wielkości i formy. Proszę wybrać takie ustawienie momentu obrotowego, które pasuje do wielkości śruby i zgodne jest z instrukcją.

Dane techniczne:

Napięcie zasilające silnika 14,4 V =

Prędkość obrotowa 0-550 min⁻¹

Moment obrotowy 17-stopniowy

Bieg prawo-/lewoskrętny tak

Odległość mocowania,
uchwyt 1,5 - 10 mmNapięcie ładowania
akumulatora 14,4 V =Prąd ładowania
akumulatora 2 ANapięcie sieciowe
ładowarki 230 V ~ 50 HzPoziom ciśnienia akustycznego
LPA: 72 dB(A)Poziom mocy akustycznej
LWA: 82 db(A)Wibracje: aw <2,5 m/s²

Ciężar: 1,8 kg

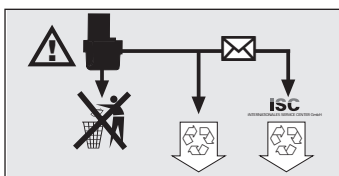

Zużyte i wadliwe akumulatory nie należy wyrzucać do śmieci domowych. Proszę pamiętać o ochronie środowiska. Kadm jest trujący. Zużyte i zepsute akumulatory można przesłać do firmy ICS Sp. z o. o. w celu prawidłowego usunięcia tych odpadów lub oddać je w specjalnych punktach zbierających tego typu odpady. Jeżeli takie miejsca nie są Państwu znane, proszę zasięgnąć informacji w urzędzie gminy.

RO**Poza aparatului:****Imaginea 1: Reglarea momentu
lui de rotație****Imaginea 2: Suportul dispoziti
velor de înșurubat****Imaginea 3: Comutarea direcției
de rotație****dreapta / stânga****Imaginea 4: Comutator de por
nire / oprire****Imaginea 5: Acumulator de
schimb, pentru
scoaterea pachetu
lui-acumulator apă
sați ambele butoa
ne de fixare****Îndrumări importante:**

Citiți neapărat aceste îndrumări înainte de punerea în funcțiune a mașinii dumneavoastră de înșurubat cu acumulator:

1. Pachetul-acumulator de schimb NC al mașinii de înșurubat cu acumulator nu este încărcat în starea de livrare. De aceea, înaintea primei puneri în funcțiune, acumulatorul trebuie încărcat.
2. Încărcați blocul de acumulatori cu încărcătorul de acumulatori cuprins în volumul de livrare. Un acumulator descărcat este încărcat după max. 1 oră. Nu utilizați încărcătorul de acumulatori, cuprins în volumul de livrare, pentru încărcarea altor aparate.

3. Pachetul-acumulator și-a atins capacitatea maximă după circa cinci cicluri de descărcare / încărcare.
4. Acumulatorii NC se descarcă deasemeni și dacă nu au fost utilizați. De aceea încărcați regulat acumulatorii.
5. Aveți în vedere datele prezentate pe plăcuța indicatoare a tipului încărcătorului de acumulatori. Racordați încărcătorul de acumulatori numai la tensiunea de rețea care este indicată pe plăcuța indicatoare a tipului.
6. În cazul solicitării mari, pachetul-acumulator se încălzește. Lăsați pachetul-acumulator să se răcească la temperatura încăperii înaintea operației de încărcare.

Îndrumări de siguranță:

1. Protejați mașina de înșurubat cu acumulator a dumneavoastră și încărcătorul de acumulatori împotriva ploii și umidității.
2. Nu lăsați încărcătorul de acumulatori și mașina de înșurubat cu acumulator la îndemâna copiilor.
3. Utilizați numai burghie ascuțite precum și numai dispozitive de înșurubat în stare excepțională.

4. Purtați îmbrăcăminte de lucru corespunzătoare. Purtați ochelari de protecție.
5. Nu utilizați mașina de înșurubat cu acumulator și încărcătorul de acumulator în zona aburilor și a lichidelor inflamabile.
6. În cazul găuririi sau înșurubării în pereți și ziduri, controlați prezența de conducte neobservabile de curent, gaze și apă.
7. Nu aruncați acumulatorii epuizați în foc deschis. Pericol de explozie!
8. Evitați contactul cu acumulatorii scurși. În cazul în care acest lucru se întâmplă totuși, curățați zonele de piele respective imediat cu apă și săpun. Dacă acidul de acumulator a intrat în contact cu ochii, spălați ochii cel puțin 10 minute cu apă limpede și căutați imediat un medic.
9. Protejați încărcătorul de acumulator și cablurile împotriva deteriorărilor și a muchilor ascuțite. Cablurile deteriorate trebuie schimbate de către un electrician specialist.
10. Controlați unealta dumneavoastră în privința deteriorărilor. Reparațiile trebuie efectuate numai de un electrician specialist.
11. Aveți în vedere ca contactele pachetului-acumulator NC să nu intre în contact cu alte

obiecte metalice, ca de exemplu cuie, șuruburi.
Există pericolul de scurt-circuit!

Punerea în funcțiune: Încărcarea pachetului- acumulator NC

1. Comparați, dacă tensiunea de rețea indicată pe plăcuța indicatoare a tipului coincide cu tensiunea de rețea existentă. Introduceți încărcătorul de acumulator în priză și faceți legătura dintre cablul de încărcare și stația de încărcare.
2. Scoateți pachetul-acumulator din mâner (imaginea 5) apăsând butoanele de fixare laterale.
3. Introduceți blocul de acumulatori în încărcătorul de acumulatori. Dioda de luminanță roșie semnalizează că blocul de acumulatori se încarcă. Dioda de luminanță verde semnalizează că procesul de încărcare s-a încheiat. Durata de încărcare, în cazul unui acumulator descărcat, este de 1 oră. Pe timpul procesului de încărcare, blocul de acumulatori se poate încălzi puțin, dar acest lucru este normal.

În cazul în care încărcarea pachetului-acumulator nu este posibilă, vă rugăm să controlați:

RO

- dacă există tensiune de rețea la priză,
- dacă există un contact în stare excepțională la contactele de încărcare ale încărcătorului de acumulator.

În cazul în care încărcarea pachetului-acumulator nu este încă posibilă, vă rugăm să trimiteți

- încărcătorul de acumulator
- și pachetul-acumulator

la serviciul nostru pentru clienți. În interesul unei durate de funcționare lungi a pachetului-acumulator aveți în vedere o reîncărcare la timp a pachetului-acumulator.

Acest lucru este în orice caz necesar dacă stabiliți că randamentul mașinii de înșurubat cu acumulator se reduce.

Nu descărcați niciodată complet pachetul-acumulator. Acest lucru conduce la un defect al pachetului-acumulator NC!

Reglarea momentului de rotație (imaginea 1)

Mașina de înșurubat cu acumulator Einhell este dotată cu o reglare mecanică a momentului de rotație cu 17 trepte. Momentul de rotație pentru o anumită mărime a șurubului se reglează la inelul de reglare (imaginea 1). Momentul de rotație depinde de mai mulți factori:

- de felul și duritatea materialului de prelucrat,

- de felul și lungimea șuruburilor utilizate,
- de solicitările, la care legătura prin șuruburi este supusă.

Atingerea momentului de rotație este semnalizată printr-o dezagrenare cu huriere a cuplului.

Găurire

Pentru găurire fixați inelul de reglare pentru momentul de rotație pe ultima treaptă „Burghiu“ (imaginea 1). Pe treapta de găurire, cuplajul de siguranță cu fricțiune nu funcționează. În cazul găuririi, este disponibil momentul maxim de rotație.

Schimbătorul direcției de rotație (imaginea 3)

Cu schimbătorul culisant situat deasupra comutatorului de pornire / oprire puteți regla direcția de rotire a mașinii de înșurubat cu acumulator și puteți să asigurați mașina de înșurubat cu acumulator împotriva conectării involuntare. Puteți alege între rotire la stânga și la dreapta. Pentru a evita o deteriorare a mecanismului, direcția de rotire trebuie comutată numai în stare de repauz. În cazul în care schimbătorul culisant se află pe poziția de mijloc, atunci comutatorul de pornire / oprire este blocat.

Comutatorul de pornire / oprire (imaginea 4)

Cu comutatorul de pornire / oprire puteți comanda fără trepte turația. Cu cât apăsați mai mult comutatorul cu atât se mărește turația mașinii de înșurubat cu acumulator.

Înșurubare:

Cel mai bine utilizați șuruburi cu centrare proprie (de exemplu Torx, șuruburi cu filet dublu încrucișat), care garantează un lucru în siguranță. Aveți în vedere ca dispozitivele de înșurubare să coincidă ca formă și mărime cu șuruburile. Realizați reglarea momentului de rotație, așa cum s-a descris în instrucțiuni, corespunzător mărimii șuruburilor.

DATE TEHNICE:

Alimentarea cu tensiune a motorului	14,4 V =
Turația	0-550 min ⁻¹
Momentul de rotație	În 17 trepte
Rotație la stânga și dreapta	da
Domeniu de strângere al mandrinei de găurire	1,5 - 10 mm
Tensiunea de încărcare acumulator	14,4 V =

Curent de încărcare acumulator	2 A
Tensiunea de rețea încărcător de acumulator	230 V - 50 Hz
Nivelul de presiune sonoră LPA:	72 db (A)
Nivelul de putere sonoră LWA:	82 db (A)
Vibrația aw:	< 2,5 m/s ²
Greutate:	1,8 kg

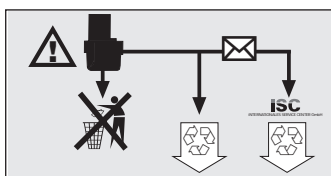

Acumulatorii epuizați și defecte nu aparțin gunoierului de casă.

Gândiți-vă la protecția mediului înconjurător, Cadmiul este otrăvitor. Acumulatorii epuizați și defecte pot fi expediate gratis la firma ISC GmbH (S.R.L.) pentru îndepărtarea lor profesională sau pot fi predate la punctele colectoare corespunzătoare. În cazul în care nu vă sunt cunoscute aceste puncte colectoare, trebuie să întrebați la administrația comunală.

RUS**Изображение инструмента:**

- Рис. 1 Установка крутяще"о момента
- Рис. 2 Держатель наконечника
- Рис. 3 Переключение вращения влево/вправо
- Рис. 4 Выключатель
- Рис. 5 Сменный аккумулятор, для отсоединения следует нажать на обе фиксирующие кнопки

Важные указания:

Перед началом эксплуатации аккумуляторно"о шуруповерта обязательно ознакомьтесь с данными указаниями:

1. Сменный аккумулятор питания шуруповерта поставляется в незаряженном состоянии. Поэтому перед первым пуском в эксплуатацию аккумулятор необходимо зарядить.
2. Аккумулятор следует заряжать с помощью имеюще"ося в комплекте зарядно"о устройства. На зарядку пусто"о аккумулятора требуется не более часа. Не разрешается использовать зарядное устройство для зарядки дру"их приборов.
3. Аккумулятор дости"ает макс.

мощности примерно через пять циклов разрядки/зарядки.

4. Аккумуляторы питания разряжаются даже, если они не были в эксплуатации. Поэтому аккумуляторы следует заряжать ре"улярно.
5. Соблюдайте данные, указанные на табличке зарядно"о устройства. Зарядное устройство разрешается подсоединять только к сети с указанным на табличке сетевым напряжением.
6. При длительной работе аккумулятор на"ревается. Перед новой зарядкой аккумулятор должен остыть до комнатной температуры.

Указания по технике безопасности:

1. Аккумуляторный шуруповерт следует предохранять от влажности и дождя.
2. Зарядное устройство и аккумулятор держите подальше от детей.
3. Следует применять исключительно острые сверла и безупречные специальные наконечники.
4. Носите подходящую рабочую одежду. Носите защитные очки.

5. Запрещается эксплуатация шуруповерта и зарядного устройства вблизи выделения паров и способных к возгоранию жидкостей.
6. Перед началом работ с шуруповертом следует убедиться, что в стенах и сооружениях не имеется электрических, газовых проводов и водопроводов.
7. Запрещается бросать в оные использованные аккумуляторы. Они могут вызвать взрыв!
8. Избегайте прикасания к вышедшей из аккумулятора жидкости. В случае касания участка тела следует немедленно вымыть с мылом и водой. В том случае, если аккумуляторная кислота попала в глаз, глаз следует промыть чистой водой не менее 10 минут и после этого обратиться к врачу.
9. Предохраняйте зарядное устройство и электрошнур от повреждений и острых кромок. Поврежденный электрошнур следует немедленно заменить на новый, поручив это сделать электромеханику.
10. Проверяйте инструмент на отсутствие повреждений. Ремонтные работы разрешается проводить исключительно квалифицированным лицам.
11. Предохраняйте аккумулятор питания от контакта с металлическими предметами, например, гвоздями, шурупами. При контакте может произойти короткое замыкание!

Пуск в эксплуатацию

Зарядка аккумулятора питания

1. Проверьте, соответствует ли напряжение в сети указанному на табличке инструмента сетевому напряжению. Вставьте зарядное устройство в розетку и соедините электрошнур со станцией зарядки.
2. Вынуть аккумулятор из рукоятки (рис. 5), нажимая при этом на боковые фиксирующие кнопки.
3. Вставьте аккумулятор в зарядное устройство. Красный светодиод сигнализирует о том, что идет процесс зарядки. Зеленый светодиод сигнализирует о завершении процесса зарядки. Время зарядки пустого аккумулятора составляет один час. Во время процесса

RUS

зарядки аккумулятора может награваться, что является нормальным явлением.

В том случае, если процесс зарядки не производится, проверьте, пожалуйста,

- имеется ли в розетке напряжение
- имеется ли контакт с контактными элементами зарядного устройства.

Если и после этого зарядка аккумулятора не производится, просим Вас выслать

- зарядное устройство
- и аккумулятор в наш отдел сервисного обслуживания клиентов.

Для сохранения длительного срока службы аккумулятора рекомендуется производить его своевременную зарядку. Это следует делать в том случае, если Вы обнаружите, что мощность аккумуляторного шуруповерта упала.

Не разрешается работать до полной разрядки аккумулятора. Это может привести к повреждению аккумулятора питания!

Установка крутящего момента (Рис. 1)

Аккумуляторный шуруповерт производства гEinhell® имеет 17-ти позиционную механическую

установку крутящего момента. Крутящий момент для соответствующего размера шурупов устанавливается с помощью регулятора (Рис. 1). Крутящий момент зависит от многих факторов:

- от вида и твердости обрабатываемого материала
- от вида и длины применяемых шурупов
- от требований, которые предъявляются к соединению.

Достижение крутящего момента сигнализируется храпящим выводом из зацепления.

Сверление

Для сверления регулятор крутящего момента установите на последнюю позицию гСверление® (Рис. 1). В позиции гСверление® проскальзывающая муфта находится в бездействии. При сверлении в распоряжении имеется максимальный крутящий момент.

Переключатель хода (Рис. 3)

С помощью ползункового переключателя, расположенного над выключателем можно установить направление хода аккумуляторного шуруповерта и предохранить шуруповерт от преждевременного включения. Можно установить левый или

правый ход. Для предотвращения повреждения привода направление хода устанавливается исключительно в выключенном состоянии. Если выключатель шуруповерта находится в средней позиции, то это значит, что он заблокирован.

Выключатель (Рис. 4)

С помощью выключателя Вы можете бесступенчато регулировать число оборотов. Чем больше Вы нажимаете на выключатель, тем выше число оборотов аккумуляторно^о шуруповерта.

Вкручивание шурупов:

Рекомендуется применение самоцентрирующихся шурупов (например, Torx, с крестовым шлицем), которые гарантируют надежную работу. Следите, чтобы применяемые наконечник и шуруп подходили по форме и размеру. Установка крутяще^о момента производится как описано в инструкции, согласно размеру шурупов.

Технические данные

Напряжения питания	
двигателя	14,4 В =
Число оборотов	0-550 мин ⁻¹
Количество позиций крутяще ^о	момента 17
Левый/Правый ход	да

Ширина пролета сверильно ^о патрона	1,5 - 10мм
Зарядное напряжение аккумулятора	14,4 В =
Зарядный ток аккумулятора	2 А
Напряжение сетево ^о питания зарядно ^о устройства	230 В ~ 50 Гц
Уровень звуково ^о давления	72 дБ (А)
Уровень звуковой мощности	82 дБ (А)
Вибрация aW	<2,5 м/с ²
Вес	1,8 кг

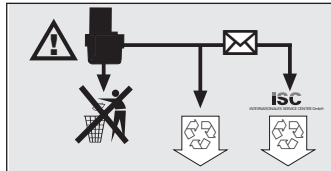

Запрещается выбрасывать использованные аккумуляторы в мусорные контейнеры. Не забывайте об охране окружающей среды, ведь кадмий ядовит. И использованные и дефектные аккумуляторы могут быть отправлены на бесплатную специализированную утилизацию на фирму ISC или сданы в пункт для сбора батарей. В том случае, если Вам неизвестно местонахождение пункта, обратитесь за помощью в местный орган управления.

- D** EG Konformitätserklärung
- GB** EC Declaration of Conformity
- F** Déclaration de Conformité CE
- NL** EC Conformiteitsverklaring
- E** Declaracion CE de Conformidad
- P** Declaração de conformidade CE
- S** EC Konformitetsförklaring
- FIN** EC Yhdenmukaisuusilmoitus
- N** EC Konformitetserklæring
- RUS** EC Заявление о соответствии
- HR** Dichiarazione di conformità CE
- RO** Declarație de conformitate CE
- TR** AT Uygunluk Deklarasyonu



- GR** EC Δήλωση περι της ανταπόκρισης
- I** Dichiarazione di conformità CE
- DK** EC Overensstemmelseserklæring
- CZ** EU prohlášení o konformitě
- H** EU Konformitetserklæring
- SLO** EU Izjava o skladnosti
- PL** Oświadczenie o zgodności z normami Europejskiej Wspólnoty
- SK** Vyhásenie EU o konformite



Bavaria BAS 14,4 / BAS 14,4-2/1H

Der Unterzeichnende erklärt in Namen der Firma die Übereinstimmung des Produktes.
 The undersigned declares in the name of the company that the product is in compliance with the following guidelines and standards.
 Le soussigné déclare au nom de l'entreprise la conformité du produit avec les directives et normes suivantes.
 De ondertekenaar verklaart in naam van de firma dat het product overeenstemt met de volgende richtlijnen en normen.
 El abajo firmante declara, en el nombre de la empresa, la conformidad del producto con las directrices y normas siguientes.
 O signatário declara em nome da firma a conformidade do produto com as seguintes directivas e normas.
 Undertecknad förklarar i firmans namn att produkten överensstämmer med följande direktiv och standarder.
 Allekirjoittanut ilmoittaa liikkeen nimissä, että tuote vastaa seuraavia direktiivejä ja standardeja.
 Undertegnede erklærer på vegne av firmaet at produktet samsvarer med følgende direktiver og normer.
 Подписавший подтверждает от имени фирмы что настоящее издание соответствует требованиям следующих нормативных документов.

Az aláíró kijelenti, a cég nevében a termék megegyezését a követendő irányvonalakkal és normákkal.
 Subsemnatul declară în numele firmei că produsul corespunde următoarelor directive și standarde.
 Imzalayan kişi, firma adına ürünün aşağıda anılan yönetmeliklere ve normlara uygun olduğunu beyan eder.
 Εν ονόματι της εταιρείας δηλώνει ο υπογεγραμμένος την συμμόρφωση του προϊόντος προς τους ακόλουθους κανονισμούς και τα ακόλουθα πρότυπα.
 Il sottoscritto dichiara a nome della ditta la conformità del prodotto con le direttive e le norme seguenti.
 På firmaets vegne erklærer undertegnede, at produktet imødekommer kravene i følgende direktiver og normer.
 Niže podepsany jménem firmy prohlašuje, že výrobek odpovídá následujícím směrnici a normám.
 Az aláíró kijelenti, a cég nevében a termék megegyezését a követendő irányvonalakkal és normákkal.
 Podpisani izjavjam v imenu podjetja, da je proizvod v skladnosti s sledečimi smernicami in standardi.
 Niżej podpisany oświadcza w imieniu firmy, że produkt jest zgodny z następującymi wytycznymi i normami.
 Podpisující závazně prohlašuje v mene firmy, že tento výrobek je v souladu s následovnými směrnicami a normami.

<input checked="" type="checkbox"/> 98/37/EG	<input type="checkbox"/> 89/686/EWG	ISC GmbH Eschenstraße 6 94405 Landau/Isar
<input checked="" type="checkbox"/> 73/23/EWG	<input type="checkbox"/> 87/404/EWG	
<input type="checkbox"/> 97/23/EG	<input type="checkbox"/> R&TTED 1999/5/EG	
<input checked="" type="checkbox"/> 89/336/EWG	<input type="checkbox"/> 2000/14/EG: L_{WM}..... dB(A); L_{WA}..... dB(A)	
<input type="checkbox"/> 90/396/EWG		

EN 60335-1; DIN VDE 0700-207; prEN 50260-1; prEN 50260-2-1; prEN 50260-2-2; EN 55014-1; EN 55014-2; EN 61000-3-2; EN 61000-3-3

Landau/Isar, den 13.01.2003

Brunhölzl	Pfäum
Leiter produkt-Management	Produkt-Management

Archivierung / For archives: BAS-0646-26-4147145-E

GARANTIEURKUNDE

Wir gewähren Ihnen zwei Jahre Garantie gemäß nachstehenden Bedingungen. Die Garantiezeit beginnt jeweils mit dem Tag der Lieferung, der durch Kaufbeleg, wie Rechnung, Lieferschein oder deren Kopie, nachzuweisen ist. Innerhalb der Garantiezeit beseitigen wir alle Funktionsfehler am Gerät, die nachweisbar auf mangelhafte Ausführung oder Materialfehler zurückzuführen sind. Die dazu benötigten Ersatzteile und die anfallende Arbeitszeit werden nicht berechnet.

Ausschluss: Die Garantiezeit bezieht sich nicht auf natürliche Abnutzung oder Transportschäden, ferner nicht auf Schäden, die infolge Nichtbeachtung der Montageanleitung und nicht normgemäßer Installation entstanden. Der Hersteller haftet nicht für indirekte Folge- und Vermögensschäden.
Durch die Instandsetzung wird die Garantiezeit nicht erneuert oder verlängert. Bei Garantieanspruch, Störungen oder Ersatzteilbedarf wenden Sie sich bitte an.

ISC GmbH - International Service Center
Eschenstraße 6 · D-94405 Landau/Isar (Germany)
Info-Tel. 0190-145 048 (€2 Ct/Min.) · Telefax 0 99 51-26 10 und 52 50
Service- und Infoserver: <http://www.isc-gmbh.info>

☞ CERTYFIKAT GWARANCJI

Okres gwarancyjny rozpoczyna się w dniu zakupu i wynosi 24 miesięcy.

Naprawa gwarancyjna obejmuje wady wykonawcze lub materiałowe oraz usterki w działaniu.

Potrzebne do naprawy gwarancyjnej części zamienne oraz koszty robocizny są bezpłatne.

Gwarancja nie obejmuje szkód wtórnych.

Wasz serwis

☞ Certificat de garanție

Perioada de garanție începe cu data cumpărării și este de 2 an. Garanția este valabilă pentru execuții defectuoase sau pentru defecte de material sau funcționale. Piese de schimb necesare pentru aceasta și timpul de lucru necesar nu vor fi facturate. Nu se preia nici o garanție pentru pagube ulterioare.

Partenerul dumneavoastră pentru deservirea clienților

☞ Гарантийное удостоверение

Гарантийный срок начинается со дня покупки и составляет 2 год.

В объем гарантии входит

неудовлетворительное исполнение, дефекты материала или функциональные дефекты.

На требуемые для этого запасные части и затраченное рабочее время счет не выставляется.

Никакой гарантии для косвенных убытков.

Ваш партнер по сервисному

Technische Änderungen vorbehalten
Technical changes subject to change
Sous réserve de modifications
Technische wijzigingen voorbehouden
Salvo modificaciones técnicas
Salvaguardem-se alterações técnicas
Förbehåll för tekniska förändringar
Oikeus teknisiin muutoksiin pidätetään
Der tages forbehold for tekniske ændringer
Ο κατασκευαστής διατηρεί το δικαίωμα τεχνικών αλλαγών
Con riserva di apportare modifiche tecniche
Teknische endringer forbeholdes
Technické zmeny vyhrazeny
Technikai változások jogát fenntartva
Technične spremembe pridržane.
Zastrzeżenie się wprowadzanie zmian technicznych
Se rezervă dreptul la modificări tehnice.
Teknik değışiklikler olabilir

- D** ISC GmbH
Eschenstraße 6
D-94405 Landau/Isar
Tel. (0190) 145 048, Fax (09951) 2610 u. 5250
- A** Hans Einhell Österreich Gesellschaft m.b.H.
Mühlgasse 1
A-2353 Guntramsdorf
Tel. (02236) 53516, Fax (02236) 52369
- CH** Fubag International
Schlachthofstraße 19
CH-8406 Winterthur
Tel. (052) 2090250, Fax (052) 2090260
- GB** Einhell UK Ltd
Morpeth Wharf
Twelve Quays
Birkenhead, Wirral
CH 41 1NG
Tel. 0151 6491500, Fax 0151 6491501
- F** Pou toutes informations ou service
après vente, merci de prendre contact
avec votre revendeur.
- NL** Einhell Benelux
Veldsteen 44
NL-4815 PK Breda
Tel. 0528 232977, Fax 0528 232978
- B** Einhell Benelux
Veldsteen 44
NL-4815 PK Breda
Tel. 0528 232977, Fax 0528 232978
- E** Comercial Einhell S.A.
Antonio Cabezon, N° 83 Planta 3a
E-28034 Fuencarral Madrid
Tel. 91 7294888, Fax 91 3581500
- P** Einhell Iberica
Rua da Aldeia , 225 Apartado 2100
P-4405-017 Arcozelo VNG
Tel. 022 0917500 Fax 022 0917527
- I** Einhell Italia s.r.l.
Via Marconi, 16
I-22070 Beregazzo (Co)
Tel. 031 992080, Fax 031 992084
- DK** Einhell Skandinavia
Bergsoevej 36
DK-8600 Silkeborg
Tel. 087 201200, Fax 087 201203
- FIN** Sähkötalo Harju OY
Korjaamokatu 2
FIN-33840 Tampere
Tel. 03 2345000, Fax 03 2345040
- PL** Einhell Polska sp. Z.o.o.
Ul. Miedzyleska
PL-50-554 Wroclaw
Tel. 071 3346508, Fax 071 3346503
- H** Einhell Hungaria Ltd.
Vajda Peter u. 12
H 1089 Budapest
Tel. 01 3039401, Fax 01 2101179
- TR** Semak
makina ticaret ve sanayi ltd. sti.
Altay Cesme Mah. Yasemin Sok. No: 19
TR 34843 Maltepe - Istanbul
Tel. 0216 4594865, Fax 0216 4429325
- RO** Novatech S.R.L.
Bd.Lasar Catargiu 24-26
S.C. A Ap. 9 Sector 1
RO 75 121 Bucharest
Tel. 021 4104800, Fax 021 4103568
- CZ** Poker Plus S.R.O.
Areal Vu Bechovice
Budava 10B
CZ-19011 Praha - Bechovice 911
Tel.+Fax 02579 10204
- BG** Einhell Bulgarien
34 A,Stefan Stambolov Str.
Apt. 4
BG 9000 Varna
Tel. 052 605254, Fax 052 605822
- SI** Luma Trading d.o.o.
Ljubljanska 39
SLO-4000 Kranj
Tel- 064 355330, Fax 064 2355333
- HR** Einhell Croatia d.o.o.
Velika Ves 2
HR 49224 Lepajci
Tel 049/342 444, Fax 049 342-392
- YU** MP Trading d.o.o.
Cika Ljubina 8/IV
YU 11000 Beograd
- GR** An. Mavrofidopoulos S.A.
Technical & Commercial company
12, Papastratou & Asklipiou Str.
GR 18545 Piräus
Tel 0210 4136155, Fax 0210 4137692
- RUS** Bermas
Altufyevskoye shosse, 2A
RUS 127273 Moscowi
Tel 095 3639580, Fax 095 3639581

EH 01/2003